

دهزگای چاپ و بلاوکردنهوهی



زنجیره‌ی روشنیبری

*

خاوه‌نی نیمتیان: شهوکت شیخ یه‌زدین

سه‌رنووسه‌ر: به‌دران شه‌مه‌د شه‌یب

ناوونیشان:

دهزگای چاپ و بلاوکردنهوهی آراس، گه‌ره‌کی خانزاد، هه‌ولتیر

س. پ. ژماره: ۱

www.araspublisher.com

ئاسۆیه‌کی تری زمانه‌وانی

ئاسۆپەكى تىرى زمانەوانى

بەرگى يەكەم

پروفېسسور وربا عومەر ئەمىن

ناوى كىتەپ: ئاسۆپەكى تىرى زمانەوانى

نووسەر: پروفېسسور وربا عومەر ئەمىن

بلاوكراۋەى ئاراس - ژمارە: ۲۳۹

پىت لىدان و دەرھىنانى ھونەرى و بەرگ: ئاراس ئەكرەم

خۆشئووسىي بەرگ: محەمەد زادە

ھەلەگى: دانەر خۆى + شىرزاد فەقىئ ئىسماعىل + لوتقى فەتاح

سەرپەرشتىي چاپ: ئاورپەجمانى حاجى مەحمود

چاپى يەكەم، ھەولتەر - ۲۰۰۴

لە كىتەپخانەى بەرتۆبەراپەتەي گىشتىي رۆشنىبىرى و ھونەر لە ھەولتەر ژمارە (۳۲۸) ى سالى

۲۰۰۳ ى دراۋەتى

وتەيەك لە جياتى پيشەكى

زمان بە يەكئىك لە بناخە گرىنگەكانى ژيانى كۆمەلايەتى و پىويستىيەكانى ئەو ژيانە دەژمىردى. ھەر زمانە كە ماىيە بەردەمبىونى بەيەك گەيشتن و بناخە پتەوكردى ھۆيەكانى لەگەڵ يەكدا ھەلكردى و ھاوگوزەرانىيى تاكەكانى كۆمەلە. نەك ھەر ھىندە و بەس، بگرە زمان لە ھەموو ئەو ئەركانى كە مرۆڤ بەجىيان دەگەيەنە مرۆڤانىترە. تەنيا مرۆڤن كە بەزمان زانىارى و بىر و ھەست دەگۆرنەو. ئازەلان زمانىان نىيە.

زمان نەك تەنيا ئامرازى گۆرپىنەوھى بىرە بگرە ھۆي پەرەپىدانى بىر و ئەزمونىشە لەلاى مرۆڤدا. ھەندىك لە زانا و فەيلەسوفان دەلەن لەو تەھى بىر ھەيە زمانىش ھەيە. زمان مرۆڤ پەرورەدە دەكات و ئامادەى دەكات بۆ داھىتان و بەشدارىيى كارامە لە ژيانى شارستانە تىدا. لە رىگەى زمانەويە كە مرۆڤگەل يەكتر باشتر دەناسن و پىتوھندىيى نىوان خۆيان بەھىزتر دەكەن و ئەزمون و شارەزايىيى خۆيان دەدەن بەيەكتر بۆ پەرەپىدانى ژيانەكەيان. بەھەمان شىوھەيە، چەندى مرۆڤ ئەزمون و شارەزايىيى پتر كەلەكە بكات و لەسەرەكى دابنە ھىندەش زمان گەشە دەكات و فرازىتر دەبى و، پىتوھندىيى نىوان تاكەكان پان و پۆرتر دەبى.

گرىنگى و بايەخى زمان لە ژيانى مرۆڤدا سەدان و رەنگە ھەزاران كەسى لە زانا و بىربار و فەيلەسوفان بەخۆيەو خەرىك كەردووە و ھانى داون لە ھەموو ئالىيەكەوھ لىيى بكوئەوھ و تاوتويى بكن. تا گەيشتوھ تەئەوھى لەم بوارەدا كەلەپوورپكى مەزن پەيدا بوو كە ھەموو بەگشتى تىشك دەخاتە سەر يەكئىك لە گرىنگترىن مەرجەكانى مرۆڤايەتىيى مرۆڤ كە زمانە.

زانايان بەگوترەى پسپۆرپىيان لە زمانىان كۆليوھ تەوھ، لە كىتەبخانەكاندا چەندان لىكۆليئەوھەمان لەبارەى: زمان و ئابورى، زمان و راگەياندن، زمان و كۆمەلناسى، زمان و دەروونناسى و، ھتەد... بەرچاوەكەوئى. بەلام زمانەوانى (زانستى زمان) واتە لىكۆليئەوھى زمان بۆ خۆى، ئەم زانستەى زمان يان ئەم بوارەى لىكۆليئەوھى زمان، لە زانست و بوارەكانى تر جىاوازە بوھى كە بەزمان لە زمان دەكۆليئەوھ، لىرەدا زمان خۆى ماىە و كەرەستەى لىكۆليئەوھكەيە و ھەر خۆشى مەبەست و ئامانجەكەيە.

بابەتەكانى ناو ئەم كىتەبەى پرۆفيسۆر د. وربا عومەر ئەمىن (چەند ئاسۆيەكى ترى زمانەوانى) چەندان بابەتى ھەمەجۆر و جىاجىا لە بوارى لىكۆليئەوھى زمان بۆ خۆى (واتە زانستى زمان) دەگرىتە خۆ كە ھەر يەكەيان تىشك دەخەنە سەر يەكئىك لە كىشە و بابەتەكانى ئەمۆرى زمانى كوردى. ئەم كىتەبە لە فرەشىوھىيى بابەتەكانى و زانستايەتىيى لىكۆليئەوھەكانىدا، لە كىتەبخانەى كوردىدا كىتەبىيى بى وىنە يان كەم وىنەيە.

زمان وەك چۆن دياردەيەكى كۆمەلايەتىيە لە ھەمان كاتدا بوو بەبابەتەيى زانستىيى پەتەيش كە لە ماتماتىك دەچى، لىكۆليئەوھ لە رىسا و بنەماكانى و راھاتن لەسەريان، يارمەتيدەرى گرىنگ دەبن بۆ پىشۆھچوون و پىشۆھبردنى زمانەكە و فرەوانتركردى.

زمانى يەكگرتووى كوردى يەكئىكە لە ئامانج و داخووزەكانى ئەم قوئاغەى مپىژووى كورد، ئەمەش بەبى لىكۆليئەوھ لە باس و بابەتەكانى زمان و دانانى رىسا و بنەما بۆ پىشۆھوھبردنىان، ناىەتە دى. لىرەدا بايەخى ئەم بەرھەمەى مامۆستاي ھىژا وربا عومەر ئەمىنمان بۆ دەردەكەوئى و جىي دەسخۆشبيە.

دان بەوھشدا دەنىم كە ئەم چەند قسە سەرىپىيىيە لىرەدا زۆر كورتن بۆ بالاي ئەم كىتەبە و داواى لىبووردن دەكەم كە نەمتوانى ھەقى ئەم بەرھەمە پوختەى برا و ھاوړىم د. وربا بەتەواوى بدەم.

بەدران ئەحمەد حەبىب

به شیکه به رهه مه زمانه وانیه کانه. هیوادارم رۆژی بی به شه کانی تریشان ناوا به کۆراوه بی بگاتتی. هه موو نه مه و هه رچییه کم له باره ی زمانی کوردیه وه پیشکesh کردبی نه گهر هه ر نرخیکیان هه بی نابنه دلۆپیک له ده ریا ییکا.

له کۆتاییا زۆر سوپاسی برای به ریزم کاک به دران نه حمده حه بیب نه کم که نه وه ده میکه داوام لی نه کات وتاره کانی بو ناماده بکه م بلاویان بکاته وه. هاندان و یارمه تیی دلۆزانه ی نه م نه با نه م کاره هه رگیز نه نه هاته نه نجام. هه روه ها سوپاسی کاک ئاراس نه کره م نه کم که نه زیه تیکی زۆری کیشا له چاپکردنی نه م کتیه و ریک خستنی خسته سرکه کانی. یاخوا نمونه یان زۆر بی.

پروفیسۆر وربا عومه ر نه مین

هه ولیتر ۴/۱/۲۰۰۳

پیشه کی

زمانه وانى وهك هه ر لقیکی تری زانست یه كجار فره وان و ئالۆز بووه. به راده ییکی زۆر ته شه نه ی سه ندووه، به ده یان بواری ورد وردتری لی بوته وه. هه بوونی زیاتر له پینج هه زار زاراوه و هیما بو شیکردنه وه ی زمانه وانى به لگه ی نه وه یه ئیتر نه و رۆژه ئاوابوو بی خویندنی به رنامه دارى نامانجدار و بی په نابردنه به ر سه رچاوه ره سه نه کان و بی ناگادار بوون له میژووی په ره سه ندنی زمانه وانى گشتی بتوانی کاریکی و پیشکesh بکری له گه ل گیان و پیوستیه کانی سه رده م بگونجی.

له م بیست و دوو ساله ی رابورد گه لی باس و وتار و لیكۆلینه وه ی زمانه وانیم له باره ی زمانی کوردیه وه له گوشار و رۆژنامه کانا بلاو کردۆته وه. هه ولم داوه به ریباز و گیانیکی نوئ به پشت به ستن به ده سه كه وته کانی زانستی زمانی گشتی و به شیه ییکی ساده و راسته وخو پیشکeshیان بکه م. به هویانه وه گه لی زاراوه و بییر و چه مک و ته کنیکی نوئ به بواری زمانه وانى کوردییا ناسیتر. گه لی یاسای ریزمانی کوردییا ن ده ستنیشان کرد و لایه نی لیلی ریزمانی کوردییا ن لیكدایه وه و بوون به سه رچاوه و پیرو و بو قوتابیانی خویندنی بالا و زمانه وانان و ریگیان بو باس و لیكۆلینه وه ی تر پاک کرده وه. هه ر باسیك و لیكۆلینه وه ییکی زمانه وانى زاده ی سه رده م و زه مینه ی نو سه ره كه یه تی. ته واو كه ری نه وانى پیش خو به تی و هه نگاویکی تره له ریگیایکی بی بندا. هه ر سه رده میكیش ریباز و پیرو و ته کنیکی تایبه تیی خو ی هه یه. به رده وام هی نویتتر و له بارتر سه ره له ده دن و په یا نه بن، زۆری پی ناچی نه مانیش کۆن نه بن و له كه لك نه كه ون و باویان نامینی. نه گهر ئیستا به م باس و وتارانه ی خو مدا بچه مه وه پوختیان بکه م، بی كه لك و دوو باره کان لایه رم، هه له کانم راست كه مه وه هه مووی به سی چل لاپه ره و به شیه ییکی زۆر باشتر و ریکتر و پروونتر پیشکesh نه كه مه وه. لیتره وهك خو یان خراونه ته روو بو سوودی قوتابییا ن و نه وانى به ته نگ زمانه وانیه وه ن. نه گهر ده سکاریش کرابن نه وه زۆر به ده گمه ن بووه و په یه ندی به رینووس و هه ندی ده رینه وه هه بووه و له دوو سی شوینیشا هه ندی هه له ی زه ق راست کراونه ته وه (نه مانه ی دوایی خراونه ته ناو كه وانه وه). نه بی لیكۆله ر په چاوی میژووی نووسینیان و نه م لایه نانه بکات. نه مه ی به رده ستان

ئىملاى كوردى و چەند تېبىنىيەك

دەخوتىرتتەو و گەلى جار دەبىستىرئى كە لە زمانى كوردى دەنگى (ص) و (ط) ھەن وەك ئەوھى لە وشەى (سال) و (سەگ) و (سەد) و (تال) دا دەردەكەون، بۆيە دەبى پىستى (ص) و (ط) بخرتتە ناو سىستەمى ئەلف و بىيى كوردى.

ھەندىكىش لەسەر ئەو رايەن كە (ق) و (ع) و (ح) لە نژادا كوردى نىن و لە ئەنجامى كارتىكردنى زمانى عەرەبى - كە زمانىكى سامىيە - كە وتونەتە ناو زمانى كوردى بۆيە دەبى ئەو پىتانەى ئەم دەنگانە دەنوئىن لە ئەلف و بىيى زمانى كوردى لا بىرئىن.

ھى واش ھەبە لەسەر ئەم رايەبە كە چونكە ھەموو (ر) يەك لە سەرەتاي وشەى كوردى (قەلەو) بۆيە پىپوست بەو ناكات نىشانەى قەلەوى بۆ دابىرتت و گەلى پراى ترى بەمانەچوو لەملاو ئەولا دەبىستىرئىن و بەرچاو دەكەون.

بەتېگەبىشتنى نەزەربىيەى فونىم و جياكردنەوھى فونىتىك و فونولۆجى وەك دوو لىقلى جىياى زمان و دەرککردنى چەمكى گۆرپىن لە زمانا ئەم لايەنانە پروون دەكرتتەو و ئەم پرسىيارانە وەلام دەدرتتەوھ.

ئەلف و بىيى ھەر زمانى لەسەر بناغەى فونىمەكانى دادەمەزىتت. ژمارەى ئەلف و بىيى ھەر زمانىكىش ژمارەى فونىمەكانىيەتى لەو ساتە تايبەتتەى ئەلف و بىيەكە دامەزراوھ. واتا بۆ دەستنىشانكردنى ئەلف و بىيى ھەر زمانى ئەبى فونىمەكانى ئەم زمانە دەستنىشان بكرتت.

ھەر قوتابخانەىكى فونولۆجى پراى تايبەتتەى خۆى ھەبە دەربارەى چەمكى فونىم. باسكردنى ئەو ھەموو رايە جياوازانە و دەرختتى كىشەى نىوان ئەم قوتابخانانە كەلكى ئىمەى نىبە لەم باسەدا. لەم قوناغەدا باشتىرئىن و پراكتىكىتتەى پەپرەو بۆ دەستنىشانكردنى فونىمەكانى ھەر زمانى ئەوھەبە كە فونىم بەنىشانەبەكى جياكەرەوھ دادەنئت لەناو چوارچىوھى زمانىكى تايبەتتەى.

زانىنى دەنگەكانى زمان و لەبەكدانىيان بۆ دروستكردنى بركە بەشىكى زانىيارى قسەكەرە دەربارەى زمانى خۆى. گرنگتتەى لايەن لە زانىنى زمانى زانىنى ئەو سىستەمە تايبەتتەى كە دەنگ و مانا لەبەك ئەبەستت. گەر زمانىكى بىگانە بىستى ھىچى لى تى ناگەبىت و نازانىت وشەكانى لە كوئى دەست پى دەكەن و لە كوئى تەواو دەبن. چونكە

ئەو سىستەمە تايبەتتەى نازانىت كە دەنگەكانى ئەم زمانە لە ماناكانىيەوھ دەبەستت. واتا لەھەر زمانىكا رىزە دەنگىكى تايبەتى مانايەكى تايبەتى دەبەخشىت، گۆرپىنى بەسەر ئەو رىزە دەنگە بى ماناش دەگۆرئى (يا نامىنى) بۆ نمونە دوو رىزە دەنگى (بەھار) و (گول) لە زمانى كوردىدا مانايان جىايە چونكە دەنگەكانىيان وەك يەك نىن^(۱) ئەم دوو وشەبە دەنگەكانىيان بەتەواوى جىيان. جووتە وشەى وا ھەبە ھەندى لە دەنگەكانىيان يەكن و ھەندى جىيان وەك لە (ھاوئىن) و (ھەوئىر)دا. (ھ)، (و) و (ى) يەكن و ئەوانى تر جىيان. جووتە وشەى واش ھەبە تەنھا لە تاكە دەنگى ئەبى ھەموو يەكن وەك لە وشەى (پىر) و (بىر)دا. لەم وشانەى دوابىدا دەبىنئى گۆرپىنى تاكە دەنگى ماناي تەواوى وشەكانى گۆرئى. ئەمە ئەوھ دەگەبەنئى كە (پ) و (ب) لە زمانى كوردىدا دوو نرخی جىايان ھەبە چونكە ھەردووك توانىيان لە ھەمان بىئەدا environment دەركەون و دوو نرخی جىيا پىشان بەن. لە (كەر) و (كەر) يا (برىن) و (برىن)دا (ر) و (ر) دوو فونىمى جىيان چونكە دەركەوتنىيان لە ھەمان بىئەدا ماناي جىياى بەخشى بەوشەكانا چونكە لە سىستەمى فونولۆجىيى زمانى كوردىدا (ر) و (ر) دوو نرخی جىايان ھەبە. واتا دوو دەنگى جىياواز گەر بتوانن لە ھەمان بىئەدا دەركەون و دەركەوتنى ھەر يەكە لەم شوئە تايبەتتەى ماناي جىياى بەخشى لە دەركەوتنى ئەوى تردا - لەناو چوارچىوھى زمانىكى تايبەتتەى - ئەوھ ئەم دوو دەنگە سەر بەدوو فونىمى جىيان و بەدوو فونىمى جىيا لە قەلەم دەدرتتەى لەم زمانەدا.

ئەو وشانەى ھەموو دەنگەكانىيان وەك يەكن تەنبا لە تاكە دەنگى ئەبى و ئەم جىايىبە لەم تاكە دەنگەدا ماناي جىياى بەوشەكانا بەخشى (جووتوكە) minimal pair. بەبەروردكردنى ئەم جووتوكانە فونىمەكانى زمان دەسنىشان دەكرتت.

لە ئەنجامى گەرپان بەشوتن ھەموو ئەو وشانەى - با بلىئىن - لەگەل (پىر) و (بىر)دا جووتوكەن لە زمانى كوردىدا. ئەم ھەوت و وشانەى خوارەوھ دەس دەكەون (بەپىي كۆششى خۆم).

بىر - پىر - تىر - شىر - سىر - ژىر - مىر.

بەم جوۆرە توانىمان ھەوت فونىم (ب - پ - ت - ش - س - ژ - م) دەسنىشان كەين. نەبوونى وشەى تر رىك كەوى لەگەل ئەم كۆمەلە ئەوھ ناگەبەنئى كە فونىمەكانى كوردى ھەر ئەم ھەوتەن. كۆمەلئىكى ترى وەك ئەوانەى خوارەوھ بەراورد دەكرتت.

كەر - كەر - كەو - كەس - كەى - كەل - كەف.

ئەم ھەشت و شانە كە ھەموو جووتۆكەى يەكتەن ھەشت فۆنیمیان دەسنیشان كرد (ر - پ - و - م - س - ی - ل - ف)، دوانیان (س - م) لەگەڵ كۆمەڵى يەكەما ھاوبەشن و شەشیان تازەن. ژمارەى فۆنیمەكان بوو بەسیانزە. لیستەكەمان زیاد دەكەین بەزیاكردنى كۆمەڵى تری وەكو ئەوانەى سەرەووە تا دەگەینە رادەبەك ھیچ فۆنیمی تازه نادۆزیتەووە. وەك ئەوێ خوارەووە.

ژمارە	فۆنیمی تازه	فۆنیمەكان	جووتۆكە
۷	ب - پ - س - ش - ت - م ت - ژ - م	ب - پ - س - ش - ت - م	ببیر - پبیر - سبیر - شبیر - تیر - ژبیر - مبیر
۶	ر - پ - و - م - س - ی - ل - ف	ر - پ - و - م - س - ی - ل - ف	كەر - پەر - وەر - مەر - سەر - یەر - لەر - فەر
۵	پ - ب - ش - ك - ز - د - ه - غ	پ - ب - ش - ك - ز - د - ه - غ	پار - بار - شار - كار - زار - دار - هار - مار - غار
۲	خ - چ	ش - خ - ك - چ	شەو - خەو - كەو - چەو
۱	ن	خ - چ - د - ن - پ - ل	خاو - چاو - داو - ناو - پاو - لاو
۱	ف	ف - ژ - ز	فیان - ژیان - زیان
۱	ح	ح - ن - ك - خ - چ	حهوت - نهوت - كهوت - خهوت - چهوت
۱	ل	ل - ل	چل - چل
۱	گ	ب - گ - پ - ل - ش - ك	بەش - گەش - رەش - لەش - شەش - كەش
-	-	ز - ژ - ن	هزار - ههزار - ههزار
۱	ج	ب - م - ج	باش - ماش - جاش

-	-	ه - چ - ج	ههور - چهور - جهور
۱	ق	ق - ش - پ - ز	رەق - رەش - رەپ - رەز
-	-	چ - ن - ر - ف - ش - ل - د - م - ت	ماچ - مان - مار - ماف - ماش - مال - ماد - مام - مات
-	-	س - ز	مازی - ماسی
۳	و - ا - ه	و - ا - ه	دوور - دار - دەر
۲	ئ - ی	ئ - ا - ی	شیر - شار - شیر
۱	ۆ	ۆ - ا - و	زۆر - زار - زوور
۱	i	ا - ی - i	ژان - ژین - ژان
۱	و	ۆ - و	کۆن - کون
-	-	ر - پ	برین - برین
-	-	ه - و - ۆ - i	کەر - کور - کۆر - کر
-	-	ن - غ - ر - پ - و - ش	بان - باغ - بار - باو - باش

ههچهندی كۆمەڵى تر زیاد كەین ھيچى تری نویمان بو نادۆزیتەووە. ئەمە ئەو دەگەینى كە ژمارەى فۆنیمەكانى زمانى كوردى (۳۵)ن.

گەلى وشەى عەرەبیش كە دەنگى (ع)ى تيايە لە زمانى كوردى ئيمپرومان بەكار دەھیننرین وەك (عیسا) و (لەعنەت) و (عومەر). هتد. دەشى (ع)ش بەفۆنیمىكى زمانى كوردى بژمیرى. بەم جۆرە و بەپیتی ئەم لیكۆلینەووەبە زمانى كوردى (شێوہى خواروو) ۳۶ فۆنیمی ھەبە.

ئەلف و بیى ھەر زمانى لەسەر بناغەى فۆنیمەكانى دادەمەزیت.

ھەر فۆنیمەى بۆ مەبەستى نووسین نیشانەبەكەى بۆ دادەنریت پیتی دەوترى پیت ۳۵ Letter.

ئاشكرايە كە دەنگى (س) لە وشەى (سەر) و (باس)دا جيان لە دەنگى (س) كە لە

وشه‌ی (سال) و (سه‌د) دا دهرده‌که‌وی. له‌م وشانه‌ی دوا‌ییدا دهنگه‌که وه‌ک بلتی شیوه‌ی (ص)‌ی وه‌رگرتی. سه‌ره‌رای ئەم جیاوازییه‌ش هه‌ردووکیان سه‌ر به‌یه‌ک فۆنیم و یه‌ک نرخیان هه‌یه له‌ سیسته‌می فۆنۆلۆجیی زمانی کوردیدا. چونکه‌ جووته‌ وشه‌ی وا نادۆزرتیه‌وه له‌م زمانه‌دا که ئەم دوو دهنگه‌ جیاوازی تیا له‌ هه‌مان بیئه‌دا دهرکه‌وی و دوو مانای جیا بیه‌خشی. ئەم دوو دهنگه‌ هه‌ردووک له‌ زمانی عه‌ره‌بیشدا هه‌ن که‌چی سه‌ر به‌دوو فۆنیمی جیاوازی چونکه‌ دوو نرخ‌ی جیا‌یان هه‌یه له‌ سیسته‌می فۆنۆلۆجی زمانی عه‌ره‌بی. هه‌ردووک له‌ هه‌مان بیئه‌دا دهرده‌که‌ون و مانای جیا ده‌به‌خشن. وه‌ک له‌ (سار - رۆیشت) و (صار - بو)‌دا. (س) و (ص) له‌ بیئه‌ی [(...)ار] دهرکه‌وتن. (ر) و (پ) له‌ زمانی کوردیدا دوو فۆنیمی جیا‌ن چونکه‌ له‌م زمانه‌دا جووته‌ وشه‌ی وا هه‌یه که ئەم دوو دهنگه‌ جیاوازیان تیا له‌ هه‌مان بیئه‌دا دهرده‌که‌وی و مانای جیا‌یان یه‌ ده‌به‌خشن وه‌ک له‌ (که‌ر - که‌ر)، (برین - برین)، (تیر - تیر)... هتد. له‌ بیئه‌ی [که (...)] و [ب (...)ین]، [ت (...)] دا دهرده‌که‌ون. ئەم دوو دهنگه‌ له‌ زمانی عه‌ره‌بیشدا هه‌ن وه‌ک له‌ وشه‌ی (کریم) و (رحیم) دا دهرده‌که‌ون. به‌لام له‌ سیسته‌می فۆنۆلۆجیی زمانی عه‌ره‌بیدا به‌دوو شیوه‌ی جیا‌ی هه‌مان فۆنیم ده‌ژمبیرین چونکه‌ ناتوانن هه‌ردووک له‌ هه‌مان بیئه‌دا دهرکه‌ون و به‌ئالۆگۆرکردنیان ماناکان بگۆرتن.

واتا فۆنیم شتیکی موجه‌ررده abstract. ته‌مسیلی چه‌ند دهنگیکی جیا ئە‌کا له‌ زمانیکی تاییه‌تیدا. ئەم دهنگانه‌ شیوه‌ی جیا ده‌گرنه‌ خو به‌پیتی ئەو بیئه‌ جیاوازان‌ه‌ی تیا‌یانان دهرده‌که‌ون.

بۆ جیا‌کردنه‌وه‌ی ئەم دوو لایه‌نه‌ نیشانه‌ی فۆنیم ده‌خرتیه‌ نیتوان دوو هیتلی لاره‌وه‌ی وه‌ک // و نیشانه‌ی دهنگ ده‌خرتیه‌ نیتوان دوو که‌وانه‌ی وه‌ک []. په‌یوه‌ندی نیتوان دهنگ و فۆنیم له‌م وینه‌به‌دا روون کراوه‌ته‌وه‌.

$$\left. \begin{array}{l} \text{[دهنگ]} \\ \text{[دهنگ]} \end{array} \right| = \text{فۆنیم}$$

وه‌ک:

$$\left. \begin{array}{l} \text{[س]} \\ \text{[ص]} \end{array} \right| = \text{/س/}$$

له‌ زمانی کوردیدا

ئەو به‌شه‌ی زانستی زمان که له‌ چۆنیه‌تی دروستکردنی دهنگه‌کانی زمان و سروشتیان ده‌کۆلێته‌وه و هۆی جیاوازی نیتوان دهنگه‌ جیاوازه‌کانی زمان دهرده‌خا فۆنیتیکیه‌ Phonet-ics.

فۆنۆلۆجی Phonology ئەو به‌شه‌ی زانستی زمانه‌ که له‌و یاسایانه‌ ده‌کۆلێته‌وه که به‌هۆیانه‌وه دهنگه‌کانی زمانیکی تاییه‌تی له‌ یه‌ک ده‌درتین بۆ دروستکردنی پرگه‌. یه‌ک نرخ ده‌دا به‌کۆمه‌له‌ دهنگیکی جیاوازی که هه‌مان کۆمه‌له‌ دهنگ له‌وانه‌یه له‌ زمانیکی تردا دهرکه‌ون و تیا‌یا کۆمه‌له‌ نرخیکی جیا پێشان بدن. واتا فۆنیتیکی شتیکی گشتیه‌ و فۆنۆلۆجی تاییه‌تیه‌. فۆنه‌تیک پیمان ده‌لتی (ر)، (پ)، (س)، (ص)، (ل) و (ژ) چۆن دروست ده‌کرتن و بۆ جیاوازی بۆ ئەوه‌ی بایه‌خ بدا به‌وه‌ی ئەم دهنگانه‌ سه‌ر به‌ چ زمانیکن. که‌چی له‌ لیقلی فۆنۆلۆجیدا (ر) و (پ) له‌ زمانی کوردیدا دوو نرخیان ده‌درتیت و له‌ زمانی عه‌ره‌بیدا یه‌ک. (س) و (ص) له‌ زمانی کوردیدا یه‌ک نرخیان ده‌درتیت و له‌ زمانی عه‌ره‌بیدا دوو... هتد.

به‌پیتی ئەم لیکۆلینه‌وه‌یه (ر) و (پ) دوو فۆنیمی جیا‌ن چونکه‌ له‌ناو سیسته‌می فۆنۆلۆجیی زمانی کوردی دوو نرخ‌ی جیاوازیان هه‌یه. جیاوازی نیتوانیان وه‌ک جیاوازی نیتوان، بۆ نمونه‌، (پ) و (ج) یا (ک) و (ش) یا هه‌ردوو فۆنیمیکی تر وایه. بۆیه له‌هه‌ر شونیتی‌کا دهرکه‌ون شیوه‌یان چۆنه‌ ئەبێ وا بنوسرتین ئەو رایه‌ی که ده‌لتی له‌به‌ر ئەوه‌ی هه‌موو (پ) یه‌ک له‌ سه‌ره‌تای وشه‌ی کوردی دهرکه‌وی قه‌له‌وه‌، بۆیه له‌ نووسینا پتوبست به‌وه ناکات نیشانه‌ی (قه‌له‌وی)‌ی بۆ دا‌بنرتت رایه‌کی پووچه‌ و به‌تیشکی نه‌زه‌ریه‌ی فۆنیم ره‌ش ده‌بیتته‌وه. دهرنه‌که‌وتنی (ر)‌ی لاوازی له‌ سه‌ره‌تای وشه‌ی کوردی یاسایه‌کی فۆنۆلۆجیه‌یه له‌ زمانی کوردیدا په‌یوه‌ندی به‌ (پ)‌ی قه‌له‌وه‌وه نییه‌. ئەوانه‌ی ئەم رایه‌ی په‌سند ده‌که‌ن ده‌بێ ئەوه‌شیان له‌بیر نه‌چن که (زۆریه‌ی زۆری) ئەو لامانه‌ی دوا‌ی ئەلف له‌ زمانی کوردیدا قه‌له‌وه‌. وه‌ک له‌ (مال، هه‌قال، سامال، تال... هتد) له‌م حاله‌ته‌دا ئەبێ له‌م جۆره‌ وشانه‌ش نیشانه‌ی قه‌له‌وی بۆ (ل) دانه‌نرتت. نمونه‌ی تری له‌م بابته‌ زۆره‌.

له‌م سروشته‌دا هه‌موو شتیکی له‌ گۆریندا‌یه. باری ئیسته‌ی هه‌ر شتی جیا‌یه له‌ هی سه‌رده‌میکی تری. زمانیش وه‌کو لایه‌نیکی ئەم سروشته‌ له‌م یاسا گشتیه‌ به‌ده‌ر نییه‌. به‌تیه‌په‌رینی کات ده‌گۆرێ. ئەو زمانانه‌ی نووسراوی قوناغه‌ رابردوو‌ه‌کانیان له‌ پاش به‌جی ده‌مینێ زۆر به‌ئاشکرایه‌ی ئەم گۆرینه‌یان تیا دهرک ده‌کری. بۆ نمونه‌ زمانی ئینگلیزی بۆ ماوه‌ی هه‌زار و پینج سه‌د سالی رابردوو به‌به‌رده‌وامی نووسراوه‌ته‌وه و شیوه‌ جیاوازه‌کانی

قوناغه جياوازهكاني ئەم زمانه پارټيزراوه. به بهر اوردکردنی ئینگلیزی کۆن Old English که له دەورو بهری سه دهی یانزهم قسهی پی دهکرا له گهڵ ئینگلیزی ئیمرو، وهک دوو زمانی جياواز خویمان دونین. گۆرینی زمان هه موو لیقله کانی دهگرتتوه (مه بهست له لیقله کانی لایه نی سینتاکسی و مؤرفۆلۆجی و فۆنۆلۆجی و فۆنه تیکی و سیمانتیکیه). لیره زۆر به کورتی ته نهها لایه نیکی چه مکی گۆرین له لیقلی فۆنۆلۆجی پیتشکهش دهکری که په یوه ندیی بهم باسه مانه وه هه یه.

ئەم هۆیانە ی کاردهکه نه سه ر زمان و دهیگۆرن زۆرن. گه لیکیشیان هیشتا نه زانراون چین. یه کن له هۆیانە کارتیکردنی زمانیکی تره. بۆ نمونه له ئینگلیزی کۆندا دهنگی (ژ) نه بوو. به لām له ئەنجامی کارتیکردنی زمانی فره نسی گه لی وشه ی وهک azure و measure و rough... هتد که دهنگی (ژ) یان تیا به که وتنه ناو زمانی ئینگلیزی و بوون به به شیکی بنجیی فره هنگی زمانی ئینگلیزی. بهم جوړه دهنگی (ژ) که وته ناو سیسته می فۆنۆلۆجی زمانی ئینگلیزی. دهنگی (څ) ش هه مان شت.

گۆرینیکی تر به سه ر سیسته می فۆنۆلۆجی زمانی ئینگلیزی هاتی و نکردنی دهنگی (خ) یه. وشه ی night (نایت) و drought (دراوت) جارن به (نیخت) و (درۆخت) دهوتران. گۆرینیکی فۆنۆلۆجی به سه ر زمانی ئینگلیزی هاتوه له و ماوه یه که وتوته نیوان چۆسه ر و شه کسپیردا. ئەنجامه که ی نه مانی دهنگی (خ) بووه له زمانی ئینگلیزیدا. له نووسینا هیشتا شوینه واری ماوه. چونکه نووسین شتیکی جامیده و نه گۆرراوه به گۆرینی شیوه ی قسه کردن.

ئیسته هه یج زمانه وانیک نیبه له جیهانا دان به وه نه نی که (ژ) و (څ) دوو فۆنیمی زمانی ئینگلیزین، که چی به لگه ی میژوویی هه یه که ئەم دوو دهنگه سه رده میک له زمانی ئینگلیزیدا نه بوون و له ئەنجامی کارتیکردنی زمانی فره نسی که وتونه ته ناو زمانی ئینگلیزی. هه یج زمانه وانیکیش نیبه بلێ دهنگی (خ) له زمانی ئینگلیزیدا هه یه چونکه له نژادا ئەم دهنگه ی هه بووه. (ع) و (ق) و (ح) ش بۆ زمانی کوردی هه مان شت. له نژادا کوردی بووبن یا له ئەنجامی کارتیکردنی زمانیکی تر که وتبته ناوی گرنگ نیبه. گرنگ ئەوه یه ئیسته به شیکی بنجیی سیسته می فۆنۆلۆجی زمانی کوردین. په یابوونی دهنگی تازه له زمانا له ئەنجامی کارتیکردنی زمانیکی تر دیارده یه کی سروشتیبه و هه یج زمانیک نیبه و نه بووه به سه ریا نه هاتی.

باوترین گیروگرفت له ئیملا ی کوردی پیک نه هاتنه له سه ر جوړی نووسینی هه ندی له پیته کان. بۆ نمونه ئەوه ی پی ده لین وای دریت هه ندی وای په سند ده که نه به وایتک نیشانه یه کی وهک فه تحه ی عه ره بی بۆ دابنری (ق) هه ندیکیش به دوو وای (وو)... هتد که س ناتوانی بیسه لمینی کامه یان بۆ نووسین له وی تر باشتره. (باشترینیان ئەوه یانه که هه لده بۆ پیت به پیکه اتی هه موو لایه ک.

هه ندی زمانه وان هه ن ئەو (وی) یه ی له وشه ی وه کو (شوین) و (خوین) و (سویند) دا ده رده که وی به یه ک فۆنیم له قه لām ده دن و وای به راست ده زانن که ده بی یه ک نیشانه یان بۆ دابنریت. دیسان به په نابرنه به ر شیکردنه وه ی فۆنۆلۆجی ئەم جوړه گیروگرفتانه چاره سه ر ده کړین.

زۆر به کورتی: ئەو قالبه فۆنۆلۆجییه ی برگه ی کوردی تیا داده پۆرێ ئەمه ی خواره وه یه.

(C) (C) {V} (C) (C)

V= Vowel

C= Consonant

CCVCC Xwârd

CCVC Cwâr

CCV Xwâ

CVC gut

CV ba

V a a-xom

VC as as-tûr

VCC ârd

CVCC dast

واتا له برگه یه کدا ئەبێ ڤا و لیک هه بی و ئەشی له یه که وه تا چوار کونسونانتی له گه لا ده رکه وی به هه موو جوړ به مه رجی له دوو زیاتر نه که ونه لای.

دوو کونسونانت (یا زیاتر) به یه که وه ده رکه ون له برگه یه کدا بی ئەوه ی ڤا و لیک له نیوانیا نا ده رکه وی هیشووی Cluster پین دهوتری. هه ر زمانه ی یاسای فۆنۆلۆجی تاییه تی به خۆی هه یه بۆ دروستکردنی ئەم هیشووانه و شوینی ده رکه وتیان. زمانی کوردی هیشووی دوویی هه یه وهک (-st) (-st) و (-rd) له (دهست) و (گهشت) و (بهرد) دا.

people	(eo)
seize	(ei)
seas	(ea)

هه موو هه مان دهنگ دهنوتین (i). سه ره رای نه مهش که سهی جوړی قسهی خوئی نه گوړی له بهر نه مانه واتا نووسین کار له جوړی قسه کردن ناکات. به لای منهوه له بهر هوئی به ستراو به سیسته می زمانه که وه به (وی) بنووسری راستره.

هه مان شت له گه ل نه و فونیمه ی له ئەلف و بیی عه ره بیدا تیپی بو نییه واتا /i/.

نه وه چند ساله زمانی کوردی به ئەلف و بیی عه ره بی دهنووسری، که چی هیچ خوینده وارنیک ههستی به گیر وگرفتیک و نه کردووه باس بکری له بهر نه بوونی نه و فونیمه. نه و فونیمه له سیسته می فونولوجی زمانی کوردیدا پیشینه Predictable واتا نه و بیته فونولوجییهی تیا یا دهرده که وی فهرزی دهکا تو بیلی با هیچ نیشانه یه کیشی بو دانه نرابی.

سه ر و بو ر و ژیر (الفتحة والضمة والكسرة) سی فونیمن له سیسته می فونولوجی زمانی عه ره بی، که چی له زوری چاپکراوه کانی هیچ سیما یه کیان له نووسینا بو نییه.

دهر باره ی (ئ)، به لای منهوه سروشتی نووسینی کوردی به ئەلف و بیی عه ره بی نه و (ئ) یه به سه ر زمانی کوردیدا سه پاندووه. هه ر وهک چون (i) ی له نووسینا له ناو بردووه. له و گوړینانه ی له لیقلی فونولوجیدا به سه ر زمانا دی نه مانه ن:

۱- گوړینی فونیمی به فونیمیکی تر.

۲- گوړینی دهنگی ته نیا له هندی بیته دا به دهنگیکی تر.

۳- توانه وه و نه مانی دهنگی له هندی بیته دا و بوونی به دهنگیکی تر له هندی بیته ی تر.

۴- توانه وه و نه مانی دهنگ له هندی بیته دا.

بیکی له و گوړینانه ی له لیقلی فونولوجیدا به سه ر زمانی کوردی (خواروو) هاتی تیا توانه وه ی دهنگی (د) یه له هندی بیته دا، وهک (د) ی نیشانه ی هه میسه یی. نه و دهنگه تواوه ته وه و نه بوته دهنگیکی تر.

daxom = axom
damxward = amxward

نه و جوړه هیشوویانه له زمانی کوردیدا هه میسه له دواي قاولی برکه که وه دین. زمانی ئینگلیزی هیشووی دوویی و سییی هه یه وهک (sp-) و (spr-) له (spin) و (spring) دا... هتد.

له زمانی کوردیدا فونیمی (s - s - j - c - k - x) له گه ل (w) هیشو و دروست ده که ن. نه و جوړه هیشوویانه هه میسه له سه ره تاي برکه دهرده که ون.

X	Xw	Xwar - Xwê
K	Kw	Kwâ - Kwêr
C + (W)	Cw	Cwâr
J	Jw	Jwân - Jwâmêr
S	Sw	Swend - Swân
Ş	Sw	Şwên - Şwân

که قاولی (ê) ده بی به ناوکی برکه که - له بهر سروشتی قاوله که و نه و (w) یه ئیدغام assimilation په یا ده بی و له نه نجاما نه و جوړه دهنگه دروست ده که ن که له فونیمه تیکا به Short - Front - rounded lips ناوده بری و له هندی زمانا (وهک فرنسی) فونیمی که. له زمانی کوردی به فونیمیکی سه ره خه له قه له م نادرئ. چونکه نه و دهنگانه ی له نه نجامی ئیدغامه وه دروست ده بن ناخرینه ناو سیسته می فونیمه کانی زمانه وه.

گریان (وی) له زمانیا کوردیدا بوته فونیمیکی سه ره خه له نه نجامی گوړینیکی تاییه تی. سه ره رای نه مهش نووسینی به م جوړه ی سه ره وه شتیکی ناروا نییه. نووسین شتیکی ده سرکه پیکه اته له سه ریا له لایه ن کو مه له وه هیچ کار ناکاته سه ر جه وه هری زمانه که. هه موو میلله تی ئینگلیز که دهنووسی (night) نه و (gh) ی ده خاته ناو بی نه وه ی هیچ دهنگی له قسه کردنا بنوتینی.

له رسته ی

Did he believe that Caesar could see the people Seize the Sea.

له وشه ی:

he	(e)
believe	(ie)
caesar	(ae)
see	(ee)

که ئەمە بەئەلف و بیتی عەرەبی ئەنووسری:

(دەكەم) = (هكەم) و (ه) له سەرەتای وشەدا دەرناکەوئ و نانوسری له سیستەمی ئەلف و بیتی عەرەبی بۆیە (ك) ی پیتوێ لکینراوه رای گری و بووه به (ئه).

ههروا دهرنهکهوتنی (ئ) له هیچ وشهییکی تری کوردی و بوونی به (ی) یا (و) لهو وشانهی له (عەرەبی) یهوه وەرتهگیرین ئەمە ئەسەلمیتنی:

سؤال = سوال

بش = بیر ... هتد.

کاتی باسی ئیملادەکرئ هەر (پیت) و چۆنیەتی له یەکدانیان دیتە خەیاڵ. له هه‌موو زمانیکا گەلێ کەرەسەیی فۆنەتیکی تری وا هه‌یه (وهك intonation, stress, ... هتد) که دەوریان له گۆڕینی مانادا جیاوازی نییه لهو دەورەیی فۆنیمە جیاوازه‌کان دەیگێرن. له‌گەڵ ئەو‌شا گۆڕینی نادریتی چونکه هه‌موو پیتش بین Pridicable - شوینی وشه‌که له‌رسته و شوینی رسته‌که له‌ قسه‌کردنا بریار ده‌دهن و دەری ده‌خهن. وهك:

نوستان - دوو مانای هه‌یه.

گەر نەبرەکه stress بخریته سەر برگی یەكەم مانای (ئەوان) نوستان - دەدا.

گەر نەبرەکه بخریته سەر برگی دووهم مانای نوستان (خۆشه) - دەدا... هتد.

ئەم جۆرە کەرەسانە زۆر گرنگن و هیچ زمانیک نییه نەین بەلام له نووسینا هه‌موو پشتگوێ خراون.

گەر ئەو ئیملایه‌ی ئیسته هه‌مانه به‌راوردی بکه‌ین له‌گەڵ ئیملای میلله‌تانی تری وهك ئینگلیزی و چینی و فرەنسی ئەوسا هه‌ست به‌وه ده‌که‌ین ئیمه له‌ چاو ئەو میلله‌ته پیتشکه‌وتوانه گیروگرتی ئیملایمان چەند کەمه.

گریمان توانیمان ئیملای پیت بھینین پر به‌پیتستی زمانه‌که‌مان بێ... زمان ده‌گۆڕی و نووسین وشکه و ناگۆڕی... زۆری پت ناچت دیسان زمانه‌که و جۆری نووسینه‌که‌ی له‌ یه‌ك ده‌ترازین و جیا ده‌بنه‌وه... وهك ئەوه‌ی به‌سەر زمانی ئینگلیزی هاتوه.

زۆریه‌ی زۆری ئەم گیروگرتانه چاره‌سەر ده‌کرین تهنها به‌پیکهاتن له‌سەر دەسینشانکردنی فۆنیمه‌کانی کوردی و جۆری نووسینیان. و لیکدانیان به‌گرتنه‌به‌ری په‌یره‌ویکی زانستی دوور له‌ ئاره‌زووی شه‌خسی دامه‌زراو له‌سەر بناغه‌یه‌کی زانستی. له‌ بریاردانیشا ئەبێ مه‌سه‌له‌ی (میژوو و ئابووری) په‌چاو بکری... جا پیتک وەرن.

په‌راویز:

۱- مه‌سه‌له‌ی هه‌مان ریزه‌ ده‌نگ زیاتر له‌ یه‌ك مانا ده‌به‌خشی Homophony یا هه‌مان مانا به‌زیاتر له‌ یه‌ك ریزه‌ ده‌نگ Synongmy دهرده‌برئ کۆسپ نییه له‌سەر رینگه‌مان لیره. چونکه ژماره‌ی ئەم جۆره وشانه په‌گجار که‌من له‌ هه‌موو زمانیکا و له‌ نرخ‌ی ئەم نه‌زهرییه‌یه‌ که‌م ناکاته‌وه.

سه‌رچاوه‌کان:

- 1- Abercrombie, D. (1907) "Elements of General phonetics" Edinburgh.
- 2- Fromkin, V. and Rodman, R. (1978) "An introduction to Lanquage".
- 3- Fudge, E. C. (1970) "Phonology" in New Horizons in Linguistics. J. Lyons.

* ئەم وتاره له گۆڤاری کۆری زانیاری عێراق - ده‌سته‌ی کورد - به‌غدا، ژماره (۹) ی سالی ۱۹۸۲، لاپه‌ره ۴۳۴-۴۳۹ بلاوکراوه‌ته‌وه.

لایه‌نیکی جیاوازی

به‌راوردکردن و پیشاندانی جیاوازی نیوان دوو شیوه یا دوو زمان پیره‌وی تاییه‌تیی خوی هیه و به‌شیکه لهو ده‌ستکه‌وتانه‌ی زانست به‌گشتی و زانستی زمان به‌تاییه‌تی و سهر به‌و لقه‌یه که به‌زانستی زمانی به‌راوردی Comparative Linguistics ناسراوه.

به‌راوردکردنی دوو شیوه یا زمان و پیشاندانی لایه‌نه جیاواز و له یه‌کچوه‌کانیان هه‌نگای دوای لقیکی بنجیی تری زانستی زمانه که به‌زانستی زمانی وه‌سفی Dis-criptive Linguistics ناو ده‌بریت.

له پیش هه‌موو شتی‌کدا پیوسته لقه‌گرنگه‌کانی زانستی زمان که به‌کار ده‌هینرین بۆ شیکردنه‌وی زمان بزاین چین، وک سهره‌تاییک بۆ ریگا پاکردنه‌وه بۆ چوه‌نه ناو باس ئینجا نمونه‌ییکی زۆر گرنگی جیاوازی نیوان کرمانجیی خواروو و ژوروو ده‌خمه‌ه پروو که زمانه‌وانانمان به‌هه‌له بۆی چوون.

لقه‌کانی زانستی زمان:

زانستی زمان بریتییه له کۆمه‌لیک باب‌ه‌تی به‌یه‌ک به‌ستراو به‌کارده‌هینرین بۆ شیکردنه‌وه و لیکۆلینه‌وی زمان. گرنگترینی ئه‌م باب‌ه‌تانه (زانستی زمانی وه‌سفی و میژوویی و به‌راوردی) یه.

۱- زانستی زمانی وه‌سفی: Discriptive Linguistics

ئه‌م لقه‌بایه‌خ به‌شیکردنه‌وه و پیشاندانی شیوه و چۆنیه‌تی کارکردنی زمان ده‌دات که له‌لایه‌ن کۆمه‌لیک خه‌لکه‌وه له کاتیکی ده‌ستنیشان‌کراوا به‌کار ده‌هینریت. کاته‌که ده‌شی ئیستا بی و ده‌شی رابردوو بی. ئه‌و زمانانه‌ی هیشتا خۆیان نه‌خستۆته ناو چوارچیه‌وی نووسین، بیگومان، ناکرئ شیوه‌ی پیشوویان پیشان بدریت [هه‌رچه‌نده هه‌ندئ پیره‌وی تاییه‌تی هه‌ن که به‌هۆبانه‌وه گویا ئه‌توانریت شیوه‌ی قۆناغه‌ پیشووه‌کانی زمان دروست بکریته‌وه، به‌لام ئه‌نجامیکی ئه‌وتۆ به‌ده‌سته‌وه ناده‌ن].

ده‌توانریت باسی شیوه‌ی رابردوو زمانی بکری و لیتی بکۆلریته‌وه که‌ی نووسراوی ته‌واوی ئه‌و ساته‌ تاییه‌تییه‌مان به‌ده‌سته‌وه بوو. بۆ نمونه‌ی زمانی لاتینی که ئیستا

زمانیکی مردووه به‌لام نووسراویکی زۆری له پاش به‌جی ماوه که به‌هۆبانه‌وه ده‌توانریت لیکۆلینه‌وه‌ییکی ته‌واوی ئه‌وسای زمانی لاتینی پیشکەش بکریت. زمانی ئینگلیزی کۆن و ناوه‌راست و نوێ بۆ ماوه‌ی (۱۵۰۰) سالی به‌سه‌رچوو، نووسراوی به‌رده‌وامی هه‌بووه و ماوه، به‌هۆی ئه‌م نووسراوانه ئه‌توانرئ شیوه‌ی ته‌واوی هه‌چ قۆناغیکی ئه‌م (۱۵۰۰) سالی زمانی ئینگلیزی پیشکەش بکریت.

لیکۆلینه‌وی زمان له‌سه‌ر بناغه‌ی زانستی زمانی وه‌سفی بایه‌خ به‌زمانه‌که ده‌دات ته‌نیا له‌و ساته‌ تاییه‌تییه‌دا. وانا، نابجی باسی هیچ قۆناغیکی تری زمانه‌که بکریت چ رابردوو چ داها‌توو. هه‌روا له‌م جۆره لیکۆلینه‌وه‌یه‌دا نابجی باسی زمانیکی تر بکریت چ دوور چ نزیک. هه‌روه‌کو چۆن به‌کامیرا وینه‌ی کاراییک له ساتیکی دیاریکراوا وه‌رده‌گیریت و ئه‌م وینه‌یه ته‌نیا شیوه‌ی ئه‌و ساته‌ زۆر تاییه‌تییه‌ی ژبانی ئه‌م کاربایه‌ پیشان ده‌دات؛ زانستی زمانی وه‌سفی ئاوا، ده‌بی شیوه‌ی ئه‌و ساته‌ تاییه‌تییه‌ی زمانه‌که پیشان بدات.

زانستی زمانی وه‌سفی به‌گرنگترین لقی زانستی زمان ده‌ژمی‌ریت چونکه به‌بی به‌جیه‌ینانی ئه‌م لقه، لقه‌کانی تر به‌جی ناهینرین.

۲- زانستی زمانی میژوویی Historical Linguistics

لیکۆلینه‌وه‌یه له پهره‌سه‌ندن و گۆرینی زمان به‌تیپه‌رینی کات و ریگه و هۆی ئه‌م گۆرینه له کاتیکه‌وه بۆ کاتی و دۆزینه‌وه و ده‌سنی‌شان‌کردنی ئه‌و هۆبانه‌ی کارده‌که‌نه سهر زمان و ده‌یگۆرن.

ئه‌م جۆره لیکۆلینه‌وه‌یه ده‌بی له‌سه‌ر بناغه‌ی پیشاندانی لایه‌نه له‌یه‌کچوو و جیاوازه‌کانی هه‌مان زمان له‌ دوو یا چهند قۆناغیکی جیاوازا دامه‌زرا بی.

۳- زانستی زمانی به‌راوردی Comparative Linguistics

له زانستی زمانی به‌راوردیدا دوو یا چهند زمانی یا شیوه‌یی یا هه‌مان زمان یا شیوه‌ی له دوو قۆناغی جیاوازا له یه‌ک یا چهند رووبه‌که‌وه به‌راورد ده‌کرین.

زانستی زمانی به‌راورد دوو لقه، یه‌که‌م به‌راوردکردن له‌سه‌ر بناغه‌ی پیوه‌ندی میژوویی و خزمایه‌تی نیوان ئه‌م زمانانه و دووری و نزیکییان له‌یه‌ک و دۆزینه‌وی ئه‌و زمانانه‌ی سهر به‌یه‌ک بنه‌ماله‌ن. دووهم به‌راوردکردنی دوو یا چهند زمانی بۆ پیشاندانی لایه‌نه جیاواز و له‌یه‌کچوه‌کانیان بی ئه‌وه‌ی گرنگیتی بدریته‌ پیوه‌ندی میژوویی نیوانیان. بۆ نمونه‌ی زمانه‌کانی تورکی و یابانی و سواهیلی له ئه‌نجامی ئه‌م جۆره لیکۆلینه‌وه‌یه خراونه‌ته

بئی مانا	فونیتیک	دهنگ
	فونولوژی	فونیم
بئی مانا		مورفولوژی
	مورفیم	
	سینتاکس	وشه
		فریز
		رسته

نەخشەى ژمارە (۱)

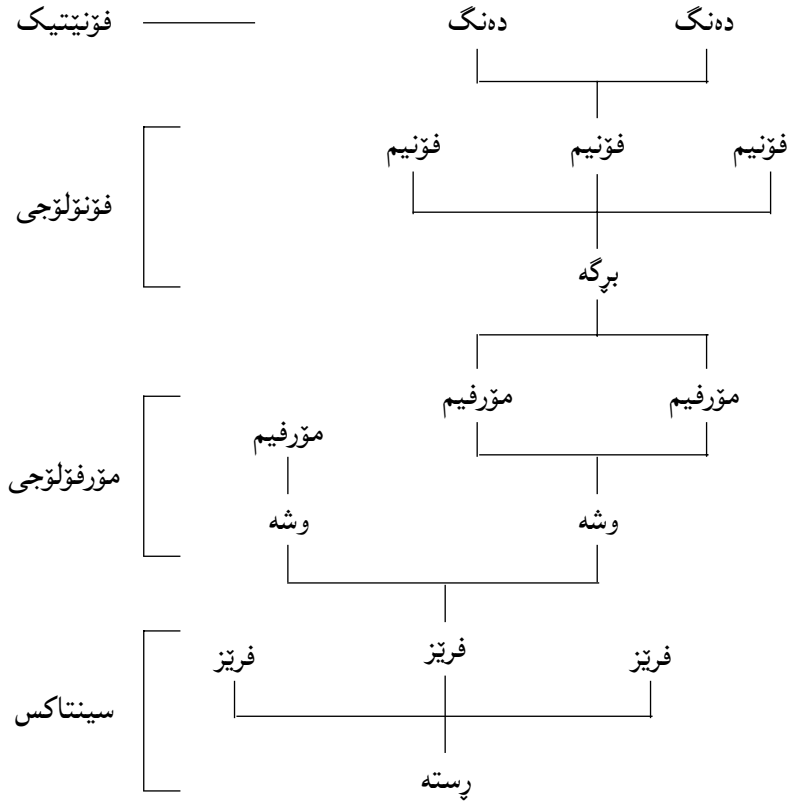

نەخشەى ژمارە (۲)

یەك گرووپهوه له لیقلی مورفولوژییدا چونکه ههـموو سهـر بهـو كۆمهـڵهـن كه به agglutinative ناو دهبرین. واتا له لیقلی مورفولوژییدا لهیهك دهكهن. ئەم جۆره لیكۆلینهوه و دابهشکردنه به Typological classification ناو دهبریت. بۆ بهراوردکردنی دوو شیوه یا زمان دهبێ ئەم دوو شیوه یا زمانه پێشتر ههـریهـكه بهـجیا شی بکریتهوه ئنجا بهراورد بکرین.

لیقلهکانی زمان: Levels of languages

زمان دیاردیهیکی یهـكجار ئالۆز و چوهـناویهـكه، بۆیه شیکردنهوهی شتیکی ئاسان نییه و بهجاری ناکرێ. زانایانی زمان بۆ ئهوهی بهرگیکی زانستی بکهـنه بهـر زمان شناسی، زمانیان دابهـش کردۆته سهـر چهـند لیقلی. دهـسنیشانکردن و دۆزینهوهی لیقلهکانی زمان خۆی دهـسکهـوتیکی گـرنگی زانستی زمانه. چهـند بیروباوهـریکی جیا ههـن دهـربارهی لیقلهکانی زمان و ههـر جۆره لیكۆلینهوهیهـکیش دابهـشکردنی تایبهـتی خۆی ههـیه. بۆ ئەم باسهی ئیستامان پێویسته لیقلهکان بهـم جۆره دابهـش بکرین.

وهـك زانراوه بچووكتترین كهـرهسهی زمان تاكه دهـنگهـکانیهـتی. لیكۆلینهوه له دهـنگهـکانی زمان و دهـسنیشانکردنی چۆنیهـتی دروستبوون و گواستنهوه و وهـرگرتنیان لهـلایهـن گوێگرهوه فونیتیکه Phonetics. ئەمهـیان لیقلی.

کۆمهـڵهـ دهـنگیک كه ههـموو بهـیهـكهوه ههـمان نـرخیان ههـبێ له زمانیکی تایبهـتیدا یهـك فونیم Phoneme پێك دهـهێن. چهـند فونیمیک بهـپێی یاسا فونولوژییهـکانی تایبهـتی بهـزمانهـكهوه لهیهـك دهـدرین و برگه Syllable دروست دهـكهن. ئەو لیقلانهی باس کران لایهـنی بئی مانای زمان دهـگرنهوه.

ههـروهـها بهیهـك یا زیاتر له یهـك فونیم، مورفیم Morpheme دروست دهـبێ. مورفیم بچووكتترین كهـرهستهی ماناداری زمانه كه له ریزمانا دهـوریکی ههـیه.

بهیهـك مورفیم یا زیاتر وشه Word دروست دهـبێ. بهیهـك وشه یا زیاتر فریز Phrase دروست دهـبێ و چهـند فریزیک رسته Sentence دروست دهـكهن. ئەم نەخشه و وینهیه لیقلهکانی زمان و پێوهندی نێوانیان پروون دهـکهنهوه.

واتا به گشتی چوار لیقل له زمانا دهسینشان دهکریت. گهر بمانهوی دوو شیوه یا زمان بهراورد بکهین دهی پیتستر لیقله که دهسینشان کهین و هردوو زمان یا شیوه که له لیقله دا شی بکهینهوه ئینجا بهراوردیان بکهین و لایه نه له یه کچوو و جیاوازهکانیان دهریخهین. دهتوانریت لایه نی له لیقلی هلبژدریت له دوو زمان یا شیوه دا و بهراورد بکرتین وهک نهوهی بهتیماین لهم وتاره دا پیشکشی کهین نهویش راناوه له لیقلی سینتاکسا. نهوهی تا ئیستا وترا ته نیا سه ره تاییک بوو بوو چونه ناو باس و پیشاندانی چۆنیه تی کارکردنی لایه نیکی گرنگی زمانی کوردی له دوو شیوهی جیاوازا.

یهکی له جیاوازییه هه ره دیارهکانی نیوان کرمانجیی خواروو و ژووروو، له راناو و چۆنیه تی دابه شیون و کارکردنیاندایه.

لهم وتاره باسی راناو نهکری ته نیا له رووی سینتاکسه وه. واتا پیوهندی راناوی لکاو و جودا به به شهکانی تری رسته وه. بۆیه لیقلینه وه که له رووی لیقلهکانی تری زمانه وه ساکار دیتته بهرچاو.

دابه شیونی راناوهکانی جودا و لکاو له کرمانجیی خواروو و ژووروو له نه خشه ی خواره وه روون کراوه ته وه .

کەس و ژماره	کرمانجیی خواروو		کرمانجیی ژووروو	
	راناوی جودا	راناوی لکاو	راناوی جودا	راناوی لکاو
١ ت	من	م	من	م
٢ ت	تۆ	یت	تو	ی
٣ ت	ئهو	ی، ات، یت، Ø	ئهو	Ø، ت، یت
١ ک	ئیمه	مان	ئهم	ین
٢ ک	ئپوه	تان	هون	ن
٣ ک	ئهوان	یان	ئهوان	ن

نه خشه ی ژماره (٣)

کرمانجیی خواروو:

له کرمانجیی خواروودا بکه ر و فرمان له کهس و ژماره دا ریک ده که ون. واتا بکه ر له چ کهس و ژماره یه کدا بیت فرمانیش راناویکی لکاو ی سه ر به هه مان کهس و ژماره وه ده گرتیت. بۆ نمونه گه ر بکه ر له کهسی یه که می تاکدا بی، فرمانیش راناویکی لکاو ی سه ر به یه که می تاک وه ده گرتیت.

گه ر بکه ر له کهسی دووه می کۆبی، فرمانیش راناویکی لکاو ی سه ر به دووه می کۆ وه ده گرتیت... هتد.

من خوارد - م.

ئپوه نوست - ن.

وهک له نه خشه ی ژماره (٣) دا روون کراوه ته وه کرمانجیی خواروو یه ک سیته راناوی جودا و دوو سیته راناوی لکاو ی هه یه (بۆ کهسی یه که م و دووه م و سیبه می تاک و کۆ). سیته جیاوازهکانی راناوی لکاو له کرمانجیی خواروودا هه مان ده ریان هه یه وهک نیشانه ی ریکه وتن، به لام ده رکه وتنیان به سراوه به جووری فرمانه که (تیپه ر یا تیپه په ر) و کاتی فرمانه که (را بردوو یا داها توو) وه.

سیته ی (A) له گه ل فرمانی تیپه ری را بردوو دا ده ده که ویت بۆ ده رپرینی ریکه وتن Agreement, Concord له گه ل بکه ری رسته له کهس و ژماره دا.

من خوارد - م.

تۆ خوارد - ت.

ئهو خوارد - ی.

ئیمه خوارد - مان.

ئپوه خوارد - تان.

ئهوان خوارد - یان.

یهکی له تایبه تیبهکانی ئهم سیته نه وه یه که شوتنیا ن له رسته دا ده گۆریت به پیتی قالبی فرمانه که (ساده یا لیک دراو) و ده رکه وتن و ده رنه که وتنی به شهکانی تری رسته (به رکاری راسته وخۆ Direct object و به رکاری ناراسته وخۆ Indirect object).

گه ر پریدیکه یه Pridicate بریتی بی ته نیا له فرمان و فرمانه که و هیه چ پیشگر تیکی له گه لا نه بی، نه وه راناوه لکاو که به ره گی فرمانه که وه ده لکی.

ئېمە نووسى - مان.

راناوى ئەم سېتتە بەيەكەم پېشىگرەو دەلكى كەي پېشىگرى يا زياتر لە پېشىگرى لەگەل
رەگى فرمانەكە دەرکەوت.

ئېو ھەل - تان - دە - گرت.

تو دا - ت - نا.

گەر پرىدىكەيت برىتى بو لە فرمان (چ سادە چ لىكدراو) و بەركارى راستەوخو و
بەركارى ناراستەوخو، راناوى لكاوى سېتى (A) بەبەركارى راستەوخو دەلكى^(۱).

ئېو گول - تان بو من دەنارد.

راناوى لكاو بەبەركارى ناراستەوخو دەلكى كەي بەركارى راستەوخو لە رستەكەدا
دەرنەكەوت.

ئەوان بو تو - يان نارد.

راناو كە بەپرىپۆزىشەنو Preposition دەلكى كەي بەركارى راستەوخو و بەركارى
ناراستەوخو لە رستەكەدا دەرنەكەوتن.

ئەو بو -ى ھېنا.

لەو ھى رابورد دەردەكەوئيت كە - راناوى لكاوى سېتى (A) دەورى دەپرىنى رىكەوتن
دەبىنى لە نىوان بکەر و پرىدىكەيتى رستە لەگەل فرمانى تىپەرى رابردو - بەم رىزە
بەيەكەمى ئەم بەشانەى رستەو دەلكىت^(۲).

DO - IO - Prep - pref - VS

واتا گەر ھەموو ئەمانە لە رستەدا دەرکەوتن، DO ئەبى بەيەكەم و راناو كە بەمەو
دەلكى. گەر DO دەرنەكەوت ئەو IO دەبى بەيەكەم و راناو كە بەمەو دەلكى. كە
DO و IO دەرنەكەوتن پرىپۆزىش دەبى بەيەكەم و راناو كە بەمەو دەلكى. گەر IO
DO و Prep دەرنەكەوتن ئەو بەپېشىگرى يەكەمەو ئەلكى... كەي پېشىگرىش نەبوو
ئەوسا رەگى فرمانەكە ئەبى بەيەكەم و راناو كە بەمەو دەلكى^(۳).

... ياساى ژمارە (۱)

سېتى (B) لەگەل فرمانى تىپەرى رابردو و تىپەرى و تىپەرى داھاتوودا
دەردەكەوئيت بو دەپرىنى رىكەوتن لە نىوان بکەر و فرمانى رستەدا.

سېتى (B) ھەمىشە بەرەگى فرمانەو دەلكى.

..... ياساى ژمارە (۲)

ئېمە نوست - ين.

ئېو دەخو - ن.

تو دەرو - يت.

دەركەوتنى سېتتە جىاوازەكانى راناوى لكاو ھەك ئامرازى رىكەوتن لەم نەخشەى
خوارەو پرون كراو تەو.

تېپەرى	تىپەرى	جۆرى فرمان
		كات
B	A	رابردو
B	B	داھاتو

نەخشەى ژمارە (۴)

تاكو ئېرە دەورى سېتتە جىاوازەكانى راناوى لكاو ھەك ئامرازى رىكەوتن لە كرمانجىى
خواروودا پرون كراپەو. بىجگە لە دەورى رىكەوتن ئەم راناوانە چەند دەورىكى ترىشان
ھەيە. با سەپرىكى ئەم رستانەى خوارەو بەكەين كە فرمانەكانىان ھەموو لە كاتى
رابردوودان.

۱- أ- تو ئەوان - ت نارد.

ب- تو نارد - ت- ن. (۴)

۲- أ- ئەوان تو - يان دەنارد.

ب- ئەوان دە - يان - نارد - يت.

۳- أ- خوا تو -ى بو ئەوان نارد.

ب- خوا بو ئەوان-ى نارد - يت.

ج- خوا تو -ى بو نارد -ن.

د- خوا بو -ى نارد -ن - يت.

۴- ۱- ئەو كۆمەلەسى تۆ - ي فرۆشت.

ب- ئەو كۆمەلەسى - ي فرۆشت - يت.

لەو رېستانەي سەرەو (ا و ب) ھاوواتان Synonymous.

لە (ا) بەرکاری راستەوخۆ بەراناوئىكى جودا (ئەوان) دەرپراو. ئامرازى رېكەوتن (ت) بەمەو لكاو.

لە (ب) ھەمان بەرکار بەراناوئىكى لكاو (ن) دەرپراو كە سەر بە سېتى (B) يە و ھەمان كەس و ژمارەي ھەيە وەك راناو جودا كە. ئامرازى رېكەوتن بەرەگى فرمانەكەو لكاو.

لە كۆمەلەي دوو ھاو وەك كۆمەلەي يەكەم (ا و ب) ھاوواتان.

لە (ا) بەرکاری راستەوخۆ بەراناوئىكى جودا دەرپراو (تۆ). ئامرازى رېكەوتن (يان) بەمەو لكاو.

لە (ب) ھەمان بەرکار بەراناوئىكى لكاو سەر بە ھەمان كەس و ژمارەي سېتى (B) دەرپراو (يت) و بەرەگى فرمانەكەو لكاو. ئامرازى رېكەوتن (يان) بە پېشگىرى (دە) وە لكاو.

لە كۆمەلەي سېيەما رستەي (ا، ب، ج، د) ھەموو ھاوواتان.

لە (ا) بەرکاری راستەوخۆ و بەرکاری ناراستەوخۆ بەراناوئىكى جودا دەرپراون (تۆ، ئەوان). ئامرازى رېكەوتن (ي) بە بەرکاری راستەوخۆ (تۆ) نووساو.

لە (ب) بەرکاری راستەوخۆ بەراناوئىكى لكاو سېتى (B) ي سەر بە ھەمان كەس و ژمارەو (يت) دەرپراو. ئامرازى رېكەوتن بە بەرکاری ناراستەوخۆ (ئەوان) لكاو.

لە (ج) بەرکاری ناراستەوخۆ بەراناوئىكى لكاو دەرپراو. (ن) لكاو بەرەگى فرمانەكەو.

لە (د) بەرکاری راستەوخۆ و بەرکاری ناراستەوخۆ ھەردووك بەراناوئىكى لكاو دەرپراون (ن، يت). ئامرازى رېكەوتن (ي) بە پېشگىرىشەو (بۆ) لكاو.

لە كۆمەلەي چوارەما، ناوئىكى لكاو (ا) بەراناوئىكى جودا دەرپراو (تۆ).

لە (ب) ھەمان ناو بەراناوئىكى لكاو سېتى (B) ي سەر بە ھەمان كەس و ژمارەو دەرپراو (يت).

[لەوئى رابورد دەردەكەوئىت كە ئەو راناو لكاوانەي دەورى رېكەوتن لە رستەدا بەجى ئەھيئەن لەگەل فرمانى تېنەپەرى رابردوو و (تېپەرى و تېنەپەرى داھاتوو) - وانا سېتى (B) - ئەتوانن جېتى بەرکاری راستەوخۆ و ناراستەوخۆ و ناوئىكى قىلک possessive noun بگرن لەگەل فرمانى تېپەرى رابردوو].

كە بەرکاری راستەوخۆ و ناراستەوخۆ ھەردووك بەراناوئىكى لكاو دەرپراون، رېزبونىيان لەگەل رەگى فرمانا بەم جۆرە دەبى:

رەگى فرمان - بەرکاری ناراستەوخۆ - بەرکاری راستەوخۆ.

..... ياساى ژمارە (۳)

با سەيرىكى ئەم نمونانەي خوارەو بەكەين كە فرمانەكانىيان ھەموو لە كاتى داھاتوون.

۱- ۱- ئەوان ئېو دەنېر - ن.

ب- ئەوان دە - تان - نېر - ن.

۲- ۱- خوا ئەو بۆ ئېمە دەنېر - يت.

ب- خوا بۆ ئېمە - ي دەنېر - يت.

ج- خوا ئەو - مان بۆ دەنېر - يت.

د- خوا بۆ - مان - ي دەنېر - يت.

۳- ۱- تۆ كۆمەلەسى ئەو دەفرۆش - يت.

ب- تۆ كۆمەلەسى - ي دەفرۆش - يت.

لە كۆمەلەي يەكەما (ا و ب) ھاوواتان. لە (ا) بەرکاری راستەوخۆ بەراناوئىكى جودا دەرپراو (ئېو).

لە (ب) بەرکارە راستەوخۆ كە بەراناوئىكى لكاو سەر بە ھەمان كەس و ژمارەي سېتى (A) دەرپراو (تان) و لكاو بە پېشگىرى (دە) و بە پېتى ياساى ژمارە (۱).

لە كۆمەلەي دوو ھاو (ا، ب، ج، د) ھەموو ھاوواتان. لە (ا) بەرکاری راستەوخۆ و بەرکاری ناراستەوخۆ ھەردووك بەراناوئىكى جودا دەرپراون (ئەو، ئېمە).

لە (ب) بەرکاری راستەوخۆ بەراناوئىكى لكاو سەر بە ھەمان كەس و ژمارەي سېتى (A) دەرپراو (ي) و لكاو بە بەرکاری ناراستەوخۆ (ئېمە).

لە (ج) بەرکاری ناراستەوخۆ بە ھەمان جۆر بەراناوئىكى لكاو سېتى (A) دەرپراو (مان) و لكاو بە بەرکاری راستەوخۆ رستەكەو (ئەو).

له (د) بهرکاری راسته وڅو و ناراسته وڅو همدووک بهراناوی لکاو دهرپرون (ی، مان) و لکاون بهرپیپوزیشنونه (بؤ).

له کومه لئ سیپیه ما (ا) و ب) هاوواتان. له (ا) ناوی قملک بهراناویکی جودا دهرپراوه (ئهو). له (ب) ههمان ناو بهراناویکی لکاو سیپتی (A) ی خاوهن ههمان کهس و ژماره دهرپراوه (ی) و لکاو بهرکاری راسته وڅو پسته کهوه (کتیبه که).

له و رستانه ههمو نامرازی ریکه وتن سهر به سیپتی (B) یه و بهرگی فرمانه کانه وه نووساون به پیپی یاسای ژماره (۲).

[له وهی رابورد دهرده که ویت که ئه و پاناوه لکاو انه ی دوری ریکه وتن ده بین له گه ل فرمانی تپیه پری رابردو و - واتا سیپتی (A) - ده توانن جپی بهرکاری راسته وڅو و بهرکاری ناراسته وڅو و ناوی قملکی پسته بگرن له کاتی داهاتوودا. ئه شوپنه ی له پسته دا دهیگرن ده سنیشان ده کریت به پیپی یاسای ژماره (۱)].

گهر بهرکاری راسته وڅو و بهرکاری ناراسته وڅو همدووک بهراناوی لکاو دهرپران له گه ل کاتی داهاتوودا، ده که ونه دوا ی پریپوزیشنونه و له گه ل کاتی رابردوودا ده که ونه دوا ی په گی کاره وه. ریزوونیان بهم جوړه ده بیتو ریزوونیان بهم جوړه ده بیت.

پریپوزیشن، په گی کار - بهرکاری ناراسته وڅو - بهرکاری راسته وڅو.

... یاسای ژ (۴)

بؤ ئه وهی بهرکاری راسته وڅو یا بهرکاری ناراسته وڅو یا ناوی قملکی پسته یی بهراناویکی لکاو دهرپرئ:

۱- سهیری کاتی فرمانه که ده کریت. گهر رابردو بیت پاناوه لکاو که له سیپتی (B) وه وهرده گیریت. گهر کاته که داهاتو بیت ئه وه له سیپتی (A) وه وهرده گیریت.

۲- راناو یا (ناو) ه جودا که له چ کهس و ژماره یه کدا بیت پاناوه لکاو که ش ده بی ههمان کهس و ژماره ی هه بی.

۳- جیگیراوه که (واتا بهرکاری راسته وڅو... هتد) لا دهرپیت و به پیپی یاساکانی ژماره (۱ - ۴) شوینی پاناوه لکاو که له پسته دا ده سنیشان ده کریت.

بؤ نمونه گهر بمانه وئ بهرکاری راسته وڅو ئه م پسته یه:

من تو - م بؤ ئه وان دهنارد.

بهراناویکی لکاو دهرپرین.

۱- کاتی فرمانه که رابردووه - واتا راناوی لکاو له سیپتی (B) وهرده گیریت.

۲- بهرکاره که له کهسی دووه می تاکه (تو) - راناوی لکاو کهسی دووه می تاکه سیپتی (B) (یت) ه.

۳- راناوی لکاو سیپتی (B) به پیپی یاسای ژماره (۲) هه میسه بهرگی فرمانه وه ده لکیت.

۴- به لبردنی بهرکاری راسته وڅو (تو) بهرکاری ناراسته وڅو ئه بی به یه که م بؤ وهرگرتنی راناوی سیپتی (A) که له م حاله ته دا دوری ریکه وتن ده بین پیپی یاسای ژماره (۱).

له ئه نجما پسته که وهک ئه وهی خواره وهی لی دی.

من بؤ ئه وانم دهناردیت.

به ههمان ریگا، گهر بمانه وئ بهرکاره ناراسته وڅو که ی پسته که (ئه وان) جیگیرکه بین بهراناویکی لکاو.

۱- کات رابردووه - راناوی لکاو له سیپتی (B) وه وهرده گیریت.

۲- کهسی سیپیه می کویه - راناوه که (ن) ه.

۳- راناوه جودا که (ئه وان) لانه بریت.

۴- به پیپی یاسای ژماره (۲) راناوه لکاو که سیپتی (B) بهرگی فرمانه که وه ده لکیت و نامرازی ریکه وتن (م) له شوینی خوی ئه مین پیپی یاسای ژماره (۱).

له ئه نجما پسته که وهک ئه وهی خواره وهی لی دی:

من تو م بؤ دهناردن.

گهر بمانه وئ له م پسته یه بهرکاری راسته وڅو و بهرکاری ناراسته وڅو همدووک بهراناوی لکاو دهرپرین ههمان ریگه ده گرینه بهر و به پیپی یاسای ژماره (۴) دوو راناوه لکاو که بهم جوړه بهرگی فرمانه که وه ده لکیت و نامرازی ریکه وتن بهرپیپوزیشنونه وه ده لکیت به پیپی یاسای ژماره (۱) چونکه لیتره ده بی به یه که م.

من بؤ - م نارد - ن - یت.

دهرکه وتنی راناوی لکاو بؤ دهرپرینی بهرکار له کرمانجی خواروودا له م نه خشه یه ی خواره وه پروون کراوه ته وه.

داهاتوو	پاڤردوو	
A	B	تټپه پړ
-	-	تټنه په پړ

نه خشه ی ژماره (۵)

له بهر نه م دیاردهیه له م پستانه ی خواره وه دهوری بکه ر و بهرکاری راسته وخو، بکه ر و بهرکاری ناراسته وخو، بکه ر و پاناوی تملک ئالوگوړ بوون ته نیا به گوړینی کاتی فرمانه کان.

۱- ده - تان - نیتر - ین. داهاتوو

تان: بهرکاری راسته وخو به.

ین - بکه ره

ب- ده - تان - نارد - ین پاڤردوو

تان - بکه ره

ین - بهرکاری راسته وخو به

ا- بو - ین دههین - یت داهاتوو

یان: بهرکاری ناراسته وخو به

یت: بکه ره

ب- بو - ین هینا - یت پاڤردوو

یان: بکه ره

یت: بهرکاری ناراسته وخو به

ا- ئوتومبیله که - تان ده فروش - م داهاتوو

تان- پاناوی تملکه

م- بکه ره

ب- ئوتومبیله که - تان فروشت - م پاڤردوو

تان- بکه ره

م- ناوی تملکه

نه خشه ی ژماره ۴ و ۵ له بهر که نه خشه دا کو ده کرتنه وه.

داهاتوو		پاڤردوو		
بهرکار	بکه ر	بهرکار	بکه ر	
A	B	B	A	تټپه پړ
-	B	-	B	تټنه په پړ

نه خشه ی ژماره (۶)

کرمانجی ژوووو

وهک له نه خشه ی ژماره (۲) روون کراوه ته وه کرمانجی ژوووو به پیچه وانه ی کرمانجی خواروو دوو سپت پاناوی جودا و بهک سپت پاناوی لکاوی هه به.

یه کی له تاییه تیبیه کانی شیوه ی کرمانجی ژوووو نه وه به که له گه ل فرمانی تیبیه پدا له کاتی پاڤردوو فرمان له گه ل بهرکاری راسته وخو ریټک ده که ویت له کهس و ژماره دا. واتا بهرکار له چ کهس و ژماره به کدا بیت فرمانیش پاناویکی لکاوی سهر به هه مان کهس و ژماره وهرده گریټ نه م دیاردهیه له زانستی زمانا به ئیگره تیف ناو ده بریت Ergative Case^(۵).

من هون دیت - ن.

وه نه ز دیت - م.

نه وانه ی باسی جیاوازی نیوان کرمانجی خواروو و ژوووربان کردوو و ایان له قه له م داوه گوایا فرمانی تیبیه پړ پاڤردوو پاناوی لکاو وهرناگریټ. له راستیدا فرمانی تیبیه پړ له پاڤردوو دا پاناوی لکاو وهرده گریټ به لام وهرگرته که ی بهنده به ده رکه وتن و دهرنه که وتن بهرکاره وه، چونکه له تیبیه پړ پاڤردوو دا فرمان له گه ل بهرکارا ریټک ده که ویت له کهس و ژماره دا.

واتا بهرکار (نهک بکه ر) له چ کهس و ژماره به کدا بیت و فرمانیش پاناویکی لکاوی سهر به هه مان کهس و ژماره وهرده گریټ. که ی رسته که بی بهرکار بوو (یا بهرکاره که له کهسی سپیه می تاک بوو)^(۶) فرمان هیچ پاناویکی لکاو وهرناگریټ.

داهاتوو		ږاږدوو		
به رکار	بکه ر	به رکار	بکه ر	
A	B	B	A	تښپه ږ
-	B	-	B	تښنه په ږ

نخشه څه ژماره (۷)

نخشه څه ژماره (۷) - که دهوری ږاناوه جوداکانی کرمانجی څووروو ږوون ټه کاته وه - به که له گه ډ نه خسه څه ژماره (۶) - که دهوری ږاناوه لکاوه کانی کرمانجی خواروو ږوون ټه کاته وه.

له څیږ تیشکی ټم شیکر د نه وه په دا دهرده که ویت که ټو دهورانه سیته جیاوازه کانی ږاناوی لکاوه له کرمانجی خواروودا ده بیین، سیته جیاوازه کانی ږاناوی جودا له کرمانجی څووروودا ده بیین.

کرمانجی څووروو ته نیا به که سیت ږاناوی لکاوی هیه، دهوریسی ته نیا به جیهیتانی ږیکه و تنه له نیوان بکه ر یا به رکار و فرمانی ږسته دا.

به م جوړه ته نیا به که جیاوازی (له سیما) و له به کچوون (له بنج) دا له نیوان هردوو کرمانجیدا ده سنیشان کرا.

په راو ټزه کان:

۱- یا به ټو وشانه څه به Quantifier ناو ټه برین وهک (زور - هندیک - کم ... هند) گه ر له پتیش به رکاری ږاسته و خوړه دهرکه و ت وهک له:

ټیمه زور - مان دیاری بو ټازاد نارد.

۲- لیږه بو ټاسانی ټم کور تکر اوانه به کار هیتراون:

به رکاری ږاسته و خو څ DO) direct object

به رکاری نا ږاسته و خو څ IO) indirect object

ږیږیزیشن (Prep) preposition

پیشگر (Pref) prefix

[لیږه مه به ست به کم پیشگره که له گه ډ ږه گی فرمانا دهرده که و ږ]

ږه گی فرمان VS verb stem

۳- بو که سی سیه می تاک سیتی (B) هیچ سیمایه کی دیاری نیبه له گه ډ کاتی ږاږدوو. له گه ډ کاتی

من خار
وان خار
مه ټو دیت.

به لام

وه ټو دیت - م.

من هون دیت - ن.

۱- ږاناوی جودا

سیتی (A) له گه ډ ږاږدوو تښپه ږ دهرده که ویت وهک بکه ر و له کاتی داهاتوودا وهک به رکار. فرمان هه رگیز له گه ډ لیا ږیک ناکه ویت. که وهک بکه ر دهرده که ویت (واتا له کاتی ږاږدوو) فرمانه که له گه ډ به رکار ږیک ده که ویت.

من هون دیت - ن.

که وهک به رکار دهرده که ویت (واتا کاتی داهاتوو) فرمان له گه ډ بکه را ږیک ده که ویت.

ټه ز وه دین - م.

سیتی (B) وهک بکه ری فرمانی تښنه په ږ له ږاږدوو و بکه ری تښپه ږی کاتی داهاتوو دهرده که ویت.

ټه ز نفت - م. تښنه په ږی ږاږدوو

ټه ز دنف - م. تښنه په ږی داهاتوو

ټه م دخو - بن. تښپه ږی داهاتوو

سیتی (B) وهک به رکاری تښپه ږی ږاږدوو دهرده که ویت.

ته ټو ان دیت - ن.

به ږیږه وانه څه سیتی (A)، سیتی (B) هه میسه له گه ډ فرمانا ږیک ده که ویت له که س و ژماره دا، چ وهک بکه ر چ وهک به رکار دهرده که ویت.

دهرکه و تنی سیته جیاوازه کانی ږاناوی جودا له کرمانجی څووروودا وهک بکه ر و به رکار له گه ډ فرمانی تښپه ږ و تښنه په ږ له ږاږدوو و داهاتوودا به ږی ټو شیکر د نه وهی له سه ره وه پیشکه ش کرا له م نه خسه یه ی خواره وه ږوون کرا وه ته وه.

داهاتوودا (ات - یت) دهردهکهویت. گهر رهگی فرمانهکه کوتایی به (ۆ) یا (ه) وه هاتیبی راناوی لکاو قالبی (ات) وهردهگریت. له ههموو باریکی تردا (یت)ه.

۴- له رابردوودا گهر بهرکاری راستهوخۆ به راناویکی لکاو دهربرابیی و فرمان تاکه په ناگه بهک بی بۆی، ههردوو راناوه لکاو هکان و اتا - راناوی ریکهوتن و راناوی بهرکاری به رهگی فرمانهکه وه ده لکین و ریزوونیان بهم جۆره ده بی.

رهگی فرمان - نامرازی ریکهوتن - بهرکاری راستهوخۆ.

تهنیا که بکه ره سیبیه می تاکا بی ریزوونیان بهم جۆره ده بی.

رهگی فرمان - بهرکاری راستهوخۆ - نامرازی ریکهوتن.

وهک له:

نارد - ین - ی. ئه و ئیمه - ی نارد.

بینی - م - ی. ئه و من - ی بینی.

۵- بۆ زانیاری دهریاره ی ئه م دیارده یه سهیری ئه م سه رچاوانه بکه:

1- Comrie, B. (1973) "The Ergative - Variations on a theme". *Lingua* 32. PP. 239 - 253.

2- Mathews, W. K. (1953) "The Ergative constructon in modern Indo - Aryan". *Lingua* 3. PP. 391 - 406.

3- Pireiko, L. A. (1968) "Osnovnye voprosy ergativnosti na materiale indoiranskix jazikov". Moscow. Nauka.

۶- چونکه راناوی لکاو بۆ رابردوو له کهسی سیبیه می تاک هیچ نیشانه بهکی دیاری نییه.

سه رچاوهکان:

1- Amin, W. O. (1976) "Some fundamental rules of Kurdish Syntax Structure" London.

2- Amin, W. O. (1979) "Aspects of the verbal Construction in Kurdish" M. Phil Thesis - University of London.

3- Robins, R. H. (1971) "General Linguistics" London.

4- Comrie, B. (1973) "The Ergative - Variatons on a theme". *Lingua* 32. PP. 230 - 253.

* ئه م وتاره له گۆفاری کۆزی زانیاری عیراق - دهسته ی کورد - به غدا، ژماره (۱۰) ی سالی ۱۹۸۳، لاپه ره ۲۵۴-۲۷۶ بلاوکراره ته وه.

پاشبه نده کان

له ریزمانی کوردییا کیشه بیکی زۆر له سهر دهستنیشان کردنی پیشبه نده کان Preposition و ژماره و ئهرکیان ههیه. ئەم باسه تخون ئەم کیشه یه ناکه وئ، ته نیا ئەو پیشبه ندانه دهگریته خو که پاشبه ندی Postposition بهرامبه ریشیان ههیه^(۱).

به شیوه بیکی گشتی هه موو ئەوانه ی باسی پیشبه ندیان کردوه له سهر ئەم شه شه پیک هاتوون (بۆ، به، له، تا، وهک، بی). له مانه ئەم سییه (بۆ، به، له) به چهند قالبیکی تر و وهک پاشبه ندیش دهرده که ون. ئەم وتاره هه ولدانه بۆ دهستنیشان کردنی یاساکانی دهرکه وتنی ئەم پاشبه نده و قالبه جیاوازانه که ریزمانی کوردی هیشتا چاره سهری نه کردوون.

هه موو ئەو پیشبه ندانه ی که له گه ل ئەو جوړه فرمانانه دهرده که ون که چه مکی گوێزانه وه ده گه یه نن Dative Case (وهک چون بۆ... دان به... هتد) ده شی پیشبه نده که به پاشبه ندی فرمانی (ه) جیگیر بکری.

ئیه هاتن بۆ سلیمانی

ئیه هاتن -ه سلیمانی

تۆ دات به ئەو

تۆ دات -ه ئەو

تۆمان نارد بۆ هه ولیر

تۆمان نارد -ه هه ولیر

گهر کاتی فرمانه که له ئیسته ی ته واودا بی Present Perfect^(۲) پاشبه نده فرمانییه که قالبی (ته) دهگریته خو.

هیناومانه بۆ ئیره

هیناومانه -ته ئیره

ناردوومه بۆ به غا

ناردوومه -ته به غا

گهر رهگی فرمانه که به کپ Consonant کو تایی هاتی... به نه مانی راناوی لکاو له گه ل

رهگی فرمانه که (وو) ده بیته (ۆ) و فرمانی بی هیز (ه) ده تو بیته وه.

ئیمه ناردوومانه بۆ به غا

ئیمه ناردوومانه -ته به غا

ئیمه نازادمان ناردۆته به غا

هه مان شت گهر فرمانه که تینه پهر بی و بکه ری رسته که له که سی سییه می تاکدا بی - وهک باس کرا (وو) ده بیته (ۆ) و فرمانی بی هیز (ه) ده تو بیته وه.

ئهو رویشتووه بۆ بازار

ئهو رویشتۆته بازار^(۳).

له پرووی پێوه ندیی نیوان پیشبه نده و بوونیان به پاشبه نده، ئەم فرمانانه ده بنه سی کۆمه ل:

۱- ئەوانه ن که پیشبه نده که بیان (بۆ) یه و به شیوه بیکی گشتی ئاوه لکاریان له دوا دی وهک:

هاویشتم بۆ ئاسمان - هاویشتمه ئاسمان

رویشتم بۆ سلیمانی - رویشتمه سلیمانی

ده چین بۆ سه یران - ده چینه سه یران

ده بیهم بۆ بازار - ده بیهمه بازار

هینای بۆ هه ولیر - هینایه هه ولیر

فرین بۆ ئاسمان - فرینه ئاسمان

په ری بۆ چاوی - په رییه چاوی

خزی بۆ خواره وه - خزییه خواره وه

... هتد

۲- ئەوانه ن که پیشبه نده که بیان (به) یه:

به خشیم به ئەو - به خشیمه ئەو

بووم به مامۆستا - بوومه مامۆستا

کردم به پیاو - کردمه پیاو

۳- ئەوانه ن که ته نیا به هۆی پاشبه نده وه ئەم حاله ته دهرده پرن و پیشبه ندی بهرامبه ریان

نییه. به شیوه یه کی گشتیش یه کی له م ئاوه لکارانه له دوا ی فرمانه که دهرده که وئ:

(ناو، نزیک، لای، سهر، ژیر، ته نیشت، ژوور، پیش، دوا... هتد).

خستمه ناو دۆلابه کهوه
 رستمه سهر ئهرز
 کهوتمه نزیک تو
 هتد ...

دهرکهوتنی پاشبهندی بهرامبهر (بۆ) و (به) له م وینه به دا پروون کراوه ته وه.

پاشبهندی	فرمانی	بهرامبهر
پیشبه ند	گهر کاتی فرمانه که ئیستهی ته وایین	له هه موو کاتیکی ریزمانی تردا
بۆ	ته	ه
به	ته	ه

له گه ل فرمانی (دان - گه یشتن...) دا^(٤) ته گهر ئه و ناوه یا راناوهی له دوا ی پیشبهندی (به) دهرده که وئ به راناویتی لکا و دهر پرا^(٥) پیشبهندی (به) ده بیته پاشبهندیکی فرمانی و قالبی (ئ) ده گر یته خو.

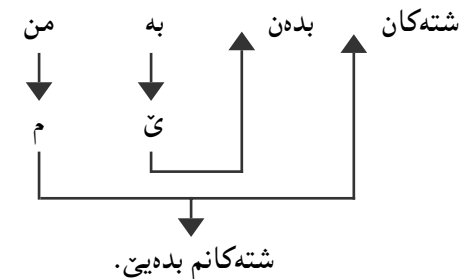
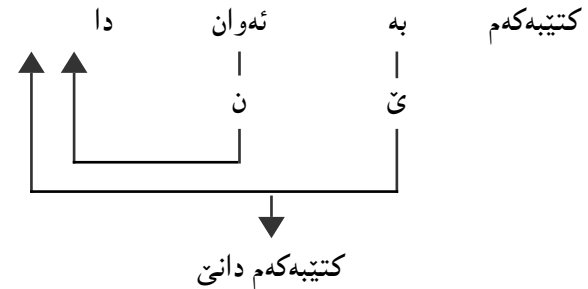

دوو بزوتنی (ه) و (ئ) هاتنه پال یه ک (ی) له نیوانیانا دهرکهوت و بوو به (بدهیی).
 له هه ندئ شیوه دا له جیاتی ئه م (ی) به (ر) دهرده که وئ و ده بیته:
 کتیبه که م بدهری^(٦).

گهر بهرکاری راسته وخۆ (کتیبه که) لابرا راناوی لکا و ده چیتته سهر پیشگری (ب) و ده بیته (بدهری).

فرمانه که داخوازی تاکه... گهر بگریته کو نامرازی کو ی داخوازی (ن) له نیوان دوو بزوتنه که دا دهرده که وئ. ئه وسا پیویست به م (ی) یا (ر) به ناکات.

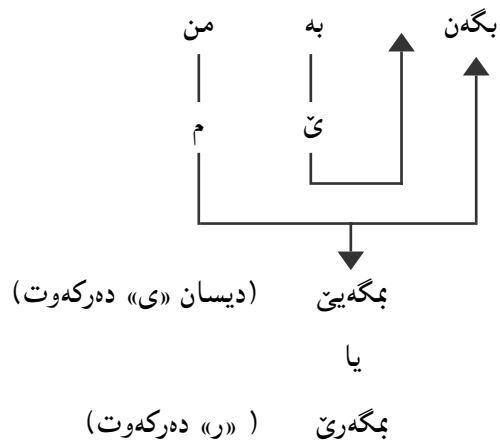
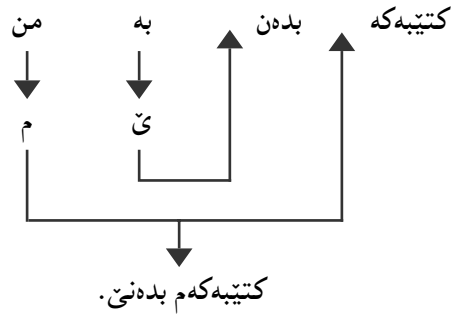

بمگه یئ (دیسان «ی» دهرکهوت)
 یا
 بمگه ری («ر» دهرکهوت)

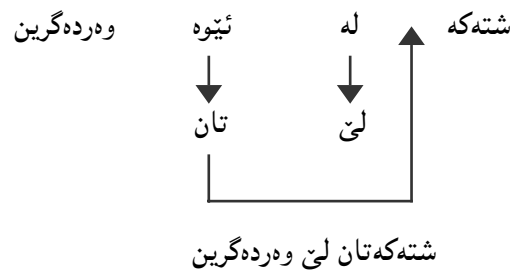
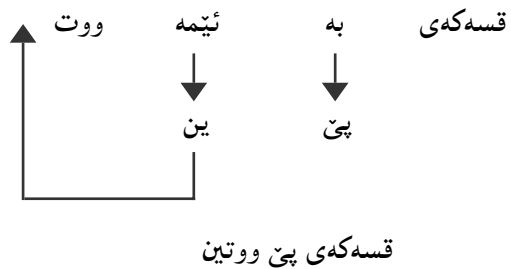

نم یاسایه لهم وینه‌یهدا پروون کراوه‌ته‌وه

پیشبه‌ند	گه‌ناو یا راناوی دواي به‌راناویکی لکاو دهرپرا
به	پی
به	لی

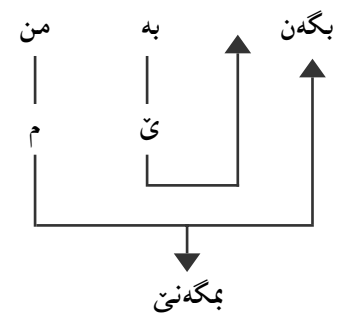

یاسای کردنی پیشبه‌ندی (به) به‌پاشبه‌ندی (ی) لهم وینه‌یهدا پروون کراوه‌ته‌وه.

پیشبه‌ند	پاشبه‌ندی به‌رامبه‌ر
به	له‌گهل‌فرمانی دان - گه‌یشتن...!
به	ی

ژ (۲)

گه‌نه‌و ناوه یا راناوه‌ی که له دواي پیشبه‌ندی (به) و (له) دهرده‌که‌وی به‌راناویکی لکاو دهرپرا، (به) ده‌بیته (پی) و (له) ده‌بیته (لی):

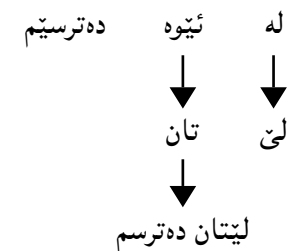
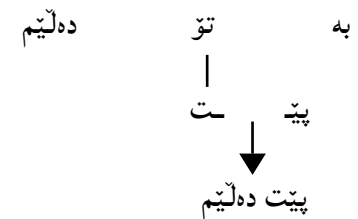

هه‌موو یاساکان له‌م وینه‌یه‌دا کۆ‌کراونه‌ت‌ه‌وه:

پیشبە‌ند		پاشبە‌ند	
Preposition		Postposition (Verbal)	
گەر ناوه‌که‌ی دوا‌ی به‌ راناوێکی لکا‌و دەرپرا	کاتی فه‌رمان له‌ ئیستە‌ی ته‌وا‌و دا‌بی	هه‌موو کاتیکی رێزما‌نی ئیستە‌ی ته‌وا‌و نه‌بی	له‌‌گه‌ڵ فه‌رمانی (دان- گه‌یشتن) گه‌ر ناوه‌که‌ به‌ر راناوێکی لکا‌و دەرپرا
به‌ به‌ی	به‌‌تۆ ده‌لێم	سه‌ ده‌یده‌م به‌‌تۆ	دام به‌‌تۆ
لێ	له‌‌تۆ ده‌‌ترسم	ده‌یده‌مه‌ تۆ	دامیتۆ
بۆ	-	ده‌چم بۆ بازار	-

په‌راویزه‌کان:

- مه‌به‌ست له‌ پاشبە‌ند Posposition نه‌و پاشگره‌یه‌ که‌ له‌ رووی رێزما‌نییه‌وه‌ هه‌مان ده‌وری پیشبە‌ند (پریپۆزیشن) ده‌یینی.
 - ئ‌یستای ته‌وا‌و Present Perfect نه‌و کاره‌به‌ که‌ له‌ رابردو‌دا رووی دا‌ و ب‌رایه‌وه‌ به‌لام ته‌ئ‌سیری مایه‌ ئ‌یستا... یاسای دارشتنی نه‌م کاته‌ له‌ زمانی کوردییا به‌م جۆره‌یه‌.
(په‌گی رابردوو + وو + راناوی لکا‌و + ه‌).
- له‌‌گه‌ڵ فه‌رمانی تینه‌په‌را ته‌نیا له‌ که‌سی سییه‌می تاکدا (ه‌) ده‌رده‌که‌وی... له‌‌گه‌ڵ فه‌رمانی تینه‌په‌را له‌ که‌سی سییه‌می تاکدا مۆرفیمی بۆش empty morphem (تی) ده‌رده‌که‌وی.

نوستوو	تینه‌په‌ر
نوستوویت	تینه‌په‌ر
نوستوو	خواردوووه
نوستووین	خواردووته
نوستوون	خواردوووه‌ی (تی)
نوستوون	خواردوو‌مانه
نوستوون	خواردوو‌تانه
نوستوون	خواردوو‌یانه

بۆ زانیاری زیاتر ده‌رباره‌ی چه‌مکی کات و کاته‌کانی زمانی کوردی سه‌یری نه‌م و تاره‌م بکه‌ن. «چه‌ند یاسایێکی مۆرفۆلۆجییی دارشتنی فرمان» گۆڤاری رۆشسبیری نوێ، ژ ۱۰۹ نازاری ۱۹۸۶ ل(۲۵۸-۲۶۴).

۳- نه‌و فه‌رمانه‌ لیکدرا‌وه‌ی به‌پاشگری (ه‌وه‌) ی وه‌ک (خواردنه‌وه‌ - بردنه‌وه‌... هتد) داده‌پێژرین، پاشگری (ه‌وه‌)، له‌‌گه‌ڵ کاتی ئ‌یستە‌ی ته‌وا‌و دا، قالیی (ته‌وه‌) ده‌گرێته‌ خۆ و به‌ر هه‌مان نه‌و یاسا فۆنۆلۆجییا‌نه‌ ده‌که‌وی که‌ باس کران.

رابردووی ساده
ئ‌یستای ته‌وا‌و
که‌ راناوی لکا‌و له‌‌گه‌ڵ فرمانا نامینی
ئ‌یسه‌م ب‌رمانه‌وه‌.
ئ‌یسه‌م ب‌ردوو‌مانه‌ته‌وه‌.
ئ‌یسه‌م مه‌رجه‌که‌مان ب‌ردۆته‌وه‌.

۴- له‌وانه‌یه‌ فه‌رمانی تری له‌م جۆره‌ هه‌بی.

۵- بۆ یاساکانی جیگیرکردنی به‌رکاری راسته‌وخۆ و ناراسته‌وخۆ به‌راناوێکی لکا‌و سه‌یری سه‌رچا‌وه‌ی ژماره‌ (۲) بکه‌ن.

۶- وه‌ک یاسایێکی فۆنۆلۆجییی گشتییی ده‌رکه‌وتنی نه‌م (ر)یه‌:

له‌ فه‌رمانی داخوایی تاکا... گه‌ر په‌گی داها‌تووی فرمانه‌که‌ به‌بزوین کۆتایی ها‌تیی و دوا‌ی نه‌م بزوینه‌ بزوینیکی تر ده‌رکه‌وت... نه‌م (ر)یه‌ په‌یا ده‌بی.

خستن خه‌ شته‌که‌ بخه‌ره گیرفاته‌وه‌
خواردنه‌وه‌ خۆ-ه‌وه‌ ئاوه‌که‌ بخۆره‌وه‌
... هتد.

سه‌رچا‌وه‌کان:

- ۱- وریا عومه‌ر نه‌مین (۱۹۸۴) یاسایێکی فۆنۆلۆجی، گۆڤاری رۆژی کوردستان ژ (۶۶).
- ۲- وریا عومه‌ر نه‌مین (۱۹۸۳) ریزما‌نی راناوی لکا‌و، گۆڤاری کاروان، ژماره‌ (۸) (ل۶۸-۷۴).
- ۳- ریزما‌نی ئا‌خا‌وتنی کوردی (۱۹۷۶) کۆری زانیاری کورد. به‌غا.
- 4- Lyons, J. (1971) "Introduction to theoretical Linguistics" Cambridge.
- 5- Greenberg, J. H. (ed) (1963) "Universals in language". Cambridge, Mass., MIT Press.
- 6- Matthews (1974) "Morphology" Cambridge University Press, Cambridge.

* نه‌م و تاره‌ له‌ گۆڤاری کۆری زانیاری عیراق - ده‌سته‌ی کورد - به‌غدا، ژماره‌ (۱۵) ی سالی ۱۹۸۶، لا‌په‌ره‌ ۱۸۲-۱۹۳ بلا‌وکرا‌وه‌ته‌وه‌.

.Acoustic phonetics

۳- له پرووی وەرگرتنی ئەم دەنگانەو بەگۆی و شیکردنەو و پاراستنیان له میشکا Au-ditory phonetics ئەمەیان میکانیزمییهت و فسیۆلۆجییهتی گۆی و میشک دەگریتهوه.

لهبەر چەند هۆیک که پهیوهندییان بهسروشتی ئامانجهکانی زانستی زمانهوه ههیه... زانستی زمان له بواری وهسفیدا بهشیهوییکی گشتی بایهخ ههر بهلقی یهکهم دهدا. دوو لقهکهی تر بواری تریان لی بۆتهوه. پهیوهندییان زیاتر بهلقهکانی تری زانستهوهی وهک فیزیا و کۆمپیوتهر... هتد ههیه، یا وهک بابهتی سههرهخۆ لهناو چوارچیهوی زانستی زمانی گشتیدا باس دهکرتن. لهم باسهدا بهکورتی له چه مکی فۆنهتیک له روانگهی دروستکردنەو دهوین. ئینجا لهگهڵ فۆنۆلۆجییا بهراوردیان دهکهین و جیاوازی نیوانیان روون دهکهینهوه.

فۆنهتیک ئەو لقهی زانستی زمانه که له کهرسه ههره خاوهکانی زمان دهکۆلێتهوه و شیبان دهکاتهوه. کهرسه خاوهکانی زمان ئەو تاکه دەنگانەن که بههیزی رهوتی بای له سییهکانهوه هاتوو و (۳) له ئهجمای کۆمهله جوولانهوه بیک که له پهردی ناوینچکهوه دهست پی دهکات و سۆرینچک و قورگ و بهشهکانی زار و لووت بهشداری دهکن، دروست دهکرتن.

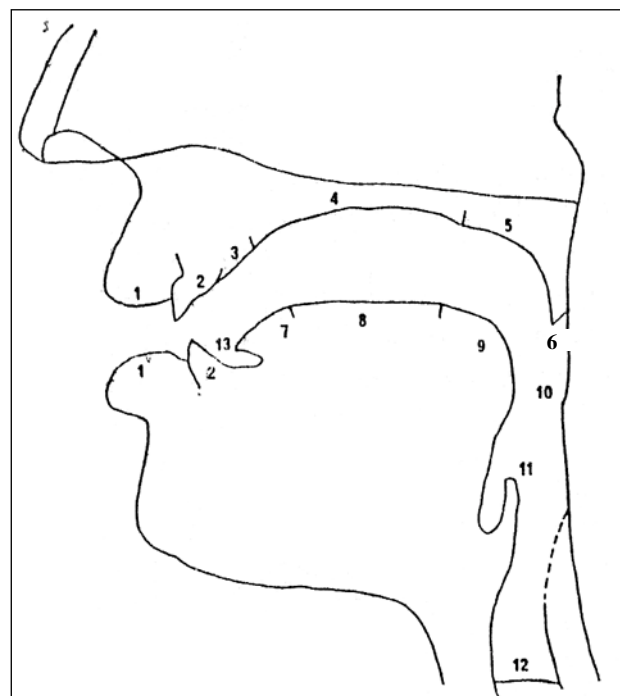

ئەندامانی ئاخاوتن:

- ۱- لیهکان
- ۲- ددانهکان
- ۳- پوک
- ۴- رهقه مهلاشو
- ۵- نهرمه مهلاشو

فۆنهتیک و فۆنۆلۆجی

زۆریه ئهوانهی باسی دهنگهکانی زمانی کوردییان کردوو فۆنهتیک و فۆنۆلۆجییان لیک جیا نهکردۆتهوه. بابهتهکانی فۆنۆلۆجی بهفۆنهتیک ناودهبن و ناوی فۆنۆلۆجی ناهین^(۱).

فۆنهتیک و فۆنۆلۆجی دوو بواری زۆر جیاوازن. ههریهکه باسی لایهنیکی زمان دهکات و ههر یهکه ئامانج و پهیرهوی تابهتی خۆی له شیکردنهدا ههیه. ههر باسیکی زمانهوانی له دهنگهکانی زمان بکۆلێتهوه و ئەم دوو لایهنه جیا نهکاتهوه تیکه لوییکه له دهردهچی و بهر پهیرهوی زانستی ناکهوی.

ئەم باسه ههولدانه بۆ روونکردنهدی ههندی جیاوازی له نیوان ئەم دوو لقهی زانستی زمان^(۲).

که یهکی قسه دهکات زانیاری (که له میشکییا پارێزراوه) دهخاته ناو قالبی ریزه دهنگیکهوه، که بهئندامانی ئاخاوتن دروستیان دهکات. دهنگهکان بههۆی شهپۆلهکان له ههوادا دهگوزرێتهوه. گۆی وهریان دهگری و ههوالهی میشکیان دهکات. میشک شیبان دهکاتهوه دهیانپاریزی - واتا: قسه بهلای کهمی سی قوناغی ههیه.

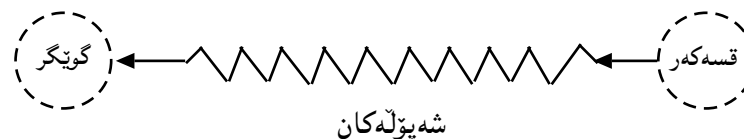

فۆنهتیک ئەو لقه زانستی زمانهیه که له دروستکردن و گواستنهدا و وەرگرتنی دهنگهکانی زمان دهکۆلێتهوه وهک دیاردیهییکی گشتی. واتا دهنگهکانی زمان دهشی بهلای کهمی له سی سووچهوه سهیریان بکری و لیبیان بکۆلێتهوه:

۱- له پرووی دروستکردنهدا Articulatory phonetics ئەمە میکانیزمییهتی ئەندامانی ئاخاوتن دهگریتهوه.

۲- له پرووی چۆنییهتی گواستنهدا دهنگهکان له ههوادا بههۆی ئەو شهپۆلانهی بههیزی رهوتی بای له سییهکانهوه هاتوو و جوولانهوهی ئەندامانی ئاخاوتنهدا دروست دهبن

۶- زمانۆکه

۷- پيشهوهی زمان

۸- ناوهراستی زمان

۹- دواوهی زمان

۱۰- گهروو

۱۱- لههات

۱۲- ژييهکانی دهنگ

۱۳- سهري زمان

فۆنه تیک پروونی دهکاتهوه چۆن ههر تاکه دهنگه ی زمان دروست دهکریت... له چ بهشیکی زاردا... ههلوئیستی ئەندامانی ناخاوتن له کانی دروستکردنیان چۆنه، تاییه تیبیهتی و سیماکانی ههر دهنگه چیه و چۆن له دهنگهکانی تر جیا دهکریتهوه... هتد.

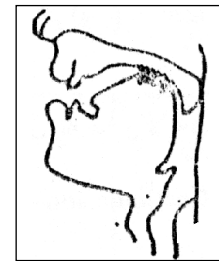

بۆ نمونه فۆنه تیک بهم جوۆره روون دهکاتهوه چۆن دهنگی (ک) دروست دهکریت، ناوهراستی زمان بهرز دهبیتهوه و خوۆی له نهرمه مهلاشوو دههات... پئی بای له سییهکانهوه هاتوو دهگری و تهوژمی دروست دهبی. له پر زمان نزم دهبیتهوه. دهنگی (ک) دروست دهبی.

گهر له کاتی دروستکردنی ئەم دهنگه (ژی^(٤)) کان له رینهوه دهنگه که دهبیته (گ). واتا (ک) و (گ) له ههمان شوینا له زاردا دروست دهکرین، ئەوهی ئەم دوو دهنگه هاوشوینه لیک جیا دهکاتهوه ههلوئیستی (ژی)کانه. له کاتی دروستکردنی (ک) دا ناله رینهوه و له (گ) دهله رینهوه.

بۆ دروستکردنی دهنگی (س). بهشی پيشهوهی زمان نزیک بهشی پيشهوهی مهلاشوو دهبیتهوه و کهلینتی پیک دههینتی. بای له سییهکانهوه هاتوو بهم کهلینته دا تیده په پری دهنگی (س) دیته بهرهم.

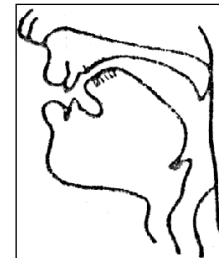

گهر له کاتی دروستکردنی ئەم دهنگه ژیکان له رینهوه دهنگه که دهبیته (ز). گهر دواوهی زمان بهره نهرمه مهلاشوو بهرز کرایهوه دهنگه که دهبیته (ص).

[س]، [ز] و [ص] هاوشوینن. ئەوهی لیکیان جیا دهکاتهوه ههلوئیستی ژیکان و زمانه.

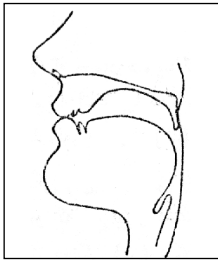

بۆ دروستکردنی دهنگی [پ] لیبوی خوارهوه و سهروهوه دینه یهک و پئی بای له سییهکانهوه هاتوو دهگرن. تهوژمی پهیا دهبی لیبوی خوارهوه له پر نزم دهبیتهوه وهک تهقینه وهبییک دهنگی [پ] دیته بهرهم.

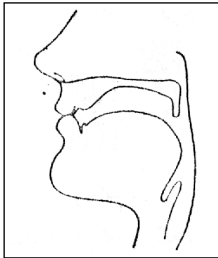

گهر له کاتی وتنی ئەم دهنگه ژیکان له رینهوه دهنگه که دهبیته [ب]. گهر بای له سییهکانهوه هاتوو له لووتهوه دههینرا دهبیته [م].

لهوهی رابورد دههکهوئی که ههر چهند دهنگیک له ههمان شوین له زاردا دروست دهکرین. ئەم دهنگانه ناو دهینن (هاوشوین). بۆ نمونه:

[ب، پ، م] هاوشوین ههموو بهلیکدانی لیبوی سهروهوه و خوارهوه دروست دهبن. پیمان دهوتری (لیبوی) bilabial.

له [ت، د، ن] سهري زمان خوۆی له ددانهکانی سهروهوه دههات. پیمان دهوتری (ددانی) dental.

له [ف، ث] دا لیبوی خوارهوه خوۆی له ددانهکانی سهروهوه دههات پیمان دهوتری لیودانی labio - dental.

له [ک، گ] دا ناوهراستی زمان خوۆی له مهلاشوو دههات، پیمان دهوتری (مهلاشوویی) palatal. ئیدی بهم جوۆره.

ئوهی دهنگه هاوشوینهکان لیک جیا دهکاتهوه ههلوئیسته manne of articulation. ئەو ههلوئیستانه ی ناومان هینان ئەمانه بوون.

۱- ههلوئیستی ژیکانی دهنگ له کاتی دروستکردنی دهنگهکان. (له رینهوه - نهله رینهوه).

ئوه دهنگانه ی که له کاتی دروستکردنیان ژیکان له رینهوه به (ژیدار) voiced ناوده برین وهک [ب، ز، گ، ث، د].

لیوی		
لووتی	زاری	
م	ب	ژتیدار
-	ب	بی ژئی

ئو دهنگانهی که له کاتی دروستکردنیان ژتیکان نه له رینه وه وهک [پ، س، ک، ف، ت]. به (بی ژئی) voiceless.

۲- هه لویتستی [زار] بهرامبه [لووت]. ئو دهنگانه له کاتی دروستکردنیان گهر بای له سبیه کانه وه هاتوو له زاره وه درچی به (زاری) oral ناوده برتین. وهک [ت، ف، ش، خ...] گهر بایه که له لووته وه درچی به (لووتی) nasal ناوده برتین وهک [م، ن].

۳- هه لویتستی دواوهی زمان [به رزی] بهرامبه [نزمی]. ئو دهنگانهی که له کاتی دروستکردنیان دواوهی زمان به ره وه نهرمه مه لاشوو به رز ده بیته وه به قه لهو (مه لاشوتراو) palatized ناوده برتین وهک [ل، ط، ص].

واتا ههر دانه دهنگهی زمان به دوو لایه ن دهستنیشان ده کرت.

۱- شوینی دروستکردن Place of articulation

۲- هه لویتستی دروستکردن Manner of articulation ئه م لایه نانه سیماکانی فونیتیکی phonetic features دهنگه کانن.

واتا: ههر دهنگهی چه ند سیمایه کی هه یه. وهک:

سیماکانی [ب] ئه مانه ن:

۱- لیوی bilabial

۲- ژتیدار voiced

۳- زاری oral

سیماکانی [پ] ئه مانه ن:

۱- لیوی bilabial

۲- بی ژئی voiceless

۳- زاری oral

سیماکانی [م] ئه مانه ن:

۱- لیوی bilabial

۲- ژتیدار voiced

۳- لووتی nasal

جیاوازی نیوان ئه م سی دهنگه هاوشوتینه له م نه خشه یه دا روون کراوه ته وه.

لیوودانی	
ژتیدار	ف
بی ژئی	ف

سیماکانی [ف] ئه مانه ن:

۱- لیوودانی labio - dental - ۲ بی ژئی voiceless

سیماکانی [ف] ئه مانه ن:

۱- لیوودانی labio - dental - ۲ ژتیدار - voiced

دهنگه کانی ههر زمانی ده شی به م په پرده وه پۆلین بکری و هه موو له یهک نه خشه دا کو بکرتینه وه. بو نمونه دهنگه کانی زمانی کوردی به م جوړه پۆلین کراوه (۵):

ژئی	گهرووی	زمانکی	نهرمه - مه لاشوتی	پورکه - مه لاشوتی	پورکی	دانی	لیوودانی	لیوی	
			ک گ			ت د		پ ب	ته قیو
ه	ح ع	خ غ		ش ژ	س ز		ف ف		خشه دار
					چ ج				شه کاوه
						ن		م	که پووی
					ل ل				لازمانی
					ر ر				هه ژوک
				ی (y)				و (w)	شپوه بزوتین

دەنگەکانی زمان لە روویەکی ترهوه دەبنه کپ Consonants و بزۆین Vowels. له رووی چۆنیەتی دروستکردنیان فۆنەتیک بەم جۆرە جیا یان دەکاتەوه.

گەر له کاتی دروستکردنی دەنگ دوو بەشی زار پێک کهوتن یا بەراوەی لێک نزیک بوونەوه خشه دروست بکات ئەوه (کپ) ه. گەر پێک نهکهوتن ئەوه (بزۆین) ه.

[ت] دەنگێکی کپه، چونکه له دروستکردنیا پیشهوهی زمان خۆی له ددانەکانی سهروه ده دات. (گ) کپه، چونکه ناوهراستی زمان خۆی له نهرمه مهلاشوو ده دات. بهلام (ا، ه، و، و، ی، ئ...) هه موو بزۆین، چونکه له کاتی دروستکردنیان ههچ به شێکی زار به ههچ به شێکی تر ناکهوێ و بای له سییه کانهوه هاتوو بێ ته گره به زارا تیده په ری.

دەنگە بزۆینه کانیان به هۆی چەند سیماییک لێک جیا ده کرێنه وه و پۆلین ده کرێن. سیماکانی بزۆینه کان ئەمانەن:

۱- هه لۆیستی زمان چۆنه. واتا چ به شێکی بهرز ده بیته وه و چ به شێکی نزم ده بیته وه. بۆ ئەمه زمان کراوه ته سی بهش.

۱- پیشه وهی زمان

۲- ناوهراستی زمان

۳- دواوهی زمان

۲- هه لۆیستی لێوه کان (خرن) rounded یا بهش بوونه ته وه spread.

۳- درێژی و کورتیی دەنگه که...

بۆ نمونه له دروستکردنی دەنگی [و] دا دواوهی زمان بهرهو نهرمه مهلاشوو بهرز ده بیته وه. لێوه کان شێوهی (خر) ده گرنه خۆ وهک لهم وینه هه دا روون کراوه ته وه.

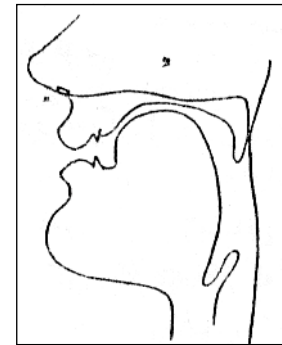

[ی] [î]

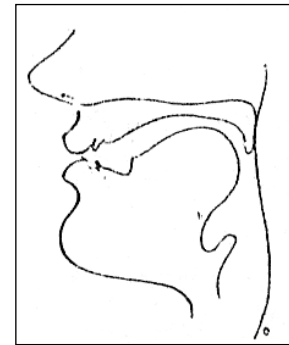

[و] [وو]

ئەگەر دەنگه که درێژکرایه وه ده بیته [وو].

بۆ دروستکردنی دەنگی [ی] ناوهراستی زمان بهرهو نهرمه مهلاشوو بهرز ده بیته وه. لێوه کان له باری ئاساییدا ده مینینه وه...

گەر دەنگه که کورت کرایه وه ده بیته [î].

فۆنەتیک هەر لهو دەنگانه ناکۆلیته وه که له نووسینا به پیت درده پرین. که ره سه ی (دەنگی) ی تر هه ن که زۆر گرن گن له زمانا، به لام له نووسینی ئاساییدا ههچ نیشانه ییکیان بۆ نییه. وهک:

۱- هیتز stress و زه بیکی زیاتره (به گویره ی به شه کانی تر) ده خریته سه ر یه کێ له بر گه کانی وشه یا ده سته واژه. بۆ نمونه له وشه ی [نازاد] دا هیتز که وتوته سه ر دوا بر گه. له وشه ی [چونکه] هیتز که وتوته سه ر بر گه ی یه که م. له وشه ی [نوستن] دا هیتز ده که ویتته سه ر بر گه ی یه که م گەر مه به ست (ئه وان نوستن) بوو، ده که ویتته سه ر بر گه ی دوو هم گەر مه به ست بابلێن (نوستن خۆشه) بوو.

۲- ئاوازه intonation. گۆرینی ئاوازی رسته یه بۆ گه یاندنی مه به سته ی جیاواز. هەر رسته یی که ده یان مانا ده گه یه نێ به پیتی ئاوازه که ی. وهک له م رسته یه دا:

نازاد دوینێ دوو کتیبی چاکی بۆ هینام.

رسته که بکه ره وهلامی ئەم پرسیارانه، [کێ، که ی، چهند، چی، چۆن] درده که وێ بۆ هه ریه که ئاوازیکی هه یه جیاواز له وانێ تر.

۳- تۆن ton ئاوازی بر گه یا وشه یه. له هه ندێ زمانا به گۆرینی ئاوازی بر گه یا وشه مانای وشه که ده گۆرێ، وهک زمانی بورمی و تایلان دی.

فۆنەتیک لهو که ره سانه هه موو ده کۆلیته وه وهک که ره سه ی زمان به گشتی.

فۆنۆلۆجی

هەر زمانێک ده سته یی که یاسای تایبه تی به خۆیه وه ی هه یه:

۱- فۆنیمه کانی [له دەنگه کانییه وه] ده ستنیشان ده کات.

۲- له ناو قالیبی بر گه ی فۆنەتیکیدا ئەم فۆنیمانه لێک ده دات بر گه ی فۆنۆلۆجی پێک ده هینێ.

۳- له ئەنجامی لێکدانی فۆنیمه کان. دەنگ هه به ده گۆرێ. هه یه ده تویتته وه. هه تازه په یا ده بی... هتد.

ئەو ياسايانەى ئەو ئەركانە جىبەجى دەكەن بەياساكانى فۆنلۆجى ناودەبىرېن.

واتا: فۆنلۆجى شتىكى تايىبەتايىبە بەپىچەوانەى فۆنەتىك كە گشتىيە. بۆ جياگردنەوەى جياوازىي نىوان فۆنەتىك و فۆنلۆجى ئەم بەراوردىيە دەخەينە روو:

زمانى كوردى و عەرەبى^(۶) لەم شەش دەنگە بەشدارن. [ر، پ، س، ص، ل، ڭ] وەك لەم نووسىنانەدا دەردەكەوئ.

دەنگ	كوردى	عەرەبى
ر	پەرى	برد (سەرما)
پ	كپىن	حر (گەرما)
س	سەوز	سما (ئاسمان)
ص	صاڭ	صباح (بەيانى)
ل	لانك	ليل (شەو)
ڭ	گوڭ	الله (خوا)

ئەوەى سەرنج رادەكىشى ئەوۋە لە نووسىنى زمانى كوردىدا (ر) و (پ) جياكراونەتەو، كەچى لە ھى عەرەبىيا جيانەكراونەتەو و بەدووان يەك نىشانەيان ھەيە. ھۆى ئەمە ئەوۋە لە زمانى كوردىدا (ر) و (پ) دوو شتى جيان، وەك: چۆن (س) و (ل) يا (س) و (ب) جيان، چونكە ئەم دوو دەنگە واتا (ر) و (پ) دەتوانن لە ھەمان بىئەدا دەركەون و مانا بگۆرن؛ وەك لەم نمونانەدا دەردەكەوئ.

بىرىن	بىرىن
كەر	كەر
وهرىن	وهرىن
پەرى	پەرى
... ھتد.	

لە زمانى عەرەبىشا ئەم دوو دەنگە جياوازە ھەن بەلام يەك نرخبان ھەيە. چونكە ھىچ وشەيىك لەم زمانەدا نادۆزىتەو تىايا (ر) و (پ) ئالگوپ بىكرى كار لە مانا بىكات. ھۆى جياوازىي نىوانىان ئەنجامى كارتىكردنى ئەو بىئە جياوازانەيە كە تىايا دەردەكەون. بەم جۆرە (ر) و (پ) لە زمانى كوردىدا دوو فۆنىمى جيان و لە زمانى عەرەبىدا سەر بەھەمان فۆنىمىن.

فۆنىم	عەرەبى	كوردى	فۆنىم
/ر/	برد -	[ر] - بىرىن	/ر/
/پ/	حر -	[پ] - بىرىن	/پ/
[] نىشانەيە بۆ دەنگ			
/ / نىشانەيە بۆ فۆنىم			

بەپىچەوانەو. دوو دەنگى [س] و [ص] لە زمانى كوردىيا دوو شىوہى جياى ھەمان فۆنىمىن جياوازىي نىوانىان لە ئەنجامى ئەو بىئە جياوازانەيە كە تىايا دەردەكەون... لە زمانى كوردىيا ھىچ وشەيىك نىيە تىايا [س] و [ص] ئالگوپ بىكرى و كار لە مانا بىكات، كەچى لە زمانى عەرەبىدا دەتوانن لە ھەمان بىئەدا دەركەون و كار لە مانا بىكەن، بۆيە لە زمانى عەرەبىدا [س] و [ص] دوو فۆنىمى جيان.

- سلب - صلب
- سار - صار
- عسىر - عصير
- عسى - عصا
- فسىح - فصيح
- مس - مص... الخ.

بەھەمان پەپرەو (ل) و (ڭ) لە زمانى عەرەبىيا دوو شىوہى جياى ھەمان فۆنىمىن. دەركەوتنىان لە بىئەى جياوازدا ئەم جياوازىيەى پى بەخشىن. كەچى لە زمانى كوردىدا دوو فۆنىمى جيان، چونكە دەتوانن لە ھەمان بىئەدا دەركەون و كار لە مانا بىكەن وەك لە:

- چل - چل
- گەل - گەل
- گول - گول
- پەلە - پەلە... ھتد.

بەبەراوردكردنى زمانى كوردى و عەرەبى لە ئاستى فۆنەتىكى و فۆنلۆجى لەم شەش دەنگەدا ئەم ئەنجامەمان دەست دەكەوئ:

فۆنۆلۆجى	دەنگ	فۆنۆلۆجى	دەنگ
فۆنېم	كوردى	فۆنە تېك	عەرەبى
/ر/	پەرى	[ر]	برد
/ر/	پەرى	[ر]	حر
/س/	سال	[ص]	صهر
/س/	سەوز	[س]	سهر
/ل/	چل	[ل]	علم
/ل/	چل	[ل]	الله
۵	۶		۴

واتا ئەم شەش دەنگە ھاوبەشە پېنج (فۆنېم) لە زمانى كوردیدا و چوار فۆنېم لە زمانى عەرەبیدا پېك دەھېتىن.

ئەم دەنگانە چ لە زمانى كوردیدا بن چ لە زمانى عەرەبیدا، چ لە ھەر زمانىكى تردا بن بەھمان جۆر و پەردە و دروست دەكرېن. ئەمە لایەنە گشتىيەكەيە و ئەركى فۆنە تېكە روى كاتەو چۆن دروست دەكرېن، بەلام وەك دەركەوت ھەر زمانەى جۆرە نرخىك بەو دەنگانە دەدات. ئەمە لایەنە تايبە تىيەكەيە و ئەركى فۆنۆلۆجىيە.

بۆ دەستىنەشاندردنى فۆنېمەكانى ھەر زمانى ئەو جووتە وشانە بەراورد دەكرېن كە بەتەواوى وەك يەك وان لە تاكە دەنگى نەبى و ئەم جىاوازىيە كار لە مانا دەكات وەك [بېر، پېر، سېر، تېر، مېر، شېر، ژېر، لېر]... ھتد^(۷).

جۆرى دووھى ياسا فۆنۆلۆجىيەكان ئەوانەن كە لەناو قالبى برگەى فۆنە تېكدا فۆنېمەكان لە يەك دەدەن و برگەى فۆنۆلۆجى پېك دەھېتىن.

تا ئېستا ھېچ قوتابخانە پېكى زانستى زمان نەيتوانىو پېناسىنېكى بى كە لە بەرى برگە پېشكەش بكات. بە شېوھ پېكى گشتى دوو جۆرى لى جىاكدۆتەو.

يەكەم برگەى فۆنە تېكى: ئەم جۆرەيان گشتىيە. ھەموو زمانانى جىھان تىايا بەشدارن. پەيوەندى بە فسىۆلۆجىيە تى ھەناسە وەرگرتن و چۆنە تى كار كردنى ئەندامانى ئاخواتنەو ھەيە. لەناو چوارچىتەوى ئەم قالبە گشتىيەدا زمانەكان جىاوازى پېشان دەدەن لە چۆنە تى لىكدانى فۆنېمەكان. واتا: ھەر زمانەى ياساى تايبە تىيە خۆى ھەيە بۆ لىكدانى

فۆنېمەكانى لەناو قالبى برگەدا. ئەم لە يەكدا تايبە تىيە برگەى فۆنۆلۆجى پېك دەھېتىن.

دووەم - برگەى فۆنۆلۆجى: لە ھەموو زمانىكا بزوين ناووكى برگە پېك دەھېتىن. لەگەل ئەم بزوينەدا دەشى چەند فۆنېمىكى كپ دەركەوئى. ژمارەى ئەو كپانە و سروشتى رېزىوون و دەركەوتىيان پېكەو لە زمانەكانا جىاوازە. بۆ نمونە: فۆنېمى (r - p - s) لە زمانى كوردى و ئىنگلىزىيا ھەن. ئەم سى فۆنېمە دەتوانن لە زمانى ئىنگلىزىدا (ھېشوو) يك cluster لەناو قالبى برگەدا پېك بەھېتىن، وەك لە برگەى (spring) دا... ئەم سى دەنگە ھەرگىز ناتوانن بەم شېوھە لە زمانى كوردیدا دەركەون. واتا لە زمانى ئىنگلىزىدا ياسا پېكى فۆنۆلۆجى ھەيە بەھۆبەو ئەم سى فۆنېمە يەك دەگرن و ھېشوو پېك دەھېتىن. لە زمانى كوردیدا ئەم ياسا يە نىيە...

لە زمانى عەرەبیدا ھەرگىز دوو كپ (بى بزوين لە نىوانىانا) لە سەرەتاي برگەدا دەرناكەوئى.

كەچى لە زمانى كوردىيا بۆى ھەيە دوو كپ لە سەرەتاي برگە پېكەو ھېشوو دروست بكەن، وەك (برا، درا، خوا، جوان... ھتد)...

ھەندى فۆنېم ھەرگىز پېكەو دەرناكەون يا ھەرگىز يەكىيان پېش ئەوى ترناكەوئى... ئەو ياسا يانەى سروشتى رېزىوونى فۆنېمەكان لەناو قالبى برگەدا دەستىنەشاندەكەن. ياساى فۆنۆلۆجىن.

جۆرى سىيەمى ياسا فۆنۆلۆجىيەكان ئەوانەن كە بەھۆبانەو لە ئەنجامى لە يەكدانى فۆنېمەكان (لە ھەندى حالەتدا) دەنگ ھەيە دەتوتتەو، وەك تەوانەو ھى (ە) ئامرازى پېناسىن (ەكە) كە (ان)ى كۆى دەچىتە سەر:

خانووہكە - خانووہكان

ھەندى جار لە ئەنجامى لىكدانى دەنگەكان دەنگى تازە پەيا دەبى وەك دەركەوتنى (ى) لە نىوان دوو (ا)ى (مامۆستا) و (ان)ى كۆ.

لە ھەندى حالەتدا دەنگ ھەيە شېوھەكى دەگۆرئى. وەك گۆرپنى (ۆ) بە (و)ى كپ، وەك لە... من دەخۆم = ئەو دەخوات.

لە ھەر زمانىكدا كۆمەلە ياسا پېك ھەيە بەھۆبانەو تەوانەو پەياوون و گۆرپنى دەنگەكان دەستىنەشاندەكات. بەم ياسا يانە دەوترئى فۆنۆلۆجى (نەك فۆنە تېكى).

لە ئەنجاما دەردەكەوئى كە ھەر دەنگىكى زمانى سەر بەھەچ زمانىك بى ھەمان سروشت

	Bi-labial	Labial-dental	Dental	Alveolar	Palatalalveolar	Palatal	Velar	Uvular	Pharyngeal	Glottal
Plosive	p b		$\hat{S} \hat{Z}$				k g	q		
Fricative		f v		s z	ä ë			x y	h	h
Affricate				$\hat{c} \hat{j}$						
Nasal	m		n				ŋ			
Lateral				l \hat{l}						
Rolled				r \hat{r}						
Semi-vowel	w					y				

۶- دهشی ههردوو زمانیکی تر بۆ ئەم جۆره بهراوردیی ههلبێژیری. ئێمه زمانی عهرهبیمان ههلبێژارد، چونکه زۆریه مان شارهزای ئەم زمانهین.

۷- بۆ چۆنیهتی دهستنیسانکردنی فۆنیمهکانی زمانی کوردی سهیری سهراچاوهی ژماره (۸) بکه. سهراچاوهکان:

- 1- Abercrobic. D. (1967) Elements of general phonetics. Edinbrgh.
- 2- Amin, Wraia Omar (1979) Aspects of the verbal construction in Kurdish. Thesis presented to the University of London.
- 3- Fromkin. V. and Rodman. R. (1978) An introduction to Language.
- 4- Fudge. E. C. (1970) Phonology, in New Horizons in Linguistics. (ed.) J. Lyons.
- 5- Gleason. H. A. (1965) An introduction to descriptive Linguistics. Holt.
- 6- Robins. R. H. (1971) General Linguistics, Longman.

۷- وریا عومەر ئەمین (۱۹۸۴) فۆنۆلۆجی - گوڤاری کاروان ژماره (۲۰).

۸- وریا عومەر ئەمین (۱۹۸۲) ئیملای کوردی و چهند تیبییییهک. گوڤاری کۆری زانیاری عێراق - دهستهی کورد. ژماره (۹).

* ئەم وتاره له گوڤاری کۆری زانیاری عێراق - دهستهی کورد - بهغدا، ژماره (۲۰) ی سالی ۱۹۸۹، لاپهه ۲۳۹-۲۵۹ بلاوکرارهتوه.

و پیکهاتنی ههیه. [هێز، ئاوازه، ت، ل، ڵ، ک، گ... هتد] له زمانی کوردیدا بۆ... ئەسکیمۆ بۆ... باسک بۆ... سهنهالی بۆ... هتد هه مان سروشت و پیکهاتنیان ههیه... فۆنه تیک ئەو لقهیه که ئەم سروشت و پیکهاتنه دهستنیشان دهکا. ئەم کهرهسانه له هه زمانیکا به جۆری به کاردی و یاسای تایبهتی خۆی ههیه بۆ ده رکه و تنیان. ئەو یاسا تایبه تییانهی له زمانه جیاوازهکانا ههیه که چۆنیهتی ده رکه و تن و به کارهیتانی ئەم که رهسانه دهستنیشان ده کهن به یاسا کانی (فۆنۆلۆجی) ناو ده برین.

پهراویزهکان:

۱- به پیتی ئەو سهراچاوهی له ژیر دهستم دان.

۲- بۆ زانیاری زیاتر له بارهی لقهکانی زانستی زمانهوه سهیری ئەم سهراچاوهیه بکه:

وریا عومەر ئەمین (۱۹۸۱) زانستی زمان چیبیه؟ گوڤاری رۆشنبیری نوێ. ژماره (۸۸).

۳- زۆر زمان ههیه هه ندی دهنگیان تیا بههیزی بای له سیبه کانهوه هاتوو دروست نا کړین، ئەمانه سین جۆرن (clicks) (ejective) (implosion).

بۆ ئەم جۆره زمانانه سهیری سهراچاوهی ژماره (۵) بکه ل(۹۶).

۴- ژێکان دوو پارچه گوشتی سروشت لاستیکین ئەرکی بایۆلۆجییان ئەوهیه ناهیتن خواردن به پیتته ناو بۆری هه ناسهوه. له قسه کردنا، که دینه یهک، بههیزی بای له سیبه کانهوه هاتوو ده لهرنهوه و سیمیای ژێداری ده دهنه دهنگه که. گهر لیک دوورکهوتنهوه با بۆ ته گهره له نیوانیانا تیده په پۆ.

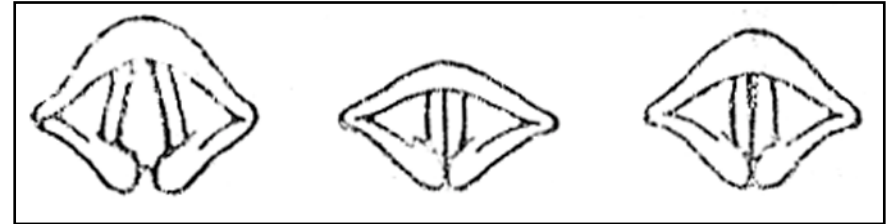

کراوه

داخراو

له رینهوه

۵- ئەم نهخشهیه له ل ۲۱ ی سهراچاوهی ژماره (۲) وه وه رگیراوه، که بهم جۆرهیه:

لیژنه ی زمان له کۆری زانیاری عێراق - دهستهی کورد. زارواکهانی کردۆته کوردی.

دهسته‌ی دووهم له‌گه‌ڵ تینه‌په‌ری رابردوو و تینه‌په‌ری داها‌توودا ده‌رده‌که‌وی. له‌م حا‌له‌ته‌دا فرمان راناوی لکا‌و وهرده‌گرێ وەک:

تینه‌په‌ری داها‌توو	تینه‌په‌ری داها‌توو	تینه‌په‌ری رابردوو
ئه‌ز دنه‌م	ئه‌ز دکه‌م	ئه‌ز نه‌ستم
تو دنه‌قی	تو دکه‌ی	تو نه‌ستی
ئه‌و دنه‌قت	ئه‌و دکه‌ت	ئه‌و نه‌قت
ئه‌م دنه‌قین	ئه‌م دکه‌ین	ئه‌م نه‌ستین
هه‌وون دنه‌قن	هه‌وون دکه‌ن	هه‌وون نه‌ستن
ئه‌و دنه‌قن	ئه‌و دکه‌ن	ئه‌و نه‌ستن

شیکردنه‌وه‌ی ده‌ری ده‌خات که زۆر لایه‌نی تر هه‌ن له‌ باره‌ی ئه‌رک و چۆنیه‌تی ده‌رکه‌وتن و کارکردنی ئه‌م راناوانه‌ باس نه‌کراون. ئه‌م باسه‌ هه‌ولدانیکه‌ بۆ ده‌ستنی‌شان‌کردنی هه‌ندی له‌و لایه‌نانه‌.

بۆ روونکردنه‌وه‌ی چۆنیه‌تی ده‌رکه‌وتن و ئه‌رک و پێوه‌ندی راناوه‌کان به‌به‌شه‌کانی تری رسته‌وه‌ سه‌یری ئه‌م رسته‌نه‌ی خواره‌وه‌ بکه‌ که به‌شه‌ بنجیه‌کانیان (بکه‌ر، به‌رکاری رسته‌وخۆ، به‌رکاری نارسته‌وخۆ... هتد) به‌رانا‌و ده‌رپراون:

- ا-
 ۱- ئه‌ز دنه‌م
 ۲- تو دنه‌قی
 ۳- ئه‌و دنه‌قت
 ۴- ئه‌م دنه‌قین
 ۵- هه‌وون دنه‌قن
 ۶- ئه‌و دنه‌قن
- ب-
 ۱- ئه‌ز دبینم
 ۲- تو دبینی
 ۳- ئه‌و دبینیت
 ۴- ئه‌م دبینین

پێزمانی رانا‌و له‌ کرمانجی ژووروودا

زۆربه‌ی ئه‌وانه‌ی که له‌ رووی سینتاکسییه‌وه‌ له‌ راناوه‌کانی کرمانجی ژووروویان کۆلییه‌ته‌وه‌، سنووری شیکردنه‌وه‌کانیان له‌ ده‌وری بکه‌ری ئه‌م راناوانه‌ ر‌ه‌ت نه‌بووه‌ و سروشتی پێوه‌ندیان به‌به‌شه‌کانی تری رسته‌وه‌ ده‌ستنی‌شان نه‌کردوه‌، بۆیه‌ که‌موکورییه‌کی زۆر که‌وتۆته‌ بۆچوون و ئه‌و یاسایانه‌ی دایان ر‌شتوون.

ئه‌وه‌ی له‌م باره‌یه‌وه‌ و تراپ له‌ چوارچێوه‌ی ئه‌وه‌ ده‌رناچێ که‌ ده‌لێ: له‌ کرمانجی ژووروودا دوو ده‌سته‌ رانا‌وی جودا و یه‌ک ده‌سته‌ رانا‌وی لکا‌و هه‌یه‌ و ه‌ک له‌م وینه‌یه‌دا به‌پیتی که‌س و ژماره‌ روون کراوه‌ته‌وه‌^(۱):

رانا‌وی لکا‌و	رانا‌وی جودا		که‌س	ژماره‌
	۲	۱		
م	ئه‌ز	من	۱	تا‌ک
ی	تو	ته‌	۲	
ه‌ت/ه‌ت	ئه‌و	وی/وئ	۳	
ین	ئه‌م	مه‌	۱	کۆ
ن	هه‌وون	وه‌	۲	
ن	ئه‌و	وان	۳	

ده‌سته‌ی یه‌که‌م له‌گه‌ڵ فرمانی تینه‌په‌ر له‌ رابردوو‌دا ده‌رده‌که‌وی. له‌م حا‌له‌ته‌دا فرمان رانا‌وی لکا‌و وهرنا‌گرێ. نموونه‌کانیشیان له‌م با‌ه‌ته‌یه‌:

- من کر
 ته‌ کر
 وی / وئ کر
 مه‌ کر
 وه‌ کر
 وان کر

۵- هوون دببان

۶- ئەو دببان

ج-

۱- ئەز تە دببانم

۲- تو من دببانى

۳- ئەو وى دببانيت

۴- ئەم وه دببانين

۵- هوون مه دببان

د-

۱- ئەز تە ژ بو وى دهننيرم

۲- تو من ژ بو وان دهننيرى

۳- ئەو وى ژ بو من دهننيريت

۴- ئەم وان ژ بو تە دهننيرين

۵- هوون وى ژ بو مه دهننيرن

۶- ئەو مه ژ بو وه دهننيرن

ه-

۱- ئەز تە دببانم

تو دهپپه ديتن

۲- تو من دببانى

ئەز دهپپه ديتن

۳- ئەو وى دببانيت

ئەو دهپپه ديتن

۴- ئەم وه دببانين

هوون دهپپه ديتن

۵- هوون مه دببان

ئەم دهپپه ديتن

۶- ئەو وان دببان

ئەو دهپپه ديتن

و-

۱- ئەفە كچا منە

۲- ئەفە كورپى تەپە

۳- ئەفە داىكا وپپه

۴- ئەفە خوشكا مەپه

۵- ئەفە براپى وەپه

۶- ئەفە كچا وانە

ئەم پستانەى سەرەوه فرمانەكانيان هەموو لە كاتى داهااتوودان.

لە (ا) دا فرمان تينەپەرە بکەر و فرمان لە کەس و ژمارەدا پرتک کەوتوون^(۲). واتا فرمان پاناوتىكى لكاوى سەر بەهەمان کەس و ژمارەى بکەرى وەرگرتووه.

لە (ب) دا فرمان تپپەرە. وەك (ا) بکەر و فرمان لە کەس و ژمارەدا پرتک کەوتوون.

لە (ج) دا بەرکارى راستەوخۆ دەرکەوتووه. ئەوہى سەرنج پادەکيشى ئەوہپه، ئەو پاناوانەى کە بو دەورى بەرکارى دەرکەوتن سەر بەدەستەپپىكى ترن و جيان لەوانەى کە بو دەورى بکەرى دەرکەوتوون.

لە (د) دا بەرکارى ناراستەوخۆ دەرکەوتووه. ئەو پاناوانەى کە ئەم دەورە دەپپان هەر ئەوانەن کە دەورى بەرکارى راستەوخۆ دەپپان.

لە (ه) دا پستانەکان کراونەتە بکەرى ناديار^(۳). ئەوہى سەرنج پادەکيشى ئەوہپه، کە پستانەکان گوتيزانەوه بکەرى ناديار ئەو پاناوانەى دەورى بەرکارى دەپپان بەرکارى بەرامبەرى دەستەکەى ترپان جپگيرکران.

لە (و) دا دەستەى (من، تە، وى... هتد) لە حالەتى ئيزافە و هەپپیدا دەرکەوتووه.

ئپستا سەپرى ئەم پستانەى خوارەوه بکە کە کاتى فرمانەكانيان لە پابردووداپه و ئپنجا لەگەل ئەوانەى سەرەوه بەراوردپان بکە.

ز-

۱- ئەز نقشتم

۲- تو نقشتى

۳- ئەو نەقست

۴- ئەم نەقستین

۵- ھوون نەقست

۶- ئەو نەقست

ح-

۱- من دیت

۲- تە دیت

۳- وی / وی دیت

۴- مە دیت

۵- وان ئەو دیت

ط-

۱- من تو دیتی

۲- تە ئەز دیتم

۳- وی ئەو دیت

۴- مە ھوون دیتن

۵- وہ ئەم دیتین

۶- وان ئەو دیتن

ی-

۱- من توژ بو وی ھنارتی

۲- تە ئەز ژ بو وان ھنارتم

۳- وی ئەو ژ بو مە ھنارت

۴- مە ھوون ژ بو وی ھنارتن

۵- وہ ئەم ژ بو وی ھنارتن

۶- وان ئەو ژ بو وہ ھنارتن

ک-

۱- من تو دیتی

تو ھاتیبە دیتن

۲- تە ئەز دیتم

ئەز ھاتمە دیتن

۳- وی ئەو دیت

ئەو ھاتمە دیتن

۴- مە ھوون دیتن

ھوون ھاتنە دیتن

۵- وہ ئەم دیتین

ئەم ھاتیبە دیتن

۶- وان ئەو دیتن

ئەو ھاتنە دیتن

ل-

۱- ئەقە خوشکا من بی

۲- ئەقە کوپۆ تە بی

۳- ئەقە دایکا وی بی

۴- ئەقە برایی مە بی

۵- ئەقە کچا وہ بی

۶- ئەقە بابی وان بی

لەم پرستانە ی سەرەوہ کە کاتی فرمانەکانیان ھەموو لە رابردوو دا یە:

لە (ز) دا فرمان تینە پەرە، بکەر لە گەڵ فرمانا لە کەس و ژمارەدا ریتیک کە وتووہ.

لە (ح) دا فرمان تپپەرە ئەو دەستە راناوہی وەک بکەر دەرکە وتووہ جیا یە لەوہی لە (ز) دا و ئەوہ یە کە بو دەوری بەرکاری لە گەڵ فرمانی کات داھاتوو دەرکەوت [سەیری (ح) بکە].

لە (ط) دا بەرکار دەرکەوتووہ... ئەو راناوانە ی بو ئەم دەورە دەرکەوتوو ئەوانەن کە بو دەوری بکەری دەرکەوتن لە گەڵ فرمانی کات داھاتوو تپپەرەدا. [سەیری (ب) و (ج) بکە].

لە (ی) دا بەرکاری ناراستە و خۆ دەرکەوتووہ. ئەو دەستە یە ی ئەم دەورە یان بینوہ ھەر

هه موو	به رکار	بکه		
حاله تیکی				
تر				
۱	۲	۱	تیپه پر	پا بردوو
	-	۲	تیپه په پر	
	۱	۲	تیپه پر	داهاتوو
	-	۱	تیپه په پر	

نه نجام

- ۱- ته گهر بکه و بهرکاری پرسته بهراناو دهربرابن به گوربینی کاتی فرمانی پرسته له پا بردوووه بو داهااتوو یا به پیچه وانوه:
- أ- ده بی دهسته ی راناوه کان ئالوگور بکری... واتا ته گهر بکه یا بهرکار سهر به دهسته ی یه کهم بی، ده بی بگورپی بهراناوی بهرامبهری دهسته ی دووهم و به پیچه وانوه.
- ب- ده بی ریکه وتن له گهل فرمانا له نیوان بکه و بهرکاردا ئالوگور بکریت. واتا ته گهر ریکه وتن له نیوان بکه و فرماندا بو... ده بی بکریته نیوان بهرکار و فرمان به پیچه وانوه.



ریکه وتن

وهک له پرسته ی:

تهز ته دبینم

(تهز): بکه ره سهر به دهسته ی دووهمه.

(ته): بهرکاره سهر به دهسته ی یه کهمه.

ته مانه ن که هه مان دهوربان له گهل فرمانی کات داهااتوو دا بینی [سهیری (د) بکه].

له (ک) دا پرسته کان کراونه ته بکه نادیار. تهو راناوانه ی دهوری بهرکاریان بینیه بهراناوی بهرامبهریان له دهسته که ی تر جیگیر نه کراون وهک تهوه ی له گهل کاتی داهااتوو دا پرووی دا. [سهیری (ه) بکه].

له (ل) دهسته ی (من، ته، وی... هتد) له حاله تی ئیزافه و هه بییدا دهرکه وتوو... وهک کاتی داهااتوو [سهیری (و) بکه].

به بهر اور دکر دنی ته م پرستانه ی سهروه که کاتی فرمانه کان بیان له پا بردوو دا یه له گهل ته وانه ی پیشوو که کاتی فرمانه کان بیان له داهااتوو دا یه، دهرده که وی:

۱- ته گهر فرمان تیپه په پر بی... هه همیشه دهسته ی دووهم (تهز، تو، تهو، ته م، هوون، تهو) وهک بکه دهرده که وی.

۲- ته گهر فرمان تیپه پر بی:

أ- دهسته ی یه کهم (من، ته، وی / وی، مه، وه، وان) دهوری بکه ری له پا بردوو و دهوری بهرکاری له داهااتوو دا ده بینن.

ب- دهسته ی دووهم (تهز، تو، تهو، ته م، هوون، تهو) دهوری بکه ری له داهااتوو دا و دهوری بهرکاری له پا بردوو دا ده بینن. (أ) و (ب) له م وینه یه دا پروون کراونه تهوه:

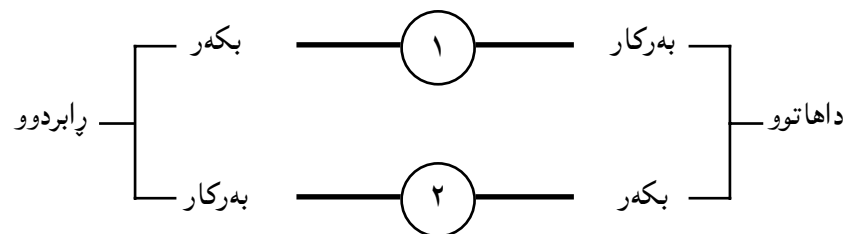

۳- هه همیشه دهسته ی یه کهم بو دهوری بهرکاری ناراسته وخو و ئیزافه و هه بی دهرده که وی.

۴- فرمان هه همیشه له گهل دهسته ی دووهم له کهس و ژماره دا ریک ده که وی. واتا ته گهر دهسته ی دووهم دهوری بکه ری بینی فرمان له گهل بکه ردا ریک ده که وی. ته گهر دهوری بهرکاری بینی فرمان له گهل بهرکارا ریک ده که وی.

دهوری راناوه جو دا کان ده شی له م وینه یه دا پروون بکریته وه.

کاتی فرمانه که ی داهاتوو. له گه ل بکه ردا له کهس و ژماره دا ریکه وتوو. نه گهر کاته که ی بکری به رابردوو:

ا- (ئه ز) ده بیته (من)

ب- (ته) ده بیته (تو)

ج- فرمان له گه ل بکه ردا ریک ده که وی و راناویکی لکاو ی سه ر به کهس و ژماره ی به رکار وهرده گری و ده بیته (ی). رسته که ده بیته:

من تو دیتی.

نه گهر کات رابردوو ی و بکریته داهاتوو:

من هوون دیتن.

ئه ز وه دین - م.

2- نه گهر رسته بیکی کات داهاتوو ی بکه ر دیار، کرایه بکه ر نادیار ئه و راناوه ی دهوری به رکاری ده بیته ده گوری به راناوی به رامبه ری ده سته که ی تر.

واتا (من) ده بیته (ئه ز)، (ته) ده بیته (تو)... هتد.

وه ک له م رسته یه دا.

تو من دینی.

ئه ز دیمه دیتن.

به پیچه وانه وهش نه گهر رسته بیکی بکه ر نادیار ی کات داهاتوو کرایه بکه ر دیار ئه و راناوه ی دهوری بکه ری بینوه ده گوری به راناوی به رامبه ری ده سته که ی تر. وه ک:

ئه م دینی دیتن.

تو مه دینی.

3- دابه شکردنی ئه و دوو ده سته راناوه به پیته دۆخ هه له یه چونکه هه ردوو ده سته هه ردوو دۆخی راسته وخۆ (فاعلی) و تیان (مفعولی) له دوو کاتی ریزمانی جیاوازدا ده بین (4).

4- ئه و ئه رکانه ی راناوه جودا کانی کرمانجی ژوو روو چۆنیه تیی ئالوگۆریوونی ئه رکیان به هه لگیزی کاتی فرمانی رسته... له کرمانجی خواروودا له راناوه لکاوه کانا به رچاو ده که وی (5).

5- شیه ی کرمانجی ژوو روو سه ر به و جوژه پیته وه یه که له زانستی زمانا به ئیرگه تیف Ergative. ناوده بری (6).

به راو تیزه کان:

1- کرمانجی ژوو روو شیه یه بیکی ناوه ندی گه وره یه ده یان بیجووه شیه ی گرتۆته خۆ. هه ر راناوه ی له وانه یه زیاتر له فۆرمیک پیشان بدات. بۆ ئه م باسه ئه و دوو ده سته یه هه لئیرا هه موو شیه که ده نیتن.

2- بۆ چه مکی ریکه وتن Concord سه یری ئه م سه رچاوه یه بکه. وریا عومه ر ئه مین (1982) ریکه وتن له زمانا - گوڤاری رۆشنیری نوێ ژ (91).

3- بۆ زانیاری زیاتر له باره ی رسته ی بکه ر نادیار له کرمانجی ژوو روودا سه یری سه رچاوه ژ (4) بکه.

4- بۆ ئه م باسه سه یری سه رچاوه ژ (7) بکه.

5- بۆ به راوردی له نیوان کرمانجی ژوو روو و خوارو له رووی راناوه سه یری سه رچاوه ژ (5) بکه.

6- نه گهر به وردی بیر له واتا و په یوه ندی نیوان به شه بنجیه کانی رسته (بکه ر، به رکار، فرمان) بکریته وه، ده رده که وی که ئه وه ی به بکه ری فرمانی تینه په ر له قه له م ده دری له راستیا به ر چه مکی به رکاری ده که وی چونکه هیه چ شتی له خۆ به وه روونادات و ده بی هۆیه کی هه ی، ئه و هۆیه شاراو به، بکه ره راسته قینه که یه. بۆ نمونه که ده لیتی (شوشه که شکا) ده بی که سی یا هیزی ئه م شوشه یه ی شکاندین. گهر ده رکه وت ده شی ده بری و رسته که بکری به (نازاد شوشه که ی شکاند).

په یوه ندی نیوان (شوشه که) و (شکان) له هه ردوو حاله تدا هه مان شته. له هه ندی شیه ی زماندا ئه م په یوه ندییه خۆی له (سیما) دا Surface Structure ده رده خا له پتی ریکه وتندا به م جوژه زمانه یا شیه یه ده وتی ئیرگه تیف Ergative.

هه ندی زمان ئیرگه تیفی ته واوه له هه موو حاله تیکا (به رکار) و (فرمان) تیا ریک ده که ون له کهس و ژماره دا وه ک زمانی باسک Basque هه شه نیمچه ئیرگه تیفه وه ک شیه ی کرمانجی ژوو روو که ئه م لایه نه ی تیا هه ر له گه ل کاتی رابردوو دا ده رده که وی.

سه رچاوه کان:

1- ئه و ره حمانی حاجی مارف (1987) ریزمانی کوردی - به رگی یه که م - به غداد.

2- جگه رخوتین (1961) ناوا و ده ستورا زمانی کوردی - به غداد.

3- صادق به اءالدین (1976) ریزمانا کرمانجی - به غداد.

4- وریا عومه ر ئه مین (1982) رسته ی بکه ر نادیار - گوڤاری رۆشنیری نوێ ژ (95).

5- وریا عومه ر ئه مین (1983) لایه نیکی جیاوازی - گوڤاری کۆری زانیاری عیراق - ده سته ی کورد - به رگی (10).

6- وریا عومه ر ئه مین (1983) په یوه ندی راناو و فرمان له کرمانجی ژوو روودا. گوڤاری کاروان ژ (2).

- ۷- وریا عومەر ئەمین (۱۹۸۵) پروونکردنەوهییتک. گۆڤاری نووسەری کۆد - ژ (۲) خولی (۳).
- ۸- وریا عومەر ئەمین (۱۹۸۸) ئالۆگۆپوونی پاناوله کرمانجییی ژووروودا - رۆژنامەیی هاوکاری ژ (۱۰.۳۲) (۱۲ - ۱۲ - ۱۹۸۸).
- ۹- وریا عومەر ئەمین (۱۹۸۹) پاناوله بکەر نادیارێ کرمانجییی ژووروودا. رۆژنامەیی هاوکاری. ژ (۱۰.۴۶) (۱۰/۱/۱۹۸۹).

بەزمانی ئینگلیزی:

- 10- Amin, W. O. (1979) Aspects of the verbal Construction in Kurdish. Thesis presented to the University of London.
- 11- Comrie, B. (1973) The Ergative - Variations on theme. *Lingua* 32 pp. (239 - 253).
- 12- Mackenzine, D. N. (1961) *Kurdish dialect studies* London.

بەزمانی روسی:

- 13- Bakaev, Ch. (1973) *Izik Kurdiv. SSR Maskva.*
- 14- Kurdoev, K.(1978) *Gramatika Kurdkava Izika. Maskva.*

* ئەم وتارە لە گۆڤاری کۆری زانیاری عێراق - دەستەیی کۆرد - بەغدا، ژمارە (۲۱) ی سالی ۱۹۹۰، لاپەرە ۲۵۲-۲۶۲ بڵاوکراوەتەوه.

برۆین بشۆین	ب + پهگی داهاتوو + پاناوی لکاو	مهرجی ساده Simple Conditional	پانهردوو Present
هاتبین کردمان	پهگی پابردوو + ب + پاناوی لکاو	مهرجی تهواو Perfect Conditional	
بنووسه بشۆ	ب + پهگی داهاتوو + (سه تهگه پهگه به کپ کوتایی هاتیب)	داخوای imperative	

نەخشە ی ژماره (۱)

یاساکانی داریشتنی رستهی مهرجی له م نەخشە یه دا پروون کراوه ته وه:

یاساکانی داریشتنی رستهی مهرجی

پابردووی ساده - داهاتووی ساده / داخوای / ئینشائی

۱- تهگه (نه) هات] من دهردهچم / دهرناچم
تۆپرۆ / مهرۆ
چاوه پیم بکات / نه کات

داهاتووی بهردهوام - داهاتووی بهردهوام / داخوای

۲- تهگه (ده) (۷)] من دهردهچم / دهرناچم
خوینیت (نا) نویت
دەرگاگه داخه / دامهخه

۳- پابردووی مهرجی تهواو - پابردووی بهردهوام

تهگه (نه) (۷) بهاتایه - وای بهسه (نه) دههات

۴- پابردووی بهردهوام - پابردووی بهردهوام

تهگه (نه) دههات - خۆم دهمزانی چیم دهکرد

مهرج و یاساکانی له زمانی کوردیدا

رستهی مهرجی، رستهی یکی لیکدراوه (۱). له دوو رستهی ساده پیک دیت. دهسته ییک یاسا سروشتی دهرکهوتنی جوړ و کاتی فرمانی ئەم دوو رستهیه دهستنیشان دهکهن. له م باسه دا بهشی له م یاسایانه دهخرینه پروو. بۆ ئەمه ئەبج کاتهکانی فرمان بزانتین.

له باره ی ژماره ی کاتهکان و زارواکهکانیانه وه رای جیاجیا هیه (۲). کاتی واش هیه سهراوهکانی ریزمانی کوردی ناویان نابهن (۳). کاتهکانی فرمانی رستهی کوردی (۴) له نهخشه ی ژ (۱) ریزکراون. زارواکهکان به پیتی چه مکی سیمان تیکی پیتوانه ی زانستی زمان دهستنیشان کراون (۵).

کات Tense	جوړ Aspect	یاسا	نموونه
پابردوو Past	ساده Simple	پهگی پابردوو + پاناوی لکاو (۶)	هاتین خواردمان
	بهردهوام Continuous	ده + پهگی پابردوو + پاناوی لکاو	دههاتین دهمانخوارد
	تهواو Perfect	پهگی پابردوو + بوو + پاناوی لکاو	هاتبوین خواردبوومان
پانهردوو Present	مهرجی Conditional	ب + پهگی پابردوو + پاناوی لکاو + ایه	بهاتینایه بمانخواردایه
	ساده Simple	ده + پهگی داهاتوو + پاناوی لکاو	دهنووسین دهنووبین
Present	تهواو Perfect...	پهگی پابردوو + وو + پاناوی لکاو + سه له گه ل تینه په ردا (سه) ته نیا له گه ل کەسی ۳ تاک دهرده کهوی.	خواردوو مانه نووستووبین

ههروهه ناوی ئەم جۆره کاتهش نابهن که له ئەسپێکتدا Aspect جیوازه و تایبه ته به کاره تیبه په کان. یاساکانی بهم جۆره به:

پاڤردوو	سهاده	که و تهمه ئیشکردن.
	به رده و ام	ده که و تهمه ئیشکردن.
	ته و او	که و تهمه ئیشکردن.
	مه رجی و خۆزگه یی	بکه و تهمه ئیشکردن.
داها توه	سهاده	ده که و تهمه ئیشکردن.
	ته و او	که و تهمه ئیشکردن.
	مه رجی سهاده	بکه و تهمه ئیشکردن.
	مه رجی ته و او	که و تهمه ئیشکردن.

۴- کرمانجی خواروو.

۵- سهیری په راویزی ژ (۲) بکه.

۶- بۆ یاساکانی راناوی لکاو سهیری ئەم کتیبه بکه:

وریا عومهر ئەمین (۱۹۸۶) ریزمانی راناوی لکاو - به غدا.

۷- [(ده) و (نا)] [(نه) و (ب)] یه کتر لاده بهن Mutually Exclusive.

* ئەم وتاره له گۆفاری کۆری زانیاری عیراق - دهستهی کورد - به غدا، ژماره (۲۷ و ۲۸) ی سالی ۱۹۹۸، لاپه ره ۲۴۱-۲۴۳ بلاو کراوه ته وه.

مه رجی داها توهی ته و او - داها توهی سهاده / داخوازی

۵- ئەگه ر (نه) ها تیبی] خۆم قسه ی له گه لا ده که م / نا که م
تۆ خۆت بشاره وه / مه شاره وه

داها توهی ئینشائی سهاده - داها توهی سهاده / داخوازی

۶- ئەگه ر] پا داشته که ی ده ده می / نا ده می
(نه) (۷) بچیت] نا گادارم بکه / مه که

سه رچا وه و په راویزه کان:

۱- بۆ رسته ی لیک دراو Coordinated Sentence و جیوازی له رسته ی ئالۆز Complex سهیری ئەم سه رچا وه به بکه:

Waria Omar Amin (1976) Some Fundamental rules of Kurdish Syntax Structure. London.

۲- بۆ نمونه هه ندی زمانه وان کاتی وه ک (کردومه - ها توهین... هتد) به را پردوو له قه له م ده دن به لام به پتی چه مکی سیمانتیکی پیناسینی کاته کان ئەمه ئیسته ی ته و اوه Present Perfect. بۆ پیناسینی چه مکی کاته کان سهیری ئەم سه رچا وه به بکه:
وریا عومهر ئەمین (۱۹۸۶) هه ندی یاسای مۆرفۆلژی جی داریشتنی فرمان - گ. رۆشنبیری نوێ ژ (۱۰۹).

۳- سه رچا وه کانی ریزمانی کوردی ناوی کاتی به رده و امی ته و او Perfect Continuous نابهن. یاسا که ی له زمانی کوردیدا بهم جۆره به:

$$\text{له} + \text{چا وگ} + \left[\begin{array}{l} \text{(بوو) - را پردوو} \\ \text{(ده + ب) - داها توه} \\ \text{(×) - ئیستا} \end{array} \right] + \text{راناوی لکاو}$$

را پردوو - [له + خۆیندن + دا + بوو + (م، یت، ×، ین، ن، ن)]

داها توه - [له + خۆیندن + دا + ده + (م، یت، یت، ین، ن، ن)]

ئیستا - [له + خۆیندن + دا + (م، یت، ه، ین، ن، ن)]

ب- ياساى دەرکەوتنى [پت]

ئەگەر رەگى داھاتوو بەھەج فونىمى جگە لە /ۆ/ و /ە/ كۆتايى ھاتىب... پاناوھ لكاوھكە قالبى [پت] ئەگرىتە خۆ.

[چون - چ] ئە + چ + پت ← ئەچپت
[شكاندن - شكين] ئە + شكين + پت ← ئەشكينيپت

ج- ياساى لابرندى [ت] بەئارەزوو Optional

ئەشى [ت] [ات - پت] لابرى بەمەرچى بزوينى لەدوا نەبى، بى ئەوھى كار لە رىزمانىتى بكات... بەم جۆرە [ات - پت] ھەربەكە ئەلەمۆرفىكى تریان ھەبەكە [ا - ئ]، وانا [ات - ا] و [پت - ئ] ھەربەكە لەگەل ئەوى ترا لە گۆرىنى سەرەست Free variation دان.

ئەشوات - ئەشوا

ئەبات - ئەبا

ئەچپت - ئەچى

ئەوهرپت - ئەوهرى

بەلام ئەگەر بزوينى لە دواى [ات - پت] ھات [ت] كە ناشى لابرى.

ئەو ئەخواتەوھ.

ئەو ئەچپتەوھ.

ئەو ئەباتە ئەوئ.

ئەو ئەنيرىتە لات.

د- ياساى توانەوھى [ئ] [پت]

ئەگەر رەگى داھاتوو بە [ئ] كۆتايى ھاتىب، [ئ] [پاناوھ] [پت] لەناو [ئ] [پەگەكە] ئەتوتتەوھ و پاناوھكە شىوھى [ت] ئەگرىتە خۆ.

ئەشكى + پت + ئەشكىپت

ئەسووتى + پت + ئەسووتىپت

ھ- ياساى توانەوھى [ئ] + لابرندى (ت)

لىكۆلىنەوھىكى مۆرفونىمى

سروشت و سىستەمى كارکردنى پاناوھ لكاو بەگشتى و ھى كەسى سىپىھى تاك بەتايپەتى لەلايەنە ھەرە سرک و دژوارەكانى رىزمانى كوردىبە، چ لە ئاستى مۆرفولۇجىدا چ لە ئاستى سىنتاكسىدا. بەلاى كەمى (۱۲) ئەلەمۆرفى ھەبە. ھەبوونى ئەم ھەموو ئەلەمۆرفە بۆ كەسى سىپىھى تاك بەلگەى ئالۆزىبەتى، كە بەشىكى ئەخرىتە پال ھوى رىزمانى و بەشەكەى ترى ئەخرىتە پال ھوى فونولۇجى.

ئەم باسە لىكۆلىنەوھىكى مۆرفونىمىكى (۱) خىراى ئەو پاناوھ لكاوھبە كە لەگەل رەگى كارا دەرئەكەوئ بۆ دەرپىنى رىككەوتن (۲) لەگەل بکەرى كەسى سىپىھى تاكدا.

بەكەم: لەگەل كارى كاتى داھاتوودا

ئەو پاناوھ لكاوھى كە لەگەل كارى كاتى داھاتوودا دەرئەكەوئ بۆ دەرپىنى رىككەوتن لەگەل بکەرى كەسى سىپىھى تاكدا گەلى شىوھى جىاوازى ھەبە. ھوى وەرگرتنى ئەو قالبە جىاوازانە ئەو بىئە فونولۇجىبە جىاوازانەبە كە تىبايانا دەرئەكەوئ.

گەرەترىن قالبى خوى بە [ات/پت] (۳) دەرئەخا.

ا- ياساى دەرکەوتنى [ات]

ئەگەر رەگى داھاتوو بە [ۆ] يا [ە] كۆتايى ھاتىب... پاناوھ لكاوھكە قالبى [ات] ئەگرىتە خۆ. كە ئەچپتە سەر رەگەكە [ۆ] ئەبىتە [و] كپ [W] consonant و [ە] ئەتوتتەوھ.

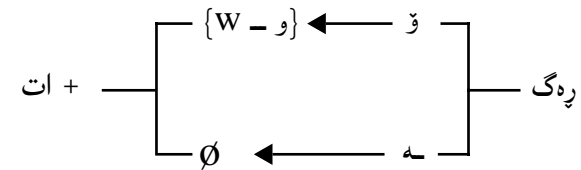

[خواردن - خۆ] ئە + خۆ + ات ← ئەخوات axwât

[بردن - بە] ئە + بە + ات ← ئەبات abât

ئەگەر ياساى لابرڧنى [ت] بەسەر ئەو جۆرە ئومونانەى سەرەوہ سەپپنرا... راناوى لكاو ھېچ سىمايىكى بىنراوى بۆ نامىنى و بەمۆرفىمى سىفر Morpheme Zero خۆى دەرئەخا .

ئەشكىى + پىت ← ئەشكىىت - ت ← ئەشكىى
ئەسووتىى + پىت ← ئەسووتىىت - ت ← ئەسووتىى

لە ئەنجاما ئەوہ دەرئەكەوئى كە راناوى لكاوى كەسى سىپىمى تاك كە لەگەل كارى كاتى داھاتوودا دەرئەكەوئى بەلاى كەمى ئەم شەش ئەلەمۆرفەى ھەپە:

ئەلەمۆرف	ياساى دەرکەوتنى
ات	ئەگەر رەگ بە {ۆ} يا {ه} كۆتايى ھاتبى
پىت	ئەگەر رەگ بە {ۆ} يا {ه} كۆتايى نەھاتبى
ا	بەياساى لابرڧنى {ت}
ئى	بەياساى لابرڧنى {ت}
ت	بەياساى تۈانەوہى {ئ}
∅	بەياساى تۈانەوہى {ئ} + لابرڧنى {ت}

دووہم: لەگەل كارى كاتى رابرڧوو:

راناوى لكاوى كەسى سىپىمى تاك لەگەل كارى رابرڧوو خۆى بەقالبى (ى) دەر ئەخا .
خواردى - بردى - ھىناى - دروى .

۱- ئەگەر رەگەكە بەكپ Consonant كۆتايى ھاتبى راناوہكە بەبزوپىن Vowel دەرئەكەوئى .

کردى - kird-î

رشتى - rîst-î

ب- ئەگەر رەگەكە بەبزوپىن كۆتايى ھاتبى (ى) راناو خۆى بەكپ [y] دەرئەخا .

ھىناى - hênâ-y

درووى - drû-y

ج- ئەگەر رەگەكە بە {ى} كۆتايى ھاتبى (ى) راناو لەناو [ى] رەگەكە ئەتۆپتەوہ و راناوہكە ھېچ سىمايىكى بۆ نامىنى .

assimilation | كرى + ى ← كرى
زەرى + ى ← زەرى

د- ئەگەر كاتى كارەكە لە ئىستاي تەواودا Present Perfect پىت... لە ئەنجامى پروبەرووكرڧنى مۆرفۆلۆجى Morphological Identification دەرئەكەوئى كە راناوہكە قالبى (پ ... تى) ئەگرىتە خۆ .

ھىناو - پ ... ه ... تى
خواردوو - پ ... ه ... تى

واتا راناوى لكاوى كەسى سىپىمى تاك كە لەگەل رابرڧوو تىپەرا دەرئەكەوئى ئەم چوار ئەلەمۆرفەى ھەپە .

ئەلەمۆرف	ياساى دەرکەوتنى
{y}	ئەگەر رەگ بە بزوپىن كۆتايى ھاتبى
{î}	ئەگەر رەگ بە كپ كۆتايى ھاتبى
∅	ئەگەر رەگ بە {ى} كۆتايى ھاتبى
پ... تى	ئەگەر كاتەكە ئىستاي تەواوبى

ھ- لەگەل كارى تىنەپەرى رابرڧوو... كەسى سىپىمى تاك سىمايىكى بىنراوى نىپە
Zero morpheme (∅)

ئەو ھات + ∅

ئەو چوو + ∅

و- له گه ل رسته ی جووتینراو Copulative که ریزمانی هندی زمان به (رسته ی ناوی) ی ناوی نه بات... که سی سیپه می تاکی کاتی ئیستا Present به (ه) خوی دهرته خا... وهک له:

- من نازاد - م
- تو نازاد - یت
- ئو نازاد - ه
- ئییمه نازاد - ین
- ئیوه نازاد - ن
- ئوان نازاد - ن

هه موو ئه له فۆرمه کانی راناوی که سی سیپه می تاک له م نه خشه یه دا پروون کراونه ته وه:

	کات	یاسای دهرکه وتنی
پێژمانی	ئێستا	ات - یت - ا - ئ - ت - Ø
	رابدووی تیپه ر	Ø - ã - y - (ی ... تی)
	رابدووی تیپه په ر	Ø
	رسته ی جووتینراو	ه

په راویزه کان:

- 1- شیکردنه وهی مۆرفۆلۆجیی هه ر زمانئ ئه بی به لای که می ئه م ئه رکانه به جئ به ئینئ:
- ده ستینیشانکردنی که ره سه هه ره خاوه کانی مۆرفۆلۆجیی زمانه که که مۆرفیتمه کانی به تی.
- ده ستینیشانکردنی پینکه اتنی فۆنه ته کتیکی مۆرفیتمه کان.
- ده ستینیشانکردنی ئه و یاسیانه ی مۆرفیتمه کان لیک ئه ده ن بۆ دارپشتنی وشه کان.
- ده ستینیشانکردنی ئه رکی مۆرفۆلۆجیی که ره سه نا که رتیبه کان supra segmental.
- ده ستینیشانکردنی قالبه جیاوازه کانی هه مان مۆرفیتم (ئه له مۆرفه کانی) که له ئه نجامی کارتی کردنی بیته ی فۆنۆلۆجیی جیاوازه وه سه ره له ئه ده ن. ئه مه په یوه ندیی مۆرفۆلۆجی به فۆنۆلۆجیی به ئه خاته پروو و یاسا کانی به مۆرفۆنیمیکی ناو ئه برین.
- به گویره ی ئامانج و سنووری باسه که، ئه شئ لایه نیتیکی یا به شیتیکی لایه نیتیکی زمانه که وه ربگیڕئ و

به پیتی (یه کئ یا هه موو) ئه و ئه رکانه ی سه ره وه شی بکرتته وه. بۆ نمونه گه ر بمانه وی راناوه کانی زمانی کوردی له پرووی مۆرفۆلۆجیی به شی بکه ینه وه ئه بی ئه م هه نگاوانه بگریته به ر:

- 1- راناوه جودا و لکاوه کانی جیا که ینه وه... دوور له هه موو جۆره ئه رکی.
 - ب- پینکه اتنی مۆرفۆلۆجییان (واتا مۆرفیتمه کانیان) ده ستینیشان که ین.
 - ج- ئه له مۆرفه کانی هه ر یه کئ له راناوه کان ده ستینیشان که ین و یاسا مۆرفۆلۆجیی به کان هه لئینجین.
- باسیتم له ژماره (115) ی گوڤاری پۆشنییری نوی سالی 1987 د بلاوکرده وه به ناوی [ریزمانی کوردی - هه ندئ شیکردنه وه ی مۆرفۆلۆجی] تیا یا ئامانج و پتپه و و ته کنیکی شیکردنه وه ی مۆرفۆلۆجیی راناوم خسته پروو چاوتیکی پتدا بخشین (4):
- تیپینیبه ک له باره ی ره خنه کانی د. ئاوه رحمانی حاجی مارفه وه که په یوه ندیی به مۆرفۆلۆجیی به هه یه، له باره ی مۆرفیتمی سیفره وه یه.

د. ئه و ره حمان وای پتشان ئه دات که (وریا عومه ر ئه مین) مۆرفیتمی سیفری له (عه بدوللا حوسین ره سوول) ه وه وه رگرتوه (ره خنه ی نارخه - 1998 - ل 47).

ئه مه وی ئه وه پروونکه مه وه که مۆرفیتمی سیفر زاراوه ییتیکی زۆر باوی بواری مۆرفۆلۆجییای رتیمازی (بونیبه وی) ی بلوومفیلدیبه، له سه ره تایی سیبه کانی سه ده ی رابدوودا دارپتزاوه بۆ ئه و مۆرفیتمانه ی که ده نگیان هه یه و ره نگیان نیبه و بۆ ماوه ی زیاتر له چل سال، تا سه ره له ئدانی رتیمازی چۆمسکی له کۆتایی په نجاکانا نه زه ربیبه ی مۆرفیتمی سیفر بواری زمانه وانیی داگیر کردبوو و له کتیشه دارترین خاله کانی رتیمازی بونیبه ویبه ت بوو. له هه زاران (نه ک سه دان) و تار و باس و لیکۆئینه وه و کتییی زمانه وانئ له هه موو جیهانا به گه لئ زمان ناوی هاتوه و موناقه شه و هه رای له سه ر کراوه. یه کتیکه له کلبل و ری پاککه ره وه کان بۆ سه ره له ئدانی رتیمازی گوئزانه وه و به سه ری ده زووی په یوه ندیی نیوان بنج deep strac- ture و سیما surface structure ئه ژمیترئ و چۆته میستالانگیجی رتیمازی چۆمسکی و دوای چۆمسکیش ده ور و نرخئ تاییبه تی خۆئ له دارپشتنی یاسا مۆرفۆنیمه کانا هه یه... هتد.

(جگه له نامه کاغدا... له هه فتا کاندئا) له سه ره تایی هه شتا کانی شه وه من زاراوه ی مۆرفیتمی سیفرم له ده یان و تار و باسدا به کاره ییناوه بۆ نمونه:

- 1- له سالی (1982) دا له ژماره (9) ی خولی (2) ی گوڤاری نووسه ری کورددا.
 - 2- له ژ (2493) ی رۆژی (11/4/1984) ی رۆژنامه ی (العراق) دا.
 - 3- له سالی (1986) دا له ژماره (45) ی گوڤاری (کاروان) دا. له لاپه ره (11) ی ئه م و تاره مدا ئه لیم.
- وهک خۆئ ئه یخه مه پروو:
- «ئیتستا سه یری ئه م نمونانه بکه...»

- من چوو - م
- تۆ چوو - یت
- ئو چوو - Ø

ئىيمە چوو - يىن

ئىيوە چوو - ن

ئەوان چوو - ن

لە كەسى سىيەمى تاكدادا... مانا و دەور هەيه، بەلام قالب نىيە.

زانايانى زمان بۆ چارەسەر كوردنى ئەم گىروگرفتانه لە دابەشكردن و دەستنيشاشانكردنى جۆرى مۆرفىمەكان بابەتى (تى)يان خستۆتە خانەى مۆرفىمى بۆش empty morpheme و ئەوەى مانا و دەورى هەبى و قالبى فيزياوى نەبى خستويانەتە خانەى مۆرفىمى سيفر zero morpheme...».

قوتاييمان كاك عەبدوللا حوسين پەسوول ئەمەى خستۆتە نامەكەيهو (١٩٩٥) و لە ليستەى سەرچاوەكانيدا ناوى ئەم وتارە و وتارى ترم ئەهينى كە تىيانيا ناوى مۆرفىمى سفر ئەهينم. د، ئەورەحمان واى بۆچووە كە عەبدوللا پەسوول دانەر و داھينەرى چەمك و زاراوەى مۆرفىمى سيفرە و من لەوم وەرگرتوو.

٢- بۆ رىككەوتن concord سەيرى ئەم باسە بكەن: وريا عومەر ئەمىن (١٩٨٢) رىككەوتن لە زماندا. گۆفارى رۆشنىبىرى نوئى، ژ (٩٢).

٣- سەيرى ئەم باسە بكەن:

وريا عومەر ئەمىن (١٩٨٥) كەى (ات) و كەى (پت). گۆفارى رۆژى كوردستان، ژ (٧٠).

٤- هەرودەها سەيرى ئەم باسانەشم بكەن:

١- روونكردنەوھىتەك، گۆفارى نووسەرى كورد، ژ (٥) سالى ١٩٨٥.

ب- رەخنەى نارەخنە، گۆفارى رۆشنىبىرى نوئى، ژ ١٤٠، سالى ١٩٩٧.

ج- پاشبەندى (ئى) لە رەخنەى نارەخنەدا... گۆفارى رۆشنىبىرى نوئى، ژ (١٤٢)، سالى ١٩٩٨.

* ئەم وتارە لە گۆفارى كۆرى زانبارى عىراق - دەستەى كورد - بەغدا، ژمارە (٢٩ و ٣٠)ى سالى

٢٠٠٢، لاپەرە ٢٩١-٢٩٧ بلاوكراوەتەو.

چەند تېيىنىيەك لە بارەى (نەرى) وه

ئەوهى لە بارەى پېناسىنى (نەرى) وه باوه ئەوهيه... نەرى چەمكىكى سىمانتىكىيه وهك
كەرسەيىكى سىنتاكسى لە رسته دا دەرئەكەوئ، بەجى نەهينانى ئەركى كارى رستهكه
ئەگەيىنى. شىكردنه وه دەرى ئەخا كه ئەم پېناسىنه لە زۆر حالەتدا هەلئەوه شىتەوه. زۆر
جار دەرکەوتنى ئامرازى نەرى ئەم چەمكه ناگەيىنى و ئەم دەوره رېزمانىيه ناگيرئ. وهك
لە:

۱- رستهى پرسىارى (بەلئى - نا) yes - no question بەزۆرى بەشېوهى نەرى ئاراسته
ئەكرى... كەچى لا بردنى ئامرازى (نەرى) هېچ كار لە واتا و رېزمانىتېي رستهكه
ناكات.

أ- نان ناخۆيت؟

ب- نان ئەخۆيت؟

أ- ئازاد نەهات؟

ب- ئازاد هات؟

أ- ئەم وتارەت نەخۆيندۆتەوه؟

ب- ئەم وتارەت خۆيندۆتەوه؟

(ب) يەكان نەرىيى (ا) كانن و هاوواتان.

۲- لە رستهى

كە نا بېنم... رەنگى زەرد هەلگەرا!

لا بردنى ئامرازى نەرى (نا) هېچ كار لە واتا و رېزمانىيەتى رستهكه ناکات... واتاکەى
وهك خۆى ئەمىنيتەوه.

كە بېنيم... رەنگى زەرد هەلگەرا.

۳- رستهى

نەكەى ئەتكوژم.

دوو مانای دژیهكى هەيه:

أ- ئەگەر بکەى ئەتكوژم.

ب- ئەگەر نەكەى ئەتكوژم.

لە رستهى (ب) دا كه خورتىتى (الزام) كردنه كه ئەگەيىنى ئامرازى (نەرى) دەرکەوتوو...
(واتا ئەبى بېكا... نەك نەيكا).

۴- دەرکەوتنى ئامرازى (نەرى) لەگەل ئاوهلئاوى (پراده) دار Intensifier (زۆر جوان...
گەلئى دوور... هتد) هەرگيز واتای نەرى ناگەيىنى و تا پرادهيەك چەمكى پېچەوانه
ئەگەيىنى. وهك لە:

ئەم كچه زۆر جوان نېيه.

واتا جوانه... بەلام تا پرادهيەك...

نەرى و پېناسىنى بەرکار

لە رووى ئەركەوه... بەرکار ئەو كەسەيه يا ئەو شتەيه كه پيشوازيى كارى بکەرى
رستهكه ئەكات. يا كارى بکەرەكەى ئەكەويتە سەر. وهك لە:

ئازاد رزگارى بېنيوه.

(رزگار) بەرکاره چونكه كارى بېنيهكه كه ئازاد بەئەنجامى داوه كەوتۆتە سەر (رزگار)
كه بېنراوه. بەلام كه ئەو رستهيه ئەكرى بە (نەرى):

ئازاد رزگارى نەبېنيوه.

لېره (رزگار) هېچ كارتىكى لە ئازادەوه بۆ نەكەوتۆتە سەر، بۆيه بەپىي پېناسىنى
سىمانتىكى (بەرکار) نابى (رزگار) بەرکاربى.

يەكى لە ئەنجامه سەرەككيبه كاني Klima (۱۹۶۴) كه سەر بەرپيازي چۆمسكيبه ،
ئەوهيه كه رستهى ساده تەنيا يەك ئامرازى نەرى قەبوول ئەكات. واتا رستهى ساده لە
يەك ئامرازى نەرى زياتر وەرناگرئ.

لە زمانى كوردىيا نمونەى وا هەيه كه دوو ئامرازى (نەرى) تيا بەرچاو ئەكەوئ وهك
لە:

من ناتوانم نەچم.

ئەم رستهيه مانای زۆر جيايه و پېچەوانەى ئەمه ناگەيىنى.

من ئەتوانم بچم.

رستهى يەكەم (خورتىتى) ي obligation تيايه كه چى رستهى دووم (ئارەزووبى) ي

optional تیا به. ئەم دوو چه مکه له م نمونانه دا روون ئەبهنه وه.

من ناتوانم نهچم (ئەبێ بچم)

من ئەتوانم بچم (ئاره زووی خۆمه)

به به کارهێنانی یهک ئامرازی (نهری) جیاوازی تر له واتاگان ده ئه که وێ.

من ئەتوانم نهچم.

من ناتوانم بچم.

به ره چاو کردنی ریبازی گوێزانیه وهی چۆمسکی ئەبێ ئەم جوړه رستانه له بنجدا deep structure به لیکدراو و ئالۆز له قه له م بدرین.

واتا رستهی (من ئەتوانم بچم) له بنجدا ئەبێ له م دوو رسته به پیک هاتی:

۱- من ئەتوانم.

۲- من ئەچم.

چه ن یاساییکی گوێزانیه وه... ئەم دوو رسته به لیک ئەدهن و رسته ی سیما دیننه ئەنجام.

رسته ی (من ناتوانم نهچم) ئەم بنجه ی ههیه:

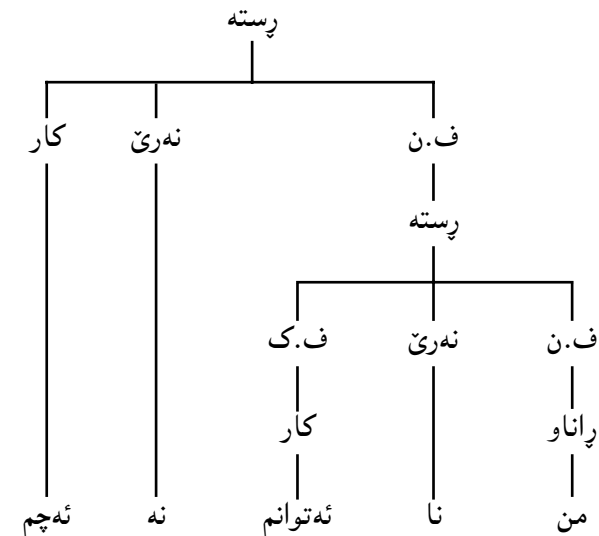

(ئەم بنجه زۆر درشته و زۆر لایه نی نه خراوه ته روو).

به یاسای (هاولابردن) Equi-Deletion (من) ی پارسته که لائهری و زنجیره ی پیک

یاسای گوێزانیه وه دوو رسته که لیک ئەدا و رسته ی سیما دینیتته ئەنجام.

له چوارچێوه ی ریبازی گوێزانیه وه دا یاسای نهری له کوردیدا ئەشی به م جوړه دارپێژری.

SI:	x	-	NEG	-	Vs	x	
	1		2		3	4	
							→ obl
SC:	1		∅		2+3	4	

تیبینی: ل (۵۳-۵۹) ی سه رچاوه ژماره (۱) به فراوانی ئەم رووه ی ریبازی کوردی ئەخاته روو.

سه رچاوه کان:

1- Amin, W. O. (1979) Aspects of the verbal construction in Kurdish - London University.

2- Klima, E. S. (1964) negation in English. In Foder and Kats (eds).

3- Mackenzie, D. N (1961) Kurdish dialect studies V-1 - London.

۴- وریا عومه ئەمین (۱۹۸۳) نهری له زمانی کوردیدا، رۆژنامه ی العراق، ژ ۲۲۳۸.

۵- ریبازی ناخوتنی کوردی (۱۹۷۶)، کۆری زانیاری عیراق - بغداد.

* ئەم وتاره له گوێزاری کۆری زانیاری عیراق - دهسته ی کورد - به غدا، ژماره (۳۱) ی سالی ۲۰۰۳.

لاپه ره ۱۵۷-۱۶۱ بلاوکراوه ته وه.

په یوه ندى راناو و فرمان له کرمانجی ژورودا

له پال باسکردنی راناو یا فرمان هندی له زمانه وانان و ایان له قه لّم داوه گویا له کرمانجی ژورودا له رابردوی تیپه را راناوی لکاو له گه ل فرمانا دهرناکوهی، نمونه کانیشیان له م بابه تن.

من خار (من خواردم)

ته خار (تو خواردت)... هتد

نهم بۆچونه راست نییه. له کرمانجی ژورودا فرمان له هممو حاله تیکا راناوی لکاوی له گه ل دهرته که وئ... به لام له بهر ته وهی سهر بهو سیسته مه زمانه یه که به ئیرکه تیغ Ergative ناوئه برتن دهرکه وتن و دهرنه که وتنی بهرکار دهر ته گپری له دهرکه وتن و دهرنه که وتنی راناوی لکاو له هندی حاله تدا. بۆ روونکردنه وهی نهم دیاردهیه پتویسته راناوه جودا و لکاوه کانی کرمانجی ژورودا له بهر چاوا بن.

لکاو	جودا		کس	ژماره
	۲	۱		
م	ئه ز	من	۱	تاک
ی	تو	ته	۲	
-، ت/هت	ئه و	وی/وئ	۳	
ین	نهم	مه	۱	کۆ
ن	هون	وه	۲	
ن	ئه و	وان	۳	

وینیهی ژ (۱)

راناوی لکاو له کسه سییه می تاکدا بۆ رابردو هیچ نیشانه ییکی نییه له داهاتودا (ت/هت) دهرته که وئ.

په یوه ندی ریکه وتن له نیوان به شه بنجییه کانی رسته (بکه ر - بهرکار - فرمان)، له کرمانجی ژورودا له م وینیه دا روون کراوه ته وه.

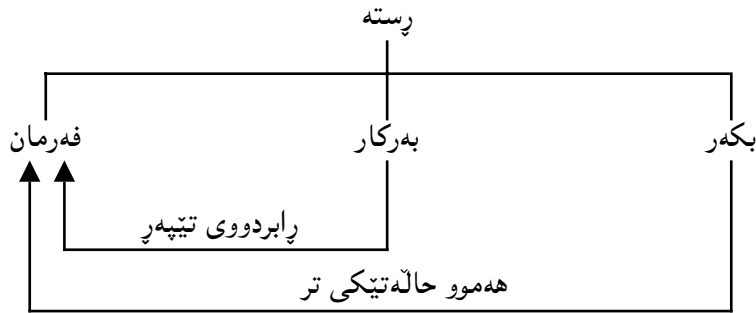

واتا له رابردوی تیپه را فرمان راناویکی لکاوی سهر به هه مان کس و ژماره ی بهرکار وهرته گری.

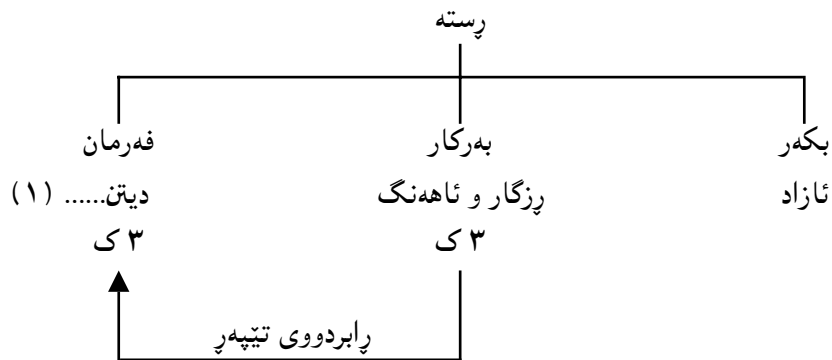

له هممو حاله تیکی تر دا فرمان راناویکی لکاوی سهر به هه مان کس و ژماره ی بهرکار وهرته گری.

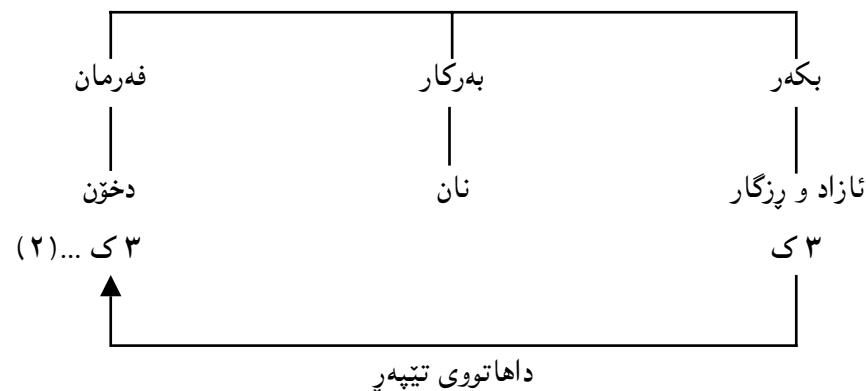

داهاتوی تیپه ر

نازاد ئەو ھنارد - (نازاد ئەوی نارد)

ت ۳ ت ۳

وھک لە وینەئە ژمارە (۱) دا دەرنەکەوئ دوو جوۆر پاناوی جودا لە کرمانجیی ژوووودا ھەبە دەرکەوتن و دەوریان لە رستەدا بەستراوە بەکات (پاڤدوو یا داھاتوو) و جوۆری فەرمان (تێپەر یا تینەپەر).

۱- لە رستەئە فەرمان تێپەر

ا- کۆمەلەئە یەکەم لە پاڤدوو دا وھک بەکر و لە داھاتوو دا وھک بەرکار دەرنەکەوئ.

ب- کۆمەلەئە دووھم لە پاڤدوو دا وھک بەرکار و لە داھاتوو دا وھک بەکر دەرنەکەوئ.

۲- کۆمەلەئە یەکەم ھەمیشە وھک بەکر (و بەرکاری ناپاستەوخۆ) دەرنەکەوئ.

دەوری پاناوھ جوداکان لەم وینەئەدا روون کراوھتەوھ:

	پاڤدوو		داھاتوو		
	بەکر	بەرکار	بەکر	بەرکار	
تێپەر	۱	۲	۲	۱	
تینەپەر	۲			۲	

کۆمەلەئە یەکەم ھەرگیز لەگەڵ فەرمانا رێک ناکەوئ. کە دەوری بەکرەئە بێنئە فەرمان لەگەڵ بەرکارا رێک ئەکەوئ:

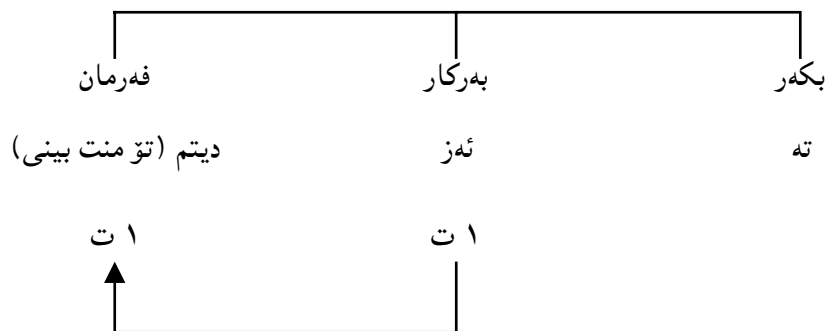

کە دەوری بەرکاری ئەبێنئە فەرمان لەگەڵ بەکر رێک ئەکەوئ.

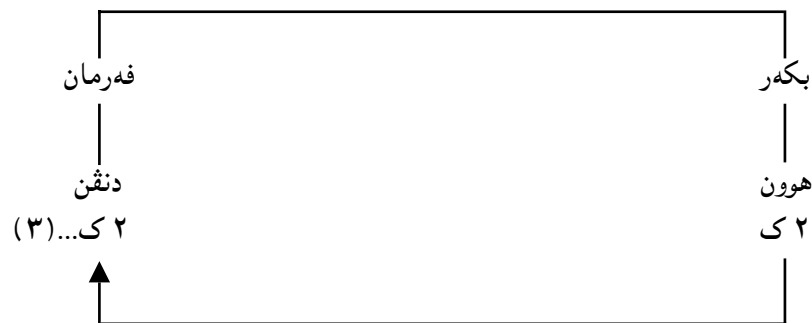

داھاتووئە تینەپەر

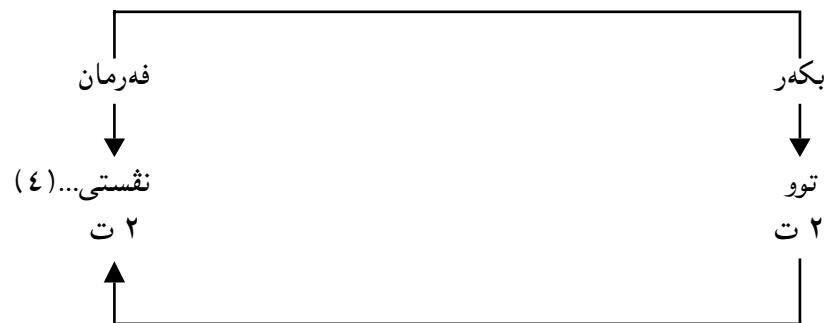

پاڤدووئە تینەپەر

لە رستەئە ژ (۱) دا (ئاھەنگ و رزگار) کە بەرکارە لایبەری پاناوی لکاویش (ن) لەگەڵیا لائەچئە و ئەبئە بە.

نازاد دیت (نازاد بێنئە).

(ئەز) کە پاناویکی جودای سەر بەکەسی یەکەمی تاکە بخریتتە شوینئە، فەرمان پاناوی لکاوی (م) وەرئەگرئە.

نازاد ئەز دیتەم (نازاد منئە بێنئە).

ات ات

لە کەسی سێئەمی تاکدا پاناوی لکاو ھێچ نیشانەبیتکی بوۆ پاڤدوو نیبە، بوۆبە کە بەرکار لە کەسی سێئەمی تاکدا بیت فەرمان ھێچ پاناویکی لکاوی لەگەڵا دەرنەکەوئ

من نازاد دیت - (من نازاد دی)

ت ۳ ت ۳

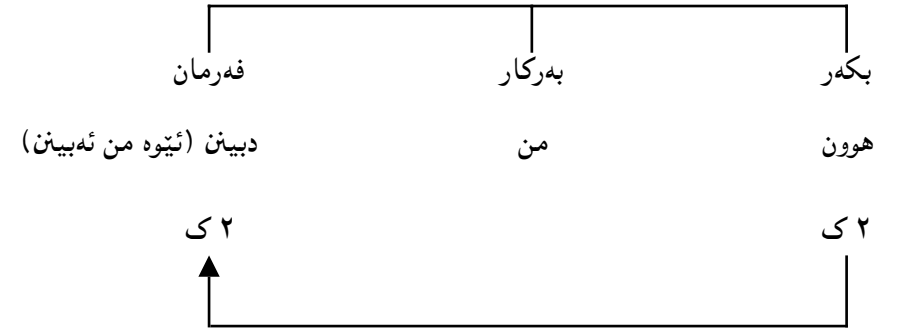

سەرچاوهکان:

- ۱- وریا عومەر ئەمین - راناو له کرمانجیی ژووڕودا - هاوکاری ژ (۶۱۵) [۱۹۸۱/۱۲/۱۰].
 - ۲- کۆزی زانیاری کوردی - رێزمانی ناخواتنی کوردی به‌غدا (۱۹۷۶).
- * ئەم وتارە له گۆڤاری کاروان - ئەمینداریتی گشتی بۆ رۆشنبیری و لوان - ههولتیر، ژماره (۲)ی سالی ۱۹۸۳، لاپه‌ره ۴۱-۴۳ بلاوکراوه‌ته‌وه.

پاناوی لکاو			جودا	کەس	ژماره
۳	۲	۱			
م	م	م	من	۱	تاک
یت	یت	ت	تۆ	۲	
ات/یت	-	ی	ئەو	۳	
ین	ین	مان	ئیمه	۱	کۆ
ن	ن	تان	ئیوه	۲	
ن	ن	یان	ئەوان	۳	

وینە ژماره (۱)

هەرچەندە جیاوازی نیوان کۆمەڵی (۲) و (۳) تەنیا لە کەسی سێیه می تاک دایە. بۆ مەبەستی شیکردنەوه جیا یان ئەکەینەوه^(۱).
 جۆر و کاتی فەرمان دەور ئەگێرن لە هەلبژاردنی پاناوی لکاو. (مەبەست لە جۆری فەرمان تێپەر یا تێنەپەرە. مەبەستیش لە کاتی فەرمان، پابردوو یا داها توه).
 چۆنیەتی دەرکەوتنی پاناوی لکاو لە گەڵ فرمانا بۆ دەرپرینی پیکەوتن لەم وینە یەدا پروون کراوە تەوه.

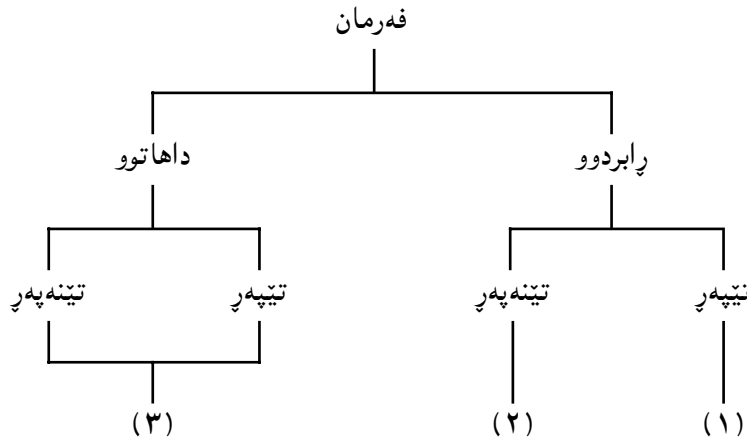

وینە ژماره (۲)

پێزمانی پاناوی لکاو

۱- ئە - تان - نیر - ین (ئیمه ئیوه ئەنیرین)

بەرکار بەکر

۲- ئە - تان - نارد - ین (ئیوه ئیمه تان ئەنارد)

ئەم دوو پرستە یە لە قالبی وشە یە کدا پێژراون هەردوو بریتین لە (بەکر) و (بەرکار) و (فەرمان). بەکر و بەرکار تیا یان بە پاناوی لکاو دەرپراون.
 پرستە یە یە کەم - کاتە کە ی داها توه
 پرستە ی دوو هەم - کاتە کە ی پابردوو
 ئەوه ی سەر نچ رانه کیشخ ئەوه یە کاتی فەرمانە کە دەوری (بەکر) و (بەرکار) ی ئالوگۆر کرد.

ئەم وتارە هەول دانی کە بۆ پروونکردنەوه ی ئەم دیار دە یە ی زمانی کوردی و دا پرشتنی پێ زمانە کە ی.

لە زمانی کوردیدا (خواروو) بەکر و فەرمان پیک ئەکەون لە کەس و ژمارە دا، و اتا بەکر لە چ کەس و ژمارە یە کدا بیت، فەرمانیش پاناوی لکاو ی سەر بە هەمان کەس و ژمارە وەر ئەگریت. بۆ پروونکردنەوه ی ئەم لایە نە ئە بێ پاناو جودا و لکاو هەکان بە پیتی کەس و ژمارە لە بەر چاوا بن.

واتا: گهر فه‌رمانه‌که له رابردووی تێپه‌په‌ردا بوو کۆمه‌لی یه‌که‌م وهرئه‌گرئ.

ئیمه ناسی - مان.

ک۱ ک۱

ئه‌وان خوارد - یان.

گهر فه‌رمانه‌که له رابردووی تێپه‌په‌ردا بوو بۆ دهربرینی ریکه‌وتن له‌گه‌ڵ بکه‌را کۆمه‌لی دووهم وهرئه‌گرئ.

ئه‌وان نووست - ن.

ک۳ ک۳

ئیمه نووست - یان.

ک۱ ک۱

گهر فه‌رمانه‌که له‌کاتی داهاتوودا بوو... چ تێپه‌په‌ری چ تێپه‌په‌ر کۆمه‌لی سێیه‌می له‌گه‌ڵا دهرئه‌که‌وی بۆ دهربرینی ریکه‌وتن له‌گه‌ڵ بکه‌را.

ئه‌و ئه‌خو - ات.

ت۳ ت۳

ئیمه ئه‌نو - یان.

ک۱ ک۱

بۆ هه‌لبژاردنی راناوی لكاو بۆ دهربرینی ریکه‌وتن یه‌که‌م - سه‌یری وینه ژماره (۲) ئه‌که‌ین. به‌پیتی کات و جووری فه‌رمانه‌که کۆمه‌له‌که ده‌سنیشان ئه‌که‌ین ئینجا به‌پیتی که‌س و ژماره‌ی بکه‌ره‌که، به‌یارمه‌تیی وینه ژماره (۱) راناوه لكاوه‌که ئه‌دۆزینه‌وه بۆ نمونه له: ئیمه نارد - .

(نارد) که ره‌گی فه‌رمانه، له رووی جووره‌وه (تێپه‌په‌ره) و له رووی کاته‌وه (رابردووه). به‌پیتی وینه ژماره (۲) راناوی لكاو ئه‌بێ له کۆمه‌لی یه‌که‌مه‌وه وهرگیرئ. (ئیمه) که بکه‌ره له که‌سی (یه‌که‌می کۆ) دایه. به‌رامبه‌ره‌که‌ی به‌پیتی وینه ژماره (۱)، (مان)ه. ئه‌لکینرئ به‌ره‌گی فه‌رمانه‌که‌وه و رسته‌که ئه‌بیتته:

ئیمه نارد - مان.

هه‌روا له:

ئه‌وان ئه‌نو - .

(نوو) ره‌گی داهاتووی (نوستن)ه. له رووی جووره‌وه (تێپه‌په‌ره)، له رووی کاته‌وه (داهاتوو)ه، به‌هۆی وینه ژماره (۲) راناوی لكاو ئه‌بێ له کۆمه‌لی (سێیه‌م)ه‌وه وهرگیرئ. (ئه‌وان) که بکه‌ره له که‌سی (سێیه‌می کۆ) دایه، به‌پیتی وینه ژماره (۱) به‌رامبه‌ره‌که‌ی (ن)ه. رسته‌که ئه‌بێ به:

ئه‌وان ئه‌نو - ن.

ک۳ ک۳

یه‌کن له تاییه‌تییه‌ته‌کانی کۆمه‌لی یه‌که‌می راناوه لكاوه‌کان واتا کۆمه‌لی (م - ت - ی - مان - تان - یان) ئه‌وه‌یه شوینی له رسته‌دا ئه‌گۆرئ به‌پیتی قالبی رسته‌که. ئه‌گهر رسته‌که به‌رکاری راسته‌وخۆی هه‌بوو راناوی لكاو به‌مه‌وه ئه‌لکئ وه‌ک له: ئیمه گۆل - مان بۆ ئیوه ئه‌نارد.

که‌ی رسته به‌رکاری راسته‌وخۆی نه‌بوو ئه‌وسا راناوی لكاوی کۆمه‌لی یه‌که‌م به‌به‌رکاری ناراسته‌وخۆه ئه‌لکئ.

ئیمه بۆ ئیوه - مان ئه‌نارد.

به‌لابردنی به‌رکاری ناراسته‌وخۆش، پرپیۆزیشن ئه‌بێ به‌ په‌ناگی.

ئیمه بۆ - مان ئه‌نارد.

به‌لابردنی پرپیۆزیشنیش پیشگر ئه‌بێ به‌ په‌ناگی:

ئیمه ئه - مان - نارد.

که‌ی پیشگریش نه‌بوو، ئه‌وسا به‌ره‌گی فه‌رمانه‌که‌وه ئه‌لکئ.

ئیمه نارد - مان.

به‌کورتی {کۆمه‌لی یه‌که‌می راناوه لكاوه‌کان به‌یه‌که‌می ئه‌م به‌شانه‌ی رسته‌وه ئه‌لکئ به‌م ریزه:

۱- به‌رکاری راسته‌وخۆ (۲)

۲- به‌رکاری ناراسته‌وخۆ

۳- پرپیۆزیشن

۴- پیشگری یه‌که‌م

۵- ره‌گی فه‌رمان ... یاسا ژماره (۱)

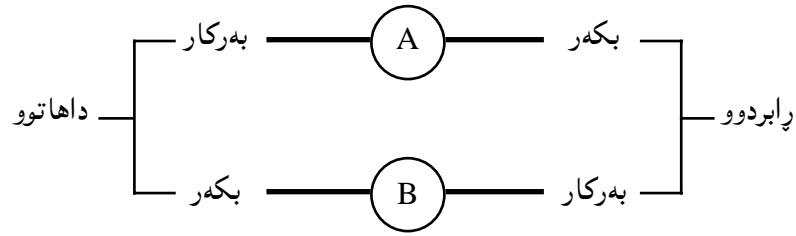

بۆ جیگیکردنی بهرکاری راسته و خۆ یا ناراسته و خۆ یا ناوی خاوهن بهراناویکی لكاو
 ئەم ههنگاوانه ئهگرینه بهر:

۱- سهیری راناوه لكاوه كه ئهكهن كه دهوری بکه ری بینیه له كامه كۆمهڵ بوو بۆ
 بهرکاری روو له كۆمهڵه كهی تر ئهكهن. واتا - گهر له كۆمهڵی (A) یه وه بوو بۆ
 (بهرکاری) روو له (B) ئهكهن و به پێچهوانه وه.

۲- به پیتی كهس و ژماره ی ئه و به شه ی جیگی ئه كری - به یارمه تی وینه ژماره (۱)،
 راناویکی لكاو هه لئه بژیرری.

۳- به پیتی یاسا ژماره (۱) و (۲) شوینی راناوه كه له رسته كه دا ده سنی شان ئه كری.
 بۆ نمونه له رسته ی:

ئیمه تۆ بۆ ئه و ئه نیرین.

بهرکاری راسته و خۆ (تۆ) یا ناراسته و خۆ (ئهو) یا ههردووکیان به یه كه وه ئه شی بهراناوی
 لكاو جیگی بکری.

۱- ئه و راناوه لكاوه ی دهوری (ریکه وتن) واتا (بکه ری) ی بینیه (ین) له كۆمه لئ
 (B) یه وه یه. واتا - بۆ بهرکاری روو له كۆمه لئ (A) ئه كهن.

۲- (تۆ) كه له كه سی دووه می تاكدا یه (۲ت) به پیتی وینه ژماره (۱) له كۆمه لئ یه كه م
 به رامبه ره كه ی (ت) یه. ئەم (ت) یه شوینی (تۆ) ئه گری.

۳- به پیتی یاسا ژماره (۱). (ت) كه له كۆمه لئ یه كه مه وه یه دوا ی لابردنی بهرکاری
 راسته و خۆ به بهرکاری ناراسته و خۆ ئه لكی. بهم جوړه رسته كه ئاوا ی لی دئ:

{كۆمه لئ دووه م و سییه م هه میشه به ره گی فهرمانه وه ئه لكین یاسا ژماره (۲)}
 جگه له دهوری (بکه ری) ئەم راناوه لكاوانه دهوری (بهرکاری) ش ئه بین. بهرکاری
 راسته و خۆ و ناراسته و خۆ و (ناوی خاوهن) ئه شی بهراناویکی لكاو جیگی بکری.
 له بهر ئه وه ی باس باسی دهوری بهرکاری به بۆیه ته نیا ئه و رسته نه ئه گری ته وه كه
 فهرمانه كانیان تیپه ره.

وهك له سه ره وه روون كرایه وه، كۆمه لئ یه كه م له گه ل رابدوو ی تیپه ر و كۆمه لئ سییه م
 له گه ل داهاتوو ی تیپه را دهوری بکه ری ئه بین. كۆمه لئ دووه م و سییه می ش وهك یه كن
 ته نیا له كه سی سییه می تاكدا نه بی.

بۆ دهوری بهرکاری، راناوه لكاوه كان دابه ش ئه كه یه سه ر كۆمه لئ (A) و (B) به م
 جوړه.

	B	A
۳	۲	۱
م	م	م
یت	یت	ت
ات/یت	-	ی
ین	ین	مان
ن	ن	تان
ن	ن	یان

كۆمه لئ (A) كه دهوری (بکه ری) له رابدوو دا ئه بین... دهوری (بهرکاری) له
 داهاتوو دا ئه بین.

كۆمه لئ (B) كه دهوری (بکه ری) له داهاتوو ئه بین... دهوری (بهرکاری) له رابدوو دا
 ئه بین.

دهرکهوتنی راناوه لكاوه كان وهك دهوری (بکه ری) و (بهرکاری) له گه ل فهرمانی تیپه را
 له م وینه به دا روون كراوه ته وه:

ب- که بهرکاری ناراسته و خو به راناویکی لکاو دهرئه برئی.

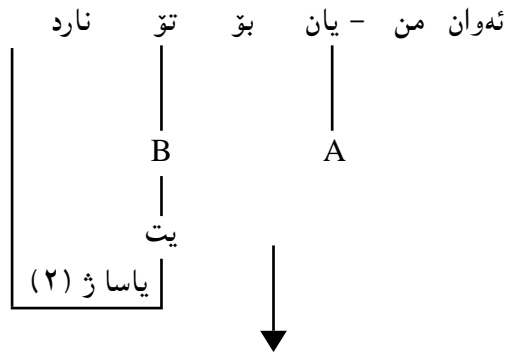

نەوان منیان بۆ نارد - یت.

بۆ جیگیرکردنی ناوی خاوهن به راناویکی لکاو سهیری ئەم رسته یه بکه:
تۆ تۆتۆمبیله که ی منت فرۆشت.

(من) که ناوی خاوهنە ئەشەن به هه مان پهیره و به راناویکی لکاو جیگیر بکری. ئەو راناوهی دهوری بکه ری بینیه (ت) له کۆمه لی (A) یه وه یه. چونکه فه رمانه که رابردوی تیپه ره.

۲- ناوی خاوهن (من) له که سی یه که می تاکدایه له کۆمه لی (B) به رامبه ره که ی (م) ه.
۳- به پیتی یاسا ژماره (۲) کۆمه لی (۱) و (۲) له راناوه لکاوه کان هه می شه به ره گی فه رمانه وه ئە لکین به م جو ره رسته که ئاوی لی دی.

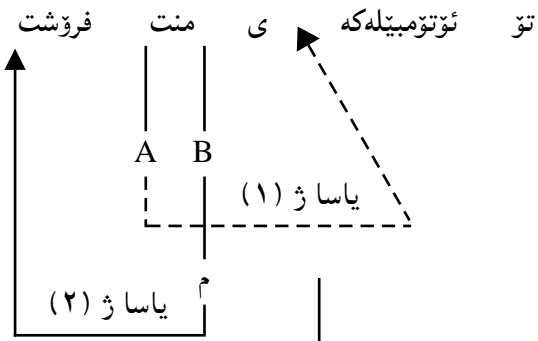

تۆ تۆتۆمبیله که ت فرۆشتم.

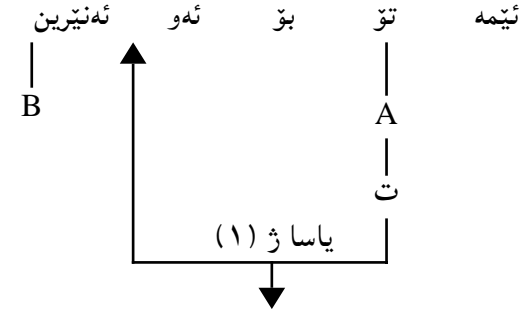

ئیمه بۆ ئەو - ت ئە نیرین.

که بهرکاره ناراسته و خو که به راناویکی لکاو جیگیر نه کری:

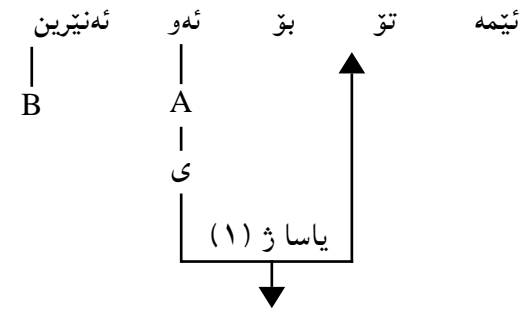

ئیمه تۆ - ی بۆ ئە نیرین.

گه فه رمانی رسته کاته که ی رابردو و بی:

ا- که بهرکاری راسته و خو به راناویکی لکاو جیگیر نه کریت.

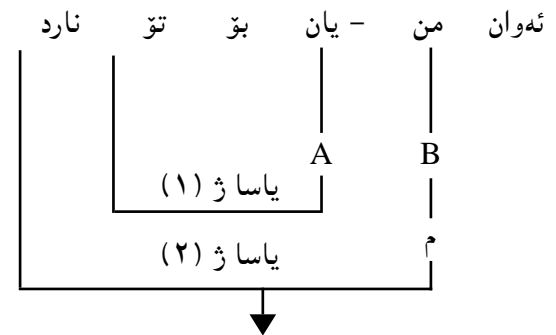

نەوان بۆ تۆ - یان نارد - م.

بهرکاری راسته و خو و ناراسته و خو نئشی ههردووک پیکه وه بهراناوی لکاو جیگیر بکرتین.

ا- گهر فهرمانه که له کاتی داهاتوودا بی ههردوو راناوه لکاو که بهرپیوژیشنه وه نئ لکین بهم جوړه:

پریپوژیشن - بهرکاری راسته و خو - بهرکاری ناراسته و خو یاسای ژماره (۴)

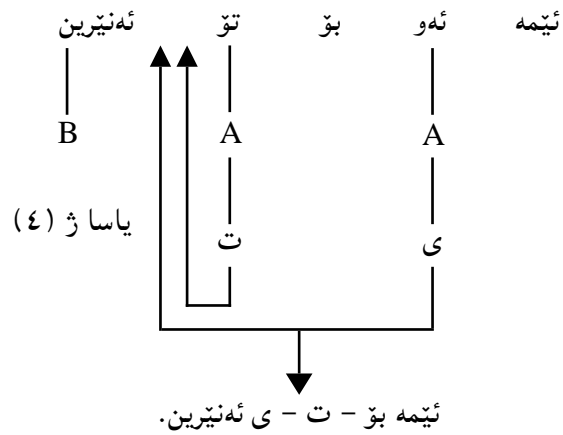

ب- گهر فهرمانه که له کاتی رابردوودا بی... ههردوو راناوه لکاو که بهرمانه وه نئ لکین بهم جوړه:

پرهگی فهرمان - بهرکاری راسته و خو - بهرکاری ناراسته و خو ... یاسای ژماره (۵)

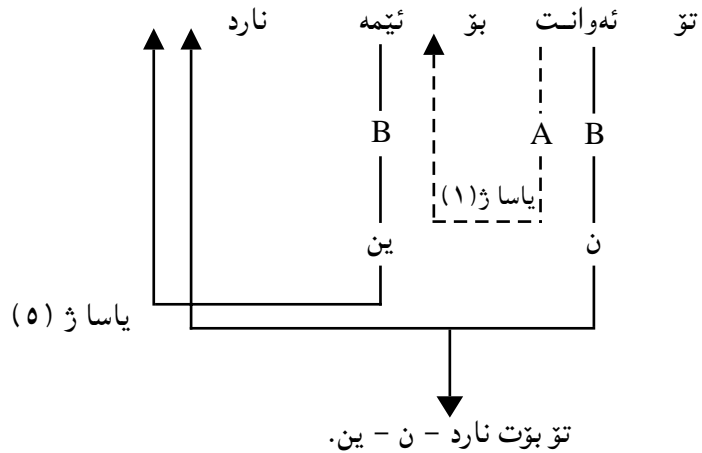

{(ی) که دهوری بهستنی ناوی خاوهن به بهرکاری راسته و خو وهی بینی دواي لچوونی ناوی خاوهن دهوره که ی نامینی و لانه چی}.

{گهر بهرکاری ناراسته و خو بهراناویکی لکاو جیگیر کرا... پریپوژیشنی (به) نئ بی به (بی) و (له) نئ بی به (لی)...}

یاسا ژماره (۳)

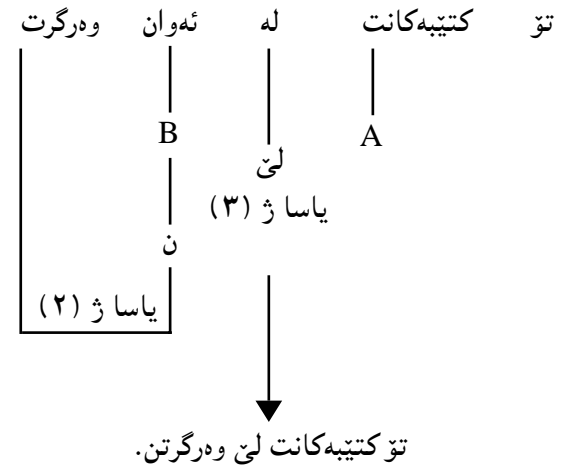
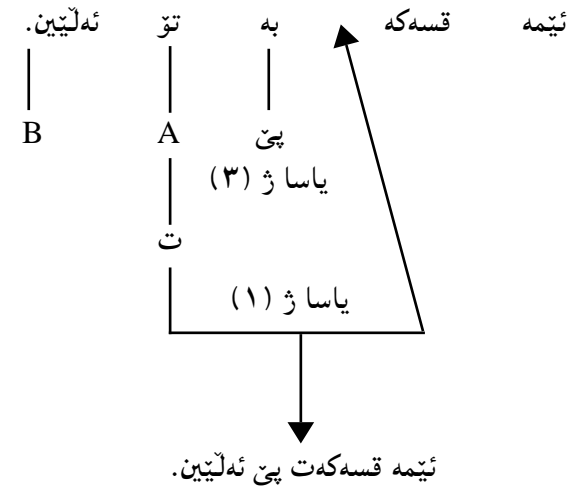

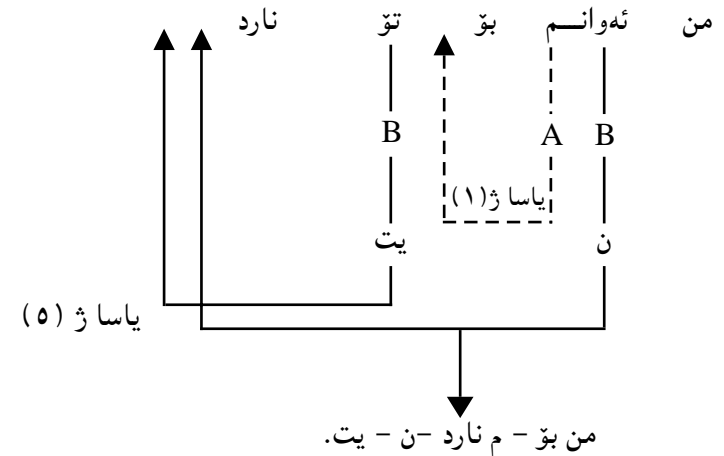
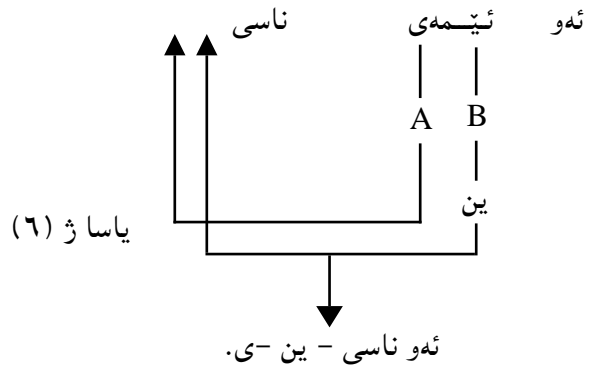

بەجیگیرکردنی بەرکاری راستەوخۆی رستە ی ا و ب بە پیتی ئەو یاسایانە ی پینشکەش کران پوون ئەبیتەو و بو و چون دەوری (بکەر) و (بەرکار) ئالۆگۆر ئەبی بە گۆرینی کاتی فرمانەکە:

(جیگیرکردنی هەردوو بەرکار پیکەو بەراناوی لکاو زۆر کەمە لە قسەکردنا) کە ی دوو راناوی لکاو بەیەکەو بەرەگی فرمانەو لکان یەکیکیان دەوری (بکەری) و ئەوی تر (بەرکاری) بینی ریزوونیان بەم جۆرە ئەبی.
پەگی فرمان - بکەر - بەرکار یاسای ژمارە (۶)

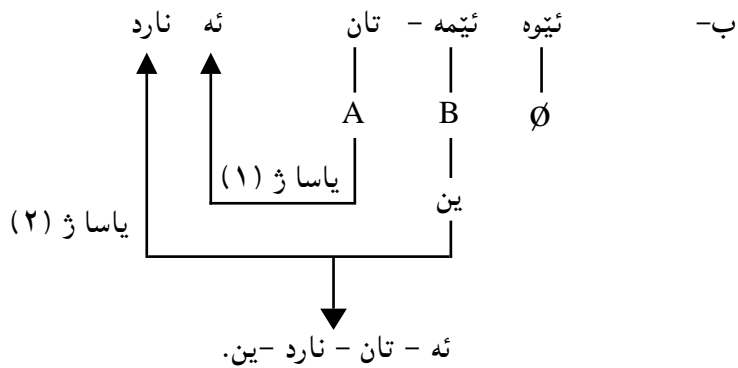
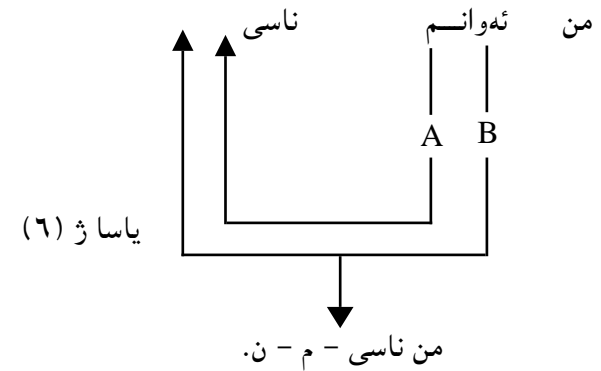
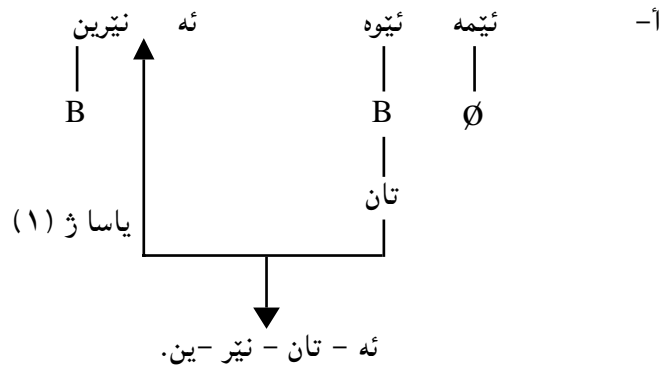

تەنیا گەر (بکەر) لە کەسی سێیەمی تاکدا بیت. لەم حالەتەدا ریزوونیان بەم جۆرە ئەبی:
پەگی فرمان - بەرکار - بکەر یاسا ژمارە (۷)

پهراویزهکان:

۱- وهک دهڙهکهوئ پاناوی لکاوئ کهسی سییهمی تاکی کۆمهلی سییهم خوئی به (ات) یا (یت) دهڙهخا. ئهگهر پهگی کاتی داهاتووی فهزمانهکه به (ۆ) یا (ه) کۆتایی هاتی ئهوه پاناوه لکاوکه قالبی (ات) ئهگریتتهخۆ، دواي ئهوهی (ۆ) ئهبی به (و)ی کونسونانت و (ه) ئهتوتتهوه.

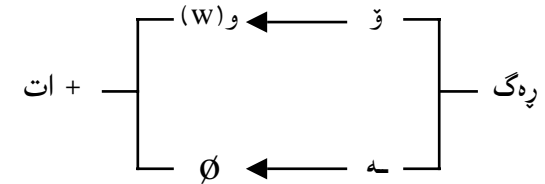

له ههموو حالهتییکی تردا پاناوهکه خوئی به (یت) دهڙهخات.

ئهو ئههریت.

ئهو ئهچیت

ئهو ئهنویت... هتد

۲- یا بهو وشانهی له زانستی زمانا به Quantifier ناو ئهبرین وهک (زۆر، کهم ههندی... هتد) وهک:

من زۆر - م قسه پت وت.

ئیمه ههندیک - مان دیاری بۆ هیتا.

سهچاوه:

1- Amin, W. O (1979) Aspects of Verbal construction in Kurdish. London University.

۲- وربا عومه رهمین (۱۹۸۱) «پاناوه کهمانجیی خواروودا» پۆژنامهی هاوکاری ژ ۶۱۶ و ۶۳۷.

۳- کۆری زانیاری کورد (۱۹۷۶) «پیزمانی ناخوتنی کوردی».

سوپاس بۆ کاک عهزیز رهشید ههیری که لهم وتاره و ئهوهی له ژماره دووی کاروان بلاوکرابهوه ئهرکیکی زۆری کیشا...

* ئهم وتاره له کۆقاری کۆری کاروان - نهمینداریتی گشتی بۆ پۆشنیری و لاوان - ههولیر، ژماره

(۸) ی سالی ۱۹۸۳، لاپهه ۶۸-۷۴ بلاوکرابهتهوه.

فونولوژى

فونەتيك ئەو لىقە زانستى زمانە كە لە دەنگەكانى زمان ئەكوليتەوہ.

دەنگەكانى زمان ئەشى لە سى رووہوہ سەيرىيان بىرى و لىيان بىكوليتەوہ:

۱- لە رووى دروستکردنەوہوہ... ئەمە مېكانىزىمىيە تى ئەندامانى ئاخوتن ئەگرىتەوہ.

۲- لە رووى گواستەنەوہى دەنگەكان لە ھەوادا بەھوى ئەو شەپۇلانەى بەرپەوتى باى لە سىيەكانەوہ ھاتوو و جوولانەوہى بەشەكانى زار دروست ئەكرىن.

۳- لە رووى ھەرگرتنى ئەم دەنگانەوہ بەگوئى و شىكردنەوہىيان لە مېشكا. ئەمەيان مېكانىزىمىيەت و فسىؤلۇجىيە تى گوئى و مېشك ئەگرىتەوہ.

بەم جۆرە فونەتيك بۆتە سى لىقە سەربەخۆ. ھەربەكە پەپرەو و ئامانجى تايبەتتى خوى ھەيە.

لەبەر ھەندى ھۆكە پەيوەندىيە بەسروشت و ئامانجى زانستى زمانەوہ ھەيە، بەشىوہىيەكى گشتى بايەخ زياتر بەلقى يەكەم دراوہ. دوو لىقەكەى تر تازە داھاتوو و پەيوەندىيان زۆرتر بەمەيدانەكانى تى زانستەوہى وەك فىزىيا و كۆمپىوتەرەوہ... ھتد ھەيە.

ئەم وتارە ھەولدانىيەكە بۆ پىنناسىنى فونەتيك و دەرختى پەيوەندى نيوان فونەتيك و فونولوژى.

فونەتيك لە كەرسە (مادى) يە ھەرە خاوەكانى زمان ئەكوليتەوہ كە ئەو تاكە دەنگانەن بەھوى ئەندامانى ئاخوتنەوہ دروست ئەكرىن لە ئەنجامى كۆمەلە جوولانەوہىيەك لە پەردەى ناوېنچكەوہ دەست پىچ ئەكا و سىيەكان و بۆرى ھەناسە و قورگ و بەشەكانى زار و لووت ھەموو تىيا بەشدارى ئەكەن.

تايبەتتىيە تى ھەر دەنگىيەك و ھەلوئىستى ئەندامانى ئاخوتن لە كاتى دروستکردنىدا دەستىشان ئەكات.

فونەتيك روونى ئەكاتەوہ - بۆ نمونە - دەنگى (ب) و (ك)... ھتد چۆن دروست ئەكرىن و چىن ئەو رووداوانەى ئەندامانى ئاخوتن كە وا ئەكەن ئەم دەنگانە دروست بىرىن. چىيە (ب) لە (پ) جيا ئەكاتەوہ?... ھتد.

فونەتيك تەنيا لەو دەنگانە ناكوليتەوہ كە لە نووسىنا بەپىت دەرئەپرىن. بەلكو لەو كەرسە زمانىيانەش ئەكوليتەوہ كە زۆر گرنگن لە زمانا بەلام لە نووسىنا ھىچ نىشانەيەكيان بۆ دانەنراوہ وەك ھىز stress، ئاواز intonation تۆن Tone و Pitch... ھتد... سروشت و چۆنىيە تى دروستکردنى ئەم كەرسەسانە دەستىشان ئەكات.

فونەتيك لەمانە ھەموو ئەكوليتەوہ بىچ ئەوہى بايەخ بەوہ بدا ئەم دەنگانە سەر بە چ زمانىيەكن. واتا - فونەتيك شتىكى گشتىيە.

ئەو ياسايانەى فونىمەكانى زمان دەستىشان ئەكەن و لەناو قالبى بىرگەى فونەتيكىدا لىكيان ئەدەن بۆ پىكەيتىنانى بىرگەى فونولوژى و ھوى پەياپوون يا توانەوہى ھەندى دەنگ لە ھەندى ھالەتا پىشان ئەدا، ئەمانە ھەموو بەياسا فونولوژىيەكان ناو ئەپرىن.

ھەر زمانەى كۆمەلە ياسايەكى فونولوژىيە تايبەت بەخويەوہى ھەيە.

۱- فونىمەكانى دەستىشان ئەكات.

۲- لەناو قالبى بىرگەى فونەتيكىدا ئەم فونىمانە لەبەك ئەدا بۆ پىكەيتىنانى بىرگەى فونولوژى.

۳- لە ئەنجامى لەبەكدانى ئەم فونىمانە لە ھەندى ھالەتا - ھەندى دەنگ پەيا ئەبى يا ئەتوتتەوہ.

واتا فونولوژى شتىكى تايبەتتىيە.

بۆ روونکردنەوہى جىياوازىيە نيوان فونەتيك و فونولوژى. ئەم بەراوردىيە ئەخەينە روو. زمانى كوردى و عەرەبى^(۱) لەم شەش دەنگانەدا ھاوبەشن [ر - پ - س - ص - ل - ڤ] وەك لەم نمونانەدا دەرئەكەوئ:

كوردى	دەنگ	عەرەبى
پەرى	ر	برد
رەنگ	ڤ	حڤ
سەوز	س	سما
صەگ	ص	صباح
لانك	ل	ليل
گول	ڤ	نضال

ئەوہى سەرنج رانەكيشى ئەوہىيە لە سىستەمى نووسىنى زمانى كوردىيا (ر) و (ڤ) جيا

کراوه تهوه کهچی له هی عه ره بییا جیا نه کراوه تهوه و بۆ ههردووک یهک نیشانه تهرخان کراوه.

هۆی جیا کردنه وه بیان له زمانی کوردییا ته وه یه ته م دوو دهنگه له م زمانه دا دوو شتی جیا و دوو نرخی جیا وازیان هه یه چونکه ته توانن له هه مان بیته دا ده رکه ون و کار له مانا بکه ن.

وهک له م نمونانه دا ده رته که وئی

برین	برین
که ر	که ر
وه رین	وه رین
په ری	په ری

واتا په یوه ندیی نیوان (ر) و (پ) وهک په یوه ندیی نیوان (س) و (ف) وایه:

که	[س]	که س
که ر	[ر]	که ر

له نووسینی عه ره بییا بۆ ته م دوو دهنگه جیا وازه (ر - پ) یهک نیشانه تهرخان کراوه. چونکه به دووان یهک نرخی تیا پیتشان ته دهن. هیچ وشه یی له م زمانه دا نادۆزرتیه وه ته م دوو دهنگه ی تیا ئالوگۆر بکری مانا بگۆری. ته و جیا وازییه ی له نیوانیا نا هه یه ته نجامی کارتیکردنی ته و بیته جیا وازانه یه که تیا یا ده رته که ون. به م جو ره (ر) و (پ) له زمانی عه ره بییا دوو شتیه ی جیا ی هه مان فۆنیم و له زمانی کوردییا دوو فۆنیمی سه ره خۆن.

فۆنیم	کوردی	دهنگ	عه ره بی	فۆنیم
/ر/	په ری	[ر]	برد	/ر/
/پ/	په ری	[پ]	حر	/پ/

// نیشانه یه بۆ فۆنیم
[] نیشانه یه بۆ دهنگ

به پیتچه وانه وه... دهنگی (س) و (ص) له زمانی کوردییا دوو شتیه ی جیا وازی هه مان فۆنیم... جیا وازی نیوان ته نجامی ته و بیته جیا وازانه یه که تیا یا ده رته که ون. چونکه

هیچ وشه یی له زمانی کوردییا نادۆزرتیه وه به ئالوگۆر کردنی ته م دوو دهنگه ی تیا کار له مانا بکات. که چی له زمانی عه ره بییا ته توانن له هه مان بیته دا ده رکه ون و کار له مانا بکه ن. وهک له م نمونانه دا ده رته که وئی.

سلب	صلب
عسیر	عصیر
سار	صار
مس	مص
سهر	صهر

به م جو ره ته م دوو دهنگه له زمانی عه ره بییا دوو فۆنیم و له زمانی کوردییا یهک فۆنیم پیتک ته هیتن.

فۆنیم	کوردی	دهنگ	عه ره بی	فۆنیم
/س/	سه وز	[س]	سار	/س/
/ص/	صه گ	[ص]	صار	/ص/

به هه مان په یره و (ل) و (ن) له زمانی عه ره بییا دوو شتیه ی جیا ی هه مان فۆنیم و له زمانی کوردییا دوو فۆنیم، چونکه ته توانن له هه مان بیته دا ده رکه ون و کار له مانا بکه ن.

چل	چل
گه ل	که ل
په له	په له
گول	گول

فۆنیم	کوردی	دهنگ	عه ره بی	فۆنیم
/ل/	چل	[ل]	امل	ل
/ن/	چل	[ن]	ظلم	ل

به به راورد کردنی زمانی کوردی و عه ره بی له م شه ش دهنگانه دا له لیتلی فۆنه تیکی و فۆنۆلۆجی ته م ته نجامانه مان ده س ته که وئی.

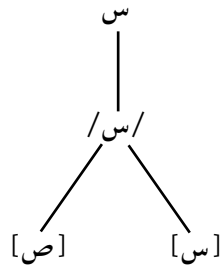

وەك لە سەرەو بەس كرا... فۆنۆلۆجى (بەلای كەمى) سى جۆر ياسا ئەنوئىنى. يەكەم ئەو بەس كرا كە بەهۆبەو فۆنیمەكانى زمان دەسنیشان ئەكرىن. جۆرى دووهمى ياسا فۆنۆلۆجىيەكان ئەوانەن كە لەناو قالى فۆنەتیکیدا فۆنیمەكان لەبەك ئەدەن بۆ دروستکردنى برگەى فۆنۆلۆجى.

تا ئىستى زانستى زمان بەهەموو قوتابخانەكانىيەو نەیتوانیو پىناسىنىكى بى كەلەبەرى برگە پىشكەش بكات. بەشپۆبەكە گشتى دوو جۆرى لى جیا كردۆتەو.

يەكەم - برگەى فۆنەتیکى - ئەم جۆرەیان گشتىيە. هەموو زمانانى جیهان تىبا بەشدارن. پەيوەندى بەفسبۆلۆجىيەتى هەناسە وەرگرتن و چۆنەتى كارکردنى ئەندامانى ئاخالوتنەو هەبە. لەناو چوارچۆبەى ئەم قالبە گشتىيەدا زمانەكان جیاوازی پىشان ئەدەن لە چۆنەتى لەبەكدانى فۆنیمەكانیان. ئەم لەبەكدانە تايبەتییە برگەى فۆنۆلۆجى - كە جۆرى دووهمە - پىك ئەهینى.

لە هەموو زمانىكا ناووكى برگە قاولىكە لەگەل ئەم قاولەدا ئەشى چەن كۆنسوانتى دەرکەوئى. ژمارەى ئەو كۆنسوانت و جۆرى رىزبون و دەرکەوتنىان بەبەكەو لە زمانەكانا جیاوازن. بۆ نمونە لە برگەى زمانى كوردىيا لە يەك تا چوار كۆنسوانت ئەشى لەگەل قاولا لە برگەدا دەرکەوئى. هەرگىز لە دوو كۆنسوانت زباتر ناكەوئىتە لایەكى قاولەكەو. لە برگەى زمانى ئىنگلىزىيا ئەشى پىنج كۆنسوانت دەرکەوئى گەورەترینیان ئەو بەكە سىيان ئەكەوئىتە پىش قاولەكە و دووانىان ئەكەوئىتە دواى. لە هەر زمانەى هەندى فۆنیم هەن هەرگىز بەبەكەو دەرناكەون لە پىش یا دواى قاولى برگەدا... هتەد. ئەو ياسایانەى دەرکەوتن و رىزبونى كۆنسوانتەكان لەناو قالبى برگەدا دەسنیشان ئەكەن ياساى فۆنۆلۆجىين.

جۆرى سىيەمى ياسا فۆنۆلۆجىيەكان ئەوانەن كە لە ئەنجامى لەبەكدانى فۆنیمەكان - لە

فۆنۆلۆجى فۆنیم	عەرەبى	فۆنەتیک دەنگ	كوردى	فۆنۆلۆجى فۆنیم
/ر/	برد	[ر]	پەرى	/ر/
	حر	[ر]	پەرى	/ر/
/س/	سار	[س]	سەوز	/س/
/ص/	صار	[ص]	صەگ	
/ل/	امل	[ل]	چل	/ل/
	ظلم	[ل]	چل	/ل/
٤		٦		٥

واتا ئەم شەش دەنگە هاوبەشە لە لىقلى فۆنەتیکیدا، (پىنج) فۆنیم لە زمانى كوردىيا و (چوار) فۆنیم لە زمانى عەرەبىيا لە لىقلى فۆنۆلۆجىدا پىك ئەهین.

لەژىر تىشكى ئەو بەس كرا... پىناسىنى فۆنیم و پەيوەندى بەدەنگ و پىتەو بەم جۆرە دەسنیشان ئەكرى^(٢).

[كۆمەلە دەنگىكى جیاواز گەر لەناو سىستەمى زمانىكا يەك نرخ پىشان بەن، ئەم دەنگانە هەموو لەم زمانەدا يەك فۆنیم پىك ئەهین. بۆ هەر فۆنیمەى، بۆ مەبەستى نووسین، نىشانەى دانەنرى بەپىت لە قەلەم ئەدرى. واتا پىت دەنگ نانوئى بەلكو فۆنیم ئەنوئىنى فۆنیمىش لەوانەبە كۆمەلە دەنگى بنوئىنى. ئەمە ئەو ئەگەبەنى كە فۆنیم شتىكى (مجرد)ە.]

پەيوەندى نىوان دەنگ و فۆنیم و پىت لەم وئىنەبەدا پروون كراوئەو.

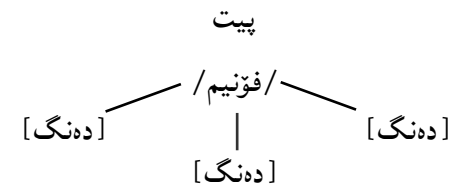

وەك فۆنیمى /س/ لە زمانى كوردىيا

هه‌ندی‌ حاله‌تا - ده‌نگ هه‌یه‌ ئه‌توتته‌وه‌ . وه‌ک توه‌وه‌ی (ه‌) ی‌ ئامرازی پیناسین (ه‌که) که (ان) ی‌ کۆی ئه‌چپته‌ سه‌ر .

کۆرکه‌ + ان ← کۆرکه‌کان

حاله‌تی واش هه‌یه‌ له‌ ئه‌نجامی له‌یه‌کدانی فۆنیمه‌کان هه‌ندی‌ ده‌نگ په‌یا ئه‌بی... وه‌ک ده‌رکه‌وتنی (ی) که‌ فه‌رمانی بی‌ هه‌یز (ه‌) ئه‌چپته‌ سه‌ر ئه‌و وشانه‌ی به‌فاوڵ کۆتاییبیان دی‌ .

ئه‌و مامۆستا - ه‌ ← ئه‌و مامۆستایه‌

یا په‌یابوونی (تی) که‌ رانای هه‌یبیی که‌سی سه‌یه‌می تاک (ی) و فه‌رمانی بی‌ هه‌یز (ه‌) ده‌که‌ونه‌ پال‌ یه‌ک .

برا - م - ه‌	ئه‌و
برا - ت - ه‌	
برا - ی - ه‌ (تی) - برایه‌تی	
برا - مان - ه‌	
برا - تان - ه‌	
برا - یان - ه‌	

هه‌ر زمانه‌ی کۆمه‌له‌ یاسایه‌کی ده‌ستنیشان کراوی هه‌یه‌ بۆ په‌یابوون و له‌ناوچوونی هه‌ندی‌ ده‌نگ له‌ ئه‌نجامی له‌یه‌کدانی فۆنیمه‌کانی . ئه‌م یاسایانه‌ به‌یاسای فۆنۆلۆجی ده‌رته‌برین .

په‌راویزه‌کان:

- ۱- زمانه‌ی عه‌ره‌بیمان هه‌لبژارد بۆ ئه‌م به‌راوردیه‌ی چونکه‌ زۆریه‌ی خۆینه‌ران شاره‌زای ئه‌م زمانه‌ن . هه‌چ دوو زمانه‌یکی تر ئه‌شی بۆ ئه‌م جۆره‌ به‌راوردیه‌ی هه‌لبژێری .
- ۲- له‌ گۆفاری کۆری زانیاری عه‌یراق - ده‌سته‌ی کورد . به‌رگی نۆیه‌م - سالی ۱۹۸۲ (ل ۴۳۴ - ۴۴۹) و تاریکمان هه‌یه‌ به‌فراوانی له‌ چه‌مکی فۆنیم و چۆنیه‌تی ده‌ست نیشانکردنی له‌ زمانا ئه‌دوی . بۆ ئه‌وانه‌ی ئه‌یانه‌وی زیاتر له‌م باسه‌ بگه‌ن .

سه‌رچاوه‌کان:

- ۱- وریا عومه‌ر ئه‌مین (۱۹۸۲) - ئیملائی کوردی و چه‌ن تیبیبینییه‌ک - گۆفاری زانیاری عه‌یراق - ده‌سته‌ی کورد . ل (۴۳۴ - ۴۴۰)
- ۲- وریا عومه‌ر ئه‌مین (۱۹۸۲) فۆنیمه‌کانی زمانه‌ی کوردی - گۆفاری نووسه‌ری کورد ژ ۸ خولی دووهم .
- 3- Abercrombie, D. (1966) Elements of general Phonetics. Edinburgh.
- 4- Robins, R. H. (1979) "General Linguistics. An Introductory Survey. London. Longman.

* ئه‌م وتاره‌ له‌ گۆفاری کاروان - نه‌مینه‌داریتی گشتی بۆ پۆشنییری و لاوان - هه‌ولێر، ژماره (۲۰) ی سالی ۱۹۸۴ ، لاپه‌ره ۳۴-۳۷ بلاوکه‌راوه‌ته‌وه

مردنی وشه

نه بوونی (مطلق) هه وینی په ره سه نندی زانست و بیره. هه چ پیناسینیک بو هه چ دیارده بییک له هه چ لقیکی بیر و زانستا به دهسته وه بگرین... گهر به قوولی شی بکهینه وه و لپی وردبینه وه که له بهر و که موکوپری تیا هه ره نه دوزینه وه. به پتی ئه م که له بهر و که موکوپریانه پیناسینیک تازهی بو دانه ریژری. ئه م پیناسین و بوچونه تازه بهش هه مان شت گهر زیاتر لپی وردبینه وه دیسان ده ره نه که وئ که پر به پیست نییه و به م جوړه. هه قوتابخانه بیکی تازه له هه بواریکدا بئ هه و لدا نه بو پرکردنه وهی که له بهر و که موکوپریه کانی ئه وانی پیشووی.

زانستی زمان له م رووه دا بواریکدی پر کیشه یه. ئه م وتاره هه و لدا نه بو ده رخستنی هه ندی که موکوپری و که له بهری پیناسینی وشه و مؤرفیم و دابه شکردنی زمانه کانی جیهان به پتی په یوه ندیی نیوان مؤرفیمه کان له ناو قالبی وشه دا.

وشه

پیزمانی ته قلیدی وشه ی به بنج دانا وه بو شیکردنه وهی زمان، به لام نه یوانیوه پیناسینیک رییک بو وشه دارپژری بشی نه زه ریبه کی گشتیی له سه ر دابنری و بکری به پپوانه بو شیکردنه وهی زمان. (رسته له کو مه له وشه یه ک پیک دیت...). (به شه کانی ئاخاوتن بریتین له چن کو مه له وشه ییک)... به لام وشه خو ی چییه و چو ن له زمانا ده ستیشان ده کری... ئه مه یان ساغ نه کرا وه ته وه.

ئو پیناسین و په پیره وانه ی بو چه مکی وشه دانراون ئه نجامیکی ئه وتو به دهسته وه ناده ن. گه لی ناو تیزه و که له بهریان تیا ده ره نه که وئ... یا ته نیا بو چن زمانئ ئه شین (ئه ویش به نا ته واوی).

۱- وشه بریتیه له کو مه له دنگیکدی به زار دروستکراو ماناییک ئه به خشی...

به خو بندنه وه و نووسینه وه پیاو ئه توانئ هه زاران وشه بخاته ناو میشک و لییه وه ده ربه ینئ بئ ئه وهی زاری بکاته وه و نقه ی لیوه بئ. ئه مه ئه وه ده ره نه خا که مهرج نییه وشه بریتی بئ له دنگ...

گریان و پیکه نین کو مه له دنگن به زار دروست ئه کرین و ماناش ئه به خشن (نازار، خه م، شادی، گالته... هتد) چو ن به وشه له قه له م ئه درین؟

با بلتین (گول)، (گه نم)، (ره ش)، (با)، (ده ست)، (کورت)... هتد هه ریبه که وشه یه که و به کو مه له دنگیکدی زار دروست ئه کری و ماناییک ئه به خشی. (گول هه نم)، (ره شه با) و (ده ستکورت) هه ریبه که چن وشه ن و چن مانا ئه به خشن؟

(گول)، (گول هه که)، (گول هه کان)، (گول هه کانم) هه ریبه که وشه یه که... ئیا له رووی مانا وه ش هه ریبه که ماناییک ئه به خشی؟. چ پپوانه بییک و امان لی ئه کات بلتین (گول) و (بمان خواردنا یه) هه ردووک بهر چه مکی وشه ئه که نه له کاتیکا (گول) تاکه مانایه ک ئه به خشی و (بمان خواردنا یه) مانای رسته یه کی به بکه ر و بهرکار و فه رمان و له رووی کاته وه ئالوز ئه به خشی. لیزه چو ن سنووری نیوان وشه و رسته ده ستیشان ئه کریت؟

له (گول و مول) و (نه زان و مه زان) دا، (مول مه زان) وشه ن یا نا؟. گهر وشه بن نه بن چن؟ دنگن و به زار دروست ئه کرین و له زمانا به کار ئه هینرین.

(بار) که زیاتر له ماناییک ئه به خشی وه که له (باره داریک) و (باریک ناله بار) به یه ک یا دوو وشه ئه ژمیرین؟...

گه لی پرسپاری تری له م بابه ته ئه شی ئاراسته بکرین بئ ئه وهی وه لامیکدی له سه ر مه نتیق دامه زراویان بو بدوزرپته وه. جگه له مانه هه موو، چه مکی (مانا) خو ی شتیکی شاراویه. (مانای مانا) خو ی ساغ نه کرا وه ته وه، ئیتر چو ن ئه شی شتی بکری به پپوانه بو پیناسینی شتیکی تر که ئه وشه خو ی شاراوه بئ و ساغ نه کرا بیتته وه.

هه چ هه و لدا نییک بو پیناسینی وشه به پتی مانا هیچ ئه نجامی به دهسته وه نادات.

۲- وشه هه ر دانه بیکی سه ریبه خو یه له زمانا بتوانئ (له هه ندئ بیته دا) ده وری رسته بیکی ته واو بگپرت. (من) وشه بیکه چونکه له وه لامدانه وهی (کئ خواردی؟) ئه لینی (من). ئه م (من) ده وری رسته یه کی ته واوی گپراوه و کورترکراوهی رسته ی (من) خواردم) ه.

ئمه گویا له گه ل پاشگر و پیشگری وه ک (-هوه، -ن، -دا، -دا، -هه ل، -هه ر... هتد) ناکری. بو یه ئه مانه به وشه له قه له م نادرین.

ئمه ش ناشئ بکری به پپوانه بو پیناسینی وشه له بهر ئه هویانه:

۱- ئه شی پرسپاری و دارپژری وه لامه که ی پاشگر یا پیشگری وه که له (دوا پاشگری

وشه‌ی (کردنه‌وه - چیهه؟) له وه‌لاما ئەلێ (هوه)... یا بینووسه و بپرسه چی لێره نووسراوه؟

ب- ده‌یه‌ها وشه و پریپۆزیشنێ وهک (به‌لام) چونکه، که‌ی، بۆ، تا، له‌گه‌ڵ... هتد) ناشی بکرتین به‌وه‌لامی پرسیار.

۳- له هه‌ندێ زمانا به‌پێوانه‌ی فۆنۆلۆجی وشه ده‌ستنیشان ئەکریت. بۆ نمونه زمان هه‌یه له وشه‌کانیا هیتەر Stress ئەکه‌وه‌یته سه‌ر دوا برگه‌ی وشه‌وه. واتا شوێنی هیتز ئەبێ به‌سنووری وشه وهک له زمانی کوردیدا. ئەمه‌ش هه‌موو وشه‌پێک ناگرتته‌وه و گه‌لێ ناویزه‌ی تیا ده‌رئه‌که‌وێ وهک (به‌لام - چونکه -... هتد).

زمانی تورکی و هه‌نگاری له لێقلی فۆنۆلۆجیدا سه‌ر به‌سیسته‌می (قاوڵ هارمۆنی) ن Vowel Harmony. له‌م جووره زمانانه‌دا قاوڵی ره‌گ چ جوور بێ قاوڵی پێشگر و پاشگریش سه‌ر بۆ هه‌مان جوور دانه‌نوێن... واتا گۆزینی شیوه‌ی قاوڵ گۆزانه‌وه‌یه له وشه‌یه‌که‌وه بۆ وشه‌پێکی تر. له‌م جووره زمانانه‌ش گه‌لێ ناویزه ده‌ستنیشان ئەکرێ و ئەم په‌یره‌وه ناشی بکرتی به‌پێوانه بۆ پێناسین و ده‌ستنیشانکردنی وشه ته‌نانه‌ت له‌م زمانانه‌شدا.

ئه‌وه‌ی وترا ئه‌وه ئەسه‌لمینێ که هه‌یچ پێوانه‌پێکی سیمانتیکی یا فۆنۆلۆجی نییه بۆ پێناسینی وشه بشی بکرتی به‌هه‌نج بۆ شیکردنه‌وه‌ی زمان بۆیه زانایانی زمان روویان له وشه وه‌رگێرا و له جینگیری (بدیل) تر گه‌ران. یه‌کێ له‌م جینگیرانه چه‌مکی (مۆرفیم) بوو.

مۆرفیم

مۆرفیم بچووکترین دانه‌ی واتاداری زمانه له فۆنیمی یا زیاتر پێک دێت و ده‌ورپێکی له رێزمانا هه‌یه. به‌گۆرین و لابردنی هه‌ر فۆنیمیکی یا به‌له‌تله‌تکرده‌ی، مانا و ده‌وره ئەسه‌لمیه‌که‌ی تیا نه‌چێ... واتا مۆرفیم سێ رووی هه‌یه.

۱- قالبیکی فیزیای - فۆنیمه‌کانی

۲- مانا پێک

۳- ده‌ورپێک له رێزمانا

بۆ نمونه وشه‌ی (مانگ) له زمانی کوردیا یه‌ک مۆرفیمه چونکه:

۱- قالبیکی فیزیای هه‌یه که فۆنیمه‌کانییه‌تی (م-ان-گ) ئه‌وه‌یه که له قسه‌کردنا

به‌ده‌نگ ئەبیسترین.

ب- مانایه‌کی هه‌یه (ئه‌و که‌ره‌سه ئاسمانییه که... هتد).

ج- ئەتوانی ده‌ور له رێزمانی کوردیا ببینی. بۆ نمونه ئەتوانی له لێقلی سینتاکسیدا وه‌ک (بکه‌ر) یا (به‌رکار) ی پرسته ده‌رکه‌وێ.

مانگ هه‌لات

من مانگ ئەبینم

به‌لابردنی هه‌چ فۆنیمیکی یا به‌له‌تله‌تکرده‌ی. قالب و مانا ئەسه‌لمیه‌که‌ی تیا نه‌چێ. (م-انگ). (ما-نگ) (مان-گ). (م-ان-گ)... هه‌یچ مانا و ده‌ورپێکیان له زمانی کوردیا بۆ نادۆزیتته‌وه په‌یوه‌ندی به‌مانا و ده‌وره ئەسه‌لمیه‌که‌یه‌وه هه‌بێ، بۆیه مانگ یه‌ک دانه‌ی ساغه له‌م زمانه‌دا و یه‌ک مۆرفیمه.

په‌یابوونی مانا بۆ هه‌ندێ له‌ته‌کانی مۆرفیم په‌یوه‌ندی به‌مانا ئەسه‌لمیه‌که‌یه‌وه نابێ و مه‌سه‌له‌ رێکه‌وته. بۆ نمونه له‌ته‌نجامی ئه‌و له‌ته‌تکرده‌نانه‌ی مۆرفیمی (مانگ) وه‌ک له‌سه‌ره‌وه پێشکه‌ش کرا ئەم دوو له‌ته (مان-ان) مانا و ده‌وریان له رێزمانی کوردیا هه‌یه (مان - چاووگه) و (ان - ئامرازی کۆیه).

دیاره که ئەم دوو دانه‌یه هه‌یچ په‌یوه‌ندییه‌کیان به‌مانای (مانگ) هوه نییه.

له‌ته‌نجامدا مۆرفیمیش وه‌ک وشه سه‌ری نه‌گرت و نه‌شیا ببێ به‌پێوانه بۆ شیکردنه‌وه‌ی زمان له‌به‌ر ئەم هۆیانه:

۱- ئەو زمانانه‌ی به‌تواوه Fusional ناو ئەبرتین مۆرفیمه‌کان له‌ناو قالبی وشه‌کانیا له‌ناو یه‌کا ته‌وتینه‌وه و ده‌ستنیشان ناکرتین. بۆ نمونه له زمانی عه‌ره‌بیدا (-ون) مۆرفیمی کۆیه له‌گه‌ڵ هه‌ندێ ناو ده‌رئه‌که‌وێ (معلم - معلمون، قادر - قادرون... هتد) به‌لام سه‌ده‌ها وشه‌ی تیا به‌مۆرفیمی کۆیان هه‌رگیز تیا ده‌ست نیشان ناکرت (طالب - طلاب، عالم - علماء، أمة - أمم، علم - أعلام... هتد). چۆن له‌م وشانه‌دا مۆرفیمه‌کان ده‌ستنیشان ئەکرین و چۆن ئەم زمانه به‌پێی مۆرفیم شی ته‌کریتته‌وه.

۲- ته‌نانه‌ت له‌و زمانانه‌شدا که مۆرفیمه‌کانی وشه‌کانیا به‌ناسنی ده‌ستنیشان ئەکرین حاله‌تی وا دیتته ئاروه پێناسین و چه‌مکی مۆرفیمان له‌گه‌ڵا نه‌گونجێ. بۆ نمونه له زمانی کوردیا، که راناوی هه‌یه‌ی که‌سی سێیه‌می تاکی (ی) و فه‌رمانی کاری بوونی که‌سی سێیه‌می تاکی کاتی ئیستا (ه) پێکه‌وه ده‌رئه‌که‌ون (تی) په‌یا نه‌بێ:

تاک

کهس

۱- برا - م - ه

۲- برا - ت - ه

۳- برا - ی - ه (تی)

کۆ

۱- برا - مان - ه

۲- برا - تان - ه

۳- برا - یان - ه

ئەم (تی) یە قالبیککی فیزیایوی هەبە و لە لیقلی فۆنۆلۆجیدا ئەشی دەوریکی پی

بسپیری... بەلام مانای چیبە؟

ئێستا سەیری ئەم نمونانە بکە...

من چوو - م

تۆ چوو - یت

ئەو چوو -

ئێمە چوو - ین

ئێو چوو - ن

ئەوان چوو - ن

لە کەسی سێبەکی تاکدا... مانا و دەور هەبە بەلام قالب نیبە.

زانایانی زمان بۆ چارەسەرکردنی ئەم گیروگرفتانه لە دابەشکردن^(۱) و دەستنیشان کردنی

جۆری مۆرفیمەکان بابەتی (تی) یان خستۆتە خانەیی مۆرفیمی بۆش empty mor-

pheme ئەوەی مانا و دەوری هەبێ و قالبی فیزیایوی نەبێ خستوو یانەتە خانەیی

مۆرفیمی صفرەو Zero morpheme... هەر خوشیان ئەلێن... ئەمە هەر پۆشینە.

زمانەوانی سەدەیی هەژدەم و لیەم فۆن هامبولت و زمانەکانی جیهانی دابەش کردە سەر

سێ جۆر بە پیتی پەبەندی نیوان مۆرفیمەکان لە ناو قالبی وشەدا.

۱- ئەو زمانانەیی وشەکانی لە ریزە مۆرفیمیک پیکدین و مۆرفیمەکان بەئاسانی

دەستنیشان ئەکرین و لیک جیا ئەکرینەو ناوی نان agglutinative واتا (نوساو)

(مۆرفیمەکان بەرێز بەیەگەو ئەنوسین) وەک زمانی کوردی، تورکی، یابانی،

سواهیلی... هتد.

۲- ئەو زمانانەیی که مۆرفیمەکانی لە ناو یەکا ئەتوینەو و بەئاسانی دەستنیشان ناکرین و

لیک جیا ناکرینەو ناوی نان fusional واتا (تواو). وەک زمانی عەرەبی، لاتینی،

گریکی... هتد.

۳- ئەو زمانانەیی که هەر وشەبیککی لە تاکە مۆرفیمیک پیکهاتوو ناوی نان Isolating

واتا (دووڕه پەریز). لەم جۆرە زمانەدا هەر دانەبەکی مانا و هەر دانەبەکی ریزمانی

بە مۆرفیمیککی سەر بەخۆ دەرئەبرێ... وەک زمانی چینی.

دوایی ساغ بوو و هەبە که هیچ زمانیک لە جیهانا نیبە بەتەواوی بەر یەکی لەم سێ جۆرە

بکەوێ. لە هەموو زمانیک هەر سێ قالب بۆ دارشتنی وشە دەستنیشان ئەکرین،

ئەو نەدیە جۆریکیان بەسەر دوو کەیی تر زال ئەبێ و زمانەکە بەمەو ناو ئەبرێ. بۆ نمونە

زمانی کوردی زمانیککی نوساو چونکە مۆرفیمەکانی وشەکانی بەئاسانی دەستنیشان

ئەکرین و لیک جیا ئەکرینەو.

کورە کانت ← کور - هە - ان - ت

بماننوسینایە ← ب - مان - نووسی - ن - ایە

نمونهی دوو جۆرە کەیی تریشی تیا بەرێزەبیککی کەم دەرئەکەوێ.

لە زمانی کوردییا هەموو رەگیککی فەرمانی رابردوو بە (ی) کۆتایی هاتبێ ئەم (ی) یە

مۆرفیمی کاتی رابردوو.

کاتی رابردوو کاتی داهاوو

نووسی نووس

پرسی پرس

دزی دز

ناسی ناس

... هتد

هه موو فه رمانیکی رابردوی تیپه به (أ) کۆتایی هاتی ئه م (أ) مۆرفیمی کاتی رابردوه (۲).

کاتی رابردوو	کاتی داهاتوو
کیتا	کیتل
کیشا	کیش
هینا	هین
گیپا	گیپ

له هه ندی فه رمانا مۆرفیمی کاتی رابردوو له ناو ره گی کاتی ئیستا تهاوه ته وه و ده ستیشان ناکری و جیا ناکریته وه.

کوشت	← کوژ + مۆرفیمی کاتی رابردوو
هات	← ئ + مۆرفیمی کاتی رابردوو
هیشت	← هیتل + مۆرفیمی کاتی رابردوو
	... هتد

ئه مانه نمونه ی (تواوه) ن له زمانی کوردییا.

نمونه ی (دوو ره پهریز) یش Isolating ئه و وشه یه ک مۆرفیمییا نه ن که هیچ پاشگر و پیتشگر وه رناگر و ناچنه سه ر هیچ. وه ک (چونکه، به لام، تا، بو؟، که ی... هتد).
ژماره ی ئه م دوو جو ره ی دوایی زۆر که من به گویره ی جو ری یه که م، بو یه زمانی کوردی به نووسا و agglutinative له قه له م ئه درئ.

په راویزه کان:

(۱) مۆرفیم له چه ن رووه که وه دابه ش ئه کری.

أ- مۆرفیم (سه ره سه ت) ه یا (به ند). مۆرفیمی سه ره سه ت ئه وه یه که به ته نیا وه ک دانه ییکی سه ره یه خو ده ره که وه ی و وشه ییکی سه ره یه خو پیک ئه هینی وه ک (کچ، جیا، منال... هتد). مۆرفیمی (به ند) ئه وه یه که هه رگیز وه ک دانه ییکی سه ره یه خو ده رناکه وه ی و ئه یی له گه ل مۆرفیمیکی تر ده رکه وه ی وه ک (-که، هه ل-، نه-، -ان... هتد).

ب- مۆرفیم (ره گ) ه یا (لکاوه) affix ره گ ئه و به شه ی و شه یه که دوای لبردنی هه موو ئه فیکسه کان (پاشگر، پیتشگر، ناوگر) ئه مینیته وه. جیا کورده وه ی ئه م دوو جو ره مۆرفیمه کاریکی ئالۆزه. به شیه وه یه کی گشتی ئه شی بوتری که ره گ (ناوک) ی وشه پیک ئه هینی و له ئه فیکس درتیزترن و

به ژماره زۆرتن له هه ر زمانیکا. ژماره ی ئه فیکسه کان (داخراوه) و اتا ریگا ناداته هی تر بچیتته ناویانه وه. گو زینی ژماره یان به نده به گو زینی سیسته می (پیزمانی) ی زمانه که.

بو نمونه راناوه کانی هه بی (تملک) له زمانی کوردیدا ئه م شه شه ن (م - ت - ی - مان - تان - یان) کۆمه لکی داخراوه ریگه ناده ن به هی تر بچیتته ناویانه وه. هه ر ئه مانه ن لای هه موو قسه که ریکی ئه م شیه وه ی زمانی کوردی. که چی مۆرفیمی ره گ سنوو ر بو ژماره ی نبیه و ده رگای بو کراوه ته وه هه میشه هی تازه ی بیتته ناو. ژماره ی هه میشه له گو زیندا به به نه مان یا په یدا بو نی هی تازه و له قسه که ریکه وه بو قسه که ری.

ئه فیکس سی جو ره (پیتشگر، پاشگر، ناوگر) پیتشگر ئه و ئه فیکسه یه که له پیتش ره گه وه ده ره ئه که وه ی وه ک (هه ل- هه لگرتن، را - راکردن، ئه - ئه خۆم... هتد).

پاشگر ئه و ئه فیکسه یه که له دوای ره گه وه ده ره ئه که وه ی وه ک (هه ک - کوره که، وهه - خواردنه وه، ن- کیتلان... هتد).

هه ندی دانه ی ریزمانی هه ن له هه ندی زمانا هه م پاشگر هه م پیتشگر. وه ک کۆمه له راناوی (م - ی - ت - مان - تان - یان)

وهک پاشگر	وهک پیتشگر
خوارد - م	ئه - م - خوارد
خوارد - ت	ئه - ت - خوارد
خوارد - ی	ئه - ی - خوارد
خوارد - مان	ئه - مان - خوارد
خوارد - تان	ئه - تان - خوارد
خوارد - یان	ئه - یان - خوارد

ناوگر ئه و ئه فیکسه یه که له ناو ره گدا ده ره ئه که وه ی (به پیتی زانیاری من ئه م جو ره ئه فیکسه له زمانی کوردییا نبیه). ئه و نمونانه ی هه ندی نووسه ر ئه به یتن که گوایا ناوگر ناشی به ناوگریان له قه له م بده ین چونکه به ر پیتناسینی ناوگر ناکه ون. پیتوانه بو ناوگر ئه مانه ن.

۱- ره گ بسمی (واتا بچیتته ناو ره گه وه)

۲- به ره مدار (منتج) بی بچیتته سه ر ژماره ییکی زۆر ره گ و هه مان ده ور بگیری نه ک تاچه وشه پیک... و اتا وه ک یاسا ئه بی گشتی بی ده رکه وتنی ئه م ده نگانه له و نمونانه ی به ناوگری له قه له م ئه دن هزی فۆنۆلوجییا هه یه نه ک مۆرفۆلوجی یا سینتاکسی.

۳- مۆرفیم مۆرفۆلوجی (اشتقاقی) یه یا سینتاکسی (ریزمانی) یه.

مۆرفیمی مۆرفۆلوجی ئه وه یه که ئه چیتته سه ر مۆرفیمی تر بو دروستکردنی وشه ی تازه ی خاوه ن مانای تازه وه ک (هه ل- را - دا - وهه -... هتد) له گرتن - هه لگرتن، کردن - راکردن، مان - دامان، کردن - کردنه وه.

مۆرفیمی (پیتزمانی) ئەوەیە کە ئەچیتە سەر وشە بۆ دەریپینی پەيوەندی نیوان وشەکان لە ناو چوارچێوەی رستەدا. بۆ نمونە ئەو راناو لکاووانە لەگەڵ فەرمانا دەرئەکەون لە زمانی کوردیدا هەموو مۆرفیمی پیتزمانین چونکە پەيوەندی نیوان بکەر و فەرمان دەستنیشان ئەکەن.

من نوست - م

ئێمە نوست - ین

لە رستە (کچە جوانە زیرەکە هات) (ه)ی (کچە) و (جوانە) مۆرفیمیکی پیتزمانیە دەوری لە یە کدان (ناو) و (ناوەلناو)ی لەم رستە یەدا بینی، کە دەوریکی پیتزمانیە.

مۆرفیم لە ئەنجامی کارتیکردنی ئەو بیئە جیاوازانە تیا یا دەرئەکەون شیوەی جیاواز ئەگرێخۆ. بۆ نمونە مۆرفیمی (هکە) - کە ئامرازی پیتسانە لە زمانی کوردیدا خۆی بەم قالبانە پیتشان ئەدا.

هکە	کۆر - هکە	کۆرەکە
کە	مامۆستا - کە	مامۆستا
هک	کۆر - هک - ان	کۆرەکان
ک	مامۆستا - ک - ان	مامۆستاکان

(هکە - کە - هک - ک) هەموو شیوەی جیاوازی هەمان مۆرفیم... بیئە جیاواز ئەم شیوە جیاوازانە دانن. هەر شیوەیەک (مۆرف)یکە شیوەکان (ئەلەمۆرف)ی یە کترن و سەر بە هەمان مۆرفیم.

مۆرفیم و برگە:

مۆرفیم و برگە دوو شتی جیان. مۆرفیم سەر بە لایەنی (مانادار - سیمانتیک)ی زمانە. برگە قالب و دارپشتنە و سەر بە لایەنی بێ مانای زمانە (فونۆلۆجی). لە ناو قالبی برگەکاندا فونیمەکان لە یەک ئەدرین بۆ دروستکردنی مۆرفیمەکان. پەيوەندی برگە و مۆرفیم لە زمانی کوردیدا بەم جۆرە یە.

۱- دوو مۆرفیم لە برگە یە کدا (خۆ - ت / لا - م)

۲- یەک مۆرفیم لە برگە یە کدا (مانگ / سەوز)

۳- یەک مۆرفیم لە دوو برگە دا (بەهار / ئاسۆ)

۴- یەک مۆرفیم لە سێ برگە دا (گەلاوێژ / ئارەزوو / ئەستێرە).

(۲) - دان بەر ئەم یاسایە ناکەوێ. سەیری ئەو سەرچاوەیە بکە - (کات و رەگی فەرمان) گۆفاری رۆژی کوردستان ژ ۶۵ شوباتی ۱۹۸۴.

سەرچاوەکان:

۱- وریا عومەر ئەمین (۱۹۸۲) (وشە) - گۆفاری نووسەری کورد ژ ۹ خولی دووهم.

۲- وریا عومەر ئەمین (۱۹۸۴) (مۆرفیم) - رۆژنامە ی العراق ژ ۲۴۹۳ (۱۱/۴/۱۹۸۴)

۳- پیتزمانی ئاخاوتنی کوردی (۱۹۷۶) کۆری زانیاری کورد.

4- Lyons, J. (1971) (Introduction to theoretical Linguistics Cambridge.

5- Fromkin, V and Rodman, R (1974) An Introduction to language. New York.

* ئەم وتارە لە گۆفاری کاروان - ئەمینداریتی گشتی بۆ رۆشنبیری و لاوان - هەولێر، ژمارە

(۴۵) ی سالی ۱۹۸۶، لاپەرە ۸-۱۴ بلاوکر او تەو

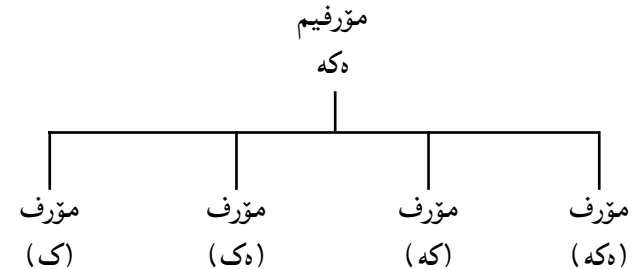

مۆرفیم و وشە:

وشە لە زمانی کوردیدا لە مۆرفیمی یا زیاتر پیتک دیت کەم وشە تیا لە پیتنج مۆرفیم زیاترە).

۱- وشە یەک مۆرفیمی (دل / گەلاوێژ / ئارەزوو)

۲- وشە دوو مۆرفیمی (بال - دار / ئازاد - ی)

۳- وشە سێ مۆرفیمی (ئە - خۆ - م / نا - چ - ین)

۴- وشە چوار مۆرفیمی (ئە - ی - ناس - م / زام - هکە - ان - م)

۵- وشە پیتنج مۆرفیمی (هەل - ی - ئە - گر - م / را - یان - ئە - سپێر - م).

نیشانه‌کانی کات له زمانی کوردیدا

رێزمانی لاسایی کهرهوهی کوردی چاووگی به‌بناغه و سه‌رچاوه داناوه لیبه‌وه رهگی فرمان به‌م پێره‌وه وهرده‌گری.

(به‌لابردنی (ن)ی چاووگ رهگی رابردووی فرمان وهرده‌گیری وهک:

هینان - هینا

کپین - کپی

بوون - بوو

کهوتن - کهوت

ناردن - نارد

بۆ وهرگرنتی رهگی وا هاتوو، فرمانه‌که ده‌خړیته سه‌ر کاتی داهاتوو و (ده)ی نامرازی هه‌میشه‌یی و راناوی لکاو لاده‌برین، ئه‌وه‌ی ده‌مینیته‌وه رهگی داهاتووی فرمانه‌که‌یه وهک:

ده‌خۆم به‌لابردنی (ده) و (م)

(خۆ) مایه‌وه... ئه‌مه رهگی داهاتووی (خواردن)ه

ده‌نووی به‌لابردنی (ده) و (ین)

(نو) مایه‌وه... ئه‌مه رهگی داهاتووی (نوستان)ه... هتد

ئهم پێره‌وه هه‌یج لایه‌نیکی پێکهاتنی مۆرفۆلۆجیی رهگی فرمان و په‌یوه‌ندیی نیتوان به‌شه‌کانی ده‌رناخات...

ئهم باسه‌ هه‌ولدانیکه بۆ جیا‌کردنه‌وه‌ی کهره‌سه‌کانی (په‌گ) و (کات) و (ده‌ستنیشان‌کردنی نامرازه‌کانی کات له‌ زمانی کوردیدا).

بۆ ده‌ستنیشان‌کردنی کهره‌سه‌ پێکهینه‌ره‌کانی فرمان:

۱- سه‌یری ئهم دوو رسته‌یه بکه.

أ- من نامه‌م ده‌نووسی

ب- من نامه‌م ده‌نووسم

رسته‌ی (أ) و (ب) له‌ هه‌مان کۆمه‌له‌ کهره‌سه‌ پێک هاتوون. تاکه‌ جیا‌وازییه‌ک له‌ نیتوانیانا ئه‌وه‌یه کاتی فرمانی (أ) له‌ رابردوو دایه‌ و هی (ب) له‌ داهاتوو دایه‌.

له‌ ئه‌نجامی پروبه‌پروو‌کردنی مۆرفۆلۆجی Morphological Identification^(۱). ده‌رده‌که‌وی که‌ ئه‌وه‌ی کاته‌که‌ی کرد به‌ رابردوو ده‌رکه‌وتنی (ی)یه له‌گه‌ڵ رهگی فرمانا.

(من) به‌رامبه‌ر (من)

(نامه) به‌رامبه‌ر (نامه)

(م) به‌رامبه‌ر (م)

(ده) به‌رامبه‌ر (ده)

(نووس) به‌رامبه‌ر (نووسی)

ئهو دانه‌ رێزمانییه‌ی کاتی فرمانه‌که‌ی له‌ داهاتوو‌وه‌ کرد به‌ رابردوو (ی)یه‌که‌یه. ئه‌مه‌ ئه‌وه‌ ده‌سه‌لمێتی که‌ ئهم (ی)یه مۆرفیمیکه‌ و نیشانه‌ی کاتی رابردوو. ده‌چیته‌ سه‌ر هه‌ندی رهگی وه‌ک (کپ - فر - سپ - دز - مژ - کۆل - کۆک - ... هتد) و ده‌یانکاته‌ رهگی رابردوو.

کپ ده‌بیتته‌ کپی

فر ده‌بیتته‌ فری

سپ ده‌بیتته‌ سپی

دز ده‌بیتته‌ دزی

مژ ده‌بیتته‌ مژی

کۆل ده‌بیتته‌ کۆلی

کۆک ده‌بیتته‌ کۆکی

... هتد.

شیکردنه‌وه‌ ده‌ری ده‌خات که‌ هه‌موو ئهو فرمانانه‌ی رهگی رابردوویان به‌ (ی) کۆتایی دیت چ تیه‌پر بن چ تینه‌په‌ر. له‌ هه‌موویانا بێ ناویزه‌ ئهم (ی)یه نیشانه‌ی کاتی رابردوو.

بۆ داهاتوو په‌گ هه‌یج نیشانه‌بێک وهرناگری Unmarked^(۲) ده‌شی مۆرفیمی کاتی داهاتووی ئهم په‌گانه‌ به‌ (سفر) Zero morphem له‌ قه‌له‌م بدری.

۲- به‌هه‌مان پێره‌و ئهم جووته‌ رستانه‌ شی بکه‌ره‌وه.

أ- ئیمه‌ ئه‌رز ده‌کێلین.

ب- ئيمه ئەر زمان ده كيتلا.

أ- ئه وان پيگا ده پيون.

ب- ئه وان پيگايان ده پيوا.

أ- تو جگه ره ده كيشيت.

ب- تو جگه رهت ده كيشا.

له ئه نجامي پرووه پروو كردنى مؤرفؤلوجى ئه م جووته رستانه ي سهره وه درده كه وي كه (أ) و (ب) له هه موويانا له هه مان كۆمه له كه ره سه پيگ هاتون. تاكه جياوازيه ك له نيوانيانا ئه وه به له (ب) دا فه رمان له كاتى رابردوو دا به و له (أ) دا له داهاتودا دا به... ئه وه ي كاته كه ي له داهاتو وه وه كرد به رابردوو ده ركه وتنى (أ) بو له گه ل ره گى فه رمانا. ئه مه ئه وه ده سه لميئى كه ئه م (أ) ه مؤرفيميكه و نيشانه ي يا ئامرازى كاتى رابردوو له گه ل ره گى وه ك. (هين - كيش - پيو - كيتل... هتد) دا درده كه وي.

بو داهاتوو وه ك ئه وانى پيشوو له گه ل ئه م ره گانه هيچ ئامراز و نيشانه يه ك درناكه وي و ده شى مؤرفيمى سفري بخريته پال.

شيكردنه وه درى ده خات كه ئه وه فه رمانانه ي ره گى رابردويان به (أ) كۆتايى دى ئه گه ر تيپه رين به لاردنى ئه م (أ) به ره گى داهاتوو ده ست ده كه وي. ئه گه ر تيپه رين بن نيشانه بو كاتى داهاتوو سهر هه لده دا وه ك له م رستانه دا درده كه وي.

أ- ئه وان ده گريان.

ب- ئه وان ده گريبن.

أ- شيره كه ده كولا.

ب- شيره كه ده كولى.

أ- تو ده ترسايت.

ب- تو ده ترسييت.

أ- ئه وه ده رووخا.

ب- ئه وه ده رووخى (يت).

له م جووته رستانه ي سهره وه (أ) و (ب) له هه مان كۆمه له و كه ره سه پيگ هاتون. تاكه جياوازيه ك له نيوانيانا ئه وه به ره گى رسته كانى (أ) به (أ) كۆتايى ديت و هي (ب) به كان به (ب). ئه م ئالوگۆرپوونه كاتى فه رمانه كه ي له رابردوو وه وه كرد به داهاتوو و به پيچه وانه وه. شيكردنه وه درى ده خات كه هه موو فه رمانى كى تيپه رين ره گى رابردوى

به (أ) كۆتايى بيت به گۆرپى ئه م (أ) به (ب) ره گه كه ده بى به داهاتوو. ئه مه به لگه ي ئه وه به كه (أ) و (ب) دوو نيشانه ي كاتن له گه ل هه ندى ره گا درده كه ون.

ئه م دوو نيشانه به له فه رمانى بكه ر نادياريشا سهر هه لده دن. وه ك له :

أ- ئه وان ده كوژران.

ب- ئه وان ده كوژرين.

به پرووه پروو كردنى مؤرفؤلوجى ئه م دوو رسته يه درده كه وي كه ئه وه ي كاتى فه رمانه كه ي له رابردوو وه كرد به داهاتوو و به پيچه وانه وه ئالوگۆرپوونى (أ) و (ب) بو. كه ئه مه به لگه ي ئه وه به (أ) نيشانه ي رابردوو و (ب) هي داهاتوو.

۳- له م جووته رستانه ي خواره وه فه رمانى (أ) و (ب) له هه مان كه ره سه ي ريزمانى پيگ هاتون.

أ- جاران گولم ده چاند.

ب- ئيستا گولم ده چينم.

أ- نامه م ده نارد.

ب- نامه ده نيتم.

أ- گه نميان ده بژارد.

ب- گه نم ده بژيرن.

له م رستانه ي سهره وه دا كاتى فه رمانى رسته كانى (أ) له رابردوو دان و (ب) له داهاتوو دان. جگه له دركه وتنى (د) له گه ل رابردوو دا.

(أ) له گه ل رابردوو و (ب) له گه ل داهاتوو دا له م رستانه دا سهران هه لدايه وه. ئه م دوو نيشانه به به م شيوه به له هه موو ئه وه فه رمانانه دا درده كه ون كه به (د) كۆتاييان دى و (أ) يان هه به. و اتا له گه ل هه ندى ره گا.

(ب) نيشانه ي كاتى داهاتوو.

(أ - د) نيشانه ي كاتى رابردوو.

ئه مه له هه موو ئه وه فه رمانانه شدا به رچاو ده كه ون چ به ره سه ن (تيپه رين) بن وه ك نارد/ نيتر - چاند/ چين - بژارد/ بژير... هتد... چ ئه وانه ي له تيپه ريه وه كراون به تيپه رين وك (شكاند/ شكين - ترساند/ ترسين)... چ ئه وانه ي له ناوه سروسشييه كانه وه دارپيژراون وه ك چريكاند / چريكين - نووزاند / نووزين... هتد.

۴- به پرووه پروو كردنى كى مؤرفؤلوجى ئه م دوو رسته به.

۱- دهچم بۆ بازار.

ب- دهچوم بۆ بازار.

دهردهكهوئى كه تاكه جياوازيبيكه له نيوانيانا ئهويه، له (ب) دا (وو) له گهه رهگى فهرمانا دهركهوتوه. ئهم (وو) كاتهكهى كرد به رابردوو. ئهمه به لگه ئهويه كه ئهم (وو) نيشانه به بۆ كاتى رابردوو له گهه هه ندى رهگا دهردهكهوئى. شى كردنهوه دهري دهخات كه تهنيا له وه فهرمانانهى تينه پهرن (وو) له گهه رهگى داها تودا دهرناكهوئى. ئهو فهرمانانهى رهگى رابردويان به (وو) كۆتايى دپت و تپه پهرن كه دهكرينه داها تودا... (وو) لاناچى. وهك دروون - هه نوون - گروون - سوون... هتد.

۵- لهم جووته رستانهى خوارهوه:

أ- تو دهخه وتيت.

ب- تو دهخه ويت.

أ- خانوه كهى دهفرۆشت.

ب- خانوه كهى دهفرۆشيت.

أ- چۆله كهيان دهگرت.

ب- چۆله كه دهگرن.

أ- قسه يان به ئيمه دهوت.

ب- قسه به ئيمه ده لپين.

كاتى فهرمانى (أ) له رابردوو دايه و هى (ب) له داها تودا دايه. رهگى فهرمان له رستهى (أ) دا به (ت) كۆتايى ها تودا. له (ب) دا (ت) نه ماوه... (جگه له نه مانى (ت) هه ندى گۆرانى تروش به سهر هه ندى له رهگه كان دپت).

ئهمه ئه وه دهسه لمينى كه هه موو ئه وه فهرمانانهى كاتيان له رابردوو دايه و رهگه كانيان به (ت) كۆتايى دپت، ئهم (ت) به نيشانه به (يا به شپكه) له نيشانهى رابردوو به لگه ش ئهويه كه كاتى فهرمانه كه دهكرينه داها تودا (ت) نامينى.

- ئه و ياسايانهى رهگى فهرمان و نيشانهى كات لپك دهدهن و له ناو به كيان ده توپننه وه به ياساكانى مۆرفونيمى ناو ده برين.

گۆژ + مۆرفيمى رابردوو ← كوشت

هين + مۆرفيمى رابردوو ← هينا

مر + مۆرفيمى رابردوو ← مرد

ئهنجام:

۱- له ئهنجاما دهردهكهوئى كه نيشانه كانى يا مۆرفيمه كانى كات له زمانى كورديدا ئه مانه ن.

نمونه	داها تودا	رابردوو	
كپى - كپ	∅	ى	۱-
هينا - هين	∅ (تپه پهر)	ا	۲-
سووتا - سووتى	ئى (تپه پهر)		
چاند - چين	∅ ← د	ا + د	۳-
	ا ← ئى		
چوو - چو	∅ (تپه پهر)	وو	۴-
دروو - دروو	له گهه تپه پهر هيج گۆرپنى روونادات		
نیشت - نیش	∅	ت	۵-
كوشت - كوژ			

۲- له ئهنجامى دهست نيشان كردنى نيشانه كانى كات دهشى دهسته بيك ياسا دهست نيشان بكرين به هينانه وه رهگى داها تودا له رابردوو وه وه رگيرى. كه ئه مانه ن...

۱) ئه گهر رهگى رابردوو به (ى) كۆتايى ها تپه به لابردي ئهم (ى) به رهگى داها تودا ده كهوئى بى ناويزه.

كپى - كپ

سپى - سپ

پژمين - پژم... هتد.

۲) ئه گهر رهگى رابردوو به (أ) كۆتايى ها تپه ئهم (أ) نيشانهى كاتى رابردوو... به لابردي، رهگى داها تودا ده كهوئى گهر تپه پهر بوو... ئه گهر فهرمانه كه تپه پهر بى (ئى) ده خرينه شوئى.

کیتلا - کیتلا (تیبهر)

سووتا - سووتی (تینه پهر)

تہنبا تہم پینج ناویزہہم دژیہہوہ.

دا - ده / ما - مین / (دا) نا - نی / ژیا - ژی / (هه) سا - س.

۳) تہگہر رہگی رابردوی فہرمان بہ (د) کۆتایی ہاتبی بۆ وەرگرتنی رہگی داہاتوو (د) لادہبری و (ا) ی فہرمانہ کہ دہکرتتہ (ئ)...

چاند - چین

نارد - نیر

لہ ہہموو فہرمانہ دالیہہکان تہنبا تہم چوار ناویزہہم بہرچاو کہوت (بوورد - بوور / مرد - مر / سہند - سہن، سین / خوارد - خو).

لہم ناویزانہش تہنبا (خوارد) لہ راستییا بہ ناویزہ دہژمیرئ... لہ سییہ کہی تر و ہک ہہموو فہرمانہ دالیہہکان (د) لادہبری... تہوہندہیہ لہمانہدا (ا) نییہ تا بگۆری بہ (ئ).

۴) تہگہر کاتی رابردوی فہرمانہ کہ بہ (وو) کۆتایی ہاتبی و تینہ پهر بی بہ لابرڈنی تہم (وو) ہ رہگی داہاتوو دہست دہکھوئ.

چو - چ

بو - ب

تہگہر تیبہر بوو رہگی داہاتوو و ہک رابردوو وایہ.

دروو - دروو

گروو - گروو

ہہنوو - ہہنوو

۵) تہگہر فہرمان بہ (ت) کۆتایی ہاتبی بہ لابرڈنی تہم (ت) یہ لہ بہ شیکیانا رہگی داہاتوو دہست دہکھوئ.

نیشت - نیش

خہوت - خہو

کہوت - کہو

لہ بہ شیککی تہو فہرمانانہی رہگی رابردویان بہ (ت) کۆتایی دئ. جگہ لہ لابرڈنی (ت) گۆرینی تریشیان بہ سہرا دئ... و ہک:

خواستن - خواست - خواز / (س) بوو بہ (ز)

کوشتن - کوشت - کوژ / (ش) بوو بہ (ژ)

ناشتن - ناشت - نیژ / (ش) بوو بہ (ژ)

... ہتد

۳- لہ تہنجامی بہراورکردن و روویہ پرووکردنی (۲۴۲) فہرمانی رہسہنی و ہرنہگیراوی سادہی بی پیشگر و پاشگر لہ دوو کاتی رابردوو و داہاتوودا، بۆم دہرکہوت کہ رہگی داہاتووی لہ سہدا ۸۵,۹۵٪ یان بہ یاسا لہ رہگی رابردویانہوہ و ہردہگیری - و ہک لہم نہخشہیہدا روون کراوہتہوہ.

فہرمان	ژمارہ	بہ یاسا	ریتہ	ناویزہ	ریتہ
ا	۱۱۱	۱۰.۶	۹۵.۴۹٪	۵	۴.۵۱٪
ی	۷۶	۷۶	۱۰۰٪	-	-
ت	۳۴	۱۱	۳۲.۳۵٪	۲۳	۶۷.۶۵
د	۱۳	۹	۶۹.۲۳٪	۴	۳۰.۷۷٪
وو	۸	۸	۱۰۰٪	-	-
ہہموو	۲۴۲	۲۱۰	۸۵.۹۵٪	۳۲	۱۳.۱۵٪

تہگہر تہو فہرمانہ تیبہرمانہی لہ تینہ پهر پورہ و ہرگیراون و ہک (شکاند - برژاند) و تہوانہی لہ ناوی سروشتییہوہ و ہرگیراون و ہک (قیژاند - چریکاند) و تہو فہرمانانہی بہ ہۆی پیشگر و پاشگرہوہ دارپژراون و ہک (راپہری - ہہلپہری - پہرپیہوہ... ہتد) رہچاو بکرتن ریتہی و ہرگرتنی رہگی داہاتوو لہ رابردوو دہگاتہ ژوور ۹۷٪.

ہیز و ہک نیشانہی کات

رستہی (دہرختہ کہ سہوز بوو)

لہ رووی کاتہوہ دوو مانای جیای دہخریتہ پال:

۱- تہگہر ہیز کہوتہ سہر (بوو) تہمہ تہوہ دہگہ بیئنی کہ دہرختہ کہ ئیستا سہوزہ و لہ رابردوودا سہوز نہبووہ.

۲- تہگہر ہیز کہوتہ سہر (سہوز) تہمہ تہوہ دہگہ بیئنی کہ دہرختہ کہ ئیستا سہوز نییہ و

له رابردوودا سیفەتی سهوزی پێوه بووه.

هۆی ئەم جیاوازییە دەخریتە پال پیکهاتنی مۆرفۆلۆجیی وشەکانی رستهکه و سروشتی په یوه ندیی نیتوانیان له ناو چوارچێوهی رستهکه دا.

بۆ مانای یه کهم رسته که له دوو وشه پیک دیت (درهخته که + سهوزبوو).

وشه ی (سهوزبوو) وشه ی پیکهاتنی لیکدراوه له (سهوز + بوو) پیک هاتوووه. (بوو) لیره پاشگریکی مۆرفۆلۆجییه چۆته سه (سهوز) که ئاوه لئاوه و فه رمانیکی لیکدراوی تینه په پری پیک هیناوه. وشه ی (سهوز) هیزی خۆی دژراندوووه و چۆته سه (بوو) که دوا برگه ی وشه لیکدراوه که یه. چونکه له وشه ی زمانی کوردیدا هیز له سه ر دوا برگه دا سه ره له ده دا. په یوه ندیی رسته یی نیتوان وشه کانێ ئەم رسته یه بۆ ئەم واتایه به م جوړه یه.

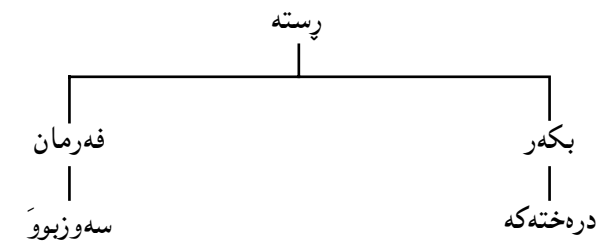

بۆ مانای دووهم رسته که له سه وشه پیک دیت (درهخته که + سهوز + بوو). په یوه ندیی رسته یی نیتوانیان به م جوړه یه.

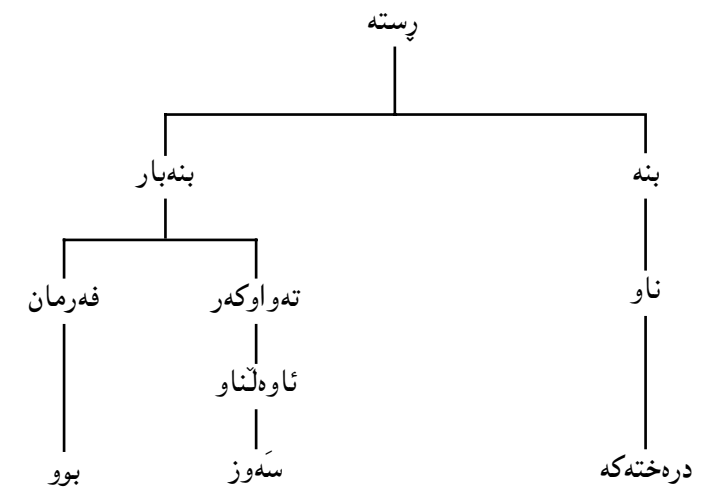

لیره (سهوز) و (بوو) هه ربه که وشه ی پیکهاتنی سه ربه خۆیه و ئه رکی سینتاکسیی خۆی هه یه.

(سهوز) ته واکه ری (بوو) ه بۆیه وه ک وشه ی پیکهاتنی سه ربه خۆ هیزه که ی خۆی پاراستوووه.

هه مان شت له م رسته یه ی خواره وه:

کانیبه که پر بوو

ئه گه ر هیز خرایه سه ر (بوو) واتای ئه وه ده گه ی پیکهاتنی که کانیبه که ئیستا پره و پێشتر پر نه بووه.

کانیبه که پر بوو.

() نیشانه ی هیزه ئه گه ر وشه ی (پر) هیزی خۆی پاراست، واتای ئه وه ده گه ی پیکهاتنی که له کاتیکی رابردوودا کانیبه که پر بووه و ئیستا (له وانه یه) به تال بی.

کانیبه که پر بوو.

په راویزه کان:

۱- بۆ زانیاری زیاتر له باره ی پێوه ی رووبه رووکردنی مۆرفۆلۆجی سهیری ل (۶۵-۷۷) ی سه رچاوه ژماره (۴) بکه.

۲- بۆ ئەم بابەتە سهیری ل (۷۹) ی سه رچاوه ژ (۵) بکه.

سه رچاوه کان:

۱- ریزمانی ئاخاوتنی کوردی (۱۹۷۶) کوری زانیاری کورد.

۲- وریا عومەر ئەمین (۱۹۸۴) کات و رهگی فه رمان - گوڤاری رۆژی کوردستان ژ ۶۵.

۳- وریا عومەر ئەمین (۱۹۸۶) چه ند یاساییکی دارشتنی فه رمان گوڤاری رۆشنییری نوی ژ ۱۰۹.

4- Gleason H. A. (1965) An Introduction to descriptive linguistics.

5- Lyons. J. (1971) Introduction to theoretical linguistics

6- Mathews P. H. (1974) Morphology - Cambridg University

* ئەم وتاره له گوڤاری کاروان - ئەمینداریتی گشتی بۆ رۆشنییری و لوان - ههولێر، ژماره (۹۲) ی سالی ۱۹۹۲، لاپه ره ۸۸-۹۲ بلاوکراره ته وه

کات و رهگی فرمان

کات له پیزمانا ئه بی جیا بکریتته وه له کاتی فیزیایوی چونکه له زۆر حاله تا یهک ناگرته وه. گه لئ جار فرمان له رسته دا ره گه که ی به پیتی شیکردنه وه ی پیزمانی له کاتی رابردوو دایه که چی روودا وه که له کاتیکی داها توودا روو ئه دا و به پیتچه وانه وه. بۆ نمونه له رسته ی: به یانی که هاتم کتیبه که ت بۆ ئه هینم.

فرمانی (هاتم) له رووی داپشتتی پیزمانییه وه کاته که ی رابردوو به لام روودا وه که واتا (هاتنه که) له کاتیکی داها توودا روو ئه دات که (به یانی) یه.

حاله تی واش هه یه فرمانه که به رهگی داها توو دائه ریتزری که چی روودا وه که له کاتیکی رابردوو رووی داوه. وه که له فرمانی رسته ی بکه ر نادیاردا. له رسته ی: پیاوه که دویتنی کوژرا.

فرمانی (کوژرا) به رهگی داها تووی فرمانی (کوشتن) که (کوژ) ه داپیزرا وه که چی روودا وه که له کاتیکی رابردوو دا رووی داوه که (دوینتی) یه.

گه لئ نمونه ی تری له م بابه ته ئه شی بخرینه به رچا و بۆ ساغکردنه وه و سه لماندنی ئه وه ی که کاتی داها توو رابردوو ی فیزیایوی جیا یه له هی پیزمانی.

له پیزمانی کوردییا... دوو رهگی جیا واز بۆ فرمان ده سنیشان کراون ئه وانن که پیتیان ئه وتری (رهگی کاتی داها توو) و (رهگی کاتی رابردوو) هه موو کاته پیزمانییه کان به م دوو رهگه دائه ریتزری.

پیزمانی ته قلیدی چا و وگی کردوو به سه رچا وه لییه وه رهگی رابردوو وه رته گری به لابرندی (ن) ی چا و وگ. (هه موو چا و گئ له زمانی کوردییا به (ن) کو تایی دیت... به لابرندی ئه م (ن) ه رهگی رابردوو ی فرمان ده س ئه که وئ).

چا و وگ	رهگی رابردوو
نوستان	نوست
کردن	کرد
پژمین	پژمی

به لام په یوه ندیی مؤرفۆلۆجیی نیوان رهگی رابردوو داها تووی ده سنیشان نه کردوو. واتا ئه و یاسا مؤرفۆلۆجیمانیه نه خستۆته روو که به هۆبانه وه رهگی داها تووی فرمان له رابردوو ی وه ربگیری.

له م و تاره دا هه ول ئه ده ین په یوه ندیی مؤرفۆلۆجیی نیوان رهگی کاتی رابردوو رهگی کاتی داها تووی فرمانی کوردی بخرینه روو. واتا ئه و یاسایانه ی ئه شی به هۆبانه وه رهگی کاتی داها توو له هی رابردوو وه ربگیری.

یاساکانی وه رگرتنی رهگی کاتی داها توو له رابردوو

هه موو چا و وگی که له زمانی کوردیدا به (ن) کو تایی دیت. پیتش (ن) یه کئ له م پیتش فۆنیمانه ده رته که وئ (ی - ا - و - د - ت).

ی	برین - پرسین - خزین
ا	سووتان - کیتلان - گه ران
و	بوون - سوون - جوون
د	کردن - ناردن - خویندن
ت	گرتن - خستن - که و تن

۱- گه ر هات و چا و وگه که (یائی) بو و اتا (ی) ی تیا پیتش (ن) ده رکه وت رهگی داها تووی به لابرندی (ی) یه که ده س ئه که وئ.

چا و وگ	رهگی کاتی رابردوو	رهگی کاتی داها توو
نووسین	نووسی	نووس
مالین	مالی	مال
پژمین	پژمی	پژم

۲- گه ر چا و وگه که ئه لفی بو.

۱- له گه ل تپیه را رهگی داها توو به لابرندی (ا) ه که ده س ئه که وئ.

چا و وگ	رهگی رابردوو	رهگی داها توو
هینان	هینا	هین
کیتلان	کیتلا	کیتل
کیشان	کیشا	کیش

ب- گهر فرمانه که تیینه پهر بوو رهگی داهاتووی به گۆرینی (ا) به (ی) دهس نه که وی.

چاووگ	رهگی رابردوو	رهگی داهاتوو
سووتان	سووتا	سووتی
گریان	گریا	گریی
ترسان	ترسا	ترسی

نهم چند چاووگه ئه لفییه یه ک پرگه یییا نه بهر نهم یاسایه ناکه ون.

چاووگ	رهگی رابردوو	رهگی داهاتوو
دان	دا	ده
مان	ما	مین
(دا)نان	نا	نئی
ژیان	ژیا	ژی
هه ل (سان)	سا	س

۳- گهر چاووگه که وای بوو...

ا- له فرمانی تییه پهر رهگی رابردوو و داهاتوو یه کن.

چاووگ	رهگی رابردوو	رهگی داهاتوو
دروون	دروو	دروو
سوون	سوو	سوو

ب- له فرمانی تیینه پهر... رهگی داهاتوو به لابردنی (وو) دهس نه که وی.

چاووگ	رهگی رابردوو	رهگی داهاتوو
چوون	چوو	چ
بوون	بوو	ب

۴- گهر فرمانه که دالی بوو.

ا- نهم فرمانه رهگی رابردوو یان به (ارد) یا (اند) کو تایی دیت... بو وهرگرتنی رهگی

داهاتوو یان (د) لائهری (ا) نه کری به (ی).^(۱)

چاووگ	رهگی رابردوو	رهگی داهاتوو
ناردن	نارد	نییر
ژماردن	ژمارد	ژمییر
چاندن	چاند	چین

فرمانی (خواردن) ناویزه یه بهر نهم یاسایه ناکه وی. رهگی داهاتوو (خو)یه.

ب- نهم فرمانه رهگی رابردوو یان به (رد) کو تایی دیت و پیتش نهم (رد)ه قاولی کورتی

(i) دهرکه وی. رهگی داهاتوو یان به جیگیرکردنی (ه) له شوینی (رد) دهستی نه که وی.

چاووگ	رهگی رابردوو	رهگی داهاتوو
کردن	کرد	که
بردن	برد	به

فرمانی (مردن) بهر نهم یاسایه ناکه وی. (مر) رهگی داهاتوو یه تی.

بو چاووگه (دالی) یه کانی تر ناشی یاسای وا دابری به هویه وه یا به هویه وه په یوه ندیی

مۆرفۆلۆجیی نیتوان رهگی رابردوو داهاتوو دهس نیشان بکرتیت...

۵- گهر فرمانه که (تایی) بوو... بو وهرگرتنی رهگی داهاتوو له هی رابردوو نهم چهن

یاسایه نهمی دهس نیشان بکرتیت...

گهر رهگی رابردوو به (-هوت) کو تایی هاتی... رهگی داهاتوو به لابردنی (ت) دهس نه که وی.

چاووگ	رهگی رابردوو	رهگی داهاتوو
خهوتن	خهوت	خهو
سرهوتن	سرهوت	سرهو

ب- گهر رهگی رابردوو به (ست) یا (شت) کو تایی هاتی بو وهرگرتنی رهگی داهاتوو ی

(س) نه کری به (ز)، (ش) نه کری به (ژ) و نهم قاوله ی له پیتشیان دهرته که وی (له

هه ندی حاله تا) نه بی به (ی).

چاووگ	رهگی رابردوو	رهگی داهاتوو
ناشتن	ناشت	نیژ
رشتن	رشت	ریتژ
گواستن	گواست	گویتژ

ئەم ياسايە گەلئى ناویزەى تىيا دەرنەكەوئى وەك (نوستن - نوو) (شوشتن - شو) (كوشتن - كوژ)... هتد.

ج- گەر رەگى رابردوو بە (ب) يا (پ) دەستى پى كەردبى و بە (ست) كۆتابى هاتبى... رەگى رابردوو و داھاتوو ھەمان شتن.

چاووگ	رەگى رابردوو	رەگى داھاتوو
بىستان	بىست	بىست
پەرستان	پەرست	پەرست

لە ئەنجاما دەرنەكەوئى كە ئەشى ياساى رىك و گشتى دەست نىشان بكرىت بو وەرگرتنى رەگى داھاتوو لە رابردوو ھو.

لىستەيەكى (٢٤١) (٢) چاووگىم لەبەر دەستايە. بەدابهش كەردنىان بەسەر پىنج بەش بەپىي ئەو فونىمانەى رەگى رابردوو پى پى دى و بەدەستنىشان كەردنى ژمارەى ئەوانەى لە ھەر بەشپىكا ئەكەونە بەر ياساكانى وەرگرتنى رەگى داھاتوو لە ھى رابردوو و ژمارەى ناویزەكان و رىزەيان ئەم ئەنجامانەم دەست كەوت كە ھەموو لەم نەخشەيەدا روون كراونەو.

چاووگە	ژمارە	بەر ياسا ئەكەون	رەگى	ناویزە	رەگى
ا	١١١	١٠٦	٩٥,٤٩٪	٥	٤,٥١٪
ب	٧٦	٧٦	١٠٠٪	-	-
ت	٣٤	١١	٢٣,٣٥٪	٢٣	٦٧,٦٥٪
د	١٣	٩	٦٩,٢٣٪	٤	٣٠,٧٧٪
وو	٧	٧	١٠٠٪	-	-
گشتى	٢٤١	٢٠٧	٨٦,٧٢٪	٣٢	١٣,٢٨٪

بەپىي ئەم لىكۆلئىنەو ھە ٨٦,٧٢٪ ى فەرمانەكانى كوردى ئەشى رەگى داھاتوو پىان لە رابردوو ھو بەياسا وەرگىرى. ژمارەى چاووگەكان بىگومان ئەگۆرى، لەوانەيە گەلئىكى تر ھەبن نەھاتبەن خەيالەم بىانخەمە ناو لىستەكەى بەردەستم. بەلام بەشپىو ھەكى گشتى گۆرىنى ژمارەكە كاریكى ئەوتۆ لە رىزەكە ناكات.

ياساكانى وەرگرتنى رەگى داھاتوو لەھى رابردوو ئەشى لەم نەخشەيەدا روون بكرىتەو.

ھەروا لىستەى فەرمانە ناویزەكان خراو ھتە بەرچاو. بەشپىو ھەكى گشتى ھەچ فەرمانى لە لىستەى ناویزەكانا نەبوو بەياساكان رەگى داھاتوو پىان وەرئەگىرى.

ناویزەكان

دان - دە	بووردن - بوور
مان - مین	مردن - مر
(دا) نان - نئ	سەندن - سەن. سئین
ژيان - ژى	خواردن - خو
(ھەل)سان - س	بزووتن - بزوو
دیتن - بین	رستن - ریس
فرۆشتن - فرۆش	گەستن - گەز
گلۆفتن - گلۆف	خواستن - خواز
گوتن - لئ	پشکووتن - پشکوئ
وتن - لئ	نىشتن - نیش
ھىشتن - ھىل	لئستن - لئس
ھاتن - ئ	كوشتن - كوژ
ھاویشتن - ھاوئ	كروشتن - كرۆژ
نوستن - نو	بزووتن - بزوو
پالائوتن - پالئو	گرتن - گر
خستن - خە	ھاژووژتن - ھاژوو

پەراویزەكان:

١- ئەمە ھەموو ئەو فەرمانە تىپەرانەش ئەگرىتەو لە تىنەپەرەو ھە وەرئەگىرىن وەك (مردن - مراندن). ھەروا ئەو فەرمانانەش ئەگرىتەو كە لە دەنگە سروشتىيەكانەو بەپاشگىرى (اند) دائەرئىزىن وەك (قىژە - قىژاندن، چرىكە - چرىكاندن) لەم لىكۆلئىنەو ھە ئەم جۆرە فەرمانانە نەخراونەتە رىزەو.

٢- چاووگى لىكەرداوى وەك (راکردن - ھەلکردن - كەردنەو... ھتد) نەخراونەتە ناو لىستەكەو.

سەرچاوەكان:

1- Amin, W. O. (1979) "Aspects of the verbal construction in Kurdish" Thesis presented to/the University of London.

2- Mackenie, D. N. (1961) "Kurdish Dialect Studies".

٣- رىزمانى ئاخاوتنى كوردى (١٩٧٦) كۆرى زانىارى كورد.

* ئەم وتارە لە گۆفارى رۆزى كوردستان - كۆمەلەى رۆشنىرى كورد - بەغدا، ژمارە (٦٥) سالى

١٩٨٤، لاپەرە ٧٨-٨٢ بلاوكرائەو.

ياسايىكى فونۇلوجى

له زمانى كوردیدا ئەو پرىپوزىشنانەى لەگەل ئەو جۆرە فەرمانانە دەرئەكەون كە چەمكى گویزانەوہ ئەگەيەنن Dative Case وەك (چوون بۆ... دان بە... هتەد). ئەشى پرىپوزىشەكە بەپاشگىرى فەرمانى (ە) جىگىر بىكرىت.

ئىمە هاتىن بۆ سلىمانى.

ئىمە هاتىن - ە سلىمانى.

ئەوان دايان بە ئازاد.

ئەوان دايان - ە ئازاد.

تۆمان نارد بۆ لای ئەو.

تۆمان نارد - ە لای ئەو.

گەر كاتى فەرمانەكە لە ئىستەى تەواودا^(۱) بى Present Perfect، پاشگىرى فەرمانىيەكە قالبى (تە) ئەگرىتەخۆ.

ئىمە هېناومانە بۆ ئىرە.

ئىمە هېناومانە تە ئىرە

من ناردوومە بۆ بەغا.

من ناردوومە تە بەغا.

گەر رەگى فەرمانەكە بەكۆنسونانت كۆتايى هاتىن... بەنەمانى راناوى لكاو لەگەل رەگى فەرمانەكە (وو) ئەبى بە (ۆ) و فەرمانى بى هېز (ە) ئەتوتتەوہ^(۲).

ئىمە ناردوومانە بۆ بەغا.

ئىمە ناردوومانە تە بەغا.

ئىمە ئازاد - مان نارد ۆ تە بەغا.

هەمان شت گەر فەرمانەكە تېنەپەر بوو و بىكەرى رستەكە لە كەسى سېيەمى تاكددا بى - وەك باس كرا (وو) ئەبى بە (ۆ) و فەرمانى بى هېز (ە) ئەتوتتەوہ^(۳).

ئەو رۆيشتوہ بۆ ھەولېر.

ئەو رۆيشتو تە ھەولېر.

بەرزۆ بووہ بە پىاو.

بەرزۆ بۆ تە پىاو.

لە رووى پەيوەندىيى نىوان پرىپوزىشەن و ئەو جۆرە فەرمانانە و جىگىر كىردىيان بەپاشگىرى فەرمانەكان ئەبن بە سى بەشەوہ.

بەشى يەكەم: ئەوانەن كە پرىپوزىشەكەيان (بۆ) يە و ھەمىشە ئاوەلكارى لە دوا دى. وەك:

ھاويشتەم بۆ ئاسمان ← ھاويشتە ئاسمان.

رۆيشتەم بۆ سلىمانى ← رۆيشتە سلىمانى.

بردم بۆ قوتابخانە ← بردمە قوتابخانە.

ھېنام بۆ ھەولېر ← ھېنامە ھەولېر.

فېرم بۆ ئاسمان ← فېرمە ئاسمان.

پەرى بۆ چاوم ← پەرىيە چاوم.

خزى بۆ خوارەوہ ← خزىيە خوارەوہ.

بەشى دووہم: ئەوانەن كە پرىپوزىشەكەيان (بە) يە و ناوہكەى دواى ئەشى چەمكى (كەسى) ^(۳) پىوہبى.

بەخشىم بە ئەو ← بەخشىمە ئەو.

بووم بەمامۆستا ← بوومە مامۆستا.

كردم بەپىاو ← كردمە پىاو.

بەشى سېيەم: ئەوانەن كە ھەرگىز پرىپوزىشەن لەگەلا دەرناكەوى... تەنيا بەھزى پاشگىرى فەرمانىيەوہ ئەم حالئەتەى پى دەرئەبىرى. وەك:

خستەم ناو دۆلابەكە.

رشتەم سەر ئەرز.

كەوتەم ناو چالەكە.

پەراوتتەكان:

۱- ئىستەى تەواو ئەو كارەبە كە لە رابردو دەست پى ئەكا و ئەبىتەوہ بەلام تەئسىرى تا سەردەمى قسەكردن ئەمىنى... وەك پىت بلىم (فەرمو نان بخۆ) ئەلېى (بىسىم نىيە خواردوومە). خواردەكە لە رابردوودا دەستى پى كردوہ و براوہتەوہ بەلام تەئسىرى تا كاتى قسەكردن ماوہ. ياساى دارشتنى ئەم كاتە لە زمانى كوردىيا بەم جۆرەيە.

1- گەر فرمانه که تپه پری.

م	+ دهگی رابردوو + وو +
ت	
ی (تی)	
+ ه	
مان	
تان	
یان	

که پاناوی لکاو کیسی سییه می تاک (ی) چ دهوری ههیی (تملک) بگپری چ ریکه وتن... له گهل فرمانی بی هپیز (ه) ده رکه وی... مؤرفیمی بوش empty morpheme (تی) دوا ی فرمانه بی هپیز که ده رته که وی.

ههیی

- ئو برا - م - ه
- ئو برا - ت - ه
- ئو برا - ی - ه (تی)**
- ئو برا - مان - ه
- ئو برا - تان - ه
- ئو برا - یان - ه

ریکه وتن

- من خوارد - وو - م - ه
- تو خوارد - وو - ت - ه
- ئو خوارد - وو - ی - ه (ی)**
- ئیمه خوارد - وو - مان - ه
- ئپوه خوارد - وو - تان - ه
- ئوان - خوارد - وو - یان - ه
- ب- گەر فرمانه که تپه پری.

م	م		م
یت	یت		یت
ه	ه		ه
ین	ین	هات - وو	ین
ن	ن		ن
ن	ن		ن

2- ئو فرمانه لیکدراوانه ی به پاشگری (هه) ی وهک (کردنه وه - خواردنه وه... هتد) دانه پترین، له کاتی ئیسته ی ته و اودا پاشگری (هه) قالبی (ته وه) نه گریته خو.

من هاتمه وه (رابردوی ساده)

من هاتومه ته وه (ئیهسته ی ته و او)

3- ناو چه مکی که سیی تیا بی وهک که ره سه بیکی سیمانیکی... ئو ناوانه نه گریته وه که سی بنویتی... وهک نازاد - برا - ئو... هتد.

* نهم وتاره له گزقاری رۆزی کوردستان - کۆمهله ی رۆشنیری کورد - به غدا، ژماره (66) سالی 1984، لاپه ره 51-52 بلاو کراوه ته وه.

نامرزه‌گانی به‌ستن

یه‌کئی له ئامانجه‌گانی ریزمان ده‌ستنیشانکردنی په‌یوه‌ندی نیوان به‌شه‌گانی رسته‌یه. پروویکی ئهم په‌یوه‌ندییه له چۆنییه‌تی له‌یه‌کدانی وشه‌کاندایه.

له زمانی کوردیدا... سێ نامرازی به‌ستن Conjunction هه‌یه. (ناو و ناو) و (ناو و ئاو‌لناو) له‌ناو چوارچێوه‌ی رسته‌دا له‌یه‌ک ئه‌ده‌ن که ئه‌مانه‌ن (و - ی - ه). هه‌ریه‌که ئه‌رکی تایبه‌تی خۆی هه‌یه و له‌حاله‌تیکی تایبه‌تیدا ده‌رئه‌که‌وی.

یه‌کئی له‌ یاساگانی ریزمانی کوردی ئه‌وه‌یه بکه‌ر یا به‌رکار (پراسته‌وخۆ و ناراسته‌وخۆ... هتد) له‌ ناویک یا زیاتر پیک دیت. نامرازی له‌یه‌کدانی ئهم ناوانه (و) یا (ی)یه. واتا هه‌موو ناوه‌ لیکدراوه‌کان به‌هۆی ئهم دوو نامرازه‌ ئه‌توانن ده‌وری به‌شیتکی بنجیی رسته‌ی وه‌ک بکه‌ر و به‌رکار... هتد بیه‌ن. جیساوازی نیوان ئهم دوو جوژه‌ لیکدانه‌ له‌وه‌دایه، ئه‌و ناوانه‌ی به (و) له‌ یه‌ک ئه‌درین هه‌موو به‌شداری له‌ پروداوی فه‌رمانه‌که ئه‌که‌ن به‌پیتی ئه‌و ئه‌رکه‌ی له‌ناو چوارچێوه‌ی رسته‌که‌دا پیه‌ن سپیرواه. وه‌ک له‌م نموونه‌دا ده‌رئه‌که‌وی:

ا- تازاد و رزگار و ئاواز و ئاهه‌نگ... هاتن.

ب- من تازاد و رزگار و ئاواز و ئاهه‌نگ ئه‌بیه‌ن.

ج- من نامه‌ بۆ تازاد و رزگار و ئاواز و ئاهه‌نگ ئه‌نیرم.

ئهم چوار ناوه (تازاد - رزگار - ئاواز - ئاهه‌نگ) به‌نامرازی به‌ستن (و) لیکدراون. له‌ رسته‌ی (ا) ده‌وری بکه‌ری رسته‌که ئه‌بیه‌ن هه‌رچواربان له (هاتن)دا به‌شداری.

له‌ رسته‌ی (ب) ده‌وری به‌رکاری پراسته‌وخۆی رسته‌که ئه‌بیه‌ن. هه‌رچواربان به‌شداری له‌وه‌ی که ئه‌بیه‌ن.

له‌ رسته‌ی (ج) ده‌وری به‌رکاری ناراسته‌وخۆی رسته‌که ئه‌بیه‌ن... هه‌رچوار به‌شداری له‌وه‌ی که نامه‌یان بۆ ئه‌نیرن.

له‌لایه‌کی تره‌وه ئه‌و ناوانه‌ی به (ی) لیک ئه‌درین په‌یوه‌ندییان له‌گه‌ڵ یه‌کترا له‌سه‌ر بناغه‌ی هه‌بی دایه (Possessive). ته‌نیا ناوی یه‌که‌م پروداوی فه‌رمانه‌که به‌پیتی ئه‌و ئه‌رکه‌ی له‌ناو چوارچێوه‌ی رسته‌که‌دا پیتی سپیرواه به‌جی ئه‌هینن. ئهم ناوه‌ش سه‌ر به‌ناوی دووهم ئه‌بی و ناوی دووهم سه‌ر به‌ناوی سێیه‌م ئه‌بی و به‌م جوژه‌... وه‌ک له‌م نموونه‌دا ده‌رئه‌که‌وی:

د- برای مامۆستایی کوری خوشکم هات.

ه- من برای مامۆستای کوری خوشکم ئه‌بیه‌نم.

و- من نامه‌ بۆ برای مامۆستای کوری خوشکم ئه‌بیه‌نم.

له‌م رسته‌دا... (برا - مامۆستا - کور - خوشک) هه‌موو ناوان به‌نامرازی به‌ستن (ی) له‌یه‌ک دراون. له‌ رسته‌ی (د) هه‌موو به‌یه‌که‌وه ده‌وری بکه‌ری ئه‌بیه‌ن له‌ رسته‌ی (ه) ده‌وری به‌رکاری پراسته‌وخۆ و له‌ رسته‌ی (و) ده‌وری به‌رکاری ناراسته‌وخۆ ئه‌بیه‌ن.

له‌ هه‌موویانا ته‌نیا (برا)یه پروداوی فه‌رمانه‌که به‌پیتی ئه‌و ئه‌رکه‌ی له‌ناو چوارچێوه‌ی رسته‌که‌دا پیتی سپیرواه به‌جی ئه‌هینن. ته‌نیا (برا)یه له‌ رسته‌ی (د) هاتوو و له (ه)دا ئه‌بیه‌ن و له (و)دا نامه‌ی بۆ ئه‌نیرن. ئهم (برا)یه هی (مامۆستا)یه و (مامۆستا) هی (کور)ه و (کور) هی (خوشکم)ه.

یاسای له‌یه‌کدانی ناوه‌کان له‌م وینه‌یه‌دا پروون کراوه‌ته‌وه:

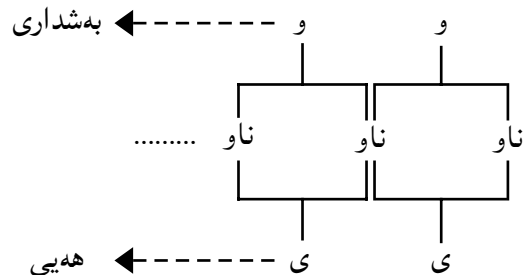

له‌ناو چوارچێوه‌ی به‌شه‌ بنجیه‌گانی رسته هه‌ر ناوه‌ی ئه‌شخ ئاو‌لناوی یا زیاتری له‌گه‌ڵا ده‌رکه‌وی. گه‌ر هات و ناوه‌که نامرازی پیه‌ناسین (ه‌که‌ی له‌گه‌ڵا بوو. ناوه‌که به‌ناوه‌لناوی یه‌که‌م و ئاو‌لناوه‌کان به‌یه‌که‌وه به‌نامرازی به‌ستن (ه) له‌یه‌ک ئه‌درین. نامرازی پیه‌ناسین (ه‌که‌) له‌م حاله‌ته‌دا ئه‌چینه‌ سه‌ر دوا ئاو‌لناوه‌وه.

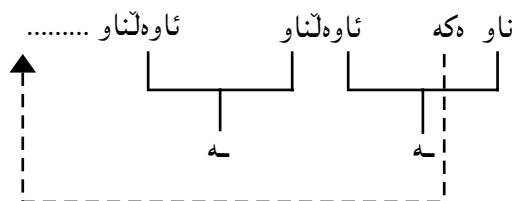

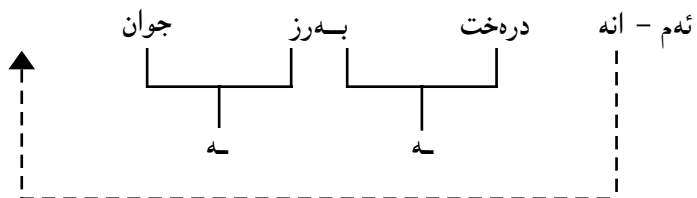

نهم درهخته بهرزه جوانانه.

له هموو حاله تیکی تردا ناو و ناوه لئاو به (ی) له یهک نه درین.

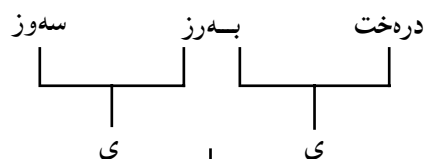

درهختی بهرز ی سوز.

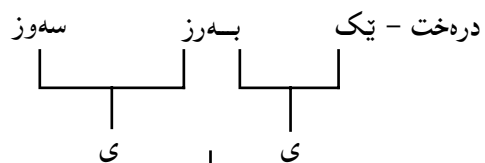

درهختیکی بهرز ی سوز.

تییینی: نامرزی پیناسین (هکه) و پین نه ناسین (یتک) و (رانای نیشانان) ... هرگیز

هیچ کامیکیان له گهل نهوانی ترا دهرناکهوی.

× نیشانه ی له گهل به کتر دهرنه که وتنه Ø نیشانه یه به نهوه ی که ناو هیچ

نامرزیکی له گهل دهرناکهوی.

یاساکانی له یه کدانی ناو و ناوه لئاو هموو له و پینه به دا کو کراونه ته وه.

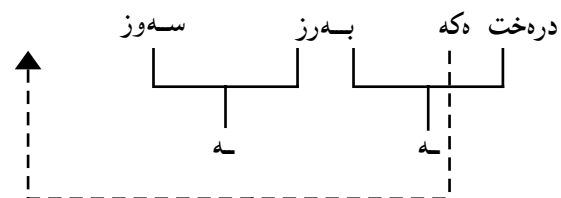

درهخته بهرزه سوزه که.

نامرزی کو (ان) همیشه به (هکه) ی پیناسینه وه نه لکی.

درهخته کان

درهخته بهرزه کان

درهخته بهرزه سوزه کان

رانای نیشانانیش (نهمه - نهوه - نه مانه - نهوانه) چه مکی ناسینیان هه یه، چونکه به پینی لوجیک که په نجه بو شتی رانه کیشی پینی نه ناسینی... بو یه گهر له گهل ناوا دهرکه وی ناو و ناوه لئاو هکان به نامرزی (ه) له یهک نه درین.

که ناو یا ناو و ناوه لئاو نه چنه سهر رانای نیشانان... نه بنه دوو بهش بهم جوړه ی خواره وه:

نهم — ه

نهو — ه

نهم — انه

نهو — انه

ناو و ناوه لئاو هکان نه چنه نیوانیا نه وه

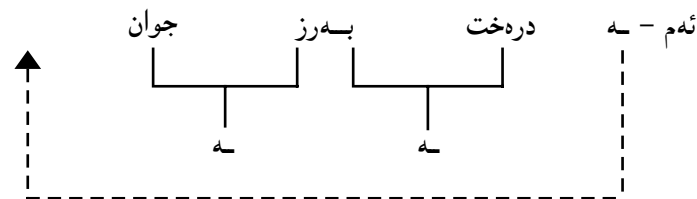

نهم درهخته بهرزه جوانه.

گەر بەرکار لە چەند ناویکا پێک هاتیبی ئەمە ئەو ئەگەیهنی که (بکەر) و (فەرمان) ی چەن پرستەیی هەمان شتن و بەهەمان پەپرەو لابراون. وەک لە پرستەیی. من تۆ و پرگار و ئازاد ئەبینم.

بناغەکی ئەم پرستەییە.

من تۆ ئەبینم و من پرگار ئەبینم و من ئازاد ئەبینم.

چونکە بکەر لە زمانی کوردیدا لە سەرەتای پرستە دەرنەکەوئ... بۆیە بکەری پرستەیی بەکەم بەجی ئەهیلرئ و ئەوانی تر هەموو لائەبرئ تا لە پرستە تازەکەدا شوێنی سڕوشتیی خۆی بگرئ. چونکە فەرمان لە کۆتایی پرستەیی کوردیدا دەرنەکەوئ... بۆیە فەرمانی پرستەیی بەکەم و دوو لائەبرئ و هی دوا پرستە بەجی ئەهیلرئ... تا لە پرستە تازەکەدا شوێنی سڕوشتیی خۆی بگرئ.

من تۆ ئەبینم و من پرگار ئەبینم و من ئازاد ئەبینم.

من تۆ و پرگار و ئازاد ئەبینم.

ئامرازەکانی بەستن هەموو بەپیتی ئەرکیان لەم نەخشەییەدا ڕوون کراونەتەوه.

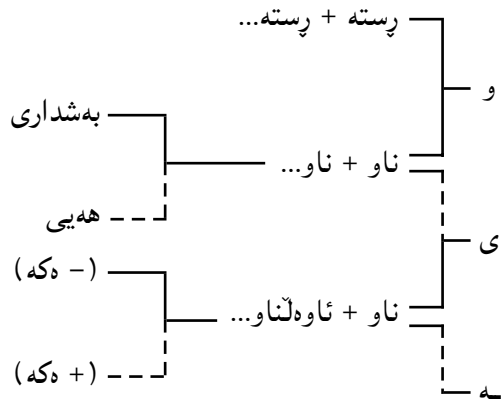

سەرچاوەکان:

1- Huddleston, R. (1976) An Introduction to English Transformatinal Syntax. London.

2-Smith, N. and Wilson, D. (1979) Modem Linguistics, London.

3- Simpson, J. M. Y. (1979) A first course in Linguistics, Edinburgh.

٤- پێژمانی ناخاوتنی کوردی (١٩٧٦) کۆری زانیاری کورد - بەغدا.

* ئەم وتارە لە کۆتاری ڕۆژی کوردستان - کۆمەڵەی ڕۆشنیاری کورد - بەغدا، ژمارە (٦٧) سالی

١٩٨٤، لاپەرە ٢٨-٣١ بلاوکراوەتەوه.

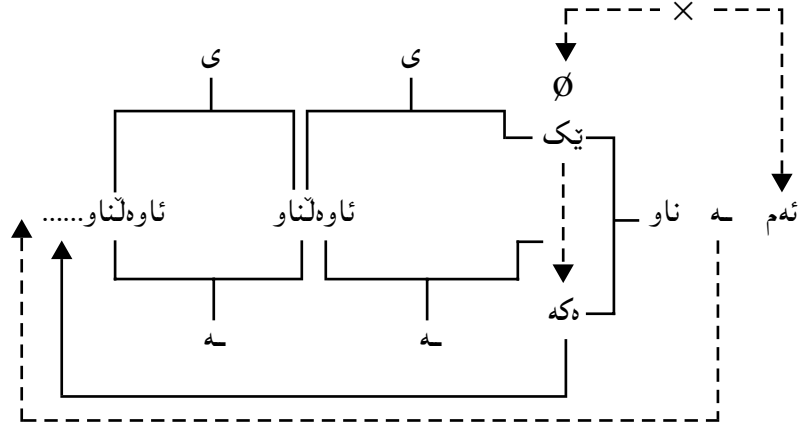

ئەو سەرنج ڕائەکیشی ئەو هیه، ئامرازی لەیهکدانی (ناو و ناو) و (پرستە و پرستە) هەمان شتە، که (و) یە. هۆی ئەمە ئەو هیه ئەم دوو جوۆرە لەیهکدانه یەک بنجیان ههیه. لەیهکدانی ناو و ناو ئەنجامی لابرئنی بەشە هاوئەرکە لەیهک چوووەکانە لە چەن پرستەییکی لەیهکدراو بەیاساییکی ئابووری. بەپیتی ئەم بۆچوونە پرستەیی:

من و ئازاد و پرگار هاتین.

لە بناغەدا ئەم سئ پرستەییە.

من هاتم و ئازاد هات و پرگار هات.

ئەم سئ پرستەییە بە (و) لەیهک دراون. فەرمانی (هاتن) لە هەر سئیکیان دووبارە بۆتەوه.

بۆ خۆ لادان لەم دووبارە بوونەوهیه تەنیا بەکێکیان بەجی ئەهیلرئ و ئەوانی تر لائەبرئ. لەبەر ئەو هیه لە زمانی کوردییا فەرمان هەمیشە لە کۆتایی پرستەدا دئ فەرمانی دوا پرستە بەجی ئەهیلرئ و ئەوانی تر لائەبرئ. تا لە پرستە تازەکەدا فەرمان لە شوێنی سڕوشتی خۆی بئ ڕانای لکاو دوا فەرمانیش لائەبرئ.

سئ بکەرەکە یەک ئەگرن هەموو بەیهکەوه ئەبن بە (من و ئازاد و پرگار). ئەمانە هەموو بەیهکەوه شوێنی (ئێمە) ئەگرن. بۆ ڕیکەوتن ڕانایکی لکاو بەفەرمانەکەوه ئەلکیتئ بگۆنجی لەگەڵ کەس و ژمارە ی بکەرە تازەکە.

من هاتم و ئازاد هات و پرگار هات.

من و ئازاد و پرگار هاتین

رێزمان چیسێه

بچووکتترین و سادهترین کهرسه له زمانا ئه و تاکه دهنگانهن که بههۆی ئه ندامانی ئاخاوتنهوه دروست ئه کړین. گه وره ترین و ئالۆزترین دانەش له (رێزمانی) زمانا رسته یه. په یوه ندی بی نیوان دهنگ و رسته له سه ر په یه روه ویکه هه ره می بی ئه م جوړه دامه زراوه.

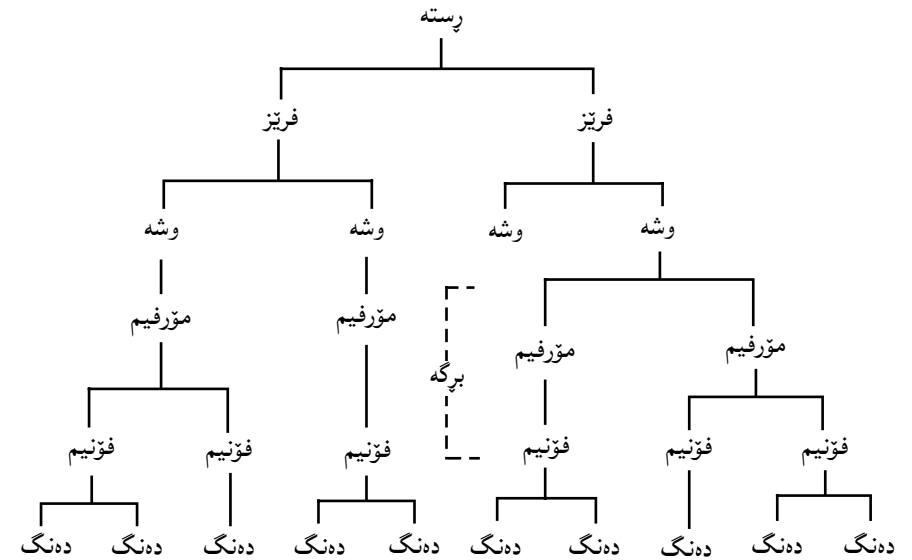

واتا: بههۆی ئه و نرخانه ی تاکه دهنگه کانی زمان له ناو چوارچێوه ی زمانیکه تایبه تیدا پێشانی ئه ده ن فۆنیمه کانی زمانه که ده ستنیشان ئه کهن. له ناو قالی بی برگه کاندان... به فۆنیم ی زیاتر مۆرفیم پیک دیت (مۆرفیم بچووکتترین دانه واتاداری زمانه). به مۆرفیم ی زیاتر وشه پیک دیت به وشه یی یا زیاتر فریز پیک دیت... چهند فریزیکیش رسته پیک ئه هین. ده ستنیشان کردنی سروشت و چۆنیه تی پیکه اتنی ئه م که ره سانه (دهنگ - فۆنیم - برگه - مۆرفیم - وشه - فریز) و پێشاندانی جوړی په یوه ندی بی نیوانیان و چۆنیه تی له یه کدانیان له ناو چوارچێوه ی رسته دا رێزمانی زمانه که یه.

* ئه م وتاره له گۆفاری رۆژی کوردستان - کۆمه له ی رۆشنییری کورد - به غدا، ژماره (٦٩) سالی ١٩٨٦، لاپه ره ٢٥ بلاوکراوه ته وه.

دوو قالبی ههیه... (ات) و (یت) یا (ا) و (ی) گهر (ت) لایرا. واتا (ات) و (یت) دوو ئەله-مۆرفی هه مان مۆرفین له دوو بیئهی فۆنۆلۆجیی جیاواز دهرئهکهون. یاسای دهرکهوتنیان به م جۆرهبه.

گهر رهگی داهاوتوی فه رمان کۆتایی به (ۆ) یا (ه) ها تیبی، راناوه لکاوه که قالبی (ات) ئەگرێته خۆ... له م حاله ته دا (ۆ) ئەبێ به (و) ی کپ (w) و (ه) ئەتویته وه.

چاووگ	رهگی داهاتوو	ئێستا کهسی سێبیه م
خواردن	خۆ	ئه خۆ - ات ← ئەخوات
رۆیشتن	رۆ	ئه رۆ - ات ← ئەروات
کردن	که	ئه که - ات ← ئەکات
بردن	به	ئه به - ات ← ئەبات

له هه موو حاله تیکێ تر دا راناوی لکاوی کهسی سێبیه می تاک له گه ل کاتی داهاتوو ی فه رمانا به (یت) دهرئه که وێ...
 ١- سیسته می کارکردنی راناوه لکاوه کان له لایه نه هه ره ئالۆزه کانی رێزمانی کوردیی هه سهری ئەم وتارانه م بکه ن تیا یانا هه ول ئەده م تیشکی به خه مه سه ر ئەم لایه نه ی رێزمانی کوردی:
 ١- لایه نیکێ جیاوازی، گۆفاری کۆزی زانیاری عێراق، ده سته ی کورد، ژماره (١٠) سالی ١٩٨٣ ل ٢٥٤-٢٧٦.

چاووگ	رهگی داهاتوو	سێبیه می تاک
پرسین	پرس	ئه پرسیت
چوون	چ	ئه چیت
مردن	مر	ئه مریت
شکان	شکی	ئه شکیت
نوستن	نوو	ئه نوویت

په راویز و سه رچاوه کان:

١- سیسته می کارکردنی راناوه لکاوه کان له لایه نه هه ره ئالۆزه کانی رێزمانی کوردیی هه سهری ئەم وتارانه م بکه ن تیا یانا هه ول ئەده م تیشکی به خه مه سه ر ئەم لایه نه ی رێزمانی کوردی:
 ١- لایه نیکێ جیاوازی، گۆفاری کۆزی زانیاری عێراق، ده سته ی کورد، ژماره (١٠) سالی ١٩٨٣ ل ٢٥٤-٢٧٦.
 ب- رێزمانی راناوی لکاو، گۆفاری کاروان، ژماره (٨) سالی ١٩٨٣.

که ی (ات) و... که ی (یت)

راناوه کانی زمانی کوردی (کرمانجی خواروو) له م خشته یه دا روون کراونه ته وه...

ژماره	کهس	جودا	راناوی جودا		
			١	٢	٣
تاک	١	من	م	م	م
	٢	تۆ	ت	یت	یت
	٣	ئه و	ی	-	ات/یت
کۆ	١	ئیمه	مان	ین	ین
	٢	ئیه	تان	ن	ن
	٣	ئه وان	یان	ن	ن

ئه رکێ سه ره کیی راناوه لکاوه کان^(١) ئەوه یه له گه ل فه رمانا دهرئه که ون بۆ دهر پیرنی ریکه وتن له گه ل بکه را - واتا فه رمان راناویکی لکاوی سه ر به هه مان کهس و ژماره ی بکه ری له گه ل دهرئه که وێ و به م جۆره:
 کۆمه لی یه که م له گه ل تینه په ری رابردوو.
 کۆمه لی دوو م له گه ل تینه په ری رابردوو.
 کۆمه لی سێبیه م له گه ل تینه په ر و تینه په ری داهاتوو.
 له کۆمه لی دوو م و سێبیه ما... ئەشی (ت) ی کهسی دوو م و سێبیه می تاک لایرێ گه ر پریۆزیشن به پاشه ندیکێ فه رمانی دهر نه پرابێ^(٢).

ئه چیت بۆ هه ولێر

ئه چی بۆ هه ولێر. { (ت) لایرا }

ئه چینه هه ولێر. { ناشی (ت) لایرێ }

ئه وه ی سه رنج رانه کیشی ئەوه یه (راناوی لکاوی کهسی سێبیه می تاکێ کۆمه لی سێبیه م

٢- سهیری ئەم وتاره بکهن:

وریا عومەر ئەمین (١٩٨٤)، یاساییکی فونۆلۆجی، گۆفاری پۆژی کوردستان ژماره (٦٦).

ئەم دیاردەیهی ریزمانی کوردی شی ئەکاتهوه و یاساکهی دەستنیشان ئەکات.

٣- له ١٣ی ئەم کتیبهه ئەم یاسایهه روون کردۆتهوه.

3- Amin, W. O. (1976) "Some Fundamental rules of Kurdish Syntax Structure" London.

* ئەم وتاره له گۆفاری پۆژی کوردستان - کۆمهلهی پۆشنییری کورد - بهغدا، ژماره (٧٠) سالی

١٩٨٥، لاپهه ٢٠-٢١ بلاوکراوهتهوه.

فهرمانه که داخوایی تاکه. گهر بکریته کوژ نامرزی کوژی داخوایی (ن) له دوای پهگی
 فهرمانی (ده) ده ده که وی. نهوسا پیوست بهم (ی) یا (ر) به ناکات.

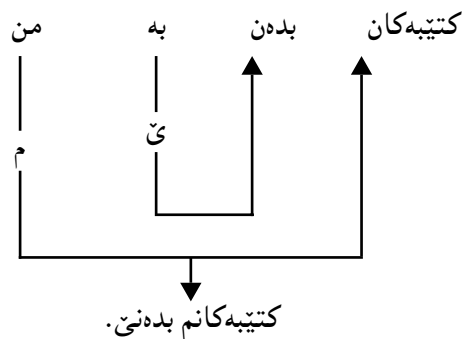

همان شت له گهل فهرمانی (گه بشتن، خستن) بردن... هتد.

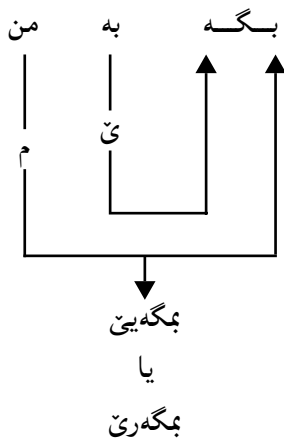

پهراویزه کان:

۱- بو دهوری بهرکاری راناوه لکاوه کان سهیری نم وتارده بکن.
 ریزمانی راناوی لکاو - گوژاری کاروان ژ ۸ (۱۹۸۳). ل ۶۸-۷۴.

2- Preposition

3- Verbal Postposition.

* نم وتاره له گوژاری رژی کوردستان - کومه لهی رژی پییری کورد - به غدا، ژماره (۷۲) سالی
 ۱۹۸۶، لاپه ره ۱۹-۲۰ بلاو کراوه ته وه.

یاسای ده رکه و تسی (ر)

له گهل فهرمانی (دان) دا نه گهر بهرکاری ناراسته وخو به راناویکی لکاو ده رپرا^(۱)
 پیشبه ندی^(۲) (به) ده بیته پاشبه ندیکی فهرمانی^(۳) و قالبی (ی) ده گریته خو.

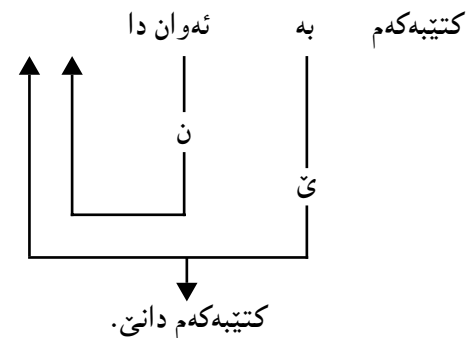

کتیبه کهم دانی.

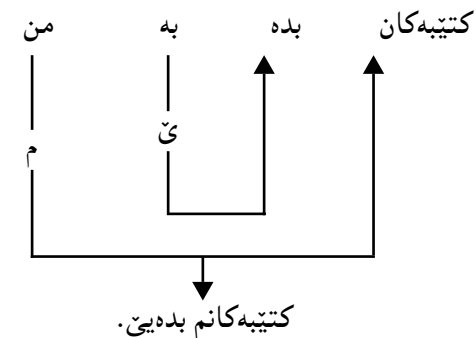

کتیبه کانم بهدی.

لیره دوو بزوینی (ه) و (ی) هاتنه پال بهک (ی) ی کپ له نیوانیانا ده رکه وت و بوو
 به (به یی) له هندی شپوه دا له جیاتی نم (ی) به (ر) ده رته که وی و ده بیته:
 کتیبه کهم بهدی.

گهر بهرکاری راسته وخو (کتیبه کان) لبرا راناوه لکاوه که ده چپته سه ر پیشگری (ب) و
 ده بیته:
 بهدی.

ئامانچىكى دور و ناراسته و خۆى هه يه ئه و بىش هه لدا نه وهى په ردهى نه ئىبىيه كانى سر و شته و گه يشتنه وه لامى پرسىارى بوونه.

به سايهى تىكۆشانى ئاده مىزاد خۆى مليۆنه ها پرسىارى سه رسور هېنهر دهر بارهى خۆى و ئه م سر و شتهى ده و رو به رى ئىمىرۆ به ئاسانى و له سه ر بناغه يه كى مه نتىقى وه لامىان ئه درىته وه كه جار و وه لامه كانىان له سه ر بناغهى ئه فسانه يى ئه درايه وه. چه ندى پى چو و تا مرۆف گه يشته ئه و راده يى توانى بزانى شىوهى ئه م زه مىنهى له سه ر بايه چه نه و شوىنى له جيهانا و په يوه ندى له گه ل مانگ و هه تا و ئه ستىره كاندا چىيه ؟ ئه مه چىرۆكيتكى به گجار به تامه ئه وه ئه هىنى هه ربه كه نه ختى خۆى به زانستى فه لك خه رىك كا تا لا په رة كانى گه شى تىكۆشانى ئاده مىزاد له پىنا و ناسىنى خۆى بو دهر كه وى.

با بىينه وه سه ر ئاده مىزاد كه بوونى يه كى كه له هه ره سه رسور هېنهره كانى ئه م سر و شته . برىتىيه له سه ده ها سىسته مى ئالۆز و چووه ناويه ك. ئه و زانايانهى خه رىكى ئه وه ن بزنان ئاده مىزاد چىيه دابه ش بوونه ته سه ر گه لى كۆمه لى جىاجىا . هه ر كۆمه لى له سوو چىكه وه خه رىكى لايه نى كىه تى . به شى به ته نگ ئه وه دان بزنان ئاده مىزاد چۆن په يدا بووه . به شى ئه يانه وى ئه و قوناغانه ده سنيشانكه ن كه ئاده مىزاد له به رى به يانى په يدا بوونىيه وه پىاياندا تىپه رپوه . به شى خه رىكن له و ره گه زه جىا وازانه (ره گه زى ره ش ، سىپى ، زهرد ، سوور) ئه كۆلنه وه . به شى خه رىكن له ئاده مىزاد بگه ن وه ك هه يه ... هتد .

ئه وانى ئه يانه وى له ئاده مىزاد بگه ن وه ك هه يه ئه يانه وى له چۆنيه تى پىكه اتن و كار كردنى له شى بگه ن . چا و چۆن ئه بىنى ؟ گوى چۆن ئه بىستى ؟ هه ناسه چۆن وه ر ئه گىرى ؟ خوين چۆن ئه سوور پىته وه ؟... هتد باره گاي هه ل سوور اندنى هه موو ئه م ده ز گايانه مىشكه . واتا هه ر سىسته مىكى له ش مىشك به شه كىه تى . جگه له وهى مىشك هه موو ئه ندامانى له ش به رپوه ئه بات سه رچا وهى بىر كردنه وه و شوىنى پاراستنى زانباريشه . هه ربه كه له ئىمه چه ن شت ئه زاننى ، چه ن شوىنى و كه س ئه ناسى ، چه ن كاره ساتى به سه را هاتووه ... چه ن خۆشى و شادى بىنوه هه موو له م مىشكه بچو كه دا پارىزراوه . كه ي باسى شتى كرا هه موو ئه و شتانهى په يوه ندىيان به و شته وه هه يه يه كسه ر دىنه ياد و به رچا و . ئه مه چ توانايه كه ؟ ئه م زانبارىيانه له رپى هه سته كانه وه ئه چىته نا و مىشك و له رپى زمانه وه دهر ئه هىنرى .

واتا گه ر ئىمه له سر و شتى زمان بگه ين له وانى به تا راده يه كى زۆر له سر و شت و

زانستى زمان

ئاده مىزاد له وه تى هه بووه و بىرى كردۆته وه سه رى له بوونى خۆى سوور ماوه . وىستوويه تى بزانى چىيه و بو هه يه . ئه م سر و شتهى ده و رو به رى چىيه و چۆن په يدا بووه . سه ره تا چۆن بووه .

ئه م ئاره زووه به تىنهى چه ز له خۆناسىن كردن پالى پىتوه ناوه به شوىن خۆيا بگه رى . بويه ئه بىنن ئه م مه سه له يه له هه موو ئاىنىك و مىسۆلۆجىاىنىك و فه لسه فه يىك دهنگى داوه ته وه . هه ر يه كه چىرۆكى تايه تى خۆى دهر بارهى مه سه له يى بوون هه يه . فه يله سووفان به درىزايى مپىزوو له م مه سه له يه يان كۆلپوه ته وه و لىكبان داوه ته وه و هه ولى وه لامدانه وهى ئه م پرسىاره سه ره كىيانه يان داوه .

سروشته يه گجار فراوان و ئالۆز و چووه ناويه كه . سنووردارى ته مه ن و تواناى ئاده مىزاد رپگه ي ئه وهى لى برپوه بتوانى بىر له هه موو لايه نىكى ئه م سر و شته بكا ته وه بويه ئاده مىزاد پشت له دواى پشت دابه ش بوته سه ر سه ده ها كۆمه لى جىاجىا . هه ر كۆمه لى خه رىكى شىكردنه وه و تىگه يشتنى لايه نىكى يا به شىكى لايه نىكى ئه م سر و شته يه - سوپاس بو نووسىن و چاپه مه نى كه ته جره به و ده سكه وته كانى پشته رابردووه كان به داها تووه كان ئه گه يه نى .

هه و لدانى ئاده مىزاد بو به كار هىنانى هىز و ديار ده كانى سروشت بو به رژه وه ندى خۆى ده و رپكى بالايى بىنپوه له ئاشكر اكر دنى گه لى له نه ئىبىيه كانى . بو فوونه ئه وانى ئه بن به پزىشك ئه يانه وى له چۆنيه تى پىكه اتن و كار كردنى له شى ئاده مىزاد بگه ن و ئه و ياسا و نىزام و په يوه ندىيانى له نىوان ئه ندامه كاندا هه ن بدۆز نه وه . تا ئه گه ر گىرو گرتى له ته ندر و ستىدا رووى دا چاره سه ر بكرى . له وانى به مه به ستى راسته و خۆى زۆرى زۆرى ئه وانى ئه بن به پزىشك مرۆقاىه تى يا مادده بى . به لام له پال ئه مه دا مه به ستىكى مه زنى ترى دور ، له ژوور ئه مه دا هه يه . به م كار هىان زانبارى دهر بارهى چۆنيه تى پىكه اتن و كار كردنى له شى ئاده مىزاد كو ئه كرىته وه ... ئه مه هه و لدانىكى ژوور هۆشپىه Un-conscious بو تىگه يشتن و زانىنى لايه نىكى ئه م سر و شته كه به شدارى ئه كات له وهى تىشك بخاته سه ر يه كى له نه ئىبىيه كانى . هه موو لقتىكى ترى زانست به م جووره

چۆنیه تی کارکردنی میتشک بگه یین. که ی له چۆنیه تی کارکردن و سروشتی میتشک گه یشتین ئه وه له یه کئی له نه یئیییه کانی لایه نیکی هه ره گرنگی ئه م سروشته گه یشتین. لیره گرنگیتی زمان دهرئه که وه ی. ئه و به شه ی زانست که ترخان کراوه بۆ تیگه یشتنی میتشک له پئی زمانه وه به (neuro Linguistics) ناو ئه بری. باشه زمان خۆی چیبیه و چۆن په یدا بووه؟ بۆ یه ک زمان له جیهاندا نییه؟ بۆ هه موو زمانئ چهند شپوه به کی هه یه؟ بۆ هه ندی زمان سه ره رای دووری جوغرافیایان له یه ک زۆر له یه ک ئه که ن و هه ندی زمان سه ره رای دراوسیه تیان زۆر جیاوازن؟ چۆن ئاده میزاد ئه توانئ ئه م بیر و خه یالانه ی له میتشکیا هه ن یه کسه ر بکاته ریزه ده نگیک و گوئگر - گه ر سه ر به هه مان زمان بی- تیی ته گات بی ئه وه ی ئه و شته ی پیشتر بیستیی یا وتبیه تی یا زانیبیه تی... هتد. ئه و به شه ی زانست که شوپن وه لامی ئه م پرسیارانه که وتوووه زانستی زمانه Linguistics. و اتا زانستی زمان ئه و به شه ی زانسته که هه ول ئه دا بزانی زمان چیبیه. لیره که ئه لئین (زمان مه به ستمان زمانه به گشتی وه ک دیارده یه کی ئینسانی) نه ک زمانیکی تاییه تی. چونکه هیچ کۆمه له ئاده میزادی نییه له جیهاندا زمانئ نه بی. هه مووش هه مان ئه رک به هه مان رینگه به جئ نه هین، ئه ویش گواستنه وه ی ئه و بیر و خه یالانه ی له میتشکا هه یه به وه ی کۆمه له ده نگیک به زار دروستکراو بۆ به رامبه ر. ئه مه ئه وه ئه سه لئین که هه موو زمانانی جیهانی له هه مان پله ی په ره سه نندان و هه موو به قه د یه ک ئالۆزن و ئه و زمانانه ی گوا یا پییان ئه وترئ بیدائی بوونیان نییه. و اتا یه ک بیناغه ی بنجی هه یه هه موو زمانانی جیهان له سه ریا دامه زراوه. یا کۆمه له یاسایه کی بنجی هه ن هه موو زمانانی جیهان تیا یاندا به شدارن و به هۆبانه وه کارئه که ن. ئه رکی زانستی زمان تیگه یشتنی سروشتی ئه م بیناغه گشتیییه و دۆزینه وه ی ئه و یاسا بنجیانه یه که هه موو زمانانی جیهان تیا یا به شدارن و به هۆبانه وه کارئه که ن.

هه ر دیارده یه کی سروشتی به لای که مبییه وه له چوار لایه نه وه لئی ئه کۆلرئته وه.

۱- باری ئیستهی چۆنه و چۆن کار ئه کات. ئه مه لایه نی وه سفی ئه گرئته وه.

۲- ئه و پله و قۆناغانه ی پیا تپیه رپوه. ئه مه لایه نی میتوووی ئه گرئته وه.

۳- گه لئ سیسته می تر هه ن له سروشتا... به م چوو و جیاوازل لئی به راورد ئه کرئین ئه مه لایه نی به راوردی ئه گرئته وه.

۴- له سه ره تادا وه ک دیارده یه کی سروشتی چۆن په یدا بووه (واتا نژادی).

زمانیش له م یاسا گشتیییه به دهر نییه. له م چوار رووه وه سه یری ئه کریت و لئی ئه کۆلرئته وه. و اتا زانستی زمان وه ک هه موو لقیکی تری زانست چوار لقی گشتی لی ئه بیته وه.

۱- زانستی زمانی وه سفی Discriptive Linguistics

ئه م لقه بایه خ به شیکردنه وه و پیشاندانی شپوه و چۆنیه تی کارکردنی زمان ئه دات، که له لایه ن کۆمه لئیک خه لکه وه له کاتیکی ده سنیشانکراوا به کار ئه هیتریت.

کاته که ئه شی ئیستا بی و ئه شی رابردووی. ئه و زمانانه ی هیشتا خۆیان نه خستۆته ناو چوارچپوه ی نووسین بیگومان ناکرئ شپوه ی پیشوویان پیشان بدرئ. ئه توانرئت باسی شپوه ی قۆناغه رابردووه کانی زمان بکرئ و لئی بکۆلرئته وه که ی نووسراوی ئه و قۆناغانه به ده سته وه بوون.

لیکۆلینه وه ی زمان له سه ر بناغه ی زانستی زمانی وه سفی بایه خ به زمانه که ئه دات ته نیا له و ساته تاییه تییه دا. و اتا، له م جۆره لیکۆلینه وه یه دا نابئ باسی هیچ قۆناغیکی تری زمانه که بکریت. هه روا نابئ باسی هیچ زمانیکی تر بکریت چ دوور چ نزیک. زانستی زمانی وه سفی به گرنگترین لقه کانی زانستی زمان ئه ژمیرئ، چونکه به بی به جیهانی ئه م لقه لقه کانی تر به جئ ناهیترین.

۲- زانستی زمانی میژوووی Historical Linguistics

لیکۆلینه وه یه له په ره سه ندن و گۆرینی زمان به تپیه رپنی کات و رینگه و هۆی ئه م گۆرینانه له کاتیکه وه بۆ کاتئ و دۆزینه وه و ده سنیشانکردنی ئه و هۆبانه ی کار ئه که نه سه ر زمان و ئه یگۆرن.

ئه م جۆره لیکۆلینه وه یه ئه بی له سه ر بناغه ی پیشاندانی لایه نه له یه که چوو و جیاوازه کانی هه مان زمان یا شپوه له دوو یا چهند قۆناغیکی جیاوازا دامه زرابئ.

۳- زانستی زمانی به راوردی Comparative Linguistics

له زانستی زمانی به راوردیدا یا دوو یا چهند زمانئ یا شپوه بی یا هه مان زمان یا شپوه له دوو قۆناغی جیاوازا له یه ک یا چهند روویه که وه به راورد ئه کرئین.

زانستی زمانی بهراوردی دوو لقه:

- ۱- بهراوردکردن لهسه ر بناغهی پهپوهندی میژوویی له نیوان دوو یا کومه لیک زمان بۆ دۆزینه وهی رادهی پهپوهندی میژوویی و خزمایه تی نیوان هم زمانه و دووری و نزیکیان له یهک و دۆزینه وهی نهو زمانانهی سه ر بهیهک بنه ماله ن Genetic classification.
- ب- بهراوردکردنی دوو یا چهند زمانتی بۆ پیشاندانی لایه نه جیاواز و لهیه کچوه کانیا ن بچ نه وهی گرنگیستی بدریتته پهپوهندی میژوویی نیوانیا ن. مه بهست له م جوړه بهراوردکردنه دۆزینه وهی نهو که رهسه و یاسایانه یه که کومه له زمانتی تیا یا به شدارن. هم جوړه دابه شکردنه به Typological Classification ناو نه بریت.

۴- نه ژادی زمان The origin of language

هم به شهی زانستی زمان هه ول ته دا بزانی له سه ره تادا زمان چۆن په یدا بووه. لیسه نه لپین (زمان) نهک (زمانیکی تاییه تی). واتا په یدا بوونی زمان به گشتی وهک دیارده یه کی سروشتی و ئینسانی، نهک زمانی کوردی یا عه ره بی... هتد. جیاوازی هه یه له نیوان (نه ژادی زمان) و (نه ژادی زمانی کوردی) ههروهک چۆن جیاوازی هه یه له نیوان (نه ژادی ئاده میزاد) و (نه ژادی من یا تو...)

زمان پهپوهندی له گه ل گه لی لایه نی هم ژیا ن و سروشته هه یه. له رووی هه موو هم لایانانه وه نه شی شی بکریتته وه و لپی بکولریتته وه. به م جوړه زانستی زمان یه گجار فراوان بووه. جگه له م لقانه ی باس کران گه لی لقی تری وهک نه وانه ی خواره وه ده سنیشان نه کرین:

۱- زانستی زمانی نه فسی Psycholinguistics

۲- زانستی زمانی کومه لایه تی Sociolinguistics

۳- زانستی زمانی ده ماری Neurolinguistics

... هتد

به لام هم چوار لقه ی سه ره وه له هه مووان گرنگترن چونکه هه ول ته دهن له چه مکی زمان بگه ن وهک دیارده یه کی سروشتی.

* هم وتاره له گو قاری رۆشنییری نوی، ژماره (۸۸) سالی ۱۹۸۱، لاپه ره ۹۲-۳۱ بلاو کراوه ته وه.

تاک	جووت	کۆ
ولد	ولدان	أولاد
انت	انتما	أنتم

زمانی واش ههیه کۆی له چوارهوه دهس پێ دهکات. واتا لهم جووره زمانانه تاک و جووت و سییی و کۆ دهسنیشان دهکرتین. وهک له زمانی فیجینی Fijian و تیگری Tigre^(۱).

۳- جنس: سی جوور جنس له زمان دهسنیشان کراوه.

أ- نیتر Masculine ب- می Feminine ج- بی لایهن Nuter

زمانه جیاوازهکانی جیهان جیاوازی پێشان ددهن له رووی ههبوون و نهبوون و چۆنییهتی دهركهوتنی جنس تییاندا له ههندی زماندا جنس هیچ جیا ناکریتتهوه وهک له زمانی تورکی. زمانی واش ههیه له ههندی شوینیدا جنس جیا دهکرتتهوه وهک له زمانی ئینگلیزی که تنیا له راناوی کهسی سییهمدایا جیا دهکرتتهوه (he - نیتر، she - می، it - بی لایهن) ههموو ئەمانه مانای (ئهو) دهگهیهن.

له کوردیی خوارووشدا له نیدادا Vocative نه بی جنس جیا ناکریتتهوه. (کوره، مامه، بهرامبهر کچی، پورئ).

له ههندی زماندا نیتر و می جیا دهکرتتهوه وهک له زمانی عه ره بی.

نیترینه	میینه	
هو	هی	ئهو
کاتب	کاتبه	نوسهر

ههندی زمانیش له رووی جنسهوه وشهکانی دابهش ئەبهنه سهر نیتر و می و بی لایهن وهک زمانی روسی.

نیترینه	میینه	بی لایهن
Titrâd	Knîga	Akno
دهفتهر	کتیب	په نجه ره
Stol	Karta	Mesto
میتر	خهرینه	شوین

رێککهوتن له زماندا

له گهلی زماناندا... ههندی له بهشهکانی رسته له گهلی یهک رێک دهکون له رووی یهک یا زیاتر له چه مکی گرامه ریی وهک کهس Person، ژماره Number، جنس Gender و دۆخ Case. ئەم وتاره ههولدانیکه بو پێشاندانی سروشتی رێککهوتن Agreement له زماندا به گشتی و شوینی زمانی کوردی له ناو سیسته می رێککهوتندا.

۱- کهس: یه کهم و دووهم و سییه م دهسنیشان کراون.

أ- یه کهم: قسه کهر دهگرتتهوه (من، ئیمه و، هه موو ئهو وشانه ی ده توانن له رسته دا جییان بگرن).

ب- دووهم: قسه بو کراو دهگرتتهوه (تۆ، ئیوه و، هه موو ئهو وشانه ی ده توانن له رسته دا جییان بگرن).

ج- سییه م: قسه له سه رکراو دهگرتتهوه (ئهو، ئه وان و، هه موو ئهو وشانه ی ده توانن له رسته دا جییان بگرن).

۲- ژماره: له ژماره دا تاک Single و جووت dual و سییی Trial و کۆ Plural دهسنیشان دهکرت.

تاک: ئه وه یه وشه که له رووی چه مکی سیمانتیکییه وه ئیشاره ت بی بو تاکه شتی یا که سی. (به رد، تۆ، ئهو...). له ههندی زماناندا کۆ له دووهم دهس پێ دهکات وهک له زمانی کوردی و تورکی و ئینگلیزی.

کۆ	تاک	
کوردی	من	ئیمه
تورکی	ben	biz
ئینگلیزی	I	We

له ههندی زماناندا کۆ له (سی) وه دهس پێ دهکات وهک له زمانی عه ره بی و سه نسه کربتی و چه ند زمانیکی سلۆفانیکی. واتا لهم جووره زمانانه له رووی ژماره وه تاک و جووت و کۆ دهسنیشان دهکرتین.

This beautiful girl came.

ئەم كچه جوانه هات.

These beautiful girls came.

ئەم كچه جوانانه هاتن.

ئەم وینەیه چه مکی ریککهوتن له ناو چوارچیوهی به شه بنجییه کانی رسته روون ده کاتوه.

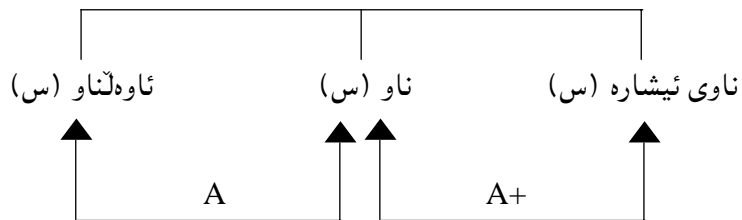

(س) ئیشاره ته بۆ یه کێ یان زیاتر له مانه (کەس، جنس، ژماره، حالت).

(+) ئیشاره ته بۆ ئەوه زمان ههیه ته نیا ناوی ئیشاره تیییدا له گەل ناو دارێک ده کهوێ.

زمانیش ههیه ناوی ئیشاره و ئاوه لئاو له گەل ناو دارێک ده کهوێ.

ئەو جۆره زمانانه ی ریککهوتن له نیا چوارچیوهی به شه بنجییه کانی رسته ی ههیه لیره به جۆری (A) له قه له م ده ده یین. وه ک زمانی ئینگلیزی.

ئەوه ی تا ئیستا باس کرا ریککهوتن بوو له ناو چوارچیوهی به شه بنجییه کانی رسته . جۆرێکی تری ریککهوتن ههیه ، ئەویش ریککهوتنه له نیا چوارچیوهی به شه بنجییه کانی رسته دا. بۆ ئەم لیکۆلینه وه یه (بکه ر) و (به رکار) و (فرمان) وه ک سێ به شی بنجییه رسته جیا ده که ینه وه .

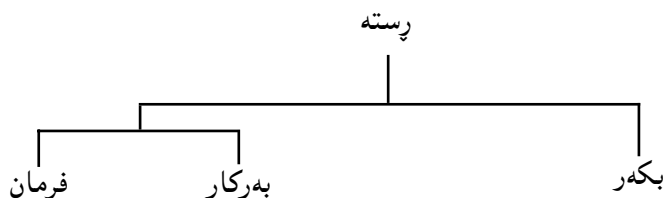

زمان ههیه تیییدا (بکه ر) و (فرمان) ریک ده کهوێ. وه ک له زمانی تورکییدا بکه ر و فرمان له کەس و ژماره دا ریک ده کهون.

۴- دۆخ: له هندی زماناندا (دهور) له رسته دا شتیه یه کی تایبه تی به وشه ده به خشی پیتی دهوتری دۆخ. بۆ نمونه له زمانی عه ره بی ئەگه ر ناو دهوری فاعلیی Subjective بینی له حاله تی مه رفوو عییدا Agentive ده بی. که نیشانه که ی ئەوه یه پیتی دهوتری (ضمه). گه ر ناوه که له دهوری مه فعوولیدا بوو ئەو له دۆخی مه فعوولیدا Objective ده بی و نیشانه که ی ئەوه یه که پیتی دهوتری (فتحه) ... هتد.

زمانانی جیهان جیاوازن له رووی پیشاندانی ئەم حاله تانه. زمانی فنله ندی Finish (۱۵) حاله تی ههیه. رووسی (۶) ی ههیه له ئینگلیزدا (۳) ههیه ئەویش ته نیا له پاناو دا.

جۆره کانی ریککهوتن:

له هندی زماناندا، له ناو چوارچیوهی به شه بنجییه کانی رسته (ناو) که به (ناووک) ی head به شه که ده ژمیرد ریت له چ کهس، ژماره، جنس یا دۆخی کدا بی، ئەو ناوی ئیشاره و ئاوه لئاو (یا ئاوه لئاوانه) ی له گه لیشیدا ده رده کهون سه ر بۆ هه مان کهس، ژماره، جنس یا دۆخ داده نویتن. بۆ نمونه له زمانی عه ره بیدا، له رسته ی:

جاء الولدُ (کوره که هات)

وشه ی (الولدُ) ناوه دهوری فاعلی بینیوه له حاله تی (مه رفوعی) دایه، نیشانه که ی ئەو (ضمه) یه یه که له دوا بیدا ده رکه و ته وه. له رووی ژماره وه (تاک) ه و له رووی جنسه وه (نیر) یه. گه ر ناوی ئیشاره یان ئاوه لئاوی (یان زیاتر) یان هه موو ئەمانه ی به یه که وه له گه لدا ده رکه وت، ئەمانیش سه ر بۆ هه مان ژماره و جنس و حاله ت داده نویتن.

جاء هذا الولدُ الذکي.

له رسته ی:

رأيت البنيتين.

وشه ی (البنيتين) ناوه دهوری (مه فعوولی) بینیوه له رووی ژماره وه (جوت) ه له رووی جنسه وه (مخ) یه. گه ر ناوی ئیشاره یان سیفه بی (یان زیاتر) ی له گه لدا ده رکه وت. ئەمانیش سه ر بۆ هه مان ژماره و جنس و حاله ت داده نویتن.

رأيتُ هاتين البنيتين الذکيتين الجميلتين.

له هندی زماناندا ریککهوتن له ناو چوارچیوهی به شه بنجییه کانی رسته ته نیا له نیا ناو و ناوی ئیشاره دا ده رده کهوێ. ئەویش ته نیا له ژماره دا. وه ک له زمانی ئینگلیزدا.

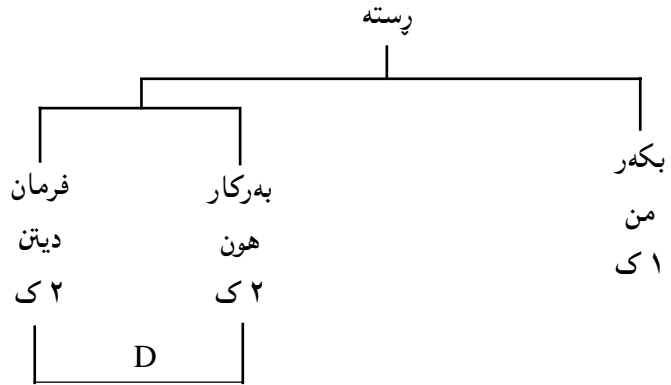

(من ئیوهم دیت)

ئەو زمانانەى رېككەوتن تىياندا لە نىوان به‌رکار و فرماندا دەردەكەوى بەجۆرى (D) لە قەلەم دەدەين. ئەم جۆره زمانانە. لە زانستى زماندا بە Ergative ناوبراون. جۆره‌كانى رېككەوتن هەموو لە يەك وینەدا روون دەكریتتەوه.

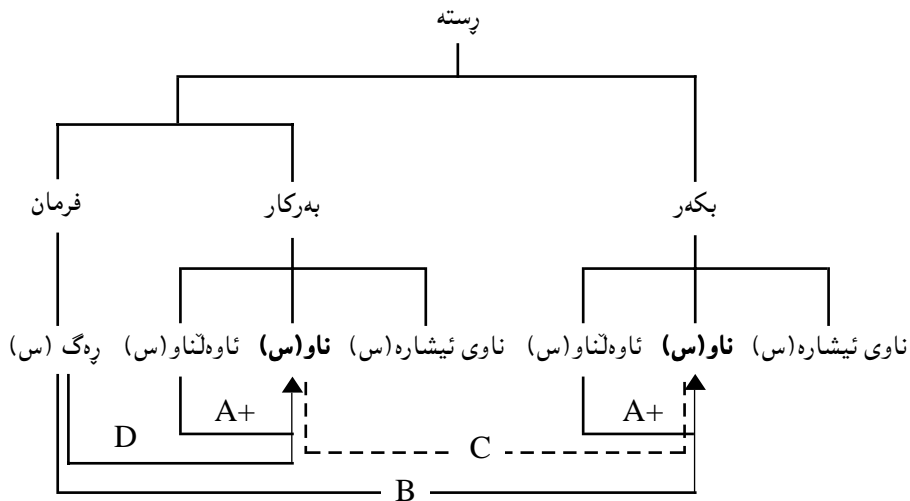

(س) ئىشارەتە بۆ يەكێ يا زياتر لەمانە (كەس، ژمارە، جنس، دۆخ).

لە گەلى زماناندا زياتر لە يەك جۆر رېككەوتن تيان تيدا دەردەكەوى. بۆ نمونە: زمانى عەرەبى جۆرى (A) و (B) پيشان دەدات لە هەموو بارتىكدا واتا بە پىتى ئەم ليكۆلینەوه يە زمانىكى (AB) يە.

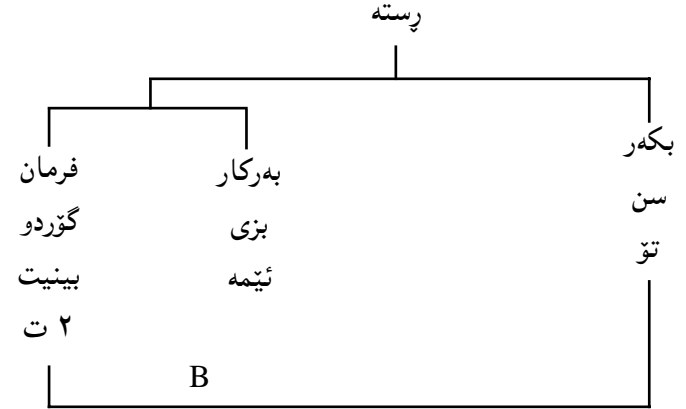

تۆ ئیمهت بینى.

ئەو زمانانەى رېككەوتن تىياندا لە نىوان بکه‌ر و فرماندا دەردەكەوى بەجۆرى (B) لە قەلەم دەدەين.

زمان هەيه (بکه‌ر) و (به‌رکار) تىياندا رېك دەكەون. وهك زمانى سنهالى Sin-halese^(۲) کوردی (خوارووش) لە رابردوودا ئەم دیاردیه پيشان دەدات.

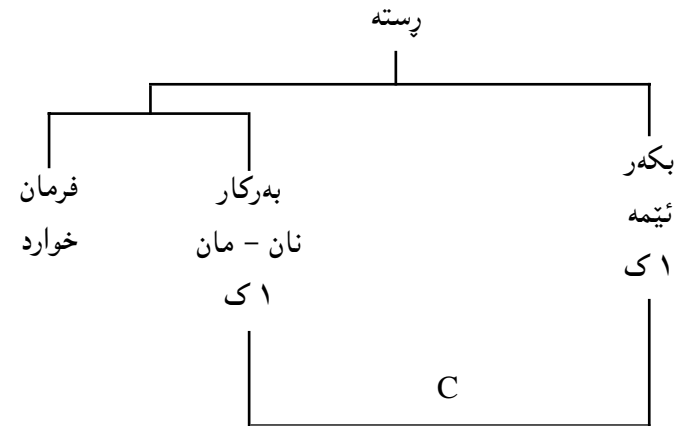

ئەو زمانانەى رېككەوتن لە نىوان (بکه‌ر) و (به‌رکار)دا پيشان دەدات بەجۆرى (C) لە قەلەم دەدەين.

زمانى وا هەيه رېككەوتن تىياندا لە نىوان (به‌رکار) و (فرمان)دا دەردەكەوى. وهك زمانى باسك. کرمانجى ژووروش لە کاتى رابردوو به‌ر ئەم جۆره زمانانە دەكەوى.

له زمانى ئىنگلىزى جۆرى (A) ى ھەيە تەنيا لە نىوان ناو و ناوى ئىشارەدا دەردەكەوى و جۆرى (AB) لە گەل کارى بووندا (Verb to be) و كە بکەر لە كەسى سىپەمى تاكە لە كاتى داھاتوو.

I am a student.

من قوتابىم.

We are student.

ئىمە قوتابىن.

He goes at eight oclock

سەعات (۸) دەروات

بەم جۆرە زمانى ئىنگلىزى جۆرى (A) (B) پىشان دەدات. A و B خراونە تە ناو دوو كەوانە ماناى ئەو دەگەيەن بە تەواوى A و B نىبە.

بەم جۆرە و بە پىتى ئەم لىكۆلینەو ھەيە بۆمان دەردەكەوى كە كرمانجى خواروو و كرمانجى ژووروو دوو سىستەمى جىاواز لە پرووى رىككەوتنەو پىشان دەدەن.

كرمانجى خواروو جۆرى (C) (B) ىە.

كرمانجى ژووروو جۆرى (D) (A) ىە.

پەراوتزەكان:

۱- زمانى فىجىنى سەر بەبنەمالەى (مەلايۆ - پۆلىنىيەن)ە. لە يەكى لە دوورگەكانى ئوقيانوسى پاسفىكى قسەى پى دەكرىت.

زمانى تىگرى زمانىكى سامىيە لە باكوروى ئەسىووبىيا قسەى پى دەكرى.

۲- زمانى سنھالى سەر بەگرووبى (ئىندىك)ە Indic، كە سەر بەبنەمالەى ھىند و ئەوروپىيە. لە دوورگەى سربلانكە قسەى پى دەكرى.

سەرچاوە:

1- Lewis (G. L. (1978) Turkish. Hodder and Stoughton.

2- Lyons, J. (1968) Introduction to theoretical Linguistics.

Gambridge University Press

3- Palmer, F(1972) Grammar. Pelican.

۴- وریا عومەر ئەمىن (۱۹۸۱) نمونە پىك جىاوازی لە نىوان كرمانجى خواروو و ژووروودا. گۆڤارى كۆلجى ئەدەبىيات - زانستگای بەغدا ژ (۲۴).

* ئەم وتارە لە گۆڤارى رۆشنىرى نوى، ژمارە (۹۲) سالى ۱۹۸۲، لاپەرە ۱۶-۱۹ بلاوكرائەتەو.

خزمايه تي له زماندا

هه بوونی ژماره ییکی زور زمانی جیاواز جیاواز و نه بوونی تاکه زمانی بۆ هه موو ناده میزادانی سهر پروی زه مین، ههر له زووه وه سه رنجی مرۆقی راکیشاوه و بیری خه ریک کردووه. ئەو نه زه رییانه ی هه زاران سال پيش ئیمرو دهرباره ی ئەم دیارده یه هه بووه، به لگه ی بایه خ پیدان و خه ربکبوونی بیری ناده میزاده به م مه سه له یه وه. بۆ گه ران به شوین لیکدانه وه ی ئەم جوړه دیاردانه... وهک ههر نه یینیکی سروشتی تر - له بی دسه لاتیییا په نا نه برابه بهر نه فسانه.

تهورات که میژووی ئەگه پیتته وه نزه که ی هه زار سال پيش زا بین ئەم چیرۆکه ئەگه پیتته وه: «سه رده می ناده میزاد هه موو به ییک زمان ئەدوان... گه یشتبوونه لووتکه ی شارستانییه ت... یهک شت ما بوو بیکه ن... ئەویش ئەوه بوو بگه نه لای خوا... بۆ ئەم مه به سته ویستیان ته لاریکی بهرز دروست که ن... خواش، بۆ ئەوه ی ئەمه بیان بۆ نه کری، سزای دان... زمانی شیواندن، ههر یه که به جوړی قسه ی کرد. ئیتر له یهک نه گه یشتن... ئەمه بووه هۆی ئەوه ی نه توانن ئەم پرۆژه یه به جی به یین...».

ئەمه یه کتیکه لهو چیرۆکانه ی هه ول ددهن ئەم دیارده یه لیک بدنه وه. تا سه ده ی هه ژده میس هۆی له یه کچوونی دوو یا کۆمه له زمانی ددرایه پال کار له یه ککردن و له یهک وه رگرتن و ریکه وت.

سیر ولیه م جونس - زمانه وانیکی به ریتانی سه ده ی هه ژده مه - له هیند ده ژیا شاره زا بییکی ته وای زمانی گریکی و لاتینی هه بوو. که فیری زمانی سه نه سه کریتی بوو، بینی ئەم سی زمانانه زور له یهک ده که ن له پروی دارشتنی رهگی فرمان و ناو و ریزمانیانه وه. له سالی ۱۷۸۶ د و تاریکی بلاو کرده وه ئەم لیکدانه وه یه ی تیا پینشکه ش کرد. «گریمان لاتینی و گریکی له یهک ده که ن، چونکه له پروی جوغرافییه وه گه لی له میژه دراوسین و کاریان له یهک کرده وه... ئەی زمانی سه نه سه کریتی، که هه زاران میل لیبیانه وه دووره ئەم له یه کچوونه ی چۆن په یا کرد؟ به هیه چ جوړ ناشی ئەم دیارده یه بخریته پال ریکه وت. هه بی و نه بی ئەم سی زمانانه له یهک سه رچاوه وه هه لقولا ون...».

ئەم رایه تازه یه دهرگاییکی فراوانی له ئاسۆی زمانه وانیدا کرده وه. وای له زمانه وانانی

جیهان کرد له سه ر ئەم بناغه یه له زمان بکۆلنه وه. که وتنه شیکردنه وه و به راورد کردنی زمانان به و ئاواته ی په یوه ندی و جوړی خزمايه تیی نیوان زمانه کانی جیهان بدۆزنه وه... سه ده ها زمان که هیه شتی دهرباره ی نه ژاد و په یوه ندییان نه ده زانرا، له ئەنجامی ئەم جوړه لیکۆلینه وه یه، شوینیان له ناو زمانانی جیهان به ته وای ده سنیشان کرا.

ئەم جوړه لیکۆلینه وه یه له کاتیکدا باو بوو که نه زه ریبه ی په ره سه ندنی داروین (۱۸۰۹ - ۱۸۸۲) کاری له هه موو لایه نیکی زانست ده کرد. زانستی زمانیش له م کارتیکردنه بی بهش نه بوو. له ئەنجاما ئەم راستیبه سه ری هه لدا (چه مکی گۆرینه هۆی هه بوونی ژماره ییکی زور زمانی جیاواز جیاواز).

گۆرین یاساییکی ئەزه لیی ئەم سروشته یه باری ئیسته ی ههر شتی جیا یه له هی ههر سه رده میکی تری بیئه envromnt ده وریکی بالا ئەگه ریت له ئاراسته کردنی شیوه ی گۆرین... واتا گه ره مان سیسته م خرایه دوو بیئه ی جیاواز، پاش ماوه ییک شیوه ی جیاواز ئەگره خو و ئەبی به دوو سیسته می جیاواز. زمانیش وهک دیارده ییکی سروشتی له م یاسا گشتیبه به ده ر نیبه. ئەگۆری به تپه رینی کات. باری جوغرافی و نابووری و کۆمه لایه تی و که لچه ری و په یوه ندی له گه ل زمانانی تر ده ور ده گپرن له چۆنیه تی شیوه گرتنی ئەم گۆرینه. بۆ روونکردنه وه ی ئەم لایه نه بابلیین کۆمه له خه لکی به زمانی (ز) ددهوان له ناوچه ی.

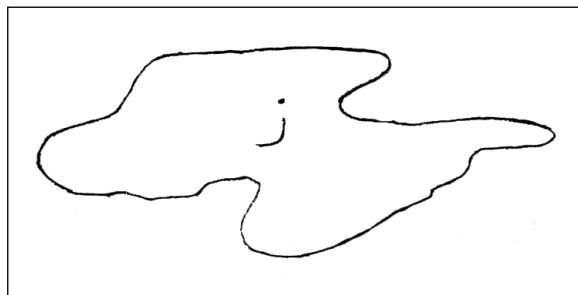

به تپه رینی کات ئەم زمانه ده گۆری. ئەگه ر قسه که ره کانی هه موو به یه که وه مانه وه و په یوه ندی جوغرافی و کۆمه لایه تی نیوانیان نه پچرا، ئەوه گۆرینه که له هه موو به شه کانی هه مان شیوه ده گرتنه خو، چونکه به هه مان بیئه ئابلوقه دراوه. به لام ئەگه ر هات و ئەم کۆمه له خه لکه له یهک دا بران و بوون به چهند به شتی چ له ئەنجامی کۆچکردن یا په یابوونی سنووریکی سروشتی یا ده سکرد له نیوانیاندا.

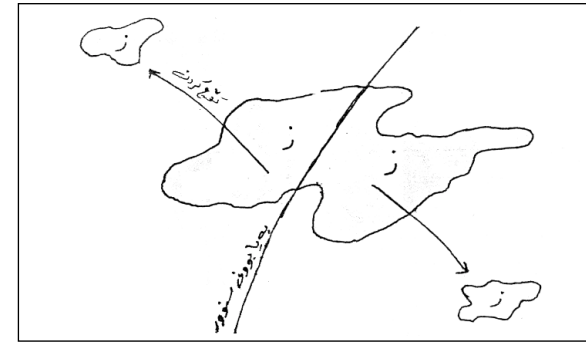

په یوه نډی نښان د پچرې له کاتی له یهک د ایرانیان، بیگومان، هم موو هه مان شپوهی قسه کردنیان ده بی. دوی جیا بونه و ه بان هه ریه که ده که ویتته بیته ی تاییه تیی تازه ی خویه وه. زمانه که ده گورې، به لام چونکه نه مجاره به شه کانی به یه که وه نین گورینه که له هه ر به شیکیدا شپوه بیکی جیاواز له وانی تر دا ده گریته خو... هه ریه که به پیتی نه و بیته یه تازه یی که و توته ناوی. پاش ماوه بییک ده بن به چند شپوه بی.

چند زیاتری به سه را تپه پری جیاوازی نښان زورتر ده بی تا ده گاته راده بییک نیتر له یهک ناگن. بهم جوړه زمانی (ز) دوی چند پشتی نه بی به چوار زمانی تازه.

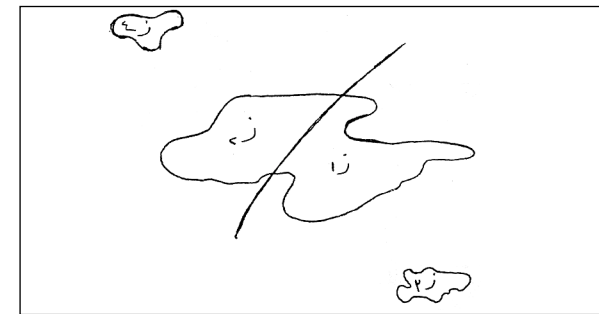

زمانی (ز) خوی وهک زمانیکی زیندو نامینی (له وانه یه له نو سینا بیاریزی). بهم جوړه زمانانه نه وتری زمانی مردو.

نه و زمانه تازانه دیسان به هه مان رپره و تیده په رنه وه و به هه مان جوړ ده بن به چند زمانیکی تر و بهم جوړه.

(ز۱)، (ز۲)، (ز۳) و (ز۴) خوشکن (ز) دایکیانه. بهری (ز۱) ده بن به پورزی بهری (ز۲)... و بهم جوړه. (ز) ده بی به بنه ماله.

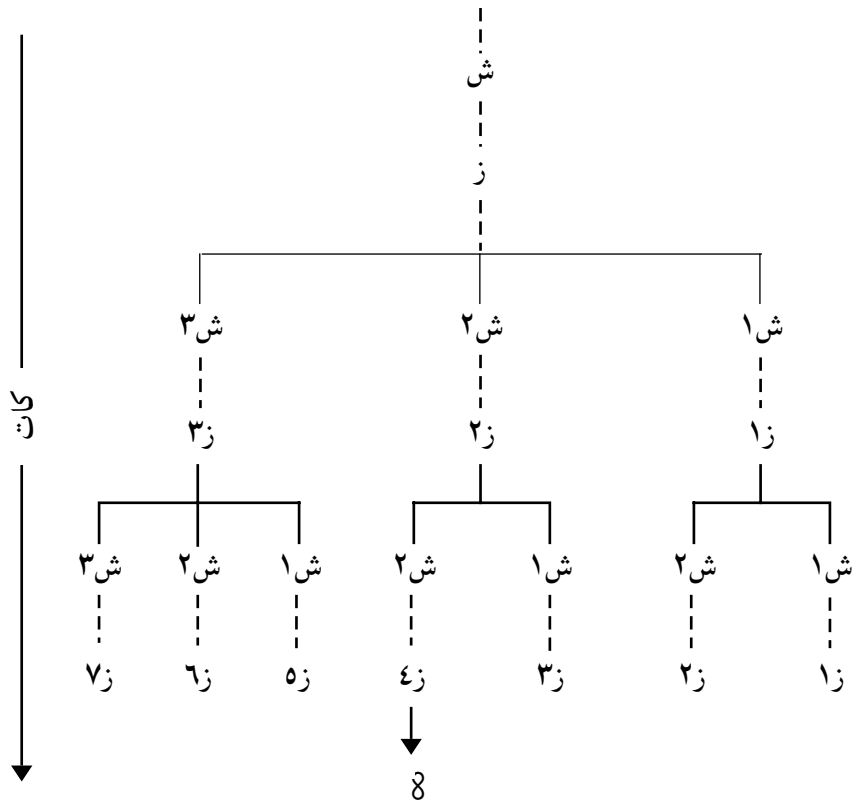

جا که ده لپین فلانه زمان و فلانه زمان سهر به هه مان بنه ماله ن. نه وه ده گه به نی که تم دوو زمانانه - به و جوړه ی باس کرا - له یهک سه رچاوه وه هاتونه ته خواره وه و په یوه نډی خزمایه تی (دوور یا نریک) له نښانیدا هه یه. بو نمونه زمانی کوردی و نینگلیزی و نوردو و پشتو. هه موو سهر به و بنه ماله ن که به هیند و - نه وروپی ناوبراوه.

کوردی و پشتو خوشکن - هه ر دووک به رهی هه مان زمانن که به (ناری) ناوبراوه. نوردو پورزیانه - واتا دایکی نوردو که (سه نسه کریتی) یه و دایکی کوردی و نوردو که (ناری) یه خوشکن. دایکی (ناری) و (سه نسه کریتی) یش به (هیند و ناری) ناوبراوه. نینگلیزی زمانیکی (جه رمه نی) ی روظناواییه. جه رمه نی روظناواییش له جه رمه نیبه وه هاتوته خواره وه... (جه رمه نی) و (هیند و ناری) خوشکن هه ر دووک به رهی هه مان زمانن که به (هیند و نه وروپی) ناوبراوه. په یوه نډی نښان نه و چوار زمانانه و هه نډی له زمانه کانی تری هیند و نه وروپی له م وینه یه دا روون کراوه ته وه.

دەخولینەو. لەم وتارە جێی ئەمە نابیتەو بە فراوانی لەم مەسەلە یە بکۆلریتەو. جگە لە بنەمالە ی هیند و ئەوروپی چەند بنەمالە ییکی تر و زمانە بە ناوبانگە کانی تیا یانا پێشکەش دەکەین.

بنەمالە	هەندێ لە زمانە کانی
سامی حامی	عەرەبی، ئەمھاری، ھەوسە، عبری، سۆمالی.
ئەلتایکی	یابانی، تورکی مەنغۆلی، کۆری...
دراقیدی	تامیل، تیلەگو، مەلە یالەم، کەننادا...
ئۆرالی	فنلەندی، ھەنگاری، ئیستوانی...
قەفقاسی	ئەقار، جۆرجی...
سینۆتیبیتی	بۆرمی، کەنتانی، مەندەرانی، تیبینی...
ئۆسترو - ئەشیتیک	کەمبۆدی، فیتنامی...
ئۆسترو - تایی	جاوی، ئەندەنووسی، مەلەگاسی، تەلەگۆک، تایلەندی...
نایجەرکردۆفانی	سوایلی، ئیگیبۆ، زولور، یورۆبا.
ھیندەمکریکی	ئەرەپاھۆ، ئۆجیبوا، ئەپاچی، سارسی، مایا، پیمما، موھاقی، ھۆیی...

تایا ئەم بنەمالانەش - لە قسۆناغی یا چەند قسۆناغییکی ژوورتردا دەگەنەو یەک؟ گەیشتنەو ییکیان ئەمە ئەگە یەنێ کە ھەموو زمانانی جیھان لە یەک سەرچاوەو ھەلقولۆن. گەر ئەمە ساغ بکرتیتەو گرتیەکی یەگجار ئالۆز لە نھیتیەکانی سروشتمان بۆ ئەکرتیتەو. چونکە زانیینی ئەژادی زمان تیشک دەخاتە سەر زانیینی ئەژادی ئادەمیزاد.

سەرچاوە:

- 1- Crystal, D. (1971) Linguistics.
- 2- Kondratov, A (1969) Sounds and signs Mir publishishers Moscow.
- 3- Gleason. H. A (1965) An Introduction Descriptive Linguistics.
- 4- Bynon, T. (1977) Historical Linguistics Cambridge.
- 5- Fromkin, V. (1974) An Introduction to language.

* ئەم وتارە لە گوڤاری پۆشنیری نوێ، ژمارە (۹۴) سالی ۱۹۸۲، لاپەرە ۲۶-۳۱ بلاوکراوەتەو.

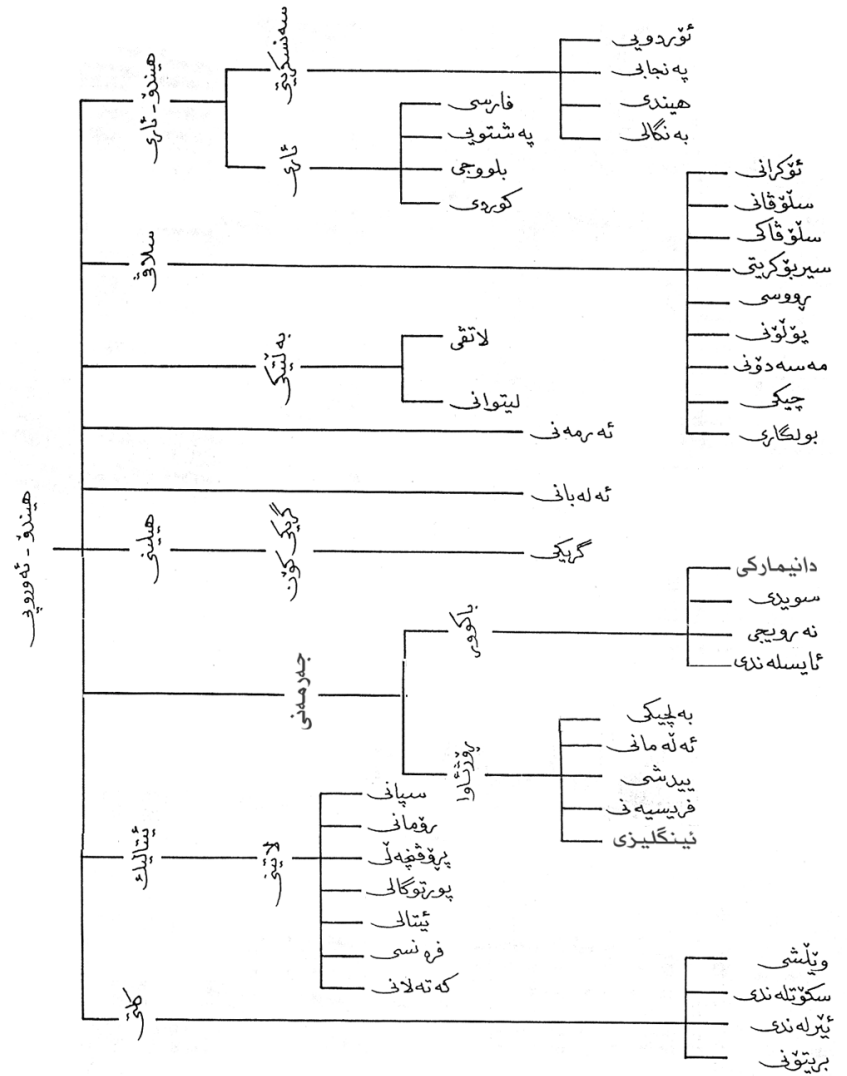

ھەموو زمانە کانی تری جیھان بەم جۆرە، لەسەر بناغە ی پە یوہندیی خزمایە تی و ھارپەگەزی، ھەر کۆمەلە ی دەبیتە بنەمالە ییکی.

لەبەر جیاوازی و پیک نەھاتن لەسەر پیناسینی چەمکی و زمان و پە یوہندیی زمان بەشیتووە و گوڤینی ژمارە یان بەتییەربوونی کات زۆر زەحمەتە ژمارە ی زمانانی جیھان بەتەواوی دەسنیشان بکرتیت. را جیاوازەکان لەنیوان سێ ھزار و چوار ھزار و پینج سەدا

جیایه له (ن) ی (نوستن) له رسته ی
نوستن خوښه

(ن) ی یه کهم په یوه ندى نیوان بکه و فرمانی دهرېری (واتا پاشگریکی سینتاکسیه)
(ن) ی دووهم خرایه سهر رهگی فرمان بۆ دروستکردنی ناو. (واتا پاشگریکی
مؤرفؤلوجیه).

بهم جوړه ئه بی قالبه جیوازهکانی وشه له ناو چوارچیتوهی رسته دا دهسینشان بکریت
چونکه هندی دارپشتن و گوړین بهستراوه به گوړینی په یوه ندى وشه که به به شهکانی تری
رسته وه. یه کئی له لایه نانه، له دارپشتنی ئه و جوړه فرمانانهدا دهرئه کهوئ که به (فرمانی
بکه ری نادیار - المبني للمجهول) ناو ئه بریت. یاسای گوړینی رسته ی بکه ری دیار بۆ بکه
نادیار:

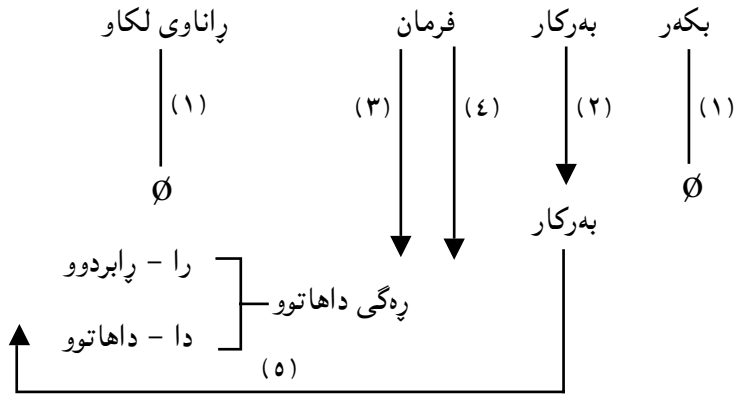

واتا:

- ۱- بکه و رانوی لکاو لائبرین.
- ۲- بهرکار دپته خوار و جیی بکه ئه گری به لام چه مکی (بهرکاری) ی خوئی نادوړینی.
- ۳- پهگی داهاتوی فرمانانهدا وه ئه گریت و گهر کاته که له رابردوودا بوو (پا) ی وهک پاشگری ئه خرپته سهر، گهر کاته که داهاتوو بوو (ری).
- ۴- نیشانه ی جوړی کات (مه بهست له مه (ئه) ی هه میشه یی و (بوو) ی رابردووی ته واو... هتد) شوینی خوئی ئه گری.
- ۵- به پیتی کهس و ژماره ی بهرکاره که رانویکی لکاوی ئه خرپته سهر - فرمانانهدا وهک تینه په ر خوئی ئه نویتی.

رسته ی بکه ری نادیار

گرامه ری ته قلیدی به گشتی بایخ به وشه و دارپشتنی وشه ئه دات. ههر وشه ییک له زمانا
قالبهکانی چین و له چ په گ و پاشگر و پیتشگری پیکهاتوو و نژادی و ئه و قوناهانه ی
پیا یا تپه ریوه و ماناکانی چین... هتد. بی ئه وهی دهوری په یوه ندى نیوان به شه
بنجیهکانی رسته. له دهسینشانکردنی قالبه جیوازهکانی وشه دهریخات.

یه کئی له سه ختترین و ئالوزترین لایه ن له زمانا جیاکردنه وهی لیقلی مؤرفؤلوجی
(دارپشتنی وشه) و لیقلی سینتاکسه (دارپشتنی رسته). ئه م سه ختییه - له زمانی
کوردییا - له م نمونه یه دا خوئی دهرئه خات:

نایا (ئه یانینین) رسته یه یا وشه یه؟

۱- گهر رسته بی پیناسینی وشه چییه؟

۲- گهر وشه بی پیناسینی رسته چییه؟

بی ئه وهی خویمان بخه یه گپژاوی ئه م مه سه له یه وه، له م قوناهه دا وای له قه له م ئه ده یین
که گوړینی قالبی وشه دوو هوئی هه یه:

۱- هوئی مؤرفؤلوجی: هندی (ئه فیکس) (پیتشگر و پاشگر و ناوگر) ئه خرپته سهر په گ
و وشه ی زمانه که وه بۆ دروستکردنی وشه ی تازه ی تری خاوه ن مانای تازه، بی ئه وهی
ئه م ئه فیکسانه هپچ په یوه ندى بیکی وشه که به به شیککی تری رسته وه دهرپرن وهک (هه ل-)،
(پا-)، (ه وه)، (-ن) هتد.

گرتن - هه لگرتن - راگرتن

خواردن - خواردنه وه

نوست - نوستن... هتد.

۲- هوئی سینتاکسی: هندی ئه فیکس ئه خرپته سهر په گ و وشه وه بۆ دهرپینی په یوه ندى
نیوان ئه م په گ و وشانه به به شهکانی تری رسته وه. (وهک راناهه لکاوهکانی په یوه ندى
نیوان بکه و فرمان دهرئه برن).

بۆ جیاکردنه وهی ئه م دوو لایه نه سه یری ئه م نمونه یه بکه.

(ن) ی (نوستن) له رسته ی

ئه وان نوستن.

- ۴- (هاتن-ه) زیاد نه کړی و نه خرېته پېش فرمانه به چاووگ کراوه که.
 ۵- کاتی فرمانه که له بهر فرمانی (هاتن) نه کړی.
 ۶- به پپی کهس و ژماره ی بهرکاره که راناویکی لکاو به فرمانی (هاتن) هوه نه لکیتیریت.
 وهک:

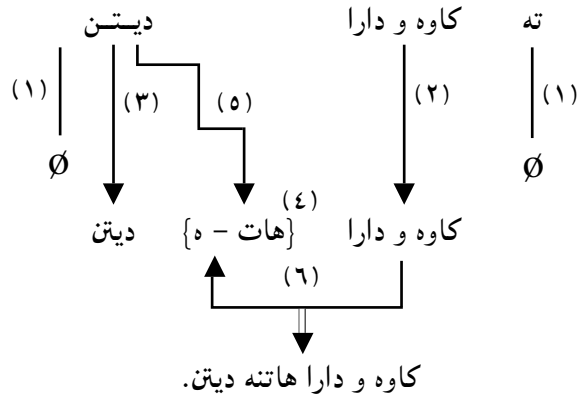

تیبینی: گهر فرمانه که له کاتی داهاتو دایی و بهرکار به راناو دهربرایی نه هوه راناوه که له کومه لی (من - ته... هتد) نه بی. که رسته که گوزایه رسته بیکی بکه ر نادیار راناوه که نه بی بگوزیت به کومه لی (نه ز - تو... هتد).

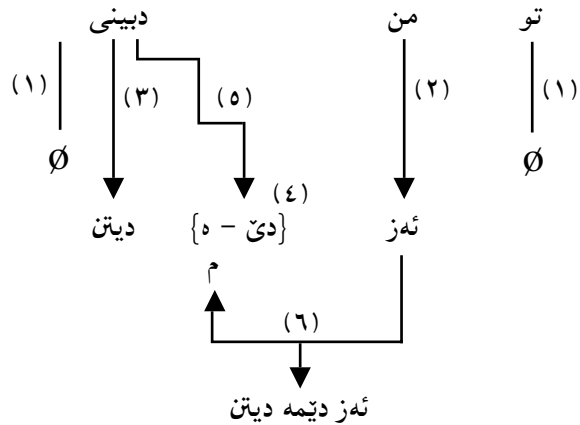

* نم وتاره له گوزاری پژوهشیری نوی، ژماره (۹۵) سالی ۱۹۸۲، لاپره ۳۴-۳۵ بلاو کراوه ته وه.

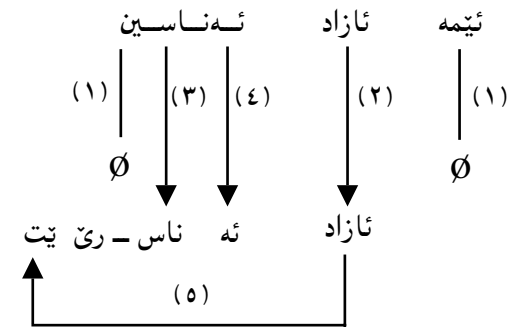
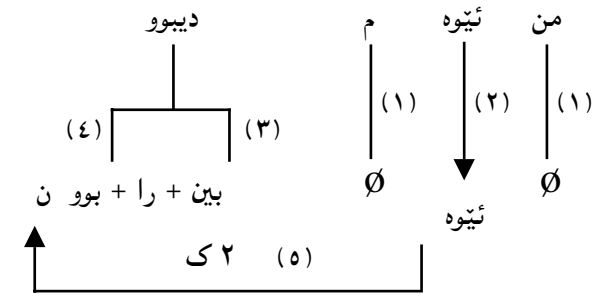

کرمانجی سه روو سیسته میکی جیاواز له م رووه وه پیشان نه دات.

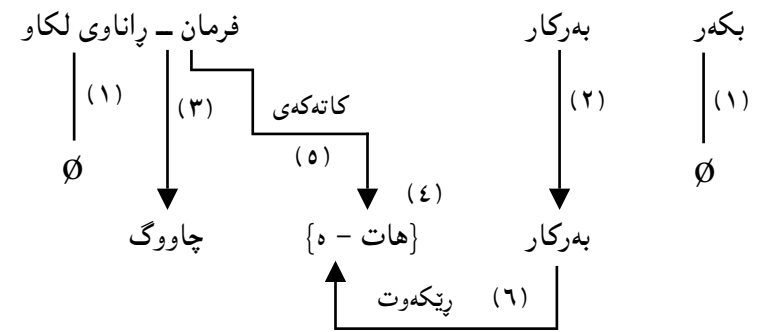

واتا:

- ۱- بکه ر و راناوی لکاو لائبرین.
- ۲- بهرکار دیتنه خوار.
- ۳- چاووگی کاره که وه رنه گیریت.

زمان و ماتماتیک

قسه کردن یه کیکه له سه برترین و ئالۆزترین دیارده کانی ئەم سروشته. نهختی بییری لی بکریتهوه ئەم سهیری و ئالۆزییهی دهرئه کهوئ.

«من که له گه له تو قسه ئەکهه (کهومه له زانیارییه که له میشکما ههیه (چۆن پارێزراوه...؟) ئەم زانیارییهت بو ئەگوازمهوه بههۆی کهومه له دنگی که به ئەندامانی ئاخواتنهوه دروستیان ئەکهه. تو ئەم دنگانه بههۆی گوێوه ئەببستی و میشتکت شیبان ئەکاتهوه (تبیان ئەگهیت) و تیا یا ئەپارێزیت.

تو دیسان ئەتوانی دهری برپتهوه بههه مان په پروه. و اتا زمان سچ جوړ توانینی بهیه که بهستراو ئەنوین.

۱- توانینی دهر برین: ئەمه یان میکانیکیه تی ئەندامانی ئاخواتن ئەگرتهوه که بههۆیانهوه ریزه دنگی دروست ئەکری و مانا کانیان تیهه لکیش ئەکریت و بههۆیانهوه بو گوێگر ئەگوێزیتتهوه.

۲- توانینی دهرگرتن: ئەمه یان فسیۆلۆجیه تی گوێ و ببستن ئەگرتهوه.

۳- توانینی شی کردنهوه و تیگه یشتن و پاراستن: ئەمه یان فسیۆلۆجیه تی و میکانیزییه تی میشتک ئەگرتهوه.

ئەم میشتکه (که بریتیه له و پارچه گوشته) چ میکانیزییه تیکی ئالۆز و سهیری ههیه که پیاو بههۆیهوه ئەتوانی بهم خیراییه بهم دنگانه شی کاتهوه و بیانکات به زانیاری و بیانپارێزی و دهریان برپتهوه... ههر یه که له ئیمه چهند شت ئەزانئ... چهند کهس و شوین ئەناسئ چهند زمان ئەزانئ...

چهند شتی خویندۆتهوه و ببستوه... هتد هه موو ئەمانه بهوینهوه له م میشتکه (بچوکه) دا پارێزراون... کهی باسی شتی کرا، هه موو ئەوانه ی په یوه ندیبان بهم شتهوه ههیه یه که سه ر دینه یاد و بهرچاو و قسه کهر ئەتوانئ هه مووی بهر پیکویتی وه که زنجیره ییکی بهیه که بهستراو به ته سه ل سولیتی زه مه نی و مه نتیقی بگپیتتهوه هه چ دیارده یی که ئا بهم رادهیه ئالۆز و سهیری، بیگومان ئەبیتته مایه ی سه رنجرا کیشانی گه لی خه لک و زانیان. گه لی بیرو را و لی کدانه وه ی جیاواز دهر باره ی چۆنیه تی په یدا بوون و

کارکردنی ئەبی...

یه کی له سیما هه ره سه رسورمپینه کانی زمان ئەوهیه پیاو ئەتوانئ هه میشه مانا و بییری تازه ی پبشتر نه بیستراو و نه زانراو دهر برئ و تی بگات. ئەو شتانه ی ئبسته بو ئیوه ی باس ئەکهه (له وانیه) پبشتر نه تانببستی، و اتا مانا و چه مکه که ی بو ئیوه تازه به لام ههر به و کهمه له وشانه دهر براون که هه موومان تیا یا هاو به شین و هه موو دهم له قسه کردنی رۆژانه ماندا به کاریان ئەهین.

شاعیری که دی جوانترین ئەندیشه و مانا که کهس ههر به خه یالییا نه ی... ئەیخاته ناو قالبی چهند وشه یی که ئیمه دهیه ها جار له قسه کردنی رۆژانه ماندا به کاریان ئەهین.

سه د یا هه زار کهس ببته هه موو زمانی کوردی و عه ره بی باش بزائن... ده قتیکی کوردی و ده قتیکی عه ره بیان بهرئ، کور دییه که بکه ن به عه ره بی و عه ره بییه که بکه ن به کوردی ههر هه زاریان به راورد بکه ی ت دووانیان نادۆزیتتهوه له دوو رسته دا به ته واوی وه که به ک بن. توانینی ئاده میزاد له دهر برینی ژماره ییکی بی دوایی مانا و بیرو و توانینی له دهر برینی هه مان مانا و بیرو به ژماره ییکی بی دوایی قالب و دارشتن ههر به و کهومه له وشانه ی له فهره نگی زمانی میشتکیا ههیه (که ژماره یان سنوورداره) له سه ر بناغه ییکی ماتماتیکی لیک ئەدرتتهوه.

ماتماتیک سیسته میکی بریتی له ژماره ییکی که م و سنووردار (نیشانه) و (یاسا) یه که بههۆیانهوه ژماره ییکی بی دوایی (نرخ) دهرئه برئ. بو نمونه سهیری ئەم دوو لایه نه بکه.

۱- نیشانه (۱، ۲، ۳، ۴، ۵، ۶، ۷، ۸، ۹، سفر)

۲- یاسا - خانه ی تاکانه و ده یانه و سه دانه و هه زارانه...

هتد.

تاکانه	ده یانه	سه دانه	هه زارانه ∞
--------	---------	---------	-----------	---------

ته نیا بهم دوو لایه نه زۆر سنوورداره ژماره ییکی بی پایان (نرخ) دروست ئەکریت. ههر خانه ییکی بچو و کتر که ژماره ی بوو به (ده) ئەم (ده) یه ئەکرئ بهیه که ئەکه ویتته

خانہی ژوورتر و بہم جوړہ... ئەمہ ئەوہ ئەگہیہنئ کہ دوا ژمارہ نییہ... ژمارہ کہ ہەر چہند گہورہبئ ئەشی یه کیکی تری بخړتہ سەر.

نرخى هەر (نیشانه یهک) یش له ناو چوارچیتوی ئەم یاسایه دا به هژی شویتنه کی و جوړی په یوه ندیی له گه ل نیشانه کانی ترا دەسنیشان ئەکړئ. هه بوونی ژماره ییکی بئ دوا یی ئیحتمال بو ئەم جوړه په یوه ندیبه له نیوان ئەم نیشانه هۆبه بو توانینی دهرپړینی ژماره ییکی بئ پایان (نرخ).

بو پروونکردنه وهی چه مکی ژماره ییکی بئ دوا یی ئیحتمال سه یریکی ئەم نمونه یه بکه:

$$3س + 2ع ل = 1ن$$

ئەم هاوکیشیه (معادله) نرخیکی تاییه تیبی هه یه که (1ن) ه ئەم نرخه دەسنیشان کراوه به هژی جوړی په یوه ندیی هەر نیشانه یییک له گه ل نیشانه کانی تر و شویتنی به گویره یان له ناو چوارچیتوی ئەم هاوکیشیه دا. گەر شویتنیان بگورئ و ئالوگور بکرتن نرخه که ش ئەگورئ وهک:

$$3س + 2ع ل ص = 2ن \text{ نرخه که گورآ}$$

$$3ص + 2ع ل س = 3ن \text{ نرخه که گورآ}$$

بەم جوړه ئەبیین ژماره ییکی یه کجار زور ئیحتمال هه یه بو ئالوگورکردنی ئەم چوار نیشانه یه (س ص ع ل). گەر شویتنی ژماره کان بگورپئ ئیحتماله که دوو ئەوه ندی لئ دئ.

نیشانه ییکی تری وهک (م) زیاد بکړئ ئیحتماله که دهیه ها جار زیاتر ئەبئ.

ئیسستا با بهراوردیک بکه ین له نیوان ئەم شتانه ی باس کران و زمان، نمونه کانیشمان له زمانی کوردیبه وه ئەبئ.

بکه و بهرکار و فرمان سئ بهشی بنجیی رسته ی هەر زمانیکن. په یوه ندیی نیوانیان له زمانی کوردیدا لهم وپینه یه دا پروون کراوه ته وه.

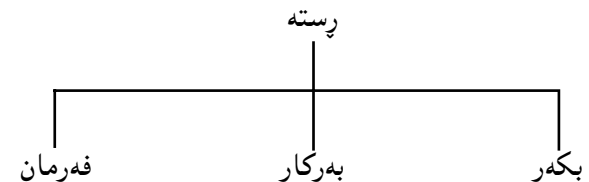

ئەو یاسایانه ی بکه ریان پئ دائه رپتریت هه مانن که بهرکاریشیان پئ دائه رپترئ. شویتنیان له رسته دا دهوره که یان دەسنیشان ئەکات. ژماره ی یاساکان گه لیکن لیتره ته نیا دووانیان ئەخه یه بهرچارو بو مه بهستی باسه که مان. یه که م بکه ر (یا بهرکار) له وانیه له ناوی یا زیاتر پیک بیت.

$$\text{بکه ر} \leftarrow (\text{ناو} \dots \infty) \text{ یاسای ژ (1)}$$

(∞) نیشانه ی (بئ دوا یی) یه

لیتره که ئەلین (زیاتر) مه بهست ژماره ییکی بئ دوا ییبه. هیچ یاساییک نییه له رپزمانی هیچ زمانیکا بلئ ئەبئ ژماره ی ئەو ناوانه ی له بکه ر یا بهرکاری رسته دا دهرئه که وی له وندە زیاتر نه بن بیگومان ژبانی رۆژانه مان پتویستی به رسته ی و نییه ژماره ی ناوه کانی بکه ر یا بهرکار یه کجار زورن ئەم له رووی عه مه لیبه وه به لام له رووی نه زه ربیه وه رپگا هه یه بو ژماره ییکی بئ دوا یی ناو له بکه ر و بهرکاری رسته دا دهرکه ون (ئەمە له گه ل چه مکی دوا ژماره له ماتماتیکا بهراورد بکه)

من (تازاد و رزگار و ئاواز و ئاههنگ...) ئەبیینم.

تازاد من ئەبیینئ.

(تازاد و رزگار و ئاواز و ئاههنگ و...) من ئەبیین.

من (تازاد) ئەبیینم.

هەر ناوه ش ئەشی ئاوه لئاوی یا زیاتری له گه لا دهرکه وی - یاسا ژماره (1) بهم جوړه فراوان ئەکرت.

$$\text{بکه ر} \leftarrow \left[\text{ناو (ئاوه لئاو} \dots \infty \dots \infty) \dots \right] \text{ یاسا ژ (2)}$$

ئیسستا با له ناو چوارچیتوی ئەم یاسایه دا ئەم رسته یه دارپترین و له گه ل ئەو هاوکیشیه ی پیشتر باسمان کرد بهراوردی بکه ین گەر:

کور = 3، کچ = 2، کورت = س، قژن = ص لاواز = ع، چاوشین = ل

کوردییا ههن بهم سی و شهش (۳۶) فونیمه داریژراون. بیگومان ریگه کراوه تهوه تا ژماره بیکی بی دوایی بۆ دارشتنی وشه ی نوئی. له ههر زمانه ی کۆمه له یاسایکی تایه تی به زمانه که وه هه یه که به هۆبانه وه فونیمه کانی له یه ک ئه درین بۆ دروستکردنی برگه. له ناو چوارچیه ی قالبی ئەم برگانه ژماره بیکی بی دوایی ئیحتمال هه یه بۆ ریزبوون و له یه کدانی ئەم فونیمانه. هه بوونی ئەم ژماره بی دواییه ئیحتمال. دیارده بیکی ماتماتیکیه.

سه رچاوه کان:

1- Bullock, A. and Stallybras (1977) ed.

The fontana dictionary of modern thought.

2- Bott, M. F. (1970) Computational Linguistics. in New Horizons in Linguistics ed. John Lyons.

۳- رۆزنتال. م، و. یۆدین. ی (۱۹۸۰) الموسوعة الفلسفیه.

* ئەم وتاره له گۆقاری رۆشنییری نوئی، ژماره (۹۷) سالی ۱۹۸۳، لاپه ره ۳۴-۳۷ بلاو کراوه تهوه.

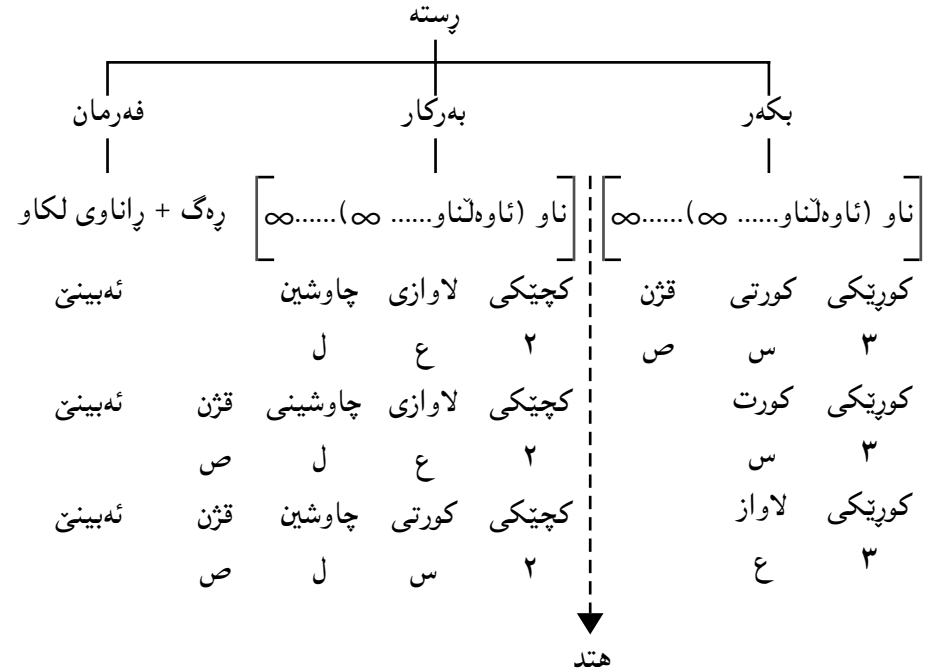

وهک هاوکیشه ماتماتیکیه که ژماره بیکی یه کجار زۆر ئیحتمال هه یه بۆ ریزبوونی ناو و ئاوه لئاوه کانی ئەم رسته یه. وهک ده ریشکه وت هه ر ئیحتماله ی مانایه کی به خشی. به زیادکردنی ناوی یا ئاوه لئاوی یا زیاتر ئیحتماله که زۆرتر ئه بی و بهم جوړه. ئەمه ته نیا له ناو چوارچیه ی ئەم یاسایه دا. گه ر هه موو یاسا کانی سینتاکسی تا قی بکریته وه بیگومان ژماره ی ئیحتماله کان ئه بی به (بی دوایی) و اتا له هه ر زمانیکه ژماره بیکی بی دوایی ئیحتمال هه یه بۆ ریزبوونی وشه کانی له ناو چوارچیه ی یاسا سینتاکسییه کانی. هه ر ریزبوونیکیش (نرخ) و اتا (مانایه ی یا چه مک) ئه به خشی، بهم جوړه هه موو ئه و مانایانه ی ئیحتمال هه یه بیته خه یالی ئاده میزاد ئه که ونه ناو چوارچیه ی ئەم ژماره بی دواییه.

ئه وه ی تا ئیستا روون کرایه وه چه مکی ماتماتیک بوو له لیقلی سینتاکسیدا. په یوه ندی نیوان زمان و ماتماتیکدا له لیقلی فونۆلۆجیشدا ده سنیشان ئه کری.

وهک ئاشکرایه هه ر زمانه ی ژماره بیکی ده سنیشان کراو فونیمی هه یه. بۆ نمونه زمانی کوردی (خواروو) سی و شهش (۳۶) فونیمی هه یه. هه موو ئه و وشانه ی له زمانی

۱- نازاد کتیبیکی له شیرکو وەرگرت.

۲- شیرکو کتیبیکی دا به نازاد.

له هردووکیاندا په یوه نندیی سیمانتيکی نیوان (شیرکو) و (نازاد) به ته وای و هک یهک وایه... که چی له رووی په یوه نندیی ریزمانییه وه له رسته یه که مدا (نازاد) بکه ره و (شیرکو) بهرکاری ناراسته و خوږه... له رسته ی دوو مدا (شیرکو) بکه ره و (نازاد) بهرکاری ناراسته و خوږه...

گه لږ نمونه ی تری له م بابه ته نه دوزریته وه له زمانا تیا یانا چه مکی بکه ره و بهرکار و په یوه نندیی سیمانتيکیان به فرمانه وه به پیچه وانه ی نه و پیناسینانه بی بزبان دانراوه.

گویا فرمانی تینه پهر نه وه یه که بکه ره وهرته گری و بهرکار وهرناگری... بو نه مهش نمونه ی له م بابه ته نه هیتریته وه:

داره که شکا.

داره که: بکه ره

شکا: فرمانه

گه بهوردی له رووی مانا وه له م رسته یه بکوئینه وه و شیی بکه یه وه نه بینن نه وه ی که تیا یا به بکه ره له قه له م نه درئ له راستیدا چه مکی بهرکاری بهرته که وی، چونکه دار یا هه چ شتیکی تر هه رگیز له خوږه وه ناشکی. نه بی هیزی کار ی تیکردبی و شکانديتی... نه و هیزه نه بی بکه ره که بی.

بو زیاتر روونکردنه وه ی نه م لایه نه نه م رستانه ی خواره وه له رووی مانا و په یوه نندی نیوان وشه کانیانه وه به راورد بکه.

۱- داره که شکا.

۲- با داره که ی شکاندا.

۳- نازاد به تهور داره که ی شکاندا.

ناشکرایه که په یوه نندی مهنیقی نیوان (داره که) و (شکان) دا له هه رسی حاله تدا یه که... (داره و شکاوه)... له کاتیکا به پیتی شیکردنه وه ی ریزمانی - که باوه - داره که له رسته ی یه که ما بکه ره و له رسته ی دوو ما بهرکاری راسته و خوږه و له رسته ی سییه ما بهرکاری ناراسته و خوږه (چونکه نازاد یه که م دهستی له تهوره که داوه و اتا تهور نه بی بهرکاری راسته و خوږه).

تینه پهر فرمانیکی بکه ره نادیاره

به پیتی نه و پیناسینانه ی باون... فرمانی تینه پهر نه وه یه که نه توانی بهرکار وهرگری و هک له رسته ی (من نه خوږ) فرمانی (نه خوږ) تینه پهره، چونکه نه توانی بهرکاریکی و هک (سیو) وهرگری و رسته که بی به (من سیو نه خوږ).

فرمانی تینه پهر پش نه وه یه که بهرکار وهرناگری، و هک له رسته ی (تیمه نوستین) دا. نه وه ی نه م پیناسینانه هه لئه وه شینیتته وه و که له بهریان تیا په پیدا نه کات پیناسینی (بکه ره) و (بهرکار) ه و سروشتی په یوه نندی سیمانتيکیانه به فرمانا له ناو چوارچیتوه ی رسته دا.

بکه ره نه و که سه یه یا نه و شته یه که کاره که نه کات و بهرکار نه و که سه یه یا نه و شته یه که پیشوازی کاره که نه کات... و اتا کاره که ده که ویتته سهر. به پیتی نه م پیناسینانه له رسته ی: ناههنگ گول نه چنی.

(ناههنگ) بکه ره، چونکه ئیشه که نه کات... (گول) یش بهرکاره، چونکه نه و ئیشه ی که ناههنگ نه بکات کار له گول که نه کات که (چنین) یه تی. له رووی کاته وهش بکه ره دست پیشخه ری نه کات.

ئیسته به پیتی نه م پیناسین و مهنیقیه رسته ی:

ناههنگ دهنگی رزگار نه بیستی.

شی بکه ره وه و بزانه بکه ره و بهرکار کامانه؟

گه بهرکار نه وه بی که کاره که نه کات و بهرکار نه وه بی که کاره که نه که ویتته سهر و دست پیشخه ریش له لایه ن بکه ره وه بی... له م رسته دا نه بی (رزگار بکه ری و (ناههنگ) بهرکاری. چونکه یه که م (رزگار) ه ئیشه ی نه کات که (قسه کردن) ه ئینجا کار له (ناههنگ) نه کات که (بیستن) ه که یه. گه رزگار قسه نه کات ناههنگ نایبیستی.

هه مان شت له گه ل فرمانی (بینن) له رسته ی (من تو نه بینم)... نه بی (من) به کار و (تو) بکه ری... چونکه (تو) ی کارت له (من) کردوه... (تو) نه بی (من) نایبیم.

له ژیر تیشکی لیکدانه وه ی مانای نه م دوو رسته یه ی خواره وه (بکه ره) و (بهرکار) چو ن بی نه ناسری؟

به پیتی ئەم لیکدانە وە یە دەرنە کە وێ، کە بکەری هەموو فرمانیکی تینە پەر لە بناغە دا بەرکارە... چونکە هیچ گیانلە بەرێ یا شتی نییە بکە وێ یا بچوولیتە وە یا بخە وێ بی هۆ (دەری بی یا ناوی)... ئەم هۆیە بکەرە راستە قینە کە یە.

هەندێ دیار دە هە یە روودانیا ن لە ژوور دەسە لاتی مروژ دا یە... وە ک (مردن، خزین، کە و تن، پژمین... هتد)... بکەری ئەم روودا و انە (فرمانانە) لە ژێر کار تێ کردنی هێزێکی نادیا ر هە ل سوکە و تی ئە نوێن... ئەم هێزە نادیا رە بکەرە سیمان تیکیک یە و ئە وە ی لە رێزما نا بە بکەری تینە پەر نا و ئە برێ لە راستیدا چە مکی بەرکاری بەر ئە کە وێ. کە ی هێزە کە زانرا چی یە... بە یاسا یە کێ رێزما نی تێ پەری فرمانە کە دائە رێزری و بکەرە راستە و خۆ کە پیشان ئە دەری^(۱) وە ک:

منالە کە نوست. (لە خۆ یە وە - سروشت نواندی)

ئاواز منالە کە ی نواند. (گەر ئاواز نە یا منالە کە لە و ساتە تا ییە تیبە دا نە ئە نوست... و اتا ئاواز بوو بە هۆی نوستنی).

گەر ئەم دیار دە یە بە راورد بکرتیت لە گە ل فرمانی (بکەر نادیا ر) دا... دەرنە کە وێ کە فرمانی بکەر نادیا ر تێ پە ر ئە کری بە تینە پەر لە بەر نە زانی نی یا شار د نە وە ی بکەرە راستە قینە کە یا ئە وە ی بە سەر بەرکارا دیت لە ژوور دەسە لاتی یا ئە بی. ئە مە بە لگە ی سیمان تیک ی...

بە لگە ی (رێزما نی) ی ش ئە وە یە کە فرمانی تێ پە ر ئە کری بە بکەر نادیا ر... خۆ ی وە ک فرمانیکی تینە پەر پیشان ئە دات لە رووی پە یوە ندی بە راناوی لکا وە وە. لە رابردو و دا کۆ مە لی.

(م، یت، ∅، ین، ن، ن) وەرنە گری...

من:	م
تۆ:	یت
ئە و:	نوست -
ئیمە:	کوژرا:
ئییە:	ین
ئە وان:	ن

بە مە دەر کە و ت کە فرمانی تینە پەر لە رووی پە یوە ندی سیمان تیکیک یە وە بە بکەرە

رێزما نییە کە یە وە فرمانیکی بکەر نادیا رە.

بە بە راورد کردنی یاسای کردنی رستە ی فرمان تینە پەر بە هێ تیبە ر لە گە ل یاسای کردنی رستە ی بکەر دیا ر بە هێ بکەر نادیا ر، دەرنە کە وێ کە ئە م دوو دیار دە یە پێ چە و انە ی یە کترن...

۱- یاسای گۆرینی رستە ی فرمان تینە پەر بە هێ تیبە ر.

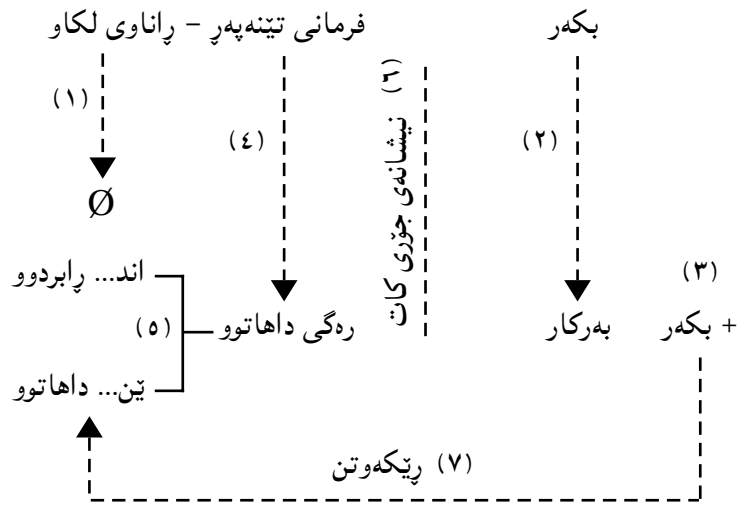

واتا:

- ۱- راناوی لکا و لائە بری.
- ۲- بکەر شوینی بەرکار ئە گری.
- ۳- بکەر زیاد ئە کری.
- ۴- رەگی داهاتووی فرمانە کە وەرنە گیری.
- ۵- گەر کاتی فرمانە کە رابردووی (اند) و داهاتووی (تین) ی دەخریتە سەر.^(۲)
- ۶- نیشانه ی جوړی کات (ئە - بوو - وە... هتد) شوینی خۆی ئە گری.
- ۷- بە پیتی کە س و ژمارە ی بکەرە زیاد کرا وە کە راناویکی لکا و ئە خریتە سەر فرمانە کە و بە پیتی یاسا کانی راناوی لکا و شوینی خۆی ئە گری.

نمونه: گەر بمانە وێ رستە ی:

منالە کان نوستبوون

کردنی تینه په په تیپه	کردنی بکه دیار به بکه نادیار
۱- بکه ری سیمانتیکی نیبه. نه خریته رسته که وه و به یاسایه کی مۆرفۆلۆجی فرمانه که نه کری به تیپه په.	۱- بکه ری سیمانتیکی هیه لائیه بری و به یاسایه کی مۆرفۆلۆجی فرمانه که نه کری به تیپه په.
۲- له پرووی ریککه و تنه وه فرمانه که نه کۆمه له راناوه و نه گری که تاییه ته به تیپه په.	۲- له پرووی ریککه و تنه وه فرمانه که نه کۆمه له راناوه و نه گری که تاییه ته به تیپه په.

پهراویزه کان:

۱- فرمانه تینه په په کانی کوردی له پرووی بوونیان به تیپه په نه کری به چوار بهش.

۱- نه وانه ی ناکرین به تیپه په چونکه تیپه په بهرامبه ریان هیه وه:

که وتن - خساتن

هاتن - هینان

بوون - کردن

ب- نه وانه ی نه شتی بکرین به تیپه په سه ره پای هه بوونی تیپه په بهرامبه ریان. له حاله ته دا مانای تیپه په بهرامبه ر و به تیپه په کراوه که وه یک ناپن. وهک (مردن) تیپه په بهرامبه ری (کوشتن) ه و نه کری به (مراندن). به لام له پرووی ماناوه (مراندن) و (کوشتن) جیان.

پیاوه که خۆی کوشت - لیتره مردووه.

پیاوه که خۆی مراند - لیتره نه مردووه.

هه مان شت له گه ل (چوون) و (چوواندن) دا

نه و سکی چوو.

نه و سکی چوواند.

ح- نه وانه ی که ناکرین به تیپه په وهک (گه نین - پشکووتن - زان)... هتد (لیکدانه وه ی مه ننتقی بۆ نه مه نه وه یه پروودانیان له ژووو نارزوو و دهسه لاتی مرۆقدا یه. هیج هیزیکی دیار ده ستینشان ناکریت بکرین به بکه ری نه م جوړه فرمانا نه... داری نه شکتی منیش نه توانم بیشکینم... منالی له خۆیه وه نه نوئی منیش نه توانم بینوینم...

به لام هه رگیز ناتوانم و دهسه لاتی نه وه م نیبه گۆلی بیشکوینم... که سی بزینم... هتد. بۆیه (پشکواندن و زانندن و گه ناندن...) نیبه.

د- نه وانه ی نه کری به تیپه په هه موو نه وانه که بهر سی به شه که ی تر ناکه ون.

۲- گه ره گی داها تووی فرمانه تینه په په که به (ی) یا (ۆ) کۆتایی هاتی، به خسته سه ره ی (اند) و

(ین)، (ی) نه تویتسه وه و (ۆ) نه بی به (و) ی کپ. وهک (شکان و رۆیشتن) دا ره گی داها توویان (شکین) و (رۆ) یه که (اند) و (ین) یان نه چیتنه سه ره نه بن به (شکاند - شکین) و (رواند - روین).

۳- له کردنی فرمانی بکه دیار به ه ی بکه نادیار... گه ره گی داها تووی فرمانی تیپه په به (ه) یا (ۆ) کۆتایی هاتی... به خسته سه ره ی (را) و (رین)... (ه) نه تویتسه وه و (ۆ) نه بی به (و). وه له:

کردن - که نیشکه کرا / نه کری

خواردن - خۆ نانه که خورا / نه خوری

سه رچاوه کان:

۱- وریا عومه ره نه مین - تیپه په و تیپه په - رۆژنامه ی عیراق ژ (۲۵۳۴). م ۳۰/۵/۱۹۸۴.

۲- وریا عومه ره نه مین - رسته ی بکه ری نادیار. گۆقاری رۆشنییری نوئی ژ (۹۵) - ۱۹۸۲.

۳- نووسینه کانی د. ناو ره حمانی حاجی مارف و د. کوردستان موکریانی و مامۆستا نوری عه لی نه مین.

۴- کۆری زانیاری کورد - ریزمانی ناخاوتنی کوردی ۱۹۷۶.

5- Fillmore C. J (1968) "The case for case" in Bach and Harms.

6- Smith, N and D- wilson (1979) "Modem linglinuistics" Penguin Books.

* نه م وتاره له گۆقاری رۆشنییری نوئی، ژماره (۱۰۷) سالی ۱۹۸۵، لاپه ره ۱۹۶-۲۰۰

بلا وکراوه ته وه.

چەند ياسايتىكى مۇرفۇلۇجىيى دارشتنى فەرمان

فەرمان و ياساكانى دارشتنى گرنگترين لايەنى رېزىمانن. زانىنى زمانى تا پادەيەكى زۆر بەستراوه بەزاني و جياكردنەوہى چەمكە جياوازهكانى كاتەكانى ئەو زمانە و پەيوەندييان بەكاتى (فيزياوى) يەوہ.

ئالۆزىيى سىستەمى كات و چەمكى جۆرەكانى و ژمارەيان دەگۆزىيى لە زمانىكەوہ بۆ زمانى. زمان ھەيە لەم پووہوہ ئالۆزىيەكى زۆر پيشان دەدا، ھەشە زۆر سادەبى.

پلەي ئالۆزىيى سىستەمى كات پەيوەندى بەدەرپرینەوہ نىيە. ھەچ كاتىك بەھەچ زمانىكى سىستەمى ئالۆز دەرپرايى، ھەچ زمانىكى سىستەم سادەش دەتوانى بەيارمەتى ئاوەلكارەوہ دەرى بىرى. بۆ نمونە ئەم سى چەمكە لە زمانى ئىنگليزىدا يەك قالبىيان لە زمانى كوردىدا ھەيە:

دەچم

I Will go (داھاتوو)

I go (سادە)

I am going (بەردەوامى)

بۆ جياكردنەوہى ئەم سى چەمكە لە ھالەتى يەكەمدا ئاوەلكارىكى وەك (بەيانى) و لە دووہمدا (ھەموو رۆژ) و لە سىيەمدا (وا) ئەشى بەكار بەيتىرن.

بەيانى دەچمە قوتابخانە. (ئايىندە)

ھەموو رۆژ دەچمە قوتابخانە. (سادە)

وا دەچمە قوتابخانە. (بەردەوامى)

كاتى (رېزىمانى) دەبى لەكاتى (فيزياوى) جياىبكرتتەوہ، چونكە لە زۆر ھالەتدا يەك ناگرنەوہ. گەلىن جار رەگى فەرمانى رستە (بەپىي شىكردنەوہى رېزىمانى) رابردووہ كەچى رپووداوەكە لە داھاتوودا رپوودەدا و بەپىچەوانەوہ. بۆ نمونە لە رستەي:

بەيانى كە ھاتم كىتیبەكەت بۆ دەھىنم.

كاتى فەرمانى (ھاتم) لە رپووى دارشتنى رېزىمانىيەوہ رابردووہ، بەلام رپووداوەكە واتا

(ھاتنەكە) لە كاتىكى داھاتووى (فيزياوى) دا رپوودەدات كە بەيانىيە.

ھالەتى واش ھەيە فەرمانەكە بەرەگى داھاتوو دادەرپىزىيى كەچى رپووداوەكە لەكاتىكى رابردوودا رپووى داوہ. وەك لە فەرمانى بکەر نادياردا لە رستەي:

پياوہكە دوپىن كوزرا.

فەرمانى (كوزرا) بەرەگى داھاتووى فەرمانى (كوشتن) كە (كوز) ھە دارپىزراوہ كەچى رپووداوەكە لەكاتىكى رابردوودا رپووى داوہ كە (دوپىن) يە.

گەلىن نمونەي تری لەم بابەتە ئەشى بخريتە بەرچاو بۆ سەلماندى ئەوہى كە كاتى داھاتوو و رابردوو رېزىمانى جيايە لە ھى فيزياوى و پەيوەندييى نىوانيان لە پووہ ھەرە ئالۆزەكانى رېزىمانە و ھەر زمانەش بەپىي مەنتىقى تايبەتى خۆي ئەم پەيوەندييە پيشان دەدات.

لە رېزىمانى كوردىدا دوو رەگى جياواز بۆ فەرمان دەس نيشان كراون ئەوانەن كە پىيان دەوترى رەگى داھاتوو Present Stem و رەگى رابردوو Past Stem. ھەموو كاتە رېزىمانىيەكان بەم دوو رەگە دادەرپىزىين.

چاووگ كراوہ بەسەرچاوہ لىيەوہ رەگى رابردوو بەلابردنى (ن)ى چاووگ وەرەگىرى. (ھەموو چاووگىك بە (ن) كۆتايى دىت).

چاووگ	رەگى رابردوو
خواردن	خوارد
پژمىن	پژمى
کردن	کرد

رېزىمانى كوردى پەيوەندييى مۇرفۇلۇجىيى نىوان رەگى رابردوو و داھاتووى دەسنيشان نەكردووہ. واتا ئەو ياسايانەي نەخستوتە رپو كە بەھۆيانەوہ رەگى داھاتووى فەرمان وەرەگىرى. بۆ ئەم مەبەستە پەنا دەباتە بەر سەلىقەي قسەكەر. فەرمانەكە دەخاتە كاتى ئىستا و پىشگرى (دە) و (راناوہ لكاوہكە) لادەبا... ئەوہى دەمنىتەوہ رەگە داھاتووہكەيە. بەم پەيرەوہ ناشى پەيوەندييى مۇرفۇلۇجىيى نىوان رەگى رابردوو و داھاتوو بەپىي ياساى رېزىمانى دەستنيشان بکرى. جارئ ھەول دەدەين ئەم پەيوەندييە بخەينە رپو ئىنجا ياساى دارشتنى كاتەكان رپوون دەكەينەوہ.

ياساكانى وەرگرتنى رەگى داھاتوو

چاووگ له زمانى كوردیدا به (ن) كۆتايى دیت. پيش ئەم (ن) ه يه كى له م پينج فۆنيمانه دهردهكهوئى (ى - ا - وو - د - ت).

ى پڙمىن - سپىن - دزىن
 ا هپنان - گهړان - ژيان
 وو بوون - چوون - دروون
 د كردن - چاندن - بردن
 ت كهوتن - شوشتن - هاتن

۱- گهر چاووگهكه (يائى) بوو واتا (ى) تيدا پيش (ن) دهركهوت - رهگى داهاتووى بهلابردنى (ى) يهكه دهس دهكهوئى.

چاووگه	رهگى رابردوو	رهگى داهاتوو
پرسپن	پرسى	پرس
فپرين	فپرى	فپرى
دزىن	دزى	دزى
مالين	مالى	مال

۲- گهر چاووگهكه ئەلفى بوو.

۱- له گهڻ فهرمانى تپهپهرا رهگى داهاتوو بهلابردنى (ا) هكه دهست دهكهوئى.

چاووگ	رهگى رابردوو	رهگى داهاتوو
هپنان	هپنا	هپن
كيتلان	كيتلا	كيتل
كيشان	كيشا	كيش

ب- گهر تپهپهرا بوو بو وهرگرتنى رهگى داهاتوو (ا) دهكړى به (ئ).

چاووگ	رهگى رابردوو	رهگى داهاتوو
سووتان	سووتا	سووتئ
گرپان	گرپا	گرپئ

ئهم پينج چاووگه يهك برهگه ييبه ناويزهن و بهر ئەم ياسايه ناكهون:

چاووگ	رهگى رابردوو	رهگى داهاتوو
دان	دا	ده
مان	ما	مىن
(دا)نان	نا	نئى
مان	ما	مىن
(ههڻ)سان	سا	س

۳- گهر چاووگهكه (واوى) بوو:

۱- له تپهپهرا رهگى داهاتوو وهك هى رابردوو وايه.

چاووگ	رهگى رابردوو	رهگى داهاتوو
دروون	دروو	دروو
سوون	سوو	سوو

ب- له تپهپهرا (وو) لادهبرئى.

چاووگ	رهگى رابردوو	رهگى داهاتوو
چوون	چوو	چ
بوون	بوو	ب

۴- بو چاووگه (دالى) يهكان ناشئ ياسايهكى گشتى دابنرئت. ئەم چهن ياسايه دهستنيشان کران.

۱- گهر رهگى رابردوو به (ارد) يا (اند) كۆتايى هاتبئ... (د) لادهبرئى و (ا) دهكړئ به (ئ) (۱).

چاووگ	رهگى رابردوو	رهگى داهاتوو
ناردن	نارد	نير
ژماردن	ژمارد	ژمير
سپاردن	سپارد	سپير

فهرمانى (خواردن) بهر ئەم ياسايه ناكهوئى. رهگه داهاتوو هكهى (خۆ) يه.

ب- ئەو فهرمانانهى رهگى رابردوو يان به (رد) كۆتايى ديت و پيش ئەم (رد) ه فاوولئى كورتئ (i) هه بئ... رهگى داهاتوو يان بهلابردنى (رد) و جيگير كردن يه تئ به (ه).

ههچ فهرمانيك له ليستهى ناويزه كاندا نه بوو به و ياسايانهى سه ره وه رهگى داهاتووى وهرده گيرئ.

ناويزه كان

پالاوتن - پاليو	دان - ده
خستن - خه	مان - مين
رستن - ريس	نان - ني
گهستن - گهز	ژيان - ژى
پشكووتن - پشكوئ	(هه ل) سان - س
نيشتن - نيش	بووردن - بوور
گواستن - گويز، گواز	خواردن - خو
گرتن - گر	سه نندن - سه ن - سپن
نوستن - نوو	کردن - كه
بيستن - بيست	بردن - به
ناشتن - نيژ	بزووتن - بزوو
رشتن - ريژ	مردن - مر
خواستن - خواز	ديتن - بين
هاژووژتن - هاژو	وتن - لي
كروژشتن - كروژ	ووتن، گوتن - لي
كوشتن - كوژ	هيشتن - هيل
ليستن - ليس	هاتن - ئ
كلوفتن - گلوف	هاويشتن - هاوي
گه يشتن - گه	فروشتن - فروش

كاته كانى زمانى كوردى له م خسته به روون كراوه ته وه:

<u>چاووگ</u>	<u>رهگى رابردوو</u>	<u>رهگى داهاتوو</u>
کردن	کرد Kird	كه
بردن	برد bird	به

بو چاووگه (دال) يه كانى تر ناشى ياساى و ادابنري به هوبه وه په يوه ندى مؤرفو لوجيى نتيوان رهگى رابردوو و داهاتوو پيشان بدرئ.

۵- گهر فه رمانه كه (تائى) بوو.

۱- گهر رهگى رابردوو به (-هوت) كو تايبى هاتبئ. رهگى داهاتووى به لابردين (ت) ده ست ده كه ويئ.

<u>چاووگ</u>	<u>رهگى رابردوو</u>	<u>رهگى داهاتوو</u>
كه و تن	كه و ت	كه و
خه و تن	خه و ت	خه و
سره و تن	سره و ت	سره و

ليسته يه كى (۲۴۹) (۲) چاووگيم له بهر ده ستدايه. گهر ئه و ياسا لابه لايانهى گهر ههردوو سى فه رمانيان به رده كه ويئ پشتگوئ بخرين و ئه مانيش بخرينه ناو ليسته ي ناويزه كانه وه، ژماره ي ناويزه كان ده بيته (۳۸). به پتي ئه م ليكولينه وه و بوچوونه ئه شى رهگى داهاتووى ۸۴,۳٪ فه رمانى كوردى به ياسا وهر بگيرئ. (۳)

ياساكانى وهرگرتنى رهگى داهاتوو له م وينه يه دا روون كراوه ته وه.

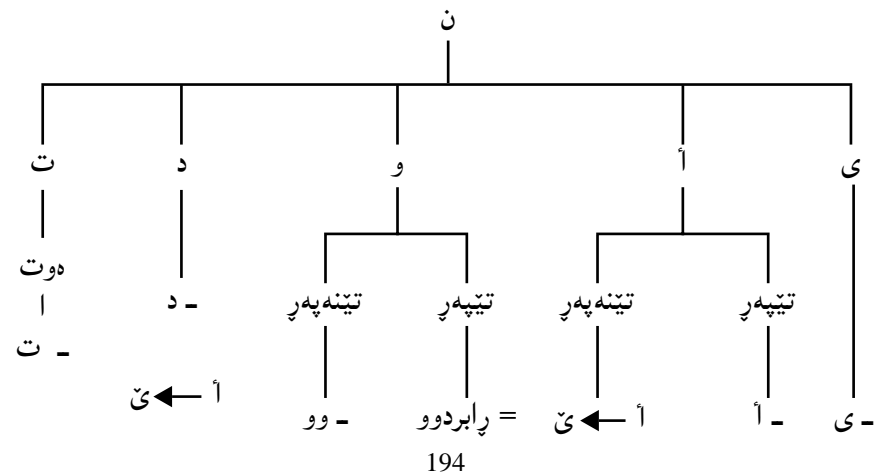

پهراویزه‌کان:

۱- هه‌موو ئەو فەرمانە بە تێپەر کرانانە وەک مراندن - گریاندن... هتد) و ئەوانە لە دەنگە سروشتییەکانە بە پاشگری (اندی وەک قیژاندن - چریکاندن... هتد) داریژراون بەر ئەم یاسایە دەکەون.

۲- ئەو فەرمانانە لە پهراویزی ژماره (۱) دا باس کرا و نەخراوە تە ئەم رێژە پەوه.

۳- سه‌یری ئەم وتارەم بکەن:

رێزمانی راناوی لکاو - گۆڤاری کاروان ژ (۸) ئایاری ۱۹۸۳ ل ۶۸ - ۷۴. یاساکانی راناوی لکاو دەست نیشان ئەکات.

سه‌رچاوه‌کان:

۱- رێزمانی ناخاوتنی کوردی (۱۹۷۶) کۆری زانیاری کوردی.

۲- وریا عومەر ئەمین (۱۹۸۴) کات و ره‌گی فه‌رمان. گۆڤاری رۆژی کوردستان ژ (۶۵).

۳- نووسینه‌کانی مامۆستایان نوری عه‌لی ئەمین، د. نه‌سرین فه‌خری، د. کوردستان موکریانی و د. ئاوهره‌حماتی حاجی ماری.

4- Mackenzie, D. N. (1961) Kurdish dialect Studies. London.

5- Lyons, J (1968) "Introduction to theoretical Linguistics" Cambrige uni-versity Press.

* ئەم وتاره له گۆڤاری رۆشنییری نوێ، ژماره (۱۰۹) سالی ۱۹۸۶، لاپه‌ره ۲۵۸-۲۶۴ بلاوکراوه تەوه.

کات Tense	Past په‌رودوو			Present داهاتوو		
	Aspect	چەمک	یاسا	Aspect	چەمک	یاسا
په‌رودوو	Simple ساده	رودی دا ئین ئەوێ هیچ په‌یوه‌ندێکی به‌هیچ رووداویکی تروه‌ هه‌ین	ره‌گی په‌رودوو + (راناوی لکاو) (۴)	نووسی - مان نووست - پت	مان پت	نووسیمان نووستپت
	Continuous په‌رودوومی	له کاتێکی ده‌ست نیشان کراو له په‌رودوودا له رووداندا بوو	ده‌ + ره‌گی په‌رودوو + راناوی لکاو	ده‌ - مان ده‌ - نووست - پین	مان پین	ده‌مان ده‌نووستپین
	Perfect تەواو	رودی دا و په‌راوه به‌لام ته‌سه‌یری مایه کاتێکی ده‌ست نیشان کرا و له په‌رودوودا	ره‌گی په‌رودوو + بوو + راناوی لکاو	په‌ + ره‌گی په‌رودوو + (راناوی لکاو) + ایه	مان پین پین	مان پین پین
داهاتوو	Conditional مه‌رجی و خۆزگه‌یی	رودی به‌دايه ته‌خام خۆزگی تر ده‌بوو	په‌ + ره‌گی په‌رودوو + (راناوی لکاو) + ایه	په‌ - مان په‌ - نووست - پین - ایه	مان پین پین	په‌مان په‌نووستپین په‌پین
	Simple ساده	له روودانا به‌ یا له کاتێکی داهاتوودا رووددا	ده‌ + ره‌گی داهاتوو + (راناوی لکاو)	ده‌ - نووس - پین ده‌ - نوو - پین	پین پین	ده‌نووسپین ده‌نووپین
	Perfect تەواو	رودی دا و په‌راوه به‌لام ته‌سه‌یری مایه تیتستا	ره‌گی په‌رودوو + وو + (راناوی لکاو) + (له‌گه‌ڵ تینه‌په‌را ته‌نیا له‌گه‌ڵ سته‌یه‌می تاک (ه) ده‌رته‌که‌وێ)	په‌ + ره‌گی داهاتوو + (راناوی لکاو)	په‌ - نووس - پیت په‌ - نوو - پین	پیت پین
مه‌رجی ساده	Conditional مه‌رجی ساده	له‌وانه‌یه روو به‌دات	په‌ + ره‌گی داهاتوو + (راناوی لکاو)	په‌ - نووس - وو - مان - ه	مان - ه	په‌نووسمان - ه
				په‌ - نوو - پین	پین	په‌نووپین
مه‌رجی تەواو	Conditional مه‌رجی تەواو	له‌وانه‌یه رووی دا ئین	په‌گی په‌رودوو + ب + (راناوی لکاو)	نووسی - ب - مان	مان	نووسیمان
				نووست - ب - پین	پین	نووستپین

دهستنيشانکردنی سروشت و چۆنیه تی پیکهاتنی ئەم کەرسانه (دهنگ، فۆنیم، برگه، مۆرفیم، وشه، فریز) و چۆنیه تی لهیه کدانیان له ناو چوارچێوهی رسته دا ریزمانی زمانه کهیه.

ئەم باسه سینتاکسییه. دانهی سه ره کیی (سینتاکس) وشه یه... بۆیه توخون دهنگ و فۆنیم و برگه و مۆرفیم ناکه وین. (۲) رسته له ههر زمانیکدا له چه ند به شیکی بنجی (ریشه) پیک دیت... ههر دانه پیک ریزمانی بتوانی دهوری به شیکی بنجی رسته بگێری (فریز) پیک دههین. ساده ترین رسته له دوو فریز پیک دیت:

- ۱- فریزی ناوی Noun phrase (ف. ن. بۆ کورتکردنه وه).
- ۲- فریزی زمانی Verb phrase (ف. ف.).

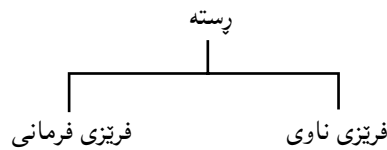

ریزبونیان له رستهی زمانی کوردیدا بهم جۆره یه:

ساده ترین فریزی ناوی له ناویک (یا راناویک) پیک دیت.

ساده ترین فریزی فرمانی له زمانی کوردیدا له ره گی فرمان و راناویکی لکا و پیک دیت، ئەرکی راناوی لکا و ده ربینی ریکه وتنه له نیوان بکه ر و فرماندا. (۳) ئەم وینه یه بناغه ی ساده ترین رسته ی زمانی کوردی روون ده کاته وه.

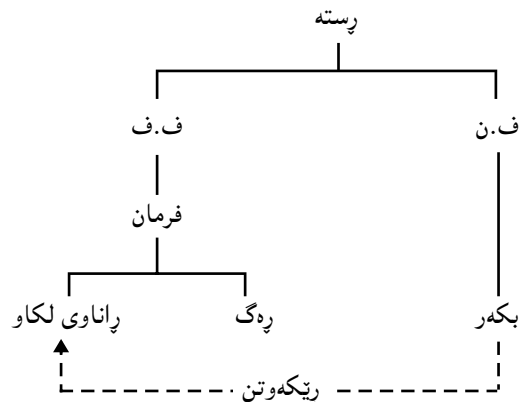

بناغه ی ساده ترین رسته ی کوردی

رسته گه وره ترین دانه ی (ریزمانی) ی زمانه. ئامانجی ههره سه ره کیی ریزمان پیناسینی رسته یه رسته ش پێ نانسریت بێ پیناسین و دهستنیشانکردنی سروشت و چۆنیه تی هه موو ئەو کەرسانه ی دروستی ده کهن و جۆری په یوه ندیی نیوانیان له ناو چوارچێوه ی رسته دا.

ساده ترین کەرسه کانی زمان ئەو تاکه دهنگانه ن که به هۆی ئەندامانی ئاخواتنه وه دروست ده کړین. گه وره ترین و ئالۆزترین دانه ی (ریزمانی) ش رسته یه. په یوه ندیی نیوان دهنگ و رسته له سه ر په یوه ویکی هه ره میی ئەم جۆره دامه زراوه.

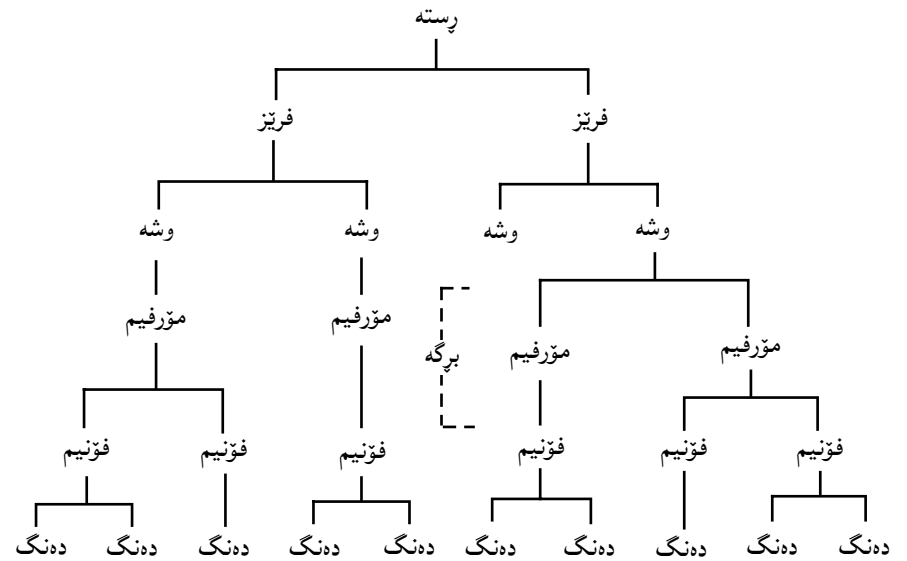

واتا: به هۆی ئەو نرخانه ی تاکه دهنگه کانی زمان له ناو چوارچێوه ی زمانیکی تایبه تیدا پیشانی ده ده ن فۆنیمه کانی زمانه که ده سنیشان ده کړین.

له ناو قالبی برگه کاندا به فۆنیمی یا زیاتر مۆرفیم پیک دیت.

به مۆرفیمی یا زیاتر وشه پیک دیت.

به وشه یی یا زیاتر فریز پیک دیت.

چه ند فریزیکیش رسته پیک دههین. (۱)

به‌ده‌ستنی‌شان‌کردنی یاساکانی دارپشتنی (فریزی ناوی) و (فریزی فرمانی) پریزمانی ساده‌ترین رسته‌ی کوردی ده‌ستنی‌شان ده‌کری.

۱- فریزی ناوی

فریزی ناوی له ناوی یا زیاتر پینک دیت. (که ده‌لین زیاتر واتا ژماره‌بیکگی بی کوتایی).

ف.ن ← ناو + ناو ← ∞ یاسا ژماره (۱)

نم ناوانه به (و) یا (ی) له یه‌ک ده‌درین. جی‌اوازی نیوان نم دوو جوړه له یه‌ک‌دانه له‌وه‌دایه، نم ناوانه‌ی به (و) له یه‌ک ده‌درین هم‌موو به‌شداري له رووداوی فرمانه‌که ده‌کن به‌پیتی نم نرکه‌ی له‌ناو چوارچپوه‌ی رسته‌که‌دا پیتیان سپیراوه. وه‌ک له‌م نمونانه‌دا ده‌ده‌که‌وی:

ا- نازاد و پرگار و ئاواز و ئاه‌نگ... هاتن.

ب- من نازاد و پرگار و ئاواز و ئاه‌نگ... ده‌بینم.

ج- من نامه بو نازاد و پرگار و ئاواز و ئاه‌نگ ده‌نیرم.

نم چوار ناوه (نازاد - پرگار - ئاواز - ئاه‌نگ) به‌ئامرازی (و) له یه‌ک دراون. له (ا) دا ده‌وری بکه‌ری رسته‌که‌ده‌بین، هر چواریان له (هاتن) دا به‌شدارن.

له (ب) دا ده‌وری به‌کاری راسته‌وخوی رسته‌که‌ده‌بین. هر چواریان به‌شدارن له‌وه‌ی که ده‌بینرین.

له (ج) دا ده‌وری به‌کاری ناراسته‌وخو ده‌بین، هر چواریان به‌شدارن له‌وه‌ی نامه‌یان بو ده‌نیررئ.

له‌لایه‌کی تره‌وه نم ناوانه‌ی به (ی) له یه‌ک ده‌درین په‌یوه‌ندیان له‌گه‌ل یه‌کتردا له‌سه‌ر بناغه‌ی (ه‌بی) Possessive دایه. ته‌نیا ناوی یه‌که‌م رووداوی فرمانه‌که به‌پیتی نم نرکه‌ی له‌ناو چوارچپوه‌ی رسته‌که‌دا پیتی سپیراوه به‌جی ده‌هینی. نم ناوه‌ش سه‌ر به‌ناوی دوو‌ده‌بی و ناوی دوو‌ده‌م سه‌ر به‌هی سی‌یه‌م ده‌بی و سی‌یه‌م سه‌ر به‌چواره‌م و به‌م جوړه. وه‌ک له‌م نمونانه‌دا ده‌ده‌که‌وی.

د- برای ده‌زگیرانی کچی پوورم ده‌ناسم.

ه- من برای ده‌زگیرانی کچی پوورم ده‌ناسم.

و- من نامه بو برای ده‌زگیرانی کچی پوورم ده‌نیرم.

له‌م رستانه‌دا (برا - ده‌زگیران - کچ - پوور) هم‌موو ناون به‌ئامرازی به‌ستن (ی) له یه‌ک دراون له (د) دا ده‌وری بکه‌ری و له (ه) ده‌وری به‌کاری راسته‌وخو و له (و) دا ده‌وری به‌کاری ناراسته‌وخو ده‌بین.

له هر سی حاله‌دا ته‌نیا (برا) یه رووداوی فرمانه‌که به‌پیتی نم نرکه‌ی له‌ناو چوارچپوه‌ی رسته‌کاندا پیتی سپیراوه، به‌جی ده‌هینی ته‌نیا (برا) یه له (د) دا هاتووه و له (ه) دا ناسراوه و له (و) دا نامه‌ی بو ده‌نیررئ. نم (برا) یه هی (ده‌زگیران) ه و ده‌زگیران هی (کچ) ه و کچ هی (پوورم) ه.

له رووی نه‌زه‌ریسه‌وه هیچ هیزی نیسه بلتی ژماره‌ی نم ناوانه‌ی له بکه‌ر و به‌رکاردا ده‌ده‌که‌ون نابی له‌وه‌نده رت بی. ژماره‌ی ناوه‌کان هرچه‌ندی بی ده‌شی ناویکی تری بخریته سه‌ر.

له رووی عه‌مه‌لیشه‌وه... ژیانی رۆژانه هرگیز پیتویستی به‌م جوړه رستانه نیسه ژماره‌ی ناوه‌کانی یه‌کجار زوری.

ناو ده‌شی نم ئامرازانه‌ی له‌گه‌ل دا ده‌رکه‌وی:

(ان) ی کۆ:

(ه‌که) ی پیناسین:

(یک) ی نه‌ناسین (یا تاکیتی singularity).

(ان) و (یک) هرگیز پیکه‌وه ده‌رناکه‌ون.

گه‌ر (ان) و (ه‌که) پیکه‌وه ده‌رکه‌وتن ریزبونیان به‌م جوړه ده‌بی:

ه‌که — ان ← ه‌کان

کور — ه‌که — ان ← کورپه‌کان

یاسای لیکدانی ناوه‌کان بو پیکه‌بنانی فریز له‌م وینه‌یه‌دا روون کراوه‌ته‌وه.

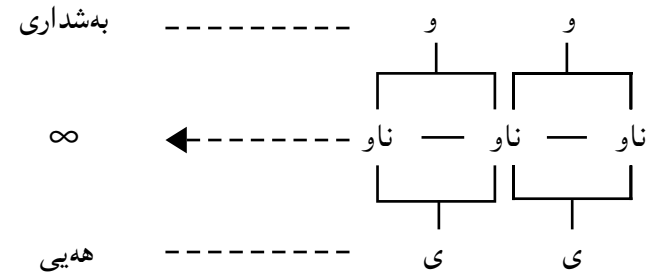

یاسای ژ (۲)

هەر ناوه‌ئاوه‌شی ئاوه‌ئاوێ یا زیاتری له‌گه‌لدا ده‌رکه‌وێ. (دیسان ژماره‌ی ئاوه‌ئاوه‌کان بێ سنووره). گه‌ر هات ناوه‌که ئامرازی پیناسینی (هکه‌) ی له‌گه‌لدا بوو. ئه‌وه ناوه‌که به‌ئاوه‌ئاوی یه‌که‌مه‌وه و ئاوه‌ئاوه‌کان به‌یه‌که‌وه به‌هۆی ئامرازی به‌ستن (ه) لێک ده‌درێن و (هکه) ده‌چیتته‌ سه‌ر دوا ئاوه‌ئاوه‌وه.

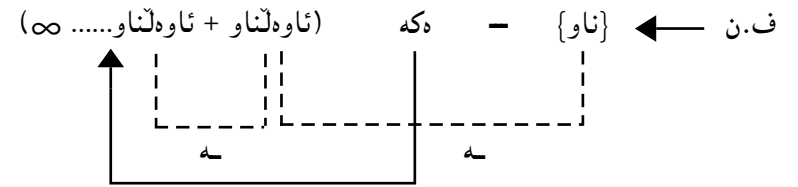

یاسا ژماره (۳)

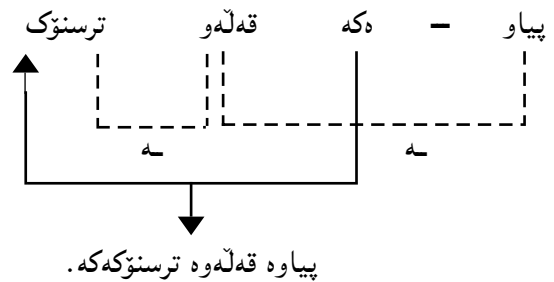

پیاوه قه‌له‌وه ترسنۆکه‌که.

هەر ئاوه‌ئاوه‌ش ده‌شی (پاده) بیکی intensify له‌گه‌لدا ده‌رکه‌وێ... (مه‌به‌ست له پاده ئه‌م جووره و شانهن: ژۆر - که‌می - هه‌ندی - یه‌که‌جار... هتد) پاده پیش ئاوه‌ئاو ده‌که‌وێ.

جوان - ژۆر جوان
به‌رز - یه‌که‌جار به‌رز

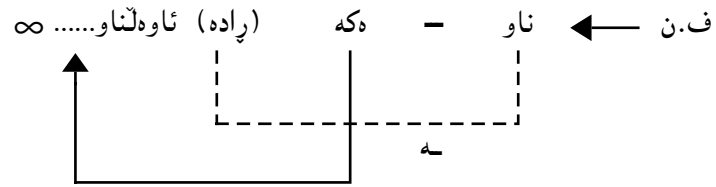

یاسا ژماره (۴)

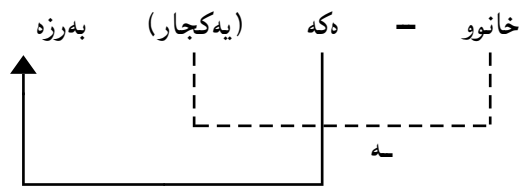

خانوه‌که یه‌که‌جار به‌رز.

گه‌ر ناو (هکه‌) ی له‌گه‌لدا نه‌بوو ناو و ئاوه‌ئاوه‌کان به‌هۆی ئامرازی به‌ستن (ی) لێک ده‌درێن، (یک) ی له‌گه‌لدا بێ یا نا.

کوپی زیره‌کی ئازا - کوپیکی زیره‌کی ئازا
پیاوی ژیری دلسۆز - پیاویکی ژیری دلسۆز

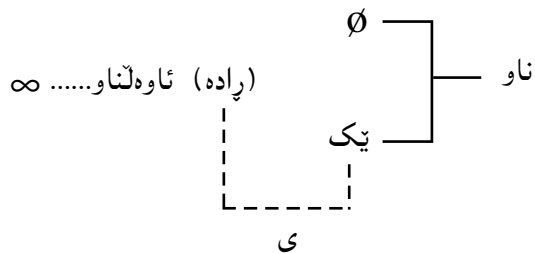

یاسا ژماره (۵)

∅ نیشانه یه بۆ (هیچ) و اتا دهرکه وتنی ناو به بی (هکه) و (یک). یاسا ژ (۴) و (۵) له یهک یاسا کۆ ده کرینه وه.

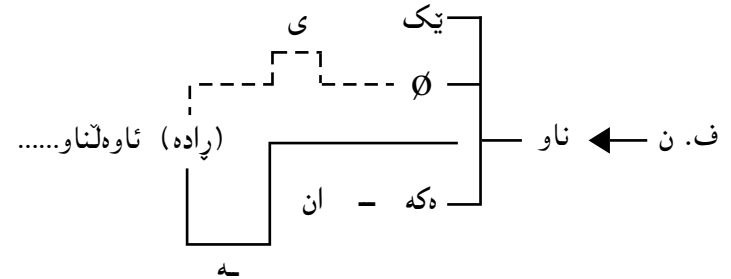

یاسا ژماره (۶)

ههر ناوه ی ده شی ناویکی ژماره ی له گه لدا دهرکه وی ناوی ژماره هه میسه پیش ناو ده که وی. پینج پیاو...

دوو سه د و بیست قوتابی.

به شیوه ییکی گشتی (ناوی ژماره) و نامرزی کۆ پیکه وه له گه ل هه مان ناو دا دهرناکه ون (×) نیشانه ی له گه ل یهک دهرنه که وتنه.

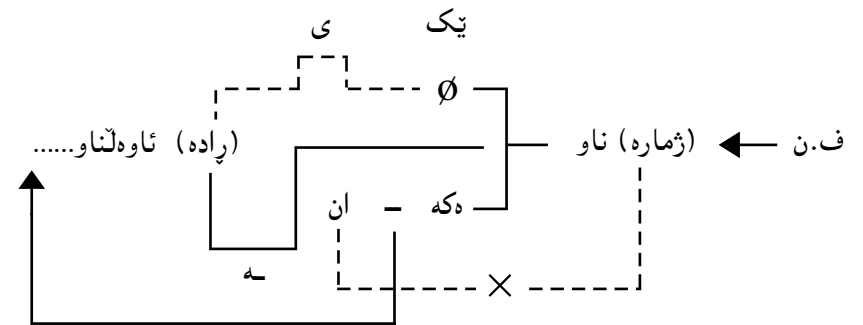

یاسا ژماره (۷)

ده منالی یه کجار ساوا (بی نامراز)

ده پیاویکی زۆر ئازا له گه ل (یک)

حه وت کتیبه زۆر کۆنه که. له گه ل (هکه).

ههر ناوه ی ده شی... ناویکی ئیشاره ی له گه لدا دهرکه وی. ناوه کانی ئیشاره ئه مانه ن:

دوور	نزیک	
ئه وه	ئه مه	تاک
ئه وانه	ئه مانه	کۆ

که له گه ل ناوا دهرده که ون ده بن به دوو له ته وه به م جوړه:

ئه م — ه — ئه م — انه

ئه و — ه — ئه و — انه

(ناو) و هه موو ئه وانه ی له گه لیدا دهرده که ون ده که ونه نیوان ئه م دوو به شان ه وه. (ناوی ئیشاره) و (هکه) و (یک) هه رگیز له گه ل یه کتر دهرناکه ون.

فریز له کوردیدا یهک جار نامرزی کۆی ده چیتته سه ر. له گه ل ناوی ئیشاره دا ناو و ئاوه لئاوه کان به هۆی نامرزی به ستن (ه) لیک دهر پین (هکه له گه ل) دا... چونکه ناوی ئیشاره ش چه مکی پیناسین ده گه به نی.

یاسا ژماره (۷) به م جوړه فراوان ده کرئ

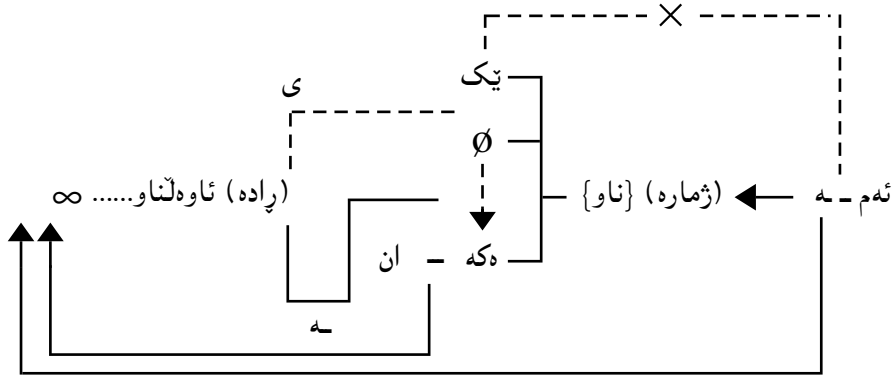

یاسا ژماره (۸)

ناو خراوه ته ناو دوو که وانه ی { }. و اتا ناو (ناو وکی) head فریزی ناوییه و ده بی obligatory له رسته ی بناغه دا دهرکه وی. ناوی ئیشاره و ژماره و ئاوه لئاو و پراده خراونه ته ناو دوو که وانه ی () و اتا ده شی دهرکه ون optional. دهرکه وتن و دهرنه که وتنیان کار له ریزمانییه تی رسته که ناکات.

۲- فریزی فرمانی

ناوکی فریزی فرمانی له زمانی کوردیدا له رهگی فرمان و راناویکی لکاو پیک دیت. ریزمانی کوردی دوورهگی جیاوژی بو فرمان دهستنیشان کردوهه. ئەوانه که پیمان دهوتری (رهگی رابردوو) و (رهگی داهاتوو) ... هه موو کاته ریزمانیهکان بهم دوورهگه داده پیرترین.

چاووگ کراوه به سه رچاوه لیسه وه رهگ وهرده گیرئ. رهگی رابردوو به لابرندی (ن) ی چاووگ دهست ده که وئ. بو وهرگرتنی رهگی داهاتوو چهنه یاساییک دهستنیشان کراوه په یوه ندیی مؤرفؤلوجیی نیوان رهگی رابردوو و داهاتوو روون ده کاته وه^(۴) نیشانه ی (ده) ده بی له گه ل رهگی داهاتوو دا ده که وئ.

له زمانی کوردیدا بکه ر و فرمان له کهس و ژماره دا ریک ده که ون. و اتا رهگی فرمان راناویکی لکاوی سه ر به هه مان کهس و ژماره ی بکه وهرده گری.

راناوه جودا و لکاوه کان به پیتی کهس و ژماره دیان له م وینه یه دا روون کراوه ته وه.

		جودا			لکاو		
ژماره	کهس	۱	۲	۳			
		۱	من	م	م		
تاک	۲	تۆ	ت	یت			
	۳	ئهو	ی	ات/یت			
کۆ	۱	ئیمه	مان	ین			
	۲	ئیهو	تان	ن			
	۳	ئهوان	یان	ن			

جوور و کاتی فرمانه که دهور ده گپن له هه لئباردنی راناوی لکاو (مه بهست له جوور، تیپه ر و تینه په ره - له کاتیش - رابردوو و داهاتوو).

دهرکه و تنی راناوه لکاوه کان له گه ل رهگی فرماندا بو دهر پینی ریکه و تن به م جووره یه :

رابردوو	تیپه ر	تینه په ر
۱	۲	
داهاتوو	۳	۳

یاساکانی دارشتنی بناغه ی ساده ترین رسته ی کوردی ده شی لیک بدرین و له م وینه یه دا روون بکرینه وه.

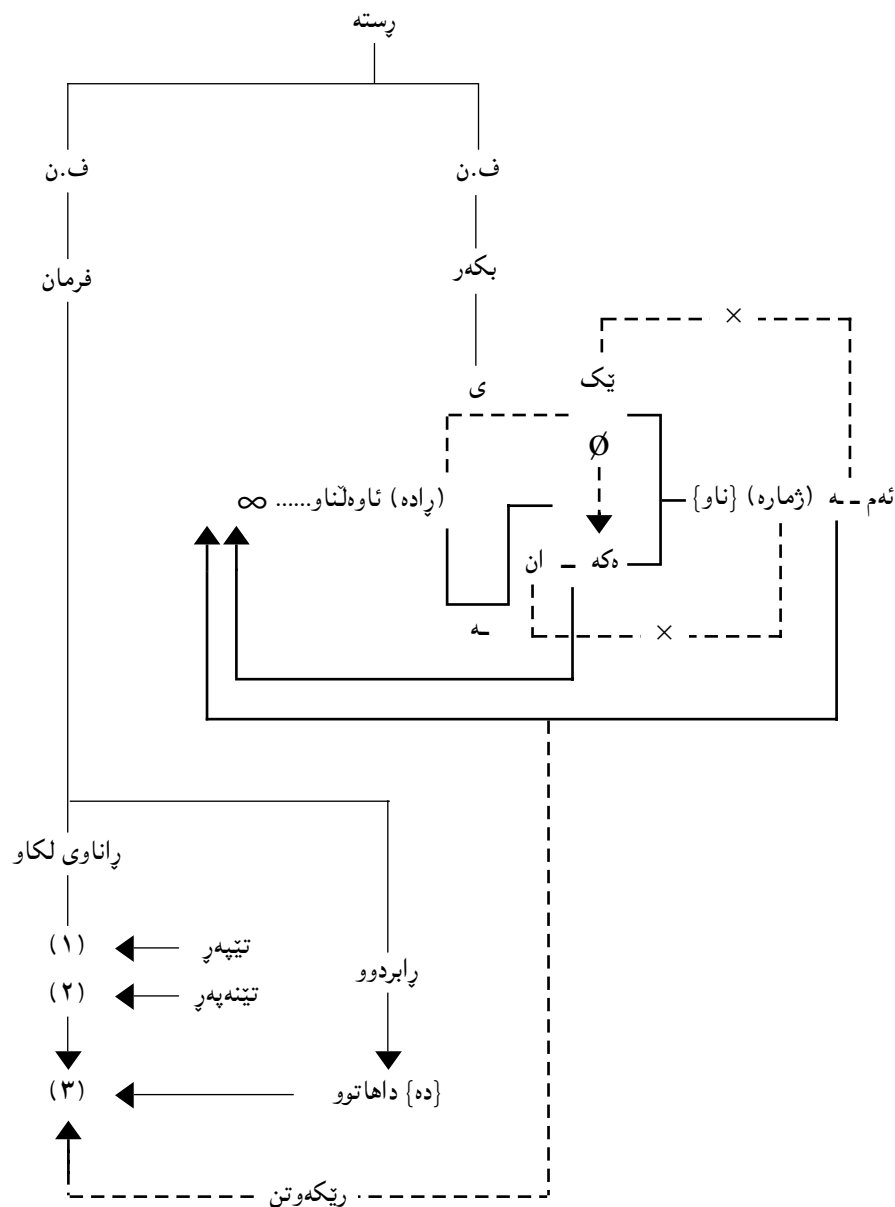

پهراویزهکان:

- ۱- (چهند رستهیه کیش رستهی لیکدراو پیک دههینی). ئەم باسه تهنیا دهربارهی سادهترین شیوهی رستهی سادهیه.
- ۲- بۆ ئەمانه سهیری ئەم وتارانه بکهن.
- آ- وریا عومەر ئەمین (۱۹۸۲) وشه، گۆڤاری نووسهری کورد. ژ (۹) خولی دووهم.
- ب- وریا عومەر ئەمین (۱۹۸۴) مۆرفیم - رۆژنامهی عیراق ژ ۲۴۹۳.
- ج- وریا عومەر ئەمین (۱۹۸۴) فۆنۆلۆجی، کاروان ژ (۲۰).
- ۳- بۆ زیاتر زانیاری دهربارهی ئەم دیاردهیهی زمان سهیری ئەم وتاره بکه:
- وریا عومەر ئەمین (۱۹۸۲) ریکهوتن له زماندا. گۆڤاری رۆشنییری نوێ ژ (۹۱).
- ۴- بۆ زیاتر زانیاری سهیری ئەم وتاره بکهن وریا عومەر ئەمین ۱۹۸۴ کات و رهگی فرمان - گۆڤاری رۆژی کوردستان ژ ۶۵.

سهرچاوهکان:

- ۱- وریا عومەر ئەمین (۱۹۸۳) زمان و ماتماتیک، گۆڤاری رۆشنییری نوێ ژ ۹۷، ل ۳۴-۳۷.
- ۲- وریا عومەر ئەمین (۱۹۸۴) نامرازهکانی بهستن، گۆڤاری رۆژی کوردستان ژ ۶۷، ل ۲۸-۳۱.
- ۳- وریا عومەر ئەمین (۱۹۸۵) ریتزمان چیه، گۆڤاری رۆژی کوردستان ژ ۶۹، ل ۲۵.
- ۴- ریتزمانی ئاخاوتنی کوردی (۱۹۷۶) کۆری زانیاری کورد.

5- Radford A, (1981) Transformationl syntax. Cambridge.
 6- Huddleston. R, (1976) An introduction to English transformational syntax Longman.

*** ئەم وتاره له گۆڤاری رۆشنییری نوێ، ژماره (۱۱۱) سالی ۱۹۸۶، لاپهه ۱۸۳-۱۸۹
 بلاوکراوهتهوه.**

بیرکاری له زمانا

ئامانجی هه ره سه ره کیی زانستی زمانی تازه، دهستی شانشانکردنی ئه و یاسا و مه نتیقه گشتیییه، که هه موو زمانانی جیهان به هویانه وه کار ده کهن و هه لده سوورین. دهستی شانشانکردنی ئه م یاسا و مه نتیقه گشتیییه ده بیته بناغه بو تیگه یشتنی چه مکی زمان وهک دیارده بیکی گشتی و چۆنیه تی کارکردنی (عه قلی) می شک، چونکه ئه و مه نتیقه ی زمان به هویه وه کار ده کات په یوه ندیی راسته و خۆی به مه نتیقه ی کارکردنی (عه قلی) می شکه وه هه یه. به م یاسا و مه نتیقه گشتیییه دهوتری ریزمانی گشتی Universal Grammar

تا ئیستا هیچ کۆمه لێ نه دۆزراوه ته وه زمانی نه بی. و اتا له کوو مرۆف هه بی زمانیش هه یه. ئه م زمانانه هه موو هه مان ئه رک به هه مان په پره و به جی ده هیئنه ویش گواستنه وه ی ئه و زانیارییه که له می شکا پارێزراون بو به رامبه ر به هوی ئه و ریزه ده نگانه ی به ئه ندامانی ئاخواتنه وه دروست ده کرین.

له ئه نجامی لیکۆلینه وه و به راوردکردنی سه دان سالی هه زاران زمان، ساغ بوته وه که ئه و جیا وازییه له نیوان زمانه کانا به دی ده کرین دیوی ده ره وه یان ده گریته وه. ئه گینا له بناغه دا هه موو یه کن. (ده توانین بلتین) جیا وازی نیوان دوو زمان وهک جیا وازی نیوان دوو کهس وایه. که سه یریان ده که یه ت سه ر و سیما یان له یه ک ناکات به لام له رووی ته شریحی و بایۆلۆجی و چۆنیه تی کارکردنی ئه ندامه کانی له شیان و جوۆی په یوه ندییان و دروستبوونیان... هه رگیز هیچ جیا وازییه که به دی ناکریت.

به مه زمان بوو به به لگه یه کی به هیز و به کجار گرنگ له رتیه وه ده سه لپنری که مرۆف هه موو سه ر به هه چ ره گه ز و شارستانییه ت و ناوچه یه کی جوگرافی بن... هه موو له هه مان پله ی په ره سه ندندان.

یه کی له دیارده هه ره سه یر و سه رسوریهینه رکانی زمان هه مووی ئه وه یه پیاو ده توانی هه میسه مانا و بیری تازدی پیشتر نه بیستراو و نه زانراو ده بری و تی بگات هه ره به و کۆمه له وشانه ی فه ره نگی می شکی. ئه و شتانه ی ئیستا من باسیان ده که م (له وانه یه) پیشتر نه تانبیستی، و اتا - و اتا و چه مکه که ی بو ئیوه تازه یه که چی هه ره به و وشانه

ده براون که هه موومان تیایا به شدارین و هه موو ده م له قسه کردنی رۆژانه مانا به کاربان ده هیئین. شاعیری که دی جوانترین و ناسکترین ئه ندیشه و مانا که کهس به خه یالییا نه بی... ده یخاته ناو قالبی چند و شه ییک که هه موومان ده یه ها جار له قسه کردنی رۆژانه مانا به کاربان ده هیئین. هه زار کهس بیته هه موو دوو زمان به باشی بزانیان بابلتین کوردی و عه ره بی - تی کستیکی کوردی و تی کستیکی عه ره بییان به ری کوردیه که بکه ن به عه ره بی و عه ره بییه که به کوردی... هه ره زاریان به راورد بکه یه ت دوانیان نادۆزیه وه له یه ک رسته دا به ته وای وه ک یه ک بن.

توانینی مرۆف له ده برینی ژماره بیکی بی دوایی مانا و بیرو توانینی له ده برینی هه مان مانا و بیرو به ژماره بیکی بی دوایی قالب و دارشتن هه ره به و کۆمه له وشانه ی فه ره نگی می شکی (که سنوورداره). له سه ر بناغه بیکی بیرکاری (ماتماتیکی) لیک ده دریته وه.

بیرکاری سیسته میکی بریتی له ژماره یه کی که م و سنووردار (نیشانه) و (یاسا) یه که به هویانه وه ژماره یه کی بی دوایی (نرخ) ده رده بری. بو نمونه سه یری ئه م دوو لایه نه بکه.

- ۱- نیشانه (۱ - ۲ - ۳ - ۴ - ۵ - ۶ - ۷ - ۸ - ۹ - سفر).
- ۲- یاسا (خانه ی یه کان - ده یان - سه دان - هه زاران... هتد).

یه کان	ده یان	سه دان	هه زاران	&
--------	--------	--------	----------	-------	---

ته نیا به م دوو لایه نه زۆر که م و سنوورداره ژماره یه کی بی پایان نرخ دروست ده کریت. هه ره خانه بیکی بچوو کتر که بوو به (ده) ئه م (ده) یه ده بی به یه ک و ده که ویتته خانه ی ژوو رتر و به م جوۆه. ئه مه ئه وه ده گه یه نی که دوا ژماره نییه. ژماره چهن گه وه بی ده شی یه کی تی تری بخریته سه ر. جگه له مه هه ره نرخیکیش ده شی به ژماره یه کی بی دوایی جوۆر ده رده بری. بو نمونه نخعی (۱) ده کاته...

$$1 = 99 - 100$$

$$1 = 2 - 3$$

$$1 = 2/1 + 2/1$$

$$1 = 6/1 + 6/2 + 6/3$$

تا

نرخى ھەر نىشانەيەك لەناو چوارچىۋەى ئەم ياسايانەدا بەھۆى شوپنەكەى و جۆرى پەيوەندىيى بەنىشانەكانى ترەو دەست نىشان دەكرىت. ھەبوونى ژمارەيەكى بى دوايى ئىحتمال بۆ ئەم جۆرە پەيوەندىيانە لە نىشان ئەم نىشانانە ھۆيە بۆ توانىنى دەرىپىنى ژمارەيەكى بى پايان نرخ و دەرىپىنى ھەمان نرخ بەژمارەيىكى بى پايان قالب و دەرىپىن. ئەم دياردەيە لە ھەموو لىقلەكانى زمانىشا دەست نىشان دەكرىت.

لىقلەكانى زمان:

يەكى لە دەسكەوتە ھەرە گىرنگەكانى زانستى زمانى تازە دەست نىشان كىردنى لىقلەكانى زمانە. چەن بىروباوەرپىكى جىا ھەن دەربارەى ئەو لىقلانە... ھەر جۆرە شىكرەنەو و قوتابخانەيەكەش دابەشكردنى تايبەتەيى خۆى ھەيە. قوتابخانەى (بنيوى) كە پەيوەندىيى بەم باسەو ھەيە لىقلەكان بەم جۆرەى خوارەو دەست نىشان دەكات.

بى مانا	فونىتىك	دەنگ
	فونولوژى	فونىم پرگە
بە مانا	مۆرفولوژى	مۆرفىم وشە
		فرىز رستە
	سىنتاكس	

۱- لە لىقلە فونولوژىدا

ھەر زمانەى ژمارەيىكى دەست نىشان كرا و فونىمى ھەيە. زۆرى لە نيوان (۲۵-۴۰) دايە. بۆ نمونە زمانى كوردى ۳۶ فونىمى ھەيە^(۱). زمانى عەرەبى ۳۳ زمانى توركى ۲۹ زمانى ئىنگىلىزى ۳۳... ھتد. فونىمەكان زمان لە رووى ئەركەو ھەم جۆرن.

۱- بزوين ۲-vowel كپ Consonant. ژمارەى بزوينەكان كەمن. بۆ نمونە لە ۳۶ فونىمى كوردى ۸ بزوين^(۲) لە عەرەبىيا ۶ بزوين^(۳) لە ئىنگىلىزىيا ۹ بزوين^(۴) و لە توركىيا ۸^(۵).

لە ھەموو زمانىكا بزوين ناوكى پرگە پىك دىنى. لەناو قالبى پرگەى فونەتىكىدا لەگەل ئەم بزوينە فونىمىكى كپ يا زياتر دەردەكەوئ بۆ پىكەيتانى پرگەى فونولوژى^(۶). وەك لەم نمونانەى خوارەو دەردەكەوئ.

بزوين	پرگە
i	kird, kic, zin
i	zîn, pîr, tîz...
ê	zêr, lêz, sêr...
a	kas, dast, gast...
â	sâl, gâz, dâw...
u	kurd, kurt, qul...
û	dûr, pûs, tûk...
o	do, bro, xos...

بەم جۆرە ژمارەيەكى بى دوايى ئىحتمال ھەيە بۆ دەركەوتنى فونىمە كپەكان لەگەل بزوينەكانا بۆ دارشتنى پرگە. وانا دەرگا كراوئەو بۆ دارشتنى ژمارەيىكى بى دوايى پرگە ھەر بەو چەند فونىمە سنووردارە.

۲- لە لىقلە فونولوژىدا

مۆرفىم بچووكتىن دانەى واتادارى زمانە لە فونىمى يا زياتر پىك دىت^(۷).

وەك بىنرا لەناو قالبى پرگەكانا ژمارەيەكى بى دوايى ئىحتمال ھەيە بۆ رىزبون و لىكدانى فونىمەكان. وانا ژمارەيەكى بى دوايى ئىحتمال ھەيە بۆ دارشتنى مؤرفىم لەناو قالبى پرگەكانا.

ژمارەى مؤرفىمەكانى ھەر زمانى ھەر چەند زۆرى سنووردارە. بەلام بەپىي چەمكى شىان (احتمالات) دەرگا كراوئەو تا ژمارەيىكى بى دوايى لى دارپىزى.

بەمؤرفىمى يا زياتر وشە^(۸) پىك دىت. وەرد (گرتن- ھەلگرتن- ھەلگرتنەو- نەگرتن ھەلگرتى ھەلگرتنەو- تى گرتن- تى نەگرتن- تى گرتنەو- پراگرتن - پراگرتنەو - پراگرتنەو - دانەگرتن - دانەگرتن - دانەگرتنەو... ھتد).

ژمارەى وشەكانى ھەر زمانى ھەر چەند زۆرى سنووردارە... بەلام رىگا كراوئەو بەپىي چەمكى شىان (احتمالات) تا ژمارەيىكى بى دوايى لى دارپىزى.

بهه مان جوړ ژماره به کی بی دوا بی ئی احتمال هه به بو دهرکه وتن و ریزوونی وشه کان له ناو چوارچپوهی به شه بنجیبه کانی رسته دا.

بو پروونکرده وی ئەم لایه نه با ئەم ههشت وشه یه به دهسته وه بگرین (چواریان ناو و چواریان ناوه لئاو) و بزاین له ناو قالبی رسته بی له بکه و بهرکار و فرمان پیک هاتی چهند ئی احتمال بو ریزوونیان هه به.

ناو	ناوه لئاو
کوړ	قژن
کچ	جوان
منال	پاک
ژن	قه له و

به که م: گهر کوړ بکه ری.

بکه	بهرکار	فرمان
	کچیک	
	ژنیک	
	منالیک	
	کچیک و ژنیک	
	کچیک و منالیک	
	کچیک و منالیک و ژنیک	
	منالیک و ژنیک	
	کچیکی جوان	
	کچیکی قژن	
کوړیک	کچیکی پاک	ده بی نی
	کچیکی قه له و	
	کچیکی جوانی قژن	
	کچیکی جوانی قه له و	
	کچیکی جوانی قه له وی قژن	
	کچیکی پاک قه له و	

کچیکی پاک قژن
کچیک و منالیکی جوان
کچیکی جوان و منالیک
کچیکی جوان و منالیکی قه له و
تا سه ده ها دهر و

گهر (کچ) بکرئ به بکه هه مان ژماره ئی احتمال بو ریزوونیان هه به... گهر (کوړ و کچ) بکرین به بکه گهر (ژن) بکرئ به بکه گهر (منال) بکرئ به بکه... هتد ئی احتمال که ده گاته هه زاران... ئەمه ته نیا به ههشت وشه...

به زیاد کردنی ناوی یا ناوه لئاوی ئی احتمال که سهدان جار زیاتر ده بی...

هه زمانی هه زاران و دهیان هه زار وشه ی تیا یا...

واتا ژماره به کی بی دوا بی ئی احتمال هه به بو دهرکه وتن و ریزوونی وشه کان له ناو چوارچپوهی یاسا سینتاکسیانی هه زمانی... هه ریزوونیکیش (نرخن) و اتا (مانا بی) ده به خشی. به م جوړه هه موو ئەو مانا یانه ی ئی احتمال هه به بیته خه یالی مرؤف ده که ونه ناو چوارچپوهی ئەم ژماره بی دوا بییه دا.

به کورتی: له هه زمانیکا له کاتیکی تاییه تیدا ژماره بیکی سنووردار فونیم هه به. به پیی چهند یاسا بیکی فونولوجی تاییهت به زمانه که وه، ئەم فونیمانه له ناو قالبی برکه کانا لیک ددرین بو دارشتنی مؤرفیمه کانی زمانه که. ژماره بیکی بی دوا بی ئی احتمال هه به بو لیکدان و ریزوونی ئەم فونیمانه له ناو قالبی برکه کانا بو دارشتنی مؤرفیمه کان.

مؤرفیمانه به پیی یاسا مؤرفولوجیبه کانی تاییهت به زمانه که وه لیک ددرین. وشه کانی زمانه که پیک ده هیئن ژماره به کی بی دوا بی ئی احتمال هه به بو لیکدان و ریزوونی ئەم مؤرفیمانه بو دارشتنی وشه کان.

له هه زمانیکا له کاتیکی تاییه تیدا ژماره به کی سنووردار وشه هه به. له ناو چوارچپوهی قالبه سینتاکسیبه کاند ژماره بیکی بی دوا بی ئی احتمال هه به بو ریزوونی وشه کان بو دارشتنی رسته و اتا ژماره ی رسته کانی هه زمانی بی دوا بییه هه ر چه مک و مانا بیکیش بیته خه یالی مرؤف ده که ویتته ناو چوارچپوهی ئەم ژماره بی دوا بییه.

پهراویزهکان:

- ۱- بۆ فۆنیمهکانی زمانی کوردی سهیری ئەم وتارانه بکه.
 ۱- وریا عومەر ئەمین (۱۹۸۲) ئیملا کوردی و چەند تیبینییهک، گۆڤاری کۆری زانیاری عێراق، دەستە کورد، ژ (۹).
 ۲- وریا عومەر ئەمین (۱۹۸۲) فۆنیمهکانی زمانی کوردی، گۆڤاری نووسەری کورد، ژ (۸)، خولی دووهم.

- 2- Tritton, A. S. (1978) "Arabic" teach yourself books. Hodder and Stoughton.
 3- Gleason H. A. (1965) "An Introduction to descriptive Linguistics".
 4- Lewis G. L. (1978) "Turkish" Teach yourself books. Hodder and Stoughton.
 ۵- بۆ چەمکی برێگه سهیری ئەم سهراوهیه بکه وریا عومەر ئەمین (۱۹۸۴) فۆنۆلۆجی - گۆڤاری کاروان ژ (۲۰).
 ۶ و ۷- بۆ مۆرفیم و وشه سهیری ئەم وتاره بکهن. وریا عومەر ئەمین (۱۹۸۲) (وشه) گۆڤاری نووسەری کورد ژ (۹) خولی دووهم.
 ۸- وتمان (له کاتیکی تایبه تیدا) چونکه ژماره ی فۆنیم و مۆرفیم و وشهکانی هەر زمانی له گۆریندایه.
 سهراوهکان:

- ۱- وریا عومەر ئەمین (۱۹۸۳) ماتماتیک و زمان گۆڤاری پۆشنیبری نوێ ژ (۹۷) ل ۳۴-۳۷.
 ۲- وریا عومەر ئەمین (۱۹۸۳) لایه نیککی جیاوازی گۆڤاری کۆری زانیاری عێراق، دەستە کورد ژ (۱۰)، ل ۲۵ - ۲۷۶.
 زانستی زمان گۆڤاری نووسەری کورد خولی سێیهم ل ۴۲ - ۴۳.
 4- Lyons J. (1977) Chomsky - Fontana / Collins. Glasgow.
 5- Fromkin V. and Rodman R. (1978) "An Introduction to Language". Newyork.

*** ئەم وتاره له گۆڤاری پۆشنیبری نوێ، ژماره (۱۱۳) سالی ۱۹۸۷، لاپهه ۲۲۶-۲۲۹
 بلاوکرارهتوه.**

به supplative ناودهبرئ مۆرفیمی کهس و کۆیان تیدا لیک جیا ناکریتتهوه. کهسی سیپیه می کۆ له مۆرفیمی کهسی سیپیه می تاک (ئهو) و نیشانهی کۆ (ان) پیکهاتوه (ئهو - ان).

راناوه لکاوهکان

هەر راناویکی لکاو چەند مۆرفیتیکی ههیه به پیتی ئه و بیئه فۆنۆلۆجییانهی تییاندا دهرده کهوی.

بۆ روونکردنهوه و پيشکەشکردنی شیوه جیاوازهکانی هه مان مۆرفیم (واتا مۆرفهکان) ده بۆ په نا به رینه و بهر ئه لف و بیی فۆنه تیکی phonetic transcription، چونکه (ی) ی کپ (Y) consonant له هی بزوتین (i) vowel جیا ده کاته وه و نیشانهی بۆ بزوتینی (i) ی هه یه.

کۆمهلی (A)

۱- مۆرفیمی کهسی یه که می تاک (م)، دوو مۆرفی هه یه.

ا- گەر ئه و دانه ریزمانییهی ئه م راناوهی پیتوه لکا به بزوتین کۆتایی هاتیبی راناوه که قالبی (m) ده گرتته خۆ.

هینام henâ-m

ناسیم nasî-m

دهمخوارد da-m-xwârd

ب- گەر ئه و دانه ریزمانییهی ئه م راناوهی پیتوه لکا به کپ کۆتایی هاتیبی و راناوه که بوو به تهواو کهری برگه قالبی (im) ده گرتته خۆ.

کردم kird-im

هه لم گرت haî-im-girt

نانم خوارد nân-im xârd

۲- کهسی دووه می تاک (ت) بهر هه مان یاساکانی کهسی یه که می تاک ده کهوی... ئه مپیش دوو مۆرفی هه یه.

ا- گەر ئه و دانه ریزمانییهی لکا به بزوتین کۆتایی هاتیبی قالبی (t) ده گرتته خۆ.

هینات henâ-t

دهت خوارد da-t xwârd

ریزمانی راناو

هه ندی شیکردنه وهی مۆرفۆلۆجی

شیکردنه وهی تهواوی مۆرفۆلۆجی هەر زمانی ده بی ئه م سی ئه رکه به جی بهینئ:

۱- ده ستنیشانکردنی که ره سه خاوهکانی (دانه سه ره کییهکان) مۆرفۆلۆجی که مۆرفیمه کانه. (۱)

۲- ده ستنیشانکردنی چۆنیه تی ریزبوون و لیکدانی ئه م مۆرفیمان له دارشتنی گه وه تر دا (وشه... هتد).

۳- ده ستنیشانکردنی مۆرفهکانی (۲) هەر مۆرفیمی و اتا به ستنی مۆرفۆلۆجی به فۆنۆلۆجیه وه (۳).

ئه م وتاره هه ولدانه بۆ شیکردنه وهی هه ندی لایه نی مۆرفۆلۆجی راناوهکانی (شیوهی خوارووی) زمانی کوردی. (۴)

له زمانی کوردیدا سی تیک راناوی جودا و (به پروهت) (۵) دوو سی ت راناوی لکاو هه یه. وه ک له م وینه یه دا روون کراوه ته وه. (۶)

ژماره	کهس	جودا		لکاو	
		A	B	A	B
تاک	۱	من	م	م	م
	۲	تۆ	ت	ت	یت
	۳	ئهو	ی	ات/یت	
کۆ	۱	ئیمه	مان	ین	
	۲	ئیه	تان	ن	
	۳	ئهوان	یان	ن	

راناوی جودای کهسی یه که م و دووه م و سیپیه می تاک یه ک مۆرفیمین. کهسی یه که م و دووه م و سیپیه می کۆ هه ریه که له دوو مۆرفیم پیکهاتوه. (۷) یه که م و دووه م له و جۆره ن که

هینایان henâ-yân
هینایانین henâ-yânîn

کۆمه‌لی (B)

۱- کەسی یەکەمی تاک (م)

وەک کەسی یەکەمی تاکی کۆمه‌لی (A) دوو مۆرفی هەیه. (m و im) بە پیتی ئەو بیئە فۆنۆلۆجییانە ی تیباندان دەردەکەوێ

nûsî-m

nust-im

۲- کەسی دووهمی تاک (یت)

چوار مۆرفی هەیه (y) (i) (yt) (it)

گەر ئەوانە ریزمانییە ی ئەم راناوێ پێوە لکا بە بزوی کۆتایی هاتبێ شێوە ی (yt) دەگرێتە خۆ.

سووتایت sûtâ-yt

دی یت de-yt

گەر بەکپ کۆتایی هاتبێ شێوە ی (ît) دەگرێتە خۆ.

دەنوسیت danûs-ît

دەچیت daç-ît

دەرکەوتنی (ت) ی ئەم راناوێ لەو جۆرە یە کە لە زانستی زماندا پیتی دەوترێ optional و اتا (اختیاری) لابردنی لە هەندێ حالە تدا کار لە ریزمانییە تی و ماناکە ی ناکات. بۆیە

ئەم راناوێ دوو مۆرفی تری هەیه (y) و (î)

سووتای sûtâ-y

دیتی de-y

دەنوسی danus-î

دەپرسی dapirs-î

۳- کەسی سێیەمی تاک (ات / یت). چوار مۆرفی هەیه (ât) و (et) و بەلابردنی (ت) (â) و (e).

ب- گەر بەکپ کۆتایی هاتبێ بە (it) دەردەکەوێ

خواردت xwârd-it

هەلت گرت hâl-it - girt

۳- کەسی سێیەمی تاک (ی)

۱- گەر ئەو دانە ریزمانییە ی پێوە ی لکا بەکپ کۆتایی هاتبێ. ئەم راناوێ شێوە ی بزوی دەگرێتە خۆ (î)

خواردی xwârd-î

هەلی گرت hal-î-girt

ب- گەر بە بزوی کۆتایی هاتبێ شێوە ی کپ دەگرێتە خۆ (y)

هینای henâ-y

دە ی خوارد da-y-xwârd

۴- کەسی یەکەمی کۆ (مان).

لە دوو مۆرفیم (م - ان) پیکهاتوو. لە پرووی فۆرمەوێ یەک شێوە و لە پرووی

داریشتنی پرگە بییەوێ دوو شێوە ی هەیه.

۱- گەر وەک پرگە بییەکی سەر بە خۆ دەرکەوت

هینامان henâ-mân

هەلمان گرت hal-mân-girt

ب- لە هەندێ بیئە دا (ma) دەبیئە پرگە بییەکی و (n) دەبیئە بەشی یەکەمی پرگە ی داها توو

هینامانیت henâ-mâ-nît

۵- کەسی دووهم و سێیەمی کۆش هەمان شت هەریە کە لە دوو مۆرفیم پیکهاتوو و لە پرووی فۆرمەوێ یەک شێوە و لە پرووی داریشتنی پرگە بییەوێ دوو شێوە پیشان دەدەن.

tân (t-ân)

yân (y-ân)

هیناتان henâ-tân

هیناتانین henâ-tâ-nîn

ئەم راناو بەرەگی کاتی راناو بردوی فرمانەو دەلکئ ئەگەر رەگە کە بە (ۆ) یا (ە) کۆتایی هاتیب راناو کە قالبی (ât) یا (â) دەگریتە خو لەم حالەتەدا (ۆ) دەبیتە (و) ی کپ (w) و (ە) ی دەتووتەو. لە هەموو حالەتیکێ تردا راناو کە قالبی (et) یا (e) دەگریتە خو.

دەخوات daxw-ât da-xo-ât

دەخوا daxw-â

دەکات da-ka-ât dak-ât

دەکا dak-â

دەپرسیت dapirs-et

دەپرسی dapirs-e

٤- کەسی یە کەمی کۆ (ین). سێ مۆرفی هەیه.

١- گەر ئەو دانە ریزمانییە پێوەی لکا بە کپ کۆتایی هاتیب قالبی (în) دەگریتە خو.

هاتین hât-în

دەچین daç-în

ب- گەر بە بزوتین کۆتایی هاتیب قالبی (yn) دەگریتە خو.

سووتاین sûtâ-yn

دەخۆین daxo-yn

ج- گەر ئەو دانە ریزمانییە ئەم راناو ی پێوە لکا بە (î) کۆتایی هاتیب راناو کە قالبی (n) دەگریتە خو.

فیرین (ema) Firî-în (firîn)

لە پرووی دارشتنی پرگە بییەو، بەشی یە کەم لە هەندی حالەتدا دەبیتە تەواو کەری پرگە و دوو دەبیتە سەرەتای پرگە داهاو.

ناسینی nâsî-nî

دەچینە (ئەوی) daçî-na (awe)

دییە (ئەوی) dey - na (awe)

٥- کەسی دوو دەمی کۆ (ن) دوو مۆرفی هەیه

١- گەر ئەو دانە ریزمانییە ئەم راناو ی پێوە لکا بە بزوتین کۆتایی هاتیب راناو کە قالبی

(n) دەگریتە خو.

ترسان tirsâ-n

دین de-n

ب- گەر بە کپ کۆتایی هاتیب و بوو بە تەواو کەری پرگە قالبی (in) دەگریتە خو.

هاتن hât-in

دەچن daç-in

٦- کەسی سێ دەمی کۆ (ن). ئەمیش وەک هی دوو دەمی کۆ ئەم دوو مۆرفە ی هەیه (n) و (in).

هەموو مۆرفەکانی راناوکان و دارشتنی پرگە بییان لەم وێنانەدا روون کراو تەو.

A	مۆرف	نموونه	مۆرف	نموونه
م	m	henâ - m	im	xwârd - im
ت	t	henâ - t	it	xwârd - it
ی	y	henâ - y	i	xwârd - i
مان	mân	henâ - mân	mâ-n	bînî-mâ-nît
تان	tân	henâ - tân	tâ-n	bînî-tâ-nin
یان	yân	henâ - yân	yâ-n	bînî-yâ-nîn

B	مۆرف	نموونه	مۆرف	نموونه	مۆرف	نموونه	مۆرف	نموونه
م	m	sûtâ-m	im	hât-im	-	-	-	2
یت	yt	sûtâ-yt	ît	hât-ît	î	hât-î	y	sûtâ-y
ات/یت	ât	suta-at	et	hat-et	â	daxw-â	e	daç-e
ین	yn	sûtâ-yn	în	hât-în	n	firî-n	-	3
ن	n	sûtâ-n	in	hât-in	-	-	-	2
ن	n	sûtâ-n	in	hât-in	-	-	-	2

پهراویزهکان:

- ۱- مۆرفیم بچوکتیرین دانەى واتادارى زمانه له فۆنیمى یا زیاتر پیک دیت و دەوریکى له ریزماندا ههیه. بهگۆزین و لابردنى هەر فۆنیمیکى یا بهلهت لهتکردنى ماناوه دهوره ئەسلییهکەى تیدا دهچى. بۆ زیاتر زانیارى دهربارهى مۆرفیم و جۆرهکانى سهیرى ئەم سههراوهیه بکهن. وریا عومەر ئەمین (۱۹۸۶) مردنى وشه - گۆفارى کاروان کاروان ژ ۸۷-۱۴.
- ۲- مۆرف: مۆرفیم، له ئەنجامى کارتیکردنى ئەو بیئه جیاوازانى تیبیدا دهردهکهوئى شپوه و قالبى جیاواز دهگرتیه خو بۆ نمونه مۆرفیمی (هکه) که نامرازى پیناسینه له زمانى کوردیدا خو بهم چوار قالبه پيشان دهدا.

هکه	کوپر - هکه	کوپرهکه
که	مامۆستا-که	مامۆستاکه
هک	کوپر - هک - ان	کوپرهکان
ک	مامۆستا - ک - ان	مامۆستاکان

- (هکه - که - هک - ک) هه موو شپوهى جیاوازی هه مان مۆرفیمن. بیئهى جیاواز ئەم شپوه جیاوازانەى دانئى. هەر شپوهیبیک (مۆرف)یکه شپوهکان ئەله مۆرفى یه کترن و سهه بههه مان مۆرفیمن.
- ۳- زاراوه ناویکه له چه مکتى دهنئى... ئەم تاکه وشهیه پیناسین نیسه تا مانای چه مکهکه به تهواوى بگهیهنى و هه موو لایه نیکى پرون کاته وه. گرنگترین شت له زاراوه دا پیکهاته له سهه بهکارهینانى. خو له ناو قالبه فۆنۆلۆجیهى کانى زمانه که دهتوتیه وه و دهسوئ و سروشتى زمانه کهى لئ دهنبیشت. فۆلت، ئەمپیر، فه رده داى و هه زاران زاراوه ی تری مهیدانى زانست هه موو ناوى خه لک و زانای ئەو مهیدانهن... ده بئ چ په یوه ندى پیک له نپوان ئەم ناوانه و ئەو چه مکه هه بئ که ئەم ناوانه ده یگه یه نن. کردنى مه سه له ی گونجانی زاراوه له گه ل ئەو چه مکه ی ده یگه یه نئى به مه سه له ی مه رکه زى له ریزمان و لیکۆلینه وه ی زمانه وانیدا خو به تویکل خه ریک کردنه.
- راناو ناوه بۆ ئەو کۆمه له وشانه ی له که ره سه ی سیمانتیکى (کهس و ژماره) دا هاوبه شن. جا (راناو) بئ (جینا) بئ... گرنگ پیکهاته له سه رى.

- ۴- گرنگترین مه رجى لیکۆلینه وه ی زانستى خو به په پیره به سه نته وه و دانانى سنوره بۆ باس. خاوه ن باس ده بئ له سه ره تاي باسه کهیدا ئەم نه خشه یه دا بنئى و لئى لانه دا.
- لیره که ده لئیم ئەم وتاره هه ولدانه بۆ شیکردنه وه ی راناوه کانى زمانى کوردى (خوارو - زمانى نووسین) له لئى قلى مۆرفۆلۆجیدا ده بئ راناوه کانى ئەم شپوهیه به پرووتى به ده سه ته وه بگرم و هه ر له م لئى قله دا شیبان بکه مه وه. گه ر باسى ئەرک و به راوردى شپوه یى و مئژوویى و پئیدا چوونه وه م کرد ئەوه له گرنگترین مه رجى لیکۆلینه وه ی زانستیم لادا.

به م دوا ییه کتیبیکى د. ئاوپه حمان حاجى مارف به ناوى (رئزمانى کوردى - مۆرفۆلۆجیا - جینا) وه که وته به رده ست ئەم کتیبه که ره سه ییکى زۆرى تیدا یه و مۆرکى خو پئیه هه لاک کردنیکى زۆرى پئیه دپاره. به لام ناوه که ی له گه ل ناوه رۆکه که ی ناگونجى. خو به ناوى مۆرفۆلۆجیا یه که چی ناوه رۆکه که ی باسى راناو ده کا له هه موو روویکه وه - پئیدا چوونه وه، سینتاکسى، به راوردى شپوه یى

مئژوویى... هند) ... به ده گمه ن نه بئ تخون مۆرفۆلۆجیا نا که وئى. ئەم کتیبه ناوى مۆرفۆلۆجیا یه له سه ر نه با له رووى په پیره وى زانستیه وه گونجاوتر ده بوو. هه رچۆنیکى بئ ئەمه له نرخى ناوه رۆکه که ی که م نا کاته وه و شئینى تابه تى خو ی له نووسینى ریزمانى کوردیدا دا گیر ده کا.

شایانى باسه ئەوه ش پرون بکرتیه وه که له ۲۷ ۵ ئەم کتیبه د. ئاوپه حمان راکه ی خو ی له باره ی وتاریکمه وه که به ناوى (لایه نیکى جیاوازی) یه وه یه و له گۆفارى کوپرى زانیارى کورد ژ (۱۰) سالى ۱۹۸۳ بلاو کراوه ته وه دووباره ی کردۆته وه، وا بوو پرون کردنه وه یه یه یه کم دهرباره ی له گۆفارى نووسه رى کورد ژ (۲) خولى (۳) سالى ۱۹۸۵ بلاو کراوه ته تیبیدا دهرم خست که ئەو بۆ چوونه ی د. ئاوپه حمان له باره ی دابه شکردنى راناوه جودا کانى کرمانجى ژوو روو به پئى دۆخ هه له یه و دووباره کردنه وه ی هه له کانى کورد و ئیف و به کا یفه ... هند.

د. ئاوپه حمان له م کتیبه یدا ناوى ئەم وتاره ناهئینى و هه یچ هه لۆستتیک به رامبه ر به روون کردنه وه که م پئيشان نادا.

۵- وتمان به روا له ت، چونکه ئەم باسه په یوه ندى به ئەرکه وه نیسه. که ی له لئى قلى سینتاکسیدا راناوه کان شیکرانه وه ئەوسا دابه شکردنى تابه تى خو ی ده بئ به پئى سروشتى لیکۆلینه وه که ئەو په پیره وه ی که زمانه که ی بئ شى ده کرتیه وه.

بۆ ئەرکه کانى راناوه لکا وه کان سه یرى ئەم سههراوه یه بکه.

وریا عومەر ئەمین (۱۹۸۶) ریزمانى راناوى لکاو

۶- وا باوه که (ئیمه) کو ی (من) ه و (ئیه) کو ی (تۆ) یه... هند. وردیو نه وه و شیکردنه وه وای دهرئه خا که ناشئ (ئیمه) به کو ی (من) و (ئیه) به کو ی (تۆ) له قه له م بدرئ. چونکه (من) هه ر ئەوه م و هه رگیز نابم به دوو و سئ تا کو بکرتیه وه له (ئیمه) دا (من) ئەمه نوینه رى کۆمه له خه لکئ (من) یه کتیکم له وان. (تۆ) ده بیته نوینه رى کۆمه له خه لکئ (تۆ) یه کتیکى له وان... هند.

۷- زۆر دانەى زمانى تری وهک (چهند، که ی، ئەمه... هند) به راناو یا جینا له قه له م دراون. ئەم باسه ته نیا ئەو کۆمه له که ره سه زمانیه یانه ده گرتیه خو که به ر پیناسینى وردى راناو ده که ون، ئەویش به شدارییه نه له دوو که ره سه ی سیمانتیکى (کهس و ژماره)

سههراوهکان:

- ۱- د. ئەوپه حمانى حاجى مارف (۱۹۸۷) ریزمانى کوردى، وشه سازى جینا و. به غا.
- ۲- وریا عومەر ئەمین (۱۹۸۶) مردنى وشه، گۆفارى کاروان ژ (۴۵).
- ۳- وریا عومەر ئەمین (۱۹۸۶) ریزمانى راناوى لکاو. به غا.

4- Mathews (1970) "Morphology" in new Horizons in Linguistics ed. J. Lyons.

Penguin

5- Mathews P. H. (1974) "Morphology" Cambridge university Press.

* ئەم وتاره له گۆفارى رۆشنیى نوئى، ژماره (۱۱۵) سالى ۱۹۸۷، لاپه ره ۱۹۳-۱۹۸

بلاو کراوه ته وه.

لیکدانی وشهکان

سادهترین کهرسهی زمان ئه و تاکه دهنگانه که بههوی ئه ندامانی ئاخاوتنهوه دروست دهکرین... ئالۆزترین دانesh له زماندا رستهیه. په یوهندیی نیوان ئه دوو دانیه لهسهه په یوهویکی هه ره میی ئه م جوړه دامه زراوه.

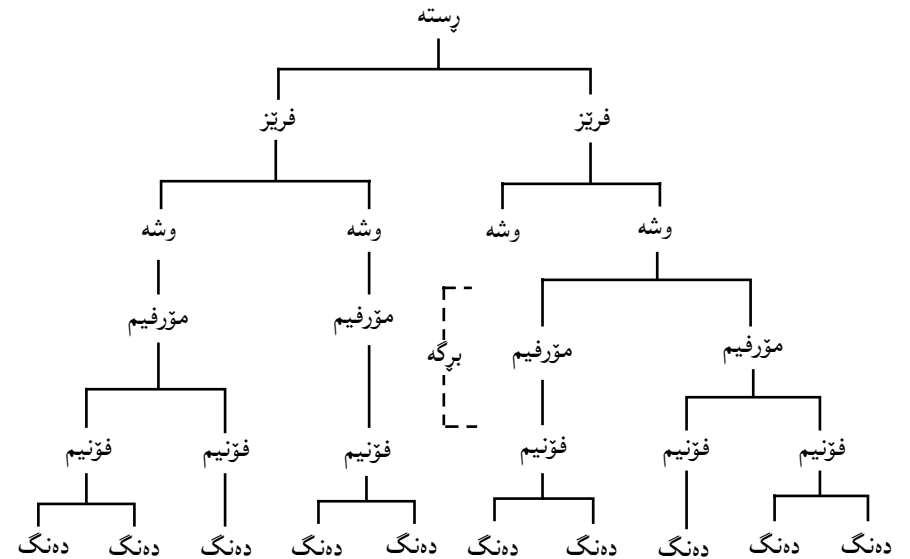

واتا له هه زمانیکدا کۆمهله دهنگی ههیه که بههوی ئه ندامانی ئاخاوتنهوه دروست دهکرین. ئه م دهنگانه سیسته می فۆنۆلۆجیی زمانه که پیک دههینن. (۱) بههوی دهسته پیک یاسای تری دیسان فۆنۆلۆجیی هه وه ئه م فۆنیمانه له ناو قالبی برگه ی فۆنه تیککی یه ک دهگرن برگه ی فۆنۆلۆجی پیک دههینن. (۲) له ناو قالبی برگه ی فۆنۆلۆجیدا... به فۆنیمیک یا زیاتر مۆرفیم (۳) پیک دیت. به مۆرفیمی، یا زیاتر وشه پیک دیت... به وشه پیک یا زیاتر فریز (۴) پیک دیت. چه ند فریزیکیش رسته پیک دههینن.

دهستنیشانکردنی سروشتی پیکهاتنی ئه م کهرسهه خاوانه و زانینی یاساکانی لیکدانیان له ناو ئه م پیکهاتنه هه ره مییه بۆ دارشنتی دانیه گه وره تر... ئینجا گه وره تر، تا

دهگاته لوتکه ی هه ره مه که (که رسته یه) ریزمانی زمانه که یه.

له هه ر (ئاست) یکدا (۵) یاسای تاییه تی هه یه بۆ لیکدانی دانه کان. ئه م باسه هه ولدانه بۆ دهستنیشانکردنی ئه و ئامرازانه ی وشه کان له ناو قالبی فریز و رستهکاندا لیک - دهه دن. (۶)

یه کئ له ئامانجهکانی ریزمان دهستنیشانکردنی په یوهندیی نیوان به شهکانی رسته یه. پروویکی ئه م په یوهندییه له چۆنیه تی له یه کدانی وشهکاندا یه. له زمانی کوردیدا... سی ئامراز ی به ستن Conjunction هه یه. (ناو و ناو) و (ناو و ئاو و ئاو) له ناو چوارچیه ی رسته دا له یه ک دهه دن که ئه مانه ن: (و - ی - ه). هه ریه که ئه رک ی تاییه تی خۆی هه یه و له حاله تیککی تاییه تیدا ده رده که وئ.

یه کئ له یاساکانی ریزمانی کوردی ئه وه یه بکه ر، یا بهرکار (پراسته وخۆ و نارپراسته وخۆ)... هتد له ناویک، یا زیاتر، پیک دیت. ئامراز ی له یه کدانی ئه م ناوانه (و) یا (ی) یه. واتا هه موو ناوه لیکدراوه کان به هۆی ئه م دوو ئامرازه ده توانن ده وری به شیککی بنجیی رسته ی وه ک بکه ر و بهرکار... هتد بیینن. جیاوازیی نیوان ئه م دوو جوړه لیکدانه له وه دایه، ئه و ناوانه ی به (و) له یه ک ده درتین هه موو به شداری له روودای فرمانه که دا ده که ن به پیتی ئه و ئه رکه ی له ناو چوارچیه ی رسته که دا پیتیان سپیتراره. وه ک له م نمونانه دا ده رده که وئ:

ا- ئازاد و رزگار و ئاواز و ئاههنگ... هاتن

ب- من ئازاد و رزگار و ئاواز و ئاههنگ ده بینم.

ج- من نامه بۆ ئازاد و رزگار و ئاواز و ئاههنگ ده نیرم.

ئه م چوار ناوه (ئازاد، رزگار، ئاواز، ئاههنگ) به ئامراز ی به ستن (و) لیکدراون. له رسته ی (ا) ده وری بکه ربی رسته که ده بینن هه ر چوار یان له (هاتن) دا به شدارن. له رسته ی (ب) ده وری بهرکاری پراسته وخۆی رسته که ده بینن هه ر چوار یان به شدارن له وه ی که ده بینن. له رسته ی (ج) ده وری بهرکاری نارپراسته وخۆی رسته که ده بینن... هه ر چوار یان به شدارن له وه ی نامه یان بۆ ده نیررئ.

له لاییککی تره وه ئه و ناوانه ی به (ی) لیک ده درتین په یوهندییان له گه ل یه کتردا له سهه ر بناغه ی هه بی دایه (possessive) ته نیا ناوی یه که م روودای فرمانه که به پیتی ئه و ئه رکه ی له ناو چوارچیه ی رسته که دا پیتی سپیتراره به جی دههینن. ئه م ناوه ش سهه ر به ناوی

دووهم دهبی، ناوی دووهم سهر به ناوی سییهم دهبی و بهم جوړه... وهک لهم نمونانهدا دهردهکهوئ:

د- برای ماموستای کوری خوشکم هات.

ه- من برای ماموستای کوری خوشکم دهبینم.

و- من نامه بو برای ماموستای کوری خوشکم دهنیرم.

لهم رستانهدا... (برا- ماموستا- کور- خوشک) هموو ناون و به نامرازی بهستن (ی) له یهک دراون. له رستهی (د) دا هموو به یهکه وه دهوری بکهری دهبین له رستهی (ه) دهوری بهرکاری راسته وخو و له رستهی (و) دهوری بهرکاری ناراسته وخو دهبین. له هموو یاندا تهنیا (برا) به پروودای فرمانه که به پیتی ئه و ئه رکهی له ناو چوارچیتوهی رسته که دا پیتی سپیتراره به جی دهینئ. تهنیا (برا) یه له رستهی (د) دا هاتوه و له (ه) دا دهبینئ و له (و) دا نامه بو دهنیرئ. ئه م (برا) یه هی (ماموستا) یه (ماموستا) هی (کور) ه و (کور) هی (خوشکم) ه، یاسای له یه کدانی ناوه کدانی ناوه کان له م وینه یه دا پروون کراوه ته وه:

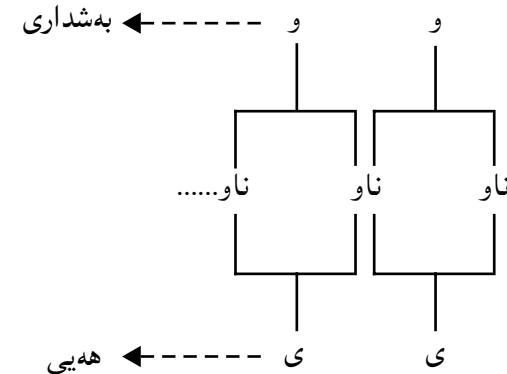

له ناو چوارچیتوهی به شه بنجییه کانی رسته ههر ناوهی ده شی ئاوه لئاوی یا زیاتری له گه لدا دهرکهوئ. گهر هات و ناوه که نامرازی پیناسین (هکه) ی له گه ل دابوو. ناوه که به ئاوه لئاوی یه کم و ئاوه لئاوه کان به یه که وه به نامرازی بهستن (ه) له یهک ده درین، نامرازی پیناسین (هکه) لهم حاله ته دا ده چیته سهر دوا ئاوه لئاوه وه.

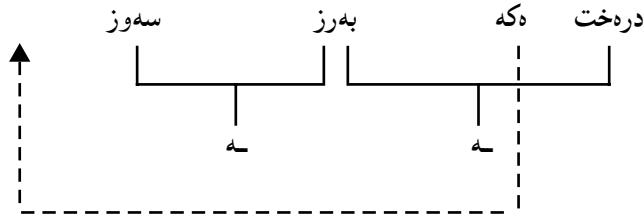
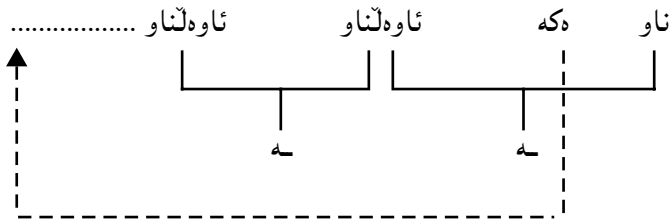

درهخته سهوزه بهرزه که

نامرازی کو (ان) گهر دهرکهوت همیشه به (هکه) ی پیناسینه وه ده لکی.

درهخته کان

درهخته بهرزه کان

درهخته بهرزه سهوزه کان

پاناوی نیشاندانیش (ئمه - ئوه - ئه مانه - ئه وانه) چه مکی پیناسینی هه یه، چونکه که ناماژه بو شی ده کری... پی دهناسری به پیتی لوجیک که په نجه بو شتی راده کیشی پیتی دهناسینی... بو یه گهر له گه ل ناودا دهرکهوئ ناو و ئاوه لئاوه کان به نامرازی (ه) له یهک ده درین. که ناو، یا ناو و ئاوه لئاو ده چته سهر پاناوی نیشاندان. ده بنه دوو بهش بهم جوړه ی خواره وه

ئهم — ه

ئهو — ه

ئهم — انه

ئهو — انه

ناو و ئاوه لئاوه کان ته چنه نیوانیانه وه.

له هه‌موو حاله‌تییکی تر دا ناو و ئاو ده‌لناو به (ی) له یه‌ک ئه‌دریڤن

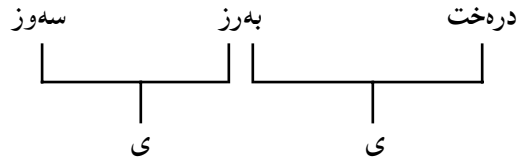

درهختی بهرزی سهوز

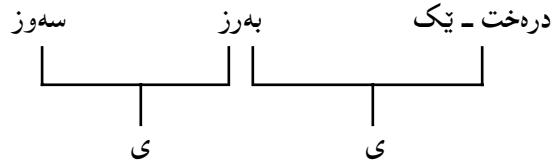

درهختییکی بهرزی سهوز

× نیشانه‌ی له‌گه‌ڵ یه‌کتر ده‌رنه‌که‌وتنه (∅) نیشانه‌یه‌ بو‌ ئه‌وه‌ی که ناو هیچ ئامرازییکی له‌گه‌ڵ ده‌رنه‌که‌وێ. یاساکانی له‌یه‌ک‌دانی ناو و ئاو ده‌لناو له‌ناو چوارچێوه‌ی (فریزی ناوی) noun phrase هه‌موو لهم و پینه‌یه‌دا کو‌کراونه‌ته‌وه.

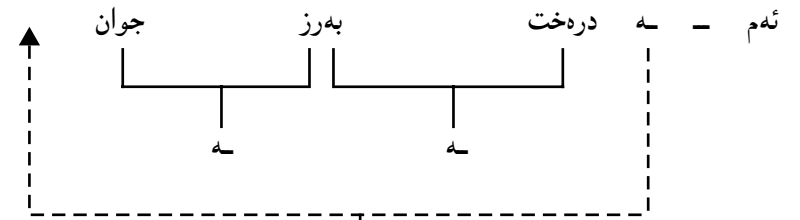
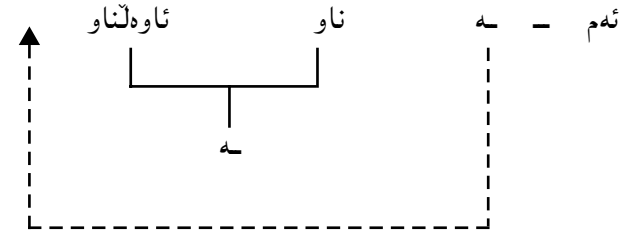
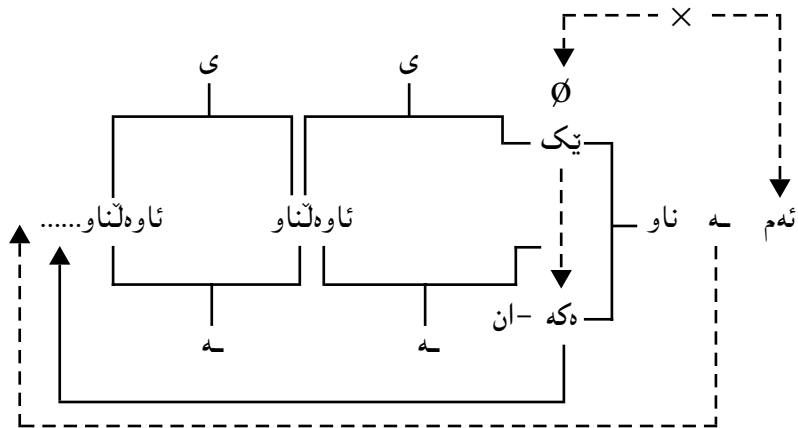

ئه‌م درهخته سه‌وزه بهرزه جوانه.

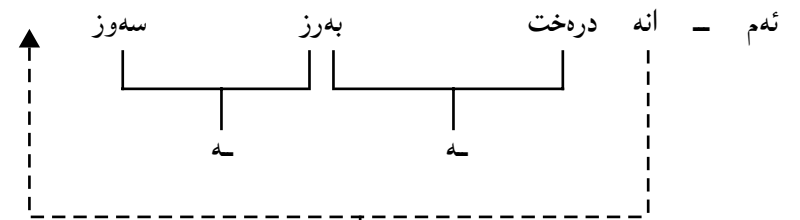

ئه‌و درهخته بهرزه سه‌وزانه.

تییینی: ئامرازی (ه‌که) و (ێک) و (پاناوی نیشاندان)... هه‌رگیز هیچ کامیکیان له‌گه‌ڵ ئه‌وانی ترا ده‌رنه‌که‌وێ.

ئەوئى سەرنج ڤادەكئىشى ئەوئى، ئامرازى لەيەكدانى (ناو و ناو) و (رستە و رستە) ھەر (و)يە. ھۆى ئەمە ئەوئى ئەم دوو جۆرە لەيەكدانە يەك بنجيان ھەيە، لە يەكدانى ناو و ناو ئەنجامى لابرئى بەشە ھاو ئەركە لە يەكچووھكانە Equi لە چەند رستەيەكى لەيەكدراو بەياسايئىكى ئابوورى. بەپئى ئەم بۆچوونە رستەى:

من و ئازاد و رزگار ھاتين.

لە بناغەدا ئەم سئى رستەيەيە.

من ھاتم و ئازاد ھات و رزگار ھات.

ئەم سئى رستەيە بە (و) لەيەكدراون.

فرمانى (ھاتن) لەھەرسئىكياندا دووبارە بۆتەوہ. بۆ خۆلادان لەم دووبارە بوونەوئى تەنيا يئىكئىكيان بەجئ دەھئلئى و ئەوانى تر لادەبرئىن. لەبەر ئەوئى لە زمانى كوردیدا ھەميشە فرمان لە كۆتايى رستەدا دئى، فرمانى دوا رستە بەجئ دەھئلئى و ئەوانى تر لادەبرئىن، تا لە رستە تازەكە فرمان لە شوئىنى سروشتى خۆى يئىنى راناوى لكاوى دوا فرمانيش لادەبرئى، سئى بکەرەكە يەك دەگرن ھەموو بەيەكەوہ دەبن بە (من و ئازاد و رزگار). ئەمانە ھەموو بەيەكەوہ شوئىنى (ئيمە) دەگرن، بۆ رئىككەوتن راناويكى لكاو بەفرمانەكەوہ دەلكئىئى بگونجئ لەگەل كەس و ژمارەى بکەرە تازەكە.

من و ئازاد و رزگار ھاتين.

گەر بەرکار لە چەند ناويك پئىك ھاتئى ئەمە ئەوہ دەگەيەئى كە (بکەر) و (فرمان)ى چەند رستەيى ھەمان شتن و بەھەمان پەپرەو لابراون، وەك لە رستەى، من و تۆ و رزگار و ئازاد دەبينم.

بناغەكەى ئەم رستەيەيە، (من تۆ ئەبينم و من رزگار دەبينم و من ئازاد دەبينم)، چونكە بکەر لە زمانى كوردیدا لە سەرەتاي رستەدا دەرەكەوئى... بۆيە بکەرى رستەى يەكەم بەجئ دەھئلئى و ئەوانى تر ھەموو لادەبرئىن تا لە رستە تازەكەدا شوئىنى سروشتى خۆى بگريئ. چونكە فرمان لە كۆتايى رستەى كوردیدا دەرەكەوئى... بۆيە فرمانى دوا رستە بەجئ دەھئلئى... تا لە رستە تازەكەدا شوئىنى سروشتى خۆى بگريئ.

(من تۆ دەبينم و من رزگار دەبينم و من ئازاد دەبينم)، دەبئتە (من تۆ و رزگار و ئازاد دەبينم). ئاوہلئاوہكانى (خەبەر)ى^(٧) رستەى (كارى بوون)يش^(٨) ھەر بە (و) لئىك دەدرئىن. بۆ ئموونە رستەى:

(ئەم درەختە چەند گەش و سەوز و بەرزە) بەپئى ئەم بۆچوونە لە بنجدا رستەيئىكى

لئىكدراوہ و لەم سئى رستە سادەيە پئىكھاتووہ:

١- ئەم درەختە چەند گەشە.

٢- ئەم درەختە چەند سەوزە.

٣- ئەم درەختە چەند بەرزە.

لەھەر لئىكچووہى Equi... يەكئىك دەمئىتەوہ و شوئىنى سروشتى خۆى لە شارستەكەدا main sentence داگير دەكات.

ئەم درەختە (مبتداء)ى ھەر سئى رستەكەيە. لە ھى دووہم و سئىيەمدا لادەچن و لە ھى يەكەم دەمئىنى، چونكە (مبتداء) لە رستەى كوردیدا لە سەرەتادا دەرەكەوئى. چەند (ڤادە)ى^(٩) ئاوہلئاوہكانە... ڤادە ھەميشە پئىش ئاوہلئاو دەكەوئىت، بۆيە ھى يەكەم دەمئىتەوہ و ھى دووہم و سئىيەم لادەچن.

(ھ)ى يەكەم و دووہم لادەچن. ھى سئىيەم دەمئىتەوہ، چونكە فرمان لە رستەى كوردیدا دەكەوئىتە دواوہى رستەكە.

١- ئەم درەختە چەند گەشە. (ھ) لادەچئى.

٢- ئەم درەختە چەند سەوزە. (ئەم درەختە) و (چەند) و (ھ) لادەچن.

٣- ئەم درەختە چەند بەرزە.

لە ئەنجاما رستەكە دەبئتە

ئەم درەختە چەند گەش و سەوز و بەرزە.

ئامرازەكانى بەستن ھەموو لەم وئىنەيەدا روون كراونەتەوہ.

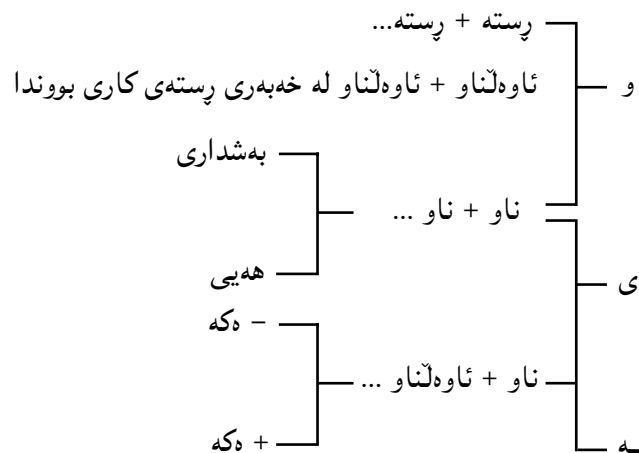

۹- (زۆر، تەختى، تۆزى، لەرادەبەدەر، يەكجار تۆزى... هتد) ئەم وشانە سەر بەو كۆمەلەن كە لە زانستى زمانا بە intensify ناو دەبرى، اتا (رادە) و (پلە)... چونكە رادە و پلەى ئاوەلناو پيشان دەدەن... (زۆر جوان... نەختى ئال... يەكجار قورس... تۆزى تال... هتد)... من (پلە)م وەك زاراوہ بۆ بەكارهيتنا.

سەرچاوەكان:

- ۱- عبدالرحمن معروف (۱۹۷۹) رېزمانى كوردى - بەرگى يەكەم - بەشى يەكەم. كۆزى زانىيارى عىراق - بەغداد.
 - ۲- رېزمانى ناخاوتنى كوردى (۱۹۷۶) كۆزى زانىيارى كورد - بەغداد.
 - ۳- وريا عومەر ئەمىن (۱۹۸۳) لايەنيتكى جياوازى... گۆقارى كۆزى زانىيارى عىراق - ژ (۱۰) بەغداد.
 - ۴- وريا عومەر ئەمىن (۱۹۸۴) نامرازەكانى بەستن - گۆقارى رۆژى كوردستان ژ (۶۷) بەغداد.
 - ۵- وريا عومەر ئەمىن (۱۹۸۴) فۆنۆلۆجى - گۆقارى كاروان ژ (۲۰).
 - ۶- وريا عومەر ئەمىن (۱۹۸۶) مردنى وشە - گۆقارى كاروان ژ (۴۵).
 - ۷- نورى عەلى ئەمىن (۱۹۶۰) رېزمانى كوردى
- 8- Hudleston R. (1977) An Introduction to English transformation syntax. Longman.
- 9- Lyons. J. (1968) Introduction to theoretical Linguistics.

* ئەم وتارە لە گۆقارى رۆشنىرى نۆى، ژمارە (۱۱۸) سالى ۱۹۸۸، لاپەرە ۱۳۲-۱۳۷
بلاوكرارهتەوه.

به دارپشتن. وشه که خوئی له ناو یاساکانی ئه و زمانه دا ده تویتته وه و ده سوئی و سیمای زمانه که ی لئی ده نیشی.

دوله مه ندی و هه ژاری زمان له رووی فهره ننگه وه په یوه ندیی به باری میژوویی و روژنیری و کومه لایه تیبه وه هه یه نهک به په ره سه ندنه وه.

۳- هیچ زمانیک له هیچ زمانیکی تر قورستر یا ئاسانتر نییه. قورسی و ئاسانی شتیکی نسبییه. بو کوردیک (بو نمونه) فیروونی زمانی بلووجی له فیروونی زمانی چینی ئاسانتره، که چی بو کابراه کی چینی فیروونی زمانی بۆرمی له فیروونی زمانی بلووجی ئاسانتره.

۴- قسه که ری هه زمانیک ده توانیت تا ژماره ییکی بی دوایی رسته دارپژیت و تی بگات هه ره بو کومه له وشانه ی که له فهره ننگی میتشکیدا هه یه.

۵- دانه ی رژمانیی وهک:

(ناو - ئاوه ئناو - فرمان - ئاوه لکار - نه فی - پرسیار... هتد) له هه موو زمانیکدا هه یه.

۶- ئه و په یوه ندیییه هه ره مییه ی له نیوان ساده ترین که ره سه کانی زمان (که تاکه ده ننگه کانییه تی) و ئالۆزترین دانه ی زمان که رسته یه له هه موو زمانانی جیهان وهک یهک وایه. ئه مه گرن گترین به لگه یه ده یسه لمینتی که یاساکانی رژمانیی هه موو زمانه کانی جیهان لیک ده که ن و هه مان شتن.

له هه موو زمانیکدا ژماره ییکی ده ستنیشانکراو (شیوه) ده ننگ هه یه. به پیتی ئه و نرخانه ی ئه م تاکه ده ننگه له ناو چوارچیه ی زمانیکی تاییه تیدا پیشانی ده دن، فۆنیمه کانی ئه و زمانه پیک ده هین.

له ناو قالبی پرگه ی فۆنه تیکی فۆنیمه کان یهک ده گرن پرگه ی فۆنۆلۆجی پیک ده هین.

له هه موو زمانیکدا به فۆنیمیک یا زیاتر مۆرفیم پیک دیت. به مۆرفیمی یا زیاتر وشه پیک دیت، به وشه ییک یا زیاتر ده سته واژه phrase پیک دیت، چه ند ده سته واژه به کیش رسته پیک ده هین وهک له م وینه یه دا روون کراوه ته وه:

بنج و سیما و یاساکانی گوێزانه وه

زمانناس و فه یله سووفان ده میکه هه ول ده دن یاسا و که ره سه ی گشتیی هاوبه ش له نیوان زمانه کانی جیهاندا بدۆزنه وه. زۆربه ی زۆری زمانناسانی ئه م سه رده مه لایه نگییری ریازی گشتیتی universality له زماندا ده که ن.

له سه ره تای سه ده ی حه قده مدا. فه یله سووفی ئه له مانى (ئه لیستید)، بو یه که م جار له میژووی زانستی زماندا زاراه ی (رژمانی گشتی) به رامبه ره (رژمانی تاییه تی) به کاره یینا و روونی کرده وه که ئه رکی رژمانی گشتی ده ستنیشانکردنی ئه و یاسا و که ره سه نه یه که هه موو زمانانی جیهان تییاندا هاوبه شن.

ئه گه ره به پیتی مه نتیق سه ره بکه یین ده بی زمانانی جیهان هه موو، له گه لی یاسا و که ره سه هاوبه ش بن چونکه هه موو هه مان دیارده ن و هه مان ئه رک به هه مان په یوه جیهه جی ده که ن، ئه ویش ده ره یینانی ئه و زانیاریانه یه، که له میتشکدا پاریزراون، به هۆی ئه و ده ننگانه ی که به ئه ندامانی ئاخوتن دروست ده کرتین.

له ئه نجامی پشکنینه وه و شیکردنه وه و به راوردکردنی هه زاران زمانی ئه مبه ره و ئه و به ری جیهان ده رکه وت که:

۱- له کوئی مرۆف هه بی... زمانیش هه یه. هیچ کومه لی نییه و نه دۆزراوه ته وه زمانی نه بی. هه چ مندالیک له هه چ کومه ل و ره گه ز و شارستانییه ت و ناوچه به کی جوغرافی ئه م جیهانه له دایک بی، زمانی ئه و کومه له به ته وای وه رده گری که تیبیدا په روه رده ده بی. ئه مه ئه وه ده گه یینی که هه ره میتشکیک ئاماده یه بو وه رگرتنی هه ره زمانیکی سروشتی ئه م جیهانه و ئه وه ش ده سه لمینتی که ئه و جیاوازیانه ی له نیوان زمانه کاندا هه یه هۆی با یۆلۆجی نییه.

۲- ئه و زمانانه ی به ره مه کی primitve ناو ده برین بوونیان نییه. هه موو زمانانی جیهان به قه د یهک ئالۆزن و وهک یهک ده توانن هه چ ئه ندیشه ییک و بییریکی ئه م سروشته ده برن.

هه موو زمانیک ده رگای بو کراوه ته وه تا بی دوایی وشه ی بچیتته ناو. که ی شتیکی تازه له کومه لدا په یابوو (مادی) بی یا (مه عنه وی)، ئه وه ناویکی لی ده نری چ به وه رگرتن چ

OSV - ۴

OVS - ۵

VOS - ۶

به پیتی بۆچوونی گرینبرگ Greenberg له رستهی ئاسایی هه موو زمانانی جیهاندا بکه ره هه میشه پیش بهرکار دی. و اتا له م شهش ئیحتیماله ی سه ره وه ته نیا سیتی یه که م له زماندا ده رده که وی... به م جو ره زمانانی جیهان له م رو وه بوونه ته سی جو ر:

۱- جو ری VSO ئه وانه ن که فرمانیان پیش بکه ره ده که وی وه ک زمان عه ره بی.

اشتری	الولد	کتاباً
کری	کوره که	کتیبیک
فرمان	بکه ره	بهرکار VSO

۲- جو ری SVO ئه وانه ن که فرمانیان ده که ویته نیوان بکه ره و بهرکاره وه وه ک زمانی ئینگلیزی.

The boy bought a book

کوره که - کری - کتیبیک SVO

۳- جو ری SOV ئه وانه ن که فرمانیان ده که ویته دوا ی بهرکار وه ک زمانی کوردی.

کوره که کتیبیکی کری SOV

په یوه ندیی سیمانتیکی نیوان (کور) و (کتیب) و (کری) له هه ره سی زماندا به ته واوی هه مان شته. ئه وه بنجه که یه که چی له سیمادا هه ره زمانه ی به جو ریک ئه م سی دانه یه ی ریز کرد.

۲- ناو له وانه یه ئامرازی پیناسین وه رگری. (هه ره ئه و سی زمانه به ده سه ته وه ده گرین). له زمانی عه ره بیدا ئامرازی پیناسین (ال) وه ک پیشگر خو ی ده ره خا... له زمانی ئینگلیزیدا وه ک وشه ییکی سه ره بخو (the) و له زمانی کوردیدا وه ک پاشگر (ه که).

ال - وکدُ الولدُ

the boy

کور - ه که کوره که

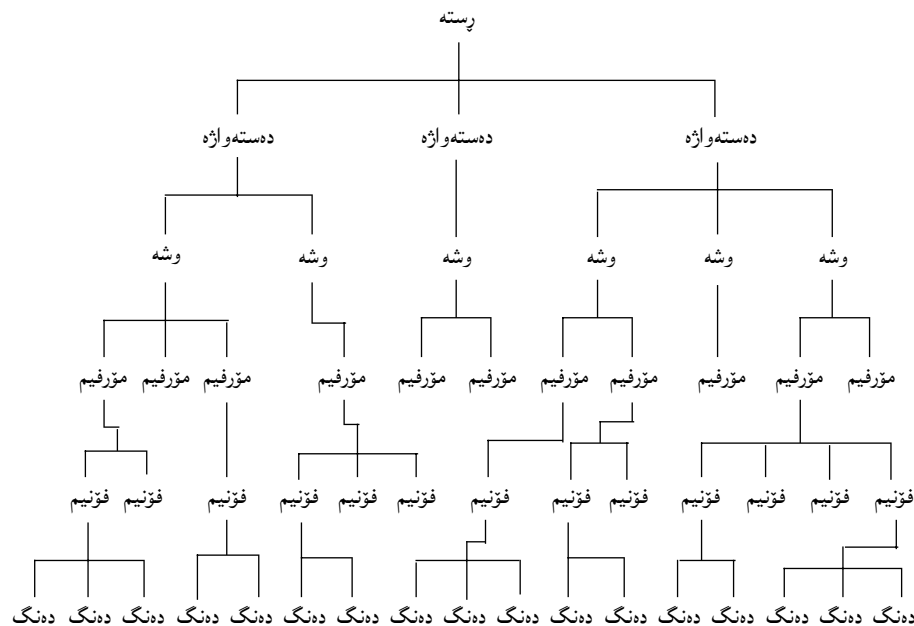

زۆر به لگه ی تری (مه نتیقی و ته جریبی) ی له م با به تانه ده شی ریز بکرتین... هه موو ده یسه لیتن که زمانی مرۆقی هه موو به پیتی هه مان په پره و کار ده که ن و هه لده سووریتن ئه م جیاوازییه ی له نیوانیاندا به دی ده کرت هه ره له (سیما) دایه Surface Structure ئه گینا له (بنج) دا Deep Structure هه موو یه کن و یه ک ده گر نه وه.

به چه ند فوونه ییک چه مکی (بنج) و (سیما) روون ده کرت ته وه.

رسته ی هه موو زمانیک ئه م سی به شه بنجیبه ی هه یه:

بکه ره (S) Subject

بهرکار (O) Object

فرمان (V) Verb

بۆ ریزبوونی ئه م سی دانه یه ئه م شهش ئیحتیماله هه یه:

SOV - ۱

SVO - ۲

VSO - ۳

په یوه نډی سیمانتیکې نیوان نامرزی پیناسین و ناو له هر سې زماندا به ته واوی و هک یهک وان. که چی له سیمادا هره به که به جوړیکې پیشان دا.

نه گهر بو هر که ره سه و دانه ییکې زمانی و بو هر جوړه په یوه نډیبه کی سینتاکسی و سیمانتیکې نیشانه ییک دابری... زمانه کانی جیهان هم موو بخړینه سره نه و زمانه په مزیه هم موو یهک ده گرنه وه. نه و ناسته موجه رده ده نه په یوه نډیبه سینتاکسی و سیمانتیکې یانه ده ستیشن ده کات به (بنج) له قه له ده درې. نه مه به شیوه یه کی گشتی.

له ناو چوارچپوهی زمانیکدا نه گهر یهک ده برین (رسته) دوو مانای جیای به خشی نه وه نه م رسته یه یهک سیمای و دوو بنجی هه یه. بو نمونه رسته ی:

نازاد نازار له دل ده رویتنی.

نه م دوو واتایه ده گه یه نی:

۱- نازاد نازار له دلدا ده چیتنی. (ده خاته دل)

۲- نازاد نازار له دل ده چوینتی. (ناهیلتی)

هو ی نه م جیوازیبه نه وه یه وشه ی (ده رویتنی) که رانه بردووی (رواندن) ه دوو واتای هه یه. ۱- چاندن ۲- رواندن (تیپه ری رویشتن).

نمونه ی تری له م باه ته:

هر ده که سم بینی.

نه م رسته یه ش دوو مانای هه یه:

۱- که سه کان (ده) بوون و هم مووم بینین.

۲- که سه کان له (ده) زیاتر بوون و ته نیا (ده م) لی بینین.

هو ی جیوازی نه وه یه وشه ی (هر) دوو مانای هه یه. ۱- (کل - all) ۲- (فقط - only)

رسته ی (پیم ده خوری) نه م دوو واتایه ی هه یه:

۱- پیتی من ده خوری.

۲- به من ده خوری.

رسته ی یه که م سیمایه کی تری هه یه. له نه نجامی گوړینی راناوی جودا (من) ه به لکاو (پیتی من) ده بیته (پیم)

رسته ی دوو همیشه سیمایه کی تری هه یه نه ویش له نه نجامی جیگیرکردنی راناوی (من) ه

به لکاو. له م حاله ته دا (به) ده بیته (پیتی) به پیتی نه م یاسا ریزمانیبه:

(نه گهر نه و دانه ریزمانیبه ی دوا ی پیشه نډی (به) به راناویکی لکاو ده برپا (به) ده بیته (پیتی).

نه نجام رسته ی (به من ده خوری) ده بیته (پیم ده خوری). (۱)

دوو یاسای جیوازی دوو رسته ی جیوازیان له بنجه وه گو تریه سیمای و ریککه وت کردنی به هاوسیمای...

هو یه کی تر بو نه وه ی رسته ییک زیاتر له ماناییک بیه خشی له سروشتی په یوه نډی نیوان به شه کانیبه تی له بنجدا وهک له م نمونه دا ده رده که وی:

نازاد و رزگاری برام هاتن.

نه م رسته یه دوو واتای هه یه:

۱- نازاد و رزگار هر دوو برام... هاتن.

۲- هر رزگار برامه و نازادی له گه لدا... هات.

په یوه نډیبه جیوازیه کانی نیوان به شه کانی نه م رسته یه له (بنج) دا ده شی به م جوړه روون بکریته وه.

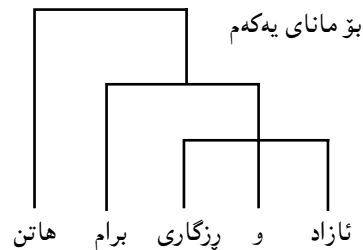
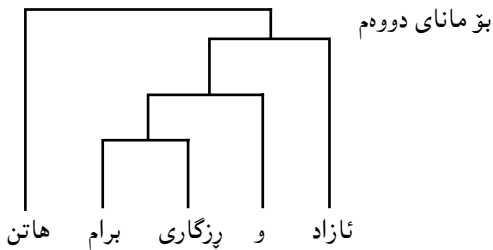

۱- (نازاد و رزگاری) برام هاتن.

۲- نازاد و (رزگاری برام) هاتن.

نه و رستانه ی زیاتر له مانایه کیان هه یه به رسته ی لیل ambiguous ناو ده برین.

له لایه کی تر نه گهر زیاتر له رسته ییک هه مان واتایان بوو نه وه نه م رستانه هه موو هه مان (بنج) یان هه یه. وهک له:

۱- ۱- من نه وان ده ناسم. ب- نه وان ده ناسم. ج- ده یان ناسم.

۲- ۱- نازاد کتیبیکې دا به رزگار. ب- رزگار کتیبیکې له نازاد وه رگرت.

۳- ۱- حەممە بەدەستی قالە کوژرا. ب- قالە حەممە کوشت.
 ۴- ۱- ئاوەکە ساردبوو. ب- ئاوەکە گەرم نەبوو.

ئەم جووتە پستانەیی سەرەوه هەموو هاو واتان واتا - لە بنجدا هاوبەشن و لە هەمان بنجەوه وەرگیراون. کەچی لە سیمادا زۆر جیاوازی. بەو نمونانەیی سەرەوه دەرکەوت کە بنج ئەو ئاستەبە level کە هەموو کەرەسەییکی سیمانتیکی و پەڕەندییەکی سینتاکسی نیتوان بەشەکانی رستەیی تیدا دەستنیشان کراوە. هەر زمانەیی دەستەبەک یاسای تایبەتی بەخۆوەی هەبە رستەکانی لە بنجەوه دەگوێزیتە سیمما، پێیان دەوتری یاساکی گۆزانەوه بەخۆوەی Transfomational rules لەم گۆزانەوه بەداشت هەبە دەقترین... هەبە زیاد دەکری... هەبە ئالوگۆر دەکری... هەبە دەگۆری... هتد. بۆ نمونە:

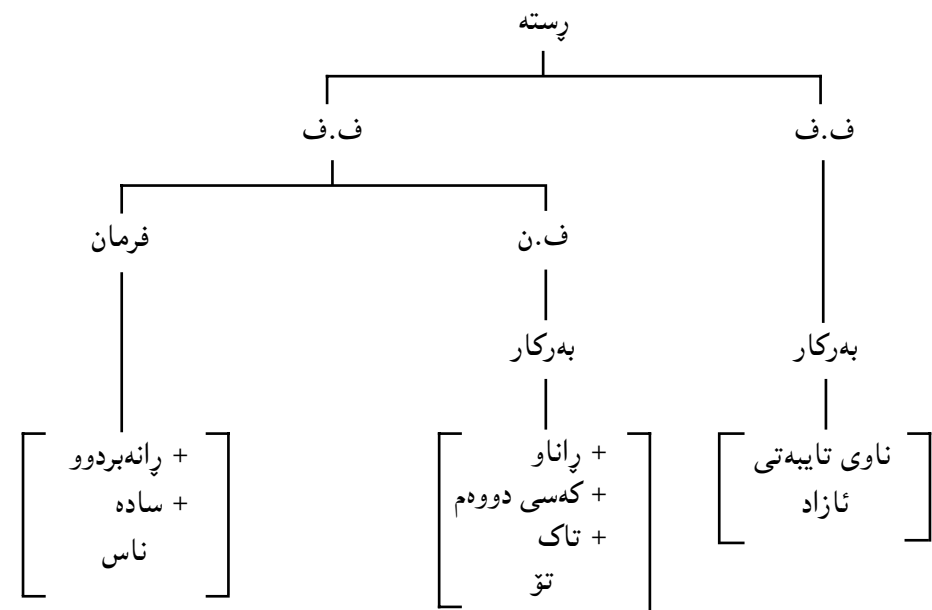

(ئازاد تو دەناسیت) بنجەکە شتیکی لەم بابەتە:

لە ئەنجامی سەپاندنی یاسایەکی بەخورتی obligatory لەم بنجە ئەم سیمایە سەر هەلەدا ئازاد تو دەناسیت

چەند یاسایەکی تری ئارەزوویی optional سیمای تری جگە لەوەی سەرەوه بەدەرەخەن وەک:

۱- یاساییک لە زمانی کوردیدا هەبە دەلی... دەشی لە سیمادا بکەر لایبری دواي وەرگرتنی راناوی لکاوی بکەری. بەسەپاندنی ئەم یاسایە:
 ئازاد تو دەناسیت. ← تو دەناسیت.

۲- یاساییک تری لە زمانی کوردیدا هەبە بەهۆبەوه دەشی راناوی جودای بەرکاری بەراناویکی لکاوی جیگیر بگری. بەسەپاندنی ئەم یاسایە:
 ئازاد تو دەناسیت. ← ئازاد دەناسیت.

بەسەپاندنی هەردوو یاساکە سەرەوه رستەکە دەبیتە (دەتاسیت) (۲). ئەم رێبازە لە شیکردنەوهدا کە بەرێزمانی گۆزانەوه ناو دەربری لە سالی ۱۹۵۷دا لە ئەنجامی بلاوبوونەوهی کتیبەکەیی چۆمسیکی syntactic strucre سەری هەلدا.

دەرچوونی ئەم کتیبە بەگرنگترین و مەزنتترین پروداوی میژووی زانستی زمان دەژمیریت... ئەم رێبازە تازەبە هەموو قوتابخانەکانی پێش خۆی رامالی و لەو ساکەوه هەموو زمانەوان و زانایانی زمان لە هەموو جیهانا هەول ئەدەن هەلویتستی خۆیان بەرامبەر ئەم قوتابخانەییە دەرەخەن و زمانی خۆیان بەپێی ئەم پەڕەوه شی بکەنەوه. (۳)

لە سالی ۱۹۵۷هوه ئەم رێبازە لە پەڕەسەندناوە. بەچەند قونایکی تێپەربووە و گەلی گۆرینی بەسەرا هاتوووە و پەلویزی لی بوتەوه. (لە دەرەفەتیکی تردا هەول ئەدەم لە میژوو و لایەنەکانی ئەم رێبازە بدویم).

پەراویزەکان:

۱ و ۲- بۆ زانیاری زیاتر لە بارەیی یاساکی راناو سەری ئەم سەرچاوەیی بکەن:

وربا عومەر ئەمین ۱۹۸۶ رێزمانی راناوی لکاو، چاپخانەیی دار الجماهير، بەغداد.

کە لەسەر رێبازی گۆزانەوه یاساکی رێزمانی راناو دەستنیشان دەکات.

۳- سەرچاوەیی ژمارە (۱) و (۲) هەول دەدەن زمانی کوردی بەپێی رێبازی گۆزانەوه شی بکەنەوه.

* ئەم وتارە لە گۆفاری رۆشنبیری نوێ، ژمارە (۱۲۱) سالی ۱۹۸۹، لاپەرە ۷۲-۷۵ بلاوکرادەتەوه.

ئەلەمۆرفى رېزمانى

ئەلەمۆرفى رېزمانى پېنناسىنى مۆرف morph و ئەلەمۆرفەلە allomorph باۋە ئەلەمۆرفە، ئەلەمۆرفەكان شىۋە جىياۋازەكانى ھەمان مۆرفىمىن^(۱). دەرکەۋتىنى لە (بىئە)ى جىياۋازدا ئەلەمۆرفە جىياۋازانەى پى دەبەخشى. ھەربەكە لەم شىۋە جىياۋازانە (مۆرف)ىكە. چەند نمونەيىك ئەم دوو لايەنەى زمان و پەيوەندىيان بەمۆرفىمەۋە روون دەكاتەۋە.

۱- مۆرفىمى كەسى سىبەمى تاك كە لەگەل فرماندا دەرەكەۋىت بۆ دەرپرېنى رېككەۋتن لەگەل بىكەردا لە كاتى داھاتوودا بەم چوار شىۋە بەدەرەكەۋىت {ات}، {پىت}، {ا} و {ئى}^(۲) بەپىئە ئەلەمۆرفە (بىئە)ى تىباياندا دەرەكەۋىت و بەم جۆرە:

۱- ئەگەر رەگى فرمان بە (ۆ) يا (ە) كۆتايى ھاتى، راناۋە لكاۋەكە شىۋەى {ات} دەگىرتە خۆ. ۋەك

شوشتن - شوۆ / دە - شو - ات / - (دەشوات)

رۆيشتن - رۆۆ / دە - رو - ات / - (دەرۋات)

كردن - كە / دە - كە - ات / - (دەكات)

بردن - بە / دە - بە - ات / - (دەبات)

۲- رەگى فرمان بەھەر فۆنىمىكى تر جگە لە (ۆ) و (ە) كۆتايى بى، راناۋە لكاۋەكە شىۋەى {پىت} دەگىرتە خۆ.

مالىن - مال / دە - مال - پىت - (دەمالىت)

شكاندن - شكىن / دە - شكىن - پىت - (دەشكىنىت)

چوون - چ / دە - چ - پىت / - (دەچىت)

ھىنان - ھىن / دە - ھىن - پىت / - (دەھىنىت)

۳- بەھۆى ياسايىكى بەئارەزوو optional دەشى {ت}ى {ات} و {پىت} - لە ھەندى حالتدا نەبى - لابرېئ، ۋەك لە:

ئەلەمۆرفەكە دەدات بەتۆ.

ئەلەمۆرفەكە دەدا بەتۆ. (ت) لابرېئ

ئەلەمۆرفەكە دەداتە تۆ. ناشى (ت) لابرېئ.

ئەلەمۆرفەكە دەچىت بۆ دەھۆك.

ئەلەمۆرفەكە دەچىت بۆ دەھۆك (ت) لابرېئ

ئەلەمۆرفەكە دەچىتە دەھۆك. ناشى (ت) لابرېئ.

{ات} و {پىت} و {ا} و {ئى} كە چوار شىۋەى جىياۋ ھەمان دانەى رېزمانىن. (بىئە)ى جىياۋ ئەلەمۆرفە جىياۋازانەى پى بەخشى. ھەربەكە لەمانە مۆرفىكە و ئەلەمۆرفى ئەۋانى ترە.

{ات} ئەلەمۆرفى {پىت} و {ا} و {ئى} بە.

{پىت} ئەلەمۆرفى {ات} و {ا} و {ئى} بە.

{ا} ئەلەمۆرفى {ات} و {پىت} و {ئى} بە.

{ئى} ئەلەمۆرفى {ات} و {پىت} و {ا} بە.

ب- مۆرفىمى پېنناسىن / دەكە / ئەم چوار شىۋەى ھەبە:

۱- {دەكە} ۋەك لە -ژوور - دەكە - م / - (ژوورەكەم)

۲- {دەك} ۋەك لە - / منال - دەك - ان (منالەكان)

۳- {كە} ۋەك لە - پىئالە - كە / - (پىئالەكە)

۴- {ك} ۋەك لە - / پەنجەرە - ك - ان / - (پەنجەرەكان).

لە (۱)دا ئامرازى پېنناسىن قالى تەۋاۋى خۆى ۋەرگىرتوۋە، چۈنكە ئەم بەر و ئەۋبەرى فۆنىمى (كپ) consonant.

لە (۲)دا قالى {دەك}ى گىرتۆتە خۆ. چۈنكە لاي راستى فۆنىمىكى كپە (ل). لاي چەپى (ا) بە. (ە)ى دوۋەم لەناۋ ئەم (ا) بەدا تۋاۋەتەۋە.

لە (۳)دا قالى {كە}ى گىرتۆتە خۆ، چۈنكە (ە)ى يەكەمى لەناۋ (ە)ى (پىئالە)دا تۋاۋەتەۋە.

لە (۴)دا قالى {ك}ى گىرتۆتە خۆ، چۈنكە (ە)ى يەكەم لەناۋ (ە)ى (پەنجەرە) و (ە)ى دوۋەم لەناۋ (ا)ى (ان)دا تۋاۋەتەۋە.

بەم جۆرە، {دەكە} و {دەك} و {كە} و {ك} چوار شىۋەى جىياۋازى ھەمان دانەى رېزمانىن. ۋەك دەرکەۋت (بىئە)ى جىياۋاز ئەم شىۋە جىياۋازانەى پى بەخشى. ئەم چوار شىۋەى سەر بەھەمان مۆرفىمىن. ھەربەكە (مۆرف)ىكە. ھەموو ئەلەمۆرفى يەكترن.

ح- مۆرفیمی کهسی یه کهمی کو /ین/ (۳) بهسی شپوه دهرده کهوی، به پیتی پیکهاتنی فونه تیکیی نهو فونیمه ی رهگی فرمانه کهی پی کوتایی دی.

۱- {yn} وهک له (سوتاین / sûtâ-yn) دا، چونکه رهگی نهو فرمانه ی پپوهی لکاوه به بزوتین vowel کوتایی هاتوهه. (ی) ی /ین/ شپوهی کپی گرته خو.

۲- {în} وهک له (هاتین / hât-în)، چونکه رهگی نهو فرمانه ی پپوهی لکاوه به کپ کوتایی هاتوهه، بویه (ی) ی (ین) شپوهی بزوتینی گرته خو.

۳- {n} وهک له (ئیمه فرین / fîrîn - fîrîn-în) دا، چونکه رهگی فرمان به (î) کوتایی هاتوهه.

بهم جوړه {yn} و {în} و {n} سین شپوهی جیاوازی هه مان دانه ی ریزمانین. و اتا سین مۆرفی هه مان مۆرفیمن.

دهرکه وتنی له (بیئه) ی جیاوازا دا نه م شپوه جیاوازانه یان پی به خشی. هه ربه که له مانه نه لومۆرفی نه وانی تره.

وهک له م شیکردنه و بهی سهره وه دهرده کهوی. هوی بوونی نهو شپوه جیاوازانه ی هه مان مۆرفیم نهو (بیئه) جیاوازانه بوون که تیا یاندا دهرده کهوی.

ئیسستا سهیری نه م رستانه بکه و (۱) و (ب) بهراورد بکه:

۱- ۱- نهو له ئیمه دهرسیت.

ب- نهو لیمان دهرسیت.

۲- ۱- من شته کهم له نهوان وهرگرت.

ب- من شته کهم لی وهرگرتن.

۳- ۱- ناگری له ئیمه بهردا.

ب- ناگری تی بهرداین.

۴- ۱- نهوان قسه که یان به ئیمه وت.

ب- نهوان قسه که یان پی وتین.

۵- ۱- نهو کتیبه کهی دا به نازاد.

ب- نهو کتیبه کهی دایه نازاد.

۶- ۱- تو کتیبه کهت دا به ئیمه.

ب- تو کتیبه کهت داینی.

۷- ۱- من نازادم نارد بو هه ولیر. (ناردم بو هه ولیر)

ب- من نازادم نارد-ه هه ولیر. (ناردم ه هه ولیر)

۸- ۱- نهوم ناردوه بو هه ولیر.

ب- نهوم ناردوته هه ولیر.

نه م جووته رستانه ی سهره وه هه موو هاوتان. (۱) و (ب) بریتین له هه مان که ره سه ی ریزمانی، نه وندیه نهو دانه ریزمانیه ی دوی پپشبه ند دهرده کهوی له (۱) دا به راناوی جودا و له (ب) دا به راناوی لکاوه دهرپراوه (۴).

نهوه ی سهرنج راده کیشی نه ویه راناوه جودابه که ده کریته لکاوه شپوهی پپشبه ند کهه preposition ده گوری.

له (۱) و (۲) دا (له) بوته (لی)

له (۳) دا (له) بوته (تی)

له (۴) دا (به) بوته (پی)

له (۵) دا (به) بوته /ه/ (ی) له نیوان دوو بزوتیندا دهرکه وتوه

له (۶) دا (به) بوته (ی)

له (۷) دا (بو) بوته (ه)

له (۸) دا (بو) بوته (ته).

گۆزینی شپوهی نه م مۆرفیمان له م نمونانه ی سهره وه به هیج جوړ ناشی بخریتنه پال هوی (بیئی)، چونکه:

۱- به جوړه ی رسته ی (۱) هوه، ده شی قالبی /مان/ (با به مانا نیکی تریش پی) له دوی پپشبه ندی (له) دهرکه وی و هیج کار له شپوهی نه کات وهک له:

نهوان له مانگرتن ناترسن.

۲- به جوړه ی رسته ی (۲) شه وه هه مان شت ده شی /له/ له نیوان (م - گرتن) دا دهرکه وی:

من نه م له وهرگرتنی پادا شتدا پی با شتره.

۳- به جوړه ی رسته ی (۳) ... ده شی /له/ له نیوان (ناگری - بهرد) دا دهرکه وی و شپوهی

۴- بەجۆرەى رىستەى چوارەمەوہ... دەشتى /بە/ لەنيوان (يان - وت)دا دەرکەوئى.

پىاوەکەيان بە وتەى خۆش ھەلخەلەتاند.

۵- بەجۆرەى رىستەى (۵ و ۶ و ۷ و ۸) ھوہ... ھىچ نەگۆراوہ. (بىئە)کان ھەرۆک خۆيان ماونەتەوہ.

لەم نمونانەى سەرەوہ دەرەدەکەوئى کە ھۆى ھەبوونى شىوہى جىاوازى ھەمان مۆرفىم مەرج نىيە (بىئى)بئى. بەلگەش ئەوہبوو ھەمان (بىئە)يان بۆ رەخسىتراو کارى تئى نەکردن و شىوہى نەگۆرئىن. واتا جگە لە ھۆى فونۆلۆجى ھۆى تر ھەيە کار لە ھەندئى لە مۆرفىمەکانى زماندا دەکات و شىوہيان دەگۆرئى. بەھۆى رىزمانى ناو دەبرئىن -grammat-ically conditioned. ھەر حالەتیکى ئەم بابەتەش لىکدانەوہى تايبەتئى خۆى ھەيە.

بۆ لىکدانەوہى ئەم لايەنە زمانى کوردى من وای بۆ دەچم کە زمانى کوردى لە بوارى (پىشەبەند)^(۵) یدا لە گۆرئىن داہە.^(۶)

پەراوێزەکان:

۱- مۆرفىم بچوکترىن دانەى زمانە کە مانايىک يا دەورئىکى رىزمانى دەدرئتە پال. لە فونىمىک يا زياتر پىنک دئت.

بۆ زانبارى زياتر لە بارەى چەمکى مۆرفىم و جۆرەکانى سەيرى ئەم باسەم بکەن (مردنى وشە - گوڤارى کاروان - ژمارە ۴۵)

۲- { } نىشانەى فونە لە فونۆلۆجىدا و نىشانەى مۆرفە لە مۆرفۆلۆجىدا.

// نىشانەى فونىمە لە فونۆلۆجىدا و نىشانەى مۆرفىمە لە مۆرفۆلۆجىدا.

۳- بۆ چۆنئەتى شىبکەدەوہى مۆرفۆلۆجى و دەستنىشانکردنى مۆرفەکانى راناوہ لکاوہکانى زمانى کوردى سەيرى سەرچاوہ ژمارە (۱۰) بکەن.

۴- بۆ ياساکانى گۆرئىنى راناوى جودا بەلکاو سەيرى سەرچاوہ ژمارە (۷) بکەن.

۵- بۆ پىشەبەندەکان و پاشبەندى بەرامبەريان و ياساکانىيان سەيرى سەرچاوہ ژمارە (۹) بکەن.

۶- لە زانستى زماندا، لە بوارى بەراوردیدا لقيک ھەيە بە Typological classification (التصنيف النمطي) ناودەبرئى. ئەرکى ئەم لەقى زانستى زمان ئەوہيە زمانەکانى جىھان پۆلئىن دەکات بەپى لىکچوونيان لە ناستە جىاوازەکاندا levels of analysis (سىنتاکسى - مۆرفۆلۆجى - فونۆلۆجى - فونەتئىکى). بۆ نمونە لە ناستى سىنتاکسىدا زمانەکانى جىھان لە رووى رىزبوونى بەشە بنجىيەکانى رستە (بکەر - بەرکار - فرمان) کراونەتە سئى جۆر:

۱- بکەر - بەرکار - فرمان SOV

۲- بکەر - فرمان - بەرکار SVO

۳- فرمان - بکەر - بەرکار VSO

زمانەکانى جىھان لە رووى پىشەبەند و پاشبەندەوہ سئى جۆرن.

۱- زمانە پىشەبەندىيەکان prepositional languages. لەم زمانانەدا دانەيەكى رىزمانى لەپىش ناو (يا فرىزى ناو)دا دەرکەوئى بۆ دەستنىشانکردنى ئەرکى رىزمانىيى. وەک (الى / فى / من) لە عەرەبىدا و (from / in / to) لە ئىنگلىزىدا.

عەرەبى	ئىنگلىزى	ئەرک
الى البيت	to the house	Dative
فى البيت	in the house	locative
من البيت	from the house	ablative

لە ھەندئى زماندا بەرامبەر ئەم پىشەبەندانە دانەى رىزمانىيى ھاو ئەرک ھەن وەک پاشگر دواى ناو (يا ناو فرىزى)دا دەرەدەوہ. بەم جۆرە زمانانە دەوترئى پاشبەندى postpositional languages وەک زمانى تورکى. بەرامبەر ئەو نمونانەى سەرەوہ لە زمانى تورکىدا بەم شىوہيە دەرەدەکەوئى...

ev - a	Dative	بۆ مالمەوہ
ev - da	locative	لە مالمدا
ev - dan	ablative	لە مالمەوہ (ھاتووم)

(dan - da - a) سئى پاشبەندن بەرامبەر (الى - فى - من)ى عەرەبى و (from - in - to)ى

ئىنگلىزى.

زمانى کوردى لەم لايەنەدا نەختى ئالۆز و تىکەلە لە ھەردوو جۆرى تئىدا دەرەدەکەوئى. پاشبەندەکانى بەفرمانەوہ دەلکئىن نەک بەناوہوہ. وەک لە:

دوئىنئى چووم بۆ ھەولئىر.

دوئىنئى چووم-ە ھەولئىر

لەلایەكى تردا ھەندئى پىشەبەند بەپاشبەندەوہ ئەرکەکەى دەستنىشان دەکرى. بۆ نمونە پىشەبەندى (لە) ئەرکى Locative دەبىنئى گەر پاشبەندى (دا) لەدواى ناوہوہ دەرکەوئى (لە ئاسماندا). ئەرکى abla-tive دەبىنئى لەگەل پاشبەندى (ھوہ)دا... (لە ئاسمانەوہ).

ئەم تىکەلئىيە ئەوہ دەرەدەخا کە زمانى کوردى لە قوناغئىكى تىزئى گۆرئىنداہە. دەستنىشانکردنى بەرەوہى ئەم گۆرئىنە پىوستى بەلئىکۆلئىنەوہيەكى مئىژووييە. من وای بۆ چووم کە لە زمانئىكى پىشەبەندىيەوہ بەرەو پاشبەندى دەروا.

دەشتى ئەو زمانە تىکەلانە بەجۆرى سئىيەم لە قەلەم بدريئى.

- 1- Bazell, C. E. (1958) "Linguistics Typology" - London.
- 2- Elson, B. and V. Pickett (1962) An Introduction to morphology and syntax. Santa Ana.
- 3- Lyons, J. (1968) Introduction to theoretical Linguistics. London and New York Cambridge University Press.
- 4- Matthews, P. H. (1970) "Recent developments in morphology" in New Horizons in Linguistics (ed.) J. Lyons.
- 5- Matthews, P. H. (1974) "Morphology" - Cambridge University Press.
- 6- Robins, R. H. (1971) General Linguistics. Longman.

۷- وریا عومەر ئەمین (۱۹۸۳) پێژمانی راناوی لکاو، گۆڤاری کاروان، ژماره (۸).

۸- وریا عومەر ئەمین (۱۹۸۶) مردنی وشه، گۆڤاری کاروان، ژماره (۴۵).

۹- وریا عومەر ئەمین (۱۹۸۶) پێشبه‌نده‌کان، گۆڤاری کۆپی زانیاری عێراق، ده‌سته‌ی کورد، ژماره (۱۵).

۱۰- وریا عومەر ئەمین (۱۹۸۷) پێژمانی راناوی لکاو، هه‌ندێ شیکردنه‌وه‌ی مۆرفۆلۆجی، گۆڤاری رۆشنییری نوێ، ژماره (۱۱۵).

۱۱- کۆپی زانیاری کورد (۱۹۷۶) پێژمانی ئا‌خاوتنی کوردی.

*** ئەم وتاره له گۆڤاری رۆشنییری نوێ، ژماره (۱۲۲) سالی ۱۹۸۹، لاپه‌ره ۱۶۶-۱۶۹**

بلا‌وکراوه‌ته‌وه.

شەپۆلەکانی شیعری کوردی

تا ئیستا گەلی باس و لیکۆلێنەوێی باش و ڕەسەن لە بارەى کیش لە شیعری کوردیدا بلاووتەووە. هەریەکە لە سووچیکەووە هەول ئەدات ئەم لایەنەى شیعری کوردی ڕوون بکاتەووە و گیروگرفتهکانی دەستنیشان بکات. ئەم باسە هەولدانە بۆ پێناسین و دەرخستنی سروشتی کیش وەک دیاردەبێکی گشتی و ڕوونکردنەوێی تایبەتییەتەکانی لە شیعری کوردیدا بەرپێبازیکى سووک و ئاسان دوور لە ئالتۆزی و، پێشنیاریکە بۆ بەکارهێنانی هەندێ زاراوە کە تا ئیستا کیشەیان لەسەرە.

لە مێژووی شیعری کوردیدا سێ جۆر کیشی جیاواز دەستنیشان دەکری:

۱- کیشی عەرووزی.

۲- کیشی خۆمالتی.

۳- کیشی شیعری ئازاد.

هەریەکە لەمانە بەپێی بارودۆخی مێژوویی تایبەتیی خۆی سەری هەلداوە و جیاوازی لە نێوانیاندا ئاشکرایە. سەرەرای ئەو جیاوازییەى لە نێوانیاندا بەدی دەکری و سەرەرای جیاوازی نێوان ئەمانە و کیشی شیعری ئەدەبی میلەت و زمانانی تر... شیکردنەووە دەری دەخا کە هەموو شیعری جیهان یەک بناغەى گشتی لە سروشتی پێکھاتن و دەرشتی کیشی شیعریدا هەیه.

ئەم باسە هەولدانیکە بۆ دەستنیشانکردنی ئەم بناغە گشتییە و خستنه‌رووی تایبەتییەتەکانی کیشی شیعری خۆمالتی کوردی.

کەرەسە و دانەى unite سەرەکیی کیش لە شیعری ئەدەبی هەموو میلەتانی جیهان بڕگەیه syllable. بەپێی چەند یاساییکی فۆنۆلۆجی ئەم بڕگانە یەک دەگرن و دانەى گەورەتر پێک دەهێنن، بە (گری)یان ناودەبەین. گریبەکانیش یەک دەگرن دانەى گەورەتر پێک دەهێنن. بە (بال)ی ناودەبەین. بەدوووال دێر پێک دێت.

واتا پێوەندی نێوان (بڕگە) و (دێر) لەسەر بناغەبێکی هەرمەى دامەزراوە وەک لەم وێنەیدا ڕوون کراوەتەووە.

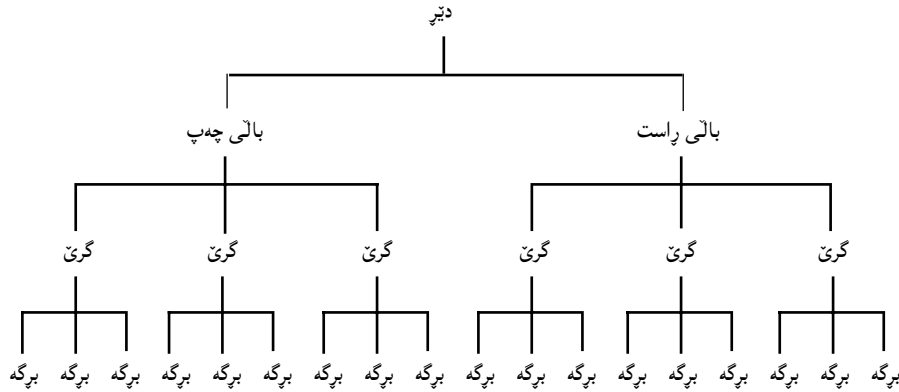

واتا (دێر) لە دوو (بال) پێک دێت. هەر بالەى لە چەند (گری) پێک و هەر گریبەى لە چەند (بڕگە) پێک دێت.

مەرجە گشتییەکان:

۱- ژمارەى گریبەکانی بالی چەپ دەبێ بەقەدەى بالی راست بێ. واتا گەر لە بالی راستدا سێ گری هەبوو دەبێ لە بالی چەپیشا سێ گری هەبێ. چوار بوو ئەبێ ئەمیش چواربێ...

۲- ژمارەى بڕگەکانی هەر گریبەکی بالی چەپ دەبێ بەقەدەى ژمارەى بڕگەکانی گری بەرامبەرى بالی راست بێ. واتا گەر گری یەكەمى بالی راست سێ بڕگەیی بوو دەبێ گری یەكەمى بالی چەپیش سێ بڕگەیی بێ. گری دووهمى بالی راست چوار بڕگەیی بوو دەبێ گری دووهمى بالی چەپیش چوار بڕگەیی بێ... و بەم جۆرە.

۳- سروشتی بڕگەى هەر گریبەکی بالی چەپ ئەبێ وەک هی بڕگەى بەرامبەرى گری بەرامبەرى بالی راست بێ. واتا ئەگەر بڕگەى یەكەمى گری یەكەمى بالی راست کورت بوو، ئەبێ بڕگەى یەكەمى گری یەكەمى بالی چەپیش کورت بێ. بڕگەى سێبەمى گری چوارەمى بالی راست درێژ بوو... ئەبێ بڕگەى سێبەمى گری چوارەمى بالی چەپیش درێژ بێ و بەم جۆرە.

۴- شوێنی هێزی stress سەرەکی و لاوەکیی secondary هەر گریبەکی بالی چەپ ئەبێ وەک هی گری بەرامبەرى بالی راست بێ.

لەناو ئەم یاسا موجدەرەدە گشتییە سەختە هەر زمانەى تایبەتییەتیی خۆی هەیه و لە

لايه نيكددا و بهراده بيئيكي سنووردار نه رمي پيشان دهدا. بۆ نمونه له كيشي شيعري كوردبي خۆمالييدا كورتى و دريژى برهه رهاو ناكريت كه چي له عهرووزى عه ره بيدا ئه م لايه نه ره چاو ده كرى، به لام بهراده بيئيكي زۆر له رپي (زحاف و علل) هوه رپي دراوه نه رمي پيشان بدرى.

له وهى رابورد ده رده كه وي كه بۆ تيگه يشتنى كيش ده بي بزائري:

۱- برهه چييه و جۆره كاني چين.

۲- چۆن ئه م پرگانه ليك ده درين و گرتيه كان پييك ده هين.

۳- چۆن ئه م گرتيانه ي بال پييك ده هين.

برهه:

تا ئيستا زانستى زمان نه يتوانيوه پينا سينيكي بي كه له بهرى برهه پيشكهش بكات. به شيوه بيئيكي گشتى دوو جۆرى لي جيا ده كاته وه:

۱- برهه ي فۆنه تيكي: ئه م جۆره يان گشتييه. ئه و قالبه يه كه هه موو زمانانى جيهانى تيا به شدارن، پيوه ندي به فسيولوجييه تي هه ناسه وه رگرتن و ميكانيزميه تي كار كردنى ئه ندامانى ئاخاوتنه وه هه يه. له ناو چوار چيوه ي ئه م قالبه گشتييه دا زمانه كان جيا وازى له چۆنيه تي ليكدانى فۆنيمه كانيان پيشان دهدن. و اتا هه ر زمانه ي ياساى تاييه تي به خۆه ي هه يه بۆ ليكدانى فۆنيمه كاني له ناو قالبى برهه ي گشتى (فۆنه تيكي). ئه م ليكدان و دارپشتنه تاييه تييه برهه ي فۆنولۆجى پييك ده هينى (كه جۆرى دووه مه).

بچووكترين برهه له بزوينيكي vowel پييك ديت. ئه م بزوينه ناوكى unclaus برهه پييك ده هينى. له گه ليا ده شي چهند دهنگيكي كپ consonant ده ركه وي. ژماره و چۆنه تي ريزبوون و هاو ده ركه و تنبان cooccurrence له هه ر زمانه ي جۆر كه. بۆ نمونه له برهه ي زمانى كورديدا له يه ك تا چوار كپ ده رده كه وي و هه رگيز له دوو زياتر ناكه ويته لايه كى بزوينه كه. ياساى دارپشتنى برهه ي زمانى كوردى له م ويته يه دا روون كراوه ته وه:

(C) (C) {V} (C) (C)

Vowel V - بزوين

Consonant C - كپ

{ } ——— ئه وهى نيوانيان ده بي ده ركه وي obligatory به خورتبييه.

() ——— ئه وهى نيوانيان ده شي ده ركه وي optional به ئاره زوو.

واتا - بزوين ناوكى برهه يه و برهه بي بزوين نابى و بچووكترين برهه له بزوينيكي پييك ديت. له گه ليا يه ك تا چوار كپ ده شي ده ركه وي. به م جۆره نۆ ئيحتمال بۆ دارپشتنى برهه ي كوردى هه يه.

خوارد	CCVCC	Xwârd
ژوان	CCVC	^Zwân
برا	CCV	Brâ
تۆ	CV	to
شه و	CVC	şaw
ئه - خۆم	V	a-xom
ئاش	VC	âş
ئه رك	VCC	ark
ده ست	CVCC	dast

له هه ندى زماندا ده شي سنوور له نيوان برهه ي كورت و دريژدا دابنرى و برهه ي كورت له دريژ جيا بركريته وه وه ك له زمانى عه ره بيدا. چونكه بزوينه كاني دوو جۆرن (كورت) و (دريژ) و ژماره ي بزوينه كورته كان (الفتحة - الضمة - الكسرة) به قه د بزوينه دريژه كانه (الالف - الواو - الياء) و له دوو كپ زياتر له برهه دا ده رناكه وي و له دوو ئيحتيمال زياترى نيبه بۆ دارپشتنى برهه.

هه ر كپييك بزوينيكي كورتى له گه لا ده ركه وي ئه وه برهه بيئيكي كورت پييك ده هينى. ل - س - ك... هتد. له هه موو حاله تيكي تر دا برهه دريژ ده رده چى.

كه ئه م جۆره نه ي خواره وه ده گرتيه وه:

۱- كپ + بزوينيكي دريژ / وهك (لا - فى).

۲- كپ + بزوينيكي دريژ + كپ / وهك (ناس - ريم).

۳- كپ + بزوينيكي كورت + كپ / وهك (قُل - لن).

له كيشى عه رووزيدا جيا كردنه وه ي برهه ي كورت و دريژ زۆر گرنگه و بناغه ي دارپشتنى ياساكانن. نيشانه ي (ب) بۆ برهه ي كورت و (-) بۆ برهه ي دريژ به كار ده هينرى. بۆ نمونه:

۱- قال/ قا + ل/ دريژ + كورت (- ب)

له بهر ره چا و کردنی کورتی و درېژی بڼه له کیشی عهرووزیدا. هه ریه کچی له و گریبانهی سهروهه چوند جوړتیکی هه یه.

ههشت تفعیله کان ده بڼه سبب و وتد و فاصله بهم جوړهی خواره وه:

فعالن	ب - -	ب / - - و تد مجموع + سبب خفیف
مفاعیلن	ب - - -	ب / - / - و تد مجموع + سبب خفیف + سبب خفیف
مفاعلتن	ب - ب - ب	ب / - ب - و تد مجموع + فاصله صغری
فاعلاتن	ب - -	ب / - ب / - و تد مجموع + سبب ثقیل + سبب خفیف
فاعلن	ب - -	ب / - - و تد مفروق + سبب خفیف + سبب خفیف
		ب / - - و تد مفروق + سبب خفیف
مستفعلن	ب - - -	ب / - - و تد مفروق + سبب خفیف + سبب خفیف
		ب / - / - و تد مجموع + سبب خفیف + و تد مجموع
متفاعلن	ب - ب - ب	ب / - ب - فاصله صغری - و تد مجموع
		ب / - / - ب - سبب ثقیل + سبب خفیف + و تد مجموع
مفعولات	ب - - -	ب / - / - ب سبب خفیف + سبب خفیف + و تد مفروق

(تفعیله) کان به (۱۶) شانزه جوړ (تشکیله) پیکه وه دهرده که ون (بحر) هکان پیک ده پتن که نه مانهن:

ژماره	پیکهاتنی بڼه یی	ناوی بحر	ژماره ی بڼه یی
۱	فعالن - مفاعیلن - فعولن - مفاعیلن	طویل	۱۴
۲	مستفعلن - فاعلن - مستفعلن - فاعلن	بسیط	۱۴
۳	فاعلاتن - فاعلن - فاعلاتن	مدید	۱۱
۴	مفاعلتن - مفاعلتن - فعولن	وافر	۱۳
۵	متفاعلن - متفاعلن - متفاعلن	کامل	۱۵
۶	فاعلاتن - فاعلاتن - فاعلن	رمل	۱۱
۷	مستفعلن - مستفعلن - مستفعلن	رجز	۱۲
۸	مفاعیلن - مفاعیلن	هزج	۸
۹	مستفعلن - مستفعلن - فاعلن	سریع	۱۱
۱۰	مستفعلن - مفعولات - متفعلن	منسرح	۱۲
۱۱	فاعلاتن - مستفعلن - فاعلاتن	خفیف	۱۲
۱۲	مستفعلن - فاعلاتن	مجث	۸
۱۳	مفعولات - مستفعلن	مقتضب	۸
۱۴	مفاعیلن - فاعلاتن	مضارع	۸
۱۵	فعالن - فعولن - فعولن - فعولن	متقارب	۱۲
۱۶	فعالن - فعولن - فعولن	متدارك	۸

نهم قالبانه بهم شیوه یی پیشکدهش کران زور سهخت و وشکن هه رگیز ناشی به ته و اوای پیتره وییان بکری، بزیه به راده یه کی فراوان ری دراوه لییان لادری. نهم لادانانه به (زحاف) و (عله) ناو ده برین به هزیانوه ده شی هه ندی بڼه کورت بکریته وه، درېژ بکری، بقرتیتری، زیاد بکری... هتد.

دومه زرتیه ری زانستی عهرووز خلیل بن احمد الفراهیدی^(۱) (۹۴-۱۷۵ک) ۲۳ زحافی ده ستنیشان کردوه. دواي خوی زوری تری خراوه ته سه ر جگه له (علل) هکان که ژماره یان له وان که متر نای. به شیکتی نهم (زحاف و علل) انه له نه خشه یه دا روون کراوه ته وه. نهم نه خشه ده توانی فراوانتر بکری و هه موو (زحاف و علل) یکی بخریته ناو.^(۲)

علل الزيادة			الزحاف المركب				
تسبيغ	تذليل	ترفيل	نقص عصب+كف	شكل خبث+كف	خزل اضمار+طن	خبل خبث+طن	
							فَعُولُنْ --ب
							مفاعيلُنْ ---ب
			مُفَاعِلْتُ ب--ب				مفاعلتن ب-ب-ب
فاعلاتان هـ-ب-ب-هـ				فَعَلَاتُ ب-ب-ب			فاعلاتُنْ --ب-
		فاعلاتُنْ --ب-					فاعِلُنْ -ب-
	مُسْتَفْعَلَانُ هـ-ب-ب-هـ		مُتَفَعِّلُ ب-ب-ب		مُتَعَلِّنُ ب-ب-ب		مُسْتَفْعَلُنْ --ب-
	متفاعلان هـ/ب-ب-ب-هـ	مُتَفَاعِلَاتُنْ ب-ب-ب-ب		مُتَفَعِّلُنْ -ب-ب-			مُتَفَاعِلُنْ ب-ب-ب-ب
							مَفْعُولَاتُ ب---ب

الزحاف المفرد								
كف	عقل	قبض	عصب	وقص	طي	خبث	اضمار	
		فَعُولُ ب-ب						فَعُولُنْ --ب
مفاعِلُ ب--ب		مفاعِلُنْ ب-ب-						مفاعيلُنْ ---ب
	مفاعِلُنْ ب-ب-		مُفَاعِلَتُنْ ---ب					مفاعلتن ب-ب-ب
فاعلاتُ -ب-						فَعَلَاتُنْ ب-ب--		فاعلاتُنْ --ب-
						فَعِلُنْ ب-ب-		فاعِلُنْ -ب-
مستفعل ---					مستعلن ب-ب-	مُتَفَعِّلُنْ ب-ب-		مُسْتَفْعَلُنْ --ب-
				مفاعِلُنْ ب-ب-	مُتَفَعِّلُنْ ب-ب-		مُتَفَاعِلُنْ ب--ب-	مُتَفَاعِلُنْ ب-ب-ب-ب
					مَفْعُولَاتُ -ب-	فَعُولَاتُ ب--ب		مَفْعُولَاتُ ب---ب

علله جاریه مجری الزحاف	علل النقص									
	حذف	القطف	قطع	قصر	بتر	الحذف	الصلم	الوقف	الکتف	التشعیث
	فَعُولُنْ	فَعُو		فَعُولُ						
	--ب	-ب		-ب						
	مفاعیلُنْ	مفاعي		مفاعیلُ						
	---ب	--ب		ب--۵۱						
	مفاعلاتنْ	مَفَاعِلُ								
	ب-ب-ب	--ب								
	فاعلاتُنْ	فاعلا		فاعلاتُ	فاعلُ				فالاتُنْ	
	--ب	-ب		-ب-۵۱	--				---	
	فاعِلُنْ	فاعل							فا...لُنْ	
	-ب	--							--	
	مُسْتَفْعِلُنْ									
	--ب									
	مُتَّفَاعِلُنْ	مُتَّفَاعِلُ				متفا				
	ب-ب-ب	ب-ب				ب-ب				
	مَفْعُولَاتُ					مَفْعُو	مَفْعُولَاتُ	مَفْعُولَا		
	---ب					--	---	---		

بۆ كيشانى هەر دپړېك به هوځى عهرووزى عه ره بهى ده بې:

۱- دپړه که بخړي ته سهر ئيملاى عهرووزى به لابردنى (شده) و (تنوين) و (الف مقصورة) ... هتد. و ا تا چؤن ده خو ئير ته وه ئا و ا بنووسر ته وه.

۲- برکه كانى هم مو ليك جيا بکړي ته وه.

۳- بهرام بهر هەر برکه بيټكى كورت نيشانه ي (ب) دابنرې و بهرام بهر هەر برکه بيټكى دريژ نيشانه ي (-).

۴- نه نجامه که دابهش ده کړې به پيې ژماره ي برکه كان. نه گهر له هەر باله ي (۸) برکه هه بوو نه وه ده کړي ته (۴ + ۴) وه ک له م دپړه دا:

صفحننا عن بنى ذهلٍ وقلنا القوم اخوان

ب-ب-ب مفاعيلن / ب-ب-ب مفاعيلن / ب-ب-ب مفاعيلن

سه يري ليسته ي به حره كان بکه يين ده رده که وئ که کيشى نه م دپړه سهر به (به حره ي (هزج) ه. (مفاعيلن - مفاعيلن).

نه گهر هەر باله ي (۱۴) برکه بوو. نه وه ده کړي ته (۷ + ۷). گړي حه وتى نييه. هەر حه وتى ده کړي ته دوو بهش (۴ + ۳) يا (۳ + ۴) به پيې سه رته ي دپړه که نه گهر به برکه بيټكى كورتى ره سهن (و ا تا زحاف به کار نه هپنرابي) ده ستى پي كړد بې نه وه ده کړي ته (۴ + ۳). نه گهر به برکه بيټكى دريژى ره سهن ده ستى پي كړد بې نه وه ده کړي ته (۴ + ۳) وه ک له م نمونانه دا:

اطالت بلایانا سلیمی فديتها

ب-ب-ب / ب-ب-ب / ب-ب-ب

فغدنا بمغناها وطالت معاذيرى

ب-ب-ب / ب-ب-ب / ب-ب-ب

نه م دپړه هەر باله ي بریټييه له (۱۴) برکه. کرایه (۷ + ۷)، هەر به شه ي کرایه (۳ + ۴) (۴) چونکه دپړه که به برکه بيټكى كورت ده ستى پي كړد ووه. سه يري ليسته ي به حره كان بکه يين ده رده که وئ که کيشى نه م دپړه سهر به (بحر ي (طويل).

ابسط لنا يا فتى اعذاركم فاذا

ب-ب-ب / ب-ب-ب / ب-ب-ب

لاقت لنا لم ندع في قومكم عوجا

--ب- / -ب- / --ب- / ب-ب-

مستفعلن - فاعلن - مستفعلن - فعلن

هەر باڵەى بریتیبه له (١٤) برگه. دهكرتته (٤ + ٣)، چونكه به برگهى درتت دهست پى دهكا. له رتت لىستهى (بحر) هكانهوه دهردهكهوتت كه كىشى ئەم دیره سەر به (بحر)ى (بسیط)ه.

ئەگەر برگه كورت و درتتەكان به تهواوى بهرامبەر دەرچوو له گەل ئەوهى له (بحر)هكاندايه، ئەوه ئەم دیره زۆر سواره و هيچ (زحاف و علل) يكي تى نه كه وتوه. ئەگەر جياواز بوو سهبرى نه خشهى (زحاف و علل) دهكەين، بهر كهوت ئەوه سواره؛ ئەگينا لهنگه. بۆ نمونه له دىرى (اطالت بلايانا سليمى فديتها...) تفعيلهى چواره مى بالى راست له جياتى (مفاعيلن) بۆته (مفاعلن). سهبرى لىستهى زحافهكان بكهين دهبينين ئەو لادانه رهوايه - و بهر زهحافى (قبض) دهكهوتت كه بههۆيهوه (مفاعيلن / ب-ب- -) دهبيتته (مفاعلن / ب-ب-).

ئىستا سهبرى ئەم ديره بکه:

كيف ذاك الحب امسى خيراً وحديثاً من احاديث الهوى

--ب- / -ب- / ب-ب- ب-ب- / --ب- / ب-ب-

فاعلاتن فاعلاتن فعلن فعلاتن فاعلاتن فاعلن

كىشى ئەم ديره سەر به (بحر)ى (رمل)ه. تفعيلهى سببه مى بالى راست بۆته (فعلن). تفعيلهى يه كه مى بالى چهپ بۆته (فاعلاتن). له رتت نه خشهى (زحاف و علل)هوه دهردهكهوتت كه ئەم دوو گۆرانه رهوان بههۆى زحافى (خب)هوه.

كملت لكم خطرات ذى وصفت

ب-ب-ب- / ب-ب-ب- / ب-ب-ب-

وافادنى خطران ذا وصفاً

ب-ب-ب- / ب-ب-ب- / ب-ب-ب-

كىشى ئەم ديره سەر به (بحر)ى (متكامل)ه. تفعيلهى سببه مى بالى راست و چهپ بوونه ته (متفا / ب-ب-) بوونى (متفاعلن) به (متفا) ئەنجامى تىكهوتنى (عله)ى (حذ) وهك له نه خشهى (زحاف و علل)دا دهردهكهوتت.

ئەم هه موو (زحاف و علل) انه كىشى عهرووزيبان وهك لاستىك لى كردوو هه دىرتكى عه ره بى پى ده كىشرتى. ئەمه به لگه يه، ئەوه دهسه لىتت كه كىشى (عهرووزى) ئەوه نده له كىشى (برگه) يى جياواز نبهه. (٣)

كىشهكانى شيعرى كوردى

١- كىشى عهرووزى:

كورديش وهك مىلله ته كانى ترى ئىسلامى كه وته ژتير كارىگه رى زمان و رۆشنىبرى عه ره ب و مىلله ته كانى دهووبه رى كه ئەمانيش هه ر ئىسلامن. خوئنده وار و شاعير به زۆرى مه لا بوون، مه لاش خوئندنى به عه ره بى بوو و سه رچاوهى رۆشنىبرى زمان و ئەده بى عه ره بى و مىلله ته دراوسپه كانى بوو. بۆيه شتىكى سروشتيه له شيعر دانانا پىره وى قالبه كانى عه ره بى بکهن. به لام شان به شان ئەم پىره وى كرده له سه ر پىره وى خوئماليش شيعر هه ر دانراوه و نه پچراوه، له فۆلكلۆر و گۆرانى و ئەده بى هه وراماندا.

شاعيرانى كلاسىكى كورد به زۆرى له سه ر (بحر)ى رمل و هزج و مضارع و سربع شيعريان هۆنپوه ته وه. دياره ئەم بحرانه زياتر له وانى تر له گەل سروشتى زمانى كوردى ئەگونجى. (٤) له هه ر يه كه يانا نمونه بىتك ئەهينينه وه:

١- بحرى رمل:

با به كۆل بگريم له گەل تۆ هه ورى سوورى به همه نى

من به وهى گۆل كه وته ژتير گل، تۆ به وهى گۆل پىكه نى

ب-ب-ب- ب-ب-ب- ب-ب-ب- ب-ب-ب-

ب-ب-ب- ب-ب-ب- ب-ب-ب- ب-ب-ب-

فاع لاتن فاع لاتن فاع لاتن فاع ل

ب- بحرى هزج

له دونيادا نبه وهك من به عه شقى ئەو گرفتارى

سه ر و مالم له رتت دانا كه چى لوتفى نه بوو جارى

فاعلاتن

ب-ب-ب- ب-ب-ب- ب-ب-ب- ب-ب-ب-

ب-ب-ب- ب-ب-ب- ب-ب-ب- ب-ب-ب-

مفاعيلن مفاعيلن مفاعيلن مفاعيلن

گرتی دووهم بۆته (فعالتن) لیره زحافی (خبن)ی تیکه وتووہ.

ج- بحری سریع

قوربانى تۆزى رینگه تم ئەى بادی خوش مروور
 وهى په يکی شارهزا بهه موو شارى شاره زوور
 ---ب- ---ب- ---ب- ---ب-
 قور-با-ن تۆ زی رى گه تم ئەى-با-د خوش مروور
 مستفعلن مستفعلن مستفعلن فعل

۲- کیشی خۆمالی

کیشی خۆمالی کوردی (وهک عه ره بی) سى گرتی هه یه

۱- گرتی سییی: له سى برکه پیک دیت

۲- گرتی چواری: له چوار برکه پیک دیت

۳- گرتی پینجی: له پینج گری پیک دیت

کورتی و دریتى برکه ره چاو ناکریت، بۆه هه ر ئەم سى گرتیه پارسه نگی کیشی شیعری کوردی خۆمالی پیک دههین.

ئەم گرتیانه یهک دهگرن (بال) پیک دههین هه ر جوهره ده رکه وتنییک (شه پۆل) یک پیک دههینى که ئەمانه ن.

۱- شه پۆلی [۵]

ئەى بهر خۆله که

نه رم و نۆله که

سپى و خرپنى

وهک کولووی لۆکه

(۵)

۲- شه پۆلی [۳ + ۳]

که سنگى کرده وه

گه لى له پشته وه

گرهوى برده وه

(۳) (۳)

۳- شه پۆلی [۳ + ۴]

ئەى فریشته ی شیعری جوان

کوستی که وتوی هه ردوو کمان

(۴) (۳)

۴- شه پۆلی [۴ + ۴]

دونیا هه مووی چاو و راوه

فروفیل و به ند و داوه

راسته راستی هه لگیراوه

درۆ خوشه به لیشاوه

(۴) (۴)

۵- شه پۆلی [۳ + ۳ + ۳]

بنووسه بپرسه مه ترسه

چهند دیری شیعری جوا نت به سه

(۳) (۳) (۳)

۶- شه پۆلی [۵ + ۵]

به ئاسمانه وه ئەستیره م دیوه

له باغچه ی به هار گوتم چنیوه

(۵) (۵)

۷- شه پۆلی [۳ + ۴ + ۴]

له پرشنگیا ههیه شیبوی چاوی کال
له له زینیا زه ده خه نهی لیوی ئال

(۴) (۴) (۳)

۸- شه پۆلی [۵ + ۳ + ۳]

کوردستان جیگامی جیتی هه زار ساله م
په روه دهی ئەم دۆل و سه رلوتکه و یاله م

(۳) (۳) (۵)

۹- شه پۆلی [۳ + ۳ + ۳ + ۳]

ئهی ئەندام وردیله ی نهرمۆله ی ئیسک سووک
ئهی بهرگی ساکارت دلگیرتر له هی بووک

(۳) (۳) (۳) (۳)

۱۰- شه پۆلی [۴ + ۴ + ۴]

تاله تیشکی شهوی ژینی پر زارم بووی
خۆری ئاسۆی گولزاری بی به هارم بووی

(۴) (۴) (۴)

۱۱- شه پۆلی [۵ + ۴ + ۴]

سه رده میک بوو دونیای گیانم تاریک و چۆل بوو
کام به رۆچکه ی گهرمه دلّم چه شننی سه هۆل بوو
(۴) (۴) (۵)

۱۲- شه پۆلی (۵ + ۵ + ۵)

ئەم لا یه ک په له ئەولا یه ک په له هه وری رهنگا ورهنگ
له ناوه راستا به ده م ئاسۆه رۆژی شوخ و شنگ

(۵) (۵) (۵)

شه پۆلی [۵] و [۳+۳] زۆر که م بهرچاو ده که وێ و به زۆری له و شیعرانه بهرچاو
ئەکهون که سه روودی مندالانن. به گۆرته ی شه پۆلی [۳ + ۳ + ۳] هه ر ئەم دێره م بهرچاو
کهوت که وه ک نمونه هیناومه ته وه. به ناوی (گۆران) هوه یه و له دیوانه که یدا نییه.
هه موو شه پۆله کانی شیعی کوردی به پیتی ژماره ی بره گه کان و دابه شیوونیان به سه ر
گرێبه کان له م نه خشه یه دا روون کراوه ته وه: (۴)

دابه شیوونیان به سه ر گرێبه کان	ژماره ی بره گه کان	
۵	۵	۱
۳ + ۳	۶	۲
۴ + ۳ یا ۳ + ۴	۷	۳
۴ + ۴	۸	۴
۳ + ۳ + ۳	۹	۵
۵ + ۵	۱۰	۶
۳ + ۴ + ۴	۱۱	۷
۵ + ۳ + ۳	۱۱	۸
۳ + ۳ + ۳ + ۳	۱۲	۹
۴ + ۴ + ۴	۱۲	۱۰
۵ + ۴ + ۴	۱۳ (۵)	۱۱
۵ + ۵ + ۵	۱۵	۱۲

سنووری گری و وشه له بالا:

له هندی شه پۆلدا به تایبه تی [5 + 5] سنووری گری هه رگیز وشه ناسمی.

ئه مانه هه موو جوانن شیرین

پۆشنکه ره وهی شه قامی ژین

له شه پۆله کانی تر دا ده شی سنووری گری وشه بسمی وهک له [4 + 4]

له ئاسمانی ژیه نا به یان

ئه ستیره ی گه شم ئه پروان

وا در ده که وهی ئه و شیعرانه ی سنووری گری وشه کان ناسمی سوارتر و په وانترن. ئه مه ی خواره وه دیری دوا ی ئه وه ی سه ره وه یه ، تیا یا سنووری گری وشه کانی ناسمی بۆ به (وهک من بۆی بچم) په وانتر و سوارتر دیته گوئ.

ئه ستیره ی سوور وه کوو پشکو

ئه مرشته ناو گه رووی ئاسو

ئه گه ر بال له دوو گری زیاتری... هه رگیز ناشی سنووری گری له جاری زیاتر وشه بسمی (6).

3- کیشی شیعی ئازاد

که ره سه ی سه ره کی کیش له شیعی (ئازاد) یشدا هه ر پرگه و گری به ، جیاوازی نیوان ئه م جو ره شیعه نه وزاده و شیعی خۆمالی و عه رووزی ئه وه یه له شیعی (ئازاد) دا چه مکی بال و دیر نه ماوه و تیک شکاوه. هه یچ په یه وه و یا سا یی کی نبیه به هۆیه وه ژماره ی گری به کانی هه ر دیره ده ستنیشان بکری. دیر هه یه له یه ک گری... هه یه له دوو هه یه له سی گری... هتد پیک دیت، له وان هه یه دیری یه که م یه ک گری بی بی دوو هه بیته سی یا دوو یا یه ک... دوو هه بیته سی یا یه ک یا دوو... وهک له م نمونانه دا در ده که وهی.

چیای په نگین (1)...

داوینی که ژ نیرگس و گول (2) /----

گرنگ له ناو کۆشی چه ما نارامی گرت (3) /----

ئاسمانی شین (1)

ئه ستیره ی زیوی رووی سپی (2)

شه بوویه کی خنجیلانه (2)

له سیبه را (1)

پیکه نی سه ری هه لپری (2)

بۆ تیشکی خۆری گه رم و گوپ (2)

دلۆپی قه لبه زه ی وهک چۆر (2)

چاوی هوزار (1)

شنه ی شه مال... سه وه ی نازدار (2)

چه می بزیتو (1)

کامه ران 104

په راوتیه کان:

1- (خلیل بن احمد الفراهیدی) یاسا کانی عه رووزی عه ره بیی دۆزی به وه. (15) (بحر) ی لئ ده ستنیشان کرد. هه ر له سه ره مه ی خۆیدا (ابو الحسن سعید بن مسعه ده الاخفش) بحریکی تری خسته سه ر به ناوی (متدارک) و بوون به (16). جگه له م شانزه یه سی بحری تر له لایه ن غه یری عه ره به وه دا هیتراون (جدید - قریب - متشاکل) بۆ ئه مه سه یری سه رچاوه ژماره 7، لاپه ره 129 بکه. 2- زارا وه کان هه ره ک خۆیان به کار هیتراون بۆ پیناسینیان سه یری سه رچاوه ژ (3) بکه ن.

3- مامۆستا علاء الدین سجادی هه ستی به مه کردوه. له لاپه ره (132) ی کتیه که ی (ئه ده بی کوردی و لیکۆلینه وه له ئه ده بی کوردی) دا ده لئ:

«که که وه ته ئه و سه ره مه ی داواییه و به تایبه تی که بازاری فۆلکلۆر زیندو و کرایه وه و گۆرانی به نه ته وه بییه کان که وتنه بره و. له سه ر رووناکی ئه وان هه جو ری هۆنرا وه گۆرا و ئه و قسه یه دا هات که گوایه هۆنرا وه دوور که وتۆته وه له عه رووز.

به لئ دوور که وتۆته وه؛ به لام ناتوانی بوتری به ته وا ری لیبی بی به شه وه کو ناشتوانی بوتری ئه م هۆنرا وه که له سه ر عه رووز ده پۆن بی به شن له ژماره ی په نجه.»

4- مامۆستیایان عه زیز گه ردی و عه بدولره زاق بیمار کتیبیان له باره ی ئه م لایه نه ی شیعی کوردی دانا وه و به وردی و فراوانی زۆر شتیان ساغ کردۆته وه. به داخه وه. ئه م کتیه به نه رخانه تا ئیستا چاپ نه کراون.

5- کاکه ی فه لاح له لاپه ره (221) ی (کاروانی شیعی نوئی کوردی) دا ئه م شیعه ی دیلان.

دیسانه وه نه ورۆزه به هاره گولئی ئاله

شه ونم به قه تیسی له سه ر ئه و که کاله

وهک چاوه چ چاوی که به فرمیسک و که ژاله

به (١٤) برگه یی له قه لهم داوه. راسته که ی ئه وه یه هه ر دێری یه که م (١٤) برگه ییسه: ئه وانی تر (١٣)ین. زۆر گه رام هه یج شهیرتکی (١٤) برگه ییم نه دۆزییه وه.

٦- به بهر اوورد کردنی شهیره کانی کامه ران موکری له گه ل ه ی شاعیرانی تری هاوچه رخی ده رده که وێ که له شهیره کانی کامه ران زۆر باوه سنووری گری وشه بسمی... له وانه یه ئه مه یه کێ بی له و هۆیانه ی وایان کردووه شهیره کانی کامه ران له پرووی ئیقاعه وه نه ختی وشک بیته گوێ.

سه رچاوه کان:

- ١- د. ئیحسان فوئاد (١٩٧١) گو فاری کۆلیجی ئه ده بیات ژ (١٥).
 ٢. ئه حمه د هه ردی (١٩٧١) کیش له شهیری کوردیدا، گو فاری براهه تی ژ (١٠).
 - ٣- د. رشید عبدالرحمن العبیدي (١٩٨٦) معجم مصطلحات العروض والقوافي. مطبعة جامعة بغداد.
 - ٤- د. صفاء خلوصي (١٩٧٤) فن التقطیع الشعري والقافية، بیروت.
 - ٥- عه بدول په زاق بیمار (١٩٨٧) عه رووز له هه له به ستی کوردیدا گو فاری (پۆشنیبری نوێ) ژ (١١٣).
 - ٦- د. عزالدین مصطفي رسول (١٩٦٦) الواقعية في الادب الكردي، بیروت.
 - ٧- عه لانه دین سه جادی (١٩٦٧) ئه ده بی کوردی و لیتکۆلینه وه له ئه ده بی کوردی، به غدا.
 - ٨- کاکه ی فه لاح (١٩٧٨) کاروانی شهیری نوێی کوردی - کۆری زانیاری کورد، به غدا.
 - ٩- د. ماری خه زنه دار (١٩٦٢) کیش و قافیه له شهیری کوردیدا، به غدا.
 - ١٠- دیوانی گۆران (١٩٨٠) کۆکردنه وه و ئاماده کردنی محه مه دی مه لا که ریم.
 - ١١- دیوانی کامه ران (١٩٨٧) ئاماده کردنی عه بدوللا عه زیز خالده ناگرین.
- * ئه م وتاره له گو فاری پۆشنیبری نوێ، ژماره (١٢٦) سالی ١٩٩٠، لاپه ره ٤٧-٥٨ بلا وکراوه ته وه.

له په یوه نندیسېه کانی بکهری نادیار

بکهر نادیار له زمانې کور دیدا به زوری هر له پروانگه ی مورفولوژییوه سهری کراوه و لیتی کولراو ته وه. گه لږ لایه نی سینتاکسی و تهنات مورفولوژیی هه له باره ی نه م لایه نه ی زمانې کور دییوه هیشتا باس نه کراون. له م باسه دا هندی لایه نی تری نه م بواره ی ریزمانی کوردی ده خریته روو.

چه مکی بکهر نادیار له هه موو زمانیکدا هه مان شت ده گه بیینی مه به ست لیتی نه و پسته به یه که (بکهر) هه کی و اتا نه و که سه یا نه و شته ی ئیسی فرمانه که به جی ده هیتی له سیمادا درناکه وی، له بهر هه چ هویتیک بی.

بزه هه نگاهی یه که له هه موو زمانیکدا له گواستنه وه ی رسته ییکی بکهر دیار بو بکهر نادیار ده بی بکهر لایبری و بهرکار جیتی بگری... ئینجا هر زمانه ی تاییه تییه تی خوی هه یه چ به گوریی قالبی فرمانه که ی به پیتی یاسا مورفولوژییوه کانی چ به و نامراز و وشانه ی درده که ون یا به هر دوو پیپه و.

له زمانې کور دیدا^(۱) شان به شان نه و گورینانه ی به سه ر په یوه ندیی نیوان به شه بنجییه کانی رسته (بکهر - بهرکار - فرمان) دین... قالبی فرمانه که ش ده گوری... هه نگاهیوه کانی گواستنه وه ی رسته ییکی بکهر دیار بو بکهر نادیار له کور دیدا نه مانه ن:

- ۱- بکهری رسته و راناوی ریککه وتن لاده برین.
- ۲- بهرکار جیتی بکهر ده گری، به لام چه مکی بهرکاریی خوی نادوریی.
- ۳- رهگی داهاتوی فرمانی رسته که و درده گیری^(۲).
- ۴- نامرازی بکهر نادیار ی {ر} ده خریته سهر رهگی فرمانه که.
- ۵- نیشانه ی کاتی ده چیتته سهر (ا) بو رابردوو و (ی) بو داهاتوو.
- ۶- راناویکی لکاو به پیتی که س و ژماره ی بهرکار که جیتی بکهری گرتوو ده چیتته سهر فرمانه که. وهک تینه په ر خوی دنویتی^(۳). بو نمونه رسته ی:

ئیمه تو مان بیینی

ئیمه: بکهره

تو: بهرکاری راسته وخویه.

مان: راناوی ریککه وتنه.

بیینی: رهگی رابردوی (بیینی) ه.

به پیتی هه نگاهی یه که م و دووهم (ئیمه) و (مان) لاده برین. (تو) که بهرکاره جیتی بکهر ده گری.

تو بیینی

له و زمانانه ی که فرمان ده که ویتته نیوان بکهر و بهرکار SVO^(۴) بهرکار ده چیتته دیوه که ی تری فرمان وهک زمانی ئینگلیزی.

له و زمانانه ی که بکهر و بهرکار ده که ونه تهک یهک (VSO)، (SOV) که بکهر لاده جی به بی جیگوریی بهرکار جیتی ده گری.

به پیتی هه نگاهی سییهم رهگی داهاتوی فرمانه که و درده گیری (بین).

تو بین

به پیتی هه نگاهی چواره م نامرازی بکهری نادیار (ر) ده چیتته سهر رهگی فرمانه که و ده بیتته

تو بین + ر

به پیتی هه نگاهی پینجهم نیشانه ی کاتی ده چیتته سهر. کاتی فرمانه که (بیینی) له رابردوو دایه (ا) ی ده چیتته سهر.

تو بین + ر + ا

به پیتی هه نگاهی شه شه م فرمانه که راناویکی لکاو به پیتی که س و ژماره ی بهرکار که جیتی بکهری گرتوو و درده گری. لیره (تو) یه له که سی دووهمی تاکدایه، راناوی لکاوی به رامبه ر (یت) ه. رسته که له نه نجامدا ده بیتته:

تو بین + ر + ا + یت ← تو بین رایت

یاسای گویزانه وه ی رسته ییکی بکهری دیار بو بکهری نادیاره له م وینه یه دا روون کراوه ته وه.

لهم فرمانانہدا (ئ) و (ا) کاتہکانیان دەستنیشان کرد. بەشەکانی تر ہەر یەکە ئەرکی خۆی ھەبە ئەگەر (دە) ئامرازی ھەمیشەیی بی و (کوژ) رەگی فرمان بی و (ن) پاناوی رێککەوتن بی... دەمینیئەوہ (ر) کہ دەبی ئامرازی بکەر نادیار بی^(۵).

بەگوێرە خالی پینجەم (ا) و (ئ) لە زۆر شوێنی تر وەک نیشانە کاتی پاردوو و داھاتوو لە زمانی کوردیدا خۆدەردەخەن. وەک لە (ھین - پینو - کیش - کیل) دا کہ رەگی داھاتوو (ھینان - پینان - کیشان - کیلان) ن. ئەگەر (ا) ئەلفیان خرابە سەر دەبنە رەگی پاردوو (ھینا - پینا - کیشا - کیلا).

لە فرمانە تینەپەرە ئەلفییەکاندا رەگی پاردوو بە (ا) و داھاتوو بە (ئ) کۆتایی دێ.

چاوگ	رەگی پاردوو	رەگی داھاتوو
گریان	گریا	گریئ
سووتان	سووتا	سووتئ
برژان	برژا	برژئ
ترسان	ترسا	ترسئ

ئەو فرمانانە رەگی پاردوو یان بە (اند) کۆتایی دێ. کوردنیان بە داھاتوو (اند) دەبیتە (پین) واتا لەگەڵ لابرەنی (د) (ا) دەبیتە (ئ).

چریکاندن چریکاند
نواندن نواند
چریکین چریکین
نوتین نوتین

ھەندئ تیبینی:

ا- ئەو فرمانانە رەگی داھاتوو یان بە (ە) یا (ئ) کۆتایی دێ کہ دەکرینە بکەر نادیار (ە) و (ئ) دەتوینەوہ:

کردن کہ کرا
بردن بە برا
(دا) نان (دا) نئ (دا) نرا

ب- ئەگەر رەگە بە (ۆ) کۆتایی ھاتبێ (ۆ) دەبیتە (و)

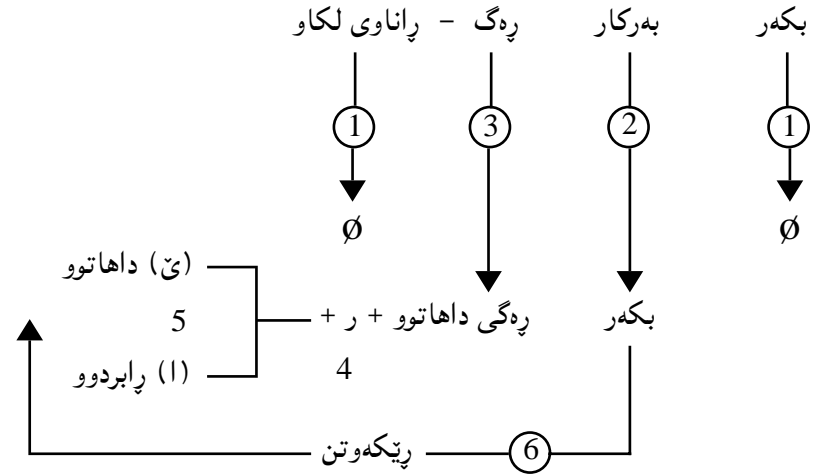

بەگوێرە خالی سییەم ھەندئ ناویزە بەرچاو دەکەوێ. فرمانی بکەر نادیار بە رەگی پاردوو دادەپێژێرێ نەک داھاتوو. وەک:

چاوگ	رەگی داھاتوو	رەگی پاردوو	فرمانی بکەری نادیار
ویستان	ھوئ	ویست	ویسترا
وتن	لئ	وت	وترا
گوتن	لئ	گوت	گوترا
لێستان	لێس	لێست	لێسترا

بەگوێرە خالی چوارەم لە ئەنجامی رووبەر و وکردنی مۆرفۆلۆجی - morphological identification زۆر ناشارکرا دەردەکەوێ کہ (ر) ئامرازی بکەری نادیار بێ نەک (پا - رێ) وەک لە بەبەر ووردکردنی ئەم دوو فرمانەدا دەردەکەوێ:

دە - کوژ - ر - ئ - ن
دە - کوژ - ر - ا - ن

خواردن خۆ خورا
شوشتن شو شورا

ج- (i) ی گرتن girtin ده بیته (ی)

گرتن گر گبرا

د- ئەگەر په گی فرمان به (ر) کۆتایی هاتی به شیوه یه کی گشتی (ر) ی بکه نادیا ری تیا ده تویتته وه:

گۆرین گۆر گۆر - را - گۆرا

دپین دپ دپ - را - درا

لیته تینه په پی ئەم فرمانانه (گۆران - دران) له گه ل ئەم تینه په په به بکه نادیا ره کراوانه تیکه ل ده بن و دهنه به که له رووی مانا و دارشتنه وه. ئەمه به لگه بیته که ئەوه ده سه لمینی که بکه نادیا ره فرمانیکی تیپه ره کراوه ته تینه په پ.

گۆرانی راناو له بکه نادیا ردا

رسته بیته بکه نادیا ره کاتی فرمانه که ی له داها توودا بی و بهرکاره که ی به راناویکی لکاو ده برپایی، راناوه لکاوه که سه به کۆمه لی (م - ت - ی - مان - تان - یان) ده بی وه که له:

ا- ده مان بیته ده - مان - بین - یت

ب- ده تاندۆز مه وه ده - تان - دۆز - م - ه وه

له (ا) دا (مان) و له (ب) دا (تان) بهرکارن.

به گواسته نه وه ی رسته ی وا بو بکه نادیا ره، ئەو راناوه لکاوه ی تیا یا ده وری بهرکار ده بیته و جی بی بکه ده گرتی، ده گۆری به راناوی به رامبه ری سه به کۆمه له که ی تر (م - یت - ین - ن - ن) و جی بی خۆی ده گۆری و ده چیتته سه ره گی فرمانه که:

م ← م

ت ← یت (ی)

ی ← یت^(۶) (ی)

مان ← ین

تان ← ن

یان ← ن

له رسته ی (ده یان بینم) دا

ده - یان - بین - م

ده: ئامرازی بهرده و امییه

یان: بهرکاره. که سی سییه می کۆبه

بین: ره گی داها تووی (بینین) ه

م: بکه ره

که ئەم رسته یه ده گۆرتیته بکه نادیا ره:

۱- بکه ره (م) لاده بری

۲- (ر) ی ئامرازی نادیا ری و (ی) ی نیشانه ی کاتی داها توو ده چنه سه ره گی فرمانه که.

۳- بهرکار (یان) ده گۆری به راناوی به رامبه ری سه به کۆمه له که ی تر که (ن) ه و ده چیتته سه ره گی فرمان (وه که پاشگر).

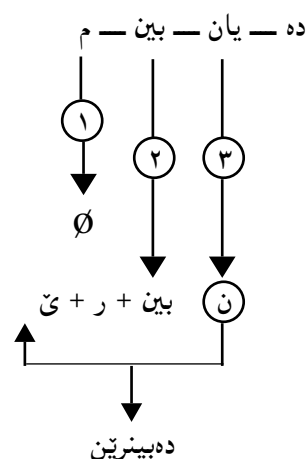
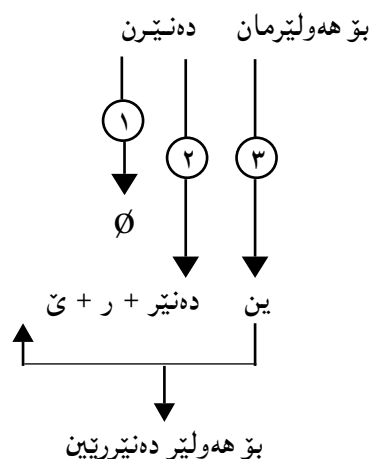

ئەگەر A کۆمه لی یه که م و B کۆمه لی دووهم بی یاسای گۆرینی ئەم جوړه رستانه بو بکه نادیا ره به م جوړه ده بی.

سیټوهکه خورا

له یهکه ما (بکه ر) ده دؤزرتته وه و رسته که ده کړئ به بکه ر ديار.
 له دوو ما (بکه ر) ون ده بی و رسته که ده کړئ به بکه ر ناديار
 واتا ئم دوو لایه نه پیچه وانه ی یه کترن ئه گه ر له یه که ما فرمان تینه په ر بی ده کړتته تیپه ر
 ده بی له دوو ما فرمان تیپه ر بی و ده کړئ به تینه په ر.
 به لکه ی ریزمانی له زمانی کوریدا که ئه مه ده سه لمینی راناوی لکاوه.
 که رسته ی بکه ری ناديار (فرمان تینه په ر) ده کړتته بکه ر ديار (فرمان تیپه ر) فرمانه که
 له رابردو ودا ئه و ده سته راناوه وهرده گړئ که له گه ل تیپه ری ره سه ندا دهرده که وئ:

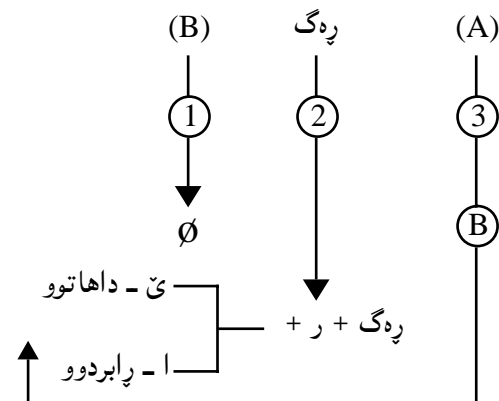

فرمانی تینه په ر و چه مکی بکه ر نادياری

ریزمانی ئیستامان رسته بیکی وهک (شووشه که شکا) به م جوړه شی ده کاته وه.
 شووشه که: بکه ره.

شکا: فرمانیکی تینه په ر... کاته که ی رابردو وه.

ئه گه ر به وردی و قوولی بیر له واتا و په یوه ندیی نیوان به شه کانی ئم رسته به بکړتته وه
 دهرده که وئ که ئه وه ی له م رسته یه دا به (بکه ر) له قه لئم دراوه بهر چه مکی (به رکاری)
 ده که وئ، چونکه هیچ له خو یه وه ناشکئ. ئه بی که سی یا هیزی شکاند بیتی. ئه و که سه یا
 ئه و شته یا ئه و هیزه شاراوه یه که بوته هو ی شکاندن شوشه که بکه ری راسته قینه ی
 رووداوه که یه ئه گه ر دهرکه وت و زانرا کتیه یا چیه ئه وسا ده شی به یاسا بیکی ریزمانی
 فرمانی رسته که بکړئ به تیپه ر و بکه ره که ی بخړتته روو.

نازاد شووشه که ی شکاند

واتا (شووشه که شکا) له بنه رتدا رسته یه کی بکه ر نادياره کرا به رسته بیکی بکه ر
 ديار. (بکه ره که ی نازاده) به رامبه ر به مه ئه و رسته یه ی که رووداوه که ی به فرمانی تیپه ر
 دهرده پړئ، ئه گه ر نه زانرا بکه ره که ی کتیه یا چیه ده شی رووداوه که به رسته بیکی بی بکه ر
 دهرپړئ. وهک له

نازاد سیټوه که ی خوارد

ئه گه ر نه زانرا کئ سیټوه که ی خوارد ئه وسا به یاسا بیکی ریزمانی رسته که ده کړتته بکه ر
 ناديار.

م	م	
ت	یت	
ی	شکا Ø کردن به تیپه ر ←	شکاند
مان	ین	(خوارد)
تان	ن	
یان	ن	

که رسته بیکی بکه ر ديار (فرمان تیپه ر) ده کړتته رسته بیکی بکه ر ناديار (فرمان
 تینه په ر) ده کړتته رسته بیکی بکه ر ناديار (فرمان تینه په ر) فرمانه که ئه و کو مه له راناوه
 وهرده گړئ که له گه ل تیپه په ری ره سه ندا دهرده که وئ:

م	م	
یت	ت	
Ø	ینی ی ←	بینرا
ین	مان	(نوست)
ن	تان	
ن	یان	

بکەر نادیار و دارشتنی وشه

فرمان یا چاوگه ساده‌کانی وهک (کردن - هاتن - خستن - بوون - کهوتن - دان - چون...هتد).

به‌شیتوه‌ییکی گشتی له زمانی کوردیدا زۆر نین^(۷)، به‌لام ههر لهم ژماره که‌مه‌وه سه‌دان، به‌لکو هه‌زاران فرمان و چاوگی تری خاوه‌ن مانای تریان لێ وهرده‌گیری و داده‌پێژری^(۸) به‌هۆی پیشگر و پاشگر و پیشبه‌ند و ناو و ئاوه‌لئاوه^(۹) هتد. هه‌ریه‌که له‌مانه به‌ته‌نیا یا پیکه‌وه له‌گه‌ل چاوگی ساده‌دا دهرده‌که‌ون چاوگی لیکدراو و دارپێژراو پیک ده‌هینن. بۆ نمونه:

- ۱- پیشگر + چاوگ هه‌لکردن
 - ۲- چاوگ + پاشگر کردنه‌وه
 - ۳- ناو + چاوگ بیرکردن
 - ۴- ئاوه‌لئاو + چاوگ پرکردن
 - ۵- پیشبه‌ند + چاوگ لیککردن
 - ۶- پیشگر + چاوگ + پاشگر هه‌لکردنه‌وه
 - ۷- ناو + چاوگ + پاشگر بیرکردنه‌وه
 - ۸- پیشبه‌ند + ناو + چاوگ + پاشگر لیکدانه‌وه (له + یه‌ک + دان + وه)
 - ۹- ئاوه‌لئاو + چاوگ + پاشگر پروونکردنه‌وه
 - ۱۰- پیشبه‌ند + ناو + چاوگ به‌سکدان
 - ۱۱- (پیشگر/پیشبه‌ند) + پیشگر + چاوگ تیج به‌ردان
 - ۱۲- پیشگر + پیشبه‌ند + پیشگر + چاوگ دهربه‌ده‌ربوون
 - ۱۳- پیشبه‌ند + چاوگ لیدان
 - ۱۴- پیشبه‌ند + ناو + چاوگ له‌بیرکردن
- هتد

رێگایێکی تر بۆ دارشتنی فرمان یا چاوگی تر له زمانی کوردیدا له رێی قالبی بکەر نادیاره‌وه‌یه وهک خواردن - خوران (له‌ش خوران)

گرتن - گیران (مانگ گیران - به‌ند بوون)

راگیران، هه‌لگیران

کووتین - کوتران (بۆ ئاوه‌له) هتد

په‌راویزه‌کان:

۱- ئەم باسه له باره‌ی شیتوه‌ی کرمانجیی خوارووه‌وه‌یه بۆ یاسای بکەر نادیار له کرمانجیی ژووورودا سه‌یری سه‌رچاوه ژماره (۲) بکه.

۲- بۆ یاساکانی ده‌ستیشانکردنی ره‌گی داها‌تووی فرمان له زمانی کوردیدا سه‌یری ئەم باسه‌م بکه (چه‌ند یاسایێکی مۆرفۆلۆجیی دارشتنی فرمان) گو‌فاری پۆشنبیری نوێ ژماره (۱۰۹) سالی ۱۹۸۶.

۳- بۆ چه‌مکی ریکه‌وتن سه‌یری ئەم باسه‌م بکه ریکه‌وتن له زماندا - گو‌فاری پۆشنبیری نوێ ژماره (۹۱) سالی ۱۹۸۲.

۴- بۆ ریزبوونی ئەم سێ به‌شه‌ بنجییه‌ی رسته:

ا- بکەر (S) subject

ب- به‌رکار (O) object

ج- فرمان (V) verb ئەم شه‌ش ئیحتیماله‌یه‌یه (VOS - OVS - OSV - VSO - SVO - SOV) تا ئەم دواییه‌ وا ده‌زانرا که ههر ئەم سێ ئیحتیماله‌ له زماندا دهرده‌که‌وێ.

۱- (SOV) بکەر - به‌رکار - فرمان وه‌ک زمانی کوردی

۲- (SVO) بکەر - فرمان - به‌رکار وه‌ک زمانی ئینگلیزی

۳- (VSO) فرمان - بکەر - به‌رکار وه‌ک زمانی عه‌ره‌بی

به‌لام زمانی تر دۆزرانه‌وه‌ سێ ئیحتیماله‌که‌ی تریش بگرته‌ خۆ. به‌مه‌ خالی یه‌که‌می نه‌زه‌رییه‌که‌ی

J. Greenberg که ده‌لێ دهرکه‌وتنی بکەر پیش به‌رکار له رسته‌ی ئاساییدا یاسایێکی زمانی

گشتییه‌ Universal به‌هه‌له‌ دهرچوو. سه‌یری لاپه‌ره (۲۰۴) ی سه‌رچاوه‌ ژ (۷) بکه.

۵- ئەم بۆچوونه‌ یه‌که‌م جار له سه‌رچاوه‌ ژماره (۴) دا پیشکه‌ش کراوه. سه‌یری لاپه‌ره (۴۴) و (۱۱۷) بکه.

۶- راناری لکاوی که‌سی سیتییه‌می تاکی کاتی داها‌توو خۆی به‌م دوو قالبه‌ (ات / یت) دهرده‌خا. ئەگه‌ر

ره‌گ فرمان به‌ (ۆ) یا (ه) کۆتایی بی راناو‌ه‌که‌ قالبی (ات) ده‌گرێته‌ خۆ. وه‌ک له:

شوشان - شو (ده‌شو - ات)

کردن - که (ده - ک - ات - ده‌کات)

له هه‌موو حاله‌تیکی تردا راناو‌ه‌که‌ قالبی (یت) ده‌گرێته‌ خۆ. ره‌گی فرمانی بکەر نادیار کاتی داها‌توو هه‌میشه‌ به‌ (ئ) کۆتایی دی. بۆیه راناو‌ه‌که‌ به‌شیتوه‌ی (یت) دهرده‌که‌وێ.

(ئى) نىشانەى كات و (ئى) راناوه كه له ناو يه كتردا ده توينه وه و ده بن به يهك

ده بين + ر + ئ + يت - ده بينریت

ده شو - ر + ئ + يت - ده شوریت

(ت) (ى) (ات / يت) ده شى له هه ندى حاله تدا گو نه كرى optional بى نه وهى كار له رتزمانيه تىبى رسته كه بكات.

به توانه وهى (ئى) و گو نه كرنى (ت)

ده بينریت - ده بيه ته - ده بينریت

ده شوریت - ده بيه ته - ده شوریت

۷- به پى لى كۆلئينه وه به كم كه له ژماره (۶۵) ى گو قارى رۆژى كوردستان سالى ۱۹۸۴دا بلا و كراوه ته وه ژماره ى چا و كه ساده كانم به (۲۴۱) له قه لىم دا وه له مه (۱۱۱) ى ئه لفين (۷۶) ى يائين (۳۴) ى تائين (۱۳) ى دالين (۷) ى واوين. دوايى هى ترم بۆ دۆزرايه وه و ژماره كه خۆى له (۲۹۵) ده دا.

۸- هه ره له فرمانى (دان) بۆ نمونه ئه م هه موو لى كدرا و و دارپتژاوانه وه ده ده گيرين.

(لىسدان - هه لىدان - پردان - پيه ودان - لادان - بازدان - دادان - تيه وهردان - دادانه وه - تاودان - گوپردان - تىكدان - ئاودان - هه لىدانه وه _ پشوودان - لىكدان - لىكدانه وه - كۆلدىان - تيه ه لىدان - بهردان - پالدىان - لوولدىان - پالدىانه وه - به ته فره دان - به روودادانه وه - گرىدان - گاره دان - دلىدانه وه - جارپدان - ئازاردان - به رادان دان - دهردان - هه ناسه دان - وره بهردان - به سكدان - سهردان - زياندان - گياندان - ته لاقدان - له ده ستدان - بادانه وه - بانگدان - سزادان - له سهردان - تيه بهردان - نيشانندان - پيشانندان - قانگدان - هاندان - به بادان - كليلدان - دانانه وه - په لاماردان - ره نجىدان - ره نگداننه وه - ده نگداننه وه - گوپىدان - قسووتدان - فرپىدان - رادان - به رپىچداننه وه - هه ولىدان - له تردان - ...) و زۆرى تر.

۹- هه موو ئاوه لئا وىك (كرن) و (بوون) ى ده چيه ته سه ر تيه به ر و تيه نه به رى لى داده رپىژرى.

پى پى بوون پى بوون پى بوون

پووناك پووناك بوون پووناك بوون

سهوز سهوز بوون سهوز بوون

سه رچا وه :

۱- رتزمانى ئاخاوتنى كوردى (۱۹۷۶) كۆرى زانيارى كورد.

۲- وريا عومه ر ئه مبن (۱۹۸۲) رسته ى بكه ر ناديار - گو قارى رۆشنبرى نوئى ژماره (۹۵).

۳- وريا عومه ر ئه مبن (۱۹۸۶) تيه نه به ر فرمانيه كى بكه ر ناديار گو قارى رۆشنبرى نوئى ژماره (۱۰۸).

4- Amin .W. O. (1979) Aspects Of the verbal construcion in Kurdish - University of London.

5- Huddleston. R. (1976) An Introduction to English Transformational syntax. Long man.

6- Mackenzie. D. N. (1961) Kurdish dialect studies. London.

7- smith. N. and Wilson (1979) Modern Linguistics.

* ئه م وتاره له گو قارى رۆشنبرى نوئى، ژماره (۱۲۹) سالى ۱۹۹۲، لاپه ره ۱۸-۲۲ بلا و كراوه ته وه.

ئەم كەرسەيە لە ئەنجامى گۆرینی خیرایی لەرینەوێ ژێکان دیتە دی و دەبیته هۆی (بەرزى) و (نزمى) ی رەوتى قسەکردن و بەخشینی ئاوازی جیاجا بەدەرپرینەکان.

قسەكەرى هەر زمانى لە كاتى قسەکردندا وشە و پرستەكانى خۆى بەرەوتىكى ئاسۆبى رێك لە زارەو دەرناهێنێ. بەلكو بەردەوام لە (بەرزى) و (نزمى) دا دەبن، و اتا لە (هەلّس) و (كەوت) دا دەبن^(٣). جۆر و رادە و پلەى خیرایی و توندی و شلیبى ئەم (هەلّس) و (كەوت) انە بەپێى (مەبەست) و (یاساكانى زمانەكە) سەرھەلّدەدەن.

لە زانستى زمانا بۆ هەر جۆرە (هەلّس) و (كەوت) ێك نیشانەپێك دانراوە. بەكار دەھێنرێن لە كاتى شیکردنەوێ زمان و دەرختنى ئەو لایەنانەى لە نووسینی ئاساییدا پشتگۆی خراون. بۆ نمونە

(↑) هەلّسیكى لە پر Sudden rise

(⇕) كەوتى لە سەرەخۆ gradual Fall

(↘) هەلّسى لە سەرەخۆ graduall rise

(↓) كەوتى لە پر sudden Fall

(|) وەستانىكى زۆر كورت brief pause

(||) وەستانىكى تەواو Pause

(٤)

... هتد.

سى جۆرە رەوت لە زمانا دەستنیشان كراوە

١- هیتز Stress

٢- ئاواز intonation

٣- تۆن Tone

(هیتز) و (ئاواز) گشتین Universal. و اتا لە هەموو زمانىكا هەن... (تۆن) تاییه تیبە و لە بەشى لە زمانەكانى جیھاندا بەرچاو دەكەون.

١- هیتز

زیادە وزەبێكى دەنگییه لە پر لەسەر بەكى لە برگەكانى وشە سەر هەلّدەدا... (واتا هیتز

هیتز و ئاواز

زمان دیاردەبێكى لە رادەبەدەر ئالۆز و چووەناویەكە. ریتزمان هەولّدانە بۆ روونکردنەوێ روویەكى یا لایەنێكى ئەم دیاردەیه.

ئەركى سەرەكی ریتزمان دەستنیشانکردنى كەرسەكانى زمانە و روونکردنەوێ سروشتى پەيوەندیى نێوان ئەم كەرسەسانەیه لە ئاستە جیاوازهكاندا^(١).

بەشى لەو كەرسە گەرنگانەى زمان كە دەورێكى هەرە بالا لە ریتزماندا- لە هەموو ئاستەكاندا - دەگێرن ئەوێه كە لە زانستى زمانا بە (رەوت) Pitch^(٢) ناودەبرێ. سەرەراى گەرنگیتى ئەم بابەتە نەك هەر لە زمانى كوردیدا بەلكو لە زۆرەى زمانانى جیھاندا... كەم باس كراوە. ئەم باسە هەولّدانێكە بۆ پیناسینی ئەم لایەنەى زمان و دەرختنى هەندى لە ئەركەكانییه تى لە زمانى كوردیدا.

پیناسین:

دەنگەكانى زمان لە گەلێ روووە پۆلین دەكرێن. یەكێ لەمانە ئەوێه دەنگەكان دەبنە ژێدار Voiced و بى ژى Voicless.

مەبەست لە دەنگى ژێدار ئەوێه لە كاتى دروستکردنى دەنگەكە ژێكان vocal cords دەلەرینەوێ. دەنگى (بى ژى) ئەوێه لە كاتى دروستکردنیدا ژێكان نالەرینەوێ.

بۆ نمونە دوو دەنگى (ز) و (س). لە هەمان شوێن لە زاردا دروست دەكرێن. هەلّوتى زمان و هەموو بەشەكانى تری ئەندامانى ئاخوتن لە كاتى دروستکردنیدا هەمان جۆرن. ئەوێ لێكبان جیا دەكاتەوێ ئەوێه لە (ز) دا ژێكان دەلەرینەوێ و لە (س) دا نالەرینەوێ. هەمان شت لە گەل ئەم جووتە دەنگانە.

د - ت

ك - گ

ش - ژ

ف - ف ... هتد

جگە لەمە لەرینەوێ ژێكان كەرسەبێكى تری یەكجار گەرنگى (زمانى) پێك دەهێنێ.

سەر بەئاستی مۆرفۆلۆجییە و دەوری لە چوارچێوەی ئەم ئاستەدا دەرنەچێ. بۆ نمونە وشە (بەلام) لە دوو برگە پێک هاتوووە (بە + لام). لە برگە یەکەمدا هەلچوونێکی لە پری دەنگی سەرھەڵدەدا. ئەم هەلچوونە ئەنجامی خێرا لەرینەوهی ژێکانه. ئەمە لە برگە دووھەمدا بەدی ناکرێت.

لە وشە (خانوو)دا کە ئەمیش ھەر لە دوو برگە پێک هاتوووە ھێز کەوتۆتە سەر برگە دووھەم. وشە (ئەستێرە) لە سێ برگە پێک هاتوووە (ئەس + تێ + رە) ھێز کەوتۆتە سەر برگە سییەم. هەلچوونێکی دیار و ئاشکرا لەسەر برگە سییەم (رە) بەدی دەکری. ھەموو خاوەن زمان بەئاسانی ھەستی پێ دەکات.

ئەگەر دوو برگەکە (ئەس + تێ) لە رووی ھێزەو بەراورد بکری دەدەکەوێ کە ھێز لەسەر برگە (ئەس) زیاترە لەووی لەسەر (تێ)دا. بەم ھێزە دەوترێ ھیزی دووھەم Sec-ondary stress.

شیکردنەو بەھۆی ئامیتری sound spectograph دەری دەخات کە ھێز لەسەر ھەموو برگەکانی وشەدا ھەن بەلام لەسەر ھەر یەکە بەراورد و پلەپلە.

ئەگەر شوێنی (ھیز) یا ئەم (ھیزانە) گۆرا وشەکان دەشێوێن و تیک دەچن بەراوردی لەوانەییە خاوەن زمان نەیاناسیتەو و بەبیانیان تێ بگات.

ھەر زمانیک دەستەبێک یاسای فۆنۆلۆجیی تاییبەت بەخۆوەی ھەیە بەھۆیانەو شوێنی ھیزی سەرھەکی و ھیزی دووھەم و سییەم لەسەر وشەکاندا دەستنیشان دەکری.

لە زمانی کوردیدا - بەشێوەیەکی گشتی- ھیزی سەرھەکی دەکەوێتە سەر دوا برگە و وشەو. ھەندێ ناویزە بەرچاو دەکەوێ وەک (چونکە، بەلام، ھێشتا... ھتد) لەم وشانەدا ھێز کەوتۆتە سەر برگە یەکەم.

ئێستا سەیری ئەو وشانە خوارووە بکە و ببینە چۆن ئەگەر شوێنی ھیز تیا یانا گۆرا و اتاکانیان دەگۆری.

نوستان nu'stin / nusti'n

نازادی aza'dî / azadi'

برایەتی brâ'yati / brâyatî'

سەوزە Sa'wza / Sawza'

['] نیشانی ھێزە

لە (نوستان)دا کە ھێز لەسەر دوا برگەدا، واتای (چاووگی) دەگەیی وەک بلیی

(نوستان خوشە) ئەگەر ھێزە کە خرایە سەر برگە یەکەم ماناکە دەگۆری و دەبیتە (ئەوان نوستان).

لە وشە (نازادی)دا، کە لە سێ برگە پێک هاتوووە (ئا + زا + دی) ھێز لەسەر دوا برگەدا بێ واتای (سەرھەستی) دەگەیی. ئەگەر خرایە سەر برگە دووھەم ماناکە دەبیتە (تۆ نازادی) چ بەواتای (تۆ ناوت نازادە) یا (تۆ سەرھەستی).

وشە (برایەتی) کە لە سێ برگە پێک هاتوووە (برا - یە - تی) ئەگەر ھێز کەوتە سەر دوا برگە واتای (برایی) دەگەیی. ئەگەر خرایە سەر برگە یەکەم واتای (ئەو برایەتی) دەگەیی. ھەمان شت لەگەڵ وشە (سەوزە) ئەگەر ھێز خرایە سەر برگە دووھەم کە دوا برگە یا (خواردنی سەوزە) دەگەیی یا وەک ناو لە کچان دەری. ئەگەر ھێز کەوتە سەر برگە یەکەم واتای (شە کە رەنگی سەوزە) دەگەیی.

لە ئەنجامی بەراوردکردنی ژمارەبێکی زۆر لەم جۆرە جووتە و شانە بۆم دەرکەوت کە ئەگەر مۆرفیمی خرایە سەر ھەر وشەیی و وشە تازەیی خاوەن مانای تازەیی لێ پێک ھێنا ئەو کار لە شوێنی ھێزە کە دەکات و دەگۆرێتە سەر دوا برگەو. ئەگەر کاری لە مانا نەکرد، ھێزە کە لە شوێنی خۆی دەمین و جێی ناگۆری.

لە وشە (نوستان) و (نازادی)دا (ن) و (ی) دوو مۆرفیمی مۆرفۆلۆجین. (ن) دەچیتە سەر رەگی رابردووی فرمان و (ی) دەچیتە سەر ئاوەلناو، ناویان لێ پێک دەھێن. کە وشە تر و خاوەن مانای تر و سەر بەبەشە ئاخواتنی ترن. بۆیە کە چوونە سەر (نوستان) و (نازاد) کاریان لە شوێنی ھێز کرد و ھێنایانە سەر دوا برگەو. (چونکە ھێز لە وشە زمانی کوردیدا لەسەر دوا برگە سەرھەڵدەدا).

ئەمە لە لاییک... لە لایەکی ترەو (ن) و (ی) جگە لەووی دوو مۆرفیمی مۆرفۆلۆجین ھاو دەنگیشن (homo phones) لەگەڵ دوو مۆرفیمی تری سینتاکسی. دەچنە سەر رەگی رابردووی فرمان و ئاوەلناو بۆ بەجێھێنانی ئەرکی سینتاکسی کە کار لە مانای وشەکان ناکەن و بەشە ئاخواتنەکانیان ناگۆرن. (ن) نیشانی ریکەوتنە concord لەگەڵ رەگی رابردووی فرمان دەدەکەوێ بۆ دەری ریکەوتن لەگەڵ بکەری کەسی دووھەم و سییەمی کۆ.

ئەوان نوستان - ن

ئێوە نوستان - ن

(ی) نیشانه‌ی رتیکه‌وتنه له‌گه‌ل که‌سی دووهمی تاکدا دهرده‌که‌وی له رسته‌ی ناویدا.

تۆزادی

سه‌یرکه، که (ن) و (ی) چوونه سهر (نوست) و (نازاد) مانایان لیره نه‌گۆری به‌لکو په‌یوه‌ندیان پیشان دا له‌گه‌ل به‌شی تری رسته. بۆیه کاریان له شوینی هیز نه‌کرد. (ئه‌مه ئه‌وه ده‌سه‌لمینتی که هیز په‌یوه‌ندی به‌لایه‌نی مۆرفۆلۆجییه‌وه هه‌یه و له ئاستی سینتاکسیدا هه‌یچ ده‌ورتیکی نییه).

واتا ئه‌گه‌ر مۆرفیمی خرایه سهر هه‌چ وشه‌بیک یا مۆرفیمیکی تر و شوینی هیزی گۆری ئه‌وه مۆرفیمیکی مۆرفۆلۆجییه. ئه‌گه‌ر نه‌یگۆری ئه‌وه مۆرفیمیکی سینتاکسییه.

هیز وهک نیشانه‌ی کات

رسته‌ی

دره‌خته‌که سه‌وز بوو.

له رووی کاته‌وه دوو مانای جیای ده‌خرتته پال:

۱- ئه‌گه‌ر هیز که‌وته سهر (بوو) ئه‌وه ده‌گه‌بیینتی که دره‌خته‌که ئیستا سه‌وزه و له رابردوودا سه‌وز نه‌بووه.

۲- ئه‌گه‌ر هیز که‌وته سهر (سه‌وز) ئه‌وه ده‌گه‌بیینتی که دره‌خته‌که ئیستا سه‌وز نییه و له رابردوودا سیفه‌تی سه‌وزی پتوه بووه.

هۆی ئه‌م جیا‌وازییه ده‌خرتته پال پیکهاتنی مۆرفۆلۆجییه وشه‌کانی رسته‌که و سروشتی په‌یوه‌ندی نیوانیان له‌ناو چوارچێوه‌ی رسته‌که‌دا.

بۆ مانای یه‌که‌م رسته‌که له دوو وشه‌ بیک دیت (دره‌خته‌که + سه‌وز بوو).

وشه‌ی (سه‌وز بوو) لیره وشه‌بیک لیکدراوه له (سه‌وز + بوو) بیک هاتوه. (بوو) لیره پاشگریکی مۆرفۆلۆجییه چۆته سهر (سه‌وز) که ئاوه‌لناوه، فرمانیکی تینه‌په‌ری لیکدراوی پێ بیک هیناوه. وشه‌ی سه‌وز هیزی خۆی دۆراندووه و چۆته سهر (بوو) که بۆته دوا برگه‌ی وشه‌ لیکدراوه‌که. چونکه له وشه‌ی زمانی کوردیدا هیز له‌سهر دوا برگه‌دا سه‌ره‌لده‌دا.

په‌یوه‌ندی رسته‌ی نیوان وشه‌کانی ئه‌م رسته‌یه بۆ ئه‌م واتایه به‌م جۆره‌یه:

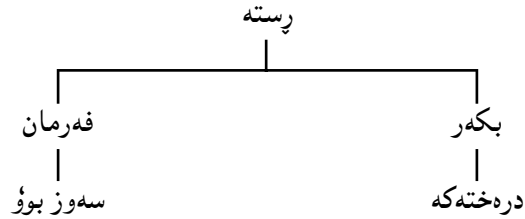

وهک (نازاد کر بوو) واتا پیشتر ده‌گریا.

بۆ مانای دووهم رسته‌که له سی وشه‌ بیک دیت (دره‌خته‌که + سه‌وز + بوو). په‌یوه‌ندی رسته‌ی نیوانیان به‌م جۆره‌یه.

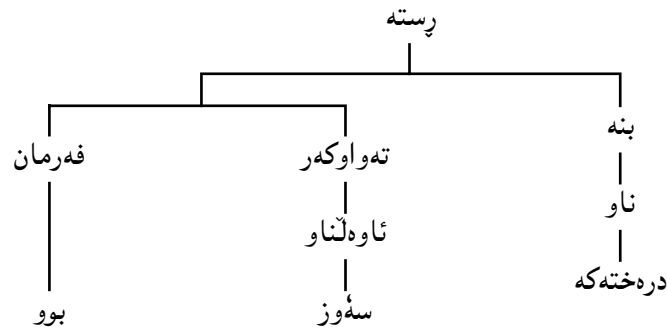

لیره (سه‌وز) و (بوو) هه‌ربه‌که وشه‌به‌کی سه‌ره‌خۆیه و ئه‌رکی سینتاکسی خۆی هه‌یه. (سه‌وز) ته‌واوکه‌ری (بوو) هه‌ بۆیه وهک وشه‌به‌کی سه‌ره‌خۆ هیزه‌که‌ی خۆی پاراستووه. هه‌مان شت له‌م رسته‌یه‌ی خواره‌وه و هه‌موو ئه‌وانه‌ی ئه‌م جۆره‌ دارشتنه‌یان هه‌یه.

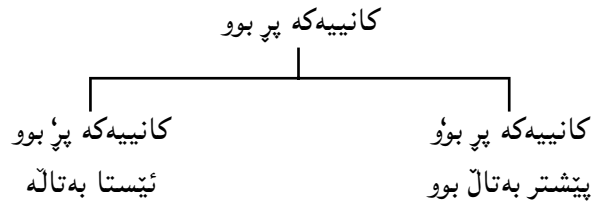

۲- ئاواز Intonation

گۆزینی لهرینه وهی ژیتکان دهینه هۆی گۆرانی ئاوازی رسته. ههر ئاوازهش واتایه کی جیا به رسته ده به خشی. بۆ نمونه رسته ی.

ئاواز دوینتی هات

دهیان مانای جیا ده به خشی به پیتی ئاوازه که ی نه گهر خیرایی لهرینه وهی ژیتکان له سهرتاپای ئهم رسته یه دا هه مان شت بو... رسته که مانای (خه به ری) ده گه یه نتی.

نه گهر خیرایی لهرینه وهی ژیتکان له سه ر وشه ی (ئاواز) دا زیاد کرا. رسته که ده بیته وه لامی (کی دوینتی هات)؟. که واتا و مه به ستیکی تری جیا له وهی سه ره وه ده گه یینتی.

ئاواز دوینتی هات.

نه گهر خیرایی لهرینه وهی ژیتکان له سه ر وشه ی (دوینتی) دا زیاد کرا، رسته که ده بیته وه لامی (ئاواز که ی هات)؟.

ئاواز که ی هات.

ئاواز دوینتی هات.

که واتا و مه به ستیکی تره و جیاوازه له وانیه سه ره وه. نه گهر خیرایی لهرینه وهی ژیتکان له سه ر وشه ی (هات) دا زیاد کرا. رسته که ده بیته وه لامی (ئاواز دوینتی چیی کرد؟).

ئاوازا دوینتی هات.

نه گهر خیرایی به کی زیاتر له وهی سه ره وه خرابه سه ر وشه ی (ئاواز) یا (دوینتی) یا (هات) رسته که ده بیته پرسیار + دووپا تکرده وه (تاکید).

ئاواز دوینتی هات؟ به لئی ئاواز دوینتی هات لیره مه به ست دووپا تکرده وهی له سه ر (ئاواز). واتا (ئاواز) هاتوه نه ک که سیکی تر.

ئاواز دوینتی هات؟ به لئی ئاواز دوینتی هات لیره مه به ست دووپا تکرده وهی له سه ر (ئاواز). واتا (ئاواز) هاتوه نه ک که سیکی تر.

۲- ئاواز دوینتی هات؟ به لئی (دوینتی)

لیره مه به ست دووپا تکرده وهی له سه ر (دوینتی) هاتوه نه ک رۆژتکی تر.

۳- ئاواز دوینتی هات به لئی (هات).

لیره مه به ست دووپا تکرده وهی له سه ر (هاتنه که ی)

قسه که ری ههر زمانی ده توانی به گۆرینی ئاوازی رسته که ی چه مکی سه رسورمان و تیز و گالتیه پیکردن و په زایی و نارده زایی و... هتد دهرپری و دهری خا مه به ستی کامه به شی رسته که یه... واتا ههر رسته یه ی ده یان واتا و مه به ستی جیاوازه ده به خشی به پیتی ئاوازه که ی. ته نانه ت هه لوتیست و مه به ستی شاراوه و باری دهروونی قسه که ریش به هۆی ئاوازی رسته که وه ده زانری و ئاشکرا ده یی.

ئاواز و چه مکی دژیه کی

رسته ی (نه که ی ده تکوژم) دوو واتای به ته واوی دژیه کی هه یه به پیتی ئاوازه که ی

ده سنیشان ده کترین و ده زانری.

۱- نه گهر بکه ی ده تکوژم.

۲- نه گهر نه که ی ده تکوژم.

بۆ دهرپینی مه به ستی یه که می برگه ی یه که می (نه که ی) کورت ده کریته وه و برگه ی دووهم له پر دهوتری و وه ستانی دوا ی (نه که ی) هه یه. برگه ی سییه می ده تکوژم به رزبونه وه یه کی خیرای له پری پتوه یه.

نه که ی ده تکوژم.

بۆ دهرپینی مه به ستی دووهم... وه ستان دوا ی وشه ی (نه که ی) نیبه. برگه ی دووهمی نه که ی نزمبونه وه یه کی خیرای پتوه یه. برگه ی سییه می (ده تکوژم) ده گوشری.

ده ستینشان کردنی (نۆته ی) ههر رسته یه ک واتا ئاوازه که ی و سروشتی ههر برگه ی بیک به یی ئامیری Spectrogram ناکری. له راستییا ئهم لایه نه ی زمان ئه وه نده، سرکه، تازه ترین و پیشکه وتووترین ئامیریش ناتوانی هه موو لایه نه کانی به وردی ده ستینشان

پهراویزهکان:

۱- مهبهست له ئاستهکان (فونۆلۆجی - مۆرفۆلۆجی - سینتاکسی - سیمانتیکی) یه.
۲- Pitch پلهی ئاوازه (درجه النغم). له کوردییا ئاواز بۆ Intonation بهکار هینراوه. بهلای منهوه (رهوت) بۆ Pitch دهگونجی. هیوادارم وشهیهکی لهبارتر بدۆزرتیهوه بۆ Pitch تهگهر تهمه پهسند نهکرا.

۳- (ههلس) و (کهوت) بهرامبهه (Falling) و (Rising) پیتشیار دهکههه.
۴- بۆ نیشانهکان سهیری لاپهه (ix) ی سهراچاوه ژ (5) بکهه.

1- Fromkin and Rodman (1979) An Introduction to language. second Edition.

2- Jones. D. (1979) An outline of English Phonetics. Cambridge.

3- Hockett. C. F. (1985) A course in modern Linguistics.

4- Mackenzie. D. N. (1962) Kurdish dialects studies - London.

5- Robins. R. H. (1971) General Linguistics. Longman.

6- Oconner. J. D. (1971) Advanced phonetic reader. Cambridge university press.

7- Oconner and Arnold. C. F. (1973) Introduction of colloquial English.

* ئهم وتاره له گۆفاری رۆشنییری نوی، ژماره (۱۳۴) سالی ۱۹۹۴، لاپهه ۱۳-۱۶ بلاوکراوهتهوه.

کات. بۆیه له سههرتهای ئهم باسهدا وتمان ریزمان دهتوانی لایهنیکی زۆر کهمی زمان بخاتهروو.

۳- تۆن Ton

ژمارهیهکی زۆر له زمانانی جیهان به (تۆنی) ناو دهبرین. لهم زمانانهدا ههمان ریزه دهنگ چهند مانایهکی جیاوازه بهخشنی به پیتی (تۆن) دهکهی.

(تۆن) له سههر وشه یهک مۆرفیمی یهک پرگهیی بهراچاوه دهکوهی و تایهته بهو زمانانهی به Isolating ناو دهبرین وهک زمانی (چینی) و (تایله نندی) و (نیوی) و (توی).

بۆ نمونه له زمانی چینیا ئهم ریزه دهنگه (ta) چوار مانای جیا ده بهخشنی به پیتی تۆنهکهی.

۱- مهزن (ta) له بهرزیهوه بۆ نزمی.

۲- لیدان (ta) نزم و له پر بهرز.

۳- سمین (ta) له نزمیهوه بۆ بهرز.

۴- بهرزکردنهوه (ta) ئاسایی ئاسویی.

له زمانی تایله نیدا وشه پینج تۆنی ههیه... ههر تۆنه ی مانایهک ده بهخشنی بۆ نمونه ریزه دهنگی (naa) ئهم پینج مانایه ی ههیه.

۱- نازناو (naa) نزم.

۲- برنج (naa) ناوهراست.

۳- بچووکتترین خالی یا پوور (naa) بهرز.

۴- روومهت (naa) له بهرزیهوه بۆ نزمی.

۵- نهستوور (naa) له نزمیهوه بۆ بهرز.

لیلی له زمانی کوردیدا...

لیلی Ambiguity له زمانا ئهوهیه دهربرینیکی زیاتر له ماناییکی بیهخشی. دوو جوړی لی دهستنیشان کراوه.

۱- لیلی مؤرفؤلوجی.

۲- لیلی سینتاکسی.

لیلی له ناستی مؤرفؤلوجیدا ئهوهیه وشهییکی یا مؤرفیمیکی (بهتهنیا) بییسترئ یا بخوینریتتهوه گوینگر یا خوینر بهزیاتر له ماناییکی تیی بگا. وهک (پواندن، بار، لایدا، خوین، ران... هتد) که ئهه واتیانهیان دهریتته پال.

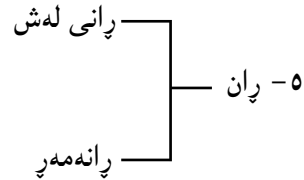
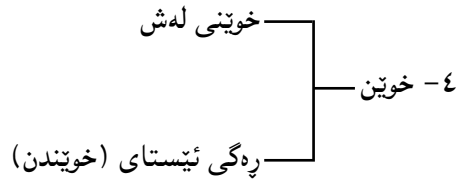
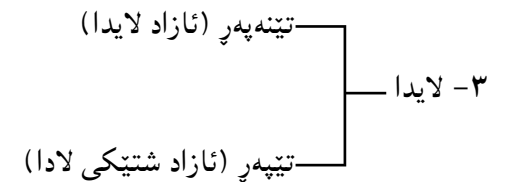
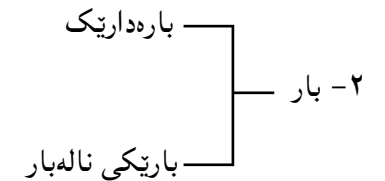
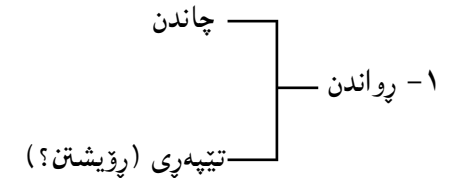

وشه ههیه تهنیا له نووسیندا لیلّه... بهبیستن لیلییهکهی دهرهویتتهوه. وهک (سهوزه) له وتندا ئهگهر هیز stress خرایه سهر برگیه یه کهم دهیته سیفهتیکی دهریتته پال شتیکی^(۱). وهک (گیا سهوزه - Sa'wza) ئهگهر هیز خرایه سهر برگیه دووهم واتای (خواردمه نیی سهوزه - Sa'wza) دهگهییئی.

هوی ئهه ئهوهیه (ه) جاری وهک دانهییکی مؤرفؤلوجی و جاری وهک سینتاکسی له گهل (سهوز) دا دهردهکهوی و اتا (ه) دوو مؤرفیمی جیای هاودهنگن. Homophon. له حالتهی مؤرفؤلوجیدا دهچیتته سهر (سهوز) وشه و مانای تازهی لی دادهپژیئی. هیزهکه دهگویتته سهر دوا برگیه (چونکه له زمانی کوردیدا هیز لهسهر دوا برگیه وشه دا سهر ههلهدا).

له لاییکی ترهوه (ه) وهک دانهییکی سینتاکسی دهچیتته سهر (سهوز) بۆ دهرپینی (ریکهوتن و کات) لهه حالتهدا کار له شوینی هیز ناکات^(۲). هیز له نووسیندا دهرناکهوی بویه ئهگهر بهتهنیا بهرچاو کهوت بهلیل له قهلهم دهری. له وتندا لیلییهکهی نامینی. نمونهی تری ئهه جوړه (برایهتی - ورده... هتد)

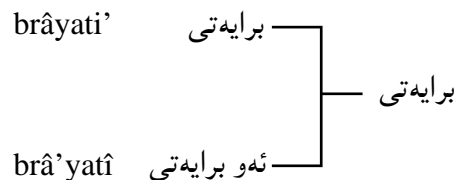

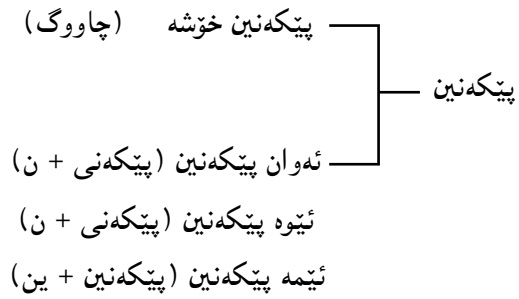

ئهم جوړه لیتلیانه هه موو له رسته دا نامیتن.

لیلی له رسته دا

رسته لیلته ئه گهر زیاتر له ماناییکی بوو. چهند هویکی هه به و به چهند جوړی لیک دهریتته وه.

یه کهم - هه بوونی وشه ی (فره واتا) Polysemous له رسته دا وهک له:

نازاد نازار له دل دهرویتنی.

ئهم دوو واتا دژیه که ی هه به:

۱- نازاد نازار ده خاته دل.

۲- نازاد نازار له دل لا ده با.

هوی ئهمه ئه وه به وشه ی (دهرویتنی) ئهم دوو مانایه ی ده خریتته پال (۱- چاندن. ۲- تیپه ری ریشتن).

دوهم: جیایی له ئاوازی رسته دا Intonation وهک له رسته ی:

ههر چواربان هاتن.

ئهم دوو واتیایه ی هه به:

۱- هه موو. چواربوون و هه موو هاتن. بو ئهم واتیایه وزه ی زیاد ده خریتته سهر (ههر).

۲- زیاتر بوون له چوار و ته نیا چواربان لی هاتن.

بو ئهم واتیایه وزه ی زیاد ده خریتته سهر (چوار).

رسته ی (ههر چواربان ئاماده بوون) ئهم چوار واتیایه ی ده خریتته پال.

۱- هه موو چوار بوون و هه موو (له رابردو دا) ئاماده بوون.

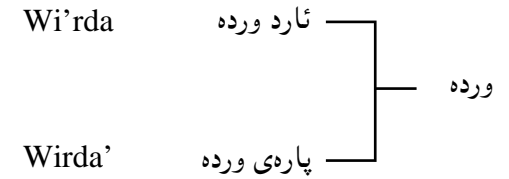

وشه هه به له نووسیندا له دوو پرووه زباتر لیلته. به وتن به شیکی لیلییه که ی ده پرویتته وه. وهک (نوستن - هاتن) له م وشانه دا ئه گهر هیز خرایه سهر برکه ی دوهم چه مکی چاوگی و ناوی ده گه بیتن. (نوستن خوشه). ئه گهر هیزه که خرایه سهر برکه ی یه که م چه مکی فرمانی ده گه بیتن. ئهم دارشتانه له چه مکی فرمانیدا دیسان لیلتن چونکه راناوی که سی دوهم و سییه می کو (ن) هاوده نگن.

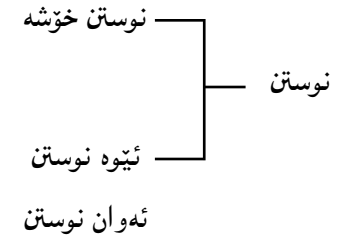

هه موو چاوگه تینه په رکان بهر ئهم جوړه لیلییه ده که ون. له (چوون - مان) دا لیلی سی پرووییه. چونکه یهک برکه بین به وتن شوینی هیز ناگوری.

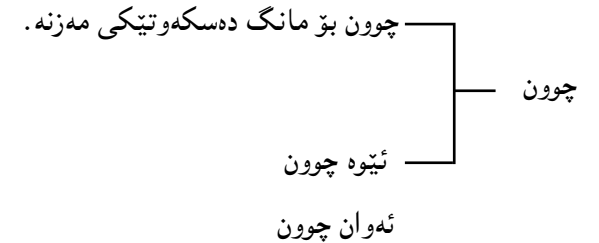

له (یائی) تینه په ردا لیلییه که ده بیته چوار پرووی. وهک (پیتکه نین - پزمین - خزین -) که راناوی که سی یه که می کو (ین) یان ده چیتته سهر... (ی) راناو له گه ل (ی) ی په گی رابردو له ناو یه کتردا ده تویتته وه دهن به یهک (ی).

۲- هه موو چوار بوون و هه موو (ئییستا) ئاماده بوون.

۳- له چوار زیاتر بوون ته نیا چواریان (له رابردوودا) ئاماده بوون.

۴- له چوار زیاتر بوون ته نیا چواریان (ئییستا) ئاماده ن.

هۆی ئه مه ئه وه یه سه رباری ئه وه ی له سه ره وه له باره ی (هه رچواریان) روون کرایه وه، (ئاماده بوون) یش دوو واتا و په یوه ندی جیا ده گه یینی، به پتی شوینی هیتز. ئه گه ر هیتز خرایه سه ر (بوو) واتای کاتی ئیستا ده گه یینی. ئه گه ر خرایه سه ر (ئاماده) واتای کاتی رابردو ده گه یینی.

۲- هه ر ئاهه نگی خوشکمه .

ئهم دوو په یوه ندیبه له بنجدا به م شیوه یه روون ده کرتته وه .

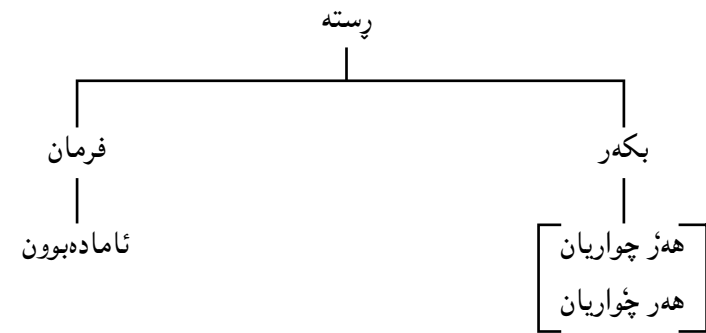
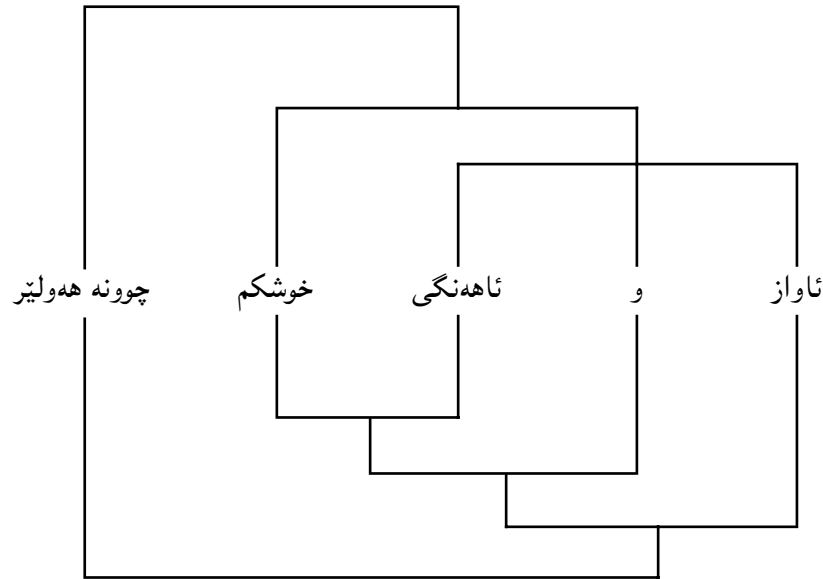

چوارهم: له ئه نجامی سه پانندی هه ندی یاسای گوێزانه وه... یاسای جیا دوو رسته ی جیا (له بنجدا) ده کهن به هاوسیما. بو نمونه رسته ی (پیم ده شکتی).

ئهم دوو واتایه ی هه یه:

۱- قاچم ده شکتی.

۲- من ده توانم بیشکینم.

به گوێره ی واتای یه که م: له زمانی کوردیدا یاساییک هه یه به هۆیه وه ده شی راناوی جودای هه یی بکه ری به لکاو. به پتی ئهم یاسایه (پتی من) ده بیته (پیم). که (م) جیی (من) ده گری ده وری (ی) به ساتن نامینی و لاده چی. به م یاسایه رسته ی (پتی من ده شکتی) ده بیته (پیم ده شکتی).

به گوێره ی مانای دووهم: له زمانی کوردیدا یاساییک هه یه به هۆیه وه راناوی جودای به رکاری ده شی به راناویکی لکاو جیگیر بکه ری ئه گه ر راناوه که دوا ی (به بی) (به) ده بیته (پیم). به م یاسایه (به من) ده بیته (پیم) و رسته ی (به من ده شکتی) ده بیته (پیم)

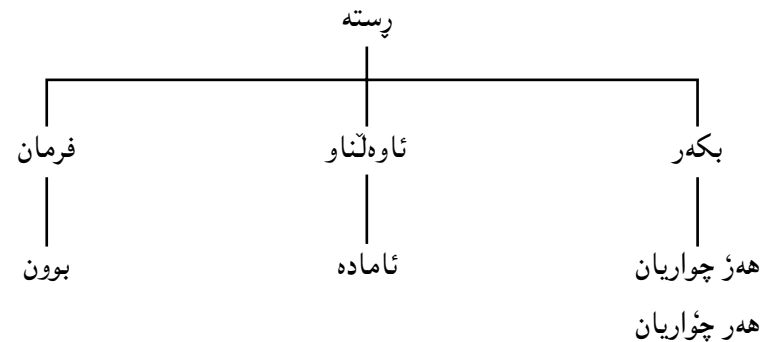

سپیه م: هه بوونی دوو په یوه ندی جیا له نیوان به شه کانی رسته له بنجدا - deep struc- ture و ده رنه که وتنی ئهم جیا وازیبه له سیمادا Surface structure. وه که له:

ئاواز و ئاههنگی خوشکم چوونه هه ولیر. دوو واتای جیای هه یه:

۱- ئاواز و ئاههنگ هه ردووک خوشکمن.

دهشکێ) که له گهڵ رسته که ی پیشوودا ده بیته هاوسیما^(۳).

رسته ی (پیتی ده خوری) ئەم سێ واتایه ی هه یه:

۱- قاچی (وهک خواردن) ده خوری.

۲- قاچی (وهک ههست و نازار) ده خوری.

۳- ده توانی بیخوا.

بۆ ئەم لیلییه دوو هۆ دهستنیشان ده کری.

۱- (ده خوری) دوو واتای هه یه.

۲- (پیتی) سێ مانا و په یوه ندیی جیای هه یه.

(به ئەو)، که (ئەو) ده کری به (ی)

(به) ده بیته (پیتی)

(پیتی ئەو) که (ئەو) ده کری به (ی)

پیتی (ی) به ستن لاده چی (پیتی + ی) ده بیته (پیتی)

(ئەو پیتی ده خوری). (ی) ی پیتی

ئهرکی ریکه وتن جیهه چی ده کات

پیتی (ئەو) ده خوری

رسته ی (نه رۆی ده تکوژم) ئەم دوو واتا دژیه که ی هه یه.

۱- ئەگەر نه رۆی ده تکوژم.

۲- نه رۆی ئەگینا ده تکوژم.

هۆی ئەم لیلییه ئەوه یه. ئەم رسته یه دوو بنجی هه یه. جاری وهک رسته ییکی (نه ی) داخوازی و جاری وهک رسته ییکی (مه رجی). به پیتی یاساییکی گوتزانوه نامرازی (ئه گه ر) ی لێ لابراره. له وتندا به ناوازی رسته که ماناکان لیک جیا ده کرتنه وه.

له ناو چوارچیوه ی زمانیکدا ئەگه ر یهک رسته له ماناییکی زیاتر به خشی ئەوه ئەم

رسته یه زیاتر له بنجیکی هه یه. یاسای گوتزانوه ی جیا له سیمادا وهک یه کیان لێ ده کات.

ئەگه ر چند رسته ییکی جیاواز هه مان واتایان به خشی ئەوه ئەم رستانه یهک بنجیان هه یه. وهک

أ- قاله حمه ی کوش. یهک بنج
ب- حمه به دهستی قاله کوژرا. دوو سیم

أ- من تو ده بینم
ب- تو ده بینم
ج- ده تبینم
یهک بنج
سێ سیم

به ستنی چند رسته ییکی جیاواز به هه مان بنجه وه و هه مان رسته به چند بنجیکی جیاوازه و گرنگترین لایهن و به ردی بناغه ی پیروه ی گوتزانوه یه - Transformation Generative theory

په راویزه کان:

(۱) و (۲) بۆ زانیاری زیاتر له باره ی ئەم لایه نانه ی زمانی کوردی سهیری سه رچاوه ی ژماره (۲) بکه.

(۳) بۆ یاساکانی گۆپینی راناوی جودا به لکاوه له زمانی کوردیدا سهیری سه رچاوه ی ژ (۱) بکه.

سه رچاوه:

۱- وریا عومەر ئەمین (۱۹۸۶) ریزیمانی راناوی لکاوه - به عداد.

۲- وریا عومەر ئەمین (۱۹۹۴) هیز و ئاواز - گوژاری رۆشنیری نوێ ژ (۱۳۴).

3- Amin, W. O. (1976) Some fundamental rules of Kurdish syntax structure - London. University.

4- Lyons, J (Ed) (1970) New Horizons in Linguistics.

5- Palmer, F. R. (1976) Semantics - Cambridg.

* ئەم وتاره له گوژاری رۆشنیری نوێ، ژماره (۱۳۶) سالی ۱۹۹۵، لاپه ره ۶۶-۶۹ بلاوکراوه ته وه.

له یاسا دهنگییه کانی زمانى كوردی

كه دهنگه كانی زمان دهكه ونه پال يهك بو دارشتنى دانهى گه وره تر (برگه - وشه - رسته)، كار ليك دهكهن. له ئه نجامى ئه م كارليك كردنه دهنگ هه يه دهگورئ... هه يه په يا دهبي... هه يه دهقرتئ و دهتويتته وه... هتد...

ئه و به شهى زانستى زمان كه ياسا كانی ئه م لايه نهى زمان دهستنيشان دهكات به فونولۆجى Phonology ناوده بريئ. ئه م باسه هه ندئ له ياسا فونولۆجيه كانی زمانى كوردى دهخاته پروو.

١- ياساى دهركه وئنى (ر)

له گه ل فرمانى (دان - گه يشتن - كردن چوون- هاتن^(١))... هتد، ئه و ناوه يا راناوهى له دواى پيشبه ندى (به) دهرده كه وئ به راناوى لكاو ده بري^(٢). پيشبه نده كه دهبيته پاشبه ندىكى فرانى و قالبى (ئ) دهگرته خو.

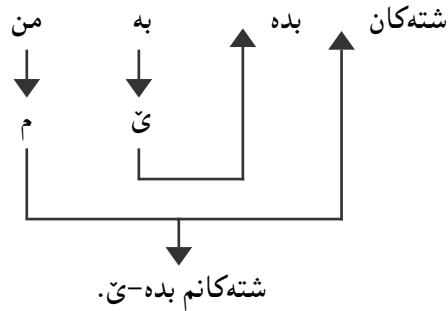
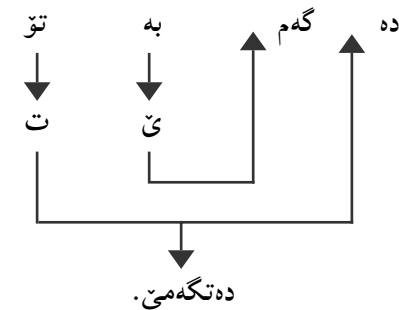
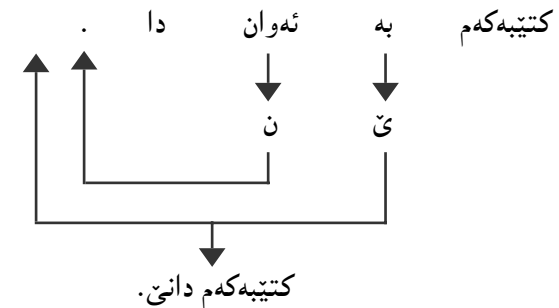

لييره دوو بزوينى (ه) و (ئ) كه وتنه پال يهك دهنگى (ى - y) كپ له نيوانيانا دهرده كه وئ و دهبيته:

شته كانم بدهبيئ

هه ندئ جار له جياتى ئه م (ى) به (ر) دهرده كه وئ

شته كانم بدهريئ

له (كو) دا (ن) كۆ دهكه وئته نيوان بزوينه كان بويه ئه م (ى) يا (ر) به ده رناكه ون.

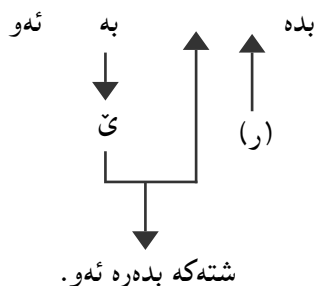
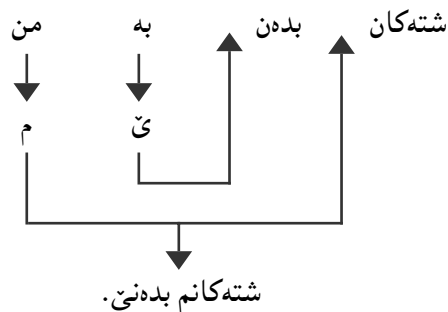

له رستهى (شته كه بده به ئه و) دا ده شئ پيشبه ندى (به) به پاشبه ندى (ه) جيگير بكرئ. له م حالته ته دا دوو (ه) دهكه ونه پال يهك. لييره ناشئ (ى) له نيوانيانا دهركه وئ و (ر) دهرده كه وئ. جار هه يه به كئ له (ه) كان دهقرتئ و پيويست به (ر) ناكات.

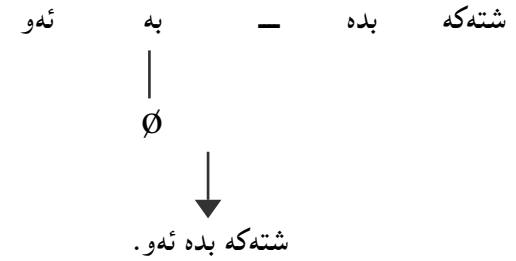

له کۆدا (ر) دهرناکهوئ چوئکه (ن) ی کهسی دووهمی کۆ له نیوان دوو (ه) کاندا دهردهکهوئ.

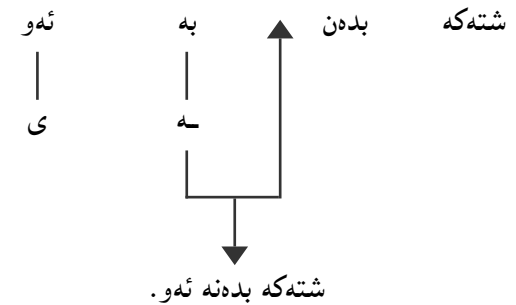

له فرمانه لیکدراوهکانی به پاشگری (هه) ی وهک (کردنهوه - خواردنهوه - چوئنهوه... هتد) له داخوازی تاکدا که دوو بزوینه دهکهونه پال یهک (ر) له نیوان دوو بزوینه کهدا دهردهکهوئ.

- دهرگا که بکه [ر] هوه ← بکه رهوه
- نهم شیره بخۆ [ر] هوه ← بخۆ رهوه
- بچۆ [ر] هوه ← بچۆ رهوه

له کۆدا (ن) دهردهکهوئ پیویست به (ر) ناکات
دهرگا که بکه نهوه
نهم شیره بخۆ نهوه

هه ندی جار بزوینه کان له ناو یهکا ده توئنهوه پیویست به (ر) ناکات.

- دهرگا که بکه - هوه ← دهرگا که بکه وه
- نهم شیره بخۆ - هوه ← نهم شیره بخۆ وه

۲- یاسای دهرکهوتن (ت)

یه کهم: نهو پیئشبه ندانهی که له گه ل نهو جو ره فرمانانه دهرده کهون که چه مکی گوئزانه وه ده که یه نن (وهک چوون بو - ناردن بو - دان به... هتد) ده شی پیئشبه نده که به پاشگری (ه) جیگیر بکری.

۱- ۱- چووم بو هه ولییر.

ب- چوومه هه ولییر

۲- ۱- ناردیان بو ئاسمان

ب- ناردیانه ئاسمان

۳- ۱- دام به ئازاد

ب- دامه ئازاد

۴- ۱- هینایان بو ئیره

ب- هینایانه ئیره

لهم جووته رستانهی سه ره وه پیئشبه ندی رسته ی (أ) له (ب) دا به پاشبه ندی (ه) جیگیر کراوه و هه مان و اتا و ئهرکی ریزمانی به جی ده هینی. ئه گه ر کاتی فرمانه که خرایه ئیسته ی ته و او Present Perfect^(۳) (ت) له نیوان دوو بزوینه که دا دهرده کهوئ. {ه) ی نیشانه ی کات و (ه) ی پاشبه نند}.

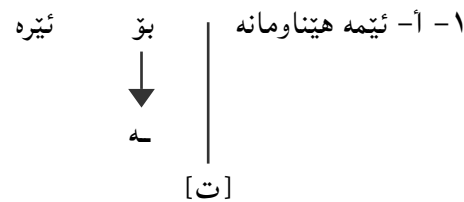

ب- ئیمه هینا ومانه ته ئیره.



ب- من ناردوومه ته به غا.

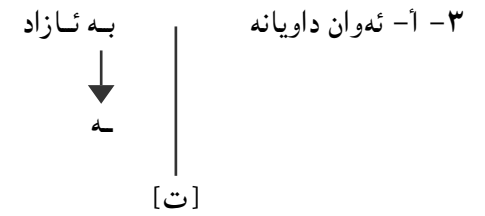

ب- ئەوان داویانه ته ئازاد.

ئەگەر رهگی فرمان به کپ Consonant کۆتایی هاتبێ. به نه مانی راناوی لکاوی کهسی، [وو]ی نیشانهی کاتی ئیستای تهواو ده بپته [ۆ] و [ه] نامینی. وهک [ناردن] رهگی رابردووی به [د] کۆتایی دی [نارد]. لهم رستانه دا.

- ١- ئیمه ناردوومه بۆ به غا.
- ب- ئیمه ناردوومه ته به غا.
- ج- ئیمه ئازادمان ناردۆته به غا.

ئەگەر رهگی فرمان به بزوتین Vowel کۆتایی هاتبێ [وو]ی نیشانهی کاتی ئیستای تهواو به کپ خۆی درده خا و (ه) ناتوتته وهک له هینان - دان برین... هتد).



ب- ئەوان داویانه ته ئازاد.

- ١- ئیمه هیناومهانه بۆ به غا.
 - ب- ئیمه هیناومهانه ته به غا.
 - ج- ئیمه ئازادمان هیناوه ته به غا.
- (hênâ wata)

٢- ئیوه زۆر رووتان داوه ته ئەو.

(dâwata)

٣- تو چاوت بریوه ته ئەو.

(brîwata)

له گه‌ڵ فرمانی تینه‌په‌ر ئەم یاسایه‌ ته‌نیا له‌ گه‌ڵ بکه‌ری که‌سی سییه‌می تاکدا درده‌که‌وی چونکه‌ لهم حاله‌ ته‌دا راناوی لکاو هیچ نیشانه‌یه‌کی نییه‌.

١- گه‌ر ره‌گ کۆتایی به‌کپ هاتبێ وه‌ک له (رۆیشتن) دا.

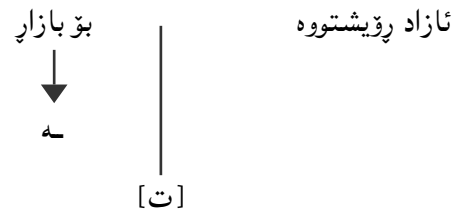

ئازاد رۆیشتۆته بازار.

ب- گه‌ر ره‌گ کۆتایی به‌بزوتین هاتبێ وه‌ک له (په‌رین) دا:

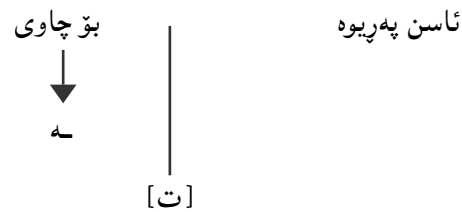

ئاسن په‌ریوه‌ته چاوی (Pârîwata).

دوووم: ئەگەر فرمانی لیکدراو بە پاشگری (-هوه) بخریتە کاتی ئیستە ی تەواو تەواو، [ت] لە نیوان (ه) ی نیشانە ی کات و (ه) ی (-هوه) دا دەردەکەوێ و هەمان ئەو یاسایانە ی لەسەر هوه باس کران بەسەر یا دەسە پێ.

خواردوو مە تەوه ← ناوم خواردو تەوه

یاسای دەرکەوتنی (تی):

کە راناوی لکاوی کەسی سیبەمی تاک (ی) لە گەڵ (ه) ی فرمانی بێ هیز دەکەوێ پال بەک مۆرفیمی پووج empty morphem (تی) دەردەکەوێ:



من خویندوو مە

تۆ خویندوو تە

ئەو خویندوو یە (تی)

ئیمە خویندوو مانە

ئێو خویندوو تانە

ئەوان خویندوو یانە

یاسای دەرکەوتنی (ی):

لە ئەجمامی لیکدانی مۆرفیمەکان ئەگەر دوو بزوین کەوتنە پال بەک، بە شێوەی پێکی گشتی (ی) لە نیوانیاندا دەردەکەوێ.

مامۆستا + ان ← مامۆستایان

چەقۆ + هکە ← چەقۆ بەکە

رێ + هکە ← رێ بەکە

ئەم پەنجەرە + ه ← ئەم پەنجەرە یە

لە هەندێ حالتدا بەکێ لە بزوینەکان دەتوێتەوه و پێویست بە (ی) ناکات:

ا- ئەگەر دوو (ه) کەوتنە پال بەک بە مەرجی (ه) ی دوو م ئەرکی ریزمانی نەبێ:

پەنجەرە + هکە ← پەنجەرە کە

بەلام لەم نمونانە ی خوارو ه ناتوێتەوه چونکە (ه) ی دوو م ئەرکی ریزمانیان هەبێ (ی) لە نیوانیاندا دەردەکەوێ:

ئەمە ئەستێرە + ه ← ئەمە ئەستێرە یە

ئەم پەنجە + ه ← ئەمە پەنجە یە

نازاد گەرە + ه ← نازاد گەرە یە

ب- ئەگەر دوو بزوین کەوتنە پال بەک و یێکیکیان کورت و ئەوێتریان درێژ کورتە کە دەتوێتەوه:

منالە کە + ان ← منالەکان

ج- ئەگەر دوو (ی) کەوتنە پال بەک... لە ناو یە کتردا دەتوێتەوه و دەبن بە بەک (ی):

ئیمە قوتابی + یین ← ئیمە قوتابین

د- ئەگەر راناوی لکاو (ین - یت) لە گەڵ رەگی فرمان (یا وشە بێ) دەرکەوت بە بزوین کۆتایی هاتبێ (ی) راناو شێوە ی کپ consonant دەگرێتە خۆ:

تۆ سووتایت sût-â-yt

ئیمە نازاین âz-â-yn

ئەگەر رەگی فرمان بە کپ کۆتایی هاتبێ (ی) راناو شێوە ی بزوین دەگرێتە خۆ:

تۆ پیاویت Pyâw-ît

ئیمە هاتین hât-în

پهراویزهکان:

۱- (ئ) رهگی داهاتووی (هاتن)ه، که (ده)ی لهگهلا دردهکهوی (سه) دهتویتهوه. (ده + ئ + م ← دیم). داخوازییهکهی (وهره) ناویزهیه له ههندی شیبهدا بهیاسا وهردهگیری.

ب + رهگی داهاتوو

ب + ئ ————— بئ

ب + ئ + ن ————— بئین (کۆ - وهرن)

لهوانهیه له بناغهدا (هیت) رهگی داهاتووی (هاتن)بئ، بۆ سووککردنهوه سواوه و تواوهتهوه (ده + هیت + م ← دههیم). له کرمانجی ژووورودا ئەم (هیت)یه ماوه.

ئەز دههیم

۲- بۆ پیشهبندهکان و پهیوهندیان بهرانوی لکاوهوه و یاسای گۆزینبان سهیری سهراوهی ژ (۳) بکه. ۳- ئیستای تهواو Present Perfect: ئەو کارهیه که پرووی دا و تهواو بوو بهلام تهئسیری مایه ئیستا. یاساکهی ئەمهیه.

[رهگی رابردوو + وو + راناوی لکاو + ه] [لهگهلا تینهپهردا (ه) تهنیا] لهگهلا کهسی سییهمی تاکدا دردهکهوی.

لهگهلا تینهپهردا **لهگهلا تیهپهردا**

من خواردوومه	من نوستووم
تۆ خواردوته	تۆ نوستوویت
ئهو خواردوویهتی	ئهو نوستووه
ئیمه خواردوومانه	ئیمه نوستووین
ئیهو خواردوتانه	ئیهو نوستوون
ئهوان خواردوویانه	ئهوان نوستوون

بۆ یاساکانی کاتهکانی زمانی کوردی سهیری ئەم باسه بکهن.

وریا عومهر ئەمین (۱۹۸۶) ههندی یاسای مۆرفۆلۆجیی داریشتنی فرمان. گ. رۆشنبیری نوێ ژ (۱۰۹).

سهراوهکان:

۱- وریا عومهر ئەمین (۱۹۸۴) یاسایکی فۆنۆلۆجی، گ. رۆژی کوردستان ژ (۶۶).

۲- وریا عومهر ئەمین (۱۹۸۶) یاسای دهركهوتنی (ر)، گ. رۆژی کوردستان ژ (۷۲).

۳- وریا عومهر ئەمین (۱۹۸۶) پاشهبندهکان، گ. کۆری زانیاری، ژ (۱۵).

* ئەم وتاره له گۆڤاری رۆشنبیری نوێ، ژماره (۱۳۶) سالی ۱۹۹۵، لاپهه ۶۶-۶۹ بلاوکراوهتهوه.

بۆمان ئەگىرپتەوه كه زۆر ديارده بۆ ههزاران ساليش بهراستىي زهق زانرابوو. له ئەنجامى بىركردنه و هدا دهركهوت وانىيه^(٦).

٢- دهركهوتنى مۆرفىمى كات له گهه له شهش حهوت كاردا ناكري به قىياس بۆ زمانى... ئەمه وهك ئەوه وايه بليين راناوى لكاو له زمانى كورديدا نىيه چونكه له گهه كهسى سىيه مى تاكى رابردوى تىنه په ردا راناوى لكاو هىچ سىمايىكى نىيه و دهركهوتى.

٣- ژماره يىكى زۆر كار له كورديدا مۆرفىمى (رابردوو) و (داهاتوو) يان به پىپهوى پرووه پرووكردنى مۆرفۆلۆجى^(٧) morphological identifcation به ئاسانى له رهگ جيا ئەكرينهوه. وهك (سووتا - سووتى، برژا - برژى، زا - زى، خنكا - خنكى، گريا - گرى) و زۆرى تر... له مانه دا (سووت - برژ - ز - خنك - گر) رهگن. (أ) و (ئ) مۆرفىمى كاتى رابردوو و داهاتوون.

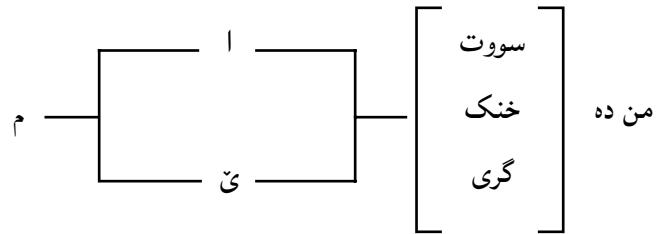

* ئەوهى ساغى ئەكاتەوه كه (أ) و (ئ) مۆرفىمى رابردوو و داهاتوون.
 ١- دارشتنى بكه ديار و نادياره.^(٨)

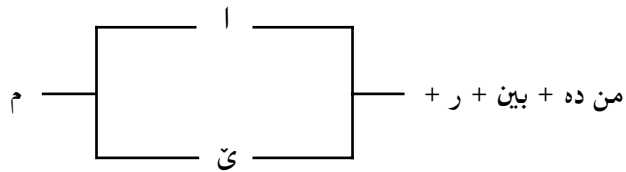

ب- رهگى كارى (دالى) بكرى به داهاتوو (أ) ئەبىته (ئ) [چاند - چين، سپارد - سپير، نارد - نير... هتدا]^(٩).

ج- له كردنى تىنه په ر به تىپه ر و دارشتنى كار له ناوى سروشتىيه وه (اند) بۆ رابردوو (ين) بۆ داهاتوو ئەخرىته سهر رهگ و ناوه سروشتىيه كه... له مانه شا (أ) له رابردوو دا و (ئ) له داهاتوو سهر دهركهوتى.

رهخهه نارهخهه

* ماموستا محهمه مه عروف فهتاه له باسىكىدا ئەلئ «كارى ساده له كورديدا نىيه»^(١). د، ئاوره حمانى حاجى مارق ئەمه بهراست نازانىت و له وتارىكى رهخهه ييدا^(٢) به پىي بۆچوونى خۆى ههول ئەدات پىچه وانەى ئەمه ساغ كاتهوه. له بارهى ئەم باسه يه وه چەند تىبىنىيهك پىشكهش ئەكه م.

* به پىي پىپه وه تازه كانى زمانه وانى و مهنتىقى په يوه ندىي نىوان كه رهسه كانى زمان، كارى ساده نهك ههر له كورديدا، به لكو له هىچ زمانىكا نابى هه بى.

* (رابردوو) و (داهاتوو) دوو چه مكى سىمانتىكى جيان و سهر به كه رهسه ي گشتى universal features^(٣) زمان. بۆيه ئەبى مۆرفىمى كاتى رابردوو و داهاتوو له هه موو زمانىكا هه بن. ئەم مۆرفىمانه له ههر زمانىكا به جوړى خويان له سىمادا Surface structure دهركهوتى.

* له زمانى كورديدا به شىكى ئەم مۆرفىمانه قالبى ئاشكرايان Overt Form هه يه. به شه كهى تر كه رىپه يىكى كه مه^(٤)، لهو جوړه نه كه به ضمنى suplative ناو ئەبرين. وهك [هيشت - هيل / وت - لئ / دروو / بىست / مان - مین... هتدا] ئەمانه له رىي شىكردنه وهى سىسته ماتىكى و دهستنىشان كردنى په يوه ندىي سىمانتىكى نىوان كه رهسه كانى زمان له بنجدا Deep structure ساغ ئەكرينه وه. ئەمه له دهسه لاتی پىپهوى (تقليدى) دا نىيه چونكه ئەم پىپه وه ههر دىوى ده ره وهى زمان ئەبىنئ و سه يرى زمان ناكات وهك سىسته مىكى ئالۆزى فره رووى په يوه ندىيار. بۆيه ههر لىكۆلینه وه به كى زمان به پىي ئەم پىپه وه ساكار دهركهوتى.

* له زمانى كورديدا شهش حهوت كار هه نه كه رهگى رابردوو و داهاتوو يان هاوده نكن. د، ئاوره حمان ئەمه ي كردۆته به لگه ي هه ره به هىزى بۆ سه لماندى ركه ي و ئەلئ ئەمانه «كه له يهك كاتدا رهگىش بن و قه دىش بن ئەوه بى بىركردنه وه ده زانىن له يهك مۆرفىم پىكهاتوون»^(٥)... بۆ ئەمه ئەلئيم:

١- ده رپىنى (بى بىركردنه وه) له زانستا نىيه و جىي نابىته وه و نابى خواهن ناسناوى ئاكادىي ئەم جوړه ده رپىنانه به كار بهىنئ و بى بىركردنه وه برپار بدات. مپژوو زانست

۴- ژماره‌ی پیکه زۆر رهگ هه‌ن که مۆرفیمی رابردوو یان ئاشکرایه بۆ کردنی ئەمانه به‌داهاتوو ئەم مۆرفیمه لادەبرئ.

- ده‌خه‌وتم / ده‌خه‌وم ت - Ø
- ده‌خزیم / ده‌خزم ی - Ø
- ده‌مه‌ینا / ده‌هینم ا - Ø

* ئەمانه به‌پێره‌وی نیشانه‌دار - بێ نیشانه - Marked Unmarked لیک جیا ئەکرینه‌وه. وه‌ک له‌ زمانی ئینگلیزیدا I walked رۆیشتم و I walk ئەرۆم کاری رسته‌ی یه‌که‌م مۆرفیمی رابردوو له‌گه‌لا ده‌رکه‌وتوو... له‌ داهاتوودا هیچ نیشانه‌یه‌کی دیاری نییه.

۵- (دروو - گروو - به‌ست - بیست... هتد) له‌و کارانه‌ی زمانی ئینگلیزی ئەکه‌ن که نه‌ له‌ رابردوو نه‌ له‌ داهاتوودا هیچ نیشانه‌ی پیکه‌ی کاتیان له‌ سیمادا له‌گه‌لا ده‌رناکه‌وئ shut, Put, cut... هتد.

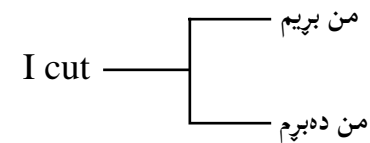

* باری هه‌لوێست Context of situation یا په‌یوه‌ندی سیسته‌ماتیکی نیوان به‌شه‌کانی رسته (رابردوو) له (داهاتوو) له‌ سیمادا جیا ئەکاته‌وه بۆ نمونه ده‌رکه‌وتنی ئاو‌ه‌فرمان yesterday I cut my Finger / Often I cut my Finger.

له‌ کوردیدا سیسته‌می رانای لکاو ئەم ده‌وره‌ ئەگیرئ و رابردوو ئەم جوژه‌ فرمانانه‌ له‌ داهاتوو یان له‌ سیمادا جیا ئەکاته‌وه (ده‌ماندروو - ده‌درووین)^(۱۰).

۶- ئەگه‌ر ئەم که‌رسه‌ سیمانتیکیانه‌ بوونیان نه‌بئ چی (رابردوو) له (داهاتوو) جیا ئەکاته‌وه... هه‌ر که‌رسه‌ پیکه‌ی سیمانتیکی هه‌بئ مۆرفیمیکی هه‌بئ بێنوتئ واتا ئەبئ ئەوه‌ی به (قه‌د) و (ره‌گ) ناو ئەبرین هه‌ریه‌که‌ له‌ دوو مۆرفیم پیکه‌ هاتبن و نابئ ساده‌بن.

* ئەمانه هه‌موو بۆ نه‌کرین به‌به‌لگه‌ی هه‌بوونی شتیکی (ملموس) و شه‌ش هه‌وت نمونه

بکرین به‌به‌لگه‌ی نه‌بوونی ئەم شته‌ هه‌ست پیکراوه‌ مه‌نتیقییه‌ که‌ ته‌نانه‌ت له‌ پێره‌وی ته‌قلیدیشا ئەخریته‌ خانە (ناویزه) کانه‌وه...؟

۷- ئەوه‌ی ئاگاداری دوا په‌رسه‌ندنه‌کانی قوتابخانه‌ی چۆمسکی بئ ئەزانی که‌ به‌پێی ئەم پێره‌وه‌ ساده‌ترین کار ئەبئ به‌لای که‌می له‌ سئ مۆرفیم پیکه‌ هاتبئ نه‌ک (یه‌ک) و (دوو).

۱- مۆرفیمی ره‌گ stem.

۲- مۆرفیمی کات tense.

۳- مۆرفیمی جوژی کات Aspect.

له‌ باره‌ی ئەمه‌وه‌ چی ئەلئین؟

* د. ئاو‌ره‌حمان له‌م باسه‌یا زۆر ته‌ئکید له‌سه‌ر پێره‌وی زانستی ئەکات که‌چی نه‌یتوانیوه‌ تیا یا خۆی به‌ئاسانه‌ترین مه‌رحه‌کانی به‌سه‌تته‌وه. بئ ئەوه‌ی له‌ دوور یا نزیکه‌وه‌ هیچ په‌یوه‌ندییه‌کی به‌ناوه‌رۆکی ره‌خنه‌که‌یه‌وه‌ هه‌بئ ناوی وتاریکم (یاساییکی فۆنۆلۆجی)^(۱۱) که‌ سیانزه‌ ساڵ له‌مه‌وبه‌ر بلاو‌کراوه‌ته‌وه‌ ئەخزینیته‌ ناو باسه‌که‌یه‌وه‌ و له‌گه‌لا باسیکی مامۆستا مه‌سه‌عود مه‌مه‌ددا به‌راوردی ئەکات که‌ له‌ باره‌ی کرداری (انتقالي)^(۱۲) دایه‌ که‌ ئەمیش په‌یوه‌ندی به‌بسه‌که‌یه‌وه‌ نییه‌ و برپاری ئەوه‌ش ئەدات که‌ ئەوه‌که‌ی من له‌ چاو هئ وه‌ کزه‌.

۱- وه‌ک ده‌رئه‌که‌وئ د. ئاو‌ره‌حمان نه‌ختئ به‌په‌له‌ سه‌یری کردوو.

* باسه‌که‌ی من (به‌ناو و ناوه‌رۆکه‌وه) له‌ باره‌ی ده‌نگسازیه‌وه‌یه. به‌قه‌د پێوستی سئ چوار نمونه‌م هه‌یناوه‌ته‌وه‌ که‌ چه‌مکی گوێزانه‌وه‌ ئەگه‌یه‌ن بۆ شیکردنه‌وه‌ و گه‌یشتنه‌ یاسا ده‌نگیه‌که‌ که‌ ئامانج و ئەنجامی وتاره‌که‌یه‌. به‌هیچ جوژ تخون پۆل کردن و پرووی کیشه‌داری ئەم لایه‌نه‌ ناکه‌وم.

* باسه‌که‌ی مامۆستا مه‌سه‌عود مه‌مه‌د شتیکی تره‌ و به‌هیچ جوژه‌ خۆی له‌ ده‌نگسازي نادات.

ئهو پرسپاره‌ی ئاراسته‌ی د. ئاو‌ره‌حمان ئەکرئ لیتره‌ ئەوه‌یه... کام پێره‌وی زانستی رئ ئەدات له‌ وتاریکی ره‌خنه‌ییدا دوو باه‌تی جیاواز به‌راورد بکرین و حوکمیان له‌سه‌ر بدرئ که‌ هه‌ریه‌که‌ له‌ باره‌ی شتیکه‌وه‌ بن و هیچ په‌یوه‌ندیان به‌ناوه‌رۆکی ره‌خنه‌که‌وه‌ نه‌بئ...؟

۲- له‌م باسه‌دا من یاساییکی ده‌نگی زمانی کوردی ده‌ستنیشان ئەکه‌م و (وه‌ک من بزائم) دۆزینه‌وه‌ی خۆمه‌ و پێشتر باس نه‌کراوه‌.

۳- د. ئاورپەحمان ئەلچى لەم باسەدا سەرچاوەم بەکار نەهێناوە. لەم وتارە یەكجار كورتەمدا (لاپەرەبیتىك و نیوه) ئەنجامىكى شىكردەنەوهى خۆم ئەخەمە روو. باسى شتى ئەكەم پىشتەر باس نەكراوه، سوودم لە هېچ سەرچاوەبیتىك وەر نەگرتوو... بەكارهێنانى سەرچاوە لە بواری زانست و مەنەهەجىيەتدا هونەرى خۆى هەبە و لاپەرە رەشكردن نىيە. با د. ئاورپەحمان ئەنجامەكەم هەلسەنگىتى و بلى ئە كوئى پىشتەر باس كراوه و ئەم ياساى دەستىشان كراوه. ئەوسا من سەرچاوەكانى بۆ رىز ئەكەم.

۴- د. ئاورپەحمان لە زۆر شوێنا دەربىنى (تېر و تەسەل) بەكارهێنى. تېر و تەسەلى لە زانستا مەوزووعىيەت و راستى دەرخستەن و گەيشتنە ياسا و ئەنجامى تازەبە بەكورتترىن رىگا.

۵- لەم باسەمدا من (گوێزانەوه)م وەك زاراوه بەرامبەر بە (انتقالى) بەكار نەهێناوه وەك د. ئاورپەحمان بۆى چوو... من ئەلیم... (لەو فرمانانەى كە چەمكى گوێزانەوه ئەگەيەن... هتد). نەم و توو (فرمانى گوێزانەوه)... تا وەك زاراوه بەكارى بەهێنم ئەم دوو دەربىنە زۆر جىاوازن.

۶- (گوێزانەوه) و (گواستەوه) هەردووك تىپەرن و (گواستەوه) تىپەپەر نىيە. لە كۆتاييدا ئەلیم. ئەم جۆرە رەخنانە باويان نەماوه... ئىمىرۆ لە زمان كۆلینەوه فەلسەفە و بىر و پىپەر و زانست و هونەرە... هەر كارىكى زمانەوانى بى ئەساسى نەزەرى دەنگى بى رەنگە...

پەراوێز و سەرچاوەكان:

- ۱- محەمەد مەعروف فەتاح (۱۹۸۹) كار پۆلینكردن بەپى رۆنان، گۆفارى رۆشنىبىرى نوئى ژ (۱۲۱).
- ۲- ئاورپەحمانى حاجى مارف (۱۹۹۷) وتارى كارپۆلینكردن بەپى رۆنان و چەند سەرنجىك، گ. رۆشنىبىرى نوئى ژ (۱۳۹).
- ۳- مەبەست ئەو كەرسە زمانىيانەن كە هەموو زمانانى جىهان تىبايانا بەشدارن.
- ۴- بۆ ياساكانى وەرگرتنى رەگى كار لە زمانى كار لە زمانى كوردیدا و رىژەى ئەوانەى بەياسا رەگەكانىيان دەستىشان ئەكرئ سەبىرى ئەم باسە بكەن: وریا عومەر ئەمىن (۱۹۸۴) كات و رەگى فرمان، گ. رۆژى كوردستان ژ (۶۵).
- ئەم ياساىيانەم بەشپۆهەبىكى راستتر و پوختتر دووبارە لەم وتارەدا پىشكەش كردۆتەوه.
- وریا عومەر ئەمىن (۱۹۹۲) نىشانەكانى كات لە زمانى كوردیدا، گۆفارى كاروان ژ (۹۲).
- ۵- پەراوێزى ژ (۲) ل ۸.

۶- بۆ ئەم جۆرە بىر كەردنەوهىيە لە مەترووى زانستا سەبىرى ئەم وتارەم بكەن (شۆرشى كۆپىرىكى) رۆژنامەى (العراق) رۆژى ۱/۷/۱۹۸۷.

۷- بۆ ئەم پىپەرە لە مۆرفۆلۆجىيدا سەبىرى ل (۶۵-۷۷)ى ئەم كىتیبە بكەن: Gleason, A. H. (1965) An Introduction to descriptive Linguistic.

۸- بۆ ئەمە سەبىرى ئەم باسەم بكەن: وریا عومەر ئەمىن (۱۹۹۲) لە پەيوەندىيەكانى بكەر ناديار، گۆفارى رۆشنىبىرى نوئى ژ (۱۲۹).
۹- سەبىرى پەراوێز ژ (۴) بكە.

۱۰- ئەم گىروگرفتە مۆرفۆلۆجىيانەى زمانى ئىنگلىزى و زۆر لە زمانانى ترى جىهان، لە پىپەرەى (بنوى)یەتدا Structuralism زۆر باس كراوه و پىوانە بۆ هەر حالەتێك دانراوه... سەبىرى (۱۰۷-۱۳۴)ى ئەم كىتیبە بكە.

Palmar. F. (1971) Grammar Pelican

۱۱- وریا عومەر ئەمىن (۱۹۸۴) ياساىكى فۆنۆلۆجى، گ. رۆژى كوردستان ژ (۶۶).
۱۲- مەسعود محەمەد (۱۹۷۶) چەند حەشارگەبىكى رىزمانى كوردى - بەغداد.

* ئەم وتارە لە گۆفارى رۆشنىبىرى نوئى، ژمارە (۱۴۰) سالى ۱۹۹۷، لاپەرە ۲۲-۲۴ بلاوكراوهتەوه.

به کۆمهڵی (م-ت-ی-مان-تا-یان) ده بێ و به پیتی کهس و ژماره ی ناوه جیگیرکراوه که وهک له:

نازاد کتیبه کانی خۆی ده فرۆشیت.

ئهم رسته یه له بنجدا بهم جوهره یه:

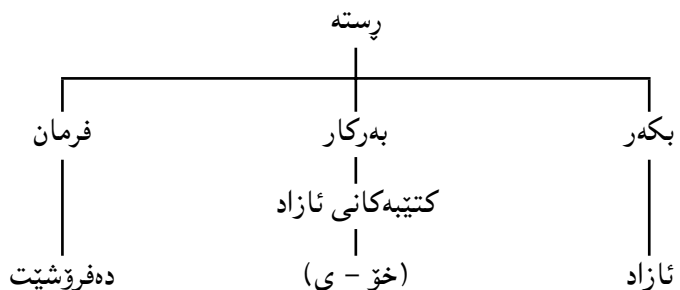

(نازاد) له فریزی دووه مدا دووباره کراوه ته وه به یاساییکی هه مان لابرډن Equi de- letion ناوه دووباره کراوه که لاده بری و (خۆ + پاناوی لکاو) جیی ده گری و رسته که له سیمادا⁽⁵⁾ Surfac structure ده بیته.

نازاد کتیبه کانی خۆی ده فرۆشیت.

رسته ی:

نازاد کتیبه کانی خۆی دا به برای خۆی.

له بنجدا بهم جوهره یه:

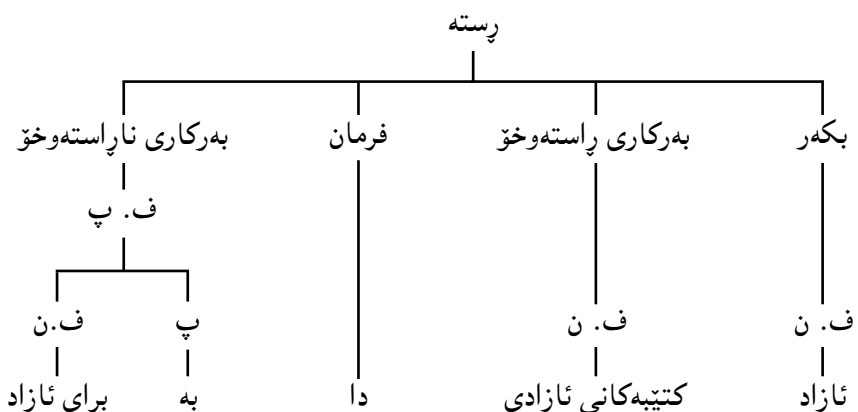

رێزمانی ههیی له زمانی کوردیدا

* دوو شت گهر یه کتیبان سهر به ئهوی تر بێ... ده برینی ئهم جوهره په یوه ندییه له زمانا به ههیی Possessive ناو ده بری. له م باسه دا به کورتی و چری چه ند یاساییکی ئهم لایه نه ی زمانی کوردی⁽¹⁾ ده خریته روو.

1- ههیی له ناو چوارچۆیهی فریزی ناویدا

* یه کتی له یاساکانی دارشتنی فریزی ناوی له زمانی کوردیدا ئه وه یه (فریزی له ناوی یا زیاتر پتیک دیت)⁽²⁾. ئه گهر په یوه ندی نیوان ناوه کان له سهر بناغه ی (ههیی) دا بێ. ناوه کان به ئامرازی به ستن (ی) لیک ده درین. له م حاله ته دا ناوی یه که م سهر به دووه م و دووه م سهر به سییه م... هتد ده بێ. وهک له م رستانه دا.

1- کلیلی ده رگا که ون بوو.

2- من کلیلی ده رگای ژووره که م ون کرد.

3- نازاد ده رگا که ی به کلیلی ده رگای ژووره که ی من کرده وه.

* له رسته ی (1) دا فریزی بکه ری له دوو ناو پتیکه اتووه (کلیل و ده رگا) ناوه کان به ئامرازی به ستن (ی) لیک درا ون. له رووی په یوه ندی سیمانتیکییه وه ناوی یه که م سهر به هی دووه مه.

* له رسته ی (2) دا فریزی بهرکاری له سی وشه پتیکه اتووه (کلیل و ده رگا و ژوور)... ناوه کان به ئامرازی به ستن (ی) لیک درا ون... له رووی په یوه ندی سیمانتیکییه وه... ناوی یه که م سهر به هی دووه مه و دووه م سهر به سییه مه...

* له رسته ی (3) دا... فریزی بهرکاری ناپراسته و خۆ له سی ناو و پاناویک پتیکه اتووه... په یوه ندی له نیوانیان وهک ئه وه ی له رسته ی (1) و (2) دا یه.

2- ههیی له چوارچۆیهی رسته ی فرمان ته واودا⁽³⁾

* له رسته ی فرمان ته واودا... ئه گهر زیاتر له ناوی په یوه ندی یان له بنجدا⁽⁴⁾ Deep Structure له سهر بناغه ی (ههیی) دا بێ و ههر یه که که وتیبته فریزه که وه... ناوه دووباره کراوه کان به جیناوی (خۆ + پاناوی لکاو) جیگیر ده کری. پاناوه لکاوه که سهر

من	تۆ	هه	ت	م	پاڤردوو
	ئەو	نە	ی		
	ئېمە	هه	مان		ئېستا
	ئېتو	نە	تان		
	ئەوان	نا	یان		ئایندە

* لەگەڵ کەسی سێپه می تاکدا له کاتی ئیستا (تی) دەرده کهوی.

۵- وا باوه که کۆمه له پاناوی لکاو (م، ت، ی، مان، تان، یان) پاناوی ههیین له زمانی کوردیدا. ئەم کۆمه له له راستیدا پاناوی ههیی نین بهرەسەن، بەلکو به پروسیتی گۆرینی پاناوی جودا بەلکاو Clitixation ئەم ئەرکه ئهیین وهک له:

من	برا	تۆ	برای
ت		ئەو	
ی		ئېمە	
مان		ئېتو	
تان		ئەوان	

(نازاد) له فریزی بهرکاری راسته وخۆ و ناراسته وخۆدا دووباره کراوه تهوه. به هه مان جوړ (خۆ + پاناوی لکاو) جییان دهگری. رسته که دهگوبزیتته وه سیمما.

نازاد کتیبه کانی (نازاد) ی دا به برای (نازاد)

نازاد کتیبه کانی خۆی دا به برای خۆی.

دوو (ی) که وتنه پال یهک. بیکیکیان دهقرتی.

۳- ههیی له چوارچیوهی رستهی فرمان (بوون) Copulative

* له م جوړه رستانه دا که ناوی خاوه ن له بنجدا له فریزی دووه مدا دووباره ده بیته وه به یاساییکی گوتزانه وه ناوه که لاده بری و (ه) شوینی دهگری. بۆ نمونه رستهی:

ئەم خانووه هی نازاد بوو.

له بنجدا به م جوړه یه.

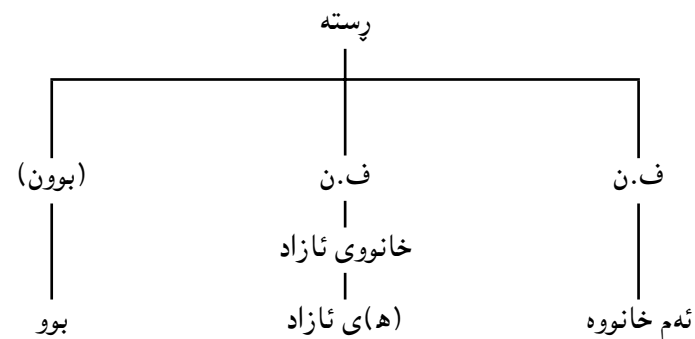

ئەم خانووه هی نازاد بوو.

۴- چاووگی ههیی (هه بوون)

پیشگری (هه) دهچیتته سهر (بوون) و ده بیته (هه بوون). ئەمه له گەڵ کۆمه له پاناوی (م. ت. ی. مان. تان. یان) دا چه مکی ههیی ده گه ییتی.

پهراویزهکان:

- ۱- کرمانجی خواروو.
- ۲- بۆ فرتیز و یاساکانی داریشتنی له زمانی کوردیدا سهیری سهراچاوه ژ (۵) بکه.
- ۳- مهبهست له پرستهی فهزمان تهواو ئهوهیه جیا بکریتهوه له پرستهی فرمان (بوون) که ههندی جار بهپرستهی ناوی Copulative ناو دهبرئ.
- ۴- بۆ بنج deep structure و سیما surface structure سهیری سهراچاوه ژ (۴) بکه.
- ۵- (ههبوون) له گهڵ راناوی (م، یت، هه، ین، ن، ن) چه مکی (وجود) existential دهگهییئنی.

من	م
تۆ	یت
ئهو	هه (بوون)ه
ئیمه	ین
ئیه	ن
ئهوان	ن

بۆ ریزمان و ئهرکهکانی سهیری سهراچاوه ژماره (۵) ل ۹۷-۱۰۸ بکه.

سهراچاوهکان:

- ۱- کۆری زانیاری کورد (۱۹۷۶) ریزمانی ئاخاوتنی کوردی.
- ۲- وریا عومهر ئهمین (۱۹۸۶) بیئاغهی سادهترین پرستهی کوردی، گوڤاری رۆشنییری نوئ، ژ (۱۱۱).
- ۳- وریا عومهر ئهمین (۱۹۸۹) ریککهوتن له زماندا، گوڤاری رۆشنییری نوئ، ژ (۹۱).
- ۴- وریا عومهر ئهمین (۱۹۸۹) بنج و سیما و یاساکانی گوێزانهوه، گوڤاری رۆشنییری نوئ، ژ (۱۲۱).

5- Waria Omar Amin (1979) Aspects of the Verbal construction in Kurdish. London university.

* ئهم وتاره له گوڤاری رۆشنییری نوئ، ژماره (۱۴۱) سالی ۱۹۹۸، لاپهه ۷-۸ بلاوکراوهتهوه.

ژماره	كەس	جودا	لكاو	
			۱	۲
تاك	۱	من	م	م
	۲	تۆ	ت	یت
	۳	ئەو	ی	۰-یت/ات
كۆ	۱	ئېمە	مان	ین
	۲	ئییو	تان	ن
	۳	ئەوان	یان	ن

كەسى سېپەمى تاك لە كۆمەلى (۲) دا بۆ رابردوو هیچ قالبىكى ئاشكرای overt form نییە. لە داھاتوودا [یت / ات] (۷) دەرئەكەوئ.

ئەم دوو دەستەپە ھەردوو دەوری بکەری و بەرکاری لە دوو کاتی دژ یەکا ئەبیین. بە پیتی ئەم یاسایە:

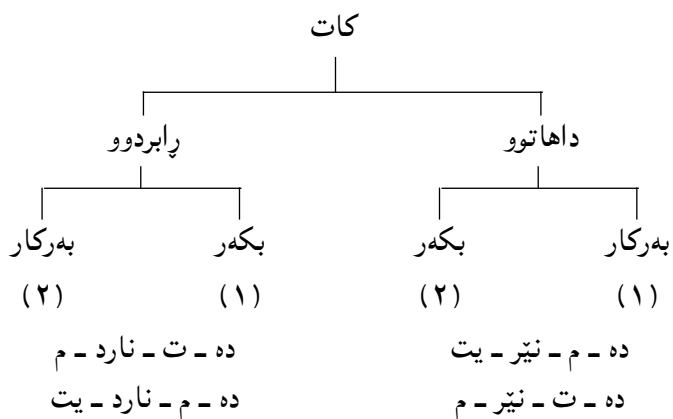
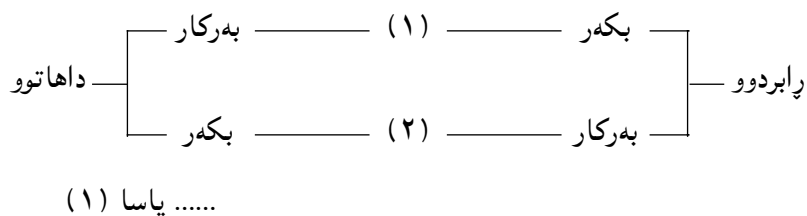

پاشبەندی (ق) لە رەخنەى ناردەخەدا

د. ئاورپەحمانى حاجى مارف لە باسکیدا^(۱) وای لە قەلەم ئەدات كە من ھەندى بابەتى زمانەوانیى مامۆستا مەسعود مەحمەد وەرگرتوو... و ... کردوو مە مالى خۆم و ناویم وەك سەرچاوە نەھیتاوە.

وەك دەرئەكەوئ د. ئاورپەحمان لە گەل ریزم بۆی بەوردی لە سروشت و ئەنجامى باسەکانى مامۆستا مەسعود مەحمەد و ھى من نەكۆلتەو... ئەگینا شتى تری بۆ دەرئەكەوت. بەزنجیرەپیتك وتار یەكە یەكە مونا قەشە یەكە زانستىی ھەموو ئەو رەخنانەى د. ئاورپەحمان ئەكەم بۆ دەرختنى راستى.

یەكەم وتارمان لە بارەى پاشبەندی (ئ) وە ئەبى، كە مامۆستا مەسعود مەحمەد لە كتیبى (چەند حەشارگەپیتكى ریزمانى كوردى) (۲) دا و من لە وتارى (پاشبەندەكان) (۳) دا، باسى ئەكەم... بە لای د. ئاورپەحمانەو مامۆستا مەسعود یەكەم كەسە باسى ئەم پاشبەندەى كێوو... و... من لەوم وەرگرتوو...

یەكەم كەس باسى ئەو پیتشەندەى كێبى (ئەدمۆنس) ە لە سالى ۱۹۵۵ دا لە وتاریكیدا بەناوى (پیتشەند و راناوى لكاو لە كوردی خواردوودا) (۴). دواى ئەم لە سالى ۱۹۶۱ دا د. مەكەزى (۵) باسى ئەم پاشبەندە ئەكات... بەلام هیچ كامیكیان یاسا كە یان دەستنیشان نەكێوو. لەوانە یە مامۆستا مەسعود مەحمەد ئاگادارى ئەم سەرچاوانە نەبووبى... ئەمیش لە لای خۆبەو ھەولئى داو ئەم دیاردە یە لیکداتەو... ئەمیش نەگە یشتۆتە ئەنجام.

لە سالى ۱۹۸۶ لە وتارى (پاشبەندەكان) دا. یاسای دەرکەوتنى (ئ) م زۆر بەچرى پیتشكەش كێوو... لیرە بەشپە یەكە فراتر پیتشكەشى ئەكە مەو و لە گەل بۆچوونەكەى مامۆستا مەسعود مەحمەد دا بەراوردی ئەكەم بۆ دەرختنى جیاوازی نیتوان ئەم دوو باسە.

دەرکەوتنى پاشبەندی (ئ) بەشپەكە لە یاسای ریزمانى راناوى لكاو. بۆبە سەرەتا ئەبى ئەم لایەنەى ریزمانى كوردی بخرتە روو. زمانى كوردی (۶) دوو دەستە راناوى لكاوى ھەيە. بە پیتی كەس و ژمارە لەم نەخشە بەدا روون كراو تەو:

ده - ی - نیتر - یت

ده - ی - نارد - Ø

ده - مان - نیتر - ن

ده - تان - نارد - ین

ده - تان - نیتر - ین

ده - مان - نارد - ن

ده - یان - نیتر - ین

ده - یان - نارد - ن

دهسته‌ی (۲) هه‌میشه به‌رگی کاره‌وه ئەلکی.

... یاسا (۲)

دهسته‌ی (۱) به‌پیتی قالبی رسته‌که جیگۆرکی ئەکات... به‌بچووکترین ژماره‌ی ئەم به‌شانه‌ی رسته‌وه ئەلکی:

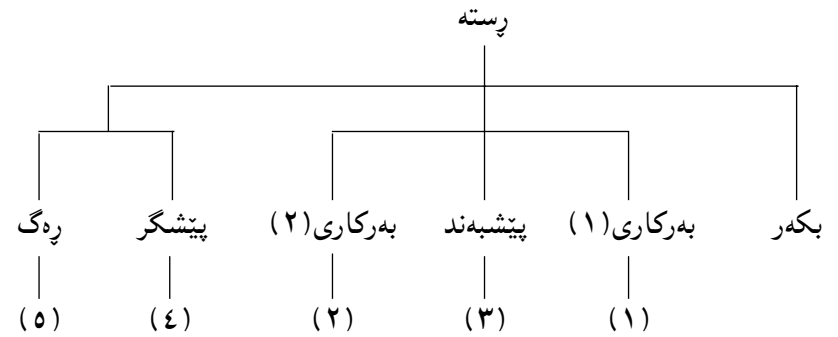

..... یاسا ژ (۳)

واتا ئەگەر به‌رکاری راسته‌وخۆ له رسته‌که‌دا ناماده‌بوو ئەم کۆمه‌له‌ی راناوه به‌مه‌وه ئەلکی... ئەگینا به‌خاوه‌ن ژماره (۲) وه ئەلکی و به‌م جۆره... له رسته‌ی:

ئیمه بو تۆ - مان (۳) نارد (۲).

به‌رکاری راسته‌وخۆ، که ژماره (۱) ه له‌م رسته‌یه‌دا نییه... بۆیه به‌به‌رکاری ناراسته‌وخۆ وه ئەلکی، چونکه له‌م رسته‌یه‌دا ئەمیان خاوه‌ن بچووکترین و ژماره‌یه.

له رسته‌ی:

من بۆم نارد

(۳) (۵)

راناوی کۆمه‌لی (۱) به‌ژماره (۳) وه لکا... چونکه پیشبه‌ند له‌م رسته‌یه‌دا خاوه‌ن بچووکترین ژماره‌یه.

بۆ گۆرینی راناوی جودای به‌رکاری به‌راناویکی لکاو:

۱- سه‌یری کاتی کاره‌که ئەکه‌ین... داهاتوویی روو له کۆمه‌لی به‌که‌م ئەکه‌ین... رابردوو بی له کۆمه‌لی دووهم.

۲- به‌پیتی که‌س و ژماره‌ی راناوه جودا‌که، لکاوه‌که هه‌لته‌بژترین.

۳- به‌پیتی یاساکانی شوین... شوینی راناوی لکاو له رسته‌که‌دا جیگۆر ئەکری. له رسته‌ی (تۆ ئیمه‌ت به‌ئەوان ناساند).

بۆ گۆرینی راناوی جودای به‌رکاری راسته‌وخۆ (ئیمه) به لکاو:

۱- کاتی کاره‌که رابردوو - واتا راناوی لکاوی به‌رکاری به‌پیتی یاسا ژماره (۱) له کۆمه‌لی (۲) وه وه‌رنه‌گیری (م، یت، ×، ین، ن، ن).

۲- (ئیمه) که‌سی به‌که‌می کۆیه. راناوی لکاوی به‌رامبه‌ری له کۆمه‌لی (۲) دا... (ین) ه.

۳- (ین) جیتی (ئیمه) ئەگری و به‌پیتی یاسای شوین ژ (۲). به‌رگی کاره‌که‌وه ئەلکی له‌م حاله‌ته‌دا (ت) که راناوی لکاوی بکه‌ریبه و سه‌ر به‌کۆمه‌لی (۱) ه... به‌رله‌لا ئەبی... به‌پیتی یاسای (۳) ئەم کۆمه‌له‌ی ئەگەر به‌رکاری راسته‌وخۆ نه‌ما به‌به‌رکاری ناراسته‌وخۆ وه ئەلکی... ئەم گۆزانه‌وه‌یه له‌م رسته‌یه‌دا به‌م جۆره ئەبی:

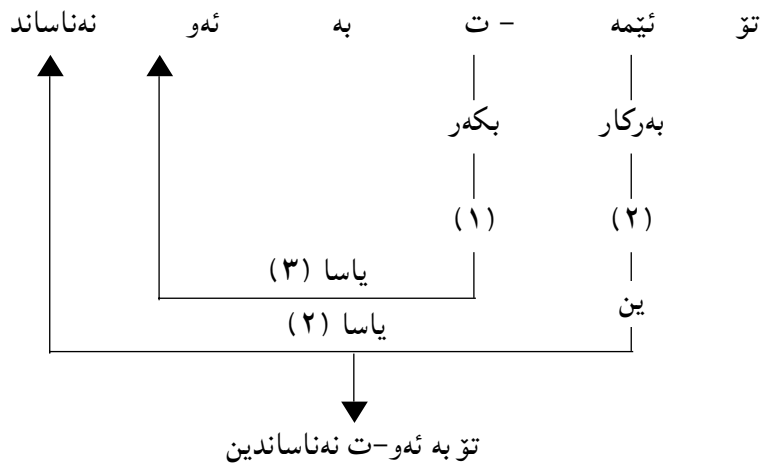

بۆ گۆرینی راناوی جودای به‌رکاری راسته‌وخۆ به لکاو له رسته‌ی:

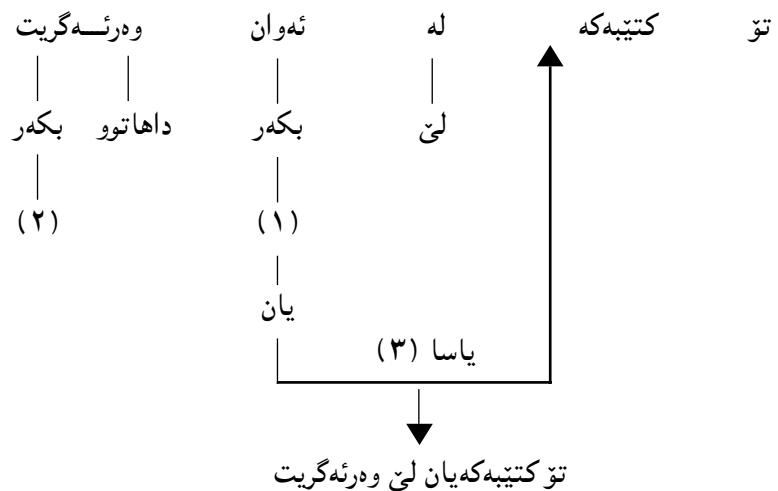

دووم: له گه‌ڵ هه‌ندێ کاردا... ئه‌گه‌ر ئه‌و ناوه یا راناوه‌ی دوا‌ی پێشبه‌ندی (له) کرا به‌لکاو... (له) ئه‌بێته (تی).

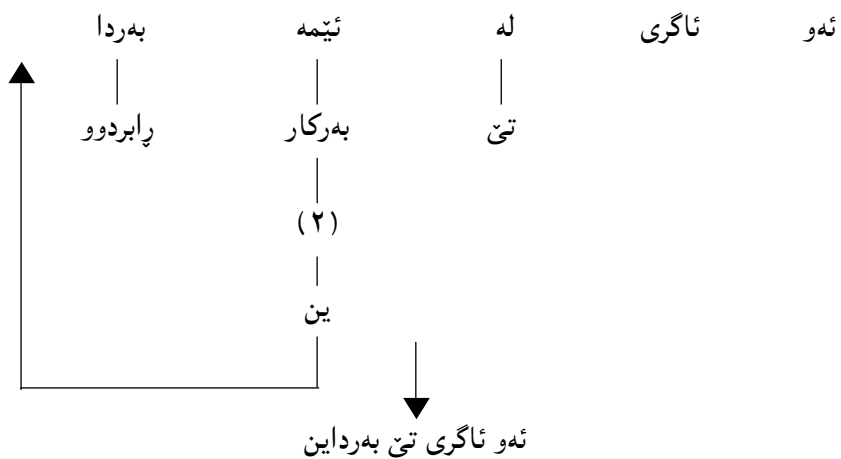

سییه‌م: له‌گه‌ڵ به‌شێ له‌و کارانه‌ی چه‌مکی گوێزانه‌وه ئه‌گه‌یه‌نن وه‌ک (دان - گه‌یشتن - له‌ گرتن... هتد) ئه‌گه‌ر ئه‌و ناوه یا راناوه‌ جو‌دا‌یه‌ی دوا‌ی پێشبه‌ندی (به - له) ئه‌م پێشبه‌ندانه ئه‌بن به‌پاشبه‌ند و قالبی (ی) ئه‌گرنه‌ خۆ و به‌کو‌تایی کاره‌که‌وه ئه‌لکین:

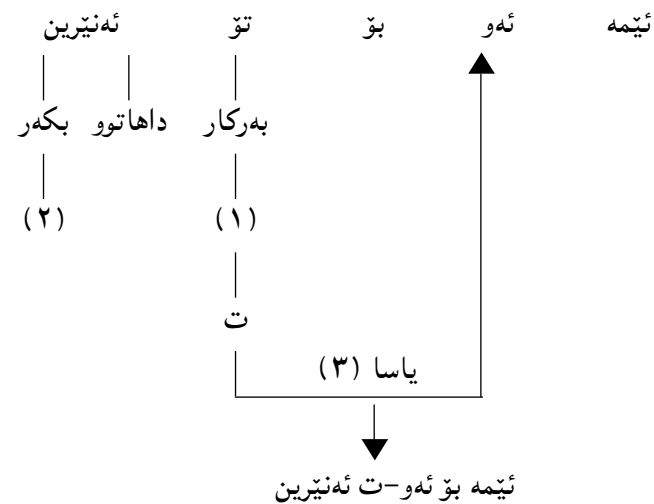

له ئه‌نجامی گوێزینی راناوی جو‌دا‌ی دوا‌ی پێشبه‌ندی (به - له) هه‌ندێ گوێزانکاری له شێوه‌ی ئه‌م پێشبه‌ندانه روو ئه‌دات که ئه‌مانه‌ن: یه‌که‌م: ئه‌گه‌ر ئه‌و ناوه یا راناوه‌ جو‌دا‌یه‌ی دوا‌ی پێشبه‌ندی (به - له) کرا به‌لکاو:

به ئه‌بێته پی
له ئه‌بێته لی

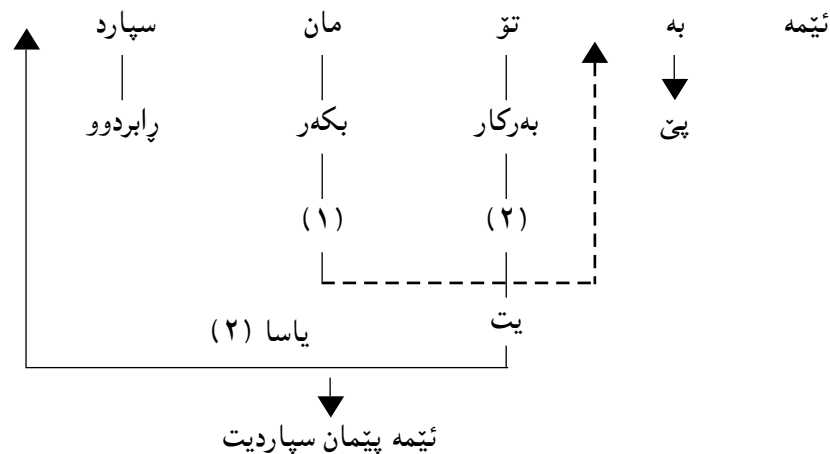

(ئى) ... [تا دېتە ل ۵۶ و ئەلئى «دەرکەوتنى مفعول لہ وینەى راناوى لكاو مەنعى هاتنى (ئى) كە ناكات» .

لەگەل رېزىم بۆ مامۆستا مەسعود ئەم بۆچونە دوورە لە راستى لەبەر ئەم ھۆيانە:

۱- بزوتنەكە نىيە ئەبىتە (ئى) ، بەلكو پىشەندە بەدوو جۆر ياساى گۆزانە ھەى جيا جارئ ئەبىتە (ە) (۹) و جارئ ئەبىتە (ئى) . و بوونى پىشەندە بە (ئى) پەيوەندى بە سىستەمى راناوى لكاو ھەى ھەى... بەلام بوونى بە (ە) ھىچ پەيوەندىيەكى بەراناوى لكاو ھەى نىيە:

ئەو داى بەتۆ _____ ئەو داىە تۆ

ناردم بۆ سلىمانى _____ ناردمە سلىمانى

۲- (كە زۆر گرنگە) بزربوونى مفعول نىيە ئەيكات بە (ئى) ، بەلكو گۆرپنەتى بە لكاو .

وھك لە سەرھەو پوونكرابە ھەى كۆمەلە راناوى (م، يت، ×، ين، ت، ن) دەورى بەركارى لەگەل رابردوى تىپەرا ئەبىنى.

لەم كۆمەلەدا كەسى سىيەم ھىچ قالبىكى ئاشكرای نىيە (ئەمەت بىرنەچى) ، بۆيە ئەگەر ئەو ناوہ يا راناوى دواى ھە چ پىشەندى لہ كەسى سىيەمى تاكدائى و بكرى بە لكاو ھىچ سىمايىكى بۆ دەرناكەوى.

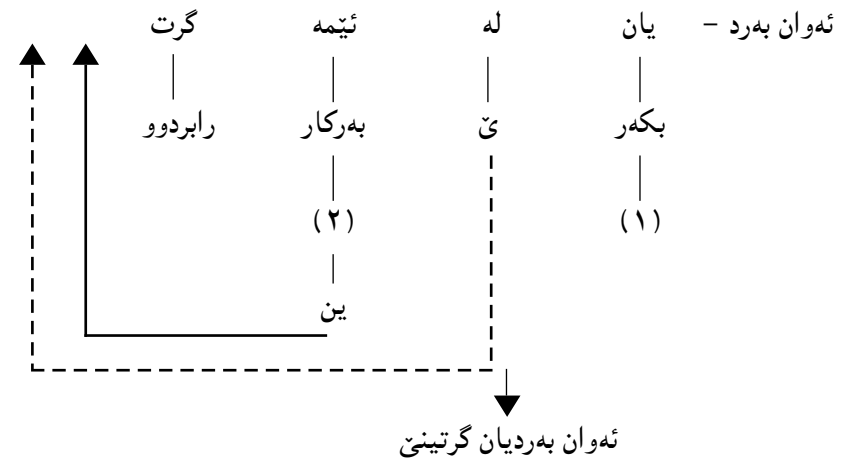
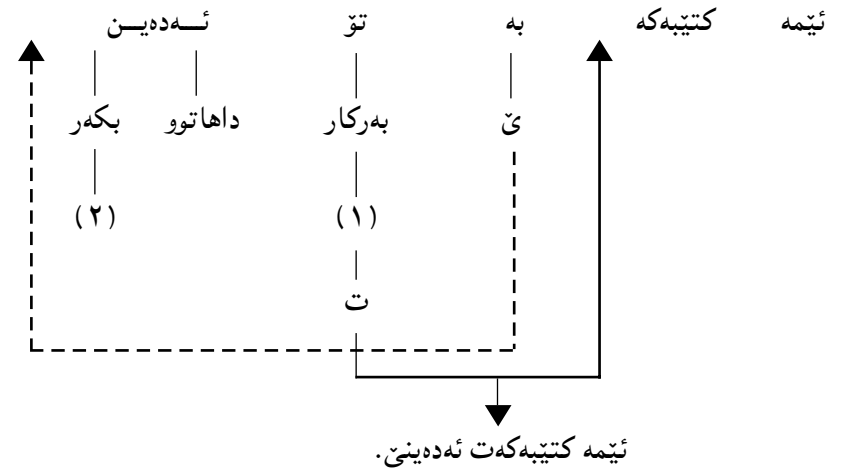
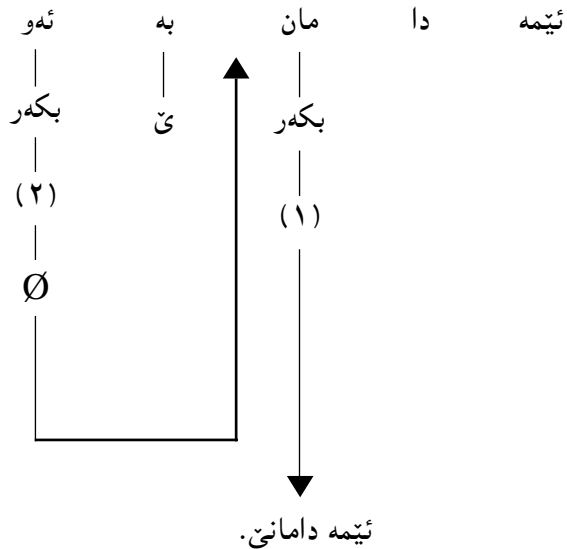

من ئەو ياسايەم لە وتارى (پىشەندەكان)دا بەم جۆرە دارشتووه [لەگەل فرمانى (دان) - گەيشتن... ھتد] ئەگەر ئەو ناوہ يا راناوى دواى پىشەندى (بە) دەرئەكەوى بەراناوىكى لكاو دەرپرا پىشەندى (بە) ئەبىتە پاشەندىكى فرمانى و قالبى (ئى) ئەگرتەخۆ] (۸).

ئىستا دىيەنە سەر بۆچونەكەى مامۆستا مەسعود محەمەد و بزائىن تا چ رادەيىك تىايا سەرکەوتوو بووه.

مامۆستا مەسعود محەمەد لە (چەند حەشارگەيىكى رېزمانى كوردى)دا باسى پاشەندى (ئى) ئەكات و ئەلئى... [لەوھدا لە حالئى بزربوونى مفعول بزوتنەكە دەبىتە

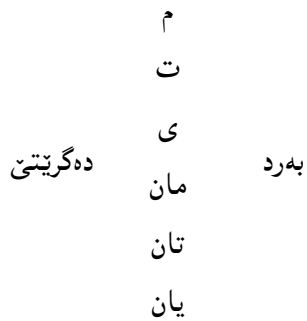
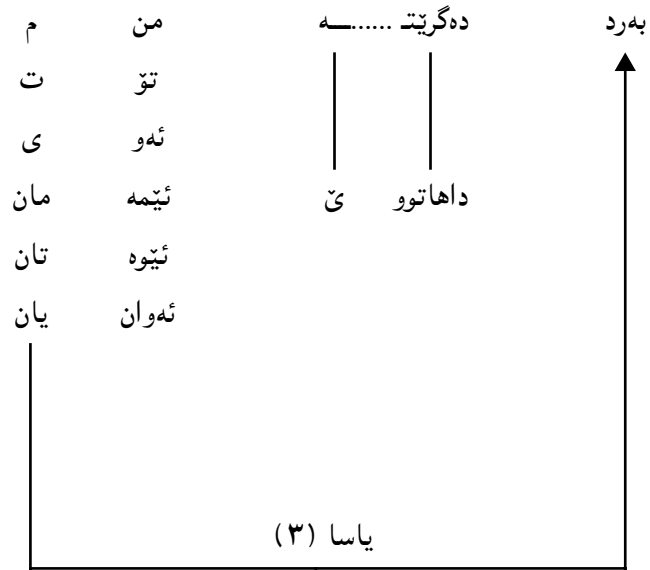

واتا نمونە کە ی مامۆستا مەسعود مەحمەد بکری بەداهاتوو پاناوه لکاوه کە ئەبێ دەرکەوی ئەگینا رسته کە لە ریزمانیتی ئەکەوی.

(بەرد دەگريت) رسته یه کی نارپزمانییه .

ئەمە بەلگە ی ئەو یه کە راناوی لکاو لەم جۆره رستانه ئەبێ دەرکەوی obligatory .

نمونە کە ی مامۆستا مەسعود مەحمەد بکری بە کۆ... هەموو شت ئاشکرا ئەبێ .

نمونە کە ی مامۆستا مەسعود لەم جۆره یه :

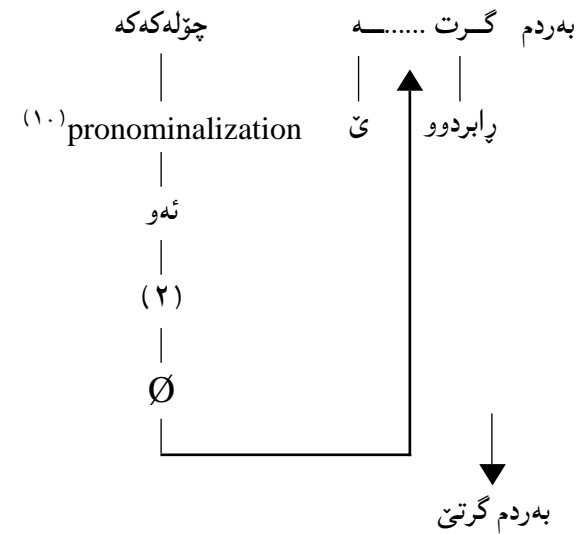

بۆ زیاتر روونکردنەو ی ئەم لایە نه ، سهیری هەموو ئیحتماله کان بکە (بە پیتی نمونە کە ی مامۆستا مەسعود مەحمەد).

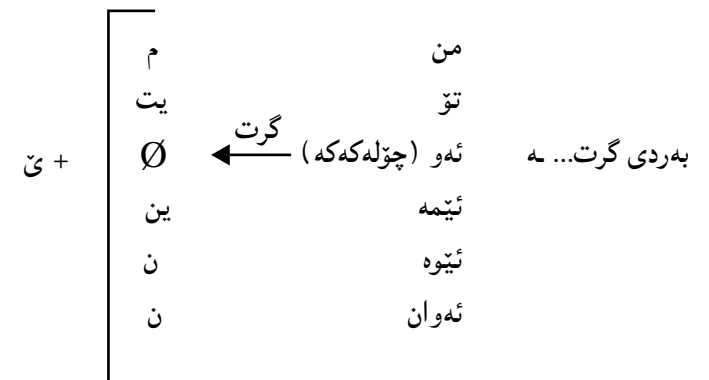

لە داهااتوودا دەوری پاناوه کان ئالوگۆر ئەبێ و کۆمه لی (م، ت، ی، مان، تان، یان) دەوری بەرکاری ئەبینن... لەم کۆمه له دا پاناوی لکاوی کە سی . سییه می تاک قالبی ئاشکرای هه یه (ی)

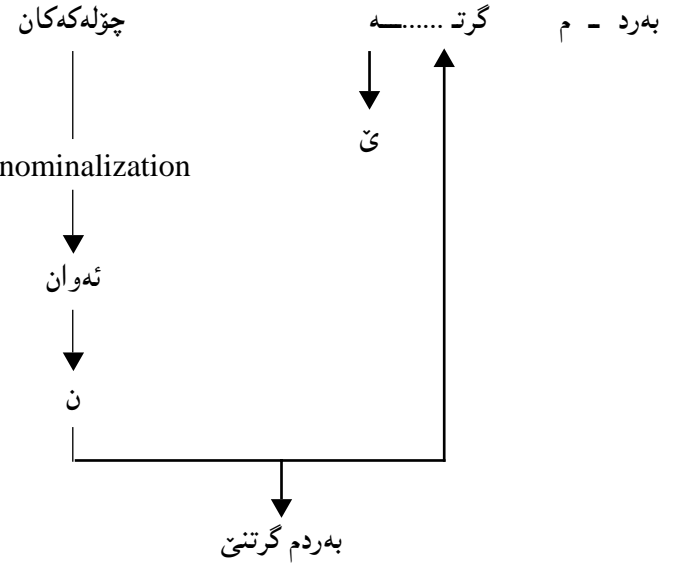

لەبەر ئەوەی مامۆستا مەسعود محەمەد رستەیی (بەردم گرتە چۆله که که) ی کردۆته بە لگە بۆ بۆچوونە کە ی. بۆیە وای بۆ چوووە کە بزرپوونی مفعول (لە) ئەکا بە (ئ). بە داخەووە ئەلیم د. ئاورەحمان لەم بۆچوون و بربارەیدا نەختی پەلە ی کردوووە و بۆچوونە کە ی مامۆستا مەسعود محەمەدی بە راستییەکی مطلق لە قەلەم داووە و برباری ئەوەی داووە من لەوم وەرگرتوووە... ئەمە دژی هەموو جۆرە پێرەویتیکی زانستییه.

سەرچاوە و پەرەوێز:

- ۱- لە ژمارە ۱۴۰ ی سالی ۱۹۹۷ ی گۆڤاری رۆشنبیری نوێدا بە ناوی (پەخنی ناپەخنی) وە هەندی تیبینیم لە بارە ی تاریکی د. ئاورەحمانەووە کە لە بارە ی باستی کەمەووە بوو خستبوووە پوو. د، ئاورەحمان بە باستیکی دوور و درێژ بە ناوی (پەخنی ناپەختە) وە دەلامی داووەتوو...
- ۲- مەسعود محەمەد (۱۹۷۶) چەند حەشارگەییکی پێژمانی کوردی... بە عەداد.
- ۳- وربا عومەر ئەمین (۱۹۸۶) پاشبەندەکان - گۆڤاری کۆری زانیاری عێراق - دەستە ی کورد بەرگی ۱۵.

4- Edmonds, C. J. (1955), Prepositions and Personal affixes in southern Kurdistan BSOAS XVII 490.

5- Mackenzie, D. N. (1961) Kurdish dialect studies V. I. London.

۶- کرمانجی خواروو.

۷- بۆ (پت- ات) سەیری ئەم باسەم بکە. وربا عومەر ئەمین (۱۹۹۸) راناوی کەسی سێپیه می تاک - رۆژنامە ی هاوکاری ژ ۲۸۶۱ رۆژی ۱۹۹۸/۳/۸.

۸- پەرەوێز ژ (۳) ل.

۹- د. ئاورەحمان لە پەخنی کە یا لە بارە ی پاشبەندی (ه) وە ئەلێ «مامۆستا مەسعود محەمەد لە کۆتایی ل ۱۵۴ ئەوە ی یاداشت کردوووە کە بە شیک لە کردارەکان هەلناگرن (ه) (یان بگۆرێ بە پێشەند، هەرچی د. ورباشە ئەو دەرپێنە ی پاش و پێش کردوووە».

من بە پێی پێرەوی گۆژانەووە ی چۆمسکی سەیری زمان ئەکەم و لایەنەکانی زمانی کوردی شی ئەکەمەووە... ئەم پێرەووە دوو ئاست جیا ئەکاتەووە (بنج) و deep structure و (سێما) Surface struc- ture دەستەبێکی یاسای گۆژانەووە Transformational بنجە کە ئەگۆژنەووە سێما... پێشەند سەر بە بنجە و (ه) سەر بە سێمایە... و اتا پێشەندە و پاشبەندی لێ وەرئەگیرێ... راکە ی مامۆستا مەسعود محەمەد پێچەوانە ی ئەو پێوانە یە من کاری پێ ئەکەم...

۱۰- Pronominolization راناواندن... لە پێرەوی چۆمسکیدا جیگەرکردنی راناو لە جیتی ناوی یا فریزیکی ناوی.

Cliticization جیگەرکردنی راناویکی لکاوە لە جیتی جودا. بۆ ئەمانە سەیری ئەم سەرچاوە یە بکە. Waria Omar Amin (1979) Aspects of the verbal Constraction in Kurdish - London University.

خالیکی تر لە پەخنی کە ی د. ئاورەحماندا کە پەبووەندی بە مامۆستا مەسعود محەمەدەووە هەیه ئەو هیه ئەلێ گوا یا من لە وتاری (پەخنی ناپەختە) دا قسە ی ناشیرینم بە مامۆستا مەسعود محەمەد وتوو... ئەو گۆڤارە ی کە ئەم وتاری تبا بلاو کراووەتوو هیتشتا مەرە کە بە کە ی وشک نەبۆتەووە... با خۆتەری بەرێژ سەریکی بکات و بزانی چیه.

ئەو دەدی من لەم وتارەدا باسی مامۆستا مەسعود محەمەد ئەکەم ناوی ئەهینم هەر ئەو هیه ئەلیم «باسە کە ی من بە ناو و ناوەرۆکەووە لە بارە ی دەنگسازییەو هیه و باسە کە ی مامۆستا مەسعود محەمەد شتیکی ترهه بە هیج جۆر خۆی لە دەنگساز ی نادات» لەمە زیاتر هیج نالیم و بە هیج جۆر ناوی ناهینمەووە.

لە کۆتایی وتارە کە دا... وە ک ئەنجامێک ئەو دەرئەخەم کە «لەم باسەدا یاسایکی دەنگیی زمانی کوردی دەستینشان ئەکەم و وە ک من بزنام دۆزینەووە ی خۆمە و پێشتر باس نەکراوە و بە شتیوازیکی زانستی دوور لە سە لە فییه تی درێژادری بی سوود ئەنجام پێشکەش کراوە... ئەبوو د. ئاورەحمان واقعی بوایە و ئەمە ی دەریخستایە». لێرە من وەسفی وتارە کە ئەکەم... ئەمە چ پەبووەندییه کی بە مامۆستا مەسعودەووە هیه و چی مامۆستا مەسعودی هینایە سەر ئەمە.

ئەو هیه مایه ی دلخۆشییه ئەو هیه د. ئاورەحمان دوا ی ئەمە هەموو دان بەو دەتەنێ کە باسە کە ی من و مامۆستا مەسعود دوو بابە تی جیاوازن و ئەمجارە لە بارە ی ئەلێ: «ئەگەر بیوتایە تەنیا لە سلیمانی و چەند ناوچە یه کی کە می دی ئەم دیاردە یە دەبیرێ ئەو پەخنی نەدەهاتە سەر» ۳ ل.

د. ئاورەحمان چەند جارێ لە بەردەم مامۆستا و قوتابیانی خۆتندی بالا ئەو هیه دوو بارە ئەکردووە کە نامەکانی ماجستێر و دکتۆرا هەموو (وریا نامە) ن، چونکە زۆریه ی زۆری سەرچاوەکانیان وتار و باس و لیکۆلینەووەکانی من... کە چی لەم پەخنی یەیدا پێچەوانە ی ئەمە ی دەرخستوووە.

* ئەم وتارە لە گۆڤاری رۆشنبیری نوێ، ژمارە (۱۴۲) سالی ۱۹۹۸، لاپەرە ۱۵-۲۰ بلاو کراوەتوو.

	داهاتوو			رابردوو				
	B	تینه پەر	B	تیه پەر	B	تینه پەر	A	تیه پەر
من	م		م		م		م	
تۆ	یت		یت		یت		ت	
ئەو	ات	دەرۆ-	یت	دەنوس-	∅	خەوت-	ی	کرد-
ئیمه	ین		ین		ین		مان	
ئیه	ن		ن		ن		تان	
ئەوان	ن		ن		ن		یان	

دەستە ی (B) هەمیشە بەرەگی کارەوه ئەلکێ... یاسا ژ (۱)

دەستە ی (A) بە پیتی قالبی رسته که جیگۆرکی ئەکات و بەخاوەن بچووکترین ژمارە ی ئەم بەشانه ی رسته وه ئەلکێ:

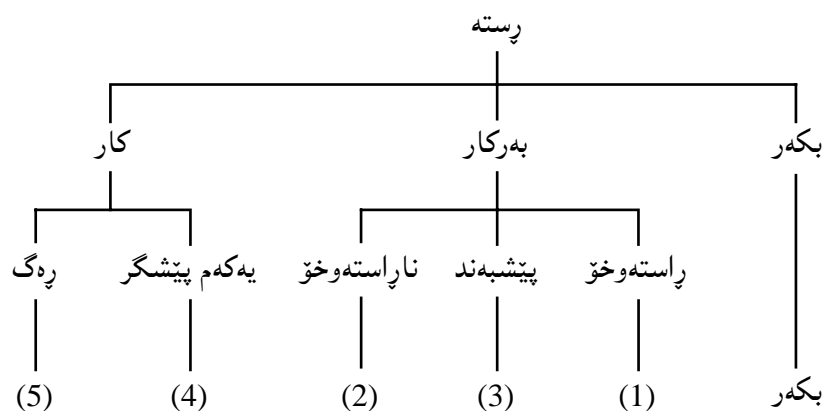

..... یاسای ژ (۲)

بەراوردییهک

راناوه جودا و لکاوه کانی زمانی کوردیی (خواروو) ^(۱) بە پیتی کەس و ژماره له م وینه یه دا کۆکراونه ته وه.

ژماره	کەس	جودا		لکاو
		B	A	
تاک	۱	من	م	م
	۲	تۆ	ت	یت
	۳	ئەو	ی	∅-یت/ات
کۆ	۱	ئیمه	مان	ین
	۲	ئیه	تان	ن
	۳	ئەوان	یان	ن

کەسی سیتییه می تاک له دەستە ی (B) دا بۆ رابردوو هیچ قالبیکی ئاشکرای Overt from نییه (∅) بۆ داهاتوو خۆی به (یت/ات) ^(۲) دەرئەخا. راناوه لکاوه کان له گەل کارا دەرئەکەون بۆ دەرپرینی ریکه وتن ^(۳) concord له گەل بکەرا له کەس و ژماره دا... به م جۆره.

تیه پەر	تینه پەر	
A	B	رابردوو
B	B	داهاتوو

۱- کار له تیپه‌ری رابردودایه بویه راناوی لکاو ی بکهری (یان) سهر به‌دهسته‌ی (A) یه.

۲- (تۆ) بهرکاری راسته‌وخویه... له دووه‌می تاکدایه بۆ جیگیرکردنی به‌راناوی لکاو پروو له دهسته‌ی (B) ئەکه‌ین. به‌رامبه‌ره‌که‌ی (یت) ه.

۳- (یت) جیی (تۆ) ئەگرئ و به‌پیتی یاسای ژ (۱) به‌ره‌گی کاره‌که‌وه ئەلکئی. (یان) به‌ره‌للا بوو... به‌پیتی یاسای ژ (۲) به‌پیشگره‌که‌وه ئەلکئی. گوتیزانه‌وه‌که به‌م جووره ئەبئی.

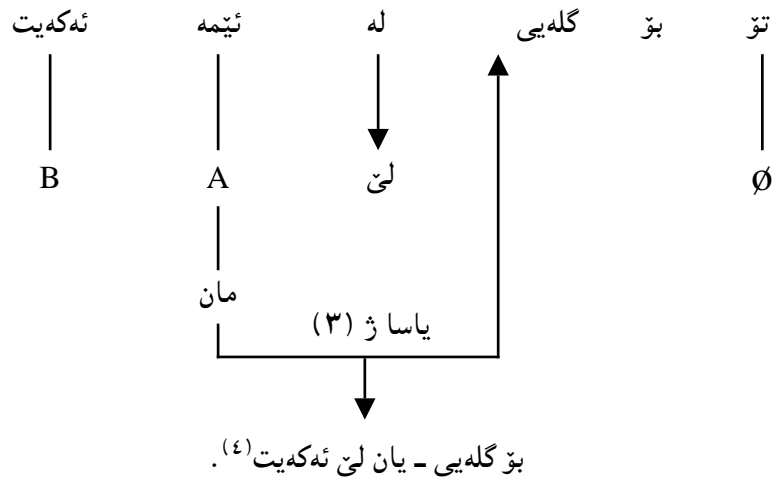
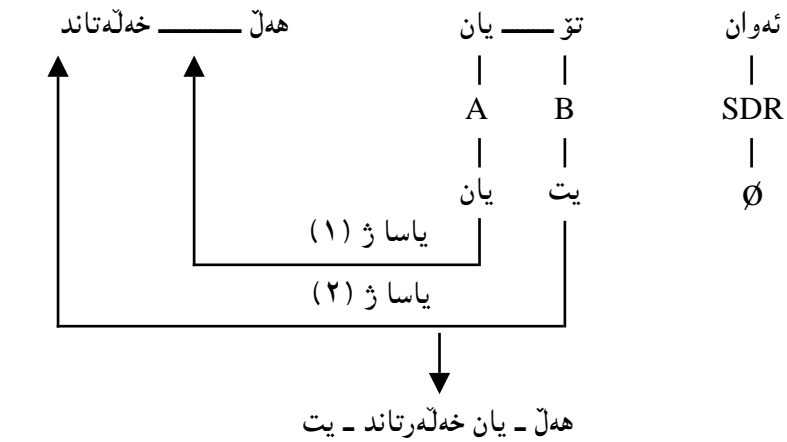

5	4	2	3	1	بکهر
ره‌گ	یه‌که‌م پیشگر	بهرکاری (۲)	پیشبه‌ند	بهرکاری (۱)	
نارد	نه - ده	ئه‌و	بۆ	تۆ - م	من
نارد	نه - ده	ئه‌و - ت	بۆ	—	تۆ
نارد	نه - ده	—	بۆ - ی	—	ئه‌و
نارد	نه - مان ده	—	—	—	ئیمه
نارد	ده - تان	—	—	—	ئیبه
نارد - یان	—	—	—	—	ئه‌وان

ئهم دوو دهسته‌یه جگه له دهوری بکهریبیان... له‌گه‌ل کارئ تیپه‌ردا دهوری به‌رکاریش له دوو کاتی دژیه‌کا ئەبینن... به‌پیتی ئەم یاسایه

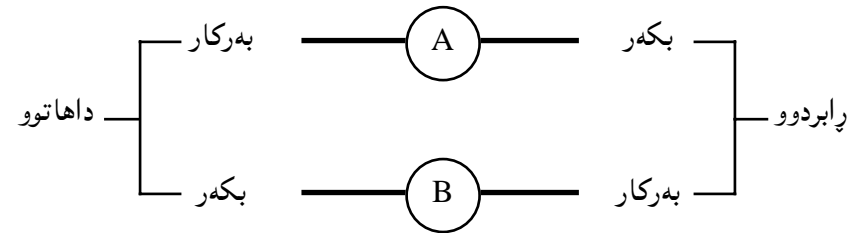

بۆ گۆرینی راناوی جودای به‌رکاری به لکاو

۱- سه‌یری کاتی کاره‌که ئەکه‌ین... رابردوو بۆ پروو له دهسته‌ی (B) ئەکه‌ین... داهاتوو بۆ له (A).

۲- به‌پیتی کهس و ژماره‌ی راناوه جوداکه لکاوکه ده‌ستیشان ئەکرئ.

۳- به‌پیتی یاساکانی ژ (۱) و (۲) شوینی راناوه لکاوکه له رسته‌که‌دا ده‌ستیشان ئەکرئ.

بۆ نمونه رسته‌ی:

ئه‌وان تۆیان هه‌ل - خه‌له‌تانند.

له شپوهی باشووری کرمانجی خواروودا (که گهرمیان به شیکیه تی) ئەم دیاردهیه به جۆریکی تر خۆی ده رته خا. که بهم جۆره یه:

۱- دهستهی (B) دهوری بکه ری له گه ل تپه پری داهاتوودا ئەبینه... هه رگیز له گه ل تپه پری رابردوودا ده رناکه وی و دهوری به رکاری نابینه.

۲- دهستهی (A) دهوری بکه ری له رابردوودا و به رکاری له (رابردوو و داهاتوودا) ئەبینه. ئەرکی بکه ری و به رکاری راناوه لکاوه کان له گه ل کاری تپه پره دا له م شپوه یه دا له م نه خشه یه دا پروون کراوه ته وه.

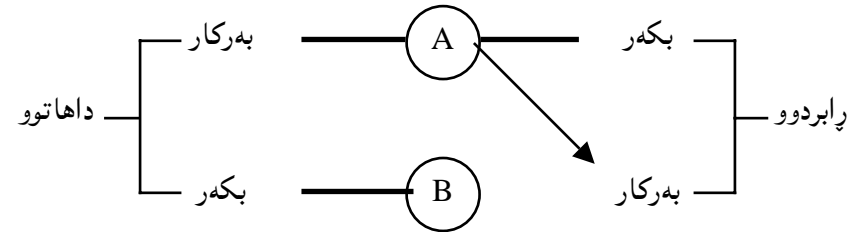

یاسا ژ (۴)

واتا له م شپوه یه دا له جیاتنی ئەوهی دهستهی (B) دهوری به رکاری له رابردوودا ببینه... دهستهی (A) ئەبینه. یاسا کانی تر هه موو هه مان شتن و هاو جۆرن. که راناوی جودای به رکاری له م شپوه زاره دا له رابردوودا ئەکرێ به لکاوه... دوو راناوی لکاوه سه ر به دهستهی (A) ئەکه ونه پال یه ک. ریزبوونیان به م جۆره ئەبێ.

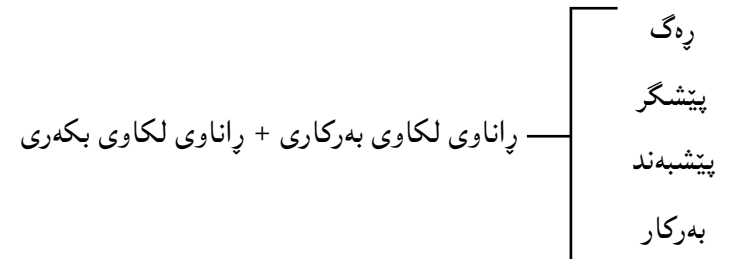

... یاسای ژ (۵)

واتا راناوی لکاوی به رکاری ئەکه ویتته نیتوان راناوی لکاوی بکه ری و ئەو به شهی پتوهی لکاوه (۵).

له رستهی:

ئه وان تۆیان هه ل - خه له تاند.

۱- (یان) راناوی لکاوی بکه ریبه.

۲- (تۆ) به رکاره... بۆ کردنی به لکاوه پیتی یاسای ژ (۴) پروو له کۆمه لی (A) ئەکه ین. به رامبه ره که ی (ت) یه.

۳- (ت) جیتی (تۆ) ئەگرێ.

۴- به پیتی یاسا ژ (۲) راناوه لکاوه که به پیشگره که وه ئەلکی.

۵- (یان) به ره لالا بوو... ئەمیش به پیتی یاسای ژ (۲) به پیشگره که وه ئەلکی...

۶- به پیتی یاسای ژ (۵) ریزبوونی راناوه لکاوه کان به م ریزه به پیشگره که وه ئەلکین.

پیشگر + راناوی به رکاری + راناوی بکه ری

گوێزانوه که به م جۆره ئەبێ:

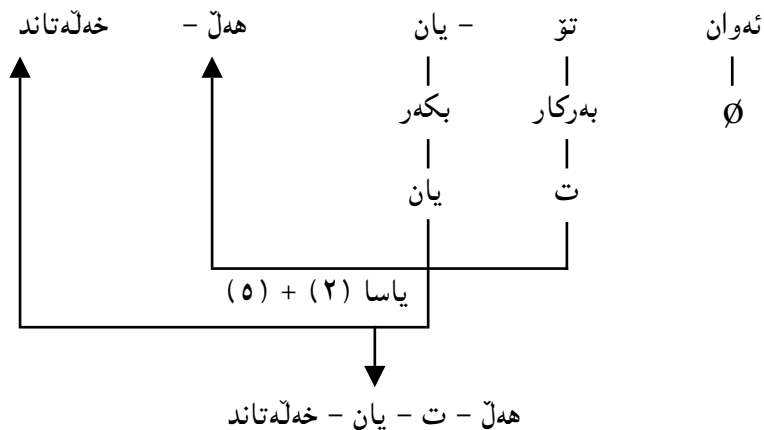

له رستهی (تۆ ئیمه ت ناسی)

۱- (ت) راناوی لکاوی بکه ریبه.

۲- (ئیمه) به رکاره بۆ کردنی لکاوه... راناوه که لکاوه له دهستهی (A) یه وه وه ره ئه گیرێ. (مان) به رامبه ریته ی.

۳- (مان) جیتی (ئیمه) ئەگرێ.

۴- دوو راناوی لکاوی سه ر به کۆمه لی (A) به ره لالا بوون به پیتی یاسای ژ (۲) هه ر دوو

به ره گي کاره که وه نه لکين.

۵- ريزيونيان به پيئي ياساي ژ (۵) بهم جوړه نه يي:

رهگ + راناوي بهرکاري + راناوي بکهری

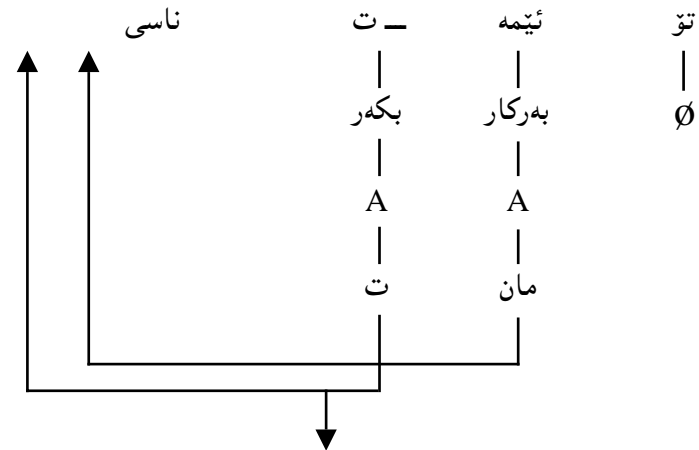

ناسی... مان... ت

که بهرکاري ناراسته وخو ته کړي به لکاو

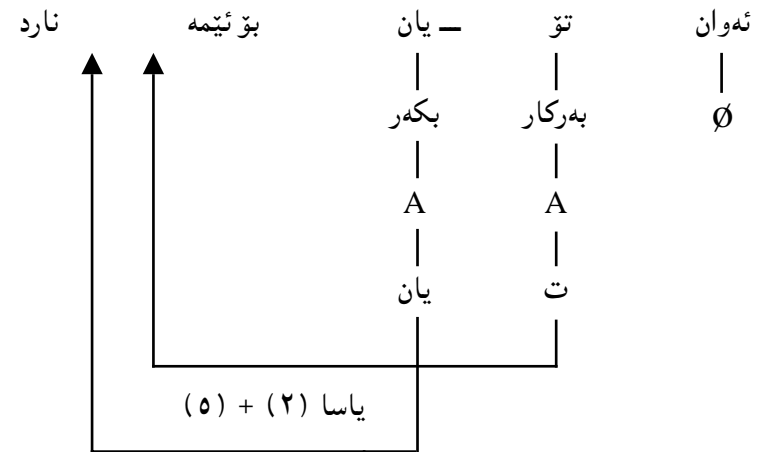

بوئيمه - ت - يان نارد

339

که بهرکاري ناراسته وخو ته کړي به لکاو.

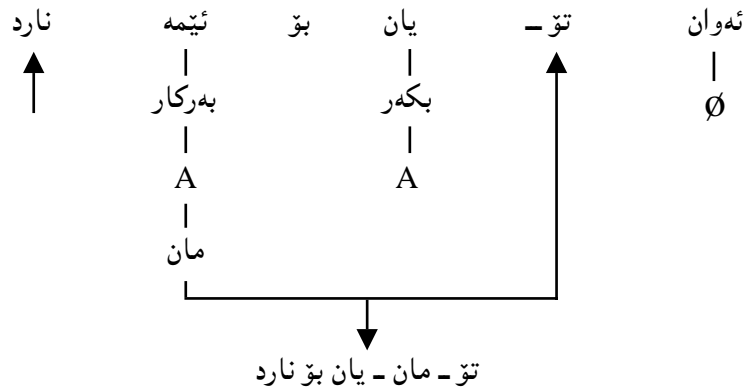

تو - مان - يان بو نارد

که ههردوو بهرکار (راسته وخو و ناراسته وخو) کران به لکاو لهم حاله ته دا سي راناوي لکاو سي سر به کومه لي (A). نه که ونه ريز يهک و هه رسيک به پيشه بنده وه نه لکين... بهم جوړه:

پيشه بند + بهرکاري (۲) + بهرکاري (۱) + بکهر ... ياساي ژماره (۶)

واتا لهم حاله ته دا بهرکاري ناراسته وخو ناجووليتته وه هه ر له شويني خویدا نه کړي به لکاو... و بهرکاري راسته وخو و ناراسته وخو به پيئي ياساي ژ (۵) ريز نه بن و پييه وه نه لکين.

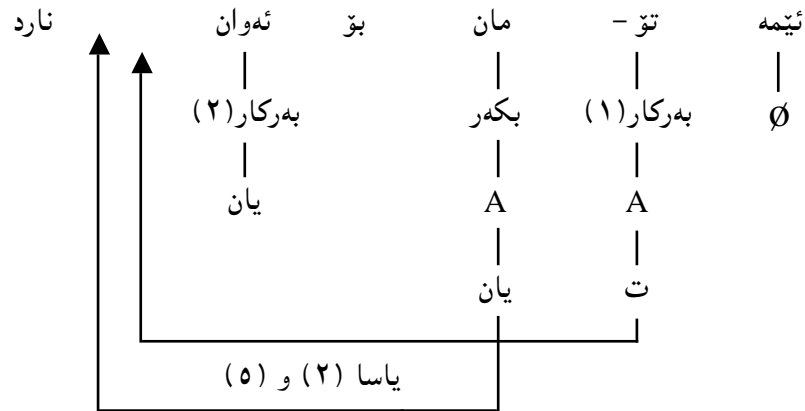

بوئيمه - ت - يان نارد

340

ئەگەر بەرکار (پراستەوخۆ یا ناراستەوخۆ) لە کەسی سێیەمی تاکدا بێ و بکری بە لکاو... هیچ سیماییکی بۆ دەرناکەوی... یاسای ژ (۷)

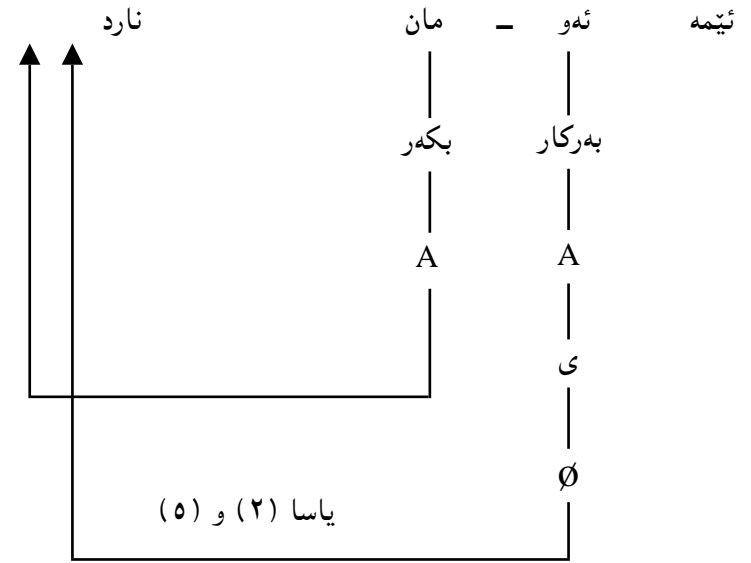

نارد + Ø + مان

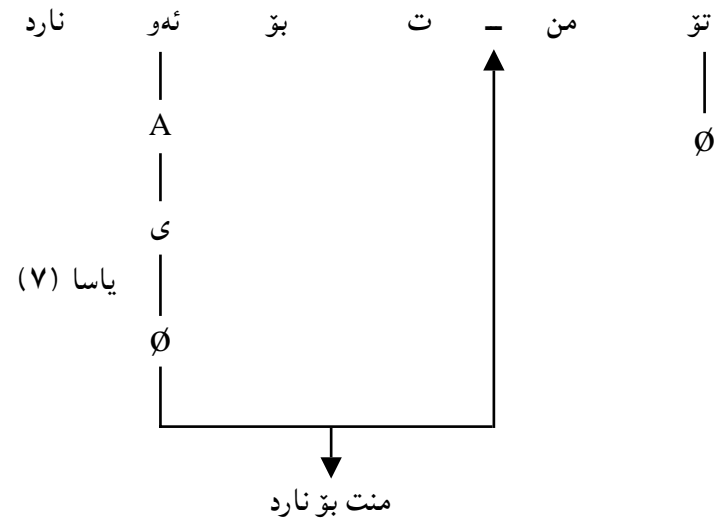

منت بۆ نارد

پەراویژەکان:

۱- بۆ سیستەمی کارکردنی راناو لە کرمانجی ژووروودا سەیری ئەم باسە بکەن. وریا عومەر ئەمین (۱۹۹۰) پێژمانی راناو لە کرمانجی ژووروودا. گ. کۆری زانیاری عیراق دەستە کورد ژ (۲۱).

هەرۆهە سەیری سەرچاوەی ژ (۴) بکەن.

۲- بۆ یاسای [یت / ات] سەیری سەرچاوەی ژ (۴) ل ۶۳ بکەن.

۳- بۆ چەمکی پێکەوتن سەیری ئەم باسە بکەن:

وریا عومەر ئەمین (۱۹۸۲) پێککەوتن لە زمانا. گ. رۆشنییری نوێ ژ (۹۱).

۴- ئەگەر ئەو راناو جودایە دوا (بە - لە) کرا بە لکاو (بە) ئەبێتە (پین) و (لە) ئەبێتە (لین).

بۆ زانیاری زیاتر لە بارەى ئەمەوه سەیری سەرچاوەی ژ (۲) بکە.

۵- لە بەشێکی ئەم شتیوهیدا ئەم ریزیوونە بەم جۆرەیه (بکر + بەرکار).

من تۆم نارد / نارد - م - ت.

تۆ منت نارد / نارد - ت - م.

ئیمه ئیوه - مان نارد / نارد - مان - تان.

قسەکەری واش هەیه هەردوو جۆری لێ ئەبیستری بەتایبەتی کە (بکر) و (بەرکار) لە کەسی یەکەم و دووهمی تاکدا ئەبن.

من تۆم نارد ← نارد - م - ت یا نارد - ت - م

تۆ منت نارد ← نارد - ت - م یا نارد - م - ت

لەم حالەتەدا بارودۆخی قسەکە Context of situation مەبەستە کە ئەگەبێت... ئەم حالەتانه لە پتی پراگماتیکیهه Pragmatics چارهسەر ئەکرتن.

سەرچاوهکان:

۱- وریا عومەر ئەمین (۱۹۸۶) پێژمانی راناوی لکاو - بەغداد.

۲- (۱۹۹۷) پەخنی نارهخنه. گۆقاری رۆشنییری نوێ ژ (۱۴۰).

۳- شێرکۆ بابان (۱۹۹۹) نهخشەى رۆنانی رێژەى کار - هەولێر.

4- Amin. W. O. (1979) Aspects of the verbal Construction in Kardish. Thesis

Presented to the university of London.

5- Mackenzie, D. N. (1961) Kurdish dialect studies V. I. London.

* ئەم وتارە لە گۆقاری رۆشنییری نوێ، ژمارە (۱۴۶) سالی ۲۰۰۰، لاپەرە ۱۶-۲۰ بلاوکراوەتەوه.

سیماکانی Features نهرکه کانی راناوه کان نه مانهن:

		ر ا ب ر د و و		د ا ه ا ت و و	
		ت ت پ پ ه ر	ت ت پ پ ه ر	ت ت پ پ ه ر	ت ت پ پ ه ر
بکهری	A	-	+	-	-
	B	+	-	+	+
به ر ک ا ر ی	A	-	-	+	-
	B	+	+	-	-
ر پ ت ک ه و ت ن	A	-	-	-	-
	B	+	+	+	+
د و ا ی پ ت ش ب ه ن د	A	+	+	+	+
	B	-	-	-	-
ن ی ز ا ف ه	A	+	+	+	+
	B	-	-	-	-

نهم سیمایانه به پیتی نهم سیستمه مه کار نه کهن:

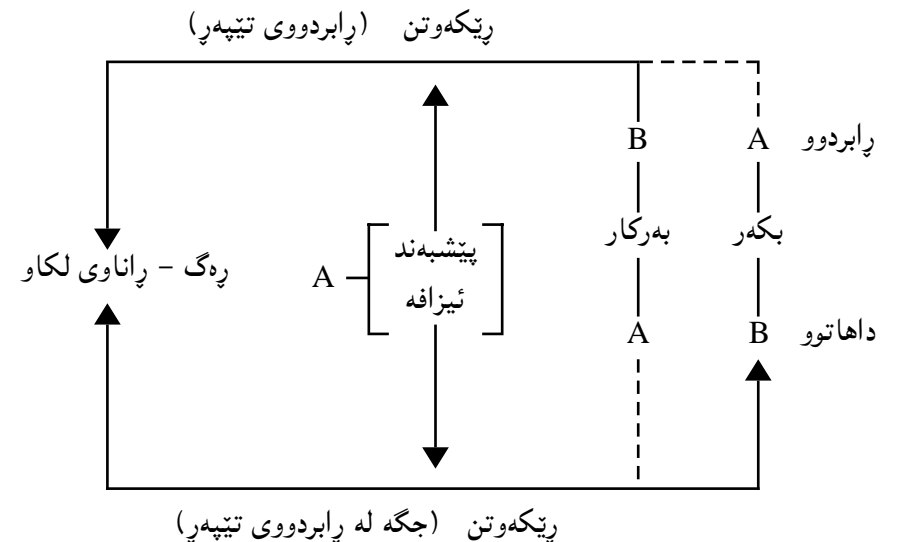

ر پ ت ک ه و ت ن (جگه له ر ا ب ر د و و ت ت پ پ ه ر)

نوهی سهره وه یاسای گشتیپی کارکردنی راناوه کانی (ک. ژ. ه).
 لهم یاسا گشتیپی هدا دهرئه که وی که دهسته ی (A) و (B) ههمان دهور له دوو کاتی
 دژیه کا نه بیئن و ر پ ت ک ه و ت ن هه همیشه له نیوان کار و دهسته ی (B) دایه.
 و ا ت ا ... له رسته دا نه گهر (بکهر) و (به ر ک ا ر) به ر ا ن ا و ی جودا دهر پرابن و کاتی کاری
 رسته که دژیترا...

- ۱- راناوی سهر به دهسته ی (A) نه بیته (B) و هی سهر به (B) نه بیته (A).
- ۲- ر پ ت ک ه و ت ن ی نیوان (بکهر) و (کار) نه بیته نیوان (به ر ک ا ر) و (کار)... و هی نیوان
 (به ر ک ا ر) و (کار) نه بیته نیوان (بکهر) و (کار).

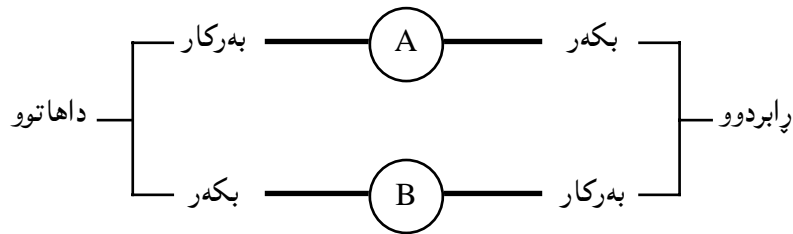

ر پ ت ک ه و ت ن

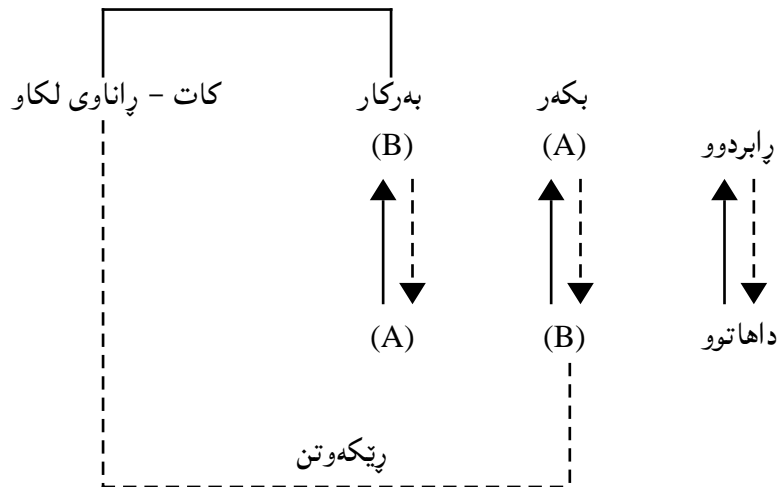

یاساکانی نالوگورپوونی (دهسته) و (ر پ ت ک ه و ت ن) به گورپینی کات.

له رستهی

ئهز وه دبببم

(ئهز) بکه ره

(وه) بهرکاره

(م) راناوی لکاوی ریکهوتنه له نیوان (بکه ره) و (کار)دا...

(کات) داها تووه... بکرئ بهر ابردوو...

(ئهز) ئه بیته (من)

(وه) ئه بیته (هون)

ریکهوتن له نیوان (بکه ره) و (کار)ه، ئه بیته نیوان (بهرکار) و (کار)... راناوی لکاو

ئه بیته (ن) چونکه بهرکار له کهسی دووه می کۆدایه.

ریکهوتن

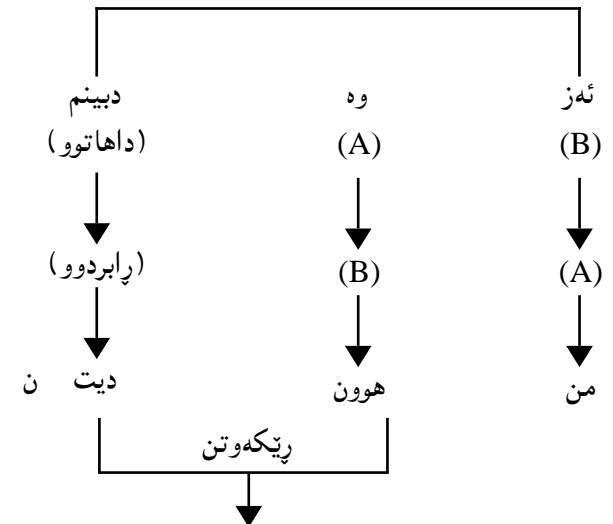

رستهی

وان تو دیتی

(وان) بکه ره سه ره ده رستهی (A)یه.

(تو) بهرکاره سه ره ده رستهی (B)یه.

(ی) راناوی لکاوی ریکهوتنه له نیوان (بهرکار) و (کار)

(کات) پا بردوو به داها توو

(وان) ئه بیته (ئهوان)

(تو) ئه بیته (ته)

ریکهوتن له نیوان (بهرکار) و (کار) ئه بیته نیوان (بکه ره) و (کار).

ریکهوتن

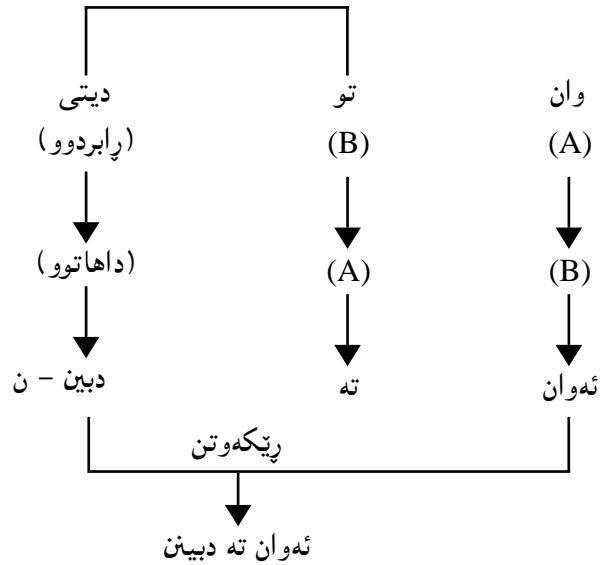

راناو له رستهی بکه ره نادیاردا:

بۆ گۆزینی رستهییکی بکه ره دیار به بکه ره نادیار له کوردیی ژوو روودا.

۱- بکه ره و راناوی لکاوی ریکهوتن لئه برین.

۲- بهرکار جیتی بکه ره گری له بهر ئه وهی زمانی کوردی سه ره به تایببب (SOV)یه. بویه له شوینی خۆی ئه مینبب.

۳- چاووگی کاری رسته که وه رئه گیری.

۴- (هات - ه) ئه خریتته پیش کاره به چاووگ کراوه که.

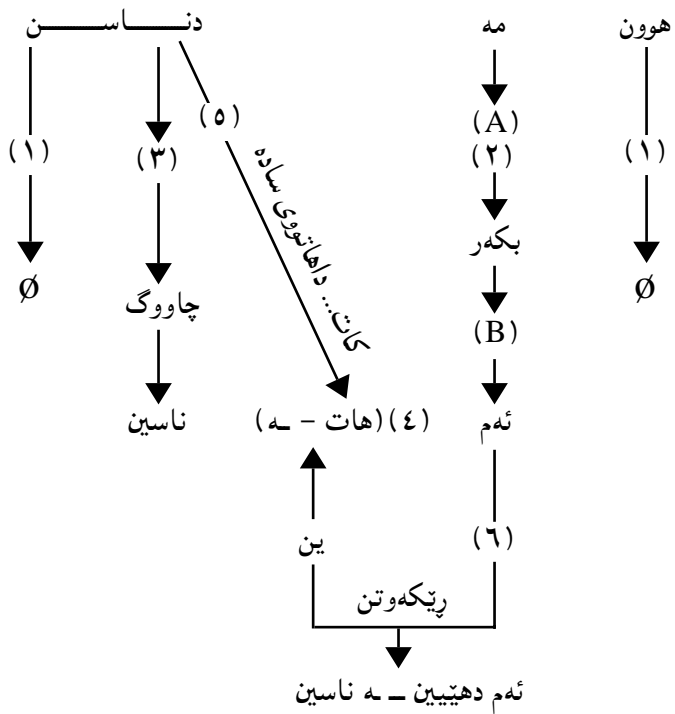

بەبەرورد کردنی ئەو پرستانەیی که کاتەکانیان رابردوون و ئەکرین بەبکەر نادیار له گه‌ڵ ئەوانەیی کاتەکانیان داهاتوون... دەرئەکەوێ که راناوی لکاوی پیکهوتنی پرستانەیی کار کات رابردوو ناگۆرێ و هەر خۆی دەمینیتەوه. تهنیا شوینەکەیی ئەگۆیزریتەوه و ئەچیتە سەر (هات - ه) چونکه پیکهوتن له رابردوودا له نیوان بەرکار و کار دایه و هەر بەرکاره که خۆی ئەبیتە بکەری پرستانەیی بکەر نادیار. بەلام له پرستانەیی کات داهاتوودا... پیکهوتن له نیوان بکەر و کاردا ئەبێ، که ئەکریتە بکەر نادیار ئەگۆیزریتە نیوان کار و بەرکاره بەبکەر کراوه که بۆیه راناویکی لکاوی تر جیبی ئەگری ئەپیتی کهس و ژماره‌ی بکەر تازە که وه که له پرستانەیی:

ئەز وه دبین - م

(م) راناوی پیکهوتن له گه‌ڵ (ئەز)ی بکەر... که ئەم پرستانەیی ئەکریتە بکەر نادیار... (وه)ی بەرکار ئەبیتە بکەر و پیکهوتنە که ئەبیتە نیوان کار و بەرکاری بەبکەر کراودا.

5- کاتی کاری پرستانەیی ئەکریتە بهر (کاری) (هات).

6- بەپیتی کهس و ژماره‌ی بەرکاره بەبکەر بووه که. راناویکی لکاو ئەخریتە سەر (هات).

یاسای گۆیزریتەوه‌ی پرستانەیی بکەر دیار بۆ بکەر نادیار بهم جوړه‌یه:

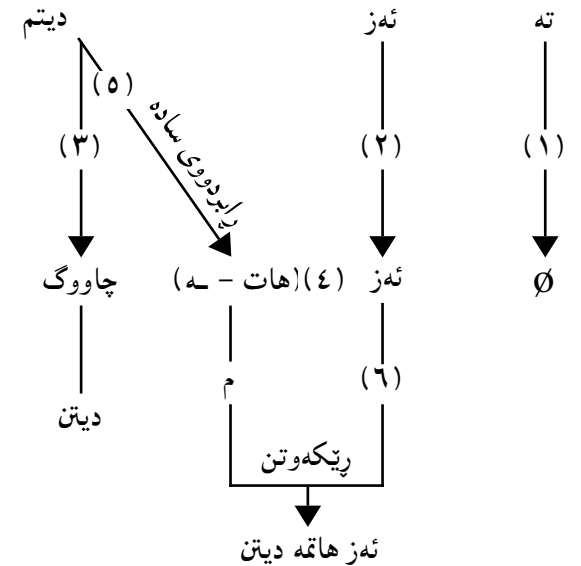
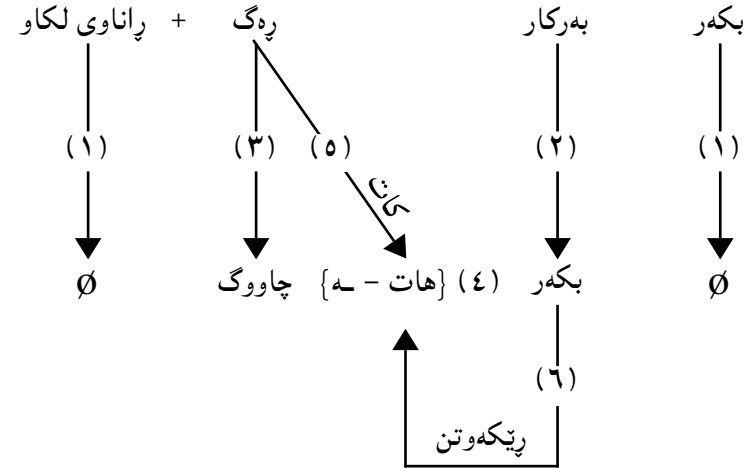

ئەگەر کاتی کاره که له داهاتوودا... راناوی بەرکاری له پرستانەیی (A) یه وه ئەبێ. بکری بەبکەر نادیار... ئەگۆرێ به پرستانەیی (B).

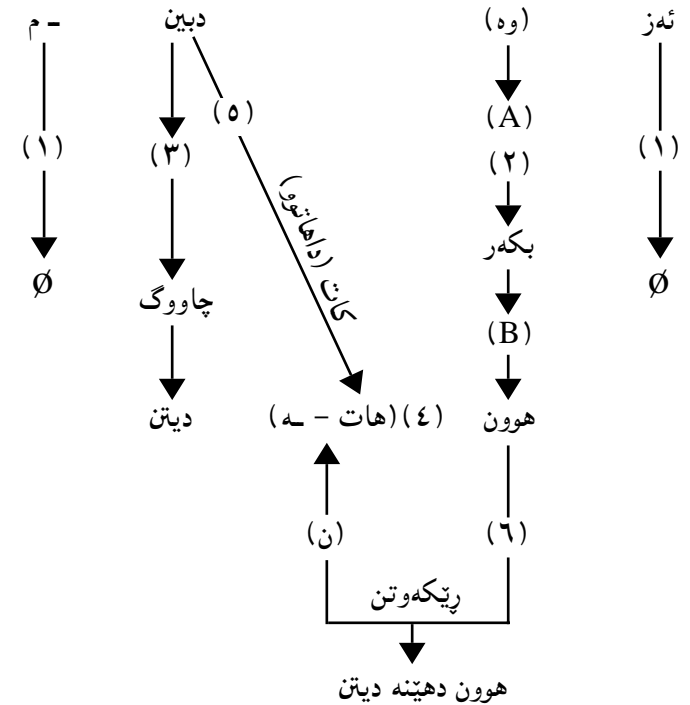

سه‌چاوه:

- ۱- بدرخان سندی (۱۹۸۳) (ئه‌ز) ئو (من) د ئه‌زمانی کوردیدا، گ. کۆری زانیاری عیراق، ده‌سته‌ی کورد، به‌رگی (۱۰)، به‌غدا.
- ۲- صادق به‌الدین (۱۹۷۶) رێزمانا کرمانجی، به‌غداد.
- ۳- وریا عومهر ئه‌مین (۱۹۸۲) رسته‌ی بکه‌ر نادیار، گ. رۆشنییری نوێ ژ (۹۵).
- ۴- وریا عومهر ئه‌مین (۱۹۸۳) په‌یه‌ندیی راناو و فه‌رمان له کرمانجی ژووودا گ. کاروان ژ (۲).
- ۵- وریا عومهر ئه‌مین (۱۹۹۰) رێزمانی راناو له کرمانجی ژووودا، گ. کۆری زانیاری عیراق، ده‌سته‌ی کورد، به‌رگ (۲۱ و ۲۲).

- 6- Bakaev, Ch (1973) Izik Kurdiv SSR Maskva
- 7- Comrie, B, (1973) The Ergative, Lingua 32 PP 239-252.
- 8- Kurdoev, K. (1978) Gramatika Kurskava Izika. Maskva.
- 9- Mackkenzie, D. N (1961) Kudrish Dialect Studies - London.
- 10- Waria Omar Amin (1979) Aspets of the verbal constraction in Kurdish - Thesis presented to the Universty of London.

* نهم وتاره له گۆڤاری رۆشنییری نوێ، ژماره (۱۴۷) سالی ۲۰۰۱، لاپه‌ره ۵۰-۵۵ بلاوکراره‌ته‌وه.

کوردييهوه نين، واتا له فولكلور و ئهدهب و...ى تۆمار كراوهوه نين، بهلكو رستهى سادهى زمانى خۆى يان ناسياويكىتى... و ههنديكى تر).

روونكر نهوهيهك...

گهر رهخهنگر ناسناويكى ئهكادييمى بهرزى نهبا ئهم روون كردهوهيهم نهئهخسته روو. ئهوهى بهلامهوه زور گرنگه و بهپيتوستيى ئهزانم روونى كهمهوه ئهوه بهشهى راكانيهتى كه ئهئى:

«... بهلام ئهوهى يادداشت نهكردوه كه ئهم دوو دهستهيه بهپيتى دۆخ جيا دهبهوه». وهك دهرئهكهوى رهخهنگر له مهبهستى من حالى نهبووه. ئهم وتاره ههلدانپكه بو پيشاندانى سيستمى كاركردى راناو له زمانى كوردى يا بهگشتى و دهستنیشانكردى ياساكانيه... تيايا پيشانى ئهدهم و ساغى ئهكهمهوه كه دابهشكردى دوو دهسته جيناوى كرمانجى ژوووه بهپيتى دۆخ ههلهيه. ئهم دوو دهستهيه ههركيز ناشى بهپيتى دۆخ جيا بكرينهوه چونكه ههردوو دهسته ههردوو دۆخى راستهوخو وتيان له دوو كاتى ريزمانى جياوازا پيشان ئهدهن.

ههموو ئهوانهى ئهم دوو دهستهيهيان بهپيتى دۆخ جيا كردوتهوه لهژير كارتيتكردى ريزمانى زمانى تر وای بوچوون كه ههبوونى فۆرمى جياى راناو بهلگهه ههبوونى دۆخى جياوازه. گهر ئهمه لهگهلا زمانى رووسى يا (بو نمونه) وای... لهگهلا شيوهى كرمانجى ژووورودا مهسهلهكه بهتهواوى بهجۆرتكى تره.

له كرمانجى ژووورودا دوو دهسته داناوى جودا و يهك دهسته راناوى لكاو ههيه. دابهشبوونيان بهپيتى كهس و ژماره لهم نهخشهيهدا روون كراوهتهوه.

ژماره	كهس	راناوى جودا		راناوى لكاو
		١	٢	
تاك	١	من	ئهز	م
	٢	ته	تو	ى
	٣	وى/وئ	ئهو	-، ت/هت
كۆ	١	مه	ئهم	ين
	٢	وه	هوون	ن
	٣	وان	ئهو	ن

خۆبهستنهوه بهپهپهويك و دانانى سنوور بو ليكۆلینهوه سيمای كارى ئهكادييميه. ههر باسيك ئهم لايهنانهى تيا رهچاو نهكرت سهريپيى دهرئهچى. رهخهنگر بهبى لهناو چوارچيوهى ئهم پهپهوه و سنووردا باسهكه ههلبسهنگينى و كهم و كورپيهكانى دهرخات، نهك پر بداته دهرهوهى. ئهبى باسهكه لهگهلا ئهوانهى پيشتر بلاوكرانهتهوه بهراورد بكات و پيشانى بدات چى تازهى تيا پيشكهش كراوه و گرنگيتيى ئهم شته تازهيه لهو مهيدانهدا چيه و تا چ رادهپيك نووسهركه له پيشكهشكردىا سهركهوتوو بووه... هتد...

له بهرگى (١٢)ى سالى (١٩٨٥)ى گوڤارى كۆرى زانبارى عيراق - دهستهى كورد (٤٥-٩٣)، لهژير ناوى - جيناوى كهسيى جودا له زمانى كورديدا - وتاريكى د. ئاورهحماني حاجى مارق بلاوكرانهتهوه تيايا له بارهى وتاريكهوه كه له ژماره (١٠)ى سالى (١٩٨٣)ى هه مان گوڤاردا بلاوكرانهتهوه ئهئى:

«دووهم وتار كه بهناوى (لايهنيكى جياوازي)يهوهيه و نووسهركههى د. وريا عومهه ئهمينه، بهشيتكى كه مى دهربارهى جيناوى كهسيى جودايه. باشيى ئهم ليكۆلینهوهيه بهتايبهتى لهوهدايه، كه لهسهه شيوازيتكى زانستى نوو نووسراوه، بهلام بهگشتى باسيكى قوول نيهه و كههستهى زمانى كوردى كهم تيدايه و ناتهواوى زوره.

د. وريا له نهخشهه ژماره ١٣دا (پروانه: ل ٢٦١) و لهسهه پاكي نووسينهكهيدا له دهستهى Bى جيناوى كهسيى جودا له ديالكتى كرمانجى ژووورودا بو كهسى دووهه مى كۆ (هون)ى نووسيهوه. وهك پيشتر لى دوام و دواتر بش باس كردوهه، (هون) پتر له (هون) بهكاردى. سهرنج راكيش، ئهوهيه كه لهنيو نووسهراى كوردا تهنيا مامزستا جگه رختين (هون)ى تۆمار كردوهه.

دابهشكردى جيناوه كهسيه جوداكان و چۆنيهتى بهكارهينانيان و بهراوردكرديان لهلايهن زانايانى كورد و بيگانهوه، بهزمانى كوردى و بيگانه تارادهپيك باس كراوه، كه چى د. وريا پهنجهى بو هيچ يهكيتك لهو سهچاوانه رانهكيشاوه.

ئهو نمونانهى نووسهه بو ئيسپاتكردى باسهكهه هيناونيههوه، له قوولاى زمانى

هەر ئەو دیاردەپەشە وای کردوو هەموو ئەوانە لە فەرمانی کرمانجیی ژوو و کۆلیونەتەو وای بۆ بچن کە فەرمانی تێپەر لە رابردوودا راناوی لکاو وەرناگری... دەوری ئەم راناوانە بەپیتی دۆخ لەم نەخشەپەدا روون کراوەتەو.

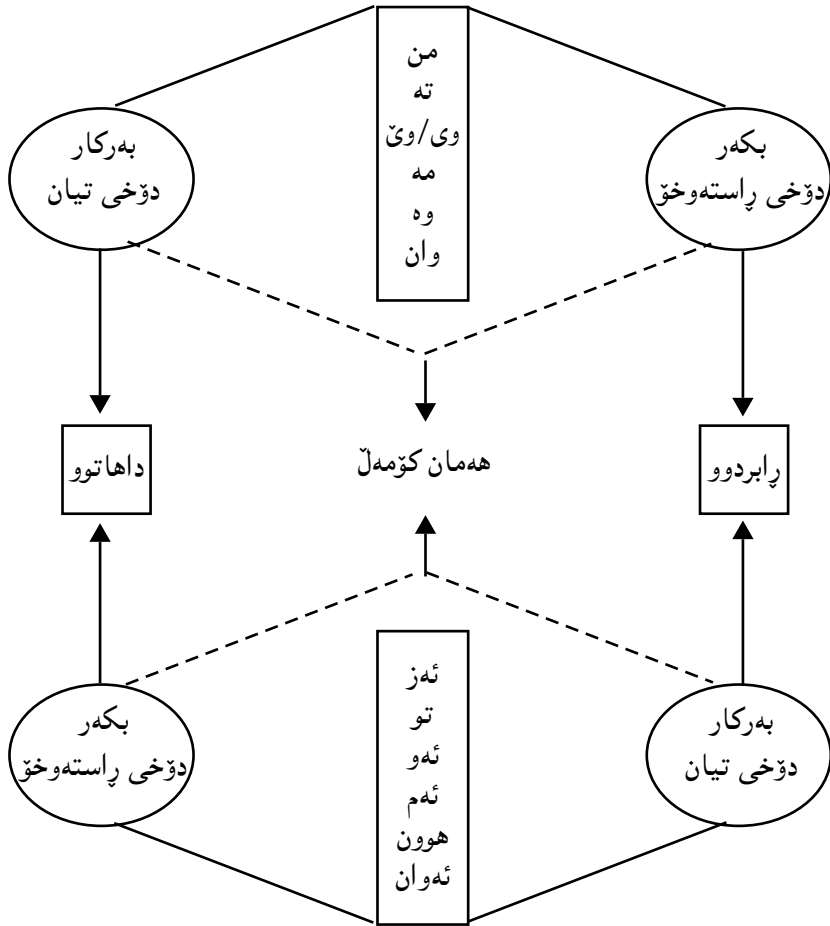

واتا هەردوو دەستە هەردوو دەوری دۆخی راستەوخۆ و تیان لە دوو کاتی پێژمانیی جیاوازدا ئەبینن... ئیتر بە چ مەنتقی ئەشی ئەم دوو دەستەپە بەپیتی دۆخ جیا بکرتەو ه گەر بەم جۆرە نەبێ کە پیشکەش کرا... د. ئاوپرەحمان ئەلی... «باشی ئەم لیکۆلینەو هەپە بەتایبەتی لەو هەدایە کە لەسەر

لەگەڵ فەرمانی تێپەر... کۆمەڵی یەکەم گەر کاتی فەرمانە کە رابردوویی دەوری (بکەری - واتا دۆخی راستەوخۆ) ئەبینن. وەک لەم نمونانەدا روون کراوەتەو.

فەرمانی رابردوو	بەرکار دۆخی دەستە ی دووهم	بکەر دۆخی راستەوخۆ دەستە ی یەکەم
دیتی	تو	من
دیتەم	ئەز	ته
دیت	ئەو	وی/وئ
دیتن	ههون	مه
دیتین	ئەم	وه
دیتن	ئەو	وان

فەرمانی داهاوو	بەرکار دۆخی تیان دەستە ی دووهم	بکەر دۆخی راستەوخۆ دەستە ی یەکەم
دبیتەم	ته	ئەز
دبیتی	من	تو
دبیتی	وی/وئ	ئەو
دبیتین	وه	ئەم
دبیتن	مه	ههون
دبیتن	وان	ئەو

سەیرکە لە رابردوودا فەرمان لەگەڵ بەرکارا لە کەس و ژمارەدا رێک نەکەوێ. واتا فەرمان راناویکی لکاو وەرئەگری بەپیتی کەس و ژمارە ی بەرکارە کە. کە ی بەرکار لاچوو راناوی لکاویش لا ئەچی.

- ته ئەز دیتەم ← ته دیت
- من تو دیتی ← من دیت
- وان ههون دیتن ← وان دیت

شیتوازیکی زانستی نوئ نووسراوه ته وه... به لام به گشتی باسیکی قول نییه و که ره هستی زمانی کوردی کهم تیدایه...».

ئه قسانه یهک ناگرنه وه... گهر باس و لیکۆلینه وه زانستی بی و له سه ره شیتوازیکی زانستی نوئ نووسراویته وه ئه بی شتیکی تازه به دهسته وه دایب و هه ر بنیشته تاله که ی پیش خۆی نه جوو بیته وه... باس و لیکۆلینه وه زانستی ئه وه به له یه کی باوی راست کرد بیته وه... قاعیده ی بۆ دیارده بی دانای... شتیکی ساغ کرد بیته وه نووسه ره که له نووسینا فه لسه فه ی هه بی و خۆی به په پیره ویکه وه به سستی... سنووری بۆ باسه که ی دانای... هتد. ئیتر چۆن ئه شی بوتری له سه ره شیتوازیکی زانستی نوئ نووسراوه ته وه و ناته واوی زۆره؟.

من له م وتاره دا هه له یه کی باوم راست کردۆته وه. باسی باه تیکم کردووه و قاعیده که می دهستنیشان کردووه (وهک من بزائم) هیچ زمانه وانئ پیشتر بۆی نه چوووه و نه یه توانیوه به م شیتویه لیکه بداته وه، بی ئه وه ی ناوی ئه م و ئه و به یتم و بلیم ئه وان به هه له دا چوون و من راستم...

د. ئاوره حمان ئه لئ: «ئه و نمونانه ی نووسه ر بۆ ئیسا تکردنی باسه که ی هینا و نییه وه له قولایی زمانی کوردییه وه نین»... وا دیاره نمونه کانی من له توئیکلی زمانی کوردییه وه ن... له سه ره تای وتاره که ما (ل ۲۶۰) ئه لیم: «له م وتاره دا باسی راناو ئه کری له رووی سینتاکسه وه. اتا په یوه ندیی راناوی لکا و به به شه کانی تری رسته وه. بۆیه لیکۆلینه وه که م له رووی لیقله کانی تری زمانه وه ساکار دیتته به رچاو». من که خۆم وا بلیم ئیتر باس نه کردنی لایه نی مۆرفۆلۆجی بۆ به که موکوری له قه له م بدرئ... باسه که ی من سینتاکسییه . بۆ ئه م جووره باسانه یه ک دهسته وهک نمونه هه لئه بژیریت. ئه م دهسته یه وهک (ستانده رت) ته مسیلی هه موو فۆرمه جیا وازه کانی شیتوه کانی زمانه که ئه کات... جا (هون) م نووسی بی یا (هون) هیچ له مه سه له که ناگۆرئ و په یوه ندی به گه وه هه ری باسه که وه نییه .

د. ئاوره حمان ئه لئ: «دابیه شکردنی جیناوی که سییه جودا کان و چۆنیه تی به کاره یینانیا ن و به راورد کردنیان له لایه ن زانایانی کورد و بیگانه وه به زمانی کوردی و بیگانه تارا ده ییک باس کراوه. که چی د. وربا په نجه ی بۆ هیچ یه کیک له و سه رچاوانه رانه کیشاوه».

هۆی ئاماژه نه کردنم بۆ ئه و سه رچاوانه ئه وه یه چونکه هیچ سوودیکم لی وهر نه گرتوون...

ئه وه ی من باسی ئه که م هه موو ئه نجامی لیکدانه وه ی خۆمن و که س پیشتر به م جووره بۆی نه چوووه و باسی نه کردووه. لیکۆلینه وه ی ئه کادیمی په پیره وی تایبه تی خۆی هه یه له دهستنیشان کردنی سه رچاوه کانا. له هه موو شت ئاسانتر ریزکردنی سه رچاوه یه ، به لام چۆن؟ وا کتیبیکم له ژیر ده ستایه گوایه ئه تروحه ی دکتۆرایه... نووسه ره که ی نزیکه ی دووسه د سه رچاوه ی بۆ ریز کردووه و به چهن زمانی... له و بروایه دام گهر نووسه ری ئه م کتیبه به چاکی ته نیا له چواری ئه م سه رچاوانه ی ریزی کردوون بگه یشتایه به ره مه که ی وا پوچ ده رنه ئه چوو...

حه زم ئه کرد د. ئاوره حمان نه ختی مه وزووعی با له هه لسه نگاندنی ئه م وتاره و هه ر به و گیانه ئه کادیمییه پته وه ی من ئه یناسم سه یری بکر دایه .

له گه ل ریز و خۆشه ویستیم بۆ مامۆستا و هاویریم د. ئاوره حمان حاجی مارف.

* ئه م وتاره له گۆقاری نووسه ری کورد - گۆقاری یه کیه تی نووسه رانی کورد، ژماره (۲) سالی

۱۹۸۵، لاپه ره ۸۲-۸۸ بلاو کراوه ته وه.

فۆنیمه‌کانی زمانی کوردی

زانینی دهنگه‌کانی زمان و له‌یه‌کدانیان بۆ دروستکردنی بره‌گه به‌شیکێ زانیاری قسه‌که‌ره ده‌بارهی زمانی خۆی. گرنگترین لایهن له زانینی زمانی زانینی ئەو سیستهمه تایبه‌تییه‌یه که دهنگ و مانا له‌یه‌ک ئەبه‌ستێ. گهر زمانیکێ بیگانه بیستی هیچی لێ تیناگه‌یت و نازانیت وشه‌کانی له‌کوێه ده‌ست پێ ئەکه‌ن و له‌ کوێ ته‌واو ئەبن. چونکه ئەو سیستهمه تایبه‌تییه نازانیت که دهنگه‌کانی ئەم زمانه له ماناکانییه‌وه ئەبه‌ستێ. و اتا له‌هر زمانیکا ریزه دهنگیکێ تایبه‌تی مانایه‌کی تایبه‌تی ئەبه‌خشێ، گۆرینی به‌سه‌ر ئەم ریزه دهنگه بێ ماناش ئەگۆرێ. بۆ نمونه دوو ریزه دهنگی (به‌هار) و (گۆل) له زمانی کوردیدا مانایان جیا‌یه چونکه دهنگه‌کانیان وه‌ک یه‌ک نین. ئەم دوو وشه‌یه دهنگه‌کانیان به‌ته‌واوی جیان. جووته وشه‌ی وا هه‌یه هه‌ندێ له دهنگه‌کانیان یه‌کن و هه‌ندێ جیان وه‌ک له (هاوین) و (هه‌ویر)دا، (ه)، (و) و (ی) یه‌کن و ئەوانی تر جیان. جووته وشه‌ی واش هه‌یه ته‌نها له تاکه دهنگێ نه‌بێ هه‌موو یه‌کن وه‌ک له (پیر) و (بیر)دا. له‌م وشانه‌ی دواییدا ئەببینن گۆرینی تاکه دهنگێ مانای ته‌واوی وشه‌کانی گۆرێ. ئەمه ئەوه ئەگه‌یه‌نی که (پ) و (ب) له زمانی کوردییا دوو نرخێ جیا‌یان هه‌یه. به‌م جوژه (پ) و (ب) دوو فۆنیمی جیان له زمانی کوردییا. له (که‌ر) و (که‌ر) یا (برین) و (برین)دا (ر) و (ر) دوو فۆنیمی جیان چونکه ده‌رکه‌وتنیان له‌هه‌مان بیئه‌دا مانای جیا‌یان به‌ وشه‌کانا به‌خشێ. ئەو وشانه‌ی هه‌موو دهنگه‌کانیان وه‌ک یه‌کن ته‌نیا له تاکه دهنگێ نه‌بێ و ئەم جیا‌یییه له‌م تاکه دهنگه‌دا مانای جیا‌ی به‌وشه‌کانا به‌خشێ (جووته‌که‌ن).

به‌به‌راوردکردنی ئەم جووته‌کانه فۆنیمه‌کانی زمان ده‌سنیشان ئەکریت.

له ئەنجامی گه‌ران به‌شوێن هه‌موو ئەو وشانه -با بلێین- له‌گه‌ڵ (پیر) و (بیر)ا رێک ئەکه‌ون، له زمانی کوردیدا ئەم هه‌وت وشانه‌ی خواره‌وه ده‌س ئەکه‌ون (به‌پیتی کۆششی خۆم).

بیر - پیر - تیر - شیر - سیر - ژیر - میر

به‌م جوژه توانیمان هه‌وت فۆنیم (ب، پ، ت، ش، س، ژ، م) ده‌سنیشان که‌ین. نه‌بوونی وشه‌ی تر رێککه‌وی له‌گه‌ڵ ئەم کۆمه‌له‌ ئەوه ناگه‌یه‌نی که فۆنیمه‌کانی زمانی

کوردی هه‌ر ئەم هه‌وته‌ن. کۆمه‌لێکی تری وه‌کو ئەوانه‌ی خواره‌وه به‌راورد ئەکرین. که‌ر - که‌ر - که‌و - که‌م - که‌س - که‌ی - که‌ل - که‌ف. ئەم هه‌شت وشانه که هه‌موو جووته‌که‌ی یه‌کترن و وه‌ک یه‌کن ته‌نیا له دهنگی دوایینان نه‌بێ، هه‌شت فۆنیم ده‌سنیشان ئەکه‌ن، (ر، ر، و، م، س، ی، ل، ف) دوایان (س، م) له‌گه‌ڵ کۆمه‌لی یه‌که‌ما هاوبه‌شن و شه‌شیان تازهن. ژماره‌ی فۆنیمه‌کان بوو به‌سیانزه. لیسته‌که‌مان زیاد ئەکه‌ین به‌زیادکردنی کۆمه‌لی تری وه‌کو ئەوانه‌ی سه‌ره‌وه... تا ئەگه‌ینه راده‌یه‌ک هیچ فۆنیمی تازه نادۆزیته‌وه... وه‌ک ئەوه‌ی خواره‌وه.

ژماره	فۆنیمی تازه	فۆنیمه‌کان	جووته‌که
۷	پ، س، ش، ت، ژ، م	ب، پ، س، ش، ت، ژ، م	بیر، پیر، سیر، شیر، تیر، ژیر، میر
۶	ر، و، ی، ل، ف	ر، و، م، س، ی، ل، ف	که‌ر، کر، که‌و، که‌م، که‌س، که‌ی، که‌ل، که‌ف
۵	ک، ز، د، ه، غ	پ، ب، ش، ک، ز، د، ه، م، غ	پار، بار، شار، کار، زار، دار، هار، مار، غار
۲	خ، چ	ش، خ، ک، چ	شه‌و، خه‌و، که‌و، چه‌و
۱	ن	خ، چ، د، ن، ر، ل	خاو، چاو، داو، ناو، راو، لاو
۱	ف	ف، ژ، ز	فیان، ژیان، زیان
۱	ح	ح، ن، ک، خ، چ	حه‌وت، نه‌وت، که‌وت، خه‌وت، چه‌وت
۱	ل	ل، ل	چل، چل
۱	گ	ب، گ، ر، ل، ش، ک	به‌ش، گه‌ش، ره‌ش، له‌ش، شه‌ش، که‌ش
-	-	ز، ژ، ن	هه‌زار، هه‌ژار، هه‌نار
۱	ج	ب، م، ج	باش، ماش، جاش

جووتۆكە	فۆنیمه‌كان	فۆنیمی تازه	
ههور، چه‌ور، جه‌ور	ه، چ، ج	-	-
رەق، رەش، رەپ، رەز	ق، ش، پ، ز	ق	۱
ماچ، مان، مار، ماف، ماش، مال، ماد، مام، مات	چ، ن، ر، ف، ش، ل، د، م، ت	-	-
مازی، ماسی	س، ز	-	-
دوور، دار، دەر	و، ا، ه	و، ا، ه	۳
شیر، شار، شیر	ئ، ا، ی	ئ، ی	۲
زۆر، زار، زور	ۆ، ا، وو	ۆ	۱
ژن، ژین، ژان	(i)، ی، ا	(i)	۱
کۆن، کون	ۆ، و	و	۱
برین، برین	ر، ڤ	-	-
کەر، کور، کۆر، کر	ه، و، ۆ، (i)	-	-
بان، باغ، بار، بار، باو، باش	ن، غ، ر، ڤ، و، ش	-	-

هەرچەند کۆمەڵی تر زیادکەین هیچی تری نویمان بۆ نادۆزرتتەو ئەمە ئەو ئەگەیه‌نی
 که فۆنیمه‌کانی زمانی کوردی به‌پیتی ئەم لیکۆلینه‌وه‌یه (۳۵)ن.
 یه‌کی له‌و گۆرپانه‌ی به‌سه‌ر سیسته‌می فۆنۆلۆجیی شیوه‌ی سلیمانی هاتیبێ توانه‌وه‌ی
 ده‌نگی (د) به‌ له‌ هه‌ندێ بیئه‌دا. یه‌کی له‌مانه‌ توانه‌وه‌ی (د) ئامرازی هه‌میشه‌یه‌یه‌.

Daxom ————— Axom

Damxward ————— Amxward

سروشتی ئەلف و بیی عه‌ره‌بی ئەم (ئ)یه‌ی به‌سه‌ر زمانی کوردیدا سه‌پاندوه‌ له‌
 نووسینا.

(ده‌که‌م) - (ه‌که‌م)، (ه) به‌ته‌نیا ناشێ بنووسری و کراوه‌ به‌ (ئه‌).

هه‌روا ده‌رنه‌که‌وتنی (ئ) له‌ هیچ وشه‌یه‌کی کوردی و بوونی به‌ (ی) له‌و وشانه‌ی له‌

عه‌ره‌یه‌یه‌وه‌ وه‌رگیراون ئەسه‌لمیته‌ی که ئەم (ئ)یه‌ نیشانه‌ نییه‌ بۆ هیچ ده‌نگی و ناشی
 بخه‌رتته‌ سیسته‌می فۆنۆلۆجی کوردیه‌یه‌وه‌.

گه‌لێ وشه‌ی عه‌ره‌یه‌یه‌ که ده‌نگی (ع)ی تیا به‌ له‌ زمانی کوردی ئیمپرومان به‌کار
 ئەهێنرین وه‌ک (له‌عنه‌ت). (عیسا)،... هه‌ند ئه‌شی (ع)ش به‌فۆنیمیه‌کی کوردی دا بنه‌رت.
 به‌م - جووره‌ و به‌پیتی ئەم لیکۆلینه‌وه‌یه‌ زمانی کوردی (شیوه‌ی خواروو) (۳۶) فۆنیمی
 هه‌یه‌.

ئاشکرایه‌ که ده‌نگی (س) له‌ وشه‌ی (سه‌ر و باس)دا جیا له‌ ده‌نگی (س) که له‌
 وشه‌ی (سال و سه‌د)دا ده‌رئه‌که‌وئ. له‌م وشانه‌ی دواییدا ده‌نگه‌که‌ وه‌ک بلایی شیوه‌ی
 (ص)ی وه‌رگرتبێ سه‌ره‌رای ئەم جیاوازییه‌ هه‌ردووکیان سه‌ر به‌یه‌ک فۆنیم و یه‌ک
 نرخیان له‌ سیسته‌می فۆنۆلۆجی زمانی کوردیدا هه‌یه‌. چونکه‌ جووته‌ وشه‌ی وا نادۆزرتتەو
 له‌م زمانه‌دا که ئەم دوو ده‌نگه‌ جیاوازه‌ی تیا له‌هه‌مان بیئه‌دا ده‌رکه‌وئ و دوو مانای جیا
 بیه‌خشی. ئەم دوو ده‌نگه‌ هه‌ردووک له‌ زمانی عه‌ره‌یه‌یه‌دا هه‌ن که‌چی سه‌ر به‌دوو فۆنیمی
 جیا چونکه‌ دوو نرخی جیا یان هه‌یه‌. له‌ سیسته‌می فۆنۆلۆجیی زمانی عه‌ره‌یه‌یه‌دا هه‌ردووک
 له‌ هه‌مان بیئه‌دا ده‌رئه‌که‌ون و مانای جیا ئه‌به‌خشن وه‌ک له‌ (سار: ڤۆیشت) و (صار:
 بو) هه‌ردووک له‌ بیئه‌ی {...} {ار} ده‌رکه‌وتن و مانای جیا یان به‌خشی.

(ر) و (ڤ) له‌ زمانی کوردیدا دوو فۆنیمی جیا چونکه‌ له‌م زمانه‌دا جووته‌ وشه‌ی وا
 هه‌یه‌ ئەم دوو ده‌نگه‌ جیاوازه‌ تیا یان له‌ هه‌مان بیئه‌دا ده‌رئه‌که‌ون و مانای جیا ئه‌به‌خشن
 وه‌ک له‌ (برین) و (ڤرین) یا (که‌ر) و (که‌ڤ)دا له‌ بیئه‌ی (ب...ین) و (که‌...). ئەم دوو
 ده‌نگه‌ له‌ زمانی عه‌ره‌یه‌یه‌دا هه‌ن وه‌ک له‌ وشه‌ی (کریم) و (رڤ)دا ده‌رئه‌که‌ون، به‌لام له‌
 سیسته‌می فۆنۆلۆجیی زمانی عه‌ره‌یه‌یه‌دا به‌یه‌ک فۆنیم ئەژمیرین چونکه‌ وشه‌ی وا له‌ زمانی
 عه‌ره‌یه‌یه‌دا نییه‌ تیا یا به‌ئالوگۆرکردنی ئەم ده‌نگه‌ مانا بگۆرئ. ئەم ده‌نگانه‌ شیوه‌ی جیا
 ئه‌گرن به‌پیتی ئەو بیئه‌ جیاوازه‌ی تیا یان ده‌رئه‌که‌ون. تیا یا ده‌رکه‌وتنی ئەم دوو ده‌نگه‌
 جیاوازه‌ له‌هه‌مان بیئه‌دا دوو مانای جیا بیه‌خشی. و اتا فۆنیم شتیکی (مجرد).

له‌ زانستی زمانا بۆ جیاکردنه‌وه‌ی ئەم دوو لایه‌نه‌ نیشانه‌ی فۆنیم ئەخریته‌ نیتوان دوو
 هیلێ لاره‌وه‌ی وه‌ک // و نیشای ده‌نگ ئەخریته‌ نیتوان دوو که‌وانه‌ [] په‌یه‌ندی نیتوان
 ده‌نگ و فۆنیم له‌م وینه‌یه‌دا ڤوون کراوه‌ته‌وه‌.

[دهنگ]
 /فونیم/ [دهنگ]

وهك:

[س]
 /س/
 [ص] (له زمانى كوردیدا)

ئەلف و بیی هەر زمانی ئەبی بەبی ژمارەى فونیمەکانى دەسنىشان ئەکرتین. هەر فونیمەى نیشانهیەکی بۆ دائەنری که بیی ئەوتری (بییت) یا (تیپ).

* ئەم وتارە له گۆڤاری نووسەری کورد - گۆڤاری یەکیهتی نووسەرانى کورد، ژمارە (۸) سالی ۱۹۸۲، لاپەرە ۲۹-۳۵ بلاوکراوەتەوه.

وشه

رېژمانی ته قلیدی وشه ی به بنج دانوه بو شیکردنه وهی زمان به لام نه یوانیوه پیناسینیکی پر به پیست بو چه مکی وشه دارتژی بشی تیوریتیکی گشتیی له سهر دابنری (رسته له کومه له وشه ییک پیک دیت). (به شه کانی ناخواتن بریتین له چهن گروویک وشه) به لام وشه خوی چیبیه و چون له زمانا ده سنیشان نه کری به ته و او ی ساغ نه کراوه ته وه.

نه و پیناسین و په پره وانه ی بو چه مکی وشه دانراون نه نجامیکی نه وتو به ده سته وه نادهن و گه لی ناویزه بیان تیا ده رته که وئی، یا ته نیا بو چهن زمانه نه شین (نه ویش به ته و او ی نا). هندی له پیناسین و په پره وانه نه خه بنه به رچا و لایه نه کزه کانی ده سنیشان نه که یین.

۱- وشه بریتییه له کومه له ده نگیتیکی به زار دروستکراو مانای نه به خشی.

به پتی نه پیناسینه (گول)، (گه نم)، (ره ش)، (با) هر یه که وشه یه که چونکه هر یه که له کومه له ده نگیتیکی به زار دروستکراو دروست نه کری و ماناییک نه به خشی.

(گوله گه نم) و (ره شه با) هر یه که چهن وشه یه و چهن مانا نه به خشی؟ (گوله که)، (گوله کان) و (گوله کانم) هر یه که یه ک وشه یه ثایا له رووی مانا و شه هر یه که یه ک مانا نه به خشی. چ پیاونه ییک و امان لی نه کات بلتین (گول) و (بمان خوار دنا یه) هر دووک بهر چه مکی وشه نه که ون له کاتیکا (گول) تاکه ماناییک نه به خشی و (بمان خوار دنا یه) مانای رسته ییکی ته و او ی له رووی کاته وه ئالوز نه به خشی؟

له (گول و مول) و (نه زان و مه زان) دا (مول و مه زان) وشه ن یا نا؟ گهر وشه بن چ ماناییکیان له فهره نگا بو دانه نییت. گهر وشه نه بن چین؟

(بار) که زیاتر له ماناییک نه به خشی وه که له (باره داریک) و (باریک ناله بار) به یه که یا دوو وشه له قه له م نه درتین؟

گه لی پرسیری تری له م بابه ته خو بیان راست نه که نه وه بی نه وهی وه لامیکی ریکویکیان بو بدوزریتته وه. جگه له مه ش چه مکی (مانا) خو شتیکی شاره ویه. مانای (مانا) خو ی ساغ نه کراوه ته وه چون نه شتی شتی بکری به پیاونه بو پیناسینی شتیکی تر که نه و شته خو ی شاره و بی و ساغ نه کرایتته وه. هه چ هه ولدانیک بو پیناسینی وشه له رووی مانا وه نه نجامیکی نه وتو به ده سته وه نادات.

۲- وشه هر دانه ییکی سهر به خزه له زمانا بتوانی (له هندی بیته دا) دوری رسته ییکی ته و او بگریت. (من) وشه ییکه چونکه له وه لامدانه وهی (کی خواردی) نه لی (من) که دوری رسته ییکی پاشگر و پیشگری وه که (هه ل-، وه، دا-، ن... هتد) ناکریت بزه نه مانه به وشه له قه له م نادرین.

لیره دیسان چهند گبروگرفتی هه یه. له گه ل پریپوزیشن و وشه ی وه که (له گه ل- تا - بو - به لام... هتد) چی نه که یین؟

۳- له هندی زمانا به پیاونه ی فونلوجی وشه ده سنیشان نه کریت. بو نمونه زمان هه یه له وشه کانی هیز (stress) نه که ویتته سهر دوا برگه. وانا شوینی هیز نه بی به سنووری وشه وه که له زمانی کوریدا نه مه ش به داخه وه هه موو وشه ییک ناگریته وه و گه لی ناویزه بیان تیا ده رته که وئی وه که (به لام - چونکه... هتد).

زمانی تورکی و هه نگاری له و جوړه زمانانه که دارشتنی وشه کانیان سهر به سیستمی قاول هارمزین Vowel Harmony له م جوړه زمانانه قاولی ره گ له وشه دا چ جوړی قاولی پیشگر و پاشگریش سهر بو هه مان جوړ دانه نوین. وانا گوړینی شیوی قاول گوړانه ویه له وشه یه که بو وشه ییکی دیکه. لیره ش دیسان گه لی ناویزه بیان تیا ده رته که وئی و ناشی بکری به پیاونه بو پیناسینی وشه ته نانه ت له و زمانانه ش که سهر به و سیسته مه ن. نه وهی و ترا نه مه نه سه لیتنی که هیچ پیاونه ییکی سیمانتیکی یا فونلوجی نییه بو پیناسینی وشه له زمانا بشی بکری به بنج بو شیکردنه وهی زمان بویه زانایانی زمان روویان له وشه وهر گتیرا وه که کهره سه ییکی بنجی بو شیکردنه وهی زمان و له جیگری (بدیل) تر گه ران. یه کی له م جیگیرانه چه مکی مؤرفیم بوو.

مؤرفیم بچو وکترین دانه ی و اتاداری زمانه له فونیمی یا زیاتر پیک دیت و دوریکی له ریزمانا هه یه به گوړین و لاردنی ههر فونیمیکی یا به له تله تکرندی، مانا و دوره نه سلتییه که ی تیا نه چی. وانا مؤرفیم چوار رووی هه یه:

۱- قالبیکی فیزیایی هه یه - که فونیمه کانیه تی.

۲- ماناییکی هه یه.

۳- دوریکی له ریزمانا هه یه.

۴- به له تله تکرندی و جیاکردنه وهی فونیمه کانی له ییک مانا و دوره بنجییه که ی نامینتی. بو نمونه (پیاو) مؤرفیمیکه چونکه.

۱- قالبیکی فیزیایی ههیه (پ - ی - ا - و) ئهوهیه که ئه بیستری وهک دهنگ له قسه کردنا.

۲- ماناییکی ههیه (ئاده میزادیکی نیرینهی به ته مه ن ۱۸ سال و به ره و ژور... هتد).

۳- دهور ئه گپری له پزیمانان بۆ نمونه ئه شی دهوری بکه ر ببینی له رسته دا وهک له (پیاو هات).

۴- به له تله تکردن و جیاکردنه وهی فونیمه کانی دهور و مانا بنجییه که ی نامینی (پ - یاو) (پیا - و)... هتد هیچ مانا و دهوریان له زمانی کوردیدا نییه.

له وانه یه هه ندی له ته کانی یا هه ندی له له ته کانی مۆرفیم مانایان بۆ په یا بی ئه م مانایانه هیچ په یوه ندییه کیان به مانا ئه سلییه که وه نابی و مه سه له ریکه وتنه. وهک مۆرفیمی (بازوو) به له تله تکردنی به م جوړانه (با - زوو)، (باز - وو)... هتد (با، زوو، باز) مانایان بۆ په یا بوو به لام هیچ په یوه ندییه کیان به مانا ئه سلییه که وه نییه به م جوړه (بازوو) یهک دانهی ساغه و یهک مۆرفیمه.

وشه ی (کوره که تان) که بریتییه له سی مۆرفیمی (کور-هکه-تان) هه ربه که له مانه قالبیکی فیزیایی ههیه و اتا هه ربه که له ریزه فونیمی پیک دیت. له زمانی کوردییا هه ربه که مانا و دهوریکیان پی ئه سپیری. به جیاکردنه وه و قرتاندنی هه ر فونیمیکیان مانا و دهوره بنجییه که ی تیا ئه چی.

مۆرفیم له چهن رووییکه وه دابه ش ئه کریت:

۱- مۆرفیم (سه ربه ست)ه یا (به ند)ه.

مۆرفیمی سه ربه ست ئه وهیه که به ته نیا وهک وشه بیکی سه ربه خۆ دهرئه که وی، وهک (کور - خانوو - جیا...) مۆرفیمی به ند ئه وهیه که هه رگیز وهک دانه بیکی سه ربه خۆ دهرناکه وی و ئه بی له گه ل مۆرفیمیکی تر دهرکه وی وهک (هکه، -ان، هه ل-، نه... هتد).

۲- مۆرفیم (رهگ)ه یا (ئه فیکس)ه رهگ ئه وه به شه ی وشه یه که ئه مینیته وه دوا ی لاهردنی هه موو ئه فیکسه کان.

جیاکردنه وهی ئه م دوو جوړه مۆرفیمه له بیکی کاریکی زه حمه ت و ئالۆزه به شیوه بیکی گشتی ئه شی بوتری که رهگ (ناوکی) وشه پیک ئه هینی (ئه فیکس)یش ئه که وپته ریزی دووه مه وه و سه ر به ره گن. رهگ له ئه فیکس درپژتره و به ژماره زۆتره له هه ر زمانیکا.

ژماره ی ئه فیکس سنوورداره (داخراوه) و اتا ریگا نادات بۆ هی تر بچیتته ناویانه وه. گۆرینی ژماره یان به ند به گۆرینی سیسته می (پزیمانی)ی زمانه که بۆ نمونه راناوه کانی هه بی لکاو له زمانی کوردیدا (م - ت - ی - مان - تان - یان) ئه م شه شه یه و داخراوه ریگا ناده ن به هی تر بیته ناویانه وه هه ر ئه مانه ن لای هه موو قسه که ریکی ئه م (شیوه یه). که چی مۆرفیمی رهگ سنووری بۆ نییه و کراوه یه و ژماره ی هه میشه له گۆرینایه به نه مان و په یا بوونی هی تازه چ به وهرگرتن چ به دارشتن.

ئه فیکس سی جوړه (پیشگر - ناوگر - پاشگر) پیشگر ئه و ئه فیکسه یه که له پیش ره گه وه دهرئه که وی وهک (هه ل-، -را، -نه... هتد) له (هه لگرتن - راگرتن)دا. ناوگر ئه و ئه فیکسه یه که له ناو ره گدا دهرئه که وی له زمانی کوردیدا ئه م جوړه ئه فیکسه نییه بۆ نمونه له زمانی عه ره بییا ره گی Ktb چه مکی نووسین ئه گه یه نی. ناوگری â - i ئه یکا به Kitâb (کتیب) و ناوگری â - i ئه یکا به Kâtib - نووسه ر).

پاشگریش ئه و ئه فیکسه یه که له دوا ی ره گدا دهرئه که وی وهک (هوه، ان) له (هاتنه وه و کوران)دا.

۳- مۆرفیم مۆرفولۆجی (اشتقاقی)یه یا (پزیمانی).

مۆرفیمی مۆرفولۆجی ئه وهیه که ئه چیتته سه ر مۆرفیمی تر بۆ دروستکردنی وشه ی تازه ی خاوه ن مانای تازه وهک (هه ل-، -را - دا - تی... هتد) له (هه لگرتن، راگرتن، داگرتن، و تن گرتن)دا.

مۆرفیمی ریزمانیش ئه وهیه که ئه چیتته سه ر وشه بۆ دهربرینی په یوه ندی نیوان ئه م وشه یه و وشه کانی تر له ناو چوارچپوه ی رسته دا. راناوه لکاوه کانی له گه ل فه رمانا دهرئه که ون له زمانی کوردیدا هه موو مۆرفیمی ریزمانین چونکه په یوه ندی نیوان بکه ر و فه رمان له رسته دا دهرئه برن.

من نوست - م.

ئیمه نوست - ین.

له م رسته یه دا.

کچه جوانه زبره که که هات.

(ه)ی (کچه) و (جوانه) مۆرفیمیکی ریزمانییه چونکه دهوری به ستنی (ناو) و (ئاوه لئاو)ی به یه که وه گپرا له ناو چوارچپوه ی ئه م رسته یه دا.

مۆرفيم و جۆرهكانى له م وئنه يه دا پروون كراوه ته وه .

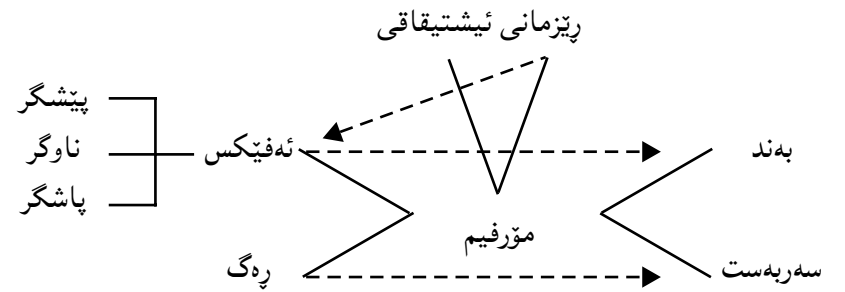

ئەو تىرە خالّ خالانە ئەو ئەگە يەنێ كە زۆر بەی ئەفیکسە كان له جۆرى مۆرفیمی (بەند) و رەگە كان له جۆرى مۆرفیمی (سەربەست) ن. مۆرفیمی رېزمانى هەموو ئەفیکسن.

بەم جۆرە لەم قوناغەدا ئەتوانین بڵین (وشە) ئەو دانە (رېزمانى) يە يە لە مۆرفیمی يا له چەند مۆرفیمی پێك دیت. ئەم مۆرفیمانە بەشیکيان مۆرفۆلۆجین و بەشیکيان رېزمانین. مۆرفیمە (رېزمانى) يە كان سروشتى پەيوەندى نێوان وشە كان له ناو چوارچێوهى رېستەدا دەرئەبڕن بۆیە وشە له دەرەوهى رېستە پێ ناسریت.

*** ئەم وتارە له گۆڤارى نووسەرى كورد - گۆڤارى يەكیەتى نووسەرانى كورد، ژمارە (٩) سالى**

١٩٨٢، لاپەرە ٨٣-٨٩ بلاكراوه ته وه.

(یت) ی شیۆینهەر

له زمانى كوردیدا^(١) دوو دهسته راناوى لكاو ههن. راناوهكان و ئهركيان له گهڵ كارى تىپهرا لهم نهخشه يه دا پروون كراونه تهوه.^(٢)

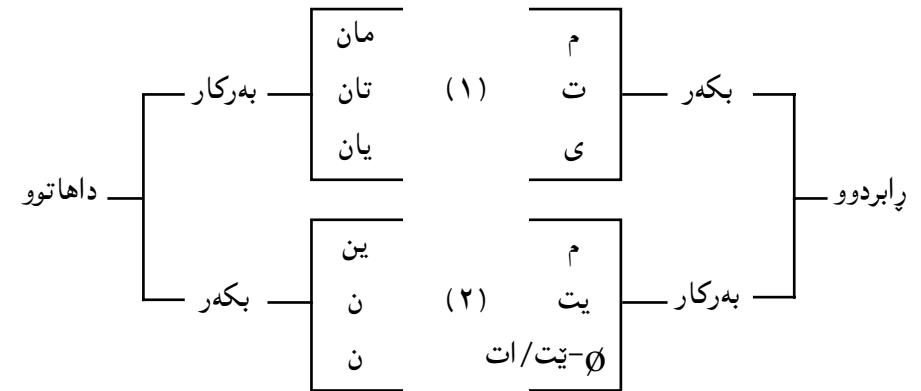

وهك لهم نمونانه دا دهرده كه وئى:

(١)

(ب)	پاڤردوو	بكهەر	(١)
بهركار	پاڤردوو	بكهەر	من تۆم پاڤرت.
یت	گرت -	را م	تۆ منت پاڤرت.
م	گرت -	را ت	ئهو ئییمه ی پاڤرت.
بین	گرت -	را ی	ئیمه ئه وانمان پاڤرت.
ن	گرت -	را مان	ئیه ئه وتان پاڤرت.
∅ ^(٣)	گرت -	را تان	ئهو وان ئیه بیان پاڤرت.
ن	گرت -	را یان	

(٢)

(١)

(ب)

پاڤردوو	بكهەر	(١)
بهركار	بكهەر	من تۆ پاڤه گرم.
م	را ت	تۆ من پاڤه گرت.
یت	را م	ئهو ئیمه پاڤه گرت.
بین	را مان	ئیمه ئهو پاڤه گرین.
ن	را یان	ئیه ئه وان پاڤه گرن.
ن	را تان	ئهو وان ئیه پاڤه گرن.

شیکردنه وه دهري دهخات كه ئهو کارانه ی له چاوكی (ویستن) هوه^(٤) وهرده گیرین لهم یاسا گشتیبه لادهه ن.

بۆ پروونکردنه وه ی ئه مه و دهستنیشان کردنی یاساكانی ئه م لایه نه سهیری ئه م رستانه بکه ن.

(٣)

(١)

(ب)

پاڤردوو	بكهەر	(١)
بهركار	بكهەر	من تۆم ده ویست.
یت	ده م	تۆ منت ده ویست.
م	ده ت	ئهو ئیمه ی ده ویست.
بین	ده ی	ئیمه ئه وانمان ده ویست.
ن	ده مان	ئیه ئه وتان ده ویست.
∅	ده تان	ئهو وان ئیه بیان ده ویست.
ن	ده یان	

(٤)

(١)

(ب)

پاڤردوو	بكهەر	(١)
بهركار	بكهەر	من تۆم ده وئى.
یت	ده م	تۆ منت ده وئى.
م	ده ت	

ئەم (ئ) يە بەشپىكە لە رەگەكە و ئىشارەت نىيە بۆ كەسى سىيەمى تاك...
 بۆ ساغكردنەو دەى ئەمە سەپىرى ئەم رستەيە بكە:
 ئىمە ئەومان دەوئ.

(ئىمە) بكەرە، (ئەو) بەركارە، (مان) راناوى لكاوى بكەريپە سەر بەدەستەى يەكەمە.
 بۆ جىگىر كەردنى راناوى جوداى بەركارى (ئەو) بە لكاوى روو لە دەستە راناو كەى تر
 دەكەين... لەم دەستەيەدا راناوى كەسى سىيەمى تاك (ئ) تە.
 ئەمە جىيە (ئەو) دەگرئ بەپىيە ياساى شوتىن بەرەگى كارەكەو دەلكى و (مان) دەچىتە
 سەر پىشگرى (دە) وە. بەم جۆرە:

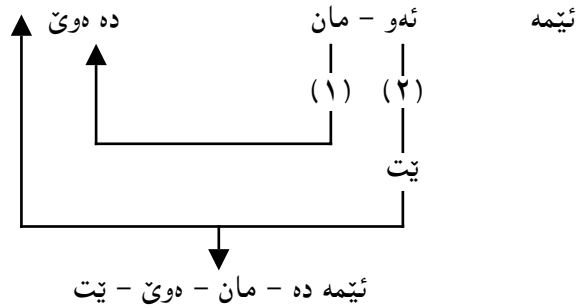

كە (ئ) تە دەچىتە سەر رەگى (ئەوئ) دوو (ئ) دەكەونە پال يەك... لەناو يەكتردا
 دەتوتنەو Reduction و دەبن بەيەك.

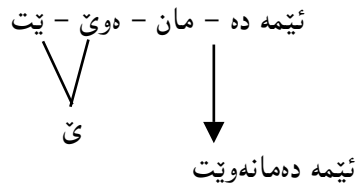

لە ئەنجامى سەپاندنى ياساى بەئارەزووى Optional لابرندى (ت) راناوى لكاوى
 رستەكە دەپىتە.

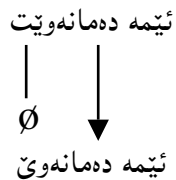

ئەو ئىمەى دەوئ.	دە	ئەوئ	ئەوئ
ئىمە ئەومان دەوئ.	دە مان	ئەوئ	ئەوئ
ئىو ئەوتان دەوئ.	دە تان	ئەوئ	ئەوئ
ئەوان ئىوئەپان دەوئ.	دە پان	ئەوئ	ئەوئ

لەو رستانەى سەرەو دەا... (كار) لە چاوىگى (ويستن) دەو وەرگىراون. لە (أ) هكانا بكەر
 و بەركار بەراناوى جودا دەرپراون. لە (ب) كانا بكەر و بەركار كراون بەراناوى لكاوى.

لە (أ) كات رابردوو. بكەر و بەركار بەراناوى جودا دەرپراون. لە (ب) كراون
 بەلكاوى. تىپاينا كۆمەلى (۱) [م - ت - ي - مان - تان - يان] دەورى بكەرى و
 كۆمەلى (۲) [م - يت - Ø - ين - ن - ن] دەورى بەركارى دەبينن. ئەمە لەگەل
 ياساى گشتىيە كاركردنى راناو لەكاو هكان دەروا...^(۵)

لە كۆمەلى (۴) كاتى كارەكە كراو تە داها توو، بەلام دەورى راناو هكان ئالوگۆر نەبوو.
 بە بەراوردكردن و شىكردنەوئەى ئەو رستانەى سەرەو هەموو دەرەكەوئ كە:
 ۱- گۆرىنى كاتى كارەكە لە رابردوو دەو بۆ داها توو ئەركى راناو لەكاو كانى ئالوگۆر
 نەكرد... ئەمە لادانە لە ياسا گشتىيەكە.

۲- ئەركى راناو لەكاو هكان لەگەل كارى لە چاوىگى (ويستن) دەو وەرگىراو، بەم جۆرە يە كە
 لەم نەخشە بەدا روون كراو تەو.

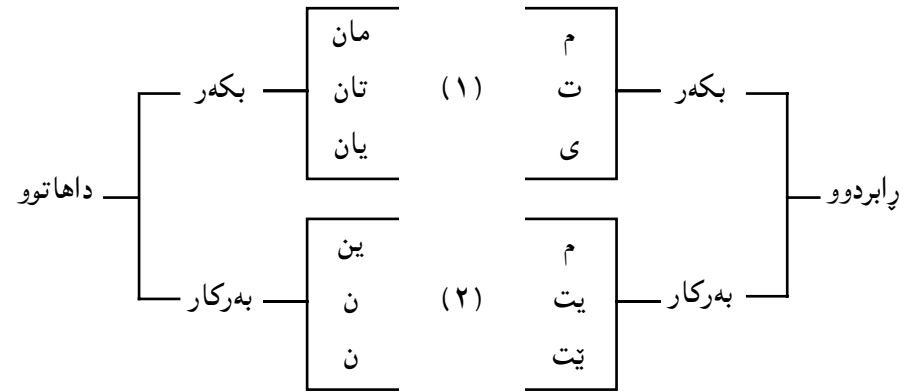

۳- لە ئەنجامى بەراوردكردنى مۆرفۆلۆجىيەو. Morphological Identification
 دەرەكەوئ كە رەگى داها تووى كارى لە (ويستن) دەو وەرگىرا و (ئەوئ) يە نەك (ئەو) و

دەرک نه کردنی ئەم پیتوهندییه ریزمانیییه نیتوان بنج و سیما Deep and surface structure لەم جوژه پستانه دا وای کردوه هه ندی زمانه وان وای بو بچن که (ئ)ی کاری له چاووگی (ویستان) هوه وەرگیراو له هه موو حاله تیتکا ئیشاره ته بو که سی سییه می تاک و ته نانه ت به پیتی قیاسیکی هه له هوه هه ندی جار (ت) یشی پیتوه ده لکین وه ک له م دوو پرسته یه دا. (٦)

١- من ئەوانم دهویت

٢- تو ئەوانت دهویت

له ئەنجامی شیکردنه وه و بهراوردکردنی ئەم دوو پرسته یه و به پیتی پیتوهندیی بنج و سیما دهرده که وئ که ئەم (یت) هه ئەم دوو پرسته یه هیچ پیتوهندییه کیان به راناوی لکاوه وه نییه... (چ بکه ری چ بهرکاری)... له بهر ئەم هۆبانه.

أ- ئیشاره ت نین بو بکه ری یا بهرکار، چونکه له هه ردوو پرسته که دا راناوی جودا و لکاوی بکه ری ئاماده ن و ب- بهرکار له هه ردوو پرسته که دا به راناوی جودا (ئه وان) دهرپراوه... به پیتی ئەم بوچوون و ئەنجام و شیکردنه وه یه... له م دوو پرسته یه دا.

١- تو خوشت دهویت.

٢- تو ئەوت خوش دهوئ.

(یت) ی پرسته ی یه که م راناوی لکاوی بهرکارییه له راناوی جوداوه وه به م جوژه گوێزراوه ته لکاوه...

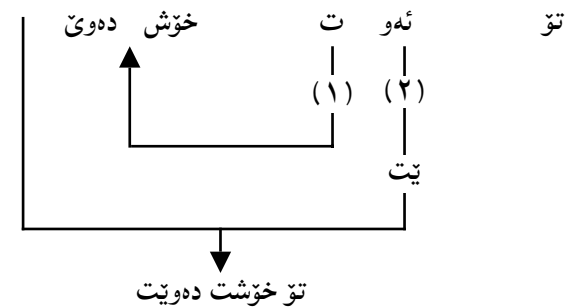

(یت) ی پرسته ی دووهم هیچ پیتوهندییه کی به راناوی لکاوه وه نییه... (ئ) یه که به شیکه له رهگ و (ت) که به پیتی قیاسیکی هه له خراوه ته سه ری. بو به هه چ شیکردنه وه یه کی ریزمانی کوردی ئەمه به راناو له قه له م بدات، هیچ ئەنجامی به دهسته وه نادات.

په راویزه کان:

١- کرمانجی خواروو

٢- بو زانیاری زیاتر له باره ی ئه رک و سروشتی کارکردنی راناوه لکاوه کان... سه بری سه رچاوه ژ (٢) بکه.

٣- [Ø] نیشانه یه بو نه بوونی سیما... یا لابرندی دانه پیتیکی ریزمانی.

له رابردوو دا راناوی لکاوی که سی سییه می تاک له گه ل کاری تینه په ردا له ده وری بکه ریدا هیچ سیما یه کی بو دهرناکه وئ [ئهو هات - Ø].

له داهاتوو دا [یت/ات] دهرده که وئ و به پیتی ئەم یاسایه (ئه گه ر په گی کار به ه) یا (و) کو تایی هاتی راناوی لکاوی که سی سییه می تاک قالبی (ات) ده گریته خو (ئهو ده ورات - ئهو ده کات... تاد)، له هه موو حاله تیتکی تر دا به (یت) خو ی دهرده خا.

٤- سه بری ل (٢٦) ی سه رچاوه ژ (٢) بکه.

٥- سه رچاوه ژ (١) ل (٦٣).

٦- سه رچاوه ژ (١) ل (٦٢ و ٦٣).

سه رچاوه کان:

١- مه سه وود محمه د (١٩٧٦) چه ند هه شارگه پیتیکی ریزمانی کوردی - به غداد.

٢- وریا عومه ر ئەمین (١٩٨٦) ریزمانی راناوی لکاو - به غدا.

3- Chomsky, N. (1965) Aspects of Theory of syntax - Cambridge, Mass. MIT Press.

* ئەم وتاره له گوێزاری رمان- ده زگای روشنبیری و راگه یاندنی گولان، ژماره (٣٩) سالی ١٩٩٩، لاپه ره ٢٣٤-٢٣٥ بلاو کراوه ته وه.

ئینسایکلۆپیدیای کوردستان... ئاواتیکه

تا ئیستا چهن کارئ به ناوی ئینسایکلۆپیدیایه وه که وتونه ته کتیبخانهی کوردییه وه^(۱)... ئەمانه هیچ کامیکیان بهر چه مکی ئینسایکلۆپیدیایا ناکه ون و هیچ له ئامانجه کانی جیبه جی ناکه... هه موو ئه رکی دلسۆزی تاکه که سین و هه ولئ سهره تای سادهن.

ئه گهر جارن تاکه که سئ بۆ هه بوو خۆی له دانانی ئینسایکلۆپیدیای گشتی بدات... ئیستا که سهرده می ته قینه وه و لافاوی زانیارییه... تاکه که سئ هه رچه ن بلیمه ت و شاره زا و به توانین بئ، هه رچه ن کات و وزه ی بۆ ته رخان بکات هه رگیز ده ره قه تی نابئ.

ئینسایکلۆپیدیای گشتی پرۆژه یه کی یه کجار فراوان و گه وه و مه زنه... بۆ ده دیه پینانی ده بی داموده زگای تایبه تی بۆ ته رخان بکری... تییدا به سه دان شاره زا و پسپۆر به پیتی پلان و نه خشه یه کی ستراتیجی دوورخایه ن و روون و دیار و ئامانجدار کار بکه ن.

ئهم باسه هه ولدانیکه بۆ پیناسین و خستنه روویه کی خیرایی میژووی ئینسایکلۆپیدیایا و پیشنارییکه بۆ سه رنج راکیشانی کاربه ده ستان به لکو بیه ره له پرۆژه ی دانانی (ئینسایکلۆپیدیای کوردستان) بکه نه وه. ئه مه له م سهرده مه ی ئیستا ماندا پتویستیه کی نه ته وه بی یه کجار گرنگه و به لگه و نیشانه ی قوناغیکی پیشکه وتووی رۆشنیرییه.

ئینسایکلۆپیدیای کتیبیکه یا زنجیره کتیبیکه زانیاری تییدا له باره ی زانست و خه لک و هونه ر و ئه ده ب و فه لسه فه و شوین و... تاد تۆمار ده کری و به پتیره و هونه ریکه تایبه تی ریز ده کرین و پیشکه ش ده کرین.

زاراوه ی ئینسایکلۆپیدیایا له نه ژاددا له م دوو وشه گرکییه وه Enkyklios Paideia وهرگیراوه و دارپتیزاوه، که واتای (زانیاری ده ستا و ده ست) ده گه یه نن.

ئه وه ی بیه وئ هه ر زانیارییه کی له باره ی هه ر شتئ یا هه ر بابه تی ده سته که وئ... ده توانی په نا به رتته به ر ئینسایکلۆپیدیایا و ئه م وسته ی خۆی زۆر به ئاسانی بپنیتته دی بۆیه ئینسایکلۆپیدیایا گرنگیتیه کی یه کجار زۆری هه یه بۆ بواری ئه کادیمی و رۆشنیری گشتی. پتویسته هه ر رۆشنیر و زانسته خوازیک له به کاره پینانی رایی و مامۆستایانی زانکو سوود و گرنگیتیی له قوتابیان بگه یه نن.

ئینسایکلۆپیدیایا گه لئ جووری هه یه... (جیهانی) (گشتی) (تایبه تی)... ئیستا

به هه زارانی لئ و به ده یان زمان له ژیر ده سته دیه... هه ر یه که له مانه ئاست و سوود و ئامانجی تایبه تی خۆی هه یه و بۆ په یه کی تایبه تی رۆشنیری و ئه کادیمی ده ست ده دا. هه یه بابه ته کانی زۆر به قوولئ و فراوانییه وه پیشکه ش ده کات... هه شه زۆر به کورتی و ساده بی.

ئینسایکلۆپیدیایا (جیهانی) بۆ هه یه باسی هه موو شتیکه ئه م سروشته بکات. هه ی (گشتی) ته رخانه بۆ بواریک وه ک (زانست)، (ئوقیانوس و ده رباکان) (فرۆکه)... تاد. که چی (تایبه تی) یه که خۆی به لقیکی بواریکه وه ده به ستیتته وه... وه ک (فیزیا) (فه لسه فه ی یونانی) (جهنگی دووه می جیهانی)... تاد.

ئینسایکلۆپیدیایا چهن گشتی بئ... گشتیتیری هه یه و چهن تایبه تی بئ تایبه تیتیری هه یه.

چهن به ره و گشتیتیی پروا بابه ته کانی کورتر و چتر دهن و چهن به ره و تایبه تیتیی پروا فراوانتر دهن.

میژوونووسانی بیرو مرقایه تی، فه یله سووفی گرکیی سه ده ی چواره می پیش زابین ئه ریسستۆتل Aristotle (۳۸۴ - ۳۲۲ پ. ز) به باوک و دامه زرتیره ی ئینسایکلۆپیدیایا داده نین.

(ئه ریسستۆتل) یه که م که س بوو هه ولئ دا ئه و زانیاری و راستییانه ی له و سهرده مه دا باو و په رشوبلاو بوون کوژان بکاته وه و به زنجیره یه ک کتیب پیشکه شیان بکات و بیرو و بۆچوونی تایبه تی خۆشی له باره یانه وه تۆمار کرد.

دوای (ئه ریسستۆتل) به نزیکه ی دووسه د سال (مارکووس تیرینیتس شارۆ Marcus Terentius Varro (۱۱۶-۲۷ پ. ز) که نووسه ر و زانیایه کی رۆمانی بوو کتیبیکه ی نو به رگی له سه ر هونه ر و زانست دانا به ناوی Disciplines (باره کان). هیچ دانه یه کی ئه مه و ئه وه که ی (ئه ریسستۆتل) نه ماوه و هه ر له رتی نووسه رانی دوای خۆیانه وه به م کارانه زانراوه.

پلینی ذی ئیلده ر Pliny the Elder (۲۳-۷۹ ز) نووسه ریکه تری رۆمانی بوو کتیبیکه ی به ناوی (میژووی سروشتیه وه Historia Naturalis دانا تییدا به هه زاران له ته زانیاری و راستی له باره ی ناژهل و رووه ک و خه لک و شته وه تۆمار کرد.

ئه مه زۆرتر باهخی به و جوژه بابه ت و زانیارییانه ده دا که به که لک ئه وانه ده هات که

دهیانوبست بن به فرمانبهری میری.

نایسیدور Isidor له سالی (۶۲۳) دا ئینسایکلۆپیدیایه کی بیست بهرگی به ناوی ئە تیمۆلۆجیاوه Etymologiarum Libri XX ناماده کرد. زانا و خویندهوار و روشنبیره ئەوروپاییه کان بۆ زیاتر له ههزار سال ئەمه یان وهک سهراچاوه به کی رهسه ن و سه ره کی به کار دهینا.

(ابن قتیبة البغدادي) له سه ده ی نۆیه می زاینیدا به که م ئینسایکلۆپیدیای به زمانی عه ره بی به ناوی (کتاب عیون الاخبار) هوه دانا.

له ده وره به ی سالی (۹۹۰ز) دا بوو خوارزمی (مفاتیح العلوم) ی ته واو کرد. هه ره له و سه رده مه دا بوو چه ن زانا و قوتابییه ک له به سه ره (رسائل إخوان الصفا) یان ته واو کرد.

باردۆلۆمیو دی گلائقیل Bartholomew de Glanville مامۆستای زانستی ئاین له پاریس ئینسایکلۆپیدیایه کی به زمانی لاتینی به ناوی De Proprietatibus rerum له سه ره تای سه ده ی سیانزه مه مه دا (له به ره ی شته کانه وه) دانا... تییدا زیاتر بایه خه به بابه تی ئاینی و په وشتی ده... زۆری به سه ردا نه چوو وه رگتیرد رایه سه ره زۆره ی زمانه ئەوروپاییه کان و بۆ سه دان سال وهک سهراچاوه به کی گرنه گ و سه ره کی له زانکۆکانی ئەوروپا به کار دهینرا.

له سالی (۱۲۴۴) دا (ئاوینه ی گه وره تر) ه که ی Speculum maius قینسینت بیاوقایسی Vincent Beauvais ده رکه وت. له سالی (۱۲۷۳) دا (ما - توان - لین) ی چینی ئینسایکلۆپیدیایه کی (۳۸۴) به رگی به ناوی (لیکۆلینه وه ی گشتی روشنبیری) به وه دانا...

دوای ئەمانه... به رده وام ئینسایکلۆپیدیای باشتر و ریکتر و ته واوتر و به سوودتر له ده رچووندا بوو... به تاییه تی دوای داها تنی چاپ و په ره سه نندی هونه ری بلا و کردنه وه و گه شه سه نندی زانست و زۆریونی زانیاری و راستی له به ره ی سه وشته وه... گرنه گیتی و پتویستی به ئینسایکلۆپیدیای زۆتر ده بوو.

بۆ خۆ لادان له درێژداری و (۲) پیتشکه شکردنی مه به سه ته کانی ئەم باسه به شیوه یه کی روون و راسته وخۆ... رووداوه هه ره گرنه گه کانی میترووی ئینسایکلۆپیدیای به کورتی ده لیستین:

ساڵ	رووداوی میترووی ئینسایکلۆپیدیای
۱۵۰۶	(رافاییل مافی) له (زانیاری گشتی) دا بۆ یه که م جار سه رگوزشته ی ناودارانی خسته ئینسایکلۆپیدیایه.
۱۵۴۱	(رینگلیتری باسیلی) زا راوه ی ئینسایکلۆپیدیای دارشت وهک ناوی بۆ ئەوه ی به (کتیبه سهراچاوه) ناو ده برا.
۱۷۰۴	(جۆن هه ریس) له (فه ره نگی هونه ری) دا... به که م ئینسایکلۆپیدیای (کۆکه سی) (۳) ی دانا، تییدا بۆ یه که م جار بابه ته کانی له سه ره پتیره ی ئەلفوی ریز کرد.
۱۷۳۲	(جۆهان زیدله ر) له (فه ره نگی جیهانی) دا... سه رگوزشته ی ناودارانی زیندووی خسته ئینسایکلۆپیدیایه.
۱۷۶۸	یه که م به شی ئینسایکلۆپیدیای به ریتانی ده رکه وت.
۱۸۲۹	یه که م به شی ئینسایکلۆپیدیای ئەمریکی ده رکه وت.
۱۸۶۵	(پییتر لارووس) فه ره نگی (لوگراندی لارووس) ی ده رکرد.
۱۹۰۸	ئینسایکلۆپیدیای به ریتانی مندالان ده رکه وت.
۱۹۱۰	ئینسایکلۆپیدیای ئەمریکی مندالان ده رکه وت.
۱۹۱۷	ئینسایکلۆپیدیای کتیبه جیهانی ده رکه وت.
۱۹۴۸	ئینسایکلۆپیدیای ئۆکسفۆردی بچووک ده رکه وت.
۱۹۸۰	ئینسایکلۆپیدیای ئەکادیمی ئەمریکی ده رچوو.

ئینسایکلۆپیدیای کوردستان... کۆکردنه وه ی سامانی په رشوبلاوی نه ته وه بی و میترووییمانه. ده ورکی هه ره گرنه گ و بالا له پاراستنی که له پوور و میتروو ده گتیری. گه شه به زمان و ئاستی روشنبیری کوردی ده دات و ناسنامه ی کوردایه تیمان پته وتر ده کات. ئیستا به سایه ی ئەم بارودۆخه تازه یه و ئەم جموجۆله گه شه پیروزی جیهانی زانست و روشنبیری کوردی که بۆ یه که م جار ه میتروو به خووه ی ده بینی و به سایه ی پتیه یشتنی هه زاران روشنبیر و شاره زا و پسپۆر و زانی لیتها تووی بروا پته وه ی خوین گه رم... له گه ل

په ره سه نندنی کۆمپیوتەر و چاپه مه نیی پتیشکه وتوو... به سایه ی ئەمانه وه هه موو ئەنجامدان به ئەم کاره مه زنه گه لێ له جاران ئاسانتر و ریکتر و خیراتر و به ئەنجامتره .

بۆ وه ده به یێنانی ئەم پرۆژه یه... ده بی داموده زگایه کی تایبه تی سهر به خوێ بۆ ته رخان بکری. شاره زا و پسپۆران یاسا و پتیره وی ناوه وه ی بۆ دابنێن و به رتیه ی بیهن به سوود وه رگرتن له و ئەزمونه دووردرێژه ده وه مه نده به نرخه ی میژووی ئینسایکلۆپیدیای جیهانی و به هاوکاری له گه ل زانکۆکان و کۆری زانیاری و یه کیه تی نووسه ران و هه موو داموده زگا رۆشنیرییه کاندایان و نه خشه یه کی روون و دوورین (ستراتیجی) و ئامانجدار ی بۆ دابنێن و بکه ونه کار(۴).

زۆر به کورتی وه ک پتیشنیاریکی سهره تاییی ساده هه یکه لی گشتیی ده زگای ئینسایکلۆپیدیای و پلانی کارکردنی ده خه یه روو هیوادارین شاره زا و پسپۆران بکه ونه موناقه شه و به تیبینییه کانیان به شداری بکه ن له ته واوکردن و پرکردنه وه ی که موکورییه کانی.

هه بکه لی گشتی ده زگای ئینسایکلۆپیدیایه شتیکی له م جوژه ی خواره وه ده بی:

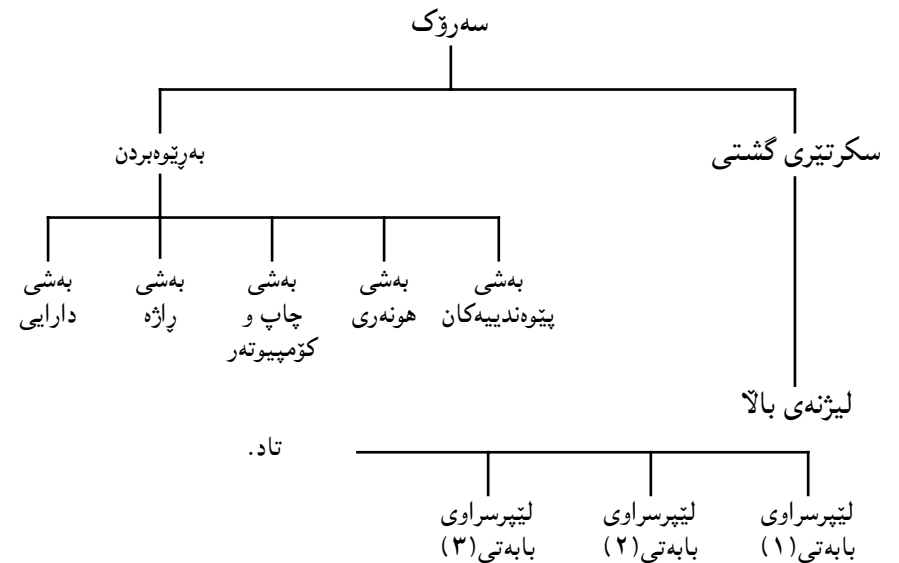

نه خشه ی پتیره وی کارکردن...

لیژنه یه کی ئاماده کردن داده مه زینری... ئەم لیژنه یه سهره تا باه ته گشتییه کانی ئینسایکلۆپیدیایه ده ستنیشان ده کات... که به شتیکی، ئەمانه ی خواره وه ده گرتنه وه...

باه ته گشتییه کانی ئینسایکلۆپیدیای کوردستان.



بۆ هه ر باه ته تی لپیرسراویکی شاره زای باه ته که داده نری... لپیرسراوه کان هه موو کۆری بالای ئینسایکلۆپیدیایه پتیک ده هینین...

ههنگاوهکانی کارکردن بهم جوړه دهبی:

- ۱- لیپرسراوی هه ر بابه تیک لیسته یه ک به ناوی شارهزا و پسیپوړانی بواره که ی خوئی ناماده دهکات.
- ۲- پیوهندیان له گه لدا دهکات و داوایان لی دهکات هه ریه که لیسته یی به ناوی بابه تهکان ناماده بکات (بو نمونه ناوی چیاکانی کوردستان).
- ۳- لیستهکان دهکرتین به یه ک و وهک فهرهنگ دهخرینه کومپیوتته ره وه.
- ۴- ناوهکان به سهر شارهزا و پسیپوړاندا دابهش دهکرتین و داوایان لی دهکرتی و تارئی له سهر هه ر بابه تی ناماده بکن و فیکره به کی گشتی له باره یه وه پیشکهش بکن.
- ۵- دوو شارهزا و تاره که هه لدهسه نگیین و به پیپی پتویست بزار و دهسکاری دهکرتی و په سندی دهکن.
- ۶- دواي بریاردان له سهری له پرووی زمانه وه سهیری دهکرتی.
- ۷- جهوالهی به شی چاپ و کومپیوتته دهکرتی بو ته وهی جیتی خوئی بگری و بپاریزی. بو نهجمادانی کارهکان... دهیان جوړ نامه و خشته و فورمی چاپکراو ناماده دهکرتی. پرژوی ئینسایکلۆبیدیای کوردستان... ئه رکیکی نه ته وایه تی و زانستی و کومه لایه تی و میژوییه... دهبی هه ر روشنبیریکی کورد پشگیری بکات و به شداری تیدا بکات. ئه مه چه ن تیبینییه کی خیرا و پیشنیاریک بوو له باره ی ئاواتیکه وه... به لکو دیتته دی.

پهراویز و سه رچاوهکان:

- ۱- له مانه؛
- ا- شیخ عه بدولقادر به رزنجی (۱۹۷۱) فهرهنگی زانیاری یا ئینسایکلۆبیدیای کورد - چاپخانه ی راپه رین سلیمانی.
- ب- خوسره و جاف (۱۹۸۹) دائیره توله عاریف چاپخانه ی ئه مینداریتیبی گشتی روشنبیری و لاوان.
- ۲- بو زانیاری زورتر له باره ی میژوی ئینسایکلۆبیدیاه، سهیری بهرگی (E) ی ئینسایکلۆبیدیای (Britanica) له ژیر ناوی (Encyclopedia) بکه.
- ۳- (کۆکه سی) م بهرام بهر (تاکه که سی) به کاره پناوه.
- ۴- له ل (۲۱۸) ی بهرگی (E) ی ئینسایکلۆبیدیای (World book) ی سالی (۱۹۸۲) دا... بهرنامه و ههنگاوهکانی دانانی ئینسایکلۆبیدیای زور بهوردی روون کراوه ته وه.
- ۵- پرژوی دانانی ئینسایکلۆبیدیایه ک به کوردی - تازاد عه بدولواحید ۱۹۹۲ - به دوویهش بلاوکراوه ته وه.
- ۶- بدرخان السندی (۱۹۸۳) القاموس الکردي الموحد حاجة قومیه ملحه. گوژاری رۆژی کوردستان ژماره (۶۰).

* ئه م و تاره له گوژاری پامان- دهزگای روشنبیری و پاگه یانندی گولان، ژماره (۴۱) سالی ۱۹۹۹، لاپه ره ۲۷-۲۹ بلاوکراوه ته وه.

جۆری چاوگ	ياسا	نمونه	رهگی رابردوو	رهگی داهاتوو
ا	ا ← ∅	هینان	هینا	هین
	ا ← ی	سوتان	سوتا	سوتتی
ت	ت ← ∅	کهوتن	کهوت	کهو
	ا ← ی	پالوتن	پالوت	پالیتو
د	د ← ∅	چاندن	چاند	چین
	ا ← ی	مردن	مرد	مر
وو	وو ← ∅	دروون	دروو	دروو
	وو ← ی	چوون	چوو	چو
ی	ی ← ∅	ناسین	ناسی	ناس
	ی ← ی	وهرین	وهری	وهر

ئەم (۳۲) چاوگە ناویژەن^(۵)... واتا هەر چاوگیگ لەم لیستە یەدا نەبوو بە یاساکان رهگی داهاتووی وەردهگیری.

(بردن - به)، (بهستن - بهست / بهس)، (بیستن - بیست / بیس)، (پشکووتن - پشکوئی)، (چیشتن - چیژ)، (خستن - خه)، (خواردن - خو)، (خواستن - خواز)، (دان - ده)، (دیتن - بین)، (رستن - ریس)، (ریشتن - ریتژ)، (ژیان - ژی / ژیی)، (سەندن - سین / سەن)، (کردن - که)، (رۆیشتن - رۆ)، (کۆیشتن - کۆژژ)، (کوشتن - کوژ)، (گواستن - گوێز / گواز)، (گوتن - لئ)، (گهستن - گهز)، (گهیشتن - گه)، (مان - مین)، (ناشتن - نیژ)، (نان - نئ)، (نووستن - نوو)، (وتن - لئ)، (ویستن - هوئ)، (هاتن - ئی)، (هاویشتن - هاوئ / اوئ)، ([هه]لسان - س / ست)، (هیشتن - هیل)

لەم ناویژانەدا:

ا- [بهستن - بهس / بیستن - بیس / سەندن - سەن] یشیان ههیه وهک رهگی داهاتوو... که بهر یاساکان دهکەون.

رهگی داهاتوو... بهیهک یاسا

* کار له زمانی کوردیدا^(۱) دوو رهگی ههیه (رابردوو) و (داهاتوو). ههموو کاته ریزمانییەکان بهم دوو رهگه داده ریزترین^(۲).

* رهگهکان له چاووگه وه وەردهگیری. بۆ وەرگرتنی رهگی رابردوو، یهک یاسای گشتییی بی ناویژه ههیه که ئەمهیه:

(ن) ی چاووگ ← ∅ = رهگی رابردوو

* بۆ وەرگرتنی رهگی داهاتوو... چەند یاسایهکی جۆراوجۆر دهستنیشان کراون^(۳) و بهشی له ناویژهکان خراونه ته روو. ئەنجام ئەم پینج یاسایه دهستنیشان کراون که لەم نهخشه یهدا روون کراونه ته وه^(۴)

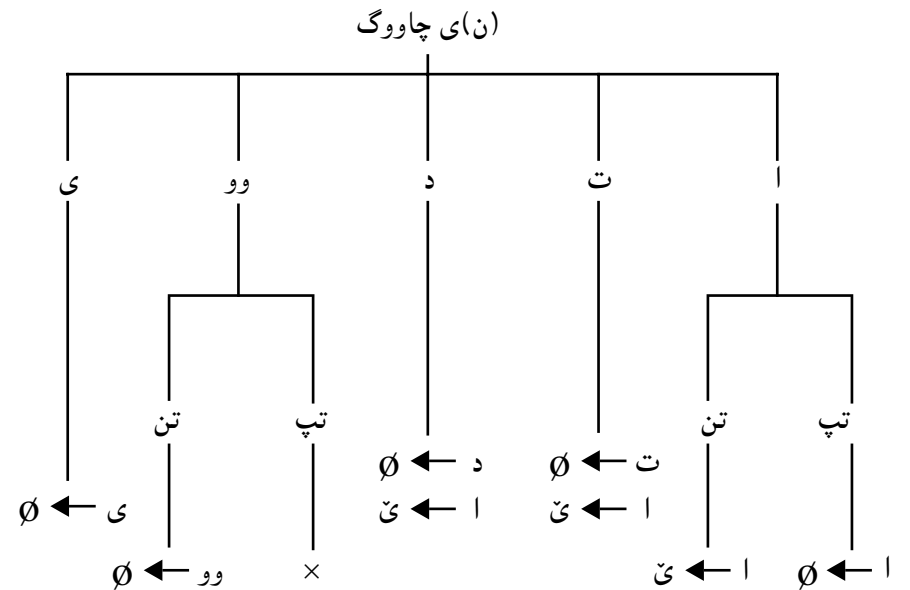

∅ ← لادهبری تن = تپهپه تپ = تپهپه

نمونه و راهیان

چاووگ	رهگی رابردوو	ههنگای یهکه م	ههنگای دووهم	رهگی داهاتوو
سپاردن	سپارد	د ← ∅	ا ← ئ	سپتر
خویندن	خویند	ا ← ∅	(ا) نییه	خوین
توران	تورا	(ا) لانابری	ا ← ئ	توری
گروون	گروو	(وو) لانابری	(ا) نییه	گروو
کیتلان	کیتلا	ا ← ∅	-	کیتل
تاشین	تاشی	ی ← ∅	(ا) ناگوری	تاش
بوون	بوو	وو ← ∅	(ا) نییه	ب
پرسین	پرسی	ی ← ∅	(ا) نییه	پرس
سوون	سوو	(وو) لانابری	(ا) نییه	سوو
گرتن	گرت	ت ← ∅	(ا) نییه	گر
سرهوتن	سرهوت	ت ← ∅	(ا) نییه	سرهو

پهراویزهکان:

- ۱- کرمانجی خواروو.
- ۲- بۆکاتهکانی زمانی کوردی و یاساکانی دارشنتیان سهیری ئەم سهراوهیه بکه:
- وریا عومەر ئەمەین (۱۹۸۶) چەند یاسایهکی مۆرفۆلۆجی دارشنتی فهومان. گ. رۆشنیبری نوی ژ ۱۰۹ ل (۲۵۸-۲۶۳).
- ۳- سهیری سهراوه - ژ (۲) و (۵) و (۶) بکه.
- ۴- سهیری سهراوه - ژ (۳) بکه.
- ۵- لهوانهیه هی تریش ههبن.
- ۶- بهپیتی مهنتیقی (ئالۆز له سادهترهوه پیک دیت) دهبی ئەمه بهپیتچهوانهوه و بهم جوژه بیت:
- که نیشانهی کاتی رابردوو (ت) دهچیتته سهه رهگی (چیتژ - کوژ... تاد) دوا فۆنیمی رهگه که سیمای ژیداری Voiced خوژی دههژپینتی.

ب- [رستن - رشتن] شیوهی [رپستن - رپشتن]یشیان ههیه... که به یاساکان رهگی داهاتوو یان وهردهگیری.

ج- [چپشتن - کرۆشتن - کوشتن - گواستن - گهستن - ناشتن] ههموو ئەمانهش به یاساکان رهگی داهاتوو یان وهردهگیری [که لابردنی (ت) و بوونی (أ) ← ئ]یه. ئەوهندهیه دواي سهپاندنی یاساکه دوا فۆنیمی رهگی داهاتوو که (بی ژئ)ن (Voicless) سیمای ژیداری (Voiced) یان لی دهنیشی^(۶).

د- [ژیان] رهگه داهاتوو که ی له نژادا (ژیئ)یه، که بهر یاساکه دهکهوئ. له بهر قورسی و له ئەنجامی سهپاندنی یاسای فۆنۆلۆجی (assimilation) (ئ) که سواوه و تواوهتهوه. (دهژیم) بوته (دهژیم)... تاد.

ه- [هاتن] بهپیتی یاساکه دهبی (هئ) رهگه داهاتوو که ی بی. (ه) که سواوه و تواوهتهوه... (دههیم) بوته (دیم)...

* ئەگەر ئەم تیبینیانی سههروه رهچاو بکرتن و ئەم لایه نانه به یاسای فۆنۆلۆجییهکان چارهسهه بکرتن، ژماره ی ناویزهکان له (۳۲) هوه دادهبهزیتته (۱۹).

بهشیکردنهوه و تاوتوی کردن و بهراوردکردنی ئەم پینج یاسایه له گه ل یهک... دهردهکهوئ که:

۱- له ههموویاندا دوا فۆنیمی رهگی رابردوو [د.ف.ر]^(۷) لادهبری [وو]ی تپهه و (أ)ی [تینههه نه بی].

۲- (ا) دهبیتته (ئ) له چاوگه یاییهکانا نه بی.

ئەم پینج یاسایه... دهشی بهپیتی پتیرهوی (Collapsing) ی چۆمسکی لیک بدرتین و تیک بشکیترتین و بکرتن بهیهک یاسای گشتی. بهم جوژه:

$$۱- [د.ف.ر] \leftarrow \emptyset \times \begin{bmatrix} \text{وو} \text{ی تپ} \\ \text{ا} \text{ی تن} \end{bmatrix}$$

$$۲- \text{ا} \leftarrow \text{ئ} \times [\text{چاووگی یائی}]$$

$$\times \leftarrow \text{جگه له}$$

* ههه چاووگی بهدهستهوه بگریته... ئەگەر له لیستهی ناویزهکاندا نهبوو... بهم یاسایه رهگی داهاتوو ی کاره که ی لی وهردهگیری.

چیتژ + ت ← چیشیت

کوژ + ت ← کوشت

گهز + ت ← گهست... تاد

ئهم یاسایانهی لهم باسه دا و ئهوانی پیشتر خراونه ته روو بهزوری یاسای ریزمانیی پینداگوگین... Pedagogical که پیوهندیی مؤرفۆلۆجیی نیوان رهگی رابردوو و داهاتوو ههر له (سیما) دا Surface دهخه نه روو. که له زۆر حاله تدا له گه ل سروشتی پیوهندیی نیوانیان له (بنج) دا deep یه ک ناگره وه... و... یاسا مؤرفۆنیمه کانیان دهستنیشان ناکه...

جگه له هه ندی تیبینی و وتاری لابه لا... تا ئیستا هیج لیکۆلینه وه یه کی وا پیشکەش نه کراوه ئهم پیوهندییه له (بنج) دا بخاته روو. بۆ ئهمه سهیری ئهم باسانه بکه:

۱- محهمه مه عروف فه تاح (۱۹۸۹) کار پۆلینکردن به پیی رۆنان. گ. رۆشنییری نوێ ژ ۱۲۱.

۲- وربا عومهر ئهمین (۱۹۹۷) رهخنه ی نارخه. گ. رۆشنییری نوێ ژ ۱۴۰.

۷- (د) یه کهم پیستی وشه ی (دوا) یه... (ف) یه کهم پیستی وشه ی (فۆنیم) ه... (ر) یه کهم پیستی وشه ی (رهگ) ه. هه موو پیکه وه دهین به (د. ف. ر). واتا دوا فۆنیمی رهگ.

ئهم پیوه وه له زاراوه سازیدا به Acronymy ناوده بری به هه زاران ناو و زاراوه ی زانستی وه ک (لیزه ر) و (میتزه ر) و (رادار) و (یونسیتف)... تاد به م پیوه وه دارپژراون.

سه رچاوه کان:

۱- ریزمانی ناخاوتنی کوردی (۱۹۷۶) کۆری زانیاری کورد - به غداد.

۲- نوری عه لی ئهمین (۱۹۶۰) ریزمانی کوردی - چاپخانه ی کامهران - سلیمان.

۳- وربا عومهر ئهمین (۱۹۸۲) کات و رهگی فرمان. گ. رۆژی کوردستان - ژ ۶۵.

۴- وربا عومهر ئهمین (۱۹۹۲) نیشانه کانی کات - گ. کاروان ژ ۹۲.

5- Mackenzie, D. N. (1961) Kurdish dialect Studies. V. I. London.

6- Waria Omar Amin (1979) Aspects of The Verbal construction in Kurdish. M.

Phil Thesis Presented to The University of London.

* ئهم وتاره له گوڤاری ریمان- دهزگای رۆشنییری و راگه یاندنی گولان، ژماره (۴۹) سالی ۲۰۰۰.

لاپه ره ۲۳۳-۲۳۴ بلاوکراوه ته وه.

خصائص اللغة الكردية

السادة الحضور... ارحب بكم وأتمنى أن يروق لكم هذا اللقاء.

عنوان المحاضرة هو -خصائص اللغة الكردية- في البدء أود أن أوضح وبصورة عامة مفهوم الخصوصية في اللغة من وجهة نظر علم اللغة الحديث، بعدها أحاول أن أعرف حضراتكم على بعض خصائص اللغة الكردية ونركز على واحدة منها.

نشر جومسكي عام ١٩٥٧ كتابه الموسوم Syntactic Structure بـ(٧٥) صفحة... وكان عمره آنذاك لا يتجاوز الثامنة والعشرون. الكثير من الناشرون رفضوا في البداية نشر هذا الكتاب بحجة انه لشاب قليل الخبرة في مقتبل عمره الأكاديمي، قدراته العلمية متواضعة يحتاج إلى الكثير من العمل والمثابرة والمتابعة ليتسنى له ان ينشر كتاباً. وما ان نشر هذا الكتاب وأذا بجميع موازين علم اللغة تنقلب رأساً على عقب.

يعتبر صدور هذا الكتاب أهم حدث وأعظم خطوة ومنعطف في تاريخ علم اللغة قاطبة، حيث فجر ثورة كوبرنيكية قلب جميع الموازين وأسس مدرسة لغوية عارمة اكتسح جميع المدارس والنظريات اللغوية وفتح آفاقاً جديدة رحبة أمام الدراسات اللغوية العامة. على إثرها قامت الغالبية العظمى من علماء اللغة وفي جميع أنحاء العالم بإعادة النظر في نهجهم وكتابة قواعد لغاتهم.

خلال الأربعة والنصف من العقود الماضية تطورت وتشعبت هذه المدرسة بسرعة فائقة. ساهم في تطويرها جومسكي نفسه والمئات من علماء اللغة الفطاحل في جميع أنحاء العالم. تفرعت وتشعبت وتكاملت ونمت في ظلها العشرات من المدارس اللغوية الأخرى لتفسيرها.

من أهم مبادئ هذه المدرسة هي نظرتها الشمولية الى اللغة كسمة وظاهرة إنسانية عامة. تؤكد بان جميع اللغات الأنسانية وبالرغم من انتمائها العرقي والجغرافي والتاريخي والحضاري متطورة ومعقدة بنفس الدرجة. ليست هناك ماتسمى باللغات البدائية. فالاختلافات الموجودة بين اللغات ماهي إلا ظاهرية، أما من حيث الأساس فان جميعها تعمل وفق نفس الأسس والمبادئ ومتطورة بنفس الدرجة.

هناك الكثير من الأدلة التي تؤكد وحدة اللغة الأنسانية Universals نذكر بعضها:

١- أي طفل يلد في أي مجتمع وبالرغم من انتمائه العرقي والحضاري والجغرافي والاقتصادي، يكتسب لغة المجتمع الذي ينمو ويتعرع فيه. أي ان هناك علاقة وثيقة بين تركيب وعمل اللغة والعملية العقلية للمخ. وان القدرة اللغوية فطرية واكتساب اللغة بيئية.

٢- للمتكلم بلغة الأم القدرة على فهم وصياغة مالا نهاية له من الجمل والتعابير بلغته.

٣- لكل لغة عدد محدود من الوحدات الصوتية، منها بقوانين متشابهة في جميع اللغات تتشكل النظام الفونولوجي (أي فونيماتها) وبقوانين متشابهة ترتبط هذه الوحدات الصوتية لصياغة المقاطع Syllable والوحدات الدلالية والكلمات.

٤- العلاقة الهرمية الموجودة بين ابسط الوحدات اللغوية، وهي الأصوات المفردة التي تتولد عن طريق الجهاز الصوتي واعقد وحدة لغوية وهي الجملة متشابهة بل ومتطابقة في جميع لغات العالم.

٥- أثبتت وبرهنت هذه المدرسة بان جميع لغات العالم تحتوي على قوانين متشابهة من حيث الأساس لصياغة الكلمات والجمل.

جميع لغات العالم تحتوي على نفس العناصر (الاسم- الصفة- الفعل- الضمير- العدد- أسماء الإشارة-... الخ).

٧- توجد في جميع لغات العالم أدوات ووسائل للتعبير عن النفي والسؤال والتملك والأزمنة... الخ

الهدف الأسمى لهذه المدرسة هو تنظيم وصياغة ماتسميه بالقواعد الشمولية Uni-versal Grammar على ضوءه يفسر الظواهر اللغوية لجميع اللغات الإنسانية.

يمكن أن نستدل مما سبق بان المبدأ الأساسي لهذه المدرسة هو إن جميع لغات العالم متطابقة من حيث الأساس أما الاختلافات الموجودة ماهي إلا ظاهرية، كالاختلافات الموجودة بين بني البشر فهم يختلفون شكلاً إلا أن تركيبهم البيولوجي والفلسفي متطابقة.

يمكن توضيح هذه الفكرة ببعض الامثلة:

للجملة في جميع اللغات الإنسانية العناصر الثلاث (الفاعل S - المفعول O - الفعل V). هناك ستة احتمالات لترتيبها وكمايلي:

١- البنية العميقة Deep Structure

٢- البنية السطحية Surface Structure

البنية العميقة لجميع اللغات متطابقة. أما الاختلافات الموجودة بين اللغات تكمن في البنية السطحية. في الحقيقة أي جانب من أي لغة تعتبر خصوصية خاصة بتلك اللغة لأنه يظهر في أي لغة أخرى بشكل يختلف عما عليه في تلك اللغة. في مجال مناهج البحث اللغوي المقارن توجد نوعان من الدراسات اللغوية المقارنة. حيث تختلف أهدافهما ووسائلهما.

أولاً: مقارنة اللغات المختلفة بهدف التوصل إلى إعادة بناء الأصل المشترك الذي تفرعت منه مجموعة معينة من اللغات لرسم شجرة العوائل اللغوية وتحديد هوية وموقع كل لغة ضمن هيكل العائلة اللغوية التي تنتمي إليها Historical Comparative Linguistics.

ثانياً: مقارنة اللغات بهدف الوصول إلى مواطن الشبه والاختلاف بين اللغات في صورها الحاضرة من غير أي إشارة إلى أصولها التاريخية من أجل صياغة نظرية عامة للتركيب اللغوي في البنية السطحية. يسمى هذا الفرع من علم اللغة بالتصنيف النمطي Typological Linguistics.

أحد أهم أهداف هذا النهج هو تصنيف اللغات إلى مجموعات تتشابه أو تشترك في إحدى أو بعض خصائصها. أول تصنيف عام قام به اللغوي الألماني (1762-1835) Wilhelm Von Humboldt في بداية القرن التاسع عشر. حيث صنف لغات العالم إلى ثلاثة أنماط على أساس نظام تركيب الكلمات فيها. وهي اللاصقة Ag- glutinative والذائبة Fusional والعازله Isolating. تصنف اللغة الكردية ضمن النمط الأول.

في عام ١٩٦٣ قام غرينبيرك Greenberg بدراسة مقارنة نمطية لعدد كبير من لغات العالم توصل إلى بعض الحقائق والاستنتاجات المدهشة وتبين ان بعض الصفات تتواجد وتتلازم مع صفات أخرى. فمثلاً تبين بان اللغات التي تتشابه في قواعد النحوية تتشابه أيضاً في قواعد الصرفية.

من خلال هذا النوع من الدراسات المقارنه اكتشفت خصائص الكثير من اللغات. هناك خصائص عامة تشترك فيها مجموعة كبيرة من اللغات وخصائص تشترك فيها

الكردية	SOV	فاعل - مفعول - فعل
الإنكليزية	SVO	فاعل - فعل - مفعول
العربية	VSO	فعل - فاعل - مفعول
أپوورينة	OSV	مفعول - فاعل - فعل
هاليسكاريا	OVS	مفعول - فعل - فاعل
مالاگاسي	VOS	فعل - مفعول - فاعل

فمثلاً لو ترجمنا جملة (اشترى الطالب الكتاب) إلى جميع هذه اللغات وعبرنا عن كل وحدة علاقة دلالية برمز لالتقت جميعها في نفس النقطة وتكون النتيجة واحدة كما في:

$$\begin{array}{rcl}
 2 + 3 + 4 & & 2 \times 3 \times 4 \\
 3 + 2 + 4 & & 3 \times 2 \times 4 \\
 3 + 4 + 2 & & 3 \times 4 \times 2 \\
 2 + 4 + 3 & & 2 \times 4 \times 3 \\
 4 + 2 + 3 & & 4 \times 2 \times 3 \\
 2 + 3 + 4 & & 2 \times 3 \times 4
 \end{array}$$

مثال آخر. كلمة (الشجرة - في اللغة العربية) تقابلها (درهخته كه - في اللغة الكردية) و (The tree - في اللغة الإنكليزية).

ظهر أداة التعريف في اللغة العربية (ال) كسابقة وفي اللغة الكردية (هكه) كلاحقة وفي اللغة الإنكليزية The ككلمة مستقلة. لو رمزنا لمفهوم أداة التعريف A ولمفهوم الشجرة B وللعلاقة الدلالية بينهما C لالتقت جميعها في نفس النقطة وتطابقت في البنية العميقة Deep Structure أي أن الاختلافات يعزى إلى البنية السطحية Sur-face Structure.

من الناحية العملية والتطبيقية تميز المدرسة التحويلية Transformational Gram-mar بين مستويين في اللغة.

اللازم	المتعدي	
من	خويتند - م	خهوت - م
تو	خويتند - ت	خهوت - يت
ئهو	خويتند - ي	خهوت - ×
ئيمه	خويتند - مان	خهوت - بين
ئيوه	خويتند - تان	خهوت - ن
ئهان	خويتند - يان	خهوت - ن

ومن خصائص المجموعة التي تظهر مع الفعل المتعدي للزمن الماضي بان ليس لها مكانا ثابتا في الجملة فهي تتحرك وفق هذه القواعد:

المفعول المباشر	حرف جر	مفعول الغير مباشر	سابقه	جذر الفعل
١	٣	٢	٤	٥
ئيمه	تو - مان	ئهو	نه	نارد
نحن	انت	هو	لم	ارسل
ئيمه	-	ئهو - مان	نه	نارد
ئيمه	-	-	نه	نارد
ئيمه	-	-	نه - مان	نارد
ئيمه	-	-	-	نارد - مان

أي - يتصل الضمير المتصل بالمفعول المباشر أن وجد (١). بغياب المفعول المباشر يتصل بالمفعول الغير المباشر (٢). وبغياب المفعول الغير المباشر يتصل الضمير المتصل بحرف الجر (٣). وبغياب حرف الجر يتصل بالسابقة (٤) وبغياب السابقة يتصل بجذر الفعل (٥). (قاعدة رقم ١)

أما مع الزمن المضارع المتعدي واللازم فتظهر المجموعة (م - يت - ات/يت - بين -

مجموعة قليلة من اللغات وهناك خصائص نادرة تشترك فيها عدد قليل جداً من اللغات وهناك خصائص فردية. فمثلاً الصوت (ظ - ض) خاصة باللغة العربية، لذا تسمى بلغة الضاد. في الحقيقة يمكن اعتبار كل حالة أو صفة لأي لغة سمة خاصة بتلك اللغة لأنها تتمثل وتظهر بشكل يختلف عما عليه في أي لغة أخرى.

نذكر بعض خصائص اللغة الكردية ثم نركز على إحدى الخصائص النادرة جداً والمدهشة. إن لم تكن اللغة الكردية هي الوحيدة التي تمتلك هذه الخصوصية.

بعض خصائص اللغة الكردية

أولاً: يتفق الفعل مع الفاعل في اللغة الكردية أي أن الفعل يأخذ ضميراً متصلاً له نفس عدد وشخص الفاعل. كاللغة العربية كما في:

اللازم	المتعدي	
أنا	درستُ	نمتُ
أنت	درست	نمت
هو	درس	نام
نحن	درسنا	نمنا
انتم	درستم	نتمتم
هم	درسوا	ناموا

نرى إن الضمائر المتصلة التي تظهر مع الفعل المتعدي واللازم هي نفسها. أما في اللغة الكردية فالضمائر التي تظهر مع الفعل المتعدي تختلف عن التي تظهر مع الفعل اللازم للزمن الماضي.

ن - ن) وتتصل دائماً بجذر الفعل. (قاعدة رقم ٢)

ثانياً: تغير موقع النبرة على الكلمات أو التعابير تتغير معنى الكلمة كما في:

ها - تن = جاؤا (إذا كانت النبرة على المقطع الأول من الكلمة).

ها - تَن = مجيء (إذا كانت النبرة على المقطع الثاني من الكلمة).

برا - يه تي = انه أخوه

برا - يه تي = تأخي

نه يتي ليت ددهم = إن لم تأتي سوف أضربك (إذا كانت النبرة على الجزء الأول).

= لا تأتي، وإلا ضربتك (إذا كانت النبرة على الجزء الأخير).

ثالثاً: إذا ظهرت صفة أو أكثر مع اسم معرف بأداة التعريف (هكه) فإن أداة التعريف تتحرك وتلتصق بآخر صفة.

چيمه ن - هكه چيمه نه جوان - هكه چيمه نه جوانه گه وره - هكه... الخ

حديقة - أل حديقة جميلة - أل حديقة جميل كبير - أل

الحديقة الحديقة الجميلة الحديقة الجميلة الكبيرة

رابعاً: من المؤلف في اللغات إن لكل فعل أو مصدر صيغة أو كلمة مستقلة وخاصة به. إحدى خصائص اللغة الكردية هي أن عدد الأفعال أو المصادر الأساسية قليلة. منها تشتق المئات بل الآلاف من مصادر الأفعال بإضافة السوابق واللواحق والأسماء والصفات... الخ إليها. فمثلاً من الفعل أو المصدر (دان - إعطاء) يشتق أكثر من مائة

فعل ومصدر منها

دان: إعطاء

ليدان: ضرب

هه لدان: مدح

گریدان: عقد

لادان: انحراف

پردان: هجوم، توبيخ

هه لدانه وه: كشف

دادانه وه: تغطية

ريدان: موافقة، سماح

بادان: لف، دوران

دهردان: تفريغ (الماء)

لوولدان: برم

سهردان: زيارة

كليلدان: قفل

كوولدان: يأس

پالندانه وه: استلقاء

به زگدان: الموت من الأسى

پفدان: نفخ

قسه دان: تعهد

دهنگدان: تصويت

دهنگدانه وه: صدى

رهنگدانه وه: انعكاس

پروودان: حدث

... الخ

بعض الأفعال أو المصادر غزيرة الإنتاج. مثلاً يشتق من (کردن) و (بوون) فقط الآلاف.

خامساً: للغة الكردية خصوصية أو ظاهرة غريبة ونادرة جداً قد تكون اللغة الكردية هي الوحيدة التي تظهر فيها وهي (عند تغير زمن الفعل في بعض الحالات ينقلب الفاعل مفعولاً والمفعول فاعلاً). كما في:

ده - تا - نير - ين. (نرسلكم)

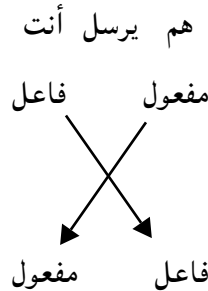

ناوهڕۆک

- 7 پێشهکی
- 9 ئیملا کوردی و چەند تێبینیهک
- 21 لایهنتیکی جیاوازی
- 38 پاشهندهکان
- 46 فۆنهتیک و فۆنۆلۆجی
- 60 رێزمانی راناو له کرمانجیی ژووورودا
- 71 مهرج و یاساگانی له زمانی کوردیدا
- 75 لیکۆلینهوهیهکی مۆرفۆفۆنتیمی
- 82 چەند تێبینیهک له بارهی (نهڕی)وه
- 86 پهیههندی راناو و فهرمان له کرمانجیی ژووورودا
- 91 رێزمانی راناوی لکاو
- 104 فۆنۆلۆجی
- 112 مردنی وشه
- 122 نیشانهگانی کات له زمانی کوردیدا
- 132 کات و رهگی فهرمان
- 138 یاساییکی فۆنۆلۆجی
- 142 نامرازهگانی بهستن
- 148 رێزمان چیهه
- 149 کهی (ات) و... کهی (پت)
- 152 یاسای دهکهوتنی (ر)
- 154 زانستی زمان
- 159 ریککهوتن له زماندا
- 166 خزمایهتی له زماندا
- 172 رستهی بکهه نادیار
- 176 زمان و ماتماتیک
- 182 تینهپهر فرمانیکی بکهه نادیاره
- 190 چەند یاساییکی مۆرفۆلۆجیی دارشتنی فهرمان
- 198 بناغههی سادهترین رستهی کوردی

- A. وحسب القاعدة يؤخذ الضمير المفعولي المتصل من مجموعة B.
- ٢- المفعول (ثيمه - نحن) في الاول الجمع. يكون الضمير المتصل المقابل في المجموعة B (ين). يحل هذا محله.
- ٣- حسب القاعدة رقم ٢ يلتصق الضمير المتصل (ين) بجذر الفعل. وحسب القاعدة رقم ١ يتحرك الضمير الفاعلي (تان) ويلتصق بالسابقة (ده)
- ٤- يحذف الضمير المنفصل الفاعلي.

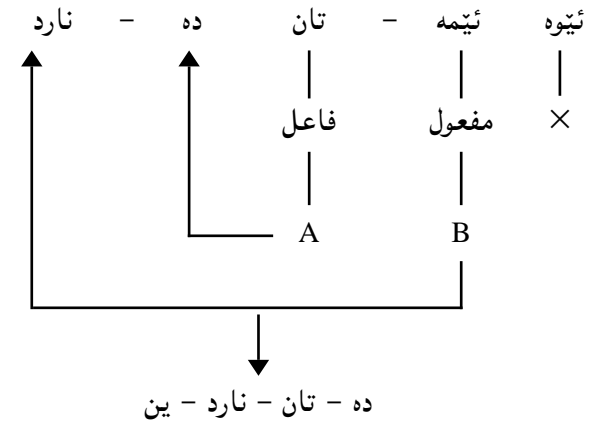

ده - تان - نارد - ين

بمقارنة هذه الجملة بالجملة الأولى نرى انهما يتطابقان من حيث الصياغة والتركيب ويختلفان في الترتيب الوظيفي لاجزائهما بالطرق نفسها يمكن تفسير وتبيان سبب تبادل الفاعل والمفعول لدوريهما بتغيير زمن الفعل من الماضي إلى المضارع وبالعكس في الأمثلة الآتية:

- ئهو گوڵی بۆ تۆ دههینا —> گوڵی بۆ دههینا - یت (كان يجلب لك وردا)
- تۆ گوڵ بۆ ئهو دههینیت —> گوڵی بۆ دههین - یت (أنت تجلب له وردا)
- من خانووهکهی ئیوه دهفرۆشت —> خانووهکهم دهفرۆشتن (بعث دارکم)
- ئيوه خانووهکهی من دهفرۆشن —> خانووهکهم دهفرۆشن (تبيعون داري)

والسلام عليكم ورحمة الله وبركاته

محاضرة أقيمت في المجمع العلمي العراقي يوم الاثنين المصادف ٢٠٠٢/١٢/٩.

209	بیرکاری له زمانا
216	رێزمانی راناو - هه‌ندێ شیکردنه‌وه‌ی مۆرفۆلۆجی
224	لێكدانی وشه‌كان
235	بنج و سیما و یاسا‌کانی گوێزانه‌وه
243	ئه‌له‌مۆرفی رێزمانی
250	شه‌پۆله‌کانی شیعرێ کوردی
271	له‌ په‌یوه‌ندییه‌کانی بکه‌ری نادیار
283	هه‌یز و ئاواز
293	لێتی له‌ زمانێ کوردیدا... ..
301	له‌ یاسا‌ده‌نگییه‌کانی زمانێ کوردی
310	په‌خنه‌ی نا‌په‌خنه
316	رێزمانی هه‌بی له‌ زمانێ کوردیدا
321	پاشبه‌ندی (ئێ) له‌ په‌خنه‌ی نا‌په‌خنه‌دا
333	به‌راوردییه‌ک
343	سیسته‌می کارکردنی راناو له‌ کوردیی ژوو‌روودا
352	روون‌کردنه‌وه‌یه‌ک
358	فۆنیمه‌کانی زمانێ کوردی
363	وشه
368	(ت)ی شیوتنه‌ر
374	ئینسایکلۆپیدیای کوردستان... ئاواتیکه
381	په‌گی داها‌توو... به‌یه‌ک یاسا
386	خصائص اللغة الكردية

