

دهزگای چاپ و بلاوکردنهوهی



زنجیره‌ی رۆشنبیری

*

خاوه‌نی ئیمتیاژ: شهوکت شیخ یه‌زدین

سه‌رنووهر: به‌دران شه‌مه‌د هه‌بیب

ناوونیشان:

دهزگای چاپ و بلاوکردنهوهی ئاراس، گهره‌کی خانزاد، هه‌ولتیر

س. پ. ژماره: ١

www.araspublisher.com

گه‌ران به‌دوای نه‌هرییدا

لیکۆلینه‌وه‌یه‌کی تیۆری میژووی به‌راوردکارییه

له‌نیوان ئەفسانه‌ی (کوردی و فارسی) دا

مه‌ولود ئیبراهیم هه‌سه‌ن

پیشکش:

ئەم لىنكۆلىنەۋەيە پىشكەشە بەھەموو ئەو (مىرۆڭ) انەى كە ئەگەر
(سەفەر)ى (دۆزەخ)ىش بىكەن! بەلام، ھەمىشە (گول)ى (بەھەشت)
لەگەل خۇيان دەھىتەنەۋە.

زانا ئەفسانە دەكات بەزانست، نەزان زانستى لى دەبى بەئەفسانە!!
مەولوود
كوردستان خەزىنەيەكە ھىشتا بە چاكى نەناسراۋە
كامبانيلى

ناۋى كىتەپ: گەران بەدۋاى نەمىرىدا لەنتىوان ئەفسانەى كوردى و فارسى دا
نووسىنى: مەولوود ئىبراھىم ھەسەن
بلاۋكراۋەى ئاراس- ژمارە: ۱۳۵
دەرھىنانى ھونەرى: بەدران ئەحمەد ھەبىب
دەرھىنانى بەرگ: شكار شىخ عەفان نەقشەندى
خۆشئووسىيى بەرگ: ھونەرمەند محەمەد زادە
ھەلەگى: شىبىزادە فەقى ئىسماعىل
سەرپەرشتىيى چاپ: ئاورەھمان مەھموود
چاپى بەكەم - چاپخانەى وەزارەتى پەرۋەردە، ھەولتەر- ۲۰۰۲
لە كىتەپخانەى بەرپەرەيەراپەتتى گىشتىي رۆشنىبىرى و ھونەر لە ھەولتەر ژمارە (۲۰۶)ى سالى
۲۰۰۲ى دراۋەتتى

په یقی چاپ

له کاتیکدا که خه ریکی نووسینی به شی یه که می ئەم لیکۆلینه وه یه بووم، به تاییهت که به ندی -میژوی ئەفسانە ی کوردی- هاته پیش، سه یرم کرد ناتوانم ئەم میژوووه بنوسم، هه تا ئەگه به کورتیش بی؛ تا چەند ئەلقه یه کی تر هه یه نه یه نه وه سه یر یه ک، ئەویش ئەوه یه:

یه که م: ئەم جوگرافیایه کۆتنده ره که له کۆنه وه ئەو میللهت و هۆزانه ی تیدا نیشته جی بووه که کوردیان لێ پیکهاته وه؟

دووهم: ژبان له که یه وه له کوردستان په یدا بووه، ئەو هۆز و میللهتانه کامانه که رۆلی گرنگیان له پیکهاته ی کورد و ناوچه که دا بینه وه؟

سێهه م: تاین له کوردستان له که یه وه سه یری هه لداوه و تاینه کان کامه ن؟

واته ده بی میژوی جوگرافیای کوردستان بزاین و بناسین، میژوی کوردستان بخوینینه وه، میژوی تاینه کان له کوردستان به سه یر بکه یه وه، بۆ ئەوه ی هه ر به کتیک له م میژووانه ش بنوسین بی شک ده بی له ئەفسانە ی کوردیه وه ده ست پی بکه یین، جا ئەو کاته ده توانین باس له (میژوی ئەفسانە ی کوردی) بکه یین.

ئوه ی من له ده ستم هات به م توانای بی توانایی خۆم و به پیی به رنامه و کاتی لیکۆلینه وه که کردم، هه رچهنده چاکیش ده زانم، ئەم کاره کاریکی سه رتایه و له که موکورتی به دوور نییه! به لام هه رچۆن بی ئەم کاره بووه هۆی ئەوه ی که بتوانم چەند سه رنجیک به خه مه به رده سته ده زگا زانستی و هونه ری و ئەده بی و ئەکا دیمییه کانی کوردستان، به تاییهت زانکۆکان، به و هیوا یه ی که به کاریکی ئەسته می نه زانن، چونکه له میژه گوتراوه: (ریگای هه زار میل به یه ک هه نگاو ده ست پیده کات).

خاله کانیش ئەم خالانه ی خواره ون:

۱- کردنه وه ی به شی زمانه کۆن و مردووه کان، ئەو زمانانه ی که له رۆژگاره جیا جیاکاندا زمانی ده ولت و تاین و شارستانیهت بوون له کوردستان، وه کو سۆمه ری و ئیلامی و ئەکه دی و هه موو ئەو زمانانه ی که نووسراویان له پاش به جیماره و ئیستا له زانکۆکانی جیهاندا ده خویندرین و پسپۆری تاییهت به خۆیان هه یه، هه روها زمانی سانسکریتی و ئاویتسا و په هله ویش، بۆ ئەوه ی لاوانی کورد بتوانن له م زمانانه دا پسپۆری په یدا بکه ن، چونکه ده رکه وتوو، ئەگه ر لیکۆله ره وه ی کورد ئەم زمانانه بزاین و به زانستییه وه لیبان بکۆلینه وه، ئەوا ئەنجامی لیکۆلینه وه کان زانستییه نه تر راستیه کان روون ده کاته وه و ئەم روون کردنه وه یه ش له به رژه وه ندی میلله ته که ماندا ده بی.

بۆ نمونه: لیکۆله ره وه (مه سعود سه عید یاسین) له کتیبی (ئه ری، سۆمه رییه کان ئەگه ر کورد نه بن چ که سن؟) دا چونکه لیکۆلینه وه که ی له رووی زمانه وه (واته: زمانی سۆمه ری) یه وه له سه ر سۆمه رییه کان کردوو، گه یشتوته ئەو رایه ی که بلتی: (ئەگه ر زاناکان کاتی خۆی به اور دیکیان له نیوان زمانی

سۆمه ری و کوردیدا ده کرد، کتیشه که ده رایه وه) واته: کتیشه ی ره گه زی سۆمه رییه کان ده رایه وه، وه کو ده زان هه تا ئیستا کتیشه کی زۆری له سه ره. ئەو لیکۆله ره وه له لیکۆلینه وه که یدا گه یشتوته ئەو رایه ی که په یه ندییه کی زۆر و به تین له نیوان کورد و سۆمه رییه کاندا هه یه، له و رایه شدا پشت به زمانی (سۆمه ری و کورد) ده به سته ی.

دیسان لیکۆله ره وه ی کورد (عیما ده دین ده ولت شاهی) ئەویش که له رووی زمانه وه له (ئاویتسا) ی کۆلییه ته وه، هه ر رایه کی له م جۆره ی به ده ست هینا وه واته په یه ون دی (ماد و کورد) له زمانی ئاویتسا و زمانی کوردیدا ده دۆزیته وه و ده نووسی: (چونکه زمانی یه که می ئاویتسا کوردی بو، ئەو زانایانه ی که ئاویتسایان وه رگتیا وه، کوردییان نه زانیوه، له ئەنجامدا به هۆی به سه رچوونی رۆژگار وه رگتیا نی جیا جیا ی ئاویتسا په یدا بووه) واته: هه ردو لیکۆله ره وه ی کورد، چونکه کوردن و کوردی چاک ده زانن و لیکۆلینه وه له سه ر زمانی سۆمه ری و ئاویتسادا ده که ن، له ئەنجامدا ره گه زی سۆمه رییه کان و زمانی ئاویتسا ده به نه وه سه ر کورد و زمانی کوردی و بی ئەوه ی ناگاداری یه کتر بن زانیی زمانی کوردی بۆ ئەم جۆره کارانه به گرنگ ده زانن.

باشه! ئەگه ر زۆر لیکۆله ره وه ی تر، به کوردی و به زانستییه وه له رووی زمانه وه لیکۆلینه وه، له سه ر ئەم زمانانه و هه موو زمانه کۆن و مردووه کانی تر دا بکه ن، ئەوا چەند راستی تر سه ره لده دا و چەند کتیشه ی تر ده بریته وه؟!

۲- زانا و شاره زاکانی کورد پیوسته به وردی ئەو پاشماوه کۆن و نووسراو و وینه کراوانه بخوینینه وه و شی بکه نه وه و به چاوی خۆیان راستیه کان ببینن، چونکه ده رکه وتوو له به ر زۆر هۆ هه موو ئەو پاشماوه کۆنانه به ته واوی نه خویندرانه ته وه و هه موو ئەمانه ش که خویندرانه ته وه، به وردی شی نه کراونه ته وه، ئەوه ش که شی کراونه ته وه، ئیمه ی کورد به چاکی تیبیان نه گه یشتووین. له م نیوه دا زۆر راستی هیشتا به نه یینی و په نامه کی ماونه ته وه، که ده کری له نیوان ئەو نه یینییه نه دا سوودی زۆر به میژوی کورد و ناوچه که بگات.

۳- پیگه یانندی و راهیانی کادر و پسپۆر له هه موو بواره کانی شوینه وارناسی، بۆ ئەوه ی لیکۆله ره وه ی زانا و دلسووز و ده ست پاکی کورد بۆ خۆی خه ریکی پشکنین و شوینه واره کۆنه کان بیته و چیتر (له به ر زۆر هۆ) پاشماوه گرنکه کان تیکه نه چن و نه دزین و نه شیتویندرین و له بین نه چن.

۴- هه موو ئەو کتیب و لیکۆلینه وه و نووسین و به لگه و وینانه ی له باره ی میژوی کۆنی کوردستان و ناوچه که به زمانی تر نووسراون، یه که سه ر له و زمانه وه وه رگتیا درینه سه ر زمانی کوردی و بکه وه به رده سته ی پسپۆرانی ئەم بواره، چونکه هیشتا زۆر له م کتیب و لیکۆلینه وه و نووسین و به لگه و وینانه که به کتیبخانه و مۆزه خانه کانی دنیا دا په رتن، به ناسانی ده ست لیکۆله ره وه ی کورد ناکه ون.

۵- کردنه وه ی مۆزه خانه یه کی نه ته وه بی نیستمانی بۆ ئەوه ی پاشماوه کۆنه کانی کوردستان و ناوچه که ی تیدا کۆبکرتیه وه و ئەوانه ی به دنیا دا په رت کراون هه ولتی گتیا نه وه بیان بدری و ئەگه ر نا وینه ی ده قاده قیان لێ دروست بکری، بۆ ئەوه ی لیکۆله ره وه ی کورد له نزیکه وه و راسته وخۆ سوودیان لێ

٦- میژووی هه موو ئه و هۆز و نه ته وانه ی پیش زایین، که پۆلیان هه یه له پیکهتانی میلله تی کورد، به جیا بنووسریته وه و ئایین و فرههنگ و شارستانیه تیان دیار بکری و ده بی به شتیه یه کی تر و به دیدیکی تر له هاتنی ئارییه کان و پۆیشتنی سۆمه رییه کان بکۆلینه وه.

ئه گهر ئه م کارانه و زۆری تر به به نامه و زانستییه ئه نجام بدرین، ئه و زۆر ئه لقه و پاشماوه ی گرنگی میلله تی کورد و خه لکی کوردستان به ده ده که ون. که زۆر گه وره تر و پیروژترن له و شانازییه یه که هه ندی کس له رووی دلسۆزییه وه به خه یال دروستیان ده که ن.

لیکۆله ره وه یه ک له مێژه گوته و یه تی: (کوردستان خه زینه یه که هینشتا به چاکی نه ناسراوه). وه رن با کوردستان به چاکی بناسین! له راستیدا کوردستان ناسین ئه رکی لیکۆله ره وه ی کورد، ئه گهر سیاسییه مه داره کانی کورد، ئه رکیان ئه وه یه که له باره ی کورده وه پرسیار له دنیا بکه ن! ئه و ئه رکی لیکۆله ره وه ی کورد ئه وه یه که له باره ی کورده وه به زانستییه وه وه لامي پرسیاره کانی دنیا بداته وه!

له کۆتاییدا ده زانم، به پێزی و هه یه که ده لێ: (تۆ باسی ئه فسانه!! ده که ی چیت به سه ر ئه م هه موو کارانه وه یه) له وه لاما ده لێم: هه موو ئه م کارانه له خزمه ت ئه وه ن که بتوانین (میژووی ئه فسانه ی کوردی) بنووسین. هه ر وه ختی میژووی ئه فسانه ی کوردیشمان نووسی، ئه و کاته ده توانین سه ره تا و پێشینه ی میژووی هه موو میژووه کان به ته وای بنووسین، به میژووی کورد و میژووی ئایینی کورد و میژووی زمانی کوردی و میژووی زانست و فه لسه فه و میژووی ئه ده بی کوردی و میژووی هه موو میژووه کانی کورده وه. به هیوای ئه و پۆژه.

مه ولود ئیبراهیم حه سه ن

هه ولێر ١١ ی گه لا وێژی ٢٠٠١

پیشه کی

هه لێزاره نی ناویشان

سالانی ١٩٨٦-١٩٨٨ که خه ربکی نووسینی لیکۆلینه وه ی کتیبی (قه ده غه شکتیبی) (١-*) بووم، هه ر ئه و وه خته چه ند ناویشانیکی ترم په راویز کردبوو، چه زم ده کرد ئه گه ر کاتیکی له بارم ده سه که و ی کاربان تیدا بکه م. یه کی له م ناویشانانه (گه ران به دوای نه مری له ئه فسانه ی کوردی و فارسیدا) بوو، که سالی ١٩٩٨ له زانکۆی سلیمانی به شی کوردی وه کو قوتابییه کی خوتندنی بالا له وه به شه وه رگیرام، وا ریکه وت ئه م ناویشانه له وانیتر به خت یارتر بوو، بۆیه دوا جار بوو به ناویشانی ئه م لیکۆلینه وه یه. له وه ش که له جیهانی فره وانی ئه فسانه ته نیا مۆتیفی، Theme تیمه ی (گه ران) م هه لێژاردوه له به ر دوو هۆ بوو.

یه که م: له کاری زانستیدا ناویشان زۆر گرنه گه و ده بی ناویشانیکی بی که پێشتر کاری تیدا نه کرابی.

دووه م: ناویشانیکی بی سنووری کاره که ت دیاری بکات و له و سنووره نه چیه ته ده ره وه.

ئه گه ر نا جیهانی ئه فسانه ی کوردی وه ک ده شتیکی بی سنووری کارتیدانه کراو وایه، به تاییه ت کاری زانستی و ئه کادیی، بۆیه له هه ر کوێ ده ست به کار بکه یه ت و له هه ر شتیکی بکۆلینه وه هه ر پێویست و گرنه گه. له وه ش که لیکۆلینه وه که به راورده له گه ل ئه فسانه ی فارسی، هۆیه که ی ئه وه بوو که ئیمه ی کورد میژوو و که لتووorman له گه ل زۆر نه ته وه و ولاتا و له زۆر سه رده م تیکه ل بووه، ئیمه ش بۆ روو نکرده وه و دۆزینه وه ی ئه لقه وه کانی میژوو و که لتووorman پێویستمان به گه ران هه یه له نێو میژوو و که لتوووری ئه م گه ل و ولاتانه. به تاییه ت ولات و گه لانی ئیران و میلله تی فارس. له وه شدا شتیکی یارمه تیمان ده دات، ئه ویش ئه و میرات و که له پوره یه که ئه مرۆ فارس به (ئیرانی) ناو ده بات. لیکۆله ره وه ی کوردیش ده توانی و مافی خۆشیه تی که زانستییه نه سوودیان لێ ببینی و لیکۆلینه وه یان تیدا بکات و دوا جار له نێو ئه و میراته مالی خۆمان به سه ر بکاته وه.

هۆی ئه وه ش که له نێو جیهانی ئه فسانه دا و له نێو ئه م هه موو (که سایه تی) و هیما و رووداوه گرنه گانه ته نیا تیمه (Theme ی گه ران) م هه لێژاردوه، هۆیه که ئه وه بوو که گه ران له نێو ئه فسانه و حه کایه ته میللییه کانه تیمه یه کی سه ره کیه و له نێو ئه فسانه ی کوردیدا- وه ک ئه فسانه ی هه موو گه لان- زۆر جۆر (گه ران) (٢-*) هه یه، هه ر ئه م هۆیه شه که وای له زانای رووسی (برۆب) کردوه. که له رێبازه مۆرفۆلۆژییه که ی (٣-*) گه ران- سه فه ر- به خالی یه که م دابنێ و به گرنه گرتن خالی بژمیری و به یه کی له تاییه ته ندیه کانی چیرۆکی میلی بداته قه له م، که (ئه فسانه) ش به شتیکی گرنگی چیرۆکه میللییه کانه. تیمه ی (گه ران) له نێو چیرۆکه ئه فسانه کانه وه ک داوی ملوانکه وایه و هه موو خال و مه رجه کانی تر، یان به جۆریکی تر هه موو رووداو و پێشها ته کانی نێو چیرۆکی میلی- ئه فسانه- که به یه که وه

دەبەستیتەتە، چۆن كە زۆر جار (گەران) سەرەتای دەستپیتکردنی چیرۆك و ئەفسانەكە، ئەوا (گەرانە)ش دوا خال و كۆتایی چیرۆكە میللی و ئەفسانەكانە.

گیروگرفتەكان

گیروگرفتە ئەم لیکۆلینەو، وەك گیروگرفتە هەموو خۆتندكارێکی خۆتندنی بالا لەم ولاتە دوو جۆرە: جۆری یەكەم ئەو گیروگرفتە گشتییانە یەكەم هەر لیکۆلەرەو یەك لە زانكۆكانی كوردستان، لەگەڵ ئەم گیروگرفتە پڕووبەرەو دەبیتەو. جۆری دووهم لە گیروگرفتەكان، ئەو گیروگرفتەن كە هەر لیکۆلەرەو یەك بە پیتی باری ژیان و تاییبەتی خۆی گرفتە خۆی هەبە. لە گیروگرفتە گشتییەكان، ئەو لای هەمووان ناشرایە كە مێی ژمارە کتیبخانە گشتی و تاییبەتیەكان و هەژاری و ناپێکی ئەو ژمارە كەمەش كە هەبە، لە رووی كتیبی پەسپۆری تاییبەت و سەرچاوەی تازە و پێویست، ئەو كتیب و سەرچاوانەش كە هەن، لەگەڵ كەمبێ ژمارەكانیشیان بەشی هەرە زۆریان هی پێش راپەرین و كتیبی تازە زۆر بەدەگمەن دەست دەكەوێ، ئەوانەش كە دەست دەكەون، یان لە رووی رێكخست و دابەشكردنەو ناپێكن و وەختی لیکۆلەرەو زۆر بەخەسار دەدەن، یا ئەوەتە كۆن و دەسكاری كراون و بە دانە كەمن. سەرەرای ئەوەش ئەگەرچی كتیبخانەكانمان لە رووی كتیب و سەرچاوەی (اختصاصیە)كانەو زۆر هەژار و كەم سوودن، ئەوا دیسان كتیبخانە كوردییەكان لە لیکۆلینەو خۆمالی لەسەر ئەفسانە، ئەگەر لە ئاستی نەبوون نەبێ! ئەوا بێشك لە چەند وتار و لیکۆلینەو یەكی نیو پۆژنامە و گۆڤارەكان تیناپەرێ، ئەم هەژاریبەش ئەگەرچی هێچ یارمەتیبەكی شیاوی لیکۆلەرەو نادا، ئەوا ئەركی لیکۆلەرەو گرانتر دەكات (ع-۴).

گیروگرفتە تاییبەتیەكانی لیکۆلەرەو خۆی لە چەند خانیكدا كۆدەبنەو.

- یەكەم هەموو خۆتندكارێکی خۆتندنی بالا (ماستەر) مۆلەتی خۆتندن وەرەگرت و تەواوی وەختی خۆی بۆ لیکۆلینەو كە تەرخان دەكات، لیکۆلەرەو ئەم (نامە) یەكەم مافە بێبەش بوو، ئەوەش مانای ئەوە بوو دەبێ پۆژانە وەك هەر (كارمەند) یەكی میری دەوام بكات و ئەو دەوام كردنەش ماوەی لیکۆلینەو كە دێژخایەن كرد و سنووری گەران و پشكنینی بەر تەسك كردهو.

- كەمبێ ماوەی هاتنی وزە كارەبا، بە تاییبەت لە شەودا كە ئەمەش هۆبەك بوو شەو نەتوانرێ قەرەبووی وەختە لە دەست چووەكانی پۆژ بکاتەو.

- ماوەیەكی زۆر لیکۆلەرەو چاوەڕێ سەفەری ئێران بوو، بۆ بەدەستەتینی كتیب و سەرچاوەی پێویست، دواجار ئەم سەفەرە رێك نەكەوت و ئەمەش بوو هۆی لە دەستدانی ماوەیەكی دیاریكراو و هۆی زەحمەتی بەدەستەتینی كتیب و سەرچاوەكان، ئەمەش ئەرك و ماندوو بوون و خەرجییەكی زۆری و بێست تا تواترا بە پیتی پێویست بۆ پلانی كارەكە كتیب و سەرچاوە بە دەست بهێنرێ.

پلانی لیکۆلینەو

ئەم لیکۆلینەو یەكەم (سێ بەش) پێكھاتووە:

بەشی یەكەم: گرنگی بە پێناسە و پێكھاتە و چەمك و مێژووی ئەفسانە بەگشتی و ئەفسانە ی كوردی بە تاییبەت داو. سەرەتا پێناسە زانایانی جیھانی لە چەند روویكەو بەسەر كردهو، پاش ئەو را و پێناسە لیکۆلەرەو و نووسەرانی كوردی بە نمونە هیناوەتەو، پاشان جۆر و پێكھاتە ئەفسانە ی كوردی بە (تاییبەتیە) یەكانیانەو بەسەر كردهو.

لە بارە (مێژووی ئەفسانە ی كوردی) یەو (۵-*) پێویست بوو سەرەتا مێژووی كورد، كە ئەویش دەكاتە مێژووی ئەو گەل و هۆزانە كە لە كۆنەو لە كوردستاندا ژیاون و مێژوونوسان میللەتی كورد بە ئەنجامی تێكەڵ بوونی ئەم هۆزانە دەزانن. ئەو مێژوو بەسەر بكریتەو، ئەویش لە ئەشكەوت نشینەكانی كوردستانەو دەستپێدەكات، لە پێش گشتیانەو مەزقە ئەشكەوتی شانەدەرە، كە زانایان ژیاونی نیو ئەو ئەشكەوتە بە (۱۰۰۰-۶*) سەد هەزار ساڵ مەزەندە دەكەن، هەر زاناکانیس دەلێن: ئەم ئەشكەوت و دەرووبەرە بەر دەوام مەزقە تێدا ژیاو.

لە دوا ئەوانەو، لە نیو ئەم هۆز و میللەتانە كە وەك ئەلقە یەكی زیندوو لە مێژووی ناوچەكە دیار و نووسراون، ئەوانیش شارستانیەتی سۆمەریەكان و كۆچی ئارییەكان و دامەزراندنی ئیمپراتۆریەتی ماد و زەردەشت و كتیب و ئاییبەتیەتی. ئەمانەش هەمووی پشت بەسەر لیکۆلەرەو تاییبەتكارەكان، كە هینانەو سەریەكی راپەكان، ئەو دەسەلمێن، كە (میللەتی كورد) ئەنجامی پێكھاتە ئەو هۆز و شارستانیەتیانە، كە لەم ناوچە (كوردستان) سەریان هەلداو. دیسان باسی كۆنترین و زۆرتین ئایینی میللەتانی كوردستان كراو، لە لیکۆلینەو كەدا باس لەو كراو، ئەگەر میللەتی كورد ئەم مەزقە پێكھاتە ئەو هۆز و شارستانیەتیانە، ئەوا ئەفسانە ئیستای كوردیش هەر پێكھاتە ئەفسانە ئەم هۆز و میللەتانە یەكەم كورد لەوانەو پێكھاتووە، دیارە زانایان و لیکۆلەرەوان زۆرچاك دەزانن، ژمارە ئەو هۆز و میللەتانە كە لە كوردستاندا ژیاون و ناویان هاتوو و مێژوو باسیان دەكات، زۆر لەو زۆرتەر كە لە توانای ئەم لیکۆلینەو یەكەم بێ بەسەر یان بكاتەو، بۆ نمونە: كاردۆخییەكان و گوتیبەكان و ئورارتووكان و لولویی و زاگروسی و زاموایی و ئیلامییەكان و زۆریتەر... بەلام، لیکۆلەرەو لە كۆنترین ئەشكەوتی ژیانەو كە ئەشكەوتی شانەدەرە، ژیاونی هیناوە و گەیاندوو یەتیە پێش زاین.

ئەمەش خالی هەرە گرنگی بەر دەوامی ژیاوە، لە ناوچەكەدا، بەر دەوامی واتە بەر دەوامیی بوونی ئەفسانە و ئایین و بزاقی كۆمەڵایەتی و بەر دەوامیی شارستانیەتی بەهەموو لقیەكانیانەو.

ئەو شیاوی ئەو یەكەم لە بارە مێژووی ئەفسانە ی كوردییەو بگوترێ، ئەو یەكەم لە بنەچەدا مێژووی ئەفسانە ی كورد لەگەڵ مێژووی مەزقە كوردایە، بەلام، كە كورد وەكو میللەت پێكھاتە ی چەند هۆز و نەتەو یەكە، ئەوا مێژووی كورد و مێژووی ئەفسانە ی كوردیش هەر بەم شێوەیە. بەلام، لە بەشی ئارییەكان و بە تاییبەت مادەكان، سەرەتایەكی دیاری سەرھەلانی ئەفسانە ی كوردی لەو پێ دەستپێدەكات، كە هەر ئەو دەم (مادو پارس) بەرە بەرە لێك جیا دەبنەو، هەر ئەو پۆژگارش بۆ گەلی فارس، سەرەتای سەرھەلانی ئەفسانە ی تاییبەتی گەلی (فارس). لیکۆلەرەو بۆ سەلماندنی ئەم راپانە لەم بەشەدا پشتی بە چەندین سەرچاوە بەستوو و رای خۆی لە بارەیانەو دەربەرێو.

له بهشی دووهمی ئەم لیکۆلینەوهیەدا، باسی گەڕان بەدوای نەمریی له ئەفسانە جیھانییەکاندا کراوه، لهوهشدا هەول دراوه کۆنترین گەڕان دەستنیشان بکری، ئەگەرچی لەسەر ئاستی جیھانی ئیستا گەڕانی (گلگامش) بەکۆنترین گەڕان دادەنری، بەلام، لیکۆلەرەوه رای وایه، هەرچەندە داستانی گلگامش و گەڕانی بەدوای نەمرییدا کۆنترین دەقی بەر دەسته، بەلام ئەم بییری گەڕانە لای مەرۆف کۆنە و چونکە تەمەنی مەرۆف زۆر له تەمەنی سۆمەرییەکان و گلگامش کۆنتره، دەبی بییری ئەم گەڕانەش کۆنتر بی، له هەولیکۆلینەوهکەدا لیکۆلەرەوه، ئەو کابرا سەقەتە ئەشکەوتی شانەدر، بەپەکی لهو کەسانە داناوه کە، ئەویش هەولی لەشساعی و تەمەن درێژی و نەمریی داوه، بەلام، پاش ساوهپەکی زۆر له هەولەکی سەرنەکەوتوو، پەنای بۆ مەرگ بردوو.

دیسان هەر لەم بەشەدا لیکۆلەرەوه هەولی داوه کە زۆرتین و کۆنترین گەڕانەکانی میللهتان بەدوای نەمرییدا کۆ بکاتوه و لهو کارەشدا پشتی بەسەرچاوه مێژوویی و ئەفسانەیی و ئایینیەکان بەستوو، کە زاناکان و لیکۆلەرەوهکان نووسیبوانه و دۆزیویانەتەوه.

له بهشی سێیەمدا، لیکۆلەرەوه سەرەتا بەکورتی باسی (خدری زینده) و (ئەسکەندەر)ی کردوو و (فەری ئیزەدی) (*-۷) بەسەر کردووتەوه، پاشان کورتەیی ئەو ئەفسانە کوردی و فارسییانە نووسیوەتەوه کە لەنێو ئەفسانە کوردی و فارسیدا دەسی کەوتوو، ئەوسا یەک یەک ئەفسانە کوردی و فارسییەکانی له چەند پرویکەوه شیکردوووتەوه و کەسایەتی و چۆنیەتی گەڕان و بەدەست هێنانی هۆبەکانی نەمریی و دواچار چۆنیەتی لەدەستدانی ئەو هۆیانەیی باس کردوو، پاش ئەم کارانە خالە هاوبەشەکانی ئەفسانەکانی هەر دوو میللهتی دەستنیشان کردوو و خالی جیاواز و تایبەتەندی هەر یەک له ئەفسانەکانی خستوووتە بەرچا، ئەوسا ئەم بیرە کۆن و ئەفسانەیییە (*-۸) - گەڕان بەدوای نەمریی - لەگەڵ تازەترین هەول و دەسکەوتی زانستی سەردەم بەراورد کردوو و وەک خەونیکۆلی لەمێژینە مەرۆف و بەرەمیکی تازەیی زانستی بەرامبەر بەکی راگرتوون لەوهشدا ئەو روون بووتەوه کە مەرۆف خەون - ئەگەر بتوانین بە ئەفسانە بلتین خەون - دەبینی، ئەوا مەرۆف لەسایەیی هەولی بەردەوام و زانستییانەدا ئەو خەونه لەمێژینەیی ئیستا له زۆر رووه کردوو بەواقعی پۆزانە.

هەولەکانی پێشتر

ئەو کارانەیی کە پێشتر لەنێو پۆشەبیری کوردیدا کراون و پەپوهندیان بەکۆرۆکی ئەم لیکۆلینەوهیە، واتە: (گەڕان) هەیه، کاری ئەم بەرپۆزانەن کە له خواروه زۆر بەکورتی کارەکانیان بەسەر دەکەینەوه.

- یەکەم مامۆستا (طارق جامباز) ه ئەو نووسەرە بەرپۆزە کە گرنگیەکی زۆر بە ئەفسانە دەدات، دەتوانین بلتین پێشەستییەکی چاکی کردوو و دوو لیکۆلینەوهی له گوڤاری (کاروان) (*-۹) و (کاروانی فۆلکلۆر) (*-۱۰) دا بلاوکردوووتەوه، یەکەمیان لەژێر ناوی (زینده خەونی نەمری و نەمری له هەقیەتی کوردیدا) (*-۱۱) و دووهمیان لەژێر ناوی (سەرەقەمانە مەرگ و مردن له کوردەواریدا) لەم دوو نووسینەدا نووسەر گرنگی بەمردن و نەمریی داوه له هەقیەتی کوردەواریدا، له یەکەمیان باسی (گلگامش) و (میرمخ)ی کردوو و نمونەیی هەندێ له هۆبەکانی نەمریی له هەندێ چیرۆکی تری کوردی

هیناوتەوه. له دووهمیاندا باسی پەنگدانەوهی مردنی کردوو له هەندێ دابونەریتی کۆمەڵایەتی و چیرۆکی کوردیدا و دەقی (هەقیەتی سەرکە مردووی) بلاوکردوووتەوه، کە چیرۆکی ئەفسانەیییە و کاری سێوی گەنج بوونەوه دیار دەکات و هەندێ نمونەیی (کراسگۆزین)ی تێدایه.

- دووهم، (حەسۆ هورمی) ئەم نووسەرەش بەلیکۆلینەوهیە یەک و کتیبیک باسی مردن و نەمری کردوو، بەتایبەت لهکن ئیزیدییهکان، لیکۆلینەوهی یەکەم بەزمانی عەرەبی و لەژێر ناوی (الموت وما بعده لدی الایزیدیة) (*-۱۲) دووهم، کتیبیکە لەژێر ناوی (مردن ل جەم ئیزیدیان) (*-۱۳) ئەمەیان کتیبیکە بریتییه له چەند دەقیکی شیعری و پەخشانی کە باس له حالەتی مردن و باوەری مردن دەکات له لای ئیزیدییهکان، هەندێ لەم دەقانه بۆ یەکەمجار بلاو دەکرینەوه و هەندیکیان پێشتر بلاو کراونەتەوه.

- سێیەم، مامۆستا (سەلام مەمفی)ی نووسەرە، له کتیبیکدا لەژێر ناوی (بەروردی دە ئەفسانە و چیرۆکی میلی) (*-۱۴) کە بریتییه له بەراوردی دە ئەفسانەیی هەمە جۆری کوردی لەگەڵ ئەفسانەیی هەندێ نەتەوهی تر، یەک لهو دە ئەفسانەییە چیرۆکی (برزۆ کەلەسەر) و پالەوانی ئەم چیرۆکە له گەڵ گلگامش بەراورد کردوو. له چیرۆکی (برزۆ کەلەسەر) پالەوان سوود له (گیای هیژ و لاوتتی) دەبینی و ئەویش وەکو گلگامش (مار) گیایەکی لێدەخوات، ئەوهی نووسەر لەم دوو چیرۆکە گرنگی پێداوه گیای هیژ و گەنجی و کاری پالەوانییهتییه.

- چوارەم (مەولود ئیبراهیم حەسەن) له کتیبی (قەدەغە شکیینی) (*-۱۵) دا کە دە بەشە، بەشیکێ بۆ (مردن!) تەرخان کردوو و لەم بەشەدا لەزۆر لایەنی مردن دوواوه و ئەویش بەراوردیکێ له نێوان (گلگامش و میرمخ)دا کردوو و نمونەیی مردن و نەمریی له هەندێ چیرۆکی تری کوردیش هیناوتەوه.

ئەوهی جیگای سەرئەجە، هەرچەندە ئەم نووسەرە بەرپۆزانه له نووسین و لیکۆلینەوهکانیاندا باسی مردن و نەمریی و هۆبەکانی نەمرییان کردوو! بەلام، وەک کتیبی سەرەخۆ و لیکۆلینەوهی سەرەخۆ بەتیر و تەسەلی له (مردن و نەمریی) نەدوان و هەر تەنیا بەلیکۆلینەوهیە یەک و لەنێو گوڤار و کتیبیدا ئەم باسەیان بەسەر کردوووتەوه، لەگەڵ ریز و سوپاسی زۆری لیکۆلەرەوه بۆ ئەرک و ماندوو بوونیان، بەلام، ئەم بابەتە زۆر هەلەگرێ و پیتوبستی بەچەندین کتیب و لیکۆلینەوهی زانستی هەیه، بۆ ئەوهی بتوانین هەموو لایەنیکێ مردن و گەڕان بەدوای نەمرییدا بەسەر بکەینەوه و مافی خۆی بدەین، چونکە باسی مردن و نەمریی له کەلتوری کوردیدا تەنیا لەنێو ئەفسانەدا نییه! بەلکە لاوک و حەیران و شیعری فۆلکلۆری و پەند و گۆتە و دابونەریتی کوردەواری لەم رووه یەکجار دەولەمەندە.

ئەنجام: لەم نامەیهدا لیکۆلەرەوه گەیشتوووتە چەند ئەنجامیک کە بەسەر دوو جۆر ئەنجام دابەش دەبی. بەشی یەکەم: ئەو ئەنجامانەیه کە لیکۆلەرەوه لهبارەیی ئەفسانەیی کوردییەوه بەگشتی پیتی گەیشتوو. بەشی دووهم: ئەو ئەنجامانەیه کە لیکۆلەرەوه، تەنیا له بەراوردی تێمەیی گەڕان له لیکۆلینەوهکەدا بەدەستی هیناوه، لەم بەشەشدا لیکۆلەرەوه تەنیا خال و ئەنجامە هەرە گرنگەکانی دەستنیشان کردوو، چونکە له کۆتایی بەشی سێیەم و پێکگرتنی ئەفسانەیی کوردی و فارسییدا باسکراون و تایبەتەندی هەریەک له دەقه ئەفسانەییەکان دیار کراوه.

بەراویزی پێشەکی:

(۱-*) سەرەتای سالی ۱۹۸۶ دەستم بە نووسینی کتیبی قەدەغەشکینی کرد و سەرەتای ۱۹۸۸ تەواوم کرد. بەلام، مانگی شەشی سالی ۲۰۰۰ لەژێر چاپ دەرچوو.

(۲-*) ئەوێ من سەرئەج دابی لە ئەفسانە و چیرۆکی میلی زۆر جۆر گەران هەیه، گەران بەدوای نەمریی، گەران بەدوای بەخت، گەران بەدوای خودا، گەران بەدوای دەرمان، گەران بەدوای نەیتیبیەک، گەران بەدوای وەلامی چەند پرسساریک، گەران بەدوای دلداری و ژنخواستن و پالەوانییەتی و... هتد، هەرەها نابن وایزین کە دەقە ئەفسانەییەکانی گەران بەدوای نەمرییدا هەر ئەوەندەن کە لێرە باسکراون، بە دلتیاییەوه لە نێو ئەفسانەیی کوردی و فارسیدا زۆر دەقی تری ئەفسانەیی هەن، کە ئەوانیش پالەوانەکانیان بەشپۆهێک لە شپۆهکان بەدوای نەمرییدا گەراون، بەلام، بەداخەوه! بە هۆی چەند گرفتیکەوه بۆم نەکرا وەکو پێویست ئەو دەقەنەش بە دەست بێتم.

(۳-*) سەیری کتیبی (د. نبیلە ابراهیم) بکە کە لەژێر ناوی (قصصنا الشعبیه من الرومانسیه التي الواقعيه). بیروت.

(۴-*) لەبەر ئەوێ هیچ لیکۆلینەوه یەکێکی تێروتەسەل لەسەر ئەفسانە بەگشتی و گەران لەنێو ئەفسانە بەتایبەت نەکراوه، لیکۆلەرەوه ناچار بوو دەست بۆ هەندێ بەند و دەستەواژەیی تایبەت بیات کە یەکەمجارە لە لیکۆلینەوهی کوردیدا باس دەرکێن، ئەگەرچی ئەمجۆرە کارانە دەبوا یە زۆر لە زوووه ساغ بکرتنەوه.

(۵-*) مێژووی ئەفسانەیی کوردی بەشپۆهێکی گشتی و تەواو ئەو کاتە دیکۆلینە بە دەست کە مێژووی ئەفسانەیی هەموو ئەو هۆزە زانراوانە بنووسریتەوه کە هەر یەکە و بەرای زانایانی ئەم بوارە بەشیکن لە پیکهاتەیی میللهتی کورد، ئەو کاتە مێژووی ئەفسانەیی هەموو هۆز و نەتەوهکان پیکهوه و لەسەر یەک دیکاتە مێژووی ئەفسانەیی میللهتی کورد.

(۶-*) لەم پێشەکییەدا هەندێ جار باسی شوێن و مێژووی ئەو شوێنانە دەرکێ، ئەگەر باسی سەرچاوەکان نەکراوه لەبەر ئەوێ یە بەهشی یەکەم هەموو ئەو سەرچاوانەش باسکراون.

(۷-*) سەیری سەرەتای بەشی سێیەمی ئەم لیکۆلینەوه یە بکە.

(۸-*) هەموو ئەو بیر و کار و رووداوانەیی نێو دەقە ئەفسانەییەکان ناخێ بە شتی خەیاالی و دوور لە واقعی ژیان دابنێن، چونکە زاناکان لە زۆر رووهوه سەلماندووین، زۆر شت هەبوون لەنێو ئەفسانە بەخەون و خەیاالی دادەنران. ئەوا زانست دەمیکە راستیی ئەوانەیی سەلماندوووه، جامی جەمی نێو ئەفسانە ناکرێ هەر تەنیا بە شتیکی خەیاالی تیبیگەین، ئیستا تەلەفزیۆن و مانگی دەسکرد و ئەنتەرنێت و واقعی ئەم دووری بێنینهیان سەلماندوووه، کە بەرھەمی زانستین دەشی لە رابردووشدا، ئەم ئاوتنەیی جامی جەمە بەرھەمی جۆرە زانستییەکی سەرھەمی خۆی بێ.

(۹-*) سەیری ۱۹۷-۱۰۱ گۆفاری کاروان ژمارە (۸۳) ۱۹۹۰ بکە.

(۱۰-*) سەیری ۱۵۴-۱۷۱ (کاروانی فۆلکلۆر) ژمارە (۱) سالی ۱۹۹۰ بکە.

(۱۱-*) زۆری ئەو بەپێزانەیی باسی نەمرییان کردوو، وشەیی (نەمری)یان بەشپۆهێ (نەمری) نووسیوه کە راستییەکی ئەوێ بە دوو (یا) بنوسرێ...

(۱۲-*) سەیری ۶۱ گۆفاری (لالش) ژمارە (۶) سالی ۱۹۹۶ بکە.

(۱۳-*) سەیری کتیبی (مرن ل جەم ئیزدیان) نووسینی حەسۆ هورمی و چاقدیتریا (عەلۆ شیخ خەلەف) چاپی یەکەمی سالی ۲۰۰۰ بکە.

(۱۴-*) سەیری ۴۸-۵۴ کتیبی (بەراوردی دە ئەفسانە و چیرۆکی میلی) نووسینی سەلام مەنمی، چاپی یەکەم، سالی ۱۹۹۹ بکە.

(۱۵-*) سەیری ۲۶۸-۲۸۵ کتیبی (قەدەغەشکینی) نووسینی: مەلود ئیبراھیم حەسەن، چاپی یەکەم سالی ۲۰۰۰ بکە.

یهک ریشه‌یان هه‌یه، که به‌مانای گوتنی داستان دیت هه‌ر ئه‌و نووسه‌ره (علیقلی محمود بختیاری) له‌باره‌ی وشه‌ی (Mith=اسطوره) رای خۆی دهرده‌برئ و دهنوسج «وشه‌ی (میت= Mith) وشه‌یه‌که له وشه‌کۆنه‌کانی ئیرانی (۳-*) که له ئاویتستادا هاتوه و وشه‌یه‌کی تر به‌ناوی (اوخت= UXT) له ئاویتستا پیکه‌وه له‌گه‌ل (میت) به‌شپوه‌ی "میشوخت" Mithutt به‌کارده‌ی» (۷۸، ص ۹۹) هه‌ر ئه‌و نووسه‌ره خۆشی مانای "میت و اوخت"ی وایکداوه‌ته‌وه، دهنوسج: «"میت" واته‌ نیشانه و هیتما "اوخت" به‌مانای گوتن و قسه‌ دیت، که له‌سه‌ر یه‌ک ده‌کاته "قسه‌ی راز ئامیز" یا «قسه‌کردن نیشانه» یا «قسه‌ی- هیتما» یه، ماناکه‌ی که ئیستاش له هه‌ندئ زاری کوردیدا به‌چیرۆک ده‌لێن "راز"» (۷۸، ص ۹۹).

وه‌کو ده‌بینین ئه‌م نووسه‌ره وشه‌ی (اسطوره) و (Mith) له‌ زمانی "سانسکریتی و ویدا و ئاویتستا" هه‌لده‌وینج و بۆ دوو ئایین و دوو کتییی زۆر کۆنی ده‌گه‌رینیه‌ته‌وه و دواچار له‌گه‌ل وشه‌ی «رازی کوردی لیکیان نزیک ده‌کاته‌وه، هه‌ر بۆ کۆنیه‌ی به‌کاره‌یتانی وشه‌ی "اسطوره" و اچاکه‌ بگه‌رینیه‌ته‌وه سه‌ده‌ی پینجهمی پیتش زاین، ده‌بینین باوکی میژوو هیرۆدۆتس: «بۆ یه‌که‌م جار وشه‌ی (History) به‌مانای "گه‌ران و لیکۆلینه‌وه یان ئه‌وه‌ی له‌ پشکنین و گه‌راندا به‌ده‌ست ده‌که‌وئ" به‌کاره‌یتاوه» (۱۳۲، ص ۹۵) هه‌ندیک لایان وایه هه‌ر له‌و رۆژگاروه‌ وشه‌ی -هیسستۆری- اسطوره- جگه‌ له‌وه‌ی بۆ مانای میژوو به‌کارهاتوه، مانای "ئه‌فسانه" ش به‌تایبه‌ت- ئه‌فسانه‌ی خوداوه‌نده‌کان -یشی به‌خشیه‌وه ئه‌وه‌ش ئاشکرایه "هیرۆدۆتس" له سه‌ده‌ی پینجهمدا هاتوته رۆژه‌لات و (ئیران)ی ئه‌و کات، دوور نییه، ئه‌م وشه‌ی (History) له‌گه‌ل خۆیدا بردیه‌ته‌وه. که (Hestory) له (Sutra)ی سانسکریتیه‌وه هاتیه‌ و (اسطوره)ش له (Hestory) ئه‌وا بچ شک (Myth)ی ئینگلیزی و (Mythe) فه‌ره‌نسیس له (Mith)ی ئاویتستاه هاتوه و ئاویتستاش له‌سه‌ر قسه‌ی زۆر له زانایان زمانه‌که‌ی شپوه‌ی کۆنی زمانی ماده‌کانه و ئاشکرایه ماده‌کان به‌شیکێ گرنگی میلیله‌تی کوردن.

دیسان وشه‌ی "اسطوره" به‌شپوه‌ی (اساطیر الاولین) زۆر جار له (قورئانی پیرۆز)دا به‌کارهاتوه، خودای گه‌وره ده‌فه‌رموئ: (واذ قيل لهم ماذا انزل ربكم قالوا اساطير الاولين) (النحل ۲۴) زۆر له‌و زانایانه‌ی که مانای ئه‌م (اساطیر الاولین)انه‌یان لیکداوه‌ته‌وه، وه‌ک شتی ناراست و پرۆپوچ شیبان کردوته‌وه، ئه‌وه‌ش ئه‌گه‌ر بۆچونه‌ ئایینی و ئیمانیه‌که‌ی لێ به‌لا بنێن، هه‌ر هه‌مان بۆچونه‌ که پیتستر لیکۆله‌وه‌که‌کان سه‌بارده‌ت به‌ئه‌فسانه‌ هه‌یان بوو، ئه‌وه‌ته زانایه‌کی وه‌کو (امام الفخر الرازی) دهنوسج: «بلام (اساطیر الاولین) هه‌یج زانست و په‌وانی و وردی و راستیه‌کی تێدانییه (۱۴۸، ص ۱۸) هه‌موو لایه‌ک ئه‌وه‌ش چاک ده‌زانین که (قورئان) وه‌ک به‌لگه‌ی ئایینیکی نوێ هاتبوو ده‌بووست- ئایینه‌ کۆنه‌کان (اساطیر الاولین) به‌لابنێ و ئایینی تازه و نوێی ئیسلام بلاو بکاته‌وه. که زۆر جار هیتما- تازه‌ی و نوێیه‌تی- بۆ خۆی ده‌کا- هه‌رواش بوو- ئه‌وا ئه‌وانه‌ش که گران ده‌هاتنه‌ ژیر بارو زوو باوه‌ریان به - قورئان و ئیسلام - نه‌ده‌هیتا، له‌به‌رامه‌به‌ردا قورئانیان به (اساطیر الاولین) واته‌ چیرۆک و ئایینه‌ کۆنه‌کان ده‌دایه‌ قه‌له‌م. ئه‌وه‌ش له‌گه‌ل قسه‌ی هه‌موو ئه‌و لیکۆله‌رانه‌ تیکده‌کاته‌وه که ئه‌فسانه (اسطوره)یان

به‌نایینی کۆن و میژووی کۆنی مرۆقی رۆژانی زوو ده‌زانی.

ئیمه به‌م به‌لگانه‌ی سه‌ره‌وه ده‌مانه‌وئ ئه‌وه به‌سه‌لمینین که وشه‌ی (اسطوره) و ئه‌فسانه زۆر له‌میتزه و نزیک به‌هه‌زار ساڵ پیتش زاین له‌ویدا و هه‌وت سه‌د ساڵ له پیتش زاین له ئاویتستا -پینج سه‌د ساڵ پیتش زاین له نووسینه‌کانی "هیرۆدۆتس" و زیاد له هه‌زار و چوار سه‌د ساڵه له قورئانی پیرۆزدا به‌کارهاتوه. ئه‌وه‌ش ئه‌وه ده‌سه‌لمینێ، که ئه‌فسانه (اسطوره) چ وه‌ک ده‌قی ئه‌فسانه‌یی، چ وه‌ک وشه‌ ناوی ئه‌و ده‌قه هه‌ر هه‌بووه و یه‌کجار کۆنه.

له‌وه‌ش که نووسه‌ر (ج. مفرد) وشه‌ی ئه‌فسانه به‌ناوی ئاویتستا ده‌به‌ستیه‌ته‌وه و (علیقلی محمدی بختیاری)ش "اسطوره" به‌عه‌ره‌بی نازانی و دهنوسج: «(میت- Mith) له ئاویتستادا به‌کارهاتوه و "اسطوره"-History" یش یه‌که‌مجار "هیرۆدۆتس" به‌کاری هیتابێ و مانای "می توخت - mithuxt" بکاته «قسه‌ی راز ئامیز» و له‌گه‌ل «راز - چیرۆک»ی کوردی ئه‌مرو- که‌ش یه‌ک مانابن ئه‌وا رێگه‌ی ئه‌وه‌مان ده‌بێ، که ده‌لێن: "وشه‌ی ئه‌فسانه وشه‌یه‌کی کۆنی کوردیه‌ی" له‌م گوتنه‌دا خۆمان به‌پشت قایتر بزاین.

۱-۱-۴- ئه‌فسانه‌یه‌تی:

ئه‌فسانه که هه‌ر له‌کۆنه‌وه له‌گه‌ل ئایین تیکه‌ل بووبێ و "ده‌ق"ی ئه‌فسانه‌یه‌ش وه‌ک ده‌قه ئایینی و "میژووی پیرۆز" سه‌یر کرا بیت ئه‌وا گیتراوه‌وه و گوئ لینگرتنیشیان بچ گومان هه‌روه‌ک جۆره په‌رستنیکی ریزی لینگیراوه، ئه‌وه‌ته: (ئوسترالی و پاپۆکان -Papous (...)) و زۆر هۆزی تر ئه‌فسانه‌ ده‌شارنه‌وه و به‌نه‌تییه‌ی ده‌زانن، ئه‌و ئه‌فسانانه‌ی باسی - ئه‌فراندن-ی دنیا ده‌کات ته‌واو په‌ناده‌ده‌ن و ئه‌وان - ئه‌فسانه‌ی خواوه‌نده‌کان- زۆر به‌پارێزوه له‌ژن و مندالان ده‌شارنه‌وه و بۆ ئه‌وان هه‌کایه‌تی تر ده‌گیتراوه» (۸۵، ص ۱۷۶).

که ئه‌م به‌نه‌تییه‌ی و پیرۆز- زانییه‌ی ئه‌فسانه هه‌ر له‌کۆنه‌وه په‌وستی زۆر هۆز و میلیله‌ت بووبێ ئه‌وا کوردیش له‌م په‌وشته به‌دوور نه‌بووه که سه‌ره‌تا گیتراوه‌ی ئه‌فسانه کارێکی ئایینی -ئایینی- واته: به‌جیه‌یتانی جۆره په‌رستنیکی بووه- ئه‌وا دواچار بووه به‌دابه‌ونه‌ریتیه‌کی کۆمه‌لایه‌تی. له‌نیو کوردیش ئه‌فسانه گیتراوه‌ ده‌ستوری تابه‌ته‌ی خۆی هه‌بووه و (ئیستاش که‌م و زۆر هه‌روایه) ئه‌فسانه‌یه‌تی خۆی په‌یره‌وی ده‌کرد و به‌سه‌ر گویتگره‌کانیشی داده‌چه‌سپاند.

ئه‌وه‌ته (تاریق کارێزی) دهنوسج: «کاک خدر ده‌گیتراوه‌ که مندال و زارۆیان بۆیان نه‌بوو بچنه‌ کۆری هه‌کایه‌ت دادان، ئه‌ویش له‌به‌ر حورمه‌تی ئه‌و کۆرانه» (۵، ل ۴) جیگای ئه‌و کۆر و هه‌کایه‌ت گیتراوه‌ش وه‌ک (محهمه‌د که‌ریم شه‌ریف) دهنوسج: «دیوه‌خان جیگای لاوک و حه‌یران و هه‌قایه‌ت "چیرۆک" و شه‌و رابواردن بوو» (۲۹، ل ۳) که ئه‌م دیوه‌خانه کۆری هه‌کایه‌ت خوانانی ده‌شت بووبێ ئه‌وا له‌سه‌ر قسه‌ی "هیتمن": «له‌ شاره‌کانیش شه‌وانه خه‌لک له‌ قاهه‌خانه کۆده‌بوونه‌وه و تا شه‌و دره‌نگ ده‌بوو به‌یت بیتز و هه‌کایه‌ت خوان ده‌یخافلان. قاهه‌چی ئه‌و هونه‌رمه‌ندانه‌ی به‌کرێ ده‌گرت بۆ ئه‌وه‌ی قاهه‌خانه‌که‌ی هه‌رمین په‌یدا بکات» (۳، به‌رگی یه‌که‌م، ل ۹-۱۰) بۆ هونه‌رمه‌ندی ئه‌و هه‌کایه‌ت خوان و ئه‌فسانه

بیژانهش پرؤفیسۆر دکتۆر عزه‌دین مسته‌فا ره‌سول ده‌نوسۆ: «هه‌ر حکایه‌ت خوانه (چیرۆک بیژانه) وشه‌ی تایبه‌تی خۆی هه‌یه‌ له‌ داریشتنا» (٢٣، ٢٤) سه‌باره‌ت به‌هونه‌رمه‌ندی و لیته‌اتووایی ئه‌و حکایه‌ت خوان و ئه‌فسانه‌ بیژانه و ئه‌فسانه‌کانیان دکتۆر کاوس قه‌فتان ده‌نوسۆ: «ئه‌و هونه‌رمه‌ندانه‌ی گێڕاویانه‌ته‌وه ئه‌گه‌ر ناوی خۆیان له‌سه‌ریان بنوسسیایه ئه‌وه هه‌تا هه‌تا ئه‌و ناوانه‌ به‌نهمری ده‌مانه‌وه»، (٢٦ ل ٤) ئه‌و هونه‌رمه‌نده‌ نه‌مرانه، خوالی‌خۆش بوو (قه‌ناتی کوردۆ) ئاویان باس ده‌کات «چیرۆک بیژ و حکایه‌ت بیژید ئان ماتریالان ب خوه‌ گوندی و شقان بوون عه‌مری وان و حال و ئه‌حوالی وان نه‌مینا هه‌ڤ بوون. ل ناف و اندا ژن بوون، مێربوون، پیرۆ کال بوون مه‌رقید و هسان بوون، بێد کوب سالان په‌ی عه‌ده‌تی به‌ری ده‌چوون. گه‌له‌ک رۆژید گران ل عه‌مری خوه‌دا دیتبوون» (٢٤، ١٨) که‌ به‌ریز قه‌ناتی کوردۆ باسی حکایه‌ت خوانه‌کان ده‌کات له‌بیری ناچی باسی گوێگره‌کانیش بکات ده‌نوسۆ: «وه‌ختی وان چیرۆک حکایه‌ت دگۆتن، وانتری (واته‌ گوێگره‌کان) فکر و خه‌یالا چیرۆک و حکایاتان، کرنا قه‌ره‌مانید وان گشک راستن و نه‌ ده‌ره‌ونه‌» (٢٤، ١٨) که‌ (قه‌ناتی کوردۆ) باسی جوژی حکایه‌ت خوان و ته‌مه‌ن و په‌گه‌زی کردن، ئه‌وا (جه‌لال ته‌قی) باسی یه‌کی له‌و ژنه‌ حکایه‌ت خوانانه‌مان بۆ ده‌کات و ده‌نوسۆ: «باجی ئامینه‌یه‌ک دراوسێمان بوو- گوێگره‌کی پر بێ له‌ رووناک- کانگایه‌کی کۆتایی نه‌هاتوو چیرۆکی کۆنی کورده‌واری بوو هه‌موو شه‌ویک به‌تایبه‌ت شه‌وانی زستان، هه‌تا دره‌نگ چیرۆکی بۆ ده‌گێڕایه‌وه. شپوه‌ی گێڕانه‌وه و ده‌ست جوولاندنی واقیان و ئه‌هینام» (٦، ٣) (جه‌لال ته‌قی) که‌ باسی هونه‌ری حکایه‌ت گێڕانه‌وه‌ی «باجی ئامینه‌ مان بۆ ده‌کات، ئه‌وه له‌بیر ناکا کاریگه‌ری ئه‌م هونه‌ره‌ش له‌سه‌رخۆی باس بکات، «فزه‌ له‌ خۆم ده‌بیری هه‌تا لێ ده‌بووه‌ و وه‌ک سه‌ر کاغه‌ز ئه‌و چیرۆکانه‌ له‌ مێشکه‌دا نه‌خش ده‌بوون» (٦، ٣) ئه‌مه‌ مامۆستا باسی کاریگه‌ری هونه‌ری حکایه‌ت گێڕانه‌وه‌ی کرد که‌ چۆن کاری لێکرده‌وه، به‌لام، (عه‌بدووله‌رحمان نه‌قشه‌ندی) باسی ئه‌و هونه‌ری گێڕانه‌وه‌ی کاریگه‌رییه‌که‌مان بۆ ده‌کات، کاتییک کار له‌ منداڵ ده‌کات: (هه‌می ره‌هین له‌شی وی ل ترسادا دێ پرپ بن و دێ ده‌ست و پین وی ره‌ق بن و هیننه‌ قالب دان و ژ قه‌ستا دێ چاقین خۆ نقینیت و گه‌له‌ جارا ژێ هه‌تا پشتی دنقیست ژێ ده‌که‌ته‌ گری و دخریقین دچیت ژ ترسادا چلفک فی ده‌فن» (٢٢، ٨) ئه‌و کاریگه‌رییه‌ی حکایه‌ت له‌سه‌ر منداڵان و هه‌تا راده‌ی گریان، هونه‌ری جوژی گێڕانه‌وه‌ی ئه‌فسانه‌ بیژانه‌کان بوو، ئه‌و ئه‌فسانه‌ بیژانه‌ی خه‌لک خۆشیان ده‌ویست، «ئۆسکارمان» له‌ سه‌ره‌تای سه‌ده‌ی بیست ئاوا باسی خۆشه‌ویستی ئه‌و خه‌لکه‌مان بۆ ده‌کات سه‌باره‌ت به‌ «ره‌حمان به‌کری» ده‌نوسۆ: «له‌ سابلاخ ئه‌م رۆژانه‌ که‌ ره‌حمان گۆرانیه‌یه‌کانی بۆ ده‌نوسیم، رۆژانی جه‌ژن بوو، ره‌حمان که‌ سالی جارێک و یه‌ک رۆژ بۆ سابلاخ ده‌هات، که‌ ماوه‌یه‌کی درێژ بۆ من له‌ شار ده‌مایه‌وه، له‌کاتی پشودان و هه‌سه‌نه‌وه‌ی ده‌چوه‌ یه‌کی له‌ چایخانه‌کان و له‌وئ گۆرانی ده‌بیژێ که‌ ده‌می کارکردن بۆ من ده‌هات یه‌کیکم ده‌نارد تاکو بۆ لای من به‌یه‌تین، به‌لام، ئه‌و که‌سانه‌ هه‌موو جارێ زۆر به‌زه‌حمه‌ت ده‌یاننوانی له‌ده‌س گوێگره‌ به‌شه‌وه‌کانی رابکێشن و بۆ کارکردن بۆ لای منی به‌یه‌تین» (٣، ١٧٢).

(ره‌حمان به‌کر) یه‌کیک بووه‌ له‌و گۆرانیه‌ی ئه‌فسانه‌ بیژانه‌ی که‌ (ئۆسکارمان) یه‌کی لێ راست هاتوه‌وه

و هونه‌ره‌که‌ی تۆمار کردوه‌وه. خه‌لکه‌که‌ش خۆشیان ویستوه‌وه و رێزیان لێگرتوه‌وه، به‌لام، زۆری تر بێ ناوینشان ماونه‌ته‌وه، ئه‌گه‌رچی حکایه‌ت رێپه‌رسی خۆی هه‌بووه‌ و حکایه‌ت خوان رێزی خۆی لێگێراوه: «حکایه‌ت خوان که‌سێکی ده‌گه‌من و خاوه‌ن شکۆ بووه، له‌نیۆ خه‌لکه‌دا، شه‌وانی زستان داوه‌ت ده‌کرا و سه‌رپه‌رانه‌یان له‌ بۆ ده‌کوشتوه‌وه، مه‌جلیسی حکایه‌ت ده‌ستووری خۆی هه‌بوو، که‌سێک گه‌ر بیه‌یستبایه‌ له‌ دابه‌کانی ده‌ریجیت نه‌فره‌تی لێده‌کرا، گه‌رچی له‌به‌ر تام و چێژ و له‌ززه‌تی حکایه‌ت که‌سی واقه‌ت نه‌ده‌بوو، حکایه‌ت‌خوان کۆری حکایه‌تی به‌تال ده‌کرد گه‌ر که‌سێ حورمه‌تی کۆری بشکاندایه‌» (٥، ٤) له‌م نموونه‌ی سه‌ره‌وه ئه‌وه به‌ده‌ر ده‌که‌وی، که‌ له‌نیۆ کوردیش (حکایه‌ت) شوینی تایبه‌ت و کاتی تایبه‌تی خۆی هه‌بووه‌ بۆ گێڕانه‌وه، له‌ گێڕانه‌وه‌شدا داب و ده‌ستووریکی پر ریز و پیرۆز په‌یره‌و کراوه‌ و، حکایه‌ت‌خوان ده‌سه‌لاتی ئه‌وه‌ی هه‌بووه‌ و ئه‌گه‌ر که‌سێ له‌ده‌ستوور لایدای، له‌ کۆر و ده‌ره‌ی ناوه‌ و ئه‌و ده‌ستووره‌ی جێبه‌جێ کردوه‌وه، که‌ له‌کن ئۆسترالییه‌کان و پاپۆکان ژن و منداڵ بۆیان نه‌بووه‌ له‌ کۆری ئه‌فسانه‌ی خواوه‌نده‌کان دانیشن، ئه‌وا منداڵانی کورده‌واریش سه‌رده‌مانیک و له‌ گێڕانه‌وه‌ی هه‌ندێ ئه‌فسانه‌ له‌ گوێگرتن بیه‌ش کراون، ئه‌وه‌ش بۆ ئه‌وه‌ بووه‌ تا تووشی ئه‌و ترس و له‌رزین و گریان نه‌بن که‌ (نه‌قشه‌ندی) باسی ده‌کات، به‌لام، ژنانی کورد نه‌ک هه‌ر له‌کۆری حکایه‌ت گێڕانه‌وه‌ دانیشتوون، به‌لکه‌، خۆشیان وه‌کو بیاوان، حکایه‌ت‌خوانی هونه‌رمه‌ند و ئه‌فسانه‌ بیژی چاکیان لێهه‌لکه‌وتوه‌وه.

١-٥-١-٥- جۆره‌کانی ئه‌فسانه‌:

کۆنی و زۆری ئه‌فسانه‌ و لیکۆلینه‌وه‌ی هه‌مه‌ جۆر له‌سه‌ر ده‌قه‌کانی ئه‌فسانه‌، بووه‌ته‌ هۆی ئه‌وه‌ی که‌ زۆر "جۆر" ده‌قی ئه‌فسانه‌ی جیاجیا ده‌ستینشان بکری و هه‌ریه‌که‌ ناوی تایبه‌ت به‌خۆی لێبێری. ئه‌م دابه‌شکردن و لیک جیاکردنه‌وه‌یه‌ش له‌ژێر کاریگه‌ری (رێباز) و (قوتابخانه‌) جیاجیاکانی نیوه‌ندی ئه‌فسانه‌ ناسیدا. له‌به‌ر یه‌ک راگرتن و هینما بۆکردنی هه‌موو لایه‌نه‌کانی ئه‌م بابته‌ واته‌ جۆره‌کانی ئه‌فسانه‌ -کارێکه‌ له‌ توانا و به‌رنامه‌ی ئه‌م لیکۆلینه‌وه‌دا نییه‌. بۆیه‌ پێش ئه‌وه‌ی (جۆره‌کانی ئه‌فسانه‌ی کوردی) دیاری بکه‌ین به‌کورتی چهند نموونه‌یه‌ک له‌ جۆری دابه‌شکردنی ئه‌فسانه‌ی نه‌ته‌وه‌ و ولاتانی تر ده‌ستینشان ده‌که‌ین.

- هه‌ر چنده‌ وه‌کو پێشتر باسمان کرد، رێبازه‌کانی دابه‌شکردنی جۆره‌کانی ئه‌فسانه‌ زۆر و لیک جیا، به‌لام، له‌رۆژ ئاوا ده‌گه‌شتی- که‌ مه‌لێبه‌ندی سه‌ره‌له‌دانی ئه‌فسانه‌ ناسییه‌- ده‌توانین ئه‌م دابه‌شکردنه‌ بخه‌ینه‌ به‌ر چاو که‌ (دکتۆر قه‌یس ئه‌لنوری) له‌ کتیبی (ئه‌فسانه‌ و زانستی په‌گه‌زه‌کان) دا بروای پێ هه‌بووه‌. دکتۆر ده‌لی: «له‌ژێر رۆشنایی ئه‌م هه‌مه‌جۆرییه‌ و له‌ بۆچوونی لیکۆلینه‌وه‌ی تایبه‌ت به‌ئه‌فسانه‌، ده‌کرێ ده‌ستینشان ئه‌مجۆره‌ ئه‌فسانه‌ی خواره‌وه‌ بکه‌ین» (١٥٣، ص ٢٨).

١- ئه‌فسانه‌ی دیارده‌ سروشییه‌کان.

٢- ئه‌فسانه‌ی گیانه‌له‌به‌ران.

٣- ئه‌فسانه‌ی رووه‌که‌کان.

٤- ئه‌فسانه‌ی ئایینی.

۵- ئەفسانەى بئەچەوژيان.

۶- ئەفسانەى جنس.

۷- ئەفسانەى تەندروستى

۸- ئەفسانەى سروش و پەرسەتەكان.

بەلام (دكتورە نەبىلە ئىبراھىم) كە ناوتىكى ديارە لە جىھانى ئەفسانەناسىيى عەرەبدا ئەم پىنج جۆرى خوارەو دەستىنشان دەكات و دەنوسى:

۱- ئەفسانەى سروشى؛ بەوېرد و كردارەو...

۲- ئەفسانەى ئەفراندىن: ويناكردنى كارى ئەفراندىنى جىھانى.

۳- ئەفسانەى شىكارى: دياردەيەك شى دەكاتەو كە جىتى سەرنجە.

۴- ئەفسانەى هېماكارى: ئەو ئەفسانەيەيە كە هېمايەك دەگرېتە خۆ و كە پىيوستى بەشىكردنەويە.

۵- ئەفسانەى پالەوانىيى خواوئەندەكان: ئەو ئەفسانەيەيە كە پالەوانى تىكەل لە خواوئەند و مەرۆف جىا دەكاتەو "ئەو پالەوانەى بوو بە خواوئەند" (۱۳۵، ص ۱۶).

بەلام، ھەر لەنىو لىكۆئەرهەكانى عەرەبدا، (دكتور ئەحمەد كەمال زەكى) پرواى بە چوار جۆرەيە، جۆرەكانىش ئەمانەى خوارەوئەند:

۱- ئەفسانەى سروشى: كارى پەرسەن بەچىرۆكەو گرى دەدا.

۲- ئەفسانەى شىكارى: شىكردنەويە دياردە سروشتىيەكان و گۆرپنى بەجادوويى.

۳- ئەفسانەى هېماكارى: قۆناغىكى پىشكەوتووى ئەفسانەيەو نزىكە لەشىكارى.

۴- مېژوو ئەفسانە: «ئەمە مېژوو و خەرافەيە پىكەو» (۱۳۵، ص ۱۷).

كەچى سەير دەكەين نووسەرى ئىرانى (جمال مير صادقى) گرنگترين جۆرەكانى ئەفسانە بەم شىئەيەى خوارەو ديارى دەكات:

- ئەفسانەى گيانلەبەران.

- ئەفسانەى نمايشى.

- چىرۆكى ئەخلاقى (چ-۴).

- ئەفسانەى پەربىيان.

- ئەفسانەى پالەوانان.

- «اسطورة» (۵۶، ص ۱۰۴)

ھەر چەندە لىكۆئەيەو كوردى گرنگىيەكى بەرچاوى بەئەفسانە نەداو؛ لەگەل ئەوئەشدا چەند نووسەرىكى كورد باسى جۆرەكانى ئەفسانەيان كوردو و لەگەل باسى (جۆرەكانى حەكايەت) باسى ئەفسانە و جۆرى ئەفسانەشيان كوردو. سەرەتا (قەناتى كوردۆ) كە چىرۆكى كورد بەسەر چەند جۆرە چىرۆكدا دابەش دەكات، لەنىو چىرۆكەكاندا جىگايەكيش بۆ ئەفسانە ديارى دەكات؛ دەنوسى: «چىرۆك

و حەكياتىد كوردى پارفە دەبن سەر قان كومىد ژىرىن:

۱- چىرۆك و حەكياتىد دەرھەقا ژىنا ئىنسانەت، دەرھەق ژيان و ئايناوان.

۲- چىرۆك و حەكياتىد تارىخى.

۳- چىرۆك و حەكياتىد دەرھەق حەيوانان، تەير و تەرەوالان.

۴- چىرۆك و حەكياتىد ئەفسەنەيى و خەيالبازي» (۲۴، ۱۸ل).

وھكو دەبىنن (قەناتى كوردۆ) ئەفسانە و حەكايەتى لىك نەكردووتەو و لەنىو دابەشكردنەكەيدا، تەنيا لە خالى چوارەم ناوى ئەفسەنە (ئەفسانە) دىنى، كەچى دەكرا ھەر ھەموو خالەكان بەئەفسانە دابىن و لە جىياتى (چىرۆك) بنوسى (ئەفسانە). ھەرھەا (طارق جامباز) ئەويش (ھەقايەتى) بەسەر چوار جۆر دابەشكردو و تەنيا لە خالى سىيەم ناوى ئەفسانە دىنى: «ھەقايەت زۆر جۆرى ھەيە ئەوئە گشت لايتىك لەسەرى رىككەوتوون لەمەر ئەم بابەتەئەى خوارەوئەند:

۱- گالئە و گەپ.

۲- گياندار و پرووھك.

۳- پرووئەى ئەندىشەى لە ئەقل بەدەر و ئەفسانە.

۴- مىللى» (۱۹، ۱۲ل)

وھكو ديارە، ئەم نووسەرەش تەنيا لە خالى سىيەمدا ناوى - ئەفسانە و خەيالبازي دىنى. ئەوانى تر دەخاتە ژىر ناوى - ھەقايەت وھكو ديارە مەبەستى لە ھەقايەت (ھەقايەتى نائەفسانەيىيە) ئىمە ئەگەر رەگەزەكانى ئەفسانە ديارى نەكەين، ناتوانن بەئاسانى، (جۆرى حەكايەت) ھەكان لىك جىابكەينەو، بۆيە دەكرى، لەنىو ھەندى ھەقايەتى خالى يەكەم، گالئەوگەپ و ھى دووھم، گياندار و پرووھك، تا (ھەقايەتى مىللى) يش رەگەزى ئەفسانە ھەب و بۆمان ھەب ئەوانىش بخەينە نىو جۆرەكانى (ئەفسانە):

ھەرھەا (عەلى جەزىرى) لە بارەيى بەشەكان حەكايەتى كوردەوارى دەنوسى: «لە كۆمەلەى كوردەواريمان، حەكايەت جۆرىك بوو لە جۆرەكانى دەرپىن و پىشكەوتەن و بەردەوامى، بۆيە زۆر جۆر حەكايەت پەيدا بوو، گرنگترينيان:

۱- حەكايەتى خەرافى يان حەكايەتى جنۆكە يان حەكايەتى خەوارق (Legends).

۲- حەكايەتى ئازەللى ھىمايى. (Fables) (Animaltale).

۳- حەكايەتى ئەفسانەيى.

۴- حەكايەتى كۆمەلەيەتى.

۵- حەكايەتى مەيل و مەتەل.

۶- حەكايەتى پەند و ھىما.

۷- حەكايەتى سەير و مەلا مەزبورانە.

۸- حەكايەتى پالەوانىيەتى (السيرة الشعبية). (۱۴۲، ۱، ص ۱۹۰-۱۹۱).

له خوتندنه وهی ئەم لیکۆلینە وهی نووسەر (عەلی جەزیری) ئەوه بەرچاوه دهکەوهی که ئەویش له ههشت جۆر (حه کایهت) ته نیا به که یهکیان به (ئهفسانه) دهزانێ و ده نووسی (الحکایه الاسطوریه) ئەگەر نووسەر مه بهستی له (الاسطوریه) ئەفسانهی خوداوهندهکان بێ، ئەوا راسته، ئەگەر نا، جۆری به که می حه کایه تهکان که به (خه رافی و جنۆکه و خه وارق) ناویان دهبا، ئەوانیش ئەفسانهن.

به لّام، ئەگەر سه یری رایه که ی (کامه ران موکری) بکه ین، ئەوا بۆمان ده رده که وهی، ئەو له دابه شکرده که یدا، شونییکی تاییه تی داوه ته ئەفسانه و جۆره کانی ئەفسانه به م شێوه یه دیاری ده کات، ده نووسی: «چه شنه کانی ئەفسانه:

۱- ئەفسانهی نه ریت و بۆنه ئایینبه کان.

۲- ئەفسانهی گه ر دوونی.

۳- ئەفسانهی هیمایی.

۴- ئەفسانهی قاره مانیی خواهند» (۲۸، به شی یه که م، ۴۱-۴۴).

ئەگەر سه رنج به دینه دابه شکرده که ی (کامه ران موکری) و (چه شنه کانی ئەفسانه) ی که دیاری کردوون، ئەوه مان بۆ روون ده بیته وه که (نووسەر) ئەم دابه شکرده ی له لیکۆلینە وه کانی پشتر و هی نه ته وه و ولاتانی تره وه وهر گرتوه، نه ک به لیکۆلینە وه و ورد بوونه وه له ده قه ئەفسانه ییبه کانی کوردی گه یشتبیتته ئەو ئەنجامه. هه ر ئەوه شه ومان لیده کات که بلێین: دابه شکرده و دیاری کردنی جۆری ئەفسانهی کوردی، ته نیا به پشکنین و ورد بوونه وه ی به به رنامه له ده قه ئەفسانه ییبه کانی هه موو ناوچه کانی کوردستان ده توانین له دیاری کردنی (جۆره کانی ئەفسانهی کوردی) نزیک بکه وینه وه (*-۵). ئەوه ش له به ر ئەوه ی، هه ر چه نده (هاو به شیبه کی زۆر له نیوان ئەفسانه کانی جیهاندا هه یه) به لّام، دیسان هه ر نه ته وه و هۆز و ئایینبیک خواهنی ئەفسانهی خۆیه تی، که جیا به له هی نه ته وه و هۆز و ئایینبیکی تر. وه ک جیا یی (زمان) و (ره نگ و روو).

به پێچه وانه ی (کامه ران موکری) ده بین (خاله حسین) به م شێوه یه ی خواوه ئەفسانهی کوردی دیاری ده کات و ده نووسی: «چیرۆکین ئەفسانه یی: شبتی چیرۆکین رۆسته می زال... ده ما دیبێژت کو گورزی وی چه نده و ئەو بخوه چه نده هه روه ها مه طال و شیر... یان چیرۆکین پیر هه قیا... چیرۆکین دێوا... دێوی سۆر... دێوی... شین... دێوی ره ش». (۱۱، ۲۱).

ئەم نووسه ره ش هه ر چه نده ناوی هه ندیک له تاییه تیبه کانی ئەفسانهی کوردی هه ناوه وه کو: رۆسته می زال و چیرۆکی پیره هقی و دێوه کان- به لّام، ئەویش هه موو جۆره کانی ئەفسانهی کوردی دیاری نه کردوه، هه ر چه نده له سه ره وه ش ده نووسی: چیرۆکین ئەفسانه یی- که چی پاشتر ده نووسی: چیرۆکین پیر هه قیا- که چاکتر بوو نووسیای- ئەفسانه ی پیره هقی- چۆن وه کو زانراوه هه موو- چیرۆک و حه کایه تیک: ئەفسانه نین، چۆنکه (پیره هقی) که ده کاته- دا که دێو- هه ر بۆ خۆی که سیبه تیکێ ئەفسانه ییبه .

۱-۶-۶- ره گه زه کانی ئەفسانه:

ئەو ره گه زانه ی که چیرۆکه ئەفسانه ییبه کان له چیرۆکه کانی تر جیا ده کاته وه، که سیبه تی و بیری که ره سته و کات و شوین و کاره ئەفسانه ییبه کانه، که ئەمانه ش یه کجار زۆرن و له ژماردن نایه ن، به لّام هه موو ئەمانه واته: (ره گه زه ئەفسانه یی) و (ناهه فسانه یی) یه کان خۆیان له ژێر وشه ی (ئاسایی) و نا ئاساییدا کو ده که نه وه که ده توانین به شێوه یه کی گشتی له م چه ند خاله دا ده سنیشانیان بکه ین.

۱- پاله وان یان که سیبه تی ئەفسانه یی: وه کو، په ری، فریشته، لاکه رتک، مرۆقی سه ر حه یوان، یان حه یوانی سه ر مرۆف و... زۆری تر.

۲- که ره سته ی ئەفسانه یی: ئەنگوستیله ی حه زره تی سلیمان، کلای سه خره جن، به رمالی فرین، ئاوینه ی جیهانین ئاوی حه یات و... زۆری تر.

۳- بیری ئەفسانه یی: گه ران به دوای نه مریی، بیری مرۆف کردن به خواوه ند و... زۆری تر.

۴- شونیی ئەفسانه یی: ئەو شونیه ی مرۆف تیبدا نه پیر ده بی و نه ده مرۆ و نه کار ده کات و زۆر جۆری تر...

۵- کاتی ئەفسانه یی: تپه ر بوونی هه زاران سال له چاوقووچینی کدا، راوه ستانی کات، گه رانه بۆ داوه به سه دان و هه زاران سال.

۶- کاری ئەفسانه یی: چوونه ئاسمان، چوونه ژێر زه وی، دروست کردنی کۆشکیک له خشتی زێر و زیو له یه ک شه ودا. به به ر دکردنی مرۆف له چاوقووچینی کدا و... زۆری تر.

۷- خواهنی پاله وان: ئەم ئەفسانه یه که خواهنده کان رۆلی تیدا ده گێرن و تاییه ته به (اسطوره) ئەفسانه ی خواهنده کان (*-۶).

۱-۲-۱- تاییه ته نه داییه کانی ئەفسانه ی کوردی:

پشش ئەوه ی به جینه سه ر جۆره کانی ئەفسانه ی کوردی، به چاکی ده زانم، باسی ئەو خاله تاییه تیبانه بکه م که ئەفسانه ی کوردی له ئەفسانه ی نه ته وه یه کی تر جیا ده کاته وه، چۆن له گه ل ئەوه ی زۆر خال هه به، که ئەفسانه ی گه لان پیک ده به ستنه وه، ئەوا هه ر نه ته وه یه کیش ده توانی، تاییه ته نه دانه کانی ئەفسانه ی خۆی دیاری بکات. کوردیش که نه ته وه یه کی کۆنه و له سه رزه مینیکێ فراوان و ده وه له منددا ده ژێ و خواهنی کۆنترین ئایین و زۆرترین ئایینه که به درێژایی میژوو له پانایی کوردستاندا سه ریان هه لداوه.

۱-۲-۲- خاله تاییه تیبه کانی ئەفسانه ی کوردی:

۱-۲-۲-۱- تاییه ته نه دیی زمانی: ئەو ئەفسانه یه ی که کورد (واته خه لکی کورد) به زمانی کوردی و شێوه یه که له شێوه زا ره کانی زمانی کوردی ده گێرتته وه، ئەو ئەفسانه یه ئەفسانه یه کی کوردیبه. ئەگه رچی هه مان ئەفسانه له نێو نه ته وه یه ک یان چه ند نه ته وه ی تر به زمانی خۆیان له نێو خۆیان بیگێرنه وه، ئەم ویکچوونه ده چیتته خانه ی به راوردی. وه ک ئەفسانه ی خدری زینده، ئەسکه نده ر، لافاو... زۆری تر جگه له وه ی له هونه ری گێرانه وه، زۆر تاییه ته نه دیی زمانی و هونه ری ئاواز و گۆرانیی تاییه تی کوردی

تیکه‌ل دهقی ئەفسانە دەبێ، کە وەرگێرانی زۆر زەحمەتە و بچیتە نێو هەر زمانیک کوردی بوونی خۆی دەپاریژێ.

۱-۲-۲-۲- تایبەتمەندی مێژوویی: ئەو ئەفسانانە بە کە باسی واقیعی مێژووی کورد دەکەن بە شێوەیەکی ئەفسانەیی، وەک گێڕانەوی دەروست بوونی میلله‌تی کورد و مێژووی کاوەی ئاسنگەر و، جەژنی نەورۆز، قەلای دم دم و شوێشی شیخ مەحمود و (۷-*)... زۆری تر.

۱-۲-۲-۳- تایبەتمەندی ئایینی: ئەو ئەفسانەییە کە بە شێوەیەکی ئەفسانەیی باس لە سەرھەڵدانی ئایینە کوردییەکان دەکەن و ھێزی ئەفسانەیی دەدەن بە کەسایەتیە ئایینیەکانی ھەریەک لەو ئایینانە، وەکو کۆنترین ئایینی کورد پاش سروشت پەرست و ئاژەڵ پەرست، ئایینی دایک خوایی و میھر پەرستی و ئیزیدی و زەردەشتی و جوو و مەسیحییەت و ئیسلامەتی و ئایینزا ئیسلامییەکان و زۆری تر.

۱-۲-۲-۴- تایبەتمەندی جوگرافی: ئەو ئەفسانەییە کە باسی جوگرافیای کوردستان بە گشتی یان شوێنیک جوگرافیای تایبەت بە کوردستان دەکات بە شێوەیەکی ئەفسانەیی. وەک ئەفسانەیی دەروست بوونی دەریاچە و چیاکانی کوردستان، ئەفسانەیی (پرا دەلال) لە زاخۆ و ئەفسانەیی دەروستبوونی (پەرستگای لالش) و ئەفسانەیی (دروستبوونی شاری ئورفە) لە باکووری کوردستان و لەگەڵ ئەفسانەیی دەروستبوون و نەغز بوونی دەیان قەلای و کۆشک و شاری تر. ئەمانە ھەموویان شوێنی دیارن لە کوردستان و ئەفسانەیی تایبەت بە خۆیان ھەبە وەک زۆر شوێنی تر.

۱-۲-۲-۵- تایبەتمەندی دابونەرتی کۆمەڵایەتی: ئەو ئەفسانانەیی کە باس لە دابونەرتە تایبەتیەکانی میلله‌تی کورد دەکەن و ئەو دابونەرتانە پۆلێکی گرنگ و سەرەکیان ھەبە لە دەروستبوون و راگرتنی ئەفسانەکان، وەکو ژن بەژنی، تۆلە سەندنەو، جلۆبەرگ، دیوخان و پەرستگاکان و کۆشک و پەز و باغ و ئەشکەوت و سواری و راو و چە کرداری کۆسەبەبە و بووکە بەبارانە... و زۆری تر.

مەرج نییە ئەم تایبەتمەندییانە ھەموویان پێکەوێت، بەڵێ ئەفسانەکان، بەڵێ ئەفسانەکان و کۆشک و تایبەتمەندی لە نێو یەک ئەفسانەدا، ئەو ئەفسانەییە تەواو دەکات بە ئەفسانەییەکی کوردی.

۱-۳-۱- جۆرەکانی ئەفسانەیی کوردی:

ئەفسانەیی کوردی ئەفسانەییەکی یەكجار دەولەمەند و کۆنە، ھەر ئەم دەولەمەندی و کۆنییە شە بوو تە ھۆی ئەوێ کە زۆر جۆر ئەفسانە لە نێو ئەفسانەیی کوردیدا کۆبیستەو، بێگومان ھەولدا ئامان بۆ دیارکردنی جۆرەکانی ئەفسانەیی کوردی بێ کەموکورتی نابێ چونکە تەواوی دەقەکان، دەقی ھەموو زاواوەکانی کوردستان و ھەموو سەرەدەمەکان کۆ نەکراوە تەو و ئەوێ کە کۆکراوە تەو دیار پێژەییەکی زۆر کەمە و، لەگەڵ ئەو کەمیە شەدا ھەموو واتە: ھەموو ئەفسانە بلاوکراوەکان دەست من نەکەوتوون. بۆیە ئەو ھەولەیی لێرەدا دەیدەین بۆ خۆی ھەنگاویکە و دەکرێ ھەنگاوی تری لە دواپێت.

جا لەبارتیک ئاوادا کەس ناتوانێ لافی ئەو لێبدا کە دەتوانی رای تەواو و دواپێن را لەبارەیی ئەفسانەیی کوردییەو دەربێ. بۆیە ئەوێ تا ئێستا گوتوومانە و نووسیمانە، ئەوێ کە لەمەودا دەپلێن و دەینوسین، ھەر ئەوێ خۆ دەگرێ، تا لێکۆلەرەوێکی تر دێ و زانستییانە و وردتر و لەسەر

کەرەستە و لێکۆلینەوێ زۆرتر رایەکانی خۆی دەردەبێ. ئەوێ کە لەمەودا ھەول دەدەین جۆرەکانی ئەفسانەیی کوردی دیاری بکەین لەو ھەولە شماندا پشت بە دوو خال دەبەستین: یەکەم: ئەو لێکۆلینەو و نووسینانەیی لەبارەیی ئەفسانەیی جیھانی و خۆمالی نووسراون. دوویم: ئەو دەقە ئەفسانە کوردییە ھەمە جۆرانەیی تا ئێستا دەست من کەتوون و خۆتدوومە تەو. جۆرەکانیش ئەمانەیی خواروھن:

۱-۱-۳-۱- ئەفسانەیی خواوەندەکان "اسطورة": (*-۸) ئەمجۆرە ئەفسانەییە، ئەفسانەییەکی یەكجار کۆنە و ھەوێ سەرەدەمانەییە کە خواوەندەکان، چ ھەر خۆیان چ لەگەڵ فریشتە و پەری و دیو و مرۆقی نیوخواوەند و مرۆقی ئاسایی رۆلی تێدا دەبین (*-۹).
۱-۱-۳-۲- ئەفسانەیی پالەوانییەتی: ئەو جۆرە ئەفسانەییە کە زۆرتر پالەوانییەتی و ئازایەتی پالەوان و کردووە پالەوانییەکانی پالەوان دیاری دەکات و بە شێوەیەکی (مێرانی- ھەماسی) باسی پالەوان و کارە ئەفسانەییەکانی دەکات.

۱-۱-۳-۳- ئەفسانەیی دلداری: ئەو جۆرە ئەفسانەییە کە لەسەر دلداری نیوان دلەبەر و دلدار دامەزراوە و کێشەیی سەرەکی ئەفسانە کە عەشق و دلداری و کێشە و کۆسپ و رێگرەکانی پێکگەشتنی ئەم دوو دلدارەییە: دلداران زۆر جۆریان ھەبە، دلداری نیوان کچە پاشا و کورە پاشا، کچە پاشا و کورە گاو و جووتیار و ھەژار، دلداری کورە پاشا و کچە ھەژار، دلداری نیوان کور و کچی نەتەو و ئایینە جیاجیاکان، دلداری نیوان مرۆف و پەری و فریشتە و دیو و ئەجندە، کور و کچ لە ھەر دوو لایانەو، دلداری نیوان مرۆف و ئەسپ و مار و کۆتر و بۆق و زۆر گیانلەبەر و بەستە زمانی تر.

۱-۱-۳-۴- ئەفسانەیی ژنخواستن: ئەمجۆرە ئەفسانەییە، جیایە لەگەڵ، ئەفسانەیی دلداری، ھەر چەندە ئەنجامی زۆر دلداری نیو ئەفسانەش پێکگەشتن و شوکردن و ژن ھێنانە: بەلام، مەرج نییە، ھەموو ژنخواستنیک لەسەر بناغەیی دلداری بێ، زۆرجار لە ئەفسانە ژنخواستنی وا ھەبە، بەزۆری بازوو گورزی گران و شیریی تیز و کوشتن و خۆتپرشتنی زۆر، چونکە نەکچە رازیبە و نەباوک و دایک و کەسوکاری و نەولات و شارەکش کەچی (ژن ھێنانیکی بەگێچەلە) (*-۹) جگە لەوێ زۆری جارن کورەیی ژن ھێنەر ئەو کێشەیی دەنیتەو، جاری واش ھەبە کە کچە لە پێناو شوکردنی خۆی خۆتپرنیکی زۆر دەپێژێ و لە زۆر تاقیکردنەویدا سەر دەکەوێ.

۱-۱-۳-۵- ئەفسانەیی گەران بەدوای بەختدا: لە نێو ئەفسانە کورییەکاندا زۆر ئەفسانە ھەر لە سەرەتاوە لەسەر گەران پالەوان بەدوای بەختدا دامەزراوە، جا ئەم گەرانە ھەر ھۆیەکی ھەبێ، لە ئەنجامی ھەرکێشەییە کەو سەرھەلدا، وەک بەدوای رزقی زۆر بەگەرێ، بەدوای بەختی چاکدا بەگەرێ، بیهوێ چارەسەری کێشەییە کە، نەخۆشییەکی گران بکات، گرتی نھینییە ک بەدۆزیتەو، سەر ھەلدەگرێ و دەروا، ھەموو جارێ: دەگاتە مەبەستی خۆی، بەلام، زۆرجاریش وەک سروشتییەتی ئەفسانە، شتە بەدەست ھێناوە کە لە دەست دەدا و رنج بەخەسار و ھەناسە سارد دەبێ.

ئەم گەران بەدوای (بەخت)ش لە سەرەتاوە واتە لە کۆنەو و سەرەتای سەرھەلانی ئەفسانە کە گەران بوو بەدوای (خواوەند)دا چونکە پێشان و لە سەر دەمی زۆر خوایی، ھەر کێشە و کاریک خوای تایبەتی

خۆی هەبوو، جا ئەگەر کەسیک لەو کارە تاییبەتەدا کەم و کورتیی هەبووایە، پەنای دەبردەبەر خۆی تاییبەت و داوای چارەسەری کیشەکەمی خۆی لێ دەکرد. جا ئەو کیشەییە، نەخۆشی بواپە، وەک گروویتی و سەرتشەیی دايم و مندال نەبوون و کەمیی رزق و شکستی بەردەوام و هی تر، جا ئەم خواوەندە تاییبەتە، لەگەڵ گۆرانی سەردەم و تاییبەکان، بەتاییبەتی تاییبە ئیسلام- کە دوا تاییب و بەر بلاوترین تاییبە لەنیو کوردا، ئەم ناوی (خوا) و (خواوەند) گۆراوە بە (بەخت) و هەندێ جاریش بەکەس و شتی تر، وەکو خدری زیندە و جبرائیل و شیخ و پیر و هەتا "جادوو گەر" یش.

۱-۳-۱-۶- ئەفسانەیی گەران بەدوای نەمرییدا: هەر "بیرۆکەیی نەمریی" بۆ خۆی بیرۆکەییەکی ئەفسانەیییە و گەرانیش بەدوایدا کاریکی ئەفسانەیییە. لەنیو ئەفسانە کوردییەکان، زۆر دەق هەیە، هەر لە سەرەتاوە لەسەر ئەوە بیناندراوە کە پالەوان بەدوای (نەمریی) دا دەگەڕێ، جا هۆیەکی هەر چییەکی بێ و پالەوانەکی هەر کەسیک بێ. وەکو: میر مەح و ئەسکەندەر و خدری زیندە و پیرەژن و... زۆری تر.

۱-۳-۱-۷- ئەفسانەیی سەر دۆزی. گەران بەدوای نەختی: ئەم جۆرە ئەفسانەییەش وەک تاییبەتەندیی خۆی هەر لەسەرەتاوە حەکاکیەتی ئەفسانەکی لەسەر نەزانیی نەختییەکی و گەران بەدوای گری و هۆکەیدا دادەمەزرێ. ئەم نەختییە زۆری و گەرانەش کاریکی ئاسان نییە و پالەوان پیتیستی بەپیشوو درێژی و هێزی بازوو و عەقڵی سەر و فروفتیلی زۆر هەیە. وەکو ئەفسانەیی (سینەم پاشا) (۱۰-). ئەو سینەم پاشایەیی وەکو کوندەپەپۆ بەسەر کەلاوی شارەکییدا هەلنیششتوو و نەختییی خۆی بۆ هەر کەسی بگێریتەوه، پاشان لەسەری دەدا.

۱-۳-۱-۸- ئەفسانەیی ئەفراندن: ئەفسانەکانی (ئەفراندن) ئەفسانەیی زۆر و کۆزن و بەزۆر شتیو دەگێردرێنەوه و باس لە ئەفراندنی زۆر شت دەکەن. وەکو ئەفسانەیی دروست بوونی مرۆڤ و ئاژەل و بالندە و گیا و پروووک و درەخت و خێو، هەر و هەر، دروست بوونی، ئاسمان و مانگ و رۆژ و ئەستێرە و زەوی، دیسان ئەفراندن و دروستبوونی، چیا و دەریا و رووبار و ئەشکەوت و زێر و زیو و ئاسن و ئاو و ئاگر و با و... زۆری تر.

۱-۳-۱-۹- ئەفسانەیی گیانلەبەران: لە زۆر ئەفسانەکانی گیانلەبەر یان ئەوەتە رۆلی سەرەکی هەیە و ئەفسانەکی لەسەر رۆلی ئەو بەرامبەر بەمرۆڤ و کەسایەتیییەکانی تری نیو ئەفسانە دامەزراوە، یان هەر سەرلەبەر گیانلەبەران ئەفسانەکی بەرپێو دەبەن. لەم جۆرە ئەفسانەشدا گیانلەبەران زۆر پەوشتی چاک و خرابی مرۆڤ لە کار و کردەوکانیان پەپێو دەکەن و شتیو سەرشتی خۆشیان دەپارێزن، ئەگەرچی لە هەندێ ئەفسانە، بەتاییبەت گیانلەبەران- چ بەجادوو چ بەهۆی ئەفسانەیییەکانی تر شتیوگۆرکی دەکەن و لە کراسییکەوه دەچنە کراسییکی تر. ئەم خۆگۆرینە تاییبەت نییە بە "گیانلەبەر" بەلکو زۆر جار مرۆڤیش بەتاییبەت مرۆڤی جادووگەر و بەدکار ئەویش ئەو خۆگۆرینی دەکات و ئەم خۆگۆرینیەش وەک هەموو کارە ئەفسانەیییەکان زۆر لە پێ و کتوپر روو دەدات.

۱-۳-۱-۱۰- ئەفسانەیی لافاو: لەنیو کورد بەزۆر شتیو ئەفسانەیی لافاو دەگێردرێتەوه، هەر و هەر زۆر شتیو جوغرافیایی وەکو کانی و رووبار و دەریاچە و گوند و شار و شاخ و لوتکە لە کوردستان تیکەل

بەدەقە ئەفسانەیییەکانی لافاو بوون ناو و سیفەتی خۆیان لە ئەفسانەوه وەرگرتوو، چ پیش روودانی لافاو، چ لەکاتی روودانی چ لە دوا روودان و نیشتنەوهی ئاو و جیگر بوونی کەشتی و دابەزینی مرۆڤ و زیندەوەرەکان و بووژانەوهی "ژیان"ی نوێی مرۆڤایەتی.

۱-۴-۱- پیناسەیی ئەفسانە:

ئەگەر لیکۆلەرەوه بەدوای ئەو پیناسانەدا بگەڕێ کە زاناکانی قوتابخانە و پیناسەکانی جیهانی ئەفسانە ناسی و تاییبەتکارەکانی ئەم مەیدانە لە رۆژگارە دوورەکان و ولاتە جیاجییاکانەوه بۆ "ئەفسانەیان" بەچاک زانیو، ئەوا لەنیو ئەم هەموو پیناسە زۆر و لیک جیا و هەتا رادەبەک (دژبەیک) دا، تووشی ژمارەییەکی یەکجار زۆر لە پیناسە دەبین کە کۆکردنەویان لەژێر یەک ناوینشاندا کاریکی ئاسان نییە. یان وەکو ئەفسانە ناسی ئیرانی (مەهردادبهار) دەلێ: «زۆر لە راستی دوور ناکەوینەوه، ئەگەر بلێین هەر لیکۆلەرێک لەم بواردەدا بەرێگی خۆیدا دەپروا و بروای بەرەسەنیی بۆچوونی خۆی هەیە و راستییەکی ئەوێه کە ئەفسانە بەو ئالۆزییەیی خۆی لە دروونی یەک رۆشنبیریدا بەم هەمەجۆرییەیی خۆی لەسەر ئاستی رۆشنبیری جیهانی دیاردەبەک نییە کە بەیەک پیناسە و دەرپینی سادە پەبەندداربێ» (۹۸، ص ۳۵۴).

هەر و هەر ئەم چرپی و ئالۆزییەیی ئەفسانەشە وای کردووه لە نیو لیکۆلەرەوانی ئەفسانە بەشێو بەهێکی گشتی سێ دەستە پەیدا بێ، کە ئەمانەیی خوارەوهن:

یەکەم: ئەو دەستەییەکی پینی وایە ئەفسانە بەتەواوی دەناسی و دەتوانی دید و بۆچوون و پیناسەیی خۆی بۆ ئەفسانە هەبێ و پیناسەکی خۆی بەراستترین و تەواوترین پیناسە دەزانێ.

دووەم: ئەو دەستەییەکی هەرچەندە راو بۆچوون و دید و پیناسەیی خۆی بۆ ئەفسانە هەیە، بەلام، هیشتا دلێ بەوئەندە ئاو ناخواتەوه و لای وایە هیشتا ئەفسانە زۆر لایەنی نادایاری هەیە و پیتیستی بەلیکۆلینەوهی زۆرتره.

سێیەم: ئەو دەستەییەکی لای وایە (هیچ) یان زۆر کەم لە جیهانی ئەفسانە دەزانێ و ئەفسانە وەک نەختی ژبان و مردن کەس ناتوانی دوا قسە و دوا بۆچوونی خۆی لەبارەیی ئەفسانەوه دەبرێ و وەلامی هەموو ئەو پرسیارانە بداتەوه کە لەبارەیی ئەفسانەوه دەکرێن.

ئەوتە لیکۆلەرەوهی عەرب (صالح بن حمادی) دەنووسی: «ئەم راو بۆچوونانە هەمە پەنگن و بەنۆرەیی خۆیان بوونەتە هۆی ئەوهی هەر راپە و پەنگی ئەو زانستە بەخۆبەوه بگڕی کە دانەرەکی وەک بنەمایەکی پشتی پێ دەبەستی بۆ شیکردنەوه و یاسا رێژییەکی خۆی، بەم شتیو بە قوتابخانە و پیناسی زۆر بۆ شیکردنەوهی ئەفسانە و خورافات و داستان و پەندی میلیلی سەری هەلداوه» (۱۲۹، ص ۳۲-۳۳).

هەر و هەر (شتراس) لە بارەیی پیناسەیی ئەفسانەوه دەنووسی: «ئەو پرسیارەکی کەوا پیتیستی دەکات وەلامی نەبێ» پیناسەوانەیی ئەوهش دەکاتە «ئەو وەلامی کە بێ پرسیارە» (۱۱۷۲، ص ۷۵) یان ئەوتە (ئوغستین) بەم شتیو ئالۆزە پیناسەیی ئەفسانە دەکات: «ئەفسانە چییە؟ من زۆر چاک دەزانم چییە! بەو

مەرجهی کەس لێم نەپرسی! بەلام، ئەگەر پرسییان و ویستم وەلام بەدەمەو، زمانم تێک دەگیرئ» (١٥٦، ص٩).

ئەم راو بۆچوونە جیابازانە لەبارە (پیتاسە) وە هۆی ئەوەیە کە ئەفسانە نەیتییەکی زۆر لە هەناوی خۆیدا هەڵدەگرئ و لە زۆر رووانیش زانای بەخۆیەو خەریک کردوو، بۆ نمونە: زاناکانی دەروونناسیی وەکو (فنت و فرۆید) و زانایانی کۆمەڵناسی وەکو (دۆرگایم و هیویرت) و لە ئەنثروپۆلۆژییەکان "کرۆلی" و زانا کلاسیکییەکان وەکو خاتوو (چین هاریسون) و زۆر زانای تر، بەمەرجێک ئەمرۆ هیچ زانستیک نەماوە کە زاناکانی بۆ زانستە تایبەتکارەکی خۆیان سوودیان لە ئەفسانە نەیتییە. ئەمانەش هەر یەکە بەرپرسیاری خۆی و بۆ مەبەستی خۆی لە ئەفسانە دەکۆلیتەو، هەر ئەو شە لە ئەنجامدا بوو تە هۆی سەرھەڵدانی زۆر ریباز و کۆبونەوێ زۆر پیتاسە بۆ ئەفسانە، کە لە ئەنجامدا پیتاسە ی دژ بەیەک پەیدا بوو.

ئێمە لێرە بۆ ئەوێ خۆ لەم هەموو ریباز و پیتاسە بە دوور بخەینەو، بە کورتی چەند جۆر پیتاسە بەک بۆ ئەفسانە دەگوتینەو ئێرە دوا جار رای خۆمان لە بارە ئەفسانەو دەردەبێن.

١-٤-١- ئەفسانە و مێژوو:

ئەفسانە وەکو ئاو وایە لە نێو هەموو جۆرە خوارنێکدا رێژە بەکی دیاریکراوی خۆی هەیە، لە هەمووان زیاتر (مێژوو و نایین) مێژووناسان، یان راستەر، قوتابخانە مێژوویی وای بۆ دەچن کە ئەفسانە «تۆمارکردنی رووداویەکە کە لە پابردودا رووی داو و کاریگەراییەکی مەزنی لە ژبانی ئەو کۆمەڵەدا هەبوو کە بە شێوەی چیرۆک داپرشتووتەو بۆ ئەوێ بە ئاسانی بیاریزئ» (١٦٣، ص١٦٤) لە نێو ئەم جۆرە رایانە کە ئەفسانە بە مێژوو دەزانن دەتوانن گۆی لە باوکی مێژوو (هیرۆدۆت) بگرن کە نزیک بە چوار سەدە پیش زاین گوتووی تە: «ئەفسانە لە رووداو و گۆرانی چارەنووسسازە مەزنەکانەو گەشە دەکات» (٢١٧، العدد ٢، ص٤٣). هەر لەو سەرەدەدا واتە سەدە چواری پیش زاین (یۆمپەرۆس) ئەفسانە و پیتاسە دەکات کە «مێژوویکی پیرۆز» (٢٠٠) کەم نین ئەوانە کە ئەفسانە بە مێژوو دەزانن و رایان وایە ئەفسانە واتە مێژووی سەرزارەکی کۆنی مەرۆقاییەتی، بەلام رای پیتجەوانەش هەیە، کە نەک هەر ئەفسانە بە (مێژوو) نازانن، بەلکە پیتی وایە (مێژوویکی درۆیە) ئەو تە دەلێن: «زەحمەتە مانای ئەفسانە دیاری بکرن، هەندئ کەس ئەم وشە بە و بەکار دێنن کە مانای (مێژوویکی درۆ) بدات، چیرۆکی ئەو سەرەدەمانە کە دەزانن راست نین!» (١١٧٢، ص٦٥) هەندئ لە زاناکان خۆیان لەم نێو ئەو دەبێنەو، واتە ئەفسانە بە نێو واقعی دەزانن و لایان وایە راست و درۆ تیکەل بوو، «دەبێ ئەفسانە بە داستانێ نێو واقعی دابنێن کە دەشێ راست یان درۆ بێ، بەلام، بەوردی مەبەست لە "راست" چییە؟» (٥٢، ص٢٢) وەکو بینیمان هەر لە (قوتابخانە مێژووییەدا) سەبارەت بە ئەفسانە و پیتاسە ئەفسانە رای چەند لیک دوور هەیە. هەر ئەو شە وای لە (جۆن ماکۆری) کردوو بەلێ: «ئەفسانە دیاردە بەکی ئالۆز» و «هەر ئەفسانە بەک شیکردنەوێ هەمە جۆر هەڵدەگری» (١٢٠، ص٤٥).

١-٤-٢- ئەفسانە و زانست:

ئەگەر رۆژتیک ئەفسانە وەک شتیکی (پروپوچ) باس دەکرا، ئەوا ئەم تەمە پەویبەو و ریک بە پیتجەوانە و پروپوچ زۆر لە ئەفسانە ناسان، ئەفسانە بە زانست دەزانن و ئەو ش دەزانن کە (زانست) وەک هەر شتیکی تر لە گۆرانی. سەرەتا و چاکە ئەو رایە زانای فەرەنسی (ئوگست کۆت) بە سەر بکەینەو کە لای وایو (عەقڵی) بە شەریبەت لە شیکردنەوێ دیاردەکان بە سێ قۆناغدا رۆیشتوو: (قۆناغی ئەفسانەیی، کە یەکەمین و کۆنترین هەولدانە کە عەقڵی مەرۆف بۆ ناسینی شتەکان پەنای بۆ بردوو، پاشان قۆناغی فەلسەفە- و پاشتر گەیشتە- قۆناغی زانستی» (١٢٩، ص٣٦) دیارە هەر ئەو زانایە قۆناغی دوایی واتە (قۆناغی زانست) بە دوا قۆناغ و پیتجەیشتوو ترین قۆناغ دەزانن، لە قسەکانیشیدا و بەدەر دەکەوێ کە ئەم سێ قۆناغە هەر سێکیان تەواو کەری یەکتەرن. بۆ ئەوێ قۆناغی ئەفسانە و زانست لیک نزیک بکەینەو، و چاکە ئەم رایە (فریزەر) بگوتینەو ئێرە، کە دەلێ: «سەرەدە مێ جادوو کە سەرەدە مێ ئەفسانەییە، تەواو لە سەرەدە مێ زانست دەکات» (١٠٩، ؟) هەر بۆ ئەم بە زانست زانینە ئەفسانە زۆر زانا و لیکۆلەرەوێ تر رای خۆیان دەربریو، ئەو تە (بی غریمال) دەنووسن: «ئامانجی ئەفسانە، هەر وەکو ئامانجی زانست، شیکردنەوێ جیھانە و وای لە دیاردەکانی بکات؟ بزائئ، وەکو زانست» (٢١٧- العدد الثاني ١٩٩١ ص٣٩) ئەگەر (بی غریمال) رای وایە ئامانجی ئەفسانە و زانست هەر یەک ئامانجە، ئەو تە (ئەلیکساندەر کراب) ئەویش ئەفسانە و زانست بە بەرھەمی یەک شت دەزانن و دەلێ: (ئەفسانە هەر وەکو زانست بەرھەمی عەقڵە) (٨٥، ص٥١) هەر لە بارە ئەفسانە و زانستەو زانایەکی وەکو (کلۆد لیچی شتراوس) دەلێ: «جیابوونەو لە نێوان ئەفسانە و زانستدا نێبە» (١٥٧، ص٤٢) هەر ئەم تیکە لێبە نێوان زانست و ئەفسانە وای لە (جەلال تەقی) کردوو کە بەلێ: «لەو دەلێام ئەگەر لە پابردووی زۆر دوردا چیرۆکی ئەفسانەیی لە ناو گەلاندا نەبووایە ئیستە نە دەتوانا نەیتیی ناسمان و گەردوون ئاشکرا بکرت» (٦، ل٦) ئەوێ لەم رایە بەدەر دەکەوێ، ئەوێ کە بە لایەو نەک هەر پەبوونەوێ لە نێوان ئەفسانە و زانستدا هەیە، بەلکە ئەم هەموو بەرھەمە زانستییەش نە دەبوو ئەگەر ئەفسانە نەبووایە.

ئەگەر ئەم رایانە و رای زۆر لیکۆلەرەوێ تریش لە سەر ئەوێ کە ئەفسانە و زانست پەویبەندییەکی بەهێزیان لە نێواندا هەیە، ئەو دیسان رای پیتجەوانە ئەم رایانەش هەیە کە ناتوانن - ئەفسانە - وەکو- زانست- سەر بکەن، زانایەکی وەکو (ولیم رایتەر) رای وایە: «ئەفسانە قۆناغی بناغەیی و بەکردەوێ نێوان تیکەیشتنی هۆشیاری و نا هۆشیاریی» (١٤٧، ص٣٦-٣٧) یان بەتیکێ تر لە لیکۆلەرەوانی ئەفسانە رای وایە ئەفسانە نەک هەر زانست نێبە بەلکە نیشانە داماوی و سەر سوپمانی مەرۆقیشە بۆیە دەنووسن و دەلێ: «ئەفسانە هەولێ ناتەواوی مەرۆقە لە بەرامبەر داماوی و لاوازی خۆی لە رووی بە دەستەپێنانی ئارەزووێکان و ترسی خۆی لە رووداوێ چاوەروان نەکراوەکان» (٦٦، ص٤) کە ئەفسانە بە قسە هەندئ لە لیکۆلەرەوان یەکەمین هەولێ زانستییانە مەرۆف بێ بۆ شیکردنەوێ دیاردەکانی جیھان، یان ئەو تە نیشانە داماوی و لاوازی مەرۆف بێ لە بەرامبەر شت و دیارە و رووداوێ لە

ناکاو و کان به‌رای هه‌ندێ له کونجی فهلسه‌فهوه ده‌روانیتته ئه‌فسانه و به‌هه‌ولدانێکی سه‌ره‌تایی ده‌زانێ بۆ له‌ جیهان گه‌یشتن دکتۆر عه‌زه‌دین مسته‌فا ره‌سول ده‌نوسێ: «ئه‌گه‌ر له‌ کونجی فهلسه‌فهوه‌ پروانینه ئه‌فسانه، ده‌توانین به‌جۆرێکی هۆشباری کۆمه‌لایه‌تی دا‌بنێین. هه‌روه‌ک به‌هه‌ولدانێکی سه‌ره‌تایی مرۆف ده‌زانێ بۆ ئه‌وه‌ی له‌ جیهان بگات و جیهان بنا‌سێت». (٢٣، ١٥٥) به‌م ره‌نگه‌ ده‌ره‌که‌وت که هه‌تا پتر به‌دوای پێناسه ئه‌فسانه‌یه‌یه‌کاندا بچین، ئه‌وه‌مان بۆ ده‌رده‌که‌وێ، که هه‌ر زانسته و ره‌نگی خۆی له‌ رووی ئه‌فسانه هه‌ل‌ده‌سوێ و هه‌ر که‌سه و به‌چاوی خۆی ئه‌و جوانیه‌یه‌ له‌نبو ئه‌فسانه‌دا ده‌بینێ که خۆی ده‌یه‌وێ «ئه‌فسانه هه‌نهری مرۆفی سه‌ره‌تاییه‌یه، که تیکه‌له له‌ جادوو و ئایین و می‌ژوو و پامان و زانسته» (١٣٥، ١٨) چونکه وه‌کو ده‌ره‌که‌وتوه، ئه‌فسانه ناسیی بۆ خۆی «شوێنی پێکه‌گه‌یشتنی ژماره‌یه‌کی زۆری به‌شه تایبه‌تکاره‌کانی زانسته» (٨٥، ١٥٣).

١-٤-٣- ئه‌فسانه و هه‌یماکاری:

پێشتر گوتمان هه‌ر لیکۆله‌روه‌یه‌ک ده‌توانێ به‌چاویله‌کی خۆی له‌ ئه‌فسانه پروانێ، بابزانی ئه‌وانه‌ی که له‌سه‌ر ئه‌و باوه‌رهن که ئه‌فسانه بۆ خۆی به‌شیکه له (هه‌یماکاری) له‌می‌ژینه‌ی مرۆف چی ده‌لێن، زانایانی ئه‌نشرۆپۆلوجی پێ له‌سه‌ر ئه‌وه‌دا ده‌گرن: «که په‌یه‌ه‌ندییه‌کی به‌هه‌یما هه‌یه له‌ نێوان (ئه‌فسانه و هه‌یما) هه‌ر له‌به‌ر ئه‌وه‌شه - شیکاری هه‌یما- بووه‌ته رێبازێکی سه‌ره‌کی له‌ توێژینه‌وه‌ی ئه‌فسانه» (١٦٣، ١٦٥) ئه‌گه‌ر هه‌ندێ له‌و لیکۆله‌روه‌وانه ئه‌فسانه به‌گه‌شتی واته ده‌قی ئه‌فسانه‌یه‌- که به‌هه‌یما ده‌زان ئه‌وه هه‌ندێکی تر که‌سه‌یتی نێو ئه‌فسانه به‌هه‌یما ده‌خوێنه‌وه و وه‌ک هه‌یما لیکۆله‌وه‌ده‌ده‌نه‌وه و ده‌لێن: «به‌چاوترین تایبه‌تمه‌ندی که‌سه‌یتی ئه‌فسانه‌یه‌ی ئه‌وه‌یه که هه‌یماکاریه‌ و گه‌رنگترین سیفه‌ته‌کانی هه‌یماش ئه‌وه‌یه که له‌هه‌ر چه‌رخێکدا مانایه‌کی نوێ ده‌داته ده‌ست» (١٣٠، ١١٥) هه‌ندیک ئه‌م هه‌یماکاریه هه‌ر به‌ته‌نیا له‌نبو ئه‌فسانه‌دا نایین، به‌لکه بۆ رۆژگاری کۆن ده‌گه‌رێته‌وه و لایان وایه «مرۆفی رۆژگاری زوو ئه‌وه‌ی که وای ده‌هاته به‌رچا و که هه‌یماکاری به‌شیکێ سه‌روسته‌یه‌یه له‌ ژبانی رۆژانه‌ی» (١٥٥، ١٣٩) ئه‌مه‌ش رای (یۆنگ)ه، که زانایه‌کی ده‌رووناسی شیکاریه‌یه ئه‌مانه رای ئه‌وانه بوون که ئه‌فسانه‌یان وه‌ک هه‌یما ده‌خوێنه‌وه دیاره وه‌ک هه‌موو بۆچوونه‌کانی تر پێچه‌وانه‌ی ئه‌م رایه‌ش هه‌یه، واته ئه‌وانه‌ی که ئاماده‌نین، ئه‌فسانه وه‌ک هه‌یما قه‌بوول بکه‌ن و شیکاری هه‌یما بۆ بکه‌ن، ئه‌وه‌تا (مالینۆ سکی): «ئوه روت ده‌کاته‌وه که ئه‌فسانه هه‌یما بێ، چونکه ئه‌فسانه لای ئه‌و ده‌رپه‌ینیکی راسته‌وخۆی سه‌ره‌تاییه» (١٦٣، ٦٥) وه‌کو ده‌رده‌که‌وێ هه‌ر لیکۆله‌روه‌یه‌ک له‌سه‌ر رێبازێک و به‌پشت به‌ستن به‌زانسته‌ی تازه له‌م رێبازه‌وه له‌ ئه‌فسانه ده‌وێ، ئه‌وه‌ش مانای ئه‌وه‌یه که ئه‌مه به‌زانسته‌ی نوێ قسه له‌به‌ره‌مه‌تیکی یه‌که‌جار کۆن ده‌که‌ین، جا له‌م پشت به‌زانسته به‌ستن و به‌کاره‌ینانی رێبازه تازانه، نابێ بمانخاته سه‌ر ئه‌و رایه‌ی که هه‌رچی ئه‌مه واته لیکۆله‌روه‌وه‌کانی ئه‌مۆ له‌باره‌ی ئه‌فسانه‌وه ده‌لێن راست و بێ که‌موکورتیه‌یه، بۆ هه‌یماکاری ئه‌فسانه که هه‌ندێ له‌ زاناکان ئه‌فسانه به‌هه‌یما ناو ده‌بن، ئه‌م زمان و هه‌نهری ئه‌فسانه‌یه له‌ رۆژگارانی خۆیدا و کاتی سه‌ره‌له‌دانی زمانیکێ واقعی بووه، نه‌ک (هه‌یما) بێ و به‌کار هاتبێ، ئه‌وه ئه‌مه‌یه‌نه ئه‌سته‌ وای لیکۆله‌وه‌یه‌وه، ده‌نا ئه‌وان زمانێ بێرک‌دنه‌وه‌ی خۆیان بێ پێچو

په‌نا ده‌رپه‌وه، بۆ ئه‌مه‌یه: ئه‌سته‌ش میله‌ته‌ی وا هه‌یه (گا) ده‌په‌رسته‌ی، ئه‌وان ئه‌و گا په‌رسته‌یه‌ی خۆیان، راسته و راست به‌خوا په‌رسته‌ی ده‌زان، خوای خۆشیان به‌گه‌وره‌ترین هه‌یز ده‌زانن و هه‌رچی له‌باره‌ی ئه‌و خوا هه‌یزه‌شه‌وه ده‌لێن، ئه‌وه‌ش به‌راسته‌ی ده‌زانن، له‌وه‌ش وه‌ک هه‌ر میله‌ته‌یه‌کی ئه‌وانیش ئایینه‌که‌ی خۆیان له‌ ئایینی هه‌موو دنیا به‌راسته‌تر!!، ده‌زانن، به‌دوور له‌وه‌ی که من و تو کامیان به‌راسته‌تر ده‌زانن له‌و جیگایه‌ی که عه‌قل و عه‌قائید له‌باره‌ی ئایین و زانسته یاده‌وه‌سته‌ی و ده‌ق ده‌گه‌رێ، (زمان)یش یاده‌وه‌سته‌ی، یان راسته‌تر هه‌ر ئه‌وه ده‌رده‌په‌رێ که (ئه‌سته‌یقاد) پێی گه‌یشتوه، بۆیه، نابێ زمانێ ئه‌فسانه‌ی کۆن به (هه‌یما) بزانی، به‌لکه ئه‌و زمانه‌ی واقعی بێرک‌دنه‌وه و ده‌رپه‌ینی - مرۆف-ی ئه‌و رۆژگاره بووه، به‌داخه‌وه ئه‌مه زیاتر به‌زانیاری ئه‌مۆ بێر له‌ رۆژه رۆیشتوو و کۆن و پڕ نه‌یه‌یه‌یه‌کان ده‌که‌ینه‌وه، له‌مه‌ش ناحه‌ق نین!! چونکه هه‌ر مرۆفه و به‌عه‌قل و زانیاری سه‌رده‌می خۆی بێرک‌دنه‌وه، چۆن مرۆفی رۆژانی کۆن و زووش هه‌ر به‌زانیاری خۆیان بێریان ک‌دووته‌وه و به‌زمانی خۆشیان ئه‌و زانیاریانه‌یان ده‌رپه‌یوه، ئه‌مه‌ش کاریکێ سه‌روسته‌ی مرۆفی هه‌ر چه‌رخ و رۆژگاریکه.

١-٤-٤- ئه‌فسانه و شیع:

وه‌ک زاناکان پێناسه‌ی تایبه‌تی خۆیان هه‌یه، سه‌باره‌ت به‌ئه‌فسانه، ئه‌دیپ و لیکۆله‌روه‌وه‌کانی ئه‌ده‌بیه‌ش له‌ روانگه‌ی ئه‌ده‌بیه‌یه‌وه، ئه‌فسانه پێناسه‌ ده‌که‌ن و به‌چاوی ئه‌ده‌به‌وه له‌ ئه‌فسانه. ده‌روانن، سه‌یرکه (فکتۆر شکلۆفسکی) نه‌ک هه‌ر ته‌نیا ئه‌فسانه به‌ شیع ده‌زانن، به‌لکه لای وایه که ئه‌فسانه «شیه‌ی یه‌که‌می شیع» (٢١٧، العدد الثانی، ص ٤١) هه‌ن له‌وه‌ش زیاتر ئه‌فسانه به‌لای شیع و شاعیراندا ده‌شکێته‌وه، ئه‌وه‌تا لیکۆله‌روه‌وه‌ی -ئه‌لمانی- (ئۆلاند) ده‌لێ: «ئوه ته‌نیا شاعیره‌کان ده‌توانن به‌شیه‌یه‌کی راست له‌ ئه‌فسانه بگه‌ن» (٢١٧، العدد الثانی، ص ٤١) ئه‌و ده‌لگه‌رمیه‌یه ئه‌دیپ و شاعیران بۆ ئه‌فسانه هه‌ر ته‌نیا له‌و سنوره ناوه‌سته‌ی، - ئه‌و زانایانه‌ی که له‌سه‌ر ئه‌و باوه‌رهن ئه‌فسانه کۆنه‌کانی جیهان، ئه‌وه‌یه یه‌کێک له‌ ده‌سه‌که‌وته گه‌رنه‌که‌کانی ناخی گیانی مرۆفایه‌تین، «ئوه‌ دا‌هه‌ینانیکێ گه‌رنگی عه‌قلیه‌ت و ئه‌ندیشه‌ی دا‌هه‌ینه‌رانه‌ی هه‌نهرمه‌نده و ئه‌وه‌ی ته‌وژمی پشکینه‌ی زانسته‌ی و عه‌قلیه‌تی شیکاری تیکێ نه‌داوه» (١٣٠، ٢٣) له‌وه‌ی که پێشتر گوتمان: هه‌ر که‌سه و ده‌توانن به‌چاوی خۆی سه‌یری ئه‌فسانه بکات، شتیکێ دوور له واقعه‌مان نه‌گه‌وتوه، پێناسه‌ی شاعیرانه‌ش رێگه له‌ زانایانی بواره‌کانی تری ژبان ناگه‌رێت که ئه‌وانیش ئه‌فسانه به‌و شیه‌یه‌یه پێناسه بکه‌ن، که‌خۆیان ده‌یانوه‌وێ، وه‌ک ئه‌وه‌ش- زانا و رێبازه- زانسته‌یه‌یه‌کان ئه‌وانیش ناتوانن، رێگا له‌ شاعیر و هه‌نهرمه‌ندان بگرن، دیاره شاعیر و هه‌نهرمه‌ندان و نووسه‌ران سوودیکێ زۆریان له‌ ئه‌فسانه بیه‌نیوه و زۆر شاعیر و هه‌نهرمه‌ند و نووسه‌ری جیهانی له‌سه‌ر شانی ئه‌فسانه پێگه‌یه‌یه و ناوبانگی په‌یدا ک‌دووه و هه‌ندیکیش له‌و دا‌هه‌ینه‌رانه هه‌ر له‌سایه‌ی ئه‌فسانه گه‌یشتونه‌ته- جائزه‌ی نۆیل.

ئه‌م چه‌ند پێناسه‌یه‌ی که له‌نبو پێناسه‌کانی - می‌ژوویی- و- زانسته‌ی- و- هه‌یماکاری- و- شیع‌ردا هه‌لمه‌نێژارد ژماره‌یه‌کی که‌می ئه‌و پێناسه‌یه‌یه که هه‌ر له‌و زانسته‌یه‌وه ئه‌فسانه‌ی پێ پێناسه ک‌راوه، ئه‌گه‌ر بێ و هه‌موو باه‌ته پێناسه‌یه‌یه‌کان کۆکه‌ینه‌وه ئه‌وا لیکۆله‌وه‌یه‌یه‌کی سه‌ره‌خۆی ده‌وێ، لیکۆله‌وه‌یه‌یه‌ک

سەر و بنی دیارنەبێ، ئەوا کە وەکو بینیمان- بەک زانست و رێباز زیاتر لە پێناسە یەکی هەیه، کە ئەفسانە ی پێ پێناسە دەکات. ئەوەش لەبەر ئەوەی - میتۆلۆژیا- ئەمۆ بوو بەزانستیک بەزۆر شێوە و رێباز لێی دەکوژیتەوه، هەر شێوە و رێبازەش دەستور و نامانجی خۆی هەیه، کە جیا یە لەگەڵ ئەوەی تر، ئەوەش مانای ئەوەیە کە - ئەفسانە- پتر لە زانستیک لەخۆیدا کۆدەکاتەوه لەسەر قسە ی (کوژن ولسن): «پتووستە ئەوە بزاین کە ئەم جیهانە پرە لە ملیۆنەها راستی» (١٥٨، ص٣٤). هەر ئەو نووسەرەش دەلێ «زانا مەزنەکان بۆ خۆیان بەتەمای ئەوە نین، بەهیچ شێوەیەک کە لەشتیک کەم زیاتر لەو هەموو راستییە بزاین کە پەيوەندی بەو کەونەوه هەیه کەتیبیدا دەژین» (١٥٨، ص٣٤) چونکە- توانا- تەمەن-ی مرۆف بەشی ئەو ناکات ئەو هەموو نەیتییە بزانی بەقسە ی (کلۆد لیفی شتراوس) کە دەنووسێ: «من ناتوانم باوەر بەو بێنم کە لەداها توودا رۆژتیک دیت زانست تەواو بەدەست هێنرابێ» (١٥٧، ص٣٢) کە زانست نەتوانی هیچ رۆژتیک - تەواو- بێت، دیارە ئەو یاسایە - زانستی ئەفسانە-ش دەگریتەوه، ئەگەر ئەوەش بزاین کە ئەفسانە شتیک نییە کۆتایی هاتبێ و دەقی گرتبێ: «راستی ئەوەیە بلیین: هەر سەر دەمە و ئەفسانە ی خۆی هەیه» (١٦٣، ص٢٦) کە ئەفسانە ناوا زیندوو لەکاربێت و لە رۆژی سەر هەڵدانییەوه تا ئەمۆ لەهەر شۆتتیک مرۆف پژی ئەویش پژی و لەسەر زاری، شتیک ناوا بلاو و پرنهتیی، پێناسە کردن و شیکردنەوه ی کاریک زەحمەتە چونکە لەسەر قسە ی (یونگ) (*-١١١): «هەموو ئەو هەولانە ی کە دراو بۆ شیکردنەوه ی ئەفسانە، نەبوو تە هۆی ئەوەی کە لە ئەفسانە بگەین؛ بەپێچەوانەوه بوو تە هۆی دوورکەوتنەوه ی زیاتر لە جەوهەری- ئەفسانە- و سەرسامییە کە ی پتر کردوین» (١٥١، ص١٣) ئەم سەرسامی و دامان و تێنەگە یشتە لە نەیتییەکانی جیهانی ئەفسانە زۆر لە تایبەتکارانی هیناوتە سەر ئەو باوەرە کە پێناسە کردنی ئەفسانە کاریک ئاسان نییە! «بەدەست هینانی پێناسە یەکی تەواوی ئەفسانە، کە هەموو مەبەستەکانی ئەو بگێریتەوه کاریک ئاسان نییە!» (٦٦، ص٣).

١-٥-١- هەندق پێناسە ی تایبەت:

وەکو دەرکەوت هەرچی بمانەوی پێناسە یەکی وا بۆ ئەفسانە بدۆزینەوه، کە هەموو لایەکی ئەفسانە بگریتەوه و هەموو مەبەستەکان بداتە دەست لەسەر قسە ی زانایان پتر لە جەوهەر و ناوەرۆکی ئەفسانە بەدوو دەکەوینەوه، ئەمەش بەو مانایە نییە، کە واز لەپێناسە کردنی ئەم- ئەفسانە- بێ پێناسە یە بھێنن، چونکە ئەفسانە پاشماو یەکی یە کجار کۆنی مرۆفایە تییه و بەسەر زارەویە، لەژێر خاک و لەنیو ئەشکەوتەکاندا نییە! ئێمەش بەگوترە ی تێگە یشتنی خۆمان و لەپێناو مەبەستی خۆمان. چەند پێناسە یەک بۆ ئەفسانە دەنووسین و دەیخەین بەر دەستی تایبەتکار و خۆتندەواران، بەو هیوا یە کە ئەگەر - پێناسە- کە ی ئێمە، ئەفسانە یان پتر لێ نزیک نەکاتەوه، ئەوا نەبیتە هۆی ئەوەی کە دوورتری بخاتەوه .

ئەفسانە: ئێنسکلۆپیدیایەکی کۆن و دولەمەند و پر نەیتیی هەموو مرۆفایە تییه، هەموو هۆز و نەتەوه و نایینتیک کۆن و تازە هاو بەشن لە دروستکردن و دولەمەند کردنیدا.

ئەفسانە: «ئەو چیرۆکە یە کە دانەرە کە ی دیار نییە و لەنیو کۆمەلانی خەلکدا دەگێریتەوه و کەسایە تی ی ئەفسانە یی بەهۆی نامیر و کەرەستە ی ئەفسانە یی لەکات و شۆتی ئەفسانە ییدا کاری ئەفسانە یی تیدا دەکەن.» (٢٧، ١٥٧).

١-٦-١- ئەفسانە ی کوردی:

ئەفسانە ی کوردی، بەگشت لایەنەکانییەوه مەیدانی کە کاریک ئەوتۆی تیدانە کراوه، هیشتا زۆر پرسبار هەن بێ وەلامن و زۆر گۆشە هەن نەک بۆ بێگانە و خەلکی تر، هەتا بۆ کورد خۆشی روون نییە! ئەفسانە ی کوردی لەکە یەوه دەست پێدەکات؟ ئەفسانە ی خاوانی کورد کامە یە؟ میتۆوی ئەفسانە ی کورد چۆنە؟ سەرچاوەکانی ئەفسانە ی کوردی، بەهەردوو بەشییەوه ئەفسانە ی خاوان و ئەفسانە ی گشتی چین؟ ئەمانە و زۆر پرسباری تر هیشتا لەنیو لیکۆلینەوه کوردییەکان وەلامیکمان دەس ناکەوی، جا بۆ ئەوەی لەم لیکۆلینەوه دا بیسەلمینن کە - ئەفسانە ی کوردی- مان هەیه، سەرەتا هەولێ وەلام دانەوه ی ئەم پرسبارانە دەدەینەوه ئەگەر بەشێوە یەکی کورتیش بێ (جەمال نەبەز) لە نامیلکە ی (سەرنجدانیک لە میتۆلۆژیای کورد) بەهیمایەکی کورت لەبارە ی میتۆلۆژیای کورد، دەلێ: «یەکتیک لەو کەرەسە گرنگانە، بەلگە نامە پیرۆزەکانی ئەو ئایینانە کە لە کورستاندا پەیدا بوون وەک ئایینی ئیزدی و ئەهلی حەق (واتە کاکە یی یان یارسان) و شەبەک و ساردیی شەمسێ و حەققە، هەرەها ئەو ئایینانە ی کە لە کورستاندا هەر لەکۆنەوه هەبوون و تا ئێستا هەر هەن وەک ئایینی موسای و ئایینی دیانە تی ئایینی ئیسلام» (١٧، ٤٧).

دکتۆر جەمال نەبەز لەوه دا کە ئایینەکانی کورستان بەسەرچاوە یەکی گرنگی میتۆلۆژیا دەزانن، چاکێ بۆ چوو، بەلام، لەرووی میتۆووییەوه دەبوا یە زووتر باسی ئایینە کۆن و بەرایییەکانی کردبا و دوا جار هاتبا یە سەر ئایینەکانی ئەم دوا یییە، چونکە ئەگەر بمانەوی بەتەواوی چاوه و میتۆوی ئەفسانە ی کوردی دەستیشان بکەین. ئەوا پتووستیمان، بەچەند میتۆویکی تر هەیه، ئەویش میتۆوی نەتەوه ی کورد و میتۆوی ئایینی کورده، لەپەنای ئەم دوو میتۆووه دەتوانن زانستییانە میتۆوی ئەفسانە ی کوردییە دیاری بکەین.

1-1-6-1- میژووی نهتهوهی کورد:

ئەگەر بمانهوی میژووی (نهتهوهی کورد) بزانی ئەوا سهرتا دهبن ئەوه بزانی که ئەو جوگرافیا یه که ئەمڕۆ پیتی دهگوتری (کوردستان) لهکه بهوه مرۆفی تیدا دهژی؟ ژبانی ئەو مرۆفی ههوه لهجاره چۆن بووه و چۆن گه شهی کردوه؟ بۆ وهلامی ئەم پرسیارانه له ئەشکهوته ناو دارهکان و پشکنینی شوینه وارهکان و بهرده نووسراوه کاتمان چاکتر دەس ناکهوی.

1-1-6-2- له بن هه ره و له نیو نهشکهوتان:

له کوردستاندا ئەشکهوتیکی یه کجار زۆر هه به، که هه ندیکیان خۆرسکن و هه ندیکیان دهسکرد، ئەو ئەشکهوتانه هه ره له زوو وه مرۆف په نای بۆ بردوو تیدا ژباوه. له پشکنینه زانستییهکان و دۆزینه وه ریککه وتهکان، زۆر نهیینی ژبانی کۆن له نیو ئەم ئەشکهوتانه دۆزانه تهوه (ئه لیکساندر ئەلفریدۆ قیچ) دهلی: «ئەشکهوته به ناو بانگه کهی "شانه دەر" له شاخهکانی کوردستان وهک ئارشیفیکتی نایابی پاراستنی شوینه واری شارستانی و میژووی و مرۆفایه تییه به درێژایی " ۱۰۰۰ ر. ۱۰۰ هه زار سال" (۲۰۶ ، ۸ ، ۲۶ ل) ئەوهی له قسهی ئەم لیکۆله ره وه به هله دوه وینجری، ئەوه به که به درێژایی (۱۰۰۰ ر. ۱۰ هه زار سال) ئەشکهوتی "شانه دەر" نهک هه ره ته نیا ئه رشیفیکتی نایابی شاخهکانی کوردستان بووه، به لکه شوینه واری شارستانییه تی میژووی مرۆفایه تیش بووه، ئەوهش مانای وایه نهک هه ره مرۆف به ره له سه د هه زار سال له کوردستان ژباوه، به لکه خاوه نی شارستانییه تیش بووه. هه ره له باری " شانه دەر" وه ده لێن: «زاناکانی کۆنناسی له ئەشکهوتی شانه دەر (له پارێزگای هه ولیر) کۆنترین پاشماوهی نیشه جی بوونیان دۆزییه وه له باکووری ولات (کوردستان) که بۆ نزیکه ی ۶۰ یان ۵۰ هه زار سال دهگه رپه ته وه» (۱۴۵ ، ص ۲۳) هه ره چه نده ئەمجاره ژماره ی سال له که می ده دات و له سه د هه زاره وه ده بیته په نجا هه زار، به لام، دیسان به لگه و نیشانه ی دوویات بوونه وهی به رده و امیی ژبانه له ئەشکهوته ی کوردستان. ئەگه ره له م دوو به لگه ی پیشوو ژماره ی ساله کان باس ده کرا وهک نیشانه ی نیشه جی بوون و به رده و امیی ژبانی مرۆف خرایه به رچاو، ئەوا ئەم جاره ژماره ی سال و ناوی-جۆری مرۆف-ه کهش باس ده کری: «له م وه ختانه مرۆفی-نیاندرتال- به ده رکه وت، ئەوهی له ئەشکهوته کانی ناچه شاخاوییه کان ده ژبا (...) ئەوهی (۶۰ هه زار سال) له وه پیش پاشماوه و که ره سه ته ی راو و کاری سه ره تایی له ئەشکهوته کانی کوردستان به جی ماوه» (۱۱۵ ، ص ۱۰۲) ئەمجاره ده گوترینه وه بۆ خوارووی کوردستان و به تاییه ت ناوچه ی لوپستان بازانین پشکنینی کۆنناسه کان چی ده لی «لیکۆلینه وه کۆنناسییه ئەشکهوته ناسه کان ئەوه ده سه لمپن که ئەشکهوته کانی کونجی (Kongji) و قومری و گری ئارجنه و دوشه و ئەوانیتر نزیکه ی چل هه زار سال له وه پیش مرۆقیان تیدا ژباوه» (۹۳ ، ص ۴) که ئەم میژووانه ی تائیس تا باسی ژبانی نیو ئەشکهوتیان ده کرد، له مه و دوا کۆنناسان باسی هاتنه دهر له ئەشکهوته وه و گۆرانی ژبانمان بۆ ده کهن: «(زاوی جمی) *» (۱۱) که به قسه ی شوینه وازناسان کۆنترین دتییه له جیهاندا و دوازه هه زار سال له مه و به ره مرۆف تیدا فیتری دروستکردنی خانوو بووه» (۲۱ ، ل ۴۵) ئەم رایه هه ره ته نیا ئەوه نییه مرۆف له ئەشکهوت دپیتته ده ره وه و باسی فیبریونی خانوو دروستکردنی ده کات، به لکه به لگه ی ئەوه مان ده داتنی که ئەم دتییه

چاوهکی نهفسانهی کوردی (۱)

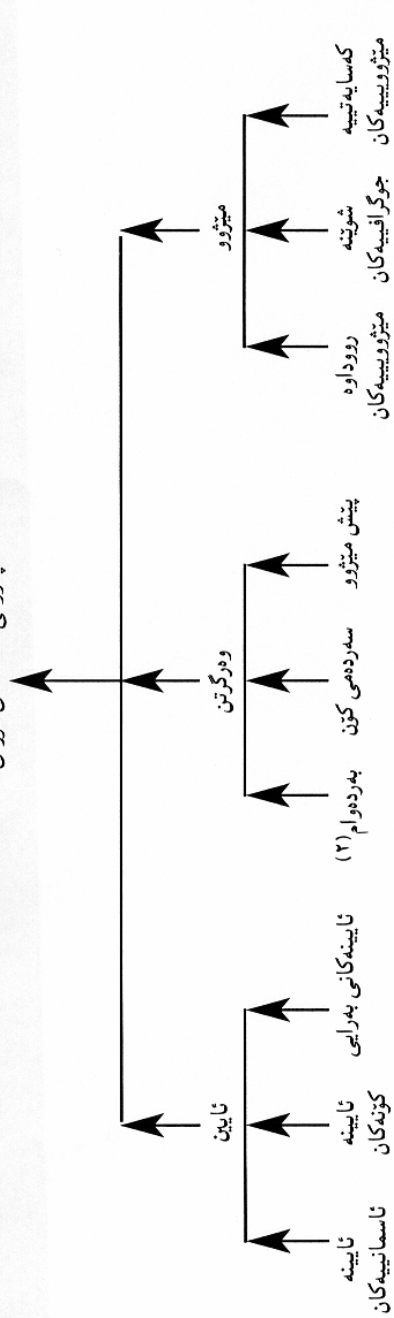

(۱) ئەم جۆره چاوه که هه ره ته نیا تاییه ت نییه به نهفسانهی کوردی، بۆ زۆری هه ره زۆری میله تان هه ره به م شیویه. (۲) مه به ست له به رده و ام، به رده و امی وه گرتن و کاریککردنی نهفسانهی میله تانه، که له م به رده و امی وه گرته میله تان نهفسانهی تازه و نۆتیش لیک وه رده گرن.

کۆنترین دێیه نەک هەر له کوردستان، بەلکە له جیهانییدا، ئەگەر -زەفیا چەم- کۆنترین گوندی جیهان بێ، دەبێ، خانوو دروستکردنەکەشی یەکەمین و کۆنترین خانوو دروستکردن بێ، هەر ئەم کۆنترین گوند و کۆنترین خانوو بەرەو سەرەتاکانی کشتوکالی و چاندنی گەنم و کۆنترین گوندی کشتوکالییمان دەبات: «سەرەتاکانی کشتیاری ئەگەر پێتەوه بۆ چاندنی گەنم و کۆنترین گوندی کشتوکالی له (٩٠٠٠) هەزار تا (١٢٠٠٠) هەزار سال لە مەوێرە کە دۆزراوەتەوه، لەگوندی چەرمو کەریم شارە سەر بە چەمچەمال» (٣٢، ١، ٦٤) دیارە ژبانی گوندو کشتوکالی وادەکات کە مرۆڤ پیتوستی بەزۆر کەرەستە و پیتوستیی تر بێ بابزانی ئەمجارە له دەوری بەری شاری کرمانشاه کۆنناسان چۆ دەدۆزێوه؟ پۆزنامە (کیهان) ی پۆزی ٢٨ مردادی ١٣٥٣ دەنووسێ: «کۆنناسان سەرەمیکی دیاریکراویان بۆ گۆزەگەری دیاری کردبوو، سێ سال لەوه پێش له گەنج دەری کرمانشاه شارستانییهتی گۆزەگەری هی ده هەزار سال دۆزراوه» (٨٢، ٨٥) ئەگەر گۆزەگەرییەکی گەنج دەری دەوری بەری کرمانشاه بەیەکم پێشە دەستی دابنێن کە لەکارگەوه دروستکردبێ، بەر له ده هەزار سال، ئەوا هەر لەم دەوری بەر له شویتیکی تری کوردستان مرۆڤ بەشێوهیەکی تر بەر بە ژبانی دەدات، ئەو سەرەمی پیتی دەگوترێ -چەرخ بەردینی نوێ- لەم چەرخەدا ژبانی مرۆڤ گۆرانیکی بەرهێتی بەخۆیەوه بینی، ئەویش ئەوه بوو پەنای بۆ ئەوه برد کە خۆراکی خۆی بە دەستی خۆی بەرەم بێتی و ژبانی خۆی بەهۆی کشتوکالی و مالی کردنی گیانلەبەرەن دابن بکات، ئەوهش وەک کوودەتایەکی ئابورییە: «کە بۆ یەکەم جار له ژبانی مرۆڤ له پارچە یەکی پۆزەهللات روودەدا، ئەویش له باکووری عێراق (کوردستان) و سەرەتای هەزارە دیهەم یان نۆبەمی پێش زابین» (٢١١، ٥٧٢) بۆ ئەوهی بیسەلمێنێن کە هەر له زوووه ژبان بەنیو خاکی ئەو پۆی کوردستاندا پەرت بووه، ئەم جارە دەچینه دەوری بەری شاری دهۆک و دەچینه گوندی "نەمرکی" بۆ ئەوهی بزانی هەر لهو دەوری بەر، واتە ده هەزار سال لەوه پێش ژبان لهوئێ چۆن بووه؟ زانی ئەرکیۆلۆجیی پۆلەندی (ستیفان کۆزۆفسکی) و دەستەکە ی سالی ١٩٨٥ له ئەنجامی پشکنین دەگەنە ئەوهی بلین: «ناکجیبوونا مرۆقارە (مرۆقی دەسپێکی) ئەم گوندە فەدە گەر پێتە بەری (١٠) هەزار سال» (٢٠٦، ٢٩١) هەر ئەم زانیە دەلی: «لەسەرەمی پیدای بوونی چاندن و کشتوکالی ژماری مرۆقی ئەم گوندە پتر له (٥٠) کەس بووه، رووبەری هەر خانوویکی ئەو گوندە گەشتووتە (٣٥-٤٥) مەتر چوار گۆشە»، هەر وهە دەلی: «لەژێر یەک خانووی ئیسک و پروسکی ٢٣ کەسان دۆزراوەتەوه، لەوهش گرنگتر هەر لەم گوندە چەند یەکیەریکی جۆراو جۆر دۆزراوەتەوه، ئەگەر دروستکردنی یەکیەریکان نیشانە ی پێگەشتنی هونەر بێ، ئەوا مانای یەکیەریکان، مانایەکی ئایینی و ئەفسانەیییە. ژبان له کوردستان هەر بەرەدوومه و بەرەدوامیش لەگۆرانە»، هەر لەسالی ١٩٨٥ لەناوچە هی کاری دەستە یەکی کۆناسی - ئەلمانی، ئەمریکی، تورکی - لەباکووری کوردستان-تورکیا: «گوندیکیان لەژێر زوی دۆزییەوه کە ئەمەنی ٩٠٠٠ هەزار سال بوو، خانووی بەردینی دەوردارای بە دیواریان دۆزییەوه کە بەرزییەکی مەتریک بوو» (١٦٠، ١٢) هەر ئەم دەستە کۆناسە یە دەلی: پشکنین ئەوه دەسەلمێتی کە خەلکی ئەم گوندە ژبانیکی کۆمەلایەتی پێشکەوتویان هەبووه، ژبانیان لەسەر کشتوکالی و بەخێو کردنی مەرۆ ماللات و بەکارهێنانی کەرەستە ی له مس دروستکراو بووه، ئەوهی ئەم گوندە لەگوندەکانی تر جیادەکاتەوه،

بەکارهێنانی بەرەدووم خانوو، ژبانی کۆمەلایەتی پێشکەوتوو بەکار هێنانی کەرەستە ی مسینیە، ئەوهش بۆ خۆی نیشانە ی پێشکەوتنی پێشەسازییە.

هەر له کوردستان و له شویتیکی تر، واتە له گوندی (چەرمو) کە دەکەوتێتە سەرۆی شاری چەمچەمال ئەو گوندە واتە «چەرمو ئەوهی سەلمانە کە جیگا نیشەستی بونی - مرۆڤ- بووه، له هەزارە هی حەوتەم یان سەرەتای هەزارە شەشەمی پێش زابین، لەگەڵ بەلگە ی مالی کردنی دانەوێڵەو گیانلەبەرەن لەقوناغی یەکم» (١٢٥، ١١٩-١٢٠) هەر له نیوان هەزارە هی حەوتەم و شەشەم، یا راستتر سالی ٦٧٥٠ ی پێش زابین لەسەر قسە ی (برید وود): «نیشانە ی یەکەمین خانوو، بە بەراورد لەگەڵ- تەپە ی گۆران- (*-١٢) لەلای پۆزەهللاتی زاگروس دەدۆزییەوه» (١٢٥، ١٨١) ئەم بەرەدوامی ژبانە بەپانی و درێژی کوردستان- دا پەرت بووه و هەموویان یەکتەر تەواو دەکەن، کە تا ئێستا هەر باسی گوند و ژبانی سادە ی مرۆڤ کراوه، لەگەڵ هاتنە پێشی پۆزگار نیشانە ی زۆرتی پێشکەوتنی ژبان بەدەر دەکەوێ، هەر لە بەری (دەریاچە ی وان) باسی ژبانی (٧٥٠٠ سال پێش زابین) دەکری: «لە سالی ٥٤٠٠ ی پێش زابین لەناوچە ی وان ژبانی شار سەر هەلەدا» (١١٥، ١١١-١١٢) هەر لەم ناوچە ی پاشماوی خەتی بسماری لەسەر دیواری دۆزراوەتەوه کە هی ٢٨٠٠ سال پێش زابینە، هەر لەم ناوچە ی کۆنترین ئیمپراتۆریەتی ناسراو، کە ئیمپراتۆریەتی هیتی- یەکانە لەسالی ١٦٥٠ ی پێش زابین سەر هەلەدا، ئەگەر لەوانەوه بەرەو پۆزەهللات بچین و گوێ له (پروفیسۆر هرتسفلدو سرنورکیت) بگرین له کتیی لیکۆلینەوهی هونەری ئێران دەنووسێ: «لەلای پۆزەهللاتی دوو رووباران - واتە ئێران- له کۆتایی چەرخ بەردین واتە نزیکە ی کۆتایی هەزارە ی پینجەمی پێش زابین، خاوەنی شارستانیەتیکی زۆر پێشکەوتوو بووه کە گومانی تیدا نییە» (٧٨، ٣١٩) ئەگەر سەرچ بەدین ئەو پێشکەوتنە گومان هەلەگەرە لە کوردستان بووه، پۆزەهللاتی دوو رووباران گومانی تیدانییە، ئەگەر لە پێش زابین بە ئێران ناو برابێ، ئەوا ئەم پۆشت بەمێژوو بە کوردستان دەژمێردێ.

کە بەر له سەد هەزار سال کوردستان بەهۆی ئەشکەوتی شانەدەرەوه شویتنی ژبانی مرۆڤ بووی و جیگای شارستانیەتی مێژویی مرۆقاییەتی و لەویش بەدواوه ژبان لەهەموو ئەشکەوت و ناوچەکانی کوردستان گەرم و بەرەدوام بووی و مرۆقی ئەم ولاتە له ئەشکەوتەوه هاتبێ نیو گوندو شار و دواجار ئیمپراتۆریەتی دروستکردبێ، ئەگەر لەبەرەم خواردەوه، بوویتە راوچی و جووتیار، ئەگەر لە بەرد و دار راوه شانەدەرەوه بوویتە هونەرەمەند و پێشەکار و گۆزە و مس و زێری لەکار هێنابێ، ئەگەر لەبێ - زمان- ییەوه بوویتە خاوەن زمان و خەت و نووسین، ئەگەر ئەم ولاتە- کوردستان- بەلکە لەسەر قسە ی هەمو کۆناس و مێژووناس و کۆمەلناس و ئایین ناسان- لانکی مرۆقاییەتی- بێ، ئەگەر کوردستان کۆگای ئایینیەکان- بێ! ئە ی چۆن جیگای سەر هەلدانی یەکمەمین ئەفسانەش نییە؟! بەتایبەت کە ئەم رێپەوهی ژبان و سەر هەلدانی شارستانیەت لەم ناوچە یەوه بیت، ئەم ناوچە یە زمینیەکی ئامادە و بەپیتی سەر هەلدانی ئەفسانە بێ، کە ئەفسانە بۆ خۆی بەرەمی ئەو سەر هەمانە بێ، کە مرۆڤ تازە چاو و میشتکی دەکریتەوه؟

پاش ئه‌وه‌ی شوپن پیتی هه‌وه‌لین مرۆف و کۆنترین ژیاتمان له کوردستان دیاری کرد و له ته‌مه‌نی سه‌د هه‌زار ساڵه‌وه هیتانمان بۆ دهوروبه‌ری پینچ هه‌زار ساڵی پیتش زاین، ئه‌وه‌مان سه‌لمانده‌که‌له‌و رۆژگاروه- بگره‌ زۆر زووتریش - مرۆف له‌و ئه‌شکه‌وتی - شانده‌ر - هه‌و شوپنه‌کانی تری کوردستان ژیاوه‌و به‌رده‌وام هه‌ولتی داوه‌ رۆژ به‌رۆژ ژیانی خۆی خۆشتر بکات و له‌ ئه‌شکه‌وته‌وه‌ گه‌بانده‌مانه - ئیمپراتۆرییه‌ت- ئیستا وه‌ختی ئه‌وه‌ هاتوه‌و باسی نه‌ته‌وه‌یه‌ک بکه‌ین که‌ خاوه‌نی کۆنترین و گرن‌ترین شارستانییه‌تن، نه‌ک هه‌ر له‌نیوان دوو ئاوان و رۆژ هه‌لات به‌تاییه‌تی، به‌لکه‌ له‌سه‌ر ئاستی هه‌موو جیهان ئه‌و نه‌ته‌وه‌یه‌ش گوتمان (سۆمهرییه‌کان)ن. له‌سه‌ر قسه‌ی (مه‌سه‌وود سه‌عه‌ید یاسین) که‌ دهنووسی: «کۆنترین نه‌ته‌وه‌یه‌ک که‌ له‌ خاکی دوو ئاوان نیشته‌جی بووی و پتر له‌ پینچ هه‌زار ساڵ واته (۳۵۰۰ پ. ز) ئه‌وه‌ ئه‌و نه‌ته‌وه‌یه‌ سۆمهرییه‌کانن» (۲۱۳، ۱۴۹ل) که‌ ئیمه‌ پیتشتر له‌ باس - له‌ بن عه‌رد و له‌نیو ئه‌شکه‌وتان - به‌رده‌وامی ژیا و بوونی مرۆفمان له‌ کوردستان گه‌بانده‌ پینچ هه‌زار ساڵ و دووه‌زارو هه‌شت سه‌د ساڵ پیتش زاین، ئه‌وا له‌ باسی سۆمهرییه‌کان له‌ میژووی دیاریکراوی ۳۵۰۰ ساڵ پیتش زاینه‌وه‌ ده‌ست پیتده‌که‌ین، ئه‌وه‌ بۆ خۆی پینکه‌وه‌ گرتدانی ژیانه‌ له‌م ناوچه‌یه‌، پینکه‌وه‌ گرتدانه‌که‌ش به‌ئه‌لقه‌ی دیاری سۆمهرییه‌کانه‌، ئه‌و سۆمهرییه‌کانی له‌سه‌ر قسه‌ی (تاها باقر): «سۆمهرییه‌کان ئه‌وانه‌ی هیچ له‌باره‌ی لانکه‌ و بنه‌چه‌یان نازانن، جگه‌ له‌ مه‌زنده‌ و ته‌خمین» (۱۳۳، ۲۶). که‌ «تاها باقر» هیچ له‌باره‌ی رگه‌ز و بنه‌چه‌ی (سۆمهری!) یه‌کان نازانی!! ئه‌وا - فریزه‌ر - ئه‌ویش باسی بنه‌چه‌یان ناکات، به‌لام، نیشته‌جی بوونیان له‌ ناوچه‌که‌ بۆ- به‌ره‌به‌یانی میژوو - ده‌گه‌رتنیته‌وه‌. دهنووسی: «په‌رستنی - ته‌مموز- یه‌که‌مجار له‌نیو سۆمهرییه‌کان ده‌ستی پیکرد، ئه‌وانه‌ی له‌ به‌ره‌به‌یانی میژوووه‌ نیشته‌جیتی دهوروبه‌ری سه‌رووی که‌نداوی فارسن» (۱۲۶، ۴۲) به‌ره‌به‌یانی میژوو زۆر له‌و رۆژگار له‌پیتشتره‌ که‌ تا ئیستا ئیمه‌ به‌ژماره‌ و بۆنه‌ هیتانمانه‌ته‌وه‌، ئه‌وه‌ش ئه‌گه‌ر شتیک بسه‌لمینن، ئه‌وه‌ ده‌سه‌لمینن که‌ ئه‌و سۆمهرییه‌کانی که‌ (تاها باقر) هه‌یچیان له‌ باره‌وه‌ نازانن، ئه‌و - رگه‌ز نه‌زانراوانه‌!! - زۆر له‌میژه‌ له‌م ولاته‌ نیشته‌جین، هه‌ر ئه‌وانه‌ش له‌سه‌ر قسه‌ی (دکتۆر که‌مال فوناد) «له‌ کۆتایی هه‌زاره‌ی سیه‌م که‌ ناوچه‌که‌ داگیرکرا - واته‌ ناوچه‌ی نیوان ده‌ریایچه‌ی وان و چیا‌ی ئه‌رارات- له‌لایه‌ن سۆمهرییه‌کان و ئه‌که‌دییه‌کانه‌وه‌ (نارام سین ۲۲۷-۲۲۳ پ. ز)» (۱۶۰، ۱۲) هه‌رچه‌نده‌ لیته‌ش هه‌یچ باسی رگه‌ز و بنه‌چه‌ی سۆمهرییه‌کان ناکرئ! به‌لام، ناوی - ئه‌که‌دی- یه‌کان له‌گه‌ل ناوی سۆمهرییه‌کان دئ وه‌ک هاوبه‌شیتیک و ساڵی داگیرکردنه‌که‌ش دیاری ده‌کرئ. ئه‌گه‌رچی (ستۆن لوید) ئه‌ویش له‌باسی سۆمهرییه‌کان، هه‌یچ له‌باره‌ی رگه‌ز و بنه‌چه‌یان نه‌ نالئ، به‌لام، گوتمان له‌سه‌ر هه‌ندئ بۆچوون ده‌ره‌وینیته‌وه‌ که‌ هه‌ندئ نووسه‌ر ده‌ریان بریوه‌، دهنووسی: «له‌نیوان دوو ئاوان هه‌موو پیتشکه‌وته‌ کلتورییه‌کان که‌ قسه‌یان له‌باره‌وه‌ ده‌که‌ین، پا‌به‌ندی زوو پینکه‌یشتنی سۆمهرییه‌کانه‌، که‌ رگه‌زه‌که‌یان نه‌هه‌یندۆ ئه‌وروپی بووه‌ نه‌سامی» (۷۸، ۳۲۲). ئه‌گه‌ر چی (ستۆن لوید) رگه‌زه‌ راسته‌قینه‌ی سۆمهرییه‌کان دیاری ناکات، به‌لام به‌ئاشکرا ده‌لتی: «رگه‌زبان نه‌هه‌یندۆ ئه‌وروپییه‌ و نه‌سامی» جارێکی تر (ستۆن لوید) باسی رگه‌زی سۆمهرییه‌کان

ناکات، به‌لام، دووباره‌ هاوبه‌شی ژبا‌ن و کۆنی نیشته‌جی بوونیان، دووپات ده‌کاته‌وه‌ دهنووسی: «سۆمهری و ئه‌که‌دییه‌کان زۆر له‌میژه‌ که‌ دیار نییه‌ له‌که‌یه‌وه‌ له‌ ولاتیک نیشته‌جین که‌ پاشتر ناوی لیترا کلده» (۷۱، ۳۹-۴۰) هه‌رچه‌نده‌ تائیس‌تا وه‌کو هاوبه‌ش ناوی «سۆمهر و ئه‌که‌دی» ده‌هات، که‌چی ئه‌مجاره‌ هه‌ردووکیان به‌یه‌ک میلله‌ت ناو ده‌بن: «ئه‌و بۆچوونه‌ گرن‌گه‌ که‌ ئه‌که‌دی و سۆمهرییه‌کان یه‌ک میلله‌ت بوون ئه‌که‌دییه‌کان به‌بۆنه‌ی شارێکی سۆمهرییه‌کانه‌وه‌ ئه‌م ناوه‌یان لیترا» (۷۱، ۴۰) که‌ تا ئیستا بۆمان ده‌رکه‌وت سۆمهرییه‌کان له‌میژه‌ له‌و ناوچه‌یه‌ نیشته‌جین و له‌گه‌ل ئه‌که‌دییه‌کان یه‌ک میلله‌تن و رگه‌زیشیان له‌گه‌ل هه‌یندو ئه‌وروپی و سامییه‌کان جیا‌یه‌، ئه‌وا له‌مه‌ودوا هه‌ندئ له‌ نووسه‌ران، شوپنی هه‌وه‌لی هاتنی سۆمهرییه‌کانمان بۆ دیاری ده‌که‌ن، به‌و شوپن دیاری کردنه‌ش به‌ره‌به‌ره‌ له‌ رگه‌ز و بنه‌چه‌شیان نزیک ده‌بینه‌وه‌. لیکۆله‌ره‌وه‌ی ئیرانی (مه‌هرادبهار) دهنووسی: «له‌ راستیدا سۆمهرییه‌کان خه‌لکی به‌رزاییه‌کانی ئیران و له‌وتیوه‌ به‌ریتگای خوزستان هاتوونه‌ته‌ ولاتی دوو ئاوان» (۲۱۲، ۶) هه‌ر ئه‌م هاتنه‌ی سۆمهرییه‌کان له‌ ئیرانه‌وه‌ بۆ خوارووی - عیراق- ی ئه‌مرۆ- لیکۆله‌ره‌وه‌یه‌کی تریش له‌ لیکۆله‌ره‌وه‌ ئیرانییه‌کان پشتگیری ده‌کات و دهنووسی: «-سۆمهرییه‌کان- له‌ خاکی پیتشینه‌ی خۆیان که‌ ده‌کاته‌ به‌رزاییه‌کانی ئیران له‌وتیوه‌ هاتوونه‌ته‌ نیوان دوو ئاوان» (۷۸، ۳۲۲) دیاره‌ نابج جوگرافیای ئیرانی ئه‌و سه‌رده‌مه‌ ته‌واو به‌جوگرافیای ئه‌وروپی ئیران بزاین، چونکه‌ ئیرانی ئه‌و سه‌رده‌مه‌ له‌ رۆژئاواوه‌ تا سووریا ده‌رژیش و له‌ رۆژه‌لاته‌وه‌ تا ئه‌فغانستان، که‌واته‌ کوردستانی ئه‌و ده‌م به‌شیک بووه‌ له‌و سه‌ر زه‌مینه‌ی که‌ له‌و سه‌رده‌مه‌ به‌ئیران ناویراوه‌، هه‌رله‌م باره‌وه‌ (دکتۆر فه‌وزی ره‌شید) له‌ وه‌لامی ئه‌وانه‌ی که‌ ده‌لتین: نازانن سۆمهرییه‌کان له‌کوتیوه‌ هاتوون، دهنووسی: «به‌لام، ئیمه‌ له‌سه‌ر ئه‌و باوه‌رین که‌ (سۆمهرییه‌کان) خه‌لکی به‌شی باکووری عیراقن و له‌و به‌شوه‌ به‌شیتیه‌ی کۆچی کۆمه‌ل کۆمه‌ل هاتنه‌ به‌شی باشووری، ئه‌وه‌ش به‌هۆی زۆر بوونی دانیش‌توان له‌ باکووری له‌ کاتی شارستانییه‌تی سامه‌را و حه‌له‌ف» (۱۵۳، ۲۶) ئه‌وه‌تا ئه‌و لیکۆله‌ره‌وه‌یه‌ له‌سه‌ر ئه‌و باوه‌رینه‌ که‌ له‌ باکووری عیراق- کوردستان-وه‌ هاتوونه‌ته‌ خواره‌وه‌. جا با بزاینن لیکۆله‌ره‌وه‌ی کورد (مه‌سه‌وود سه‌عه‌ید یاسین) «*۱۳) له‌باره‌ی سۆمهرییه‌کان و کوردستانی ئه‌و ده‌م چی ده‌لتی: «چونکه‌ کوردستان لانکه‌ی مرۆفایه‌ تیبیه‌ (...). سۆمهرییه‌کانیش له‌وتیوه‌ به‌سه‌ر ریتگای ئاوی (دجله‌) و به‌سواری (که‌له‌ک) (به‌ره‌و خوارو) کۆچیان کرد» (۲۱۳، ۱۵۶) هه‌ر چه‌نده‌ ئه‌م لیکۆله‌ره‌وه‌یه‌ له‌م نووسینه‌ی سه‌روه‌ ته‌نیا ناوی کوردستان و کۆچی سۆمهرییه‌کانی هیتاوه‌، به‌لام له‌ به‌رده‌وامی لیکۆلییه‌وه‌ ده‌که‌یدا ده‌گاته‌ ئه‌وه‌ی که‌ زۆر به‌روونتر بدوئ و رای خۆی زانستییانه‌ ده‌برئ، له‌و لیکۆلییه‌وه‌ی که‌ له‌ژێر ناویکی سه‌رنج راکیشدايه‌، که‌ نووسبوویه‌تی: «سۆمهرییه‌کان: ئه‌رئ ئه‌گه‌ر کورد نه‌بن، چ که‌سن؟» لیکۆله‌ره‌وه‌ بۆ وه‌لام دانه‌وه‌ی پرسیاره‌که‌ی خۆی و سه‌لمانندی کوردبوونی سۆمهرییه‌کان زۆر به‌لگه‌ی فه‌ره‌ه‌نگی و زمانه‌وانی هیتاوه‌ته‌وه‌ له‌و به‌لگه‌ هیتاوه‌یه‌دا هاو‌په‌رشییه‌ی و ویک‌چوونیتکی زۆر ده‌بیندئ، هه‌ر ئه‌و لیکۆله‌ره‌وه‌یه‌ ده‌لتی: - «ئه‌وانه‌ی نه‌یانزانیوه‌ سۆمهرییه‌کان له‌ چ رگه‌زیتکن، له‌به‌ر ئه‌وه‌یه‌ که‌ زمانی کوردییان نه‌زانیه‌وه‌، دنا ئه‌گه‌ر زمانی کوردییان زانیبا و له‌گه‌ل زمانی سۆمهری به‌راوردیان بکردبا ده‌گه‌یشتنه‌ قه‌ناعت، که‌ سۆمهرییه‌کان له‌ چ

رځه گزیتکڼ!! هه ښه ښه لیکواله روه ديه دهنوسې: «کوردهکان له میتره نیشته جیتی ناوچه ی خوارووی - نه نادول- و سهرووی دجله، به هردوو بهریه وه، پتر له شهش هزار ساله، (... ددتوانین به دلتیاییه وه بلتین ښوان بایرانی سؤمه ریبه کانن، ښوانه ی له سه رته ای هه زاره ی چوارم کؤجیان کرد به روه خوارووی عیراق» (۲۱۳، ص ۱۵۸) ښوه ی له م رایه ی لیکواله روه دایه زؤر گرنکه، ښوه یبه که ښو - کورد- دکان به بایرانی سؤمه ریبه کان ده زانن، نهک به پیچپه وانه وه. ښو رایهش نابې زؤر به گومانه وه وه رېگری، که مرؤف له کؤنه وه له کوردستانی ښمرؤ ژباېې و به قسه ی میژوونوسان (کوردستان لانکه ی مرؤفایه تی) بې و ښو مرؤفانه به رده وام، واته به بې بچرانه وه له م ولاته ژباېن؛ چیان به سه ر هات؟ له کاتیکدا په کسه ر و په یوه نډیدار به م میژووه درتیه باسی- سؤمه ر - بیه کان ده که ویتنه سه ر شانؤی ژبان و میژوو.

که به وردبوونه وه له میژوو و لیکوالینه وه کان، بگه ینه ښوه که بلتین: سؤمه ریبه کان هینده ی له کورده وه نزیکن، له هیچ نه وه به کی تر نزیکن نېن، به لام، هیتشتا پیوستمان به لیکوالینه وه ی زؤر تر هه یه تابلتین: سؤمه ریبه کان به ته وای کوردن. به لام، ښوه هه یه، ددتوانین بلتین، ښه گه ر (کورد) به ره ه می به رده وای ښو ژبانه دووو درتیه ی ښو لانکه مرؤفایه تیبه بې، ښو - سؤمه ریبه کان- له ښه یه کی زیندوون، له پیگه یشتنی ښم به ره ه مه، ښو ددتوانین ښوه ش بلتین: «ښو دؤزینه وه زؤره ی عیراق و ئیران هه ر ساله له زانیاریه کانن ښمه زیاد دهکات و ده ش دلتیامان بکات، هاوکاری گرانبه های سؤمه ریبه کان بؤ پیشکه و تنی ژبان و شارستانیبه ت، په کڼ له پیشکه و تنه مه زنهکانی هه موو مرؤفایه تیبه» (۸۷، ص هفت) ښو پیشکه و تنه شارستانیبه ته ی هه موو مرؤفایه تی، ښستا ښمه ی - کورد- له هه ر نه ته و به کی زیاتر مافمان به سه ریبه وه یه و میرانگری ښاسایی و یاسایی ښو شارستانیبه ته ین. که له سه ر قسه ی (سؤمیل نوح کریم): «ښه فسانه ی سؤمه ریبه کان کؤترین نمونه ی ویتیه ی دؤزروه بې تا ښستا» (۱۳۱، ص ۱۲) ښم کؤترین ښه فسانه یه ش دیسان به شیکه له و میراته ی که له سؤمه ریبه کان هه به ر ښمه ده که وې ښستا رېگه بؤ ښوه خؤش بوو که بلتین: ښه فسانه ی سؤمه ریبه کان به شیکه له ښه فسانه ی ښمرؤی کورد پیکه ده یتن، هه ر چنده وه که له دواتر له م لیکوالینه وه یه باسی ده که ین، ښه فسانه ی کورد زؤر له سه رده می سؤمه ریبه کان کؤنتره، کؤنې ښه فسانه ی کوردی، له گه ل کؤنې ژبانی مرؤفی کورده به مرؤف و خاکه وه، ماوه ته وه سه ر ښوه که بلتین: میژووی ښه فسانه ی سؤمه ریبه کان، به شیکه گرنکه له میژووی ښه فسانه ی کورد پیکه ده یتن (*-۱۴) هه روه ده قی ښه فسانه ی سؤمه ریش به شیکه له ده که کانی ښه فسانه ی کوردی.

۱-۶-۱-۴- میژووی ښاریه کان:

به ر له وه ی باسی رځه ز و کؤچی ښاریه کان بکه ین، و پیوست دهکات شتیک له باره ی ناوی -ناری- یه وه بزاین و بزاین- ناری - له چیه وه هاتوه و به کڼ ده گورتیت ناری! لیکواله روه ی ئیرانی دکتور (به هرام فره وه شی) دهنوسې: «وشه یه که هه و پیوست دهکات که زؤر تر روون بکرتیه وه، وشه ی "ئیران" ه. ئیران له زمانی ناویستایی به شپوه ی "ئیریه" aïrya له فارسی کؤن "ئیره" ariya و له سانسکریتی "ناریه" هاتوه، له ناویستا هه م ناوی میلله تی ئیرانه و هه م به مانای شه ریف و نه جیب

زاده و رځه نه» (۴۲، ص ۱۱) ښه گه ر سه رنج بده ین ښم ناوه له ناویستا و (فارسی کؤن؟) و سانسکریتی- دا هاتوه و هه ریبه که به که میک گؤرانه وه به کاریان هیناوه، به لام، له ناویستا وهک ناوی تابه ت بؤ میلله تی ئیران به کاردی و وهک ماناش مانابه کی لیتوه شاهه و مه زن ددات به ناویلنراوه که، له کتیبی (ویدا) هه ر ښم ناوه، واته - ناری - به که میک گؤرانه وه مانا که شه ی بؤ شتیکه تر به کاردی، به لام دیسان له هه ر دوو باراندا هینده له بنه چه که ی خؤی دوور نا که ویتنه وه تا سه ر به لایه کی دیدا بکات. دکتور «محمه مد جه واد مه شکور» لیکواله روه ی ئیرانی دهنوسې: «له کتیبی ویدا هاتوه که -ناری- له و سه رده مه له سه ر زه مینیک ده ژبان به ناوی- ناریه ورته- له وه پیته ده چی ښوه هه ر ښوه بې که به شپوه ی- ئیرانه وه ښجه- له کتیبی ناویستا هاتوه» (۹۲، ص ۶) وه که خوتنده مانه وه وشه ی- ناری- به که میک گؤرانه وه، هه م وهک ناوی- میلله ت- به تابه ت بؤ میلله تی ئیران و هه م وهک ناوی ولات، دیسان هه ر بؤ ولاتی (ئیران) به کار هاتوه ښوه ش شتیکه ښاساییه، که زؤر جار له کؤن و له ښستا ش میلله ت و خاک په ک ناویان به سه ردا براوه به لام، ښم وشه یه وهک وشه یه کی گرنکه پره ده سینن و مانای زؤر تر بؤ خؤی په یدا دهکات، هه ر دکتور (محمه مد جه واد مه شکور) ده لتي «ناریه ورته واته له وه رگای شوانکارانی ناربانې چونکه ناربه کان له و سه رده مه به شوانکاره یی ده ژبان و مه رو گایان به ختیه ده کرد» ښم جار هه ش- ناریه ورته- هه ر بؤ ناوی زه وی و خاک به کاردی، به لام، زه وی له وه رگا و پاوان، وه که ده رکه وت ناوی - ناری- زؤر تر بؤ میلله تی ئیران و خاک له وه رگای ئیرانیبه کان به کار هاتوه، لیکواله روه (برستید) له کتیبی (سه رده مه کؤنه کان) دهنوسې: «به کاره یثانی وشه ی- ناریا- بؤ لقه کانی هیندؤ ښه وروپی کاریکه دروست نییه! پیوسته ښم وشه یه، که له وشه ی ئیران و ئیرانی جودابوه ته وه، به ته نیا بؤ خه لکی ولاتی ئیران به کار بیرئ» (۸۶، ص ۱۳) جاریکه تریش پیوست دهکات ښوه دوو باره بکه مه وه، که مه به ست له - ئیران- جوگرافیای ئیرانی ښمرؤ نییه و ئیرانی- ش هه ر ته نیا فارسه کانی ښمرؤ ناگرتنه وه. ښم وشه ی- ناری- په ی ئیران هه ر ته نیا- فارسه کان- ناگرتنه وه و میلله تی تریش هه ن ښمرؤ ښو ناوه یان به سه ردا ده برئ، به لام، (برستید) به پیوستی ده زانن، که هیندؤ ښه وروپیبه کان، به م ناوه، واته -ناری- ناو نه برتن. ښوه ش مانای ښوه یه که (برستید) ښوان به ناری نازانن، (جان هینلز) به شپوه یه کی دی بؤمه سه له که ده چی، دهنوسې: «له رابردوی په کجار دوور میلله تانیک که ښستا له ښه وروپا و ئیران و هیند ده ژبن، هه موویان په یوه نډیپان به کؤمه له یه که وه هه بووه که ښمرؤ پتیبان ده لټن هیندؤ ښه وروپی» (۵۲، ص ۱۰) وه که ده یینن (جان هینلز) بؤ رابردوی ښم میلله تانه ی که ښمرؤ هیندؤ ښه وروپیان پت ده لټن: ناوی -ناری- به کار ناهیتن، ددتوانین ښوه واه بخوتنینه وه، که ښو سه رده مه، واته سه رده می پتیش په رت بوون و کؤچ کردنی ښوانه ی - ښمرؤ له ښه وروپا و هیندو ئیران ده ژبن، ناوی-ناری- به م شپوه یه په یدا نه بووه و به کارنه هاتوه، یان راستتر به هیندی و ښه وروپیبه کان نه گوتراوه ناری، ښوه ش پشته گریبه که بؤ (برستید) که رای وایه ناوی- ناری- نابې بؤ لقه کانی هیندؤ ښه وروپی به کار بې، له به کاره یثانی ویدا و ناویستا و سانسکریتیش هه ر ښوه دیته ده ست که وشه ی-ناری- به شپوه جیاجیاکانی بؤ- میلله تی ئیران و خاکی ئیران به کار هاتوو،

- دیسان- ئیرانی ئوسسەردەم. لەبارەى شویتین و سەردەمى كۆچ و چەند جارەى كۆچ كەردنى هیندۆ ئەوروپییەكان راو بۆچون زۆرە، ئەگەر هەبىن زۆرتر راپەكە بەلاپەكدا بشكیننەوه، ئەوا راي تریش هەیه دەتوانین بڵێین: كیشەكە هیشتا لیکۆلینەوهى زۆرتر هەلەدەگرئ (*-۱۵) ئەوهى هەموو لایەك لەسەرى كۆكن، ئەوهیه، كە میللەتیک، یان چەند هۆزیک هەن لە ولاتیکەوه بەرەو هیندو ئیران و ئەوروپا كۆچیان كەردوو و كۆچەكەشیان وا پێدەچى بەیەكجار نەبووی و سەردەمى كۆچەكانیش زۆر روون نییە: دكتور (بەهرام فرەوشى) دەنوسى: «لە رۆژگارى زۆر پێش مێژوو، وەختى هۆزە ئیرانى و هیندیەكان هیشتا لیک جودا نەبوونەوه، لە دەشتە بەربلاوهكانى ئاسیای ناوەندى دەژيان و خاوەنى یەك بەرپێوهبەرایەتى بوون» (۴۲، ۵) لیکۆلەرەوه- فرەوشى- باسى هۆزە ئیرانى و هیندى دەكات و سەردەمەكەشیان زۆر بۆ- پێش مێژوو- دەگەرپێنەوه، كە هیشتا باسى كۆچ كەردن لە گۆرئ نییە! ئەو باسە، واتە باسى كۆچ كەردن دكتور (محەمەد جەواد مەشكور). ئاواى باس دەكات: «ئاريايييهكانى سەردەمى ویدایى زۆربوون و بوونە چەند دەستەیهك و تیرەیهك، دوو دەستەى گەورەیان كە یەكێكیان بەئارياييى ئیرانى و ئەوى تریان بەئارياييى هیندى ناسراوه، لەبەكتر جودابوونەوه» (۹۲، ۷) لێرە هۆى كۆچ كەردنەكەیان - زۆربوونى ژمارە- یە و، كۆچ كەردنەكەش دوو دەستەى گەورەیه: هەر ئەو لیکۆلەرەوه دەنوسى: «دەستەى یەكەمیان ریتگای رۆژئاوا و بەرزاییەكانى ئیرانیان هەلبژارد، دەستەى دووهمیان بەرەو خوارووی ئەوبەرى رووبارى - سەند- رۆیشتن و ناوی ئەو رووبارە سەند- هیند- یان بەسەر داپراوه و هەریەكەیان رینگەیهكى تازەیان لە ژيانى خۆیان گرتەبەر، لێرە بەقسەى - فرەوشى- ئەو دەستەیهى كەچوونەتە (هەند) و پاش نیشتهجێ بوونەكە ناوی - هیندى- یان بەسەرداڤراوه، بەلام، لەبارەى- ئیران- ییەكانەوه لیکۆلەرەوه بێ دەنگە و هەكو هیندیەكان باسى ناوی تازەى هەواری تازەیان ناکات. دكتور (محەمەد جەواد مەشكور). باسى ژمارەى كۆچ كەردنەكەیان ناکات، بەلام، فرەوشى- دەنوسى: «بەپشت بەستەن بەوهى كە (وندیداد) (*-۱۶) دەگێرپێنەوه، بەدریژایی نزیكەى هەزار سال لە سێ كۆچى جیا ولاتى خۆیان فراوان كەرد و پەراگەندەى دەورەبەر بوون» (۴۲، ۵) لێرە ماوهى كۆچەكەیان بەهەزار سال دیارى دەكا و لەو هەزار سالە بەسێ جار بۆلابوونەتەوه، كە پێشتر هۆى كۆچى - ئاريايييهكان!!- زۆر بوونى ژمارە بوو، بەلام، لیکۆلەرەوه (مەهرادبەهار) راي وایە هۆى كۆچەكان، هانتى میللەتى نوێ بوو. لیکۆلەرەوهكان - وەكو پێشتر گۆتمان - چەند زەمەنىكى جیایان بۆ كۆچەكان دیارى كەردوو، وا چاكە بۆ ئەوهى زەمەنەكان پێك ببەستینەوه، چەند ئەلگەیهك لەو زەمەن و زنجیری كۆچانە بەسەر بكەینەوه. لیکۆلەرەوهى ئیرانى، پەرویز پزوم شەریعەتى لە توێژینەوهیەكدا بەناوى (زەمەنە مێژووییەكان لە شانامەى فیردەوسى-۱۵) دەنوسى: «زۆرەى لیکۆلەرەوه و مێژوونووسان، كۆچى ئاريايييهكان بۆ بەرزاییهكانى ئیرانى بۆ هەزارەى پینجەم تا سێهەم دەگێرنەوه» (۸۰، ۷۵۶) كە سەردەتای كۆچ كەردنەكە بۆ هەزارەى پینجەم دەگێرنەوه، ماوهى كۆچ كەردنەكەش دەكاتە دوو هەزار سال، بەلام (عەباس قەدیانى) بەشێوهێكى تر باسى كۆچ كەردنەكە دەكات: (رۆژگارى لیک جیا بوونەوهى ئەو خەلكە، ناكړئ بەدلتیا یییهوه دیارى بكرئ، بەلام، هەندیک پێیان وایە لەدەورى سێ یان چوار هەزار پێش زاین بووه»

(۷۱، ۲۰) ئەگەر بەوردی سەرنج بدەین، ئەم لیکۆلەرەوهیەش لە رادەرپێنەكەى خۆى زۆر دلتیا نییە! كەچى (یوونس جەعفەرى) پشت بە راي مێژوونووسان - كەمێك بەدوودلییەوه- یەك مێژوو دیارى دەكات: «مێژوونووسان، كۆچى نەژادى ئاريايهكان لە باكورى ئەوروپاوه بۆ لای ئاسیا، لە دەورووبەرى سێ هەزار و پینج سەد سال پێش زاینیدا دەخەنە بەرمەزەندە» (۸۰، ۴۹۹).

هەر لەبارەى ئەم كۆچەوه لیکۆلەرى ئیرانى دكتور خاتو (ژالە) لای وایە ئەم كۆچە مێژووسازەى ئاريايييهكان لە ئاسیای ناوەراستهوه بەرەو خاكى داىك «لەدەورووبەرى دوو هەزار سال پێش زاین رووى داوه» (۶۶، ۱۰) كەچى (عەباس قەدیانى) جارێكى تر راي خەلكى تر دووبارە دەكاتەوه و دەلێ: «هانتى ئاريايييهكان بۆ ئاسیای رۆژئاوا لە سەدهى ۱۴ى پێش زاین هەندیک بۆ دوو هەزار سال پێش زاینى دەگێرنەوه» (۷۱، ۲۲) دوا لیکۆلەرەوه كە مێژووهكەى باس بكەین (میهر داد بەهار) كە لای وایە: «لەنبوهى دووهمى هەزارەى دووهمى پێش زاین (...). هانتى ئاريايييهكان بەرەو ئیران و هەند دەستى پێكەردوو» (۹۸، ۳۸۸) بەم ریز كەردنى مێژوو جیاجیایانە، گەشتینە سەر ئەوهى كە بڵێین، كۆچى- ئەو خەلكە- ماوهیهكى زۆر دوورو درێژى خایاندوو، ماوهى پینج تا هەزار و پینج سەد سال پێش زاینى دەگێرنەوه، كۆچەكەش پتر لە جارێك روویدا، ئەو شویتەش لە ئیران كە- خەلكە كۆچ كەردوو كە- روویان تێكەردوو، بەقسەى لیکۆلەرەوهكانى وەكو (تیل یۆستى)، (ماركوارت)، (ئەندریاس): «رايان وایە كە نیشتمانى ناوبراوان دەكەوتتە تەنیشتن (خوارزم) و (خێوه) ئیستاستا.. بەمانا ئەو شویتەى كە (ئاقیستاستا) ی پەرتووکی زەردەشتى پیرۆز ناوی (ئائیرین واجه) ی لێ دەنى» (*-۱۷). (۲۱۴، ۱۰، ۶۹) كە كۆچەكە بەم شوێنە بێ و شوینى تازەى كۆچ كەردووكانیش لە ئیران، ئەو شویتە بێ كە لیکۆلەرەوهكان باسیان كەرد و زەمەنى هانتە كەشیان لەنیوان پینج هەزار تا هەزار و پینج سەد سال پێش زاین بێ، با بزاین پێش، ئەو زەمەنە، مەرۆڤ و ژیان لە- ئیران- ی ئەو سەردەمەدا هەبووه، ئایا: ئەو كۆچ كەردوووانە بۆ یەكەم جار و هەر خۆیان ئیرانیان ئاوهدان كەردوو تەوه، یا ئەوه تە خەلكى تر هەبوون و پێشوازییان لێكەردوون؟

ئێمە پێشتر لە باسى- لەبەن عەرد و لەنبو ئەشكەوتان - نمونەى ئاوامان هینایەوه كە دەیسەلماند ژیان زۆر لەو مێژوو لەپێشتر هەبووه و خەلكانىكى تر لێرە لە- ئیران- ی ئەوى رۆژى ژیاون. (میهر داد بەهار) دەنوسى: «یەكەم دانیشتموانى بەرزاییهكانى ئیران (۰۰۰) لە دەورووبەرى پازدە تا بیست هەزار سال پێش زاین، لەو خاكەى كە لەژێر ئاوهاتبووه دەرى (۰۰۰) كەسانىك لە كێوه دارستانییەكان لەنبو ئەشكەوتدا دەژیان، ئەو خەلكە كە پاشماوهیان لە - تنگ بدیان- (*-۱۸) و كێوهكانى بەختبارى دیتراوه» (۴۲، ۲۱) لەوهوه بۆمان دەرکەوت كە زۆر پێش كۆچى -ئارى- یەكان، ژیان لەسەر خاكى ئەوى رۆژى ئیران دەستى پێكەردوو، بابزاین (عەباس قەدیانى) دەلێ چى؟: «كۆنتەرىن بەلگەیهك كە لەناوچە جیاجیایانى ئیرانى ئەمرۆ لەبەردەستە، بەلگە و مێژووى - عیلام- ه، هەر چەندە عیلامییەكان لە نەژادى ئاريايييهكان نەبوونە و هەكو بەدەردەكەوى زۆر پێش ئاريايييهكانى ئیرانى ئەمرۆ، لە خوزستان جینگای خۆیان گرتبوو» (۷۱، ۵۸) لێرە راپەكە تازە نوێ سەرى هەلدا، ئەویش جیایی

رەگەزى "عيلام" بىيەكان لە ئاربيەكانى ئىيران، ئەويش زياتر پىشتىگىرى ئەو دەكا، كە يەكەم: ئىرانىيەكان ھەمەويان ھەر ئاربايى نىن، مەبەست ئەو ئاربيەى كە گوايە لە كۆچەكانياندا بەرەو ئىران ھاتون، لە بەكارھىنانى ناوى -ئارى- یش بۆ ئەو كۆچكردوانە نايى خۆمان زۆر بەپشت قايم بزائىن. دووھەم: پىش ھاتنى ئاربايىيەكان خەلكى تر لەم ولاتە ژباون و ولات ئاوەدان بوو، بۆ پەيوەندىي كورد بەم خەلكە دەبى بلتەين كە ھەموو بەلگەكان بۆ ئەو دەچن كە كورد پىش ھاتنى -ئاربايىيەكان- رىشەى لەنىو خەلكەكەدا ھەبوو، ئەو كوردەى ئىستا بە -كورد- دەناسرئ، رەگەزىگى تىكەلە لەو ئاربايىيەكانى كە ھاتون و لەو خەلكەى پىشتر لەئىران و كوردستانى ئەوئى رۆژىدا ژباون، ئەگەرچى بۆ پەيوەندىي كورد و ئاربيەكان (فون لوشان و سولاك) رايان واىە لەسەر ئەو رايەش پىن دادەگرن و دەلەين: «ئەگەر كورد ئاربايى بن پتر لەھەر ھۆزىگى تر بە پاكى ماونەتەو» (۵۸، ص ۹۰) لە ناوى - ئارى - دەبى مەبەست ئەو خەلكە بى كە لە (ئىريەن وىچ) ژباون و ئاوتىستا بە نەجىبزادەترىن و كۆنترىن مىللەتەيان ئاوەد دەكات و خاكەكەشيان بە ھەولەين خاك دادەنى كە ئاھورامەزدا دروستى كردوو. ھەر چەندە رايەكەى ئەو تىكەل بوون كورد لەھەمووان پتر كارىگەرى ماكى ئەو خەلكە بەو درەنگەو ھاتووە يان، بەسەرەو، بە، كە بە -ئارى- ئاوەد بىرەين. لەو دەگەينە ئەو كە بلتەين، ژبان لە ئىران بەھەموو ئاچەكانىيەو بەتايەت، ئەو بەشەى لەمىژوودا بەكوردستان دەناسرئ زۆر لەمىژە دەستى پىتەردوو، ئەگەر لە ھەندئ شوئىنى كۆنناسى بەلگەى دە ھەزار و بىست ھەزار باسكراو، كەچى لىكۆلەرەوئى ئىرانى (فەرەيدوون جونەيدى) دەنووسئ: «لەدەورو بەرى بىھشەر -بەشەر- پاشماوئى ژبانى ھفتا و پىنج ھەزار سالى ئىو ئەشكەوت دەركەوتوو» (۸۲، ص ۱۲۶).

ئەم قسەى بۆ ئەو دەبە كە بلتەين: كۆچ كوردەكان بەرەو ئىران لەھەر كۆچەكانياندا كە بەرەو ئىرانى ئەو وختە ھاتون، لەگەل خەلكەكەى پىش خۆيان تىكەل بوون و ھەردوولا كاربان لىك كوردە ئەوى ئەمۆ پىي دەگوترئ: "كوردو فارس" پاشماوئى ئەو كارلىك كەردنە بە ديارە ئەگەر لە رووى رەگەز و خوتنەو تىكەل بوون، ئەو لە رووى فەرھەنگىشەو بەتايەين و ئەفسانە و داب و نەرىت و زمانىشەو كاربان لىك كوردە و ئەمۆ لىكۆلەرەو لەھەر رووتەكەو بىوئ دەتوانئ رىشەى ھەردوولا بدۆزىتەو. ئەو ئەنجامەش رىگەى ئەو ھەمان پىدەدا كە بلتەين: ئەفسانەى ئەمۆ مىللەتى كورد، رىشەكەى دەگەرتەو بۆ ژبانى نىشتەجىكانى سەد ھەزار سالى پىش زاىبىنى كوردستان و كۆچ كەردنى بەر لە (پىنج ھەزار سالى پىش زاىبىنى) كۆچ كەردووكان.

ئىستا بە خراپى نازانم، لەبارەى كۆچى ئاربيەكانەو ئەم چەند خالە بەخەم بەرچاوى مىژوونوسان و ئەو بەرپزانەى كە گرنگى بە مىللەتى (ئارى) دەدەن و دەيانەوئ بەگەنە راستىيەكان.

۱- زۆرىەى ئەو مىژوونوسانەى باسى زەمەنى كۆچى ئاربيەكانيان كوردەو و من نووسىنەكانىانم خوتنەوئەو، ماوئى پىنج تا ھەشت سەد سالى پىش زاىبىان دەست نىشان كوردەو و باسى چەند

جارەى ئەم كۆچەش دەكەن. ئەگەر ئەم ماوئە درىژە و ئەم چەندجار كۆچكەردنە نىشانەىكەى گرنگى كۆچكەردنەكە بى! ئەى ناكروئ بىرسىن ئەرى ئەم كۆچانە ھەمووى ھەر لەبەك ولاتەو بوو و كۆچەكانىش ھەمووى كۆچى بەك مىللەت و ھۆز بوو؟

۲- رايەك ھەبە دەلئ: (ناى بە ھىندو ئەوروپىيەكان بەگوترئ ئارى!) بەكىكى تر دەلئ: «ئارى تەنبا بەوانە دەگوترئ كە لە (ئىريەن وىچ) واتە -رۆژھەلاتى كوردستان- نىشتەجى بوونە» ئەگەر لىرەدا (ئىر- ئار) ماناى مىللەت و ھۆز و دانىشتووان بەدا، ئەو -فىچ- وىچ- ماناى نىشتەمان و ولات دەدا، بۆبە دەتوانەن بەھۆى ئەم -وىچ- پەيوەندىيەك لەنىوان (بۆھتان وىچ- بۆتان وىچ-) و ئەو بەشە چىايەى كە لە كىوئەرەش پىي دەگوترئ (وىچ) بدۆزىنەو و جوگرافىاي ئەو نىشتەمانە فراوانتر بەكەين كە وشە و ناوى وىچ پىنكىان دەبەستىتەو و ئەم -وىچ- بەوشەى (زمان) پىك و (مىللەت) پىك و (زەمان) پىك- بزائىن و كە ئەمەش پەيوەندىيەكى توند لەنىوان ئەم سى ئاچەبە پەيدا دەكات و لەدباركەردنى بەچەو رەگەزى- ئارى- بىيەكان بى سوود ناى. ئەو ھەش لەبىر نەكەين كە -وىچ- واچ- قاچ- ماناى -زمان- یش دەدات واتە ئەوانەى بەشەو زمانى واچ دەدوئىن. ئەمەش لەھەردو بەرى -نىشتەمان و زمان- دا بەكىتەيەك دەدات بە دانىشتووان و ھۆز و مىللەتەكە، واتە ئەو مىللەتەى لەو نىشتەمانە دەژى و بەو زمانە قسان دەكات. ئەو مىللەتەش ساغ بووئەو كە مىللەتى كوردە.

۳- ھەندئ لە مىژوونوسان رايان واىە كە (سۆمەرىيەكان لە رەگەزى ئارىن) ئەگەر ئەم رايە بە خالىكى گرنگ و بەرگرىن، دەبى ئەو ھەش لەبىر نەكەين كە ھەر مىژوونوسان دەلئ: «سۆمەرىيەكان لە بەرەبەيانى مىژووئەو نىشتەجىي ئەم خاكەن» و كە چوونەتە خوارەوئەش ھەموو مىژوونوسان شوئىنى رۆيشان و كۆچكەردنەكەيان دەگەرتەنەو سەر ئەو خاكەى كە لەمىژوودا نىشتەمانى كوردەكان بوو و لەمىژىشە بە -كوردستان- ناسراو. ئەو ھەش دەو پروفىسۆرى سۆمەرى ناس لاند سىرگر و كىمەر بەجووتە دەلئ و دەسەلمەين كە بەچەى سۆمەرىيەكان لەو ئاچەبەبە كە دەكەوتە خوارووى رۆژئاواى دەرباى قەزوين لە شارى ئەراتا و دەورو بەرى و ھەر لەوئىشەو ھاتنە خوارووى دوئاوان و لە رىگەى باكوورەو لە باشوور گىرسانەو (۱۰۹، ۴۵).

ئەگەر ئەم دوو باسى خوارووى رۆژئاواى دەرباى قەزوين دەكەن، ئەو (عەتا بەكرى) لە پىشەكى وەرگىرانى كىتەبى (چىرۆكى شارستانىيەتى سۆمەر و بابىل) دا دەنووسئ: «سۆمەرىيەكان لە سەرەتاو لە چىاكانى زاگروس و كوردستان دەژبان و پەنايان بۆ ئەشكەوتەكانى دەبرد» (۱۱۵، ۴) وەك دەبىن ئەم نووسەرە راستەوئەوئى ناوى چىاكانى زاگروس و ولاتى كوردستان دىئى. ئەو دوو رايەش ئەو دەسەلمەين كە جىگەى بەكەمى سۆمەرىيەكان ھەر ئەو جىگەبەبە كە مەدەيەكان تىبدا نىشتەجى بوون، ئەمەش ھۆبەكە بۆ ئەو پەيوەندىيەكى بەھىز لەنىوان سۆمەرى و مەدەيەكان ھەبووئى.

۴- ھەندئ لە مىژوونوسان بۆ كۆچى ئاربيەكان دەلئ: «كۆچەكە لىرەو -واتە لە كوردستان- ھەبوو نەك بەپىچەوانە، واتە ئاربيەكان لىرەو بەرەو ھىندو ئاسىياى ئاوەراست رۆيشتون» ئەمەش رايەكى گرنگە، چونكە ھەندئ كە باسى كۆچى ئاربيەكان دەكەن دەلئ: «گەرئانەو خاكى باپىرانىان» واتە پىشتر

لیتروه له کوردستانهوه کۆچیان کردووه و دواجار گهراونهتوهه نیشتمانی خۆیان. ههر بۆ پشتگیری ئەم رایه ئەفسانەیهکی کوردی ههیه و لهنیو برا ئیزدییهکان دهگیتدیتهوه، ئەو ئەفسانەیه باسی کۆچی هۆزێکی گهوهری کوردهکان دهکات پێش ئەوه -لافاو- روودا، ئەفسانەکهش به ئەفسانە ی-مالاڤهش- ناسراوه.

ئەو ئەفسانەیه باسی ئەوه دهکات که بانهماله ی-مالاڤهش- گهوهری هۆزی (دنا) له ترسی لافاو بهرهو هیند کۆچ دهکهن و خۆیان و هۆزهکهیان له مهترسی لافاو دهپارتین. ئەگه رچی ئەمه وهک ئەفسانەیهک باس دهکری، بهلام دههین ئەوه بزانی که -ئەفسانە- له رهگهزی مێژووی خالی نییه! یهکن له پێناسهکانیش بۆ ئەفسانە ئەوهیه که (ئەفسانە: مێژوویکی پیرۆزه) ئەگه ئەم مێژووه ئەفسانەیه و پیرۆزهش له گهڵ رای مێژوونووسان یهک بگرتهوه، ئەوا خالی بههیزی خۆی زۆرتر و بههیزتر دهکات. ئەو خاله بههیزانهش ئەگه پشتگیری ئەوه بکه که ئارییهکان لێره له کوردستان بهرهو هیندو ناوچهکانی تر کۆچیان کردووه، ئەوا گهراوههوشیان بۆ (خاکی باپیرانیان) زۆر بههیزتر دههین. واته سههرهتا کۆچکردنهکه لێره بووه و دواجار گهراوههوش، گهراوه ی-ئاری-یهکان ههر بۆ ئیتره بووه.

ئەم خالانه ههمووی داوا ی ئەوهمان لێدهکهن، که بهشیهیهکی تر -کۆچ و هاتنهوه ی- ئارییهکان بخوێنینهوه بۆ ئەوه ی بگهینه راستیهکی جیگیرتر چونکه ساغکردنهوه ی ناوی ئاری و کۆچی ئارییهکان گرنگیهکی زۆری ههیه بۆ رهگهز و نیشتمانی کۆنی کورد.

١-٦-٥- مێژوو و ئەفسانە ی (مادهکان):

مادهکان- هۆز - یان- نهتهوهیهکی دیار و خاوهن مێژوون و یهکه م ئیمپراتۆریهت له ئیرانی پێش زاین له سههرهتای سهده ی حهوتهمه ی زاینی له سههر دهستی ئەوان دامهزرا و پایتهختهکه ی-ئەکه تانا- هههمه دانی ئەمڕۆ بووه. سههرهتا بۆئهو ی له مانای وشه ی- ماد- بگهین و بزانی یهکه مین جار له کور و که ی بهکارهاتوه. با بزانی لیکۆله ره وهکان چی دهلین: له وتاری - زهمنه مێژووییهکان له شاهنامه ی فردهوسیدا- لیکۆله ره وه (پهرویز پۆم شه ربه ته ی) بۆ مانای ماد دهنووس: «همای ناو یستایی هوما یا Humaya بهشی یه که می ئەو ناوه، (هو) که مانا که ی دهکاته (باش- چاک) و بهشی دوومه ی (مایا) یا (مای) یه که شیه یه کی تره له (مات) و (ماد) که ئیشاره ته بۆ سه رزه مین و میلله ته ی ماد که له رۆژئاوا ی ئیران دهسه لاتی په یدا کرد و دهوله ته ی مادی پیکهینا» (٨٠، ص ٧٥١) لێره ش مانای- ماد- مانایه کی جوان- باش- ددا و ده بیته ناوی میلله تیک و ئەوهش له کتیبی پیرۆزی زه رده شتیه که نه وه- ئاو یستا- وه سه رچا وه ده گری، ههر لیکۆله ره وه (ج. مفرد) له به رگی یه که می کتیه که یدا ده نووس: «له ئاو یستا ناوی ماد به شیه ی (مئیدیه) (یعنی نیوه راست) هاتوه» (٤٩، جلد اول، ص ١١٧) ئەوهش نیشانه ی کۆنی ناوی ماده به وه ی که له ئاو یستا باسکرا وه، ده بی پێش ئاو یستا ئەو ناوه شو ی تیک ی دیاری له ناو چه که دا هه بو ی، به وهش که مانا که ی دهکاته- نیوه راست- دیسان ئیشاره ته بۆ شو ی خا ک- ولات، که ئەوهش له گه ل مانای پێشتر به کتر ده گر نه وه، بۆ کۆنی ئەم ناوهش ئەو له دهقه- ئاشووری- یه که نه وه بۆ یه که مین جار باسکرا وه: «یه که مین ناو هینانی راسته وخۆ بۆ هۆزێکی

ئیرانی، واته مادهکان، له دهقه ئاشوورییهکانی سه ده ی نۆبه می پێش زاینیدا نووسرا وه» (١٠٤، ص ٤٤٤؟) ههر بۆ ناو هاتنی مادهکان و یه که مین جار له ٨٣٦ ی پێش زاین له مێژوودا باس ده کری» (١٩٧) ئەمانه هه مو ئەوه ده سه لیتن که مادهکان مێژوویه کی کۆنیان هه یه و پێش پیکهینانی- دهوله ت- یش دیار و ناسراو بوون، لیکۆله ره وه ی ئیرانی (محمه مد جهواد مه شکوور) ئاوا باسی ناوهینانی مادهکان دهکات له لایه ن ئاشوورییه که نه وه: «له نووسرا وه ئاشوورییه کان (ئامادانه) هاتوه، چونکه ئاشوورییه کان به - ماد- هکانیان دهگوت (ئامادا) و پاشگری (نه) پاشگری شوینه، ههر به وه دهستووره هه مه دان واته جیگا و شوینی مادهکان» (٩٢، ص ٢٠) وهکو ده رده که وه ی ناوه کۆنه کان (ئاری و ماد بۆ ناوی خا ک و میلله ت) به کارهاتوون.

ئیسستا با بزانی خا ک و ولاتی مادهکان کۆینده ر؟ چونکه ئیسسه ده زانی پاش ئەوه ی- دهوله ت- ئیپراتۆرییه تیان- پیکهینا سنووری ده سه لاتی خۆیان زۆر فراوان کرد. (ئەو میلله ته له سه ره تای سه ده ی حه وته می پێش زاین، یه که مین دهوله تی ئیرانیان دامه زران و یه کی له پاشا گه وره کانی ئەو زنجیره یه هوخشتره (کواسارس) بوو له گه ل دهوله تی بابل یه کی گرت و ئاشوورییه کانیان شکاند و مه مله که تی ئاشوورییه کانیان له نیوان خۆیاندا دا به ش کرد، ده سه لاتی دهوله تی "ماد" ههر ته نیا به سه ر ئیراندا نه بوو، به لکه ئەر مه نستانی رۆژئاوا و که ی دو کبه شی گرت وه» (١٩٧) ئەم شکانده ی ئاشوورییه کان و فراوان کردنه ی سنووری ده سه لات، لای مادهکان نیشانه ی خا وه ن پێشینه ی قهومی ماد و ریک خراوه ی ئیپراتۆرییه تیه که یانه، که ئەمه ش مێژووناسان زۆریان باس کردووه.

له باره ی کۆچی (ماد و پارس) هکانه وه زۆر نووسرا وه، یه کی له لیکۆله ره وه کان که (فره وشه ی) یه ده نووس: «ئەم دوو هۆزه له گه ل هه مو- تایفه- (١٩*) ناو برا وه کانی خۆیان، روویان کرده ناو چه ی به پیستی ده ورو به ری ده ریا چه ی ره زاییه (ئورمییه- شه راب) هۆزی ماد له ناو چه ی خوارووی رۆژ هه لاتی ده ریا چه و نیوان هه مه دان و ته وریز جیگای خۆیان گرت و پاشان تا ئەسه فه هان چوونه پێش، هۆزه کانی پارس له به شی خوارووی ده ریا چه و ناو چه ی ئەر ده لانی (٢٠*) ئیسستا نیشته جی بوون» (٢١*) (٤٢، ص ٢٨) ههر خۆی واته (فره وشه ی) شوینی هاتنی ئەم دوو هۆزه واته ماد و پارس ئاوا دیاری دهکات: «ئەم دوو هۆزه پێ به پێ له ده ربه نده کانی قه فقاز تیه په رین و له ده ورو به ری ده ریا چه ی ره زاییه (ئورمییه) که فراوانییه کی له ئەمڕۆ زیاتری هه بوو و خا وه نی ده شتاییه کی سه وزو خۆش بوو دامه زران و خه ریکی جووتیاری و شوان کاری و به خێ کردنی ئەسپ بوون» (٤٢، ص ٢٥) بۆ زه مانی هاتنی ئەم دوو هۆزه- وهکو پێشتر باس مان کرد- رای جیا واز هه یه، به لام، هه ن که ئاوا باسی زه منه ی ئەم هاتنه ده که ن. (ئەگه رچی مێژوونووسان، بۆ دامه زرانده ی دهوله تی ماد سالی ٧٠١ یا ٧١٨ ی پێش زاینیان نووسیوه، به لام سه رده می جیگیر بوونی هۆزی ماد له ناو چه ی نازه ربا یجان و کوردستان و لیک راست هاتنی ئەم هۆزه له گه ل هۆزه هیرش به ره کانی (٢٢*) رۆژئاوا به پیستی نووسرا وه ده ست که وتو وه کانی ئاشوورییه کان له ده ورو به ری ٨٤٤-٨٣٨ ی پێش زاینی بووه، به و پیه سه ده وه ی هه می (ماد) هکان ده توانین به ده ورو به ری ٨٤٠ پێش زاین بزانی» (٨٠، ص ٧٥٤) ههر چه نده ئەم مێژووه ی هاتنی مادهکان

و له گه ل میژووی دامه‌زراندنی - نیمپراتوریبه‌تی ماد زۆر لیک نزیکه، پیاو ده‌پرسی، ئهم ده‌وله‌ته مهن و پیتشکه‌وتوو و به یاسایه له هه‌موو پرویکه‌وه، هی ئه‌وه نییه له ماوه‌یه‌کی ئاوا کهم هاتییته به‌ره‌م. ئه‌وه ئه‌گه‌ر دامه‌زراندنی ده‌وله‌تی ماد ته‌نیا به به‌ره‌می - ماده - هاتوو‌ه‌کان بزانی! وه‌کو ده‌رکه‌وت که ماده‌کان له هاتنیان زۆر هۆزی تریان له‌گه‌لدا بوو، ئه‌وا له دامه‌زران و نیشته‌جیوونیش تیکه‌لی زۆر هۆزی تر بوون، که ئه‌وانیش خاوه‌نی شارستانییه‌ت و پیتشکه‌وتنی رۆژگاری خۆیان بوون. میژوو سه‌لماندوویه‌تی که ناوچه‌ی زاگروسی و ده‌رویه‌ری شاری ورمی و هه‌موو ناوچه‌که زۆر پیتش هاتنی (کوچ کردوو‌ه‌کان) ئاوه‌دان بووه. ئه‌و شوینه ئاوه‌دانه که ده‌کاته ولاتی دواتری ماده‌کان (ئی. م. دیاکونوف) ئاوا‌ی باس ده‌کات: «به‌شی رۆژئاوا یان (مادی ئاتروپاتین) به‌شی ژوورووی روبروی ئاراسه و تا کیتی ئه‌ل‌ه‌ند له‌خواره‌وه درێژ بووه‌ته‌وه، ناوچه‌ی ده‌ریاچه‌ی (ورمی) (...) و روبروی (جه‌ختو) و روبرو‌ه‌کانی تر که شان به‌شانی ئه‌و ئه‌رژیتته ناو ده‌ریاچه‌ی ناوبراوه‌وه، هه‌روه‌ها ناوچه‌ی ده‌راوی روبروی قزل ئوزون (رووباری سپی) ئیستا و، ئه‌رژیتته ده‌ریای خه‌زەر، ئهم ناوچه‌یه ئه‌گریتته‌وه، سه‌رانسه‌ری ئهم ناوچه‌یه ئه‌که‌ویتته ناوچه‌کانی ئازربایجان و کوردستانی ئیرانه‌وه» (٢، ل ١٢٧) که ئه‌مه جوگرافیای ماده‌کانه، هه‌ر له‌م جوگرافیا و ولاته‌ش ده‌وله‌تی مادیان دامه‌زراند، (شاه‌روخ مسکوب) ده‌نووسی: «ماده‌کان یه‌که‌مین شاهه‌نشاهییه‌تی میژووی ئیرانیان دروستکرد، ئه‌وان له‌رووی پیکه‌ستن و په‌یوه‌ندی و ته‌بابی هۆزه‌کان بۆ حکومه‌تی پیتش پارسه‌کان که‌وتن پاشان هه‌ر ئه‌وان بوونه یار و پشتگیری زۆرباشی پارسه‌کان، پارسه‌کان به‌هاوکاری ئه‌و خزمه‌ نزیکه‌نه‌ی خۆیان یه‌که‌مین نیمپراتوریبه‌تی چهند میلله‌تی و چهند فه‌ره‌نگی میژووییان هینایه‌ وجود». (٦٨، ص ١٣-١٤) دیاره لیره مه‌به‌ست ئه‌وه‌یه که پاشتر پارسه‌کان ده‌وله‌تی مادیان رووخاند، هه‌ر به‌هاوکاری ماده‌کانیش ده‌وله‌تی یه‌که‌می خۆیان - هه‌خامه‌نشی - یان دامه‌زراند، دیاره ماوه‌ی حوکم کردنی ماده‌کان پتر له‌ دوو ئه‌وه‌ندی ماوه‌ی حوکم کردنی هه‌خامه‌نشییه‌کان بوو. چونکه ماوه‌ی حوکم کردنه‌که‌یان هه‌ر سی و دوو سال بوو. بۆ ئهم هاوکاری و خزمایه‌تییه‌ی ماد و پارس پیتشه‌یه‌کی زۆر هه‌یه، که خزم و هاوکار بوون. «رایه‌که هه‌یه ده‌لی: هه‌ردوو تایفه‌ی ماد و پارس به‌یه‌که‌وه هاتنه ئیران له‌ریگای شاخه‌کانی قه‌فقاسه‌وه، دوا ئه‌وه‌ی ماوه‌یه‌که به‌یه‌که‌وه ژباون و له‌یه‌کتر جیابوونه‌ته‌وه» (٢١٤، ١٠، ل ٧٥) وه‌کو زانراوه، ماده‌کان ئه‌گه‌ر له‌پارسه‌کان جیا بوونه‌ته‌وه، بۆخۆشیان، سه‌ره‌رای ئه‌وه‌ی که له‌ زۆر هۆز و تایفه‌ پیک هاتبوون، بوون به‌ دوو ده‌سته‌ی ماد، ده‌نووسی: «سه‌ره‌زمینی دایک ولات" یان کرده دوو به‌ش، یه‌که‌م: مادی گه‌وره. که بریتی بو له‌ناوچه‌کانی ناوه‌ند و رۆژئاوا ئیران تا سنووری کوردستان له‌ چیاکانی زاگروسی (...) که (ره‌ی) و ده‌رویه‌ری ئه‌وی ده‌گرتته‌وه، دووم: مادی بچووک که‌ته‌واوی نازه‌ریاجانی ده‌گرتته‌وه» (٩٢، ص ١٩) له‌باره‌ی پیکه‌ته‌ی ماده‌کان. هیردوتس: باسی شه‌ش هۆز ده‌کات و ده‌لی: «بریتی بوون له‌ بوسیان، پارتاکتیان، ئستروخانیان، ئیرزانتیان، بۆدیانی موغه‌کان» (٨١، ص ٢٨) دیاره هه‌ر به‌قسه‌ی ئهم سه‌ره‌چاوه‌یه پیتشه‌ی هۆزی تریش له‌ ولاتی ماده‌کان هه‌بووین، به‌لام ناوی ئه‌و هۆزانه‌ی که هاتوو، نیشانه‌ی ناواری و شوینی گرنگیان بووه له‌ کۆمه‌لگه‌که‌دا. ئه‌وه‌ش هه‌ر زۆر راسته، له‌ هه‌موو

سه‌رده‌می‌ک ناو ناوی هه‌ندیکه و کار کاری هه‌موانه، دوور نییه کارکردوو‌ه‌کان زۆرتر ماندوو بن و ئاره‌قه و خوین بریتن، به‌لام، زۆر که‌متر به‌ره‌م بچیتن. ده‌سه‌لاتی دنیا له‌هه‌وه‌له‌وه هه‌ر وا ده‌مه‌زراوه. له‌و چهند دێره‌ی سه‌روه‌ه که باسی هاتنی ئاری و ماده‌کانمان کرد، مانای ئه‌وه نییه ئیمه هاتوو‌ه‌کان ته‌واو به - ئاری - ده‌زانی! ئیمه ناوی ئاری زۆرتر به‌دانیشتووانی (ئیریه‌ن ویچ) ره‌وا ده‌بینین و ماده‌کانیش به‌به‌شیک له‌و خه‌لکه‌ ده‌ژمیرین، به‌لام، ئهم رایه چونکه ته‌واو جیگیر نه‌بووه، بۆیه رایه‌کانی پیتشو‌ترمان به‌سه‌ر کرده‌وه.

١-٦-١-٦-١ - کوره و (ماده‌کان):

ره‌نگه که‌سانێ هه‌بن، زۆر لایان خۆش نه‌بی که دان به‌و راستییه‌دا بنین، که کورد و ماد ته‌واو‌که‌ری یه‌کترن، که‌چی، به‌لگه میژوویییه‌کان به‌پیتچه‌وانه‌ی خواستی ئه‌و زاته هاوچه‌رخانه، زۆر له‌کۆنه‌وه ئه‌وه‌ی سه‌لماندوووه. (ج. مفرد) ده‌نووسی: «بۆ ئه‌وه‌ی ئاگاداری میژووی کورد بین، پیتوست ده‌کا میژووی میلله‌تی ماده‌کانی سه‌ده‌ی شه‌شه‌می پیتش زاین به‌خوتینیوه» (٤٩، جلد اول، ص ١١) له‌باره‌ی به‌لگه‌ کۆنه‌کانه‌وه زانای کورد (توفیق وه‌بی) ده‌نووسی: «له‌و نسه (ده‌ق) هه‌له‌وه‌ییانه‌ی پیتشو‌تر وه‌رمان گرت، پیاو تیده‌گا، دانهری (کارنامه‌ک) که له‌ دوا‌ی چه‌رخه‌ی شه‌شه‌می پاش عیسا‌دا ژباوه‌ی ماد و کوردی به‌یه‌ک نه‌ته‌وه داناو» (١٨٣، ص ٢٧) هه‌ر له‌باره‌ی کورد و ماده‌وه پرسیارتیکی ره‌وا هه‌یه، که بۆ خۆی وه‌لامه‌که‌ی له‌نیو خۆیدا‌یه (پروفسۆر مینۆرسکی) ده‌نووسی: «ئه‌گه‌ر کورد ئه‌وه‌ی ماده‌کان نه‌بن ئه‌دی نه‌ته‌وه‌یه‌کی وا کۆن و به‌ده‌سه‌لات چی به‌سه‌ر هات، ئه‌و هه‌موو هۆز و تیردی کورد، که به‌یه‌ک زمانی ئیرانی و جیا‌وا‌له‌ زمانه ئیرانییه‌کانی دیکه قسه‌ ده‌که‌ن له‌کۆتیه هاتوون؟» (١٨٣، ل ٣٣) وه‌کو پیتشر گوتمان، ئهم پرسیاره‌ی مینۆرسکی زۆرتر وه‌لامه‌که‌ی ده‌سه‌لمینن تا پرسیار بچ. بۆ سه‌لماندن ئهم یه‌ک بوونه‌ی ماد و کورد وا چاکه (کارنامه‌ اردشیر بابکان) به‌خوتینیوه، له‌ به‌شی پیتشه‌م ئاوا ناوی کورد و ماد پیکه‌وه هاتوو: «پاش ئه‌وه‌ی سوپا و له‌شکرکی مه‌زنی له‌ زابل کۆکرده‌وه ملی له‌به‌ر ملی - کردان شاه مادی - کردان شاه مادی نا، شه‌رو خوین پیتشه‌کی زۆر رووی دا سوپای ئه‌رده‌شیر ته‌نگی پیتش هه‌لچنراو شکا» (٩٩، ص ٤١) ئه‌گه‌ر له‌ سه‌رکه‌وتنی کوردان و شکانی ئه‌رده‌شیر باسی کورد کراوه، له‌ شکانی کوردان و سه‌رکه‌وتنی ئه‌رده‌شیر زۆر چاکتر ناویان هاتوو: «ئه‌رده‌شیر سوپایه‌کی چوار هه‌زار (نه‌فه‌ر) هی ئاماده کرد و شه‌و به‌شه‌به‌بخوون هیرشی کرده سه‌ریان و یه‌ک هه‌زاری له‌ کورده‌کان کوشت و ئه‌وی تری بریندار و ده‌ستگیر کرد له (کوردان شاه) کور و برا و نه‌وه و مال و حالیکه زۆری - گرت - و بۆ پارس شوێ کردوو» (٩٩، ص ٤١) به‌لگه‌ی ئه‌وه که کورد و ماد یه‌کن له‌وه چاکتر به‌ده‌ست ناکه‌وێ که کارنامه‌ی ئه‌رده‌شیر خۆی ناوی ماد و کورد به - کردان شاه مادی - دینن که ده‌کاته شای کورده ماده‌کان، ئه‌وه جگه له‌وه‌ی که - پاشای ساسانی - (٢٣*) که له‌شه‌ری ئه‌سه‌که‌نده‌ر ده‌شکێ خۆی له‌نیو شوانکاره کورده‌کان ده‌شارتیته‌وه، دیاره ئه‌و شوانکاره کورده‌نه‌ش هه‌ر هه‌مان شوانکاره ماده‌کانن، که ئهم به‌لگه که‌مه‌ی که له‌نیو زۆر به‌لگه‌ی تر ده‌ه‌لمان بژارد، ئه‌وه ده‌سه‌لمینن که کورد و ماد یه‌کن، ئه‌وا ده‌بچ - فه‌ره‌نگی ماده‌کان به‌ئایین و زمان و ئه‌فسانه‌وه به‌شیکه گرنگ بچ، له‌ فه‌ره‌نگی به‌ر بلاوی

لافاو وهک رووداوێکی واقعی، ته‌واوی میژوو و ئەفسانە و کتێبه‌ ئایینی و پشکینە (ئەركیۆلۆجی) کۆنناسی و لیکۆلینەوه‌ زانستییه‌کان پشتگیری لێده‌کەن. که لافاوێکی گه‌وره‌یه‌ __ بگره‌ پتر له‌ یه‌ک لافاو __ روویداوه‌ و ته‌واوی زه‌وی، یان هه‌ر جاره‌ی به‌شیتکی زه‌ویی گرتوه‌ته‌وه‌ و بووه‌ته‌ هۆی له‌نیسو چوون و وێران بوونی ئاوه‌دانی و خنکانی مرۆڤ و زینده‌وه‌ره‌کان، ئەوه‌ش بووه‌ته‌ هۆی ئەوه‌ی که جاریکی تر سه‌رله‌نوێ وه‌ک یه‌که‌مه‌جار، پاش دروست بوون و پینگه‌یشتنی مرۆڤ و چیرۆکی هاتنی ئاده‌م و حه‌وا- ی نیسو قورئان و ئینجیل و ته‌ورات و (مه‌شی و مه‌شیانه‌ی) (٢٤-*) ئاویستای زه‌رده‌شتیان، ژیان سه‌رله‌نوێ ده‌ست پینکاته‌وه‌، بۆ ئەم ژیان ده‌ست پینکرنه‌وه‌ش، ئەم سه‌رچاوه‌ زۆریه‌ی هه‌ره‌ زۆریان باس له‌وه‌ ده‌کەن که ژیان ئەمه‌جاره‌ له‌نیسو (که‌شتی) یه‌که‌وه‌ دابه‌زیه‌ته‌وه‌ سه‌ر زه‌وی، وه‌ک له‌ قورئاندا هاتوه‌، سه‌رزه‌مینیتکی پیرۆز. له‌به‌ر ئەوه‌ی لیکۆلینەوه‌ له‌سه‌ر (لافاو) ی نیسو کتێبه‌ ئایینییه‌کان زۆره‌ و له‌ زۆر رووه‌وه‌ باسی ئەو ده‌قه‌ ئایینییه‌یه‌ کراوه‌، بۆ ئەوه‌ی ئەم کاره‌ی ئیمه‌ نه‌بێته‌ هۆی دووباره‌ بوونه‌وه‌ و - درێژداری - یه‌کی له‌ راده‌به‌ده‌ر، هه‌ولده‌ده‌م باس له‌ سه‌رچاوه‌ میژوویی و ئەفسانەیی و زانستییه‌کان بکه‌م و زیاتر ئەو هه‌وال و ئەفسانە به‌سه‌ر بکه‌مه‌وه‌ که لافاو به‌ - کورد و خاکی کوردستان ده‌به‌ستنه‌وه‌.

به‌هۆی ئەوه‌ی که کتێبه‌ ئایینی و رۆشنیرییه‌ ئایینییه‌کان، به‌تایبه‌ت، ئایینی جوو و مه‌سیحی و دوا‌جار موس‌لمانه‌کان، سه‌رچاوه‌کانی دوا‌پین و تا ئیستاش به‌رده‌وامن و زۆریش به‌ر بلا‌ون، ئەو سه‌رچاوه‌ بوونه‌ته‌ - چاوه‌گه‌یه‌کی - ده‌وله‌مه‌ند بوونی رۆشنیری میلی - که له‌میژه‌ خه‌لکی ئەو ئایینه‌ و ده‌روه‌ی ئەم ئایینه‌ش - ئەفسانەکانی خۆیان له‌سه‌ر هه‌لده‌نین، هه‌ر بۆیه‌ ئیستا له‌ جیهاندا زۆر ده‌قی ئەفسانەى لافاو هه‌یه‌، که له‌ زۆر رووه‌وه‌ لێک ده‌چن و له‌ زۆریش لێک جیان، (٢٥-*) دياره‌ پيش ئەو ئایینه‌ش زۆر ده‌قی تری - لافاو - که‌وتوه‌ته‌ ده‌ست، هه‌ر بۆ ئه‌وه‌، له‌ سه‌رده‌می سۆمه‌ری و ئەکه‌دی و بابلییه‌کاندا، باس له‌م داستان و ئەفسانە و چیرۆکانه‌ ده‌کرێ و ناوی ئەم پاله‌وانانه‌ دێ، -داستانی لافاوی گلگامش، (داستانی لافاوی زبو سه‌درا)، (داستانی لافاوی بیروسی)، (داستانی لافاوی ئەتره‌اسیس)، ئەمانه‌ هه‌موو له‌ میژوویه‌کی کۆنه‌وه‌ باسی لافاویان کردوه‌ و ده‌قه‌کانیان، به‌شپه‌وه‌ جیا جیا که‌وتوه‌ته‌ ده‌ست. ئەو هه‌موو ده‌ق و ناوه‌ بۆ لافاو نیشانه‌ی دوو شته‌، یه‌که‌م: ئەوه‌یه‌ لافاو وه‌ک واقع رووداوێکه‌ رووی داوه‌ و خه‌پال و ئەفسانە نییه‌، دووه‌م: ئەوه‌یه‌ که یا ئەوه‌تا لافاوێکی زۆر گه‌وره‌ و گران رووی داوه‌ که هه‌موو جیهانی گرتوه‌ته‌وه‌، بۆیه‌ له‌ زۆر لا و له‌ زۆر سه‌رده‌م باس ده‌کرێ، یان لافاو زۆر جار قه‌وماوه‌ و شویتنی جیا جیا و رۆژگاری جیا جیا گرتوه‌ته‌وه‌، ئەگه‌رچی به‌دووری نازانم، که هه‌ردووکیان

٤- له‌گه‌ڵ گه‌یشتنی هۆزه‌کانی (پارس) تینکه‌ڵ بوونیک هاته‌ ئاراوه‌ له‌نیوان هاتوه‌کان و هۆزه‌ نیشته‌جێکان.

٥- له‌گه‌ڵ هاتنی (ماد) ئەوانیش تینکه‌لی ئەو هۆزانه‌ بوون که پشستر له‌ناوچه‌که‌دا ده‌ژیان، هه‌ر ئەو وه‌خته‌ش (کورد) وه‌ک ناویکی دیار له‌ ناوچه‌که‌دا هه‌بووه‌.

٦- ئەم میژوو دانان و هیلکاریه‌، ئەنجامی خوتندنه‌وه‌یه‌کی گشتیی سه‌رچاوه‌ میژوویییه‌کانه‌.

روویان دا‌پن، واته‌ لافاوێکی گه‌وره‌ هه‌موو جیهانی گرتیته‌وه‌ و زۆر لافاوی بچووکتربش ناوه‌ ناوه‌ هه‌لساین. ئەوه‌ته‌ (جیمس فریزه‌ر) ده‌نووسن: «ئوه‌ی زانراوه‌ و له‌میژه‌ که ئەفسانەى لافاوی گه‌وره‌. ئەوه‌ی که بووه‌ هۆی له‌نیسوچوونی نزیکه‌ی ته‌واوی خه‌لک، به‌بلا‌بوونه‌وه‌یه‌کی زۆر بلاو جیهانی گرتوه‌ته‌وه‌» (١٢٢، ص ١٦٠) ئەوه‌ی __ جیمس فریزه‌ر - ده‌یه‌وئ بیللی روودانی لافاوی گه‌وره‌یه‌، ئەو لافاوه‌ی که هه‌موو جیهانی گرتوته‌وه‌ و نزیکه‌ی ته‌واوی خه‌لکی له‌ناوبردوه‌، هه‌ر ئەوه‌شه‌ هۆکه‌ی، که له‌ ئەفسانە جیهانییه‌کاندا باس ده‌کرێ، هه‌ر بۆ ئەم پشتگیرییه‌ و یه‌ک بوونی لافاوه‌کان(تاها باقر) ده‌نووسن: «ئیمه‌ ده‌توانین به‌که‌مێک دلتایاییه‌وه‌ بلتین که لافاوی ناوبراو له‌ سه‌لماندنی پاشا سۆمه‌ری و بابلییه‌کان یه‌ک لافاو بوو» (١٣٢، ص ٣٠٠) هه‌ر بۆ پشتگیری ئەوه‌ی که لافاوی گه‌وره‌ روویداوه‌ له‌رووی زانستی و میژوویییه‌وه‌ لیکۆله‌ره‌وه‌ی کورد (میرزا حه‌سه‌ن ئەلدنادی) ده‌نووسن: «سه‌رچاوه‌ میژوویی و زانستییه‌کان، ئەوه‌ ده‌سه‌لمتین که لافاو (له‌ راستیدا روویداوه‌) و ئەو ناوچه‌یه‌ی گرتوه‌ته‌وه‌ که به‌رۆژه‌لانی ناوه‌راست ناسراوه‌، به‌لام نه‌گه‌یشتوته‌ هند و یه‌مه‌ن» (٢١٢، ل ٦، ٨٠) ئەو لافاوه‌ی که روویداوه‌ له‌سه‌ر قسه‌ی لیکۆله‌ره‌وه‌ی عیراقي(تاها باقر): «زۆریه‌ی هه‌ره‌ زۆری لیکۆله‌ره‌وه‌کان له‌سه‌ر ئەوه‌ پێکن که ئەو لافاوه‌ی له‌کتێبه‌ پیرۆزه‌کان به‌تایبه‌ت «ته‌ورات» باسی ده‌کات، هه‌ر ئەو لافاوه‌یه‌ که پاشماوه‌ شارستانییه‌ته‌که‌ی نیوان دوو ناوان باسی ده‌کات» (١٣٢، ص ٣٠١) ئەگه‌ر ئەم لافاوه‌ گه‌وره‌یه‌ پشتگیری زۆری هه‌یه‌. له‌رووی میژوویی ئەفسانەیی و زانستییه‌وه‌، ئەوا زانست ئەوه‌ش ده‌سه‌لمتین که زیاتر له‌ لافاوێک له‌ جیهان روویداوه‌: (دیفیدو جوان ئوتیس) پشت به‌بیردۆزی لافاو - ده‌نووسن: «له‌و گه‌توگۆبه‌دا که له‌سه‌ر بنه‌مای زه‌مین ناسی - جیۆلۆجی - نوێ ببردۆزی (لافاو) لایه‌نگه‌کانی ئەوه‌ ده‌سه‌لمتین که له‌ لافاوێک زیاتر جیهانی گرتوه‌ته‌وه‌، و ئەوه‌ی که له‌ ته‌وراتیشدا باس ده‌کرێ دوا‌پیه‌که‌یانه‌» (١٢٥، ص ٥٣) دووریش نییه‌ که هه‌ر ئەو لافاوه‌ی دوا‌پیه‌ لافاوه‌ گه‌وره‌که‌یان بێ.

زۆر پتووستمان به‌هه‌لگه‌ نابن، بۆ ئەوه‌ی ئەوه‌ به‌سه‌لمتین که لافاو روویداوه‌ و زۆریه‌ی رووی زه‌ویشی گرتوه‌ته‌وه‌، وا چاکه‌ ئەو به‌لگانه‌ بخوینینه‌وه‌ که له‌ میژوویی کۆن و ئەفسانە و پاشماوه‌کان باس له‌ «لافاو» ده‌کەن.

سۆمه‌رییه‌کان زۆر ده‌قی ئەفسانەیییان بۆ به‌جیه‌یشتووین که باس له‌ لافاو ده‌کەن. «له‌ له‌وه‌ی دوا‌زده‌می به‌ره‌سه‌ن سۆمه‌ری، هه‌ر ده‌لئی وه‌رگێرانی ده‌قی ئەکه‌دی (بابلی) یه‌که‌یه‌» (١٣٣، ص ٥٥) له‌و پێکه‌چوونه‌شدا ده‌بێ مانای ئەوه‌ بدۆزینه‌وه‌ که هه‌موویان باسی یه‌ک «لافاو» ده‌کەن، هه‌ر له‌ ده‌قیکی سۆمه‌ری که ده‌قی گلگامشه‌. ئاوا باسی پشینی لافاو ده‌کات، که (ئه‌ردانسی پاشا) خه‌ون ده‌بینن: «خواه‌ندی کرۆنۆس له‌خه‌ودا ئاگاداری کرده‌وه‌، که لافاو له‌ رۆژی یازده‌ی مانگی (دسیۆس) (*) ٢٦ روودهدا و به‌شه‌ریبه‌ت له‌نیسو ده‌بات» (١٣٣، ص ٢١١) هه‌ر له‌وه‌دا پتیی ده‌لی: له‌ شاری (سپار) چالێک هه‌لکه‌ن و هه‌موو زانیارییه‌کانی له‌نیویدا بشاریتته‌وه‌، ئەم ده‌قه‌ش وه‌ک ده‌قه‌کانی تر ورده‌ باسی زۆری تیدا، به‌لام با جاری بزانی هه‌یج میژوو و سه‌رده‌مێک بۆ ئەو لافاوه‌ دیاریکراوه‌، ئایا میژوووه‌کان زۆر لێک دوورن، به‌لگه‌کان چین بۆ ئەم زه‌مه‌نه‌ دیاریکراوه‌؟

دهكەن. ئەو لە قورئان زۆر بەناشكرا باسی چىيای (جوودى) دەكات و تەوراتىش باس لە «ئەرارات» دەكات، با بزانی هەواڵەكانى تر چى دەلێن: مېژوونووسىكى بابلىش سالى ۲۷۵ پيش زايين له نووسينىكددا كه له لايەن يونانييهكانهوه پاريزراوه، دەلێ «كەشتى هيوترۆس (مەبەستى كەشتى نووچه) ئەتوانى له شاخهكانى كورد نيشين له ناوچهى ئەرمنستان بيبىرى» (۲۰۵، ۳۲، ۳۳، ۵۱) ئەو مېژوونووسە باسى ئەو دەكات لەسەر دەمى ئەودا، واتە ۲۷۵ سال پيش زايين پاشماوهدى كەشتىيه كه له چىكانى كوردستان بەناشكرا بيبىراوه، (يوسفوس) له (بېرۆسوس) دەگىترىتهوه، «كه پاشماوهدى كەشتىيه كه له ئەرارات چىاي جوودىيى نزيك دەر باچهى وانە، هەر بېرۆس دەلێ: كوردەكانى ئەو ناوچهيه ئىستاش - مەبەست سەردەمى ئەو - پارچهى لىدەكەنەوه و بۆ خۆيان بەكارى دىن» (۱۴۲، ۱۰۰ - ۱۰۱) هەر - عەلى ئەلشوك - دەنووسى: دەستەيهكى ئەمرىكى دەلێن: پارچه تەختەيه به بەرد بوويان دۆزبۆتەوه، كه مېژوونووهى دهگەرتەوه ۱۵۰۰ سال پيش زايين، ئەم بەلگانەش هەموويان، ئەگەر شتيك بسەلێن، ئەو به كه كەشتىيه كه له ناوچهيه نىشتووه تەوه و هەر له داستانى گلگامش لەدەقه شەرىيه كهى ئاوا باسى نىشتەوه كه دەكات:

«سەبرى قەراره كانى دەر يا) (*-۲۸) م كرد

له هەر چوار كەنارانهوه

چىاي(جەزيرە) (*-۲۹) دەر كهوت

كەشتى له سەر چىاي (نصير) نىشتهوه» (۱۳۳، ۱۸۰).

(تاها باقر) له پەرراوتىدا دەنووسى (- ناگۆ - Nagu واتە (جەزيرە) و ماناى (ناوچه و قەراره) یش دەدا، دەكرى ئەم - ناگۆ - يە - جەزيرە - هەر بە ناوچهى جەزيرەى باكوورى كوردستان بزانی، كه هەموو ناوھێنانەكانى تریش، بۆ نىشتەوهى كەشتى له دەرووبەرى ئەم - جەزيرە - ناگۆ - يە دەسووریتەوه. بۆ چىاي - نصير - ديسان هەر (تاها باقر) دەنووسى: «(چىاي نصير) واتە (چىاي رزگارى) كه باسى ئەو چىايە لەگەڵ باسى (ئاشوور ناسر بال) ی دووهمى ۸۸۳-۸۵۹ ی پيش زاييندا هاتووه و دەكەوتیتە خوارووى زىي بچووك، هەر ئەو ناوه واتە - نصير - لەگەڵ (الكوتيين) پىكهوه هاتووه، لىكۆلەرەوان ئەم چىايە بە - پىرە مەگروون - تىدەگەن، هەر ئەو چىايەيه، (بېرۆسوس) بە چىاي كوردان ناوى دىنێ، ئەو چىايەى كه قورئان ناوى دىنێ (جودى)».

و كوردەردەكەوى كەشتىيه كهى (نوح)، (ئۆتو - ناپشتم) بە پىيى دەقەكان لە به كى لەم چىايانەى كوردستان نىشتووتەوه، (ئەرارات، جوودى، پىرە مەگروون) ئەگەر ئەم لەدەقه كۆن و ئايىنييهكانهوه باس كرابێ، ئەوا لە نىيو - كورد - یش بۆ خۆى زۆر ئەفسانە هەيه كه باسى لە شىتيكى ديارى كوردستان دەكات كه كەشتىيه كه رپى تىكهوتووه وەك ئەم شوتنانه: -

۶-۱-۷-۱- چىاي بىخىر:

وەرگىترى (گلگامش) بۆ زمانى كوردى كه (سەلاح سەعدوللا) يە لە پيشەكەيه كەيدا و لە باسى لافاودا دەنووسى: «ئەفسانە يىت توفانێ هيشتا ل دەقەرێ زندينه، بۆ نموونه ئەفسانەيا چىايى (بىخىر) ل زاخۆ،

چەوا چىايى نەشيا گەمى راکت قىجا گوتنى (بىخىر) چەوا گەمى چوو سەر چىايى (جوودى) و يقه تر ئو ل سەر راوہستا» (۱۸، ۶ل) ئەو چىايە ئىستاش ناوى (بىخىر) ه (بىخىر يە كەشى لەو هاتووه، نەيتوانيوه كەشتىيه كهى نوح كه پر بوو له (ژيان) لەسەر شانى خۆى رابگرى.

۷-۱-۷-۱- چىايى سنجار (زەنگار):

ئەو چىايەش بۆ خۆى بەبارىكى خراب تىكەل ئەفسانەى نوح پىغەمبەر بووه، ئەم ئەفسانەيهش زۆر تر لای برا ئىزىديه كانمانە: «له لوتكهى چىاي سنجار ئەوهدى (سندل كلوب) ئەوهدى كەشتىيه كهى نوح خۆى لىدا، - سەردەمى لافاو - نوح ناوى لىنا (سن جار) واتە سەر رەق ئەوهدى بۆ كەشتىيه كهى نوح (د.خ) سەرى نەهتايە بەرى، نوح رووى تىكرد و گوتى: «باشتر وابوو سەر دانەوتىنى له بەرامبەر كەشتىيه كهى ژيان، دوعاى ئەوهد تىدەكەم هىچ درەخت و دارىكى بەردارت لەسەر سەوز نەبێ» لەوى رۆژتووه، ئەم لوتكهيه پرووتەنە» (۲۱۲، ۵۴ل) ئەگەر چىايى بىخىر پاشتر خەلك ئەم ناوھيان لىناوه، ئەوا (سنجار) (*-۳۰) نوح خۆى دوعاى لىكردووه.

۸-۱-۷-۱- ئافا كانيا سى:

هەر تەنيا چىاكان تىكەل بە ئەفسانەى لافاو نەبوونە، ئەو هتا ناوى كانىيه كىش لە گەلبى لالش خۆى لە نىيو ئەفسانە كەيدا هاوتىشتووه، (حەسۆ هورمى) دەنووسىت: «مىتۆلۆژيا مە دىت: دەما ئافا رەش (توفان) را بوويه بتنى ئافا كانيا سى مابو زەلال و پاقر، ژ تەنى قور و شۆپىاتى قورتال ببوو دباوهرىا ئىزىديا تىدا ئەف كانيا هيشىنى لالشىيه و لالش هيشىنى عەردى - يە» (۹، ۳۴) وەكو دەرەكەوى لە نىيو - ئافارەش - تەنيا ناوى - كانيا سى - بەپاكي و پروونى ماو تەوه. ئەو هەش هيندەى تر ئەو كانىيه بەلای برا ئىزىديه كان پىرۆز كوردووه، كانيا سى كراوه بەهەوتىنى - لالش - پەرستگای خۆيان و لالشىش كراوه بەهەوتىنى هەموو زەمىن.

۹-۱-۷-۱- مالا رەش:

كه چىاكانى ئەرارات و جوودى و بىخىر و پىرە مەگروون ئەفسانەى رۆژانى لافاويان هەبێ ئەوا مرۆقىش، لەم ئەفسانەيه بى بەش نەبووه، «لە نىيو خەلكدا دەگىترنەوه، مەزناپەتیبى بنەمالەى (كۆك ئاغا) بەسەر هۆزەكەيهوه (هۆزى دنا) رىشەى بۆ سەردەمى لافاو دەگەرتەوه، ئەو بنەمالەيه بە - مالا رەش - بە ناوبانگن، لەو سەردەمەدا باپىرە گەورەى ئەو خىزانە (سلىمان ئەيوب) لەگەڵ هۆزەكەى لە - زۆزان - ووه بەرەو هیند (*-۳۱) كۆچيان كرد، پيش ئەوهدى لافاو دەست پىيكا» (۲۱۲، ۶، ۷۳ل) زۆرتر دەقەكان باس لەو دەكەن كه، جگە لەوانەى ناو كەشتىيه كه كەس لە لافاو رزگارى نەبووه، كه چى لىرە باسى هۆزىك دەكرى، كه لە ترسى لافاو لە كوردستان - زۆزان - بەرەو هیند كۆچيان كوردووه، ئەو هەش پشگىرى ئەو رايە دەكات كه پيشتر گوترا - لافاو - هیند و يەمەن - ی نەگرتووتەوه.

۱۰-۱-۷-۱- ژيان پاش لافاو:

ئەگەر دەقەكان باسى ئەو بەكەن كه نوح و ئەوانەى لە نىيو كەشتىيه كەدا بوون، پاش نىشتەوهى ناو

جاریکی ترژیانیان دست پیکردهوه، ئەوا له داستانی گلگامشدا باسی بنه‌ماله‌یه‌کی تر ده‌کات تییدا ده‌وترئ: «یه‌که‌مین بنه‌ماله‌ی که پاش لافاو حوکمیان کرد بنه‌ماله‌ی (کیش‌بوو)» (۱۳۳، ص ۱۵)، لیره باسی حوکم کردن ده‌کات، وه‌ک ئەوه‌ی ره‌عبه‌تیکی زۆر هه‌بووی و بنه‌ماله‌ حوکمیان به‌سه‌ردا کردین.

۱-۷-۱-۱- یه‌که‌مین گونده:

هه‌ر له‌باره‌ی ده‌ستپیکردنی ژیان پاش لافاو (ابن قتیبة) له‌کتیبه‌ی (عیون الاخبار) ده‌نوسێ: «یه‌که‌مین گوند که پاش لافاو ئاوه‌دان کرایه‌وه (بقردی) بوو که ناوی (بازاری هه‌شتایان) ه‌ ناوه‌که‌شی به‌هزی ئەوه‌یه که نوح له‌که‌شتی دابه‌زی ئەویی ئاوه‌دان کرده‌وه، بۆ هه‌ر پیاویک که له‌گه‌ل ئەو بوو خانوویکی دروست کرد، چونکه هه‌شتا که‌س بوون ناویان لینا (بازاری هه‌شتایان) (کردستان- حبیب الله تابانی) هه‌رچه‌نده ده‌قه‌کان زۆرتر باسی-جووت، جووتی زنده‌وه‌ران ده‌که‌ن، که‌چی لیره‌ ته‌نیا بۆ مرۆف باسی هه‌شتا- پیاو- ده‌کات، ئەگه‌ر هه‌ر پیاوه و ژنیکیشی له‌گه‌ل بووی، ده‌بی ژماره‌که‌ دوو ئەوه‌نده بکات، ئەگه‌رچی (ابن قتیبة) له ئاوه‌دان‌کردنه‌وه‌که‌دا باسی شوینه‌که‌ ناکات، ئەوا کورد زۆر به‌پرووتر ئەم ئەفسانه‌یه‌ باس ده‌که‌ن و ده‌وترئ: «گونده‌ک ل زاخۆ هه‌یه‌ بناقئ (هه‌شتیان) دبیتن ئەف گونده‌ک ب ناقئ هه‌شتی مرۆقیت ژگه‌می یا (نوح) ی داکه‌تین سه‌ر ئەردی، پشتی تۆفانئ، هات ئافاکرن» (۱۸، ۶ل) لیره‌ ناوچه و گونده‌که‌ شوینی دیاری کراوه، ئەویش ده‌وربه‌ری (زاخۆ) یه. هه‌ر له‌باره‌ی گونده ئاوه‌دان‌کراوه‌کانی پاش لافاو (ضیاء الدین پاشا الخالیدی المقدسی) ده‌نوسێ: «جیما گوندیکه له‌ نزیک- جوودی- کورده‌کان ده‌لین یه‌که‌مین گونده پاش لافاو ئاوه‌دان‌کراوه‌ته‌وه.» (۱۸۲). ده‌کرئ مانای ناوه‌که‌ واته- جیما- به‌جیتی مه، جیگای نیمه، جیما مه- لیکبه‌ینه‌وه، ئەگه‌ر ئەوه قبوول بکه‌ین، که پیاوه‌کان کاتئ له‌ که‌شتی دابه‌زیون گوتیان: ئیره- جیما مه- یه!! ده‌بی ئەوه‌ش قبوول بکه‌ین که که‌شتیسواره‌کان به‌کوردی قسه‌یان کردوه!! یان ئەوه‌ته‌ پاشتر هه‌ر کورد ئەو ناوه‌یان لێناوه!!

۱-۷-۱-۱- یه‌که‌مین شان:

ئاوه‌دان‌کردنه‌وه‌ی پاش لافاو هه‌ر ته‌نیا له سنووری گونده‌کان راناوه‌ستێ و باسی یه‌که‌مین- شار- یش ده‌کرئ، «(ئه‌ریدۆ Aridou) یه‌کئ له‌ شاره‌ ناسراوه‌کانی سۆمه‌ریه‌کانه، به‌پیتی ئەفسانه‌کانی ئەم میلله‌ته له‌ پاش لافاو دروستکراوه، ئەو شاره‌ گرنگترین نیوه‌ندی شارستانی کۆنی سۆمه‌ریه‌کانه» (۶۶، ص ۱۹) سۆمه‌ریه‌کان زۆر ده‌قی گرنگیان هه‌یه له‌باره‌ی لافاوه‌وه، چونکه به‌پیتی میژوووه زانراوه‌کان، پروودانی لافاو له‌سه‌رده‌می سۆمه‌ریه‌کانه‌وه‌ نزیکه، یان راستتر ئەوان خۆیان به‌و میلله‌ته‌ ده‌زانن که لافاو له‌ سه‌رده‌می ئەواندا پرویداوه.

ئەگه‌ر ئەریدۆ شارێکی سه‌رده‌می سۆمه‌ریه‌کانه و ئیستا ئەو شاره‌ نه‌ماوه ئەوا- به‌دلیس- شارێکی ئەمه‌ریکی کوردستانه، ئەویش به‌پیتی ئەفسانه‌ی کورده‌کان و دروستکردنی بۆ رۆژانی پاش لافاو ده‌گه‌ریته‌وه:

(ف. مارمۆکی F.c.Marmocchi) له نووسینی‌کدا که باسی میژووی کۆن ده‌کات، ده‌نوسێ:

«به‌دلیس به‌رای کورده‌کان به‌ماوه‌یه‌کی که‌م پاش لافاو دروستکراوه» (۱۷۰، ص ۲۸۹).

وه‌کو ده‌رکه‌وت- لافاو- له‌هه‌موو روویکه‌وه تیکه‌ل ئەفسانه و ئایین و جوگرافیا و میژووی کورد بووه و، هیچ پارچه‌یه‌کی کوردستان نه‌ماوه که له‌ روویک له‌و رووانه‌وه ئەفسانه‌یه‌کی له‌گه‌ل- ئافا ره‌ش- بۆ خۆی چئ نه‌کردبێ.

۱-۷-۱-۱- پاراستنی هه‌وینی سه‌رو مان:

له‌زۆری هه‌ر زۆری ده‌قه‌کان- لیکۆله‌ره‌وه ده‌گاته ئەو ئەنجامه‌ی که لافاو کاره‌ساتیکی کتوپر نه‌بووه. به‌لکه به‌زۆر هه‌وه پیتشتر خه‌لکه‌که له‌و پروودانه ئاگادار کراوه‌ته‌وه، ئەوه‌نده‌ی بۆشیاکان کراوه‌ خۆیان پاراسته‌وه. ئەگه‌ر (نوح) پیغه‌مبه‌ر بووه (خودا) خۆی پیتشتر ئاگاداری کردووته‌وه، یان ئەوه‌ته (خوداوه‌ند کزنۆس) چووه‌ته‌ خه‌ونی پاشا و ئامۆژگاری کردوه، ئەوانیش هه‌ر یه‌که و له‌هه‌ر سه‌رده‌مه به‌شپوه‌یه‌ک هه‌ولیان داوه- له‌هه‌ر شتیک هه‌وینیک بیاریزن، زۆری هه‌ر زۆریشیاکان له‌وه‌دا یه‌ک ده‌گرنه‌وه که په‌نایان بردووه‌ته‌ به‌ر دروستکردنی (که‌شتی) یه‌کی گه‌وره که جیگه‌ی- هه‌وینی ژبانی تیدا بیته‌وه، وه‌کو ده‌رکه‌وت ئەم که‌شتیه‌ش له‌ چیاکانی کوردستان نیشته‌وته‌وه و تا سالانی پیتش زاین، کورده‌کان ته‌خته و قیریان لێده‌کرده‌وه و وه‌ک پیتیستی و موته‌فرک به‌کاریان هیتاوه، ئیستاش کۆنسه‌کان ناوه‌ ناوه به‌لکه‌یه‌ک له‌و که‌شتیه‌ ده‌زۆنه‌وه، به‌لام، له ئەفسانه‌ی- مالاره‌ش- باس له‌وه‌ ده‌کات که باپیره‌ گه‌وره‌یان به‌هۆزه‌وه به‌ره‌و هیند کۆچی کردوه و خۆی و هۆزه‌که‌ی له‌ مه‌ترسیی لافاو رزگار کردوه، ئەمه‌ش ئەوه‌ ده‌سه‌لمیتێ که ئەو لافاوه- مه‌به‌ست ئەو لافاوه‌ی مالاره‌ش- هه‌موو جیهانی نه‌گرتوته‌وه و ئەوانیش به‌هه‌ر هۆیه‌ک بێ، له‌مه‌ترسییه‌که‌ رزگاریان بووه.

له‌ ده‌قیکی تر که رۆژگار هه‌ی زۆر کۆنه و هی سه‌رده‌می- جه‌مشید-ه ئەویش باس له لافاو ده‌کات که وه‌ک مه‌ترسییه‌کی گه‌وره مه‌ترسیی خسته‌ سه‌ر ژیان، به‌لام، وه‌کو ده‌رده‌که‌وی لافاو- واته هه‌لسانی ئاو- ته‌نیا هۆیه‌ک نه‌بووه، به‌لکه لافاوی به‌فر و سه‌رمایه‌کی گرانیش هه‌لگیردوه و زۆریه‌ی گیانه‌به‌ر و خه‌لکه‌که‌ی له‌نیو بردووه، به‌لام، - جه‌مشید- که وه‌کو میژوووه ئەفسانه‌یه‌یه‌کان باسی ده‌که‌ن خاوه‌نی (فه‌رای) خاوی بووه، پیتشتر ته‌گبیری خۆی کردوه: «جه‌مشید له‌ باغیکدا که پیتشتر بۆ پیتشگیری له لافاو دروستی کردبوو، مرۆقه له‌ش ساغ و به‌هیز و جوانه‌کانی له‌وی په‌نادا، ناویان له‌و باغه‌ ناوه‌ وه‌زه جه‌مه‌که‌رد، به‌م شپوه‌یه‌ ره‌گه‌زی مرۆف و مه‌خلوقاته به‌سووده‌کانی له‌ له‌نیوچوون پاراست» (۹۲، ص ۱۰).

لیره‌ چهند خالیک ئەم لافاوه‌ له‌وانی تر جیا ده‌کاته‌وه. که به‌م شپوه‌یه:

یه‌که‌م: لافاوه‌که به‌باران و هه‌لقولینی ئاو نییه! به‌لکه لافاوی به‌فر و سه‌رمای گرانه.

دووه‌م: له‌ مرۆقه‌کان کامه‌ی جوان و ساغ و به‌هیزه ئەو هه‌لده‌بژیرئ و له‌ گیانه‌به‌ره‌کانیش کامه‌ی به‌سووده، که‌چی له‌ ده‌قه ئایینییه‌کان، مرۆقه ئیمانداره‌کان، جگه له‌وه‌ی ژماره‌ی په‌نادراوه‌کان له‌ هی ده‌قه‌کانی تر زۆرتره.

سێیه‌م: جیگای په‌نادانه‌که، نه‌که‌شتیه‌یه و نه‌کۆچ و په‌و، به‌لکه باغیکه، که هه‌ر ته‌نیا به (باغی)

رووت ناوی دیتنی، باسی هیچ کۆشک و قه‌لایه‌کی له‌گه‌لدا ناکات.

له دهقی لافاوی گلگامش، که خوداوه‌ند (کروونس) ده‌چیتته خه‌ونی پاشا و باسی ئه‌وه‌ی بۆ ده‌کات، لافاو هه‌لده‌ستنی و مرۆف له‌نیو ده‌بات و رۆژ و مانگه‌که‌شی دیاری ده‌کات- له ۱۵ی / مانگی دسیوس- ئایار- هه‌ر خوداوه‌ند فه‌رمانی پیده‌دا: «که له‌شاری (سپار) چالێک هه‌لکه‌نێ شاری خوداوه‌ندی خۆر و ئه‌و نووسراوه‌ی تیدا بشاریته‌وه، ئه‌و نووسراوه‌ی که هه‌موو شته (زانباری) یه‌کانی له سه‌رده‌تا و ناوه‌راست و کۆتاییه‌وه» (۱۳۳، ص ۲۱۱) پاش ئه‌مه داوای لیده‌کات که‌شتی دروست بکات، به‌لام، لیره‌ش چه‌ند خالێک خۆ ده‌نوێن: -

یه‌که‌م: هه‌لکه‌ندنی چاله‌ بۆ شارده‌وه‌ی زانیاریه‌کان.

دووه‌م: له شارێک ناوی (سپاره) و به‌شاری خوداوه‌ندی خۆر ده‌ناسرێ، ئه‌وه‌ش مانای ئه‌وه ده‌دا که ئه‌و شاره (خۆر- هه‌تاو) ی لێ هه‌یه و ئاو و باران کاری لێناکات و نووسراوه‌کان ده‌پاریزێ، جینگای ئه‌و شاره‌ش کوردستانه.

سێیه‌م: باسی (نووسراوه‌) ه‌کان ده‌کات، واته نووسین و خه‌ت و ئه‌لف و بیخ و زانیاری هه‌بووه‌ ئه‌و سه‌رده‌مه، ئه‌وه‌ش له‌گه‌ل شته‌ دۆزراوه‌کانی پێش لافاو یه‌ک ده‌گریته‌وه، که زۆرجار (نووسراوه) یشی تیده‌ایه.

له به‌سه‌رکردنه‌وه‌ی لافاو له چه‌ند روویکه‌وه ده‌گه‌ینه ئه‌و ئه‌نجامه‌ی که ئه‌وه‌نده‌ی لافاو تیکه‌ل به‌میژوو و جوگرافیا و ئه‌فسانه‌ی کورد بووه، به‌و ئه‌ندازه‌یه له فه‌ره‌نگی هیچ نه‌ته‌وه‌یه‌کی تر دا نییه! که لافاو بۆ خۆشی نیشانه‌ی قۆناغی گرنگ و ده‌ستپیکردنه‌وه‌ی ژبانی سه‌رله‌نوویه، ئه‌م ده‌ستپیکردنه‌وه‌ش له نیشته‌وه‌ی که‌شتی و دروستکردنی گوند و شاره‌وه دیاره که ریشه‌که‌ی له کوردستانه. جاریکی تریش زانست و میژوو پشتگیری ئه‌فسانه‌کانی لافاو ده‌کهن و شوێن و سه‌رده‌مه‌که‌ی ده‌سه‌لمێن. ئه‌م گه‌ران و پشکنینه‌ رێکه‌ی ئه‌وه‌مان ده‌دات که بلێن: رووداوی لافاو ئه‌گه‌ر بووه به‌خالێکی دیاریکراو و سه‌رده‌می پێش لافاو و پاش لافاوی داهینا، ئه‌وا له‌گه‌ل ئه‌و سه‌رده‌مانه‌شدا، سه‌رده‌میکی تری بۆ ئه‌فسانه ره‌خساند، ئه‌فسانه‌ی هه‌موو جیهان به‌گشتی و ئه‌فسانه‌ی کورد به‌تایبه‌تی، ئه‌مه‌ش قۆناغی گرنگ له میژووی ئه‌فسانه‌ی کوردی دیاری ده‌کات و ده‌چیتته سه‌ر قۆناغه‌کانی تری میژووی ئه‌فسانه‌ی کورد، ئه‌م قۆناغه‌ش له هه‌موو قۆناغه‌کانی تر پر به‌لگه‌تره و ئه‌گه‌ر ریشه‌که‌ی زۆر کۆنه و به‌ناخی زه‌وی و میژوودا چووه‌ته‌ خواره‌وه، گوته‌کانی به‌ده‌روه‌ه و گه‌ش و به‌رچاوان.

خالێکی زۆر گرنگ که ده‌بی دواجار ئاماژه‌ی بۆ بکه‌ین، هه‌موو ئه‌م ژبان ده‌ست پیکردنه‌وه‌یه‌ی پاش لافاو له کوردستان بووه، هه‌ر ئه‌و رزگاربوونه‌ی لافاو و هه‌وینی ژبان، هه‌وینی دروست بوونی میله‌له‌تی کوردیش، ئه‌گه‌ر ئه‌فسانه‌ی- مالا ره‌ش- به‌چاکی بخوێنینه‌وه، ئه‌وا ده‌توانین راسته و راست بلێن: کورد و ه‌کو میله‌له‌تی پێش لافاویش هه‌بوو، به‌لگه‌ش هه‌بوونی هۆزی مالا ره‌شه، ئه‌و به‌لگه‌یه با به‌لگه‌یه‌کی ئه‌فسانه‌یی بی، ئه‌ی ئه‌وه نییه، زۆر له لیکۆله‌ره‌وان ئه‌فسانه به‌رووداوی میژوویی و میژووی پیرۆز ده‌زانن!؟

۱-۸-۱- به‌وه‌ پینگه‌یشتنی میله‌له‌تی کوره:

پێشتر باسی سه‌ره‌تای ژبان و قۆناغه دیاره‌کانی ژبانمان کرد له کوردستان، له پینگه‌ستنه‌وه‌ی زنجیره زیندوو و ناوه‌دانه‌کانی ژبان رینگامان بۆ ئه‌وه‌ خۆش کرد که بلێن. کورد پاشماوه‌ی ئه‌و ئه‌شکه‌وت و هۆز و گوند و شار و ئیمپراتۆریه‌تانه‌یه که له کوردستان به‌رده‌وام وه‌ک هه‌وین و دلێ زیندوویی ژبان گه‌رم و له‌گه‌ردا بوون، ئیستاش ئه‌و به‌لگه‌ کۆنانه به‌سه‌رده‌که‌ینه‌وه که له کۆنترین رۆژگاردا ناوی- کورد- یان هیناوه، چ راسته‌وخۆ، چ به‌شێوه‌ی جیا، هه‌روه‌ها گوێ له‌ زانایانه ده‌گرین که باس له دروستبوونی میله‌له‌تی کورد ده‌کهن.

(م. ئاورنگ) ده‌نووسی: «له رووی به‌لگه‌ میژوویییه‌کانه‌وه ئه‌وه‌مان سه‌لمانده‌ که رۆژگاری کیومه‌رت(*۳۲) نزیکه‌ی ۹۵۰۰ سال پێش له‌دایک بوونی مه‌سیحه، واته سه‌ره‌تای میژووی کورده‌کان که ئه‌وانیش تیره‌یه‌کی ئییرانین، بۆ ئه‌و رۆژگاره ده‌گه‌ریتته‌وه». (۸۶، ص ۴۲) ئه‌گه‌ر به‌رای ئه‌م لیکۆله‌ره‌وه سه‌ره‌تای میژووی کورد بۆ ئه‌و رۆژگاره- واته رۆژگاری- کیومه‌رت ده‌گه‌ریتته‌وه و باسی ۹۵۰۰ سال پێش زاین ده‌کات، ئه‌وا (فیرده‌وسی) یش له شاهنامه‌که‌ی خۆی و باسی زوحاک (ضحاک) و زۆرداریه‌که‌یدا وایه‌که بۆ دروست بوونی میله‌له‌تی کورد خۆش ده‌کات. که ماره‌کانی سه‌ر شانی (ضحاک) خۆراکی رۆژانه‌یان ده‌بیته‌ میشکی دوو گهنج. (ئهرمایل و گهرمایل) ی ئاشپه‌ز وه‌ک رینگا خۆشکردنیک بۆ (شوێش) هه‌ر رۆژه‌ی گه‌نجیک ئازاد ده‌کهن. به‌قسه‌ی (فیرده‌وسی) له‌وه‌یان پتر له‌ده‌ست نه‌ده‌هات و ئه‌و ئازادکراوه‌ش باپیرانی کوردن.

کنون کرد از ان تخمه دارد نژاد

کسه اباد نماید بدل برش یاد

دکتور (عزیز الله جوینی) ئاوا مانای ئه‌م به‌یته لێک ده‌دات: «ئیستا کورده‌کان له تۆخه‌ی ئه‌وانه‌ن و له ده‌ستی (زوحاک) رزگاریان بوو. هه‌ر له‌و رۆژگاره به‌دواوه له‌بیری ئه‌وه دانین بینه‌وه‌ شار و ناوه‌دان» (*۳۳) (۷۳، ص ۷۸) لیره هه‌رچه‌نده له‌رووی زانستییه‌وه- ماناکه- زۆرتر پێویستی به‌روونکردنه‌وه هه‌یه، به‌لام، ئه‌وه‌ی گرنگه ناوه‌ینانی- کورد- و به‌سه‌سته‌وه‌ی نه‌ژادیانه به‌و میژوووه‌وه. دکتور (سپایزه‌ر) له باسی گۆرانکاریه‌کانی زاگروس، ئه‌م سه‌ره‌له‌دانه بۆ پتر له شه‌ش هه‌زار سال ده‌گێریتته‌وه. ده‌نووسی: «میژوو میله‌له‌تیکی کۆنتر له‌ کورد له‌و سه‌ره‌مه‌ینه نیشان نادا» (۵۸، ص ۸۵) قسه‌ی (سپایزه‌ر) ئه‌وه ده‌سه‌لمێنێ که نه‌ک میژووی کورد زۆر کۆنه، به‌لکه‌ میژوو هه‌والی میله‌له‌تیکی له کورد کۆنتری پێ نییه له‌م ناوچه‌یه، (ج مفرد) ده‌نووسی: «نزیکه‌ی بیست سال پاش مه‌رگی ئاشور بانپال کیمریان و ساکارتیان- که گوتمان- له‌گه‌ل خه‌لکه‌که‌ی که پێشتر له‌وێ نیشته‌جێ بوون. پیکه‌ینه‌ری میله‌له‌تی کوردن، له‌ژێر فه‌رمانه‌یه‌ی (که‌یخوسه‌ره‌و) پاشای ماده‌کان ده‌وله‌تی زۆرداری کۆیله‌داری ئاشوریان بۆ هه‌میشه له‌نیو برد» (۵۰، بخش دوم، ص ۱۷) هه‌رچه‌نده له‌و به‌لگانه‌ی سه‌روه‌ه ریشه‌ی کورد باس ده‌کری و رۆژگاره‌که‌ش دیاری ده‌کری، به‌لام، ناوه‌ینانی- کورد- وه‌ک وشه و ناو هی ئه‌و دواوییه‌یه، به‌لام «کۆنترین شێوه‌ی وشه‌ی کورد له‌نیو نووسراوانی میخیدا له‌ فۆرمی (مات

کورداکى (۳۴-*) دا هاتووه، که بۆ ههزاره‌ی سیتی پ. ز. ده‌گه‌پیتته‌وه» (۱۸۵، ص ۳) هه‌ر له هه‌زاره‌ی سیتیهم «سووسه‌ن پاشا (۲۰۳۸-۲۰۳۰ پ. ز.) له‌نووسراوه‌کانی خۆی باسی ئه‌وه ده‌کات که حاکمیکی خۆی له‌ناوچه کوردییه‌کان دامه‌زاند» (۲۰۷، ۵، ل ۶۱).

هه‌ر له‌باره‌ی ناوی- کورد- گوايه له: «نووسراویکی (واردانز) که هی ۲۲۷۲ پ. ز.» هاتووه (۵۸، ل ۸۵) ناوی کورد هاتووه ئه‌مه‌ش له‌لایه‌ن کۆنناسه‌کانه‌وه پشتگیری لیکراوه. هه‌ر له‌باره‌ی وشه‌ی- کورد- وه به‌شیتوه- کارداکا (Kar-da-Ka) له: «دوو نووسراوی سوومری. که میژوه‌که‌یان بۆ ۲۰۰۰ سال پێش زایین ده‌گه‌پیتته‌وه، وه‌ک ناوی ولاتیکی که ده‌که‌وێته سه‌رووی ئاوریتی پوواری دجله و فورات (۱۶۰، ص ۱۸) ناوی کورد هاتووه. ده‌روبه‌ری هه‌زاره‌ی یه‌که‌م (تیگلات بیلاسهر) پاشای ئاشور (۱۰۹۸-۱۰۶۸ پ. ز.) له کیتوه‌کانی ئازو له‌گه‌ل کۆمه‌لیکی به‌ناوی (کورتی) جه‌نگاوه و خراب تیکشکاوه» (۸۶، ۳۵) هه‌روه‌ها میژوونوسی کورد دکتۆر (که‌مال مه‌زه‌هر ئه‌حمه‌د) ده‌نووسی: «شایانی باسه- هێرۆدۆت- (۴۸۰- ۴۲۵ پ. ز.) به‌دریتی باسی میدییه‌کانی باپه‌ره‌ گه‌ره‌ی کوردیشی کردووه» (۲۵، ل ۶) دیسان هه‌ر له‌باره‌ی ناوه‌ینانی کورد وه‌ گه‌زنه‌فون (۴۳۰- یا ۳۵۴ پ. ز.) زۆر به‌پوونی باسی کورد و ولاتی کوردانی کردووه.

هه‌روه‌ها میژوونوسی یۆنانی دیژروس ۹۰-۲۱ پ. ز. ئه‌ویش باسی (کارده‌خه‌یه‌کان) ده‌کات. دیسان (سترابۆ) ی یۆنانی (۶۶ یان ۶۴-۲۴ زایینی، له کیتی- جوگرافیا- ده‌لی: «هه‌ندێ له کارده‌خه‌یه‌کان له چیای توروس ده‌ژین» (۲۰۷، ل ۴۱).

ئه‌مانه به‌شیک له‌و میژووانه‌ بوون که له‌پێش زایین باسی کورد و نیشتمانه‌که‌یان کوردستانیان کردووه، ئیستاش هه‌ندێ رای تر به‌سه‌ر ده‌که‌بنه‌وه که لیکۆله‌ره‌وان له‌ باره‌ی پینگه‌یشتن و جیگیربوونی میلله‌تی کورد ده‌ریان بریوه.

پروفیسۆر (سایس- Sayes) ده‌لی: «مادا، عه‌شایری کورد بوون له‌ شەرقی سووریه‌دا جیگیر بوون ولاتانیان تا جنووبی به‌حری خه‌زه‌ر ئه‌چوو» (۳۱، جلد ۱، ل ۷۴) ماده‌کان سه‌ره‌تای قۆناغیکی گرنگن له‌ میژووی پۆژه‌لات و قۆناغیکی گرنگترن له‌ میژووی کورد. له‌سه‌ر قسه‌ی لیکۆله‌ره‌وانی شاره‌زای وه‌کو (هه‌مارتۆن) و (نۆلده‌ک) و (اوسباخ) ده‌لین: «میلله‌تی کورتی- که میژوونوسانی یۆنانی که‌ون- له‌گه‌ل هۆزه‌کانی ماد و پارس ناویان بر دوون، راست ئه‌و کوردانه‌ی ئه‌مپۆکه‌ن» (۵۸، ص ۸۰) هه‌ر له‌باره‌ی ماده‌کانه‌وه دکتۆر (که‌مال فوئاد) ده‌نووسی: «له‌ کۆتایی سه‌ده‌ی هه‌شته‌می پێش زایین هۆزه‌ میدییه‌کان به‌سه‌رۆکیه‌تی ده‌هیاوکا Deiokes نزیکه‌ی ۷۱۵ پ. ز. ناوچه‌کانی مه‌لنه‌ندی ئیترانی له‌ده‌ست ئاشورییه‌کان ده‌ره‌یتنا و- هه‌گمه‌تان، ئه‌کباتان (هه‌مه‌دانی ئیستای) کرده‌ پایته‌ختی ئیمپراتۆرییه‌ته‌که‌ی (...). سنووری ئیمپراتۆرییه‌ته‌که‌ی له‌ناوه‌راستی ئیتران گه‌یانه‌ سنووری ئه‌رمینیا له‌ نزیک ده‌ریاچه‌ی وان، هه‌موو سنووری کوردستانی ئه‌مپۆکه‌وته ژێر ده‌سه‌لاتی میدییه‌کان و ده‌توانین بلتین میژووی پینگه‌یشتنی نه‌ته‌وه‌ی کورد، ئه‌وه‌ی له‌تیکه‌ل بوونی میدییه‌کان دانیشته‌وه ره‌سه‌نه‌که‌ی پیکه‌ت له‌وه‌ سه‌رده‌مه‌ بوو» (۱۶۰، ص ۱۳) دیسان رای میژوونوسان، دکتۆر (جه‌مال ره‌شید) و

دکتۆر (فه‌وزی ره‌شید) له‌و رایه‌ دوور نییه‌ که ده‌لین: «ئه‌وه په‌یوه‌ندی به‌ده‌رکه‌وتنی کورده‌وه هه‌یه، به‌ره‌می گۆرانه‌ میژوویی میلله‌ته‌کانه‌ و کاریگه‌رییه‌ ده‌ره‌کییه‌کان و زۆریش پیتی تینه‌چه‌ که پاشماوه‌ی میدییه‌کان و لۆلزییه‌کان و گوتیه‌کان و خوریه‌کان بن» (۱۱۸، ص ۱۳۶). له‌تیکه‌ل بوونی زۆر هۆز و له‌ ئه‌جمادا دروستبوونی میلله‌تی کورد زۆر لیکۆله‌ره‌وه‌ی تر رایان ده‌ریه‌وه له‌سه‌ر قسه‌ی (واسیل نیکیستین) دانیشته‌وانی کیتوه‌کانی زاگرووس، به‌پشت به‌ستن به‌نووسراوه‌کانی بابل و ئاشووری و عیلامیه‌کان چهند هۆزیک بوون وه‌کو: «لولو، گوتی، کاسی، مانائی، نابری، سویاری، ئۆراتۆ، میتانی، کوردۆک، ماد، که هه‌موو ئه‌مانه به‌باپیرانی کۆنی کورد ده‌ژمێردین» (۱۸۱، ص ۷) ئه‌و هۆزانه‌ی که له‌ کوردستان ژباون و له‌ ئه‌جمادا میلله‌تی کورد له‌وان پیکه‌تتوه زۆرن: «کلدی: هالدی، کالدی، خالتی لقیکن له‌ میلله‌تانی حوری و یه‌کن له‌ ره‌گه‌زه‌کانی پیکه‌ته‌ی کورده‌ ناسراوه‌کانی کۆنی میژوون» (۲۱۲، ل ۷۳) له‌و تیکه‌ل بوونه، هه‌م باسی هۆزی جیا جیا ده‌کرێ و هه‌م باسی دانیشته‌وانی ناوچه‌ی جیا جیا ده‌کرێ، دکتۆر (شاکر خصباک) ده‌نووسی: «کورده‌کان ئه‌و نه‌ته‌وه‌یه‌ن که له‌تیکه‌ل بوونی دانیشته‌وانی ره‌سه‌نی چیاکانی زاگرووس و شه‌پۆله‌ کۆچ کرده‌کانی ئارییه‌کانه‌وه ناوچه‌که‌ی گرتوه» «پیکه‌تاون» (۲۰۷، ل ۷، ل ۶) هه‌ر له‌باره‌ی دانیشته‌وانی زاگرووسه‌وه دکتۆر (ره‌شاد میران) ده‌لی: «میلله‌تانی پێژه‌ چیای زاگرووس، توخمیکی کۆن و گرنگی پرۆسه‌ی میژووی دروستبوونی میلله‌تی کورد» (۱۳، ل ۲۰) له‌باره‌ی شیرین و ناوچه‌ی کاریگه‌ر له‌سه‌ر دروستبوونی میلله‌تی کورد (حبیب الله تابانی) پێ له‌سه‌ر ناوچه‌ی موکریان داده‌گرێ و ده‌نووسی: «سه‌لمانندی په‌یوه‌ندی ناوچه‌ی (مانائیی) به‌کوردیه‌کان که نیشتمانی ره‌سه‌نی ئه‌وانه، میژوونوس و پۆژه‌لاتناس و لیکۆله‌ره‌وان ده‌توانن رای بگه‌ین که توخمی نیوه‌ندی پیکه‌ته‌ی (کورد) له‌ یه‌که‌مین قۆناغی په‌یدا بوونیان له‌ هه‌مان خاکی موکریان (مانائیا) سه‌ری هه‌لداوه» (۵۸، ص ۹۳) له‌به‌ر ئه‌وه‌ی زۆریه‌ی هه‌ره‌ زۆری ناوچه‌کانی کوردستان هه‌ر له‌کۆنه‌وه ئاوه‌دان بوون و به‌رده‌وامیش به‌ئاوه‌دانی ماونه‌ته‌وه و هه‌ریه‌که‌ی له‌ قۆناغیکی یا چهند قۆناغیکی کاربگه‌ری میژوویی هه‌بووه، بۆیه ده‌توانین بۆ زۆر مه‌لنه‌ند و ناوچه‌ی کوردستان، به‌لگه‌ی میژوویی بێنینه‌وه که پۆلی گرنگیان هه‌بووه له‌دروستبوونی میلله‌تی کورد و زۆریش له‌و ناوچه‌ و هۆزانه‌ میژوونوسان باسیان کردوون.

له‌ ئه‌جمای خوتنه‌وه‌ی ئه‌م به‌لگه‌ کۆن و را زانستیانه، ده‌گه‌ینه ئه‌وه‌ی که بلتین: بۆ دروستبوونی میلله‌تی کورد ئیمه ئه‌م خالانه به‌گرنگ ده‌زانین.

یه‌که‌م: ئه‌و خاکی ئه‌مپۆ پیتی ده‌گوتری کوردستان، هه‌ر له‌ کۆنه‌وه مرۆفی تیدا ژیاوه، له‌ مرۆفی- سه‌ره‌تاوه تا ده‌گاته ئه‌مپۆ، ئه‌م ئاوه‌دانییه‌ به‌رده‌وامیه‌ش هۆیه‌کی گرنگه بۆ دروستبوونی میلله‌ت. بۆ کوردستانیش میلله‌ته‌که هه‌ر ده‌بی کورد بی.

دووم: زۆر پێش کۆچی (ئاری- هیندۆ ئه‌وروپی!!) یه‌کان له‌ کوردستان هه‌ر له‌ پۆژه‌لاتی چیاکانی زاگرووسه‌وه، هه‌تا شاخه‌کانی سووریا، هه‌ر له‌ ئه‌رمه‌نستانه‌وه هه‌تا یه‌کاوی (که‌نداو!) ئاوه‌دان بووه و هۆز و نه‌ته‌وه‌ی جیا جیا لێ ژیاوه و له‌ میژوودا شارستانیه‌تی دیار و مه‌زنیان دامه‌زراندووه. ئه‌م هۆز و

نه ته وانه ش په يوه ندى به هېزبان به ميلله تى كورده وه هه يه .

سټيېم: كونترين بدلگه به كار هينانې ناوې- كورد- به شپوه جيا جيا كانيبه وه، تا نيسستاش هې هزاره سټيېمى پيش زايينه، نه وه ش نيشانه ي نه وه يه، كه هوزيكي گه وړه و ديار له كوردستاندا ژباوه و كار يگه ريبى له سهر دهوروبه ر هه بووه و ناوې (كورد) بووه. (كاردا، كورتى، كارډو، كيرتې، گوتې و... تا دوايې) له نه نجامدا ههر نه و هوزه- ناوه- واته- (كورد) هه موو هوزه كاني ترى له ژير ناوې خويدا كوز كوردو ته وه، چوڼ ماده كان له سده ي حه و ته مې پ. ز بؤ ماوه يه كى زؤر- ناوې- ماد- يان كرد به ناوېكي سهره كى. ناواش نه و (كورد) انه توانيبان هه تا هه تا يې ناوې هوزه كى خوېان بكن به ناوېكي سهره كى و له نه نجامدا ميلله تيك دروست بوو به ناوې (كورد) كه ههر نيسستا ده يان هوزى گه وړه و بچوك له نيتو خويدا كو ده كاته وه.

چوارم: كورد به شپوه يه كى سهره كى له تيكه لېوونى دوو جوړ مرؤف دروست بووه (۱) تيكه ل بوونى هوزه جيا جيا و ر هه نه كاني ناوچه جيا جيا كانى كوردستان. (۲) له تيكه ل بوونى دانيسستوانه ر هه نه كه و نه وانه ي كه وهك ده لئين: هيندى و نه وروپى- نارى! يه كان كه هاتوونه ته كوردستان. له نيشسته جيبه كان به شپوه يه كى سهره كى سؤمه ريبه كان و عيلا ميبه كان و زاگروسيه كان، ههر نه وانه ش له گه ل هاتووه كان- ماده كان- يه كيان گرتووه.

پنجه م: په يوه ندى (كوردو فارس) بؤ (ماد و پارس) ده گه رېته وه، ده يې نه وه ش بزائين كه له پيكه وه هاتنى ماد و پارس و دواچار دروستبوونى نيمپرا تو ريبه تى ماد، ماده كان كه مينه يه كى پيكه اته ي هوزه زؤره كاني ژير ئالاي مادن و ماده كان نيش- به هه موو هوزه كانبانه وه- به شپكى پيكه اته ي كوردن، هه نديك له ميژوونووسان ده لئين: سؤمه ريبه كان و هوزه كاني دهوروبه ريان و عيلا ميبه كان و هوزه كاني دهوروبه ريان هېچ په يوه ندييه كيان له گه ل- ناريبه هاتووه كاندا نيبه! هه نديكيش له ميژوونووسان سؤمه ريبه كان به نارى ده زانن، نه گه نارى نه بن، نه و نه و ناريبه ن كه سهر به (نيريه ن ويچ) ن. كه واته كار يگه ريبى ناريبه كان- هيندو نه وروپييه كان- له سهر به شپكى كورده ههر نه مه شه هوى نه وه كه هوزى جيا جيا له نيتو كوردا زؤره. له گه ل نه و هه شدا كار يگه رى نيران- نيرانى پيش هاتنى پارسه كان و ماده كان و دوايې هاتنپان له پيكه اته ي كورد كار يگه ريبه كى دياره، به تا يبه ت له رېگاي نايينى (زه رده شت) وه كه له نيتو ماده كان سهرى هه لداوه و پيشينه ي نايينه كونه كان و دواتر قبول كردنى نايينى زه رده شت وهك نايينى هه خامه نشيبه كان و له سهر ئاستى ده ولت و ميلله ت.

نيسستاكه گه يشتينه نه و زه مه نه ي كه بتوانين ناسنامه ي ميلله تى كورد بناسين و له قونا غيكيديان كه ميلله تى كورد ته و او پيكه يشتووه، ده شتوانين قسه يه ك له باره ي نه فسانه ي كوردييه وه بكه ين. نه گه ر كورد نه نجامى تيكه ل بوونى نه م هه موو هوز و تيره و بنه مال هيه، نارى و ماد و زاگروسي و سؤمه رى و عيلا ميبه كان و زؤرى تر به دريژايې رؤزگار تيكه ل بوون و نه م ميلله ته كورده ي نيسستاي لې هاتووته به رهم، نه و بيشك نه فسانه ي كورديش، پيكه اته ي تيكه لى نه فسانه ي هه موو نه مانه و نه فسانه ي گه لانى دهوروبه ريشه، چونكه، بارى پيكه اته ي خوئين، له گه ل بارى پيكه اته ي فهره ننگ جيا به، ده كرى

فهره ننگى نه ته وده يه كى خوئين جيا، كار له فهره ننگى نه ته وده يه كى تر بكات. بې نه وه ي تيكه لى خوئين و جوجرافيا له نيتوانياندا هه بې، نه و نه فسانه ي كورديش نه مرؤ پيكه اته ي نه فسانه خو مالى و بيانيبه كانه و ميژووى نه فسانه ي كورديش له گه ل ميژووى گه لى كورده يه .

۱-۱-۸-۱- ميژووى نايينى كوره:

۱-۱-۸-۲- له نه شكه و ته وه بؤ ناسمان:

له به شى ميژووى كورد، له سهره تا باسى مرؤفى نيتو نه شكه و تمان كرد، نه و سهره ده مې كه مرؤف له سهره تاى سهره ده مې نه فسانه ييدا بوو، هه موو ليكوله ره وه كان نيش، نه وانه ي له نايين و نه فسانه- ي مرؤفى كونيان كوليويه ته وه هاتوونه ته سهر نه وه كه نه فسانه و نايين، به شپوه سهره تا ييبه كى پيكه وه سهران هه لداوه، له نه نسل كو ليدياى به ريتانيدا نووسراوه: (به دلنبا ييبه وه، هېچ تقووسىكي نايينى به بې نه فسانه نيبه: به لام، زؤر نه فسانه هه يه به بې تقووسى نايينى) «(۱۴۰، ص ۶۰) زؤر ليكوله ره وه ي تريس وهكو (فنت) و (دور كاييم) و (هيسبور ت) و خاتو (جين هاريسون) ده لئين: «په يوه ندييه كى به تين له نيتوان نه فسانه و تقووسه نايينيبه كاندا هه يه» نه و نايينه سهره تا ييبه و نه فسانه له ميتشك و دل و خه يالى مرؤفى نيتو نه شكه و ت سهرى هه لداوه، (شارل ديو بيبوى) ده لئى: «په رستنى سروشت له نه شكه و ته كاندا نايينىكي سهره تا يى و خو رسكى له كار و به ربالاوى جيهانى كون و تازه يه» (۲۱۲، ۱۱، ل ۶۷) نه گه ر مرؤف به گشتى ههر له نه شكه و ته وه به شپوه يه كى نه فسانه ي بېرى له نايين كرديته وه، نه و سه لميندراوه كه مرؤفى كوردستان نيش سهره تا له نه شكه و ته كاني شانده ر و چه رمؤ و هه زار ميتر د و نه وانه ي تردا ژباوه، نه گه ر زانايان سهره تاى ژبان له نه شكه و تى (شانده ر) بؤ سهد هه زار سال له وه و پيش بگيپ نه وه، نه و بيشك، سهره تاى نايين و نه فسانه ش ههر له وه دهوروبه ردا يه، مرؤفى نه شكه و تى شانده ر زؤرى له باره نووسراوه «نه وه ي شايانى باسه مرؤفى نيانده رتال" نيانده رتالى شانده ر" يه كه مين مرؤفه كه له پيش ميژووه و هه مردووى خو ي شاردو ته وه، هه روه ها يه كه مين مرؤفه كه به خاوه ن هه ستى رؤخى و نايينى ناسراوه، هه روه ها باوه ريشى به ژبانى پاش مسردن هه بووه» (۲۱۴، ۱۰، ل ۱۹۱) دياره نيشانه كاني باوه رى نايينى له هه موو شوتنه كونه كان پاشماوه ي دوزراوه ته وه، كه نايينيش به پتى سهرده م و پيكه يشتنى عه قلى مرؤفه كان گؤراوه: «نايينى ناريبه كان له سهرده مى ويدا يى، باوه رىكي ساده و روت بوو، زؤر تر ديارده سروشتيبه كانيان ده په رست، مانگ و نه سستيره و ناسمان و كيتو و روپار و كازيوه كه قوربانيبان بؤ ده كردن» (۹۲، ص ۶) نه وه ههر ناريبه كان وانه بوون، به لكه هه موو مرؤفايه تى به قوناغى جيا جياى نايينى و په رست و ديارده ي جيا جيا دا تيه رپوه، (تبيراهيم پيغه مبه ر د.خ) بؤ خو ي نمونه يه كى نه م گه رانه ي مرؤفه به دواى خواى خويدا، له قورئان له سهر زارى نه و پيغه مبه ر ده فهرمو ي: «انى وجهت وجهي للذي فطر السماوات والارض حنيفا وما انا من المشركين» (الانعام، ۷۹) واته من روى خوم له و كه سه ده كه م كه زه وى و ناسمانه كاني جوان ليك كر دتوه وه، من له وانه نيم هاوبه ش بؤ خودا په يدا بكم، نه م باوه ر هه ش كه ي هات، پاش نه وه ي كه كر نوتشى بؤ رؤز و مانگ و نه سستيره برد، به لام، نه مانه هه ريه كه وه پاش ماوه يه كى كورت ناوا بوون. جا (تبيراهيم پيغه مبه ر) گه يشته خواى خو ي ،

ئەمەش ئىمۆنەيەكى زىندووی ھەموو مەرقاھە تەبىئەتە كە چۆن ئاين گۆرى و خوداگۆرى كەردووه، مەرقاھە كوردستانىش لەم ياساھە بەدوورنەبووه، (توفیق وەھبى) دەنووسى: «كوردەكان ھەتە سەروشتىيەكانىيان دەپەرست و باوەرىيان بەزۆر خواپى ھەبوو، واتە ھەر دياردەبەھەكى سەروشتىيە لای ئەوان خواپەھەكى ھەبوو، مەزەنترىن خوداوەندىيان (دباوس) بوو، ئەوھى ئىزدەبەھەكان پىتە دەلەن (تاوس)، « (٢١٢، ٦، ٥٩٧) ئەم راپەھى (توفیق وەھبى) بەوھە چاكتەر پىشتەگىرى لىدەكەرى، ئەگەر ژمارەھى ناوى خواوەندەكانى كوردستان لە سەردەمە جىكان و ئاينە جىكان بەسەر بەكەينەوھ. «ژمارەھى ئەو خودايارنە بەقەد ژمارەھى ئەستەبەھەكانى ئاسمانى بوو، لەكۆمەلەھى خواوەندە سەر ژمىركراوھەكانى سۆمەرى و ئەكەدى زىاد لەچوار ھەزار ناو دەكەوتتە بەرچا، كەھەر بەكەتەكان بەرجەستەكەرى دياردەبەھەكى سەروشتىيە بوون» (٧١، ٤٧) جگە لەوھى ژمارەكان زۆرن، ئەوھە دەسەلمىنى كە ھەموو خواوەندەكان ھىمەھى دياردە سەروشتىيەكان بوون ئەوھە سەروشت پەرسەبەھەكى كورد دەسەلمىنى كە رۆژانى زوو لەجىياتى خودا پەرسەبەھەكى، لە مەتراب - مەتراب - يەكى چىاى نەزىك دەرىچەھى وان كە بە "مىھەرى" ناسراوھ: «دەقەھەكى لەسەر نووسراوھ، بە دوورمان، كە باسى (٧٩) خواوەندەكەت» (٢١٢، ٧، ٤٨) لەم زۆر خواپەبەھەكى و زۆر ناويەبەھەكى تايەتەندى مەللەھەكى كوردەبەھەكى، دكتۆر (مەھمەد عەلى سەھادەھە) دەنووسى: «لەناو خواوەندە و كەسايەتەبەھەكى ئىلامىيەكان، ئەوھە كەھى كە زانراوھ، (ناوى نازى - Nazi، كوردى - Kurdi) ئەوھى ناوى (كورد) مان بىر دەخاتەوھ، ھەر وھە كوردەبەھەكى بەھرام چوین بوو» (٢١٨، ٤٥، ٤٥) ئەوھى لىرە گەنگ و تازەبەھەكى، ناوى خواوەندەبەھەكى بەناوى (كوردى) كە مەللەھەكى كورد لە قونەغەھەكى لەقونەغە ئاينەبەھەكى خۆرى پەرسەبەھەكى. ئەگەر - ناو و ژمارەھەكى خواكان لە كوردستان زۆر و زانراو، ئەوا ھەر ئەو - خواوەندە - انە، بەشەبەھەكى پەكەرو وینەھى سەر ئەشكەھەكى و پەرو دىوارى پەرسەبەھەكى كۆشك و قەلاكانىش بەرجەستەكران و ھەر ئىستە پەكەرىكى زۆر لە مۆزەخانەكانى جىھان نوینەھەكى خواوەندەكانى كوردستان، ئەوھە جگە لەوانەھى ھىشتا لە ژىر زەبىدا نەدۆزراوھەتەوھ و ئەوانەھەكى كە لە نىوچوون بەكەت لە خواوەندەكان كە (دايەھە) يە، كە لە كوردستان پەرسەبەھەكى، لەزۆر ناوچەھى كوردستان پەكەھەكى دۆزراوھەتەوھ، لە (تەپەسەراب) كوردستانى ئىيران پەكەھەكى ئەم خواوەندە دۆزراوھەتەوھ كە ھى سەردەھەكى (نەبۇلىتىك ٦٠٠٠ پ، ز) بەشەبەھەكى ھونەھى و لەقورى سەورەھەكرەو دروست كراوھ، ئەمچۆرە خواوەندە دانىشتەھەكى گوندى چەرموش پەرسەبەھەكى كە ھىمەھى پىتە و بەرەكەت بوو، ئەم پەكەھەرانەھەكى: «لە خاكى نىو مەلەكانىيان دۆزراوھەتەوھ كە دەتوانن لەمەھەھەكى جۆرى ئىبانى رۆژانە و جۆرى ئاينى خەلكى چەرمە بزەنن» (٢١١، ٦٠٧) دەبەھەكى بزەنن كە دۆزىنەھەكى ئەم پەكەھەرانە، نىشانەھى كۆنترىن پەرسەبەھەكى مەرقاھە چەرموش پەرسەبەھەكى و: «بەگومەن پەرسەبەھەكى (خوداھى دايەك) لە ولاتى كورداندا بەكۆنترىن پەرسەبەھەكى دۆزراوھەكى گوندى (چەرموش) (٠٠٠) گەورەترىن بەگەھەكى ئەمچۆرە پەرسەبەھەكى» (٧، ١٢٧) ئەم دايەك پەرسەبەھەكى و دايەك سەلەبەھەكى تەنبا لە يەك ناوچەھى كوردستاندا نەبووھ و پەيوەندەھەكى ئاينى وەك ھەموو پەيوەندەبەھەكى تر ھەر ھەبووھ (مىھەرداد بەھەر) دەنووسى: (لە بوارى ئاينىشەھەكى، عىلامىيەكان پەيوەندەبەھەكى زۆرىيان لەگەل نىوان دوو ئاواندا ھەبوو،

كۆمەلگەھى پىشەھەكى دايەك سەلەبەھەكى و عىلامى ھەردوو خواوەندەھەكى بەھەزەبەھەكى دەپەرست» (٩٨، ٤٣) ئەو خواوەندە بەھەزەھەكى دايەكە خاوى (پەھى نىكەر) دايەكى خوداوەندەكان بوو، ئەم يەك خواوەندە پەرسەبەھەكى و پەيوەندە ئاينىيەھەكى بەردەوام بووھ و لەزۆر پەيوەندە رەنگى داوھەتەوھ، لەگەل ئەوھى كە پەرسەبەھەكىيان پىكەھەچوون، بەتايەھەكى: «ئەرىدەھەكى تەپەگەھەكى (؟) ئەمەش بەگەھەكى بەھەزەھەكى ئەو پەيوەندەھەكى نىوان باكوورى (نىوان دوو ئاوان و خواروويەھەكى، ھەر وھە پىكەھەكى بنەما و شىوھى تقوسە ئاينىيەھەكىيان لە ھەزارەھى پىنجەھەكى (پ.ز) بەدواوھ» (١٢٥، ٢٨٢) كە خواوەندەھەكى بەكەتەريان دەپەرست و لىكەيان دەخواستەھەكى ئەوا ھەر دوو لاش واتە: «ئىلامى و بابەبەھەكى دەیانتوانى خواوەندەكانى خۆيان و خواوەندەكانى تەرى نىوان دوو ئاوان لە يەك پەرسەبەھەكىيان پەرسەبەھەكى» (٨١، ٢١) بەناوياًنگەترىن خواوەندەكانى ئىلام لە ھەزارەھى سەبەھەكى پىشە زابىن (شالىھ) و خەزەنەھەكى (شوستىياك) بوون. ھەر پەيوەندەھەكى ئاينى نىوان ناوچەكانى كوردستان، دەتوانن بەگەھەكى نىوان (لورستان و نىوان دووئاوان) بىنەھەكى، دكتۆر (مەھمەد جەواد مەشكۆر) دەنووسى: (گەلگامش، يەكە لەو خواوەندەھەكى كە لە لورستان زىات لە ھەمووان پەرسەبەھەكىيان گەلگامشە، كە لە دەشتەكانى نىوان دوو ئاوان لە نىوھە خواوەندەكان دەژمىردە، بەلام لە لورستان و لەكەن خەلكەھەكى پىشانى لای كاسىيەكان گەبەھەكى پەھى خواوەندەھەكى» (٩٢، ٢) كە گەلگامش وەك خواوەندەھەكى تەواو خواوەندەھەكى لورستان پەرسەبەھەكى، ئەوا - مەردۆخ لە سەردەھەكى (ھەمەرابى ١٧٩٢ - ١٧٥٠ پ، ز) «لەگۆزەكانىيە ئاينىيەكان ئاسىيا رۆژئاوا كە بەرەو يەك خواوەندەھەكى دەچو، مەردۆخ بەكەت بوو لەو خواپەھەكى بابەبەھەكىيان كە بووھ سەر دەستەھى بىھەھەكى خواوەندەكان» (٩٨، ٣٩٩) بەلام، دەسەلەھەكى تەواو ئەو خواوەندەھەكى پاش رووخانى بنەمالەھى ھەمەرابى بوو، ھەر ئەو وەختە تەوانى كەسايەتەھى ھەموو خواوەندەكانى تر لەخۆیدا كۆكەتەوھ و ناوى ھەر يەكەكەيان وەك سەبەھەكى بۆ خۆھەكى بەكاربەھەكى.

يەكەھەكى تر لە خواوەندەھەكى ناوئارەكانى كوردستان، (عەشتارەھەكى) كە لە زۆر سەردەھەكى و لە زۆر ناوچەھەكى پەرسەبەھەكى، دكتۆر (فاضل عەبدولواھىد عەلى) دەنووسى: «شارى نەبەھەكى و ئەربىل - ھەولتەر - ھەربەكەكەيان بوونە نىوئەھەكى گەنگەھەكى پەرسەبەھەكى، ناوى ئەم خواوەندەھەكى بەناوى ئەم دوو شارەھەكى نوسا و لە دەقە مەخىيەكاندا بە (عەشتارى نەبەھەكى) و (عەشتارى ئەربىل) ناسراوھ» (١٤٥، ٤٩) ئەم خواوەندەھەكى، زۆر بەگەھەكى و كەربەھەكى تىكەل ئىبانى رۆژانەھەكى خەلكەھەكى بىوو، دلدەھەكى و سەركەشەھەكىيان زۆر بەناوياًنگە سەلەھەكى و ھەكۆمەت و خەلك رۆھ و رەسەبەھەكى بۆ دەگەتەرا.

يەكەھەكى تر لە خواوەندەھەكى ناوئارەھەكى و ناسراوھەكانى كوردستان (ئاناھىتا) يە، كە ھەر ئەم خواوەندەھەكى سەرتەھەكى جىھاننىش ناسراوھ؟ «مەعەبەھەكى گەورەھەكى ئاناھىتا لە كوردستاندا و لە شارى (كەنگاھەرك) دايەھەكى و شەھى (كەنگاھەرك) يەھەكى بەماناھەكى (كەچى گاور) پەيوەندەھەكى نەزىكەھەكى لەگەل ئاناھىتاھەكى» (٢٠٦، ٤٣). ھەندەھەكى لىكەھەكى رەھەكى (عەشتار) و (ئاناھىتا) بە يەك خواوەندەھەكى دەزانن.

خوداوەندەھەكى پەرسەبەھەكىيان كوردستان زۆرن، يەكەھەكى تر لەو ناوئارەھەكى (مىتەر) يە (٣٥) كە لەزۆر بەگەھەكى و نووسراوھەكى ناوى ھاتووه، : (لەنووسىنەھەكى چەرخەھەكى ئاينىيەكان (١٤٠٠ تا ١٣٠٠ پ. ز) كە

له ناسیای بچووک دۆزراوه تهوه هیما بۆ (میترا) کراوه به شپوهی (میدارشیل) ناویان هیناوه، وهک پیدهچی «میتانییه کان» واته هۆزه ئاریاییه کانی نیشته جیی کینه کانی کوردستان عیراقی نیوان دوو ئاوان بوون» (۷۱، ص ۲۷) ههر له ناوی خوا و په رستگاکان و هی پیش زه رده شت و ئایینه ئاسمانییه کانی تر، هه ندی په رستگا په یه ندی زۆریان به ناگروه هه بووه، بۆ به کئی لهو په رستگایانه (به هرام فره وشی) ده نووسی: «له و دی باسکرا ئه وه دینه دست که جیگای خوره برزه (خۆره به رزه) و جیگای ئاته شک هه دی کۆنی - ازرگشنسب- پیویسته له جیگایه کی رۆژه لاتی مه اباد و خوارووی رۆژئاوی میانداو خوارووی له یلان بدۆزرتیه وه» (۴۲، ص ۱۶۴) پشهی ئایین و به ربلاوی ئایین له کوردستان زۆر کۆنه ههر ئه وه شه هۆی ئه وه دی که هه ندی له نووسه ران کوردستان به گه نجینه ی ئایینان داده ئین ئه م به لگه هینانه وانه به شپکی که م و کورتیی میژووی پر له ئایین و خوداوند و په رستگای کوردستانه، (فه ره ی دوون جو نه ی دی) له باره ی کۆنی ئایینی کوردان ده نووسی: «هه رچه نده نووسه ران لاوانی کورد داب و نه ریتی خۆیان به داب و نه ریتی زه رده شتی ده به ستنه وه، به لām تا ئه و جیگایه ی که لیکۆلینه وه ی من ریتگام پش دده دا داوه ری به کم ئه وان کاریگه ری ئایینی یه کجار دوورتر، هه تا دوورتر له میهر په رستیشیان به سه ره وه ده بینم» (*-۳۶) (۸۲، ص ۱۱۲) ئه و ئایینه ی که لاوانی کورد خۆی پته ه لده نده وه زه رده شتییه، و ا چاکه به هۆی کۆنی و کاریگه ربیه وه به سه ر میلله تی کورد که میک باسی ئه و ئایینه و په یامبه ره که ی به که ی.

۱-۸-۱-۳- زه رده شت:

زه رده شت وهک په یامبه ریتی ناودار و دامه زرتیه ری ئایینیکی کۆن و به ربلاو، پیش هه موو شتیکی و ا چاکه بزانی ئه و که سایه تییه مه زنه کوری چ هۆز و نه ته وه یه که و دوا یی بزانی ئه ل چ سا ل و سه رده می کدا ژیاوه.

زه رده شت وهک په یامبه ر و ناوداریک زۆری له باره وه نووسراوه، به هۆی کۆنی و به ربلاویش وهک هه موو که سایه تی و رووداوه میژوو یییه کانی پیش زاین، رای دژیه یه کی له دهرده دا کۆبو ته وه. به لām، ئه گه که سه ی به وردی له ژیان و ئایینه که ی بکۆلێته وه، به شپوه یه کی گشتی ده گاته راستی، برۆسۆس (Berossus) که له سه ده ی سییه می پیش زاین-دا ژیاوه: «لای وایه زه رده شت یه کیکه له بنه ماله ی شاهانی ماد» (۴۴، ص ۲۷) هه ره ها میژوو نووسی کورد (ئایه توللا مه ردۆخی کوردستانی) ده نووسی: «زه رده شت یه کیکه له زاناکانی کورد... زۆرتین لیکۆله ره وان (مادی) ی بوونی ئه و به راست ده زان و لایان وایه له کورده ماده کانه و ئاویتسای به زمانی نیشتمانی خۆی به مانا زمانی مادی نووسیوه» (۱۸۱، ص ۱۵) دیاره کورد بوونی ماده کان ئه مپۆ شتیکی که س ناتوانی رته ی بکاته وه لیکۆله ره وه ی ناوداری ئیرانی "پورداود" ئه گه رچی ناوی ماد ناهینن، به لām به ئاشکرا نیشتمانه که ی دیاری ده کات، ده نووسی: «به کورتی ده توانین بلتین که زه رده شت له رۆژئاوی ئیران یان باکووری رۆژئاوی ئیرانه، به هیچ شپوه یه ک په یه ندی به خوارووه وه نییه: هه ره ها باوه ری رۆژه لاتی ئیرانی به لئاوا و ئه مپۆ که س باوه ری پش نییه!» (۴۴، ص ۲۶) له وه ی که "پورداود" به دلنیا یییه وه ده لئی

زه رده شت خه لکی رۆژئاوی ئیران - کوردستان - ده وره بری ده رباجه ی ورمی- یه ئه گه ره هه ندی که س باسی رۆژه لاتی ئیرانیان کردوه، ئه و پورداود، ئه و رایه به -به لئاوا- ده زانی و ده لئی: که س باوه ری پش نییه! رۆژئاوی ئیرانیان له باسی ماده کان ده رکه وت که جیگای کورده کانه، چ له پیش هانتی ماده کان و چ له گه ل نیشته جتی بوونی ماده کان، له وه وه بۆمان ده رده که وئ و ده سه لمیندیی که زه رده شت کورده و له کوردستان له دایک بووه و زمانه که شی هه ر زمانی ئه و گه ل و نیشتمانه یه که تییاندا له دایک بووه، ئه گه ر (ئایه توللا مه ردۆخی کوردستانی) ده نووسی: «کیتابی ئاویتسا به زمانی نیشتمانی خۆی واته زمانی مادی نووسراوه» له وه له راستی دوور نه که وتو ته وه، ئه وه ته: «پلینۆسی گه وره ش زه رده شتی به ناوی زه رده شتی مادی ناویردوه» (۱۷، ل ۹) که ماده کان کورد بن، ده بئ زمانی که شیان کوردی بی جا کام زاواوه بووه، ئه وه شتیکی تره، خۆ له نیو کوردان رایه کی و ا هه به: «که گوایه "ئاویتسا" به دیالیکتی گۆرانی نووسراوه» (۱۳، ل ۲۲۷).

له باره ی زمانی ئاویتسا و کورده بوونی ئه و زمانه (م. ئاورنگ) ئه ویش ده نووسی: «له سه رقه سه ی زانایانی کورد، به زمانی کوردی هه ورامی یان کوردی کرمانجی ها وریشه و ها وئا هه نگه» (۸۶، ص ۳۹) ئه گه ر ئه و راستیییه زانستییه له به ر نه که یین که زمانیش بۆ خۆی له گۆرانه، ئه و ده بی ئه وه قبو ل بکه یین که زمانی ئاویتسا کورد- مادی کۆنه: چونکه لیکۆله ره وه کان هه موو له سه ر ئه وه ریککه وتوون - که- گاته کان- نووسراوی زه رده شت خۆیه تی و ده ستی لینه دراوه. هه ر له باره ی کورد بوونی زه رده شت و کوردی ئاویتسا: (عیمادوددین ده وله تشاهی) له باره ی وه رگێرانه کانه وه ده لئی: «چونکه زمانی یه که می ئاویتسا کوردی بوو، ئه و زانایانه ی که ئاویتسایان وه رگێراوه کورده یان نه زانیوه، له ئه نجامدا و به هۆی به سه رچوونی رۆژگار وه رگێرانی جیاجیای ئاویتسا په یدا بوو» (۷۹، ص ۳۸) ئه و لیکۆله ره وه یه ئاویتسا ناسیکی چاک بوو، بۆ رایه کانی خۆی به لگه ی زانستی و به هیزی هه به.

۱-۸-۱-۴- ناوی زه رده شت:

ناوی زه رده شت به زۆر شپوه نووسراوه، له ئاویتسا خۆی ناوی نووسیوه (زه ر تو شته ر) هه ندی جار ناوی خانه واده که شی ده نووسی که (سپیتمه) یه له مانای (زه رده شت) یش زۆرتی بۆ ئه وه ده چن که ده کاته (زه ردو شتر) و ناوی باوکی (پورشاسبا، پوروش ئه سپ) که ئه ویش واته خاوه نی ئه سی پی. (*-۳۷) به لām (عیمادوددین ده وله تشاهی) ده نووسی: «له شپوه زاری کوردی - هه ورامی - ناوی ئه و که سایه تییه به مانای تیشکی زپیری رۆژ ده بری و ده گه شپه وه لیکده ده نه وه» (۷۹، ص ۳۵) هه ره ها ده لئین ئه م ناوه پاشتر خه لک له زه رده شتیان ناوه، له زمانی کوردی "هه ورامی" (زه ره پاو شه ترائی) یان ئاوا لیکدا و ته وه (زه ره zara) واته وهک تیشکی زپین (Thal) واته تیشکدان (وه شته - VASH-TARA) واته بارین (ئائی AI) واته هاتووی یان دئی، هه ر ئه و وشه ی شه ته ر بوو ته هۆی به هه له چوونی باوه ردارانی زه رده شتی که به خاوه ن و شتری زه ره زپین ناویان بردوه.

له باره ی دایکی زه رده شته وه که ناوی (دو غده) یه ده لئین: «له نزیک ره زاییه (ورمی) دئییه که هه به به ناوی (ئهمبه) له و دئییه گۆزیک هه به، خه لکه که ده لئین ئه مه گۆری دایکی زه رده شته» (۸۶، ص ۱۹)

ئەو زياتر ئەو دەسلەپكى كە بنەمالەي زەردەشت لە ناوچەيە ژيان و مردوون.

۱-۸-۱-۵- بەرەمەي زەردەشت:

لەبارەي سەرەمەي ژيانى زەردەشت، ديسان راي زۆر ليك دوور، هەيە، لە ۷۱۲۹ سالى پيش زايينهەو تا ۵۸۳ سالى پيش زايين دەگرتهەو، ئەگەرچي رايەکان زۆرتر لەنيوان ۱۰۰۰ تا ۱۴۰۰ پيش زاييندا خۆ دەبينهەو، وەك ئەوئەي: «كە زاناين كۆنى و سەرەمەي نووسيني ئاويستا و دەرکەوتنى زەردەشت لە ۱۰۰۰ تا ۱۴۰۰ سالى پيش زايين دەزانن» (۱۳۷-*) (۹۲، ص ۷) بەلام، تازەترين ليكۆلئينهەو سالنامەي ژيانى زەردەشت ئاوا دابەش دەكات:

«، (۶۶۰ پ. ز) لەدايك بوو.

(۶۴۰ پ. ز) دەستی بەگۆشەگیری کردوو.

(۶۱۸ پ. ز) گوشتاسپ پەپرەوی ئايينهەي کردوو.

(۵۸۳ پ. ز) لە تەمەنى ۷۷ سالىدا بەدەستی تۆرانييان کوژراو» (۸۰، ص ۷۵۹).

۱-۸-۱-۶- پەياپەري زەردەشت:

وەكولە سالنامەي ژيانى زەردەشت دەرکەوت، لە تەمەنى بيست سالىدا گۆشەگیری هەلبژاردوو و بۆ ماوئەي دە سالى خەريكي خۆ پتيگەياندن بوو، ئەم دە سالەش ماوئەيەكي باشە بۆ هەردوو بواي، چ لە بواي زانستی و فەلسەفيەو، چ لە بواي رومان و ئايينيەو تا لە سى سالى بوو بەپيغەمبەر و بەزمانى گەل و نيشتمانەكەي خۆي (ئاويستا) نووسيو، لەمەشدا نابئ دوودل بئ، چۆن لەرووي واقعي و ميژوووييەو سەلميندراو كە زەردەشت (ماد- كورد-ە) و زمانەكەشي كوردبيە. لە رووي ئايينيەو هيج ريگريك نيبە كە زەردەشت (كورد) بئ و (كتيبە ئاسمانى) (۹۲، ص ۷) يەكەشي (كوردى) بئ، خوداي گەورە لە (قورئان) دەفەرموئ: [وما ارسلنا رسولا الا بلسان قومە ليبيين لهم فضل الله من يشاء ويهدي من يشاء وهو العزيز الحكيم] (ئيبراهيم ، ۴) ئەوئەي لئيرە مەبەستە ئەوئەي خوداي خۆي دەفەرموئ هيج پيغەمبەر تيمان نەهەناردوو ئەگەر بەزمانى ميللەتەكەي خۆي گەورەيى خواي بۆ روون نەكردبەو، وەختئ بيهوئ گەورەيى لەگەل يەكيكدا بكا و يەكيك راستەري بكا، هەر خۆشي خۆشەويست و دانا، ئەو فەرموودەيى خوا، بەلگەيەكي ترە كە هەر پيغەمبەرە و بەزمانى ميللەتەكەي خۆي كتيب و دەستووري بۆ هيتاون، زەردەشتيش "ئاويستا"ي بەزمانى ميللەتەكەي خۆي هيتاوه، هيج ئايينيكيش نەهاتوو ئەگەر كاريگەري ئايينهەي پيشە خۆي لەسەر نەبئ و پاشتريش كاري لەوانەي دواي خۆي نەكردبئ «ئاييني زەردەشت كە وەك بلئيسەي گەش ولاتئ پان و بەرئني ئيراني رۆشن كردهو، هەلبەت ئەو ئايينه لە ناكاو پەيدا نەبوو، بەلكو ئەنجامى پيگەيشتنى باوئ و ئايينه كۆنەكان بوو كە لەئيران-دا هەبوون» (۵۳، جلد يكم، ص ۴۲). ديسان لەناوي ئيراندا، نابئ جوگرافياي ئيراني ئەورۆمان بيته بەرچاو، چۆن زاناين پەيوئەدي و كاريگەري ئايينهەي پيشتر، بەتايبەت كتيبى (ويدا)ي هيندييان لە سەر ئاويستا روون كرددوئەو، چونكە، بەراي هەنديكيان: كۆنترين بەشي ويدا

كە (ريك ويدا)يە لە (۲۵۰۰ پ.ز) دا نووسراوه، هەروەها كۆنترين بەشي ئاويستا كە "گاتەكان"ە لە (۱۱۰۰ پ.ز) نووسراوه» (۲۱۲، ۱۲، ل ۱۵) هەر لەبارەي كۆنترين زەردەشتەو، زۆر لە ليكۆلئەرەوان رايان وايە كە ئاييني ئيزدي كاريگەري زەردەشت و پيش زەردەشتيشى بەسەرەوئەي، (ب.ش دلکوفان) دەنووسئ: «زۆر دوور نارۆين كاتئ دەلئين باوئەري ئيزدياتى ميراتگري كۆنترين باوئەري ئايينه كۆنەكانە و داسنى- (ئيزدي) (۳۸-*) يەكان لەكۆنترين شەپۆلي هيندۆ ئەوروپي دەژميردريئ پيش ميتانى و حورى و كيشيبەكان بەدووھەزار سالى» (۲۱۲، ۱۲، ل ۲۰۰۰)، ئەم قسانە ئەگەر شتيك بەسەلمينئ، ئەوئەيە كە ئايينه كوردبيەكان ريشەيەكي كۆنيان هەيە و زەردەشتى و ئيزديش لەو ئايينه كۆنەنەن و لەسەر قسەي (كامبانيلى): «كوردستان خەزىنەيەكە هيتستا بەچاكي نەناسراوه» .

۱-۸-۱-۷- ئاويستا:

ئاويستا كتيبى پيرۆزي زەردەشتييانە كە زەردەشت پيغەمبەر بۆ ميللەتەكەي خۆي هيتاوه ميللەت بەمانا ئايينيەكەي ئەو ئاويستايەي ئيستا لەبەردەستە، ئاويستاي سەرەمەي زەردەشت نيبە! تەنيا بەشيكي ئەويش كە (گاتەكان)ە زاناين بە هي زەردەشت خۆي دەزانن ئەوئەي تر پەپرەوانى زەردەشت لە قوئاغى جياجيا بۆ شيكردنەو و تتيگەيشتنى پەپرەوانى وەك مانا لئدانەو و شيكردنەو لئيان زياد كرددوو باسى ئاويستا بۆ خۆي باسيكە دوور و دريژ بۆبە واز لەو وردەكاريبە دەهتيم و تەنيا باسى نووسينهەو و پاراستنى دەكەم، ئەويش بەكورتئ:

نووسينهەوي ئاويستا:

نووسينهەو و زمان و خەت و زەمانى ئاويستا كيشەي زۆري لەسەرە (جەليل دوستخواه) دەنووسئ: «ميژووي دانانى كۆنترين بەشي ئاويستا (گاتەكان) لەگەل زەمانى ژيانى زەردەشت يەكە و هەر ئەو زەمانە دەتوانرئ نزیکەي ۱۵۰۰ تا ۸۰۰ پ.ز ديارى بكرئ، بەلام هيتستا نازانين كە ئەو سروودانە (ئايەت) يەكەمىن جار لە چ زەمانتيك و بەچ خەتتيك نووسراوه!» (۵۳، جلد يكم، ص سزده)، ئەو ئاويستايەي ئيستا لەبەردەستە لە شەش بەش پيگهاتوو كە ئەمانەن: ۱- گاتەكان. ۲- يەسەنە. ۳- يەشتەكان. ۴- ويسپەردە. ۵- خورده ئاويستا ۶- وەنديداد.

زەردەشتيەكان لە نووسينه كۆنەكانى خۆيان كە باس لە ئاويستا دەكەن، دەلئين: «بەخەتى زيرين و لە رووي دە (دوازده) هەزار پيستهگاي خۆشكراو نووسراوه و ئەو نووسراوانە لە (ديژنيشت) (۳۹-*) هەلگيرابوو هەر زەردەشتيەكان بەو پيئەي كە لە كتيبەكانيان (دينکرد) و (بەند هشن) و (وارداويرافنامە)دا هاتوو و كە بە (پەهلەوي) نووسراون، دەلئين: كە (ئەسكەندەر - ۳۵- ۳۲۳ پ.ز) ئيراني داگيركرد ئەو پيسته بەزير نووسراوانەي لەگەل زۆر نووسراوي تر سووتان و هەندئ كتيبيشى لەگەل خۆي برد، هەر بەهۆي ئەم (ئاويستا) سووتاندنەيە، زەردەشتيەكان ناويان لە ئەسكەندەر نا (گچستك) واتە نەفەرت ليكراو.

زەردەشت خۆي وەكو پيغەمبەرئەي كۆن و كتيبەكەي (ئاويستا) و ئايينهەي زەردەشتيەت، وەك

واقعیکی نایینی راستییەکی میژووین، بەلام چونکە ئەفسانە و نایین زۆر تێکەڵن، ئەوا ژبان و مردن و کاروبیری زەرەشت و ئاوێستا لە هەموو روویکەو و نایینەکی بەبەرایی بوونەتە هۆی سەرھەڵدان و فراوانکردن و بلاوکردنەوێ ئەفسانەبەکی بەکجار زۆر، ئەمەش ھەریەک لەم زەرەشت و ئاوێستا و نایینە ئەفسانە تاییبەت بەخۆیان ھەبە و لە نیوان خەڵکدا بلاو و لەسەر زارن، ئەمەش بۆ خۆی دەمانگەتییەتە ئەوێ کە بڵیئین: «زەرەشت و نایینەکی قوئاغیکی گرنگ و فراوانی سەرھەڵدانی ئەفسانە زەرەشت- کوردی» ن و ئەو ئەفسانانە وەکو دەق وەکو میژوو بوونەتە هۆی دەوڵەتەندکردنی ئەفسانە کوردی بەکوژدەوێ ئەفسانەکانی نیو ئەشکەوت لە "شانەدەر" ھوێ کە کۆنترینیانە، تا دەگاتە زەرەشت کە ئێمە مەبەستمانە- میژوویتیکی دووردریژ و جوگرافیایەکی پان و بەرین و پڕ لە دەقی ئەفسانەبیمان بۆ ئاشکرا دەین، کە سەرما یەکی گرنگ و جیگای شانازییە، نەک ھەر بەتەنیا بۆ کورد، بەلکە بۆ تەواوی مەزۆقیانە. سەرما یەکی کە کەس ناتوانی داگیری بکات.

١-٨-١-٨- زمانى كوردی:

میژووی زمانی کوردی لەگەڵ میژووی ژبانی مەژۆ و میللەتی کوردە، پێکھاتەتی ئەو زمانەش ھەر ھەمان پێکھاتەتی میللەتەکیە، ئەو میللەتەتی لە ئەشکەوت و خێزان و ھۆزەو گەشتووتە نەتەو و ولات و ئەمەش زمانیک ھەبە پێی دەگوتێ (زمانی کوردی) ئەو زمانەش لە چەندین (زار) و (بن زار) پێکھاتوو ئەو زارنە ھەریەکە لە (سەردەمیک) و (ناوچە) یەک بڕو و دەسلاتی خۆی ھەبوو ئەگەر پێشتر باسی کۆنی ژبان و ھۆز و شارستانیەتەکانی کوردستان کراو، دەبێ ئەو بزانی کە لە ھێچ مەژۆتیک ئەو خەڵکە بێ زمان نەبوون ئەو زمان و زارنە چی بوون و چۆن بوون؟ لەبەر ئەو (زمان) وەکو (دەنگ) بەلگە سەرەتایی سەرھەڵدانیمان لە دەستدا نییە، ئەگەرچی کەس ناتوانی ئینکاری بکات! بەلام لەگەڵ پەیدا بوونی خەت- کۆنترین خەت- سەردەمی توێمارکردن و چەسپاندنی (زمان) کە داھات ئەگەر بتوانین کۆنترین- خەت- بەدۆزینەو، دەتوانین لەویشەو بۆکۆنترین (زمان) بچین، (دێقید و جوان اوتیس) نووسیویانە: «لەگەڵ ھەموو راستییەکاندا، کۆنترین دەقی کە بخوێندریتەو بەزمانی سۆمەرییە» (١٢٥، ٢٩٤) لەم قسە یە ئەو دەردەکوێ، کە سەرەرای کۆنی زمانی سۆمەرییەکان، (خەت) کە شیان کۆنترین خەت: ئەگەر ئەوێش بزانی کە کورد ئەمەش لە ھەموو میللەتێکی تر زیاتر میراتگری سۆمەرییەکانن، دیارە ئەو (خەت) و (زمان) ھەشت بەشێکە لەو میراتە کە (تاھا باقر) بەو سۆمەرییانە دەڵێ: «زمانەکیان لە زمانی نەتەو (سامی) یەکان نییە! (عەرەبی کۆن) (....) ھەر ھەوا لەخێزانە ناسراوەکانی تریش نییە، وەکو خێزانی زمانە (ھیندۆ ئەوروپی) و نەخێزانە (الاورال-الطای) لەوانە ترک (یش) نییە» (١٣٣، ٢٦) ئەو زمانە نەھیندۆ ئەوروپی بێ و نە سامی و نە ئۆرال ئەلتای و تورکی لەسەر قسە (مەسعود سەعید یاسین) «ئەگەر زاناکان لەکاتی خۆی بەاوردیکیان لەنیوان زمانی سۆمەری و کوردیدا دەکرد، کێشەکە دەپرایەو (٢١٣، ٧٤) ھەر ئەو لیکۆلەرەو ھەبە دەڵێ: نەیتنی نەزانراوی رەگەزی سۆمەرییەکان لەو دەبە، کە ئاوی لە زمانی کوردی نەدراوەتەو، لیکۆلینەوێ ئەو نووسەرە و زۆر نووسەری تر کە لەرووی زمانەو لە رەگەزی سۆمەری و

کوردییان کۆلیووتەو، گەشتووتەتە ئەو کە، سۆمەرییەکان بەشێکی گرنگ لە پێکھاتەتی میللەتی کورد، بەخوین و زمانەو، ئەو زمانە (دۆسان) دەنووسن: (سۆمەری توانی بییتە زمانی زانست و نایین لە تەواوی ئاسیای کۆن و کاربەرییەکی زۆری ھەبوو، نەک ھەر لەسەر جیھانی مەژۆلات بەتەنیا، بەلکە لەو سنوورەش تێپەری» (١٦٦، ٣٨) زمانیک ئاوا کۆن و گرنگ و خاوەن نووسین بووی، ناکرێ باوەر بکری بەتەواوی لەناوچوو.

بەشێکی تر ئەوێ لە پێکھاتەتی میللەتی کورد- بەزمان و خوین- ھوێ ئەو ئیلامییانە لەسەر قسەتی دکتۆر (محەمەد علی سەجادی) «زمانی ئیلام (عیلام) بەیەکێ لە کۆنترین زمانەکان دەژمێردن، ئەو زمانە کە خاوەنی خەت (بیت - ئەلف و بێ)ی خۆی بوو» (٢١٨، ٤٥) ئەو زمانە واتە ئیلام- کە نووسەران دەبخەن نیو خێزانی زمانە زاگروسی خەزەری (القرزوییە) ھو ژورتیش بەزمانیکی ئاسیایی کۆنی دەزانن کە پەبوونەتی بەخێزانی زمانە (ھیندو ئەوروپی) یەکانەو نییە! لێرە دەسلەندرن کە جگە لەوێ زمانی ئیلام لەو زمانە کۆنانەبە کە خاوەنی (خەت)ی کۆنی خۆبەتی ئەوێش ئاشکرا دەین، کە - ھیندۆ ئەوروپی نییە واتە- زمانی ئیلام وەکو زمانی سۆمەری- ھەردووکیان پەبوونەتیان بەھیندۆ ئەوروپییەو نییە ھەردووکیان بەشێکی گرنگ لە پێکھاتەتی زمانی کورد پێک دەین. ئەو جارێکی تر پشەتگیری لەو پرایە دەکات (کە زمانی کوردی زمانیکی - تەواو ھیندو ئەوروپی- ئاری) نییە بەلکە (ئاری و ھیندو ئەوروپی) یش وەک سۆمەری و ئیلامی چەند زارێکی تر بەشێکن لە پێکھاتەتی زمانی کوردی، وەک پێکھاتە نەتەو ھەبەکی.

دکتۆر (جەمال رەشید) دەنووسن: «لەبەر مەژۆنی ئەو دۆکۆمێنتانە کە لە کوردستاندا دۆزاونەتەو، ئەو ئاشکرا دەبێت، کەوا لە ھەزارە سێی پ. زدا و اتا بەر لە ھاتنی ھۆزانی ئاری زمانی وەک میتانی و ھۆزانی ئیرانی زمانی وەک ماد و پورت و سەکەس و .. بۆ کوردستان، مەژۆنیکی کوردستان بەزمانی خووری- ھوری - دواو، کە زمانیکی زاگروسی بوو، لەدوا پێدا شێو پەرسەندوو کە نیوی ئۆراتووی لێندراو» (١٨٥، ٣) ئەو ھەر تەنیا زمانی خووری برەوی نەبوو، زۆر (زمان- زار)ی تر لەناوچەو سەردەمە جیا جیاکانی کوردستان خەڵک پێیان دواو. میتانییەکان کە لەسەر قسەتی دکتۆر (جەمال رەشید) کورد تاقە میراتگری ئەو زمانەبە، کە ئەو: «ناوی میتانییان ھەر بە شێو کە خۆی بۆ ناوی کێوی (مەتینا - ماتینا) کە نزیک شاری ئامیدییە ماو تەو، لەپال ئەوێشدا گوندیکی کوردی ھەبە بەناوی مەتینا (٠٠٠) دەکەوتتە ناوچەتی جەزیرە» (٧، ١٥١) لەبارەتی لەنیو چوون گۆرانی - زار و زمانان- ھەر دکتۆر (جەمال رەشید) دەنووسن: «دەبێت ئەم زمانە فراوانەتی ھوری و کوتی و لولوییە، کە لەکۆندا زمانی خەلکی کوردستان بوو چۆن لەناو کوردا تواییتەو و چ کە لەپووریکی زمانەوانیی خۆی تیدا بەجێ ھێشتبێت؟» (٧، ٢٩٤) ئەم زمانە کۆن و نەماوانە ھەر تەنیا بەھۆی لیکۆلینەوێ زمانەوانی، لەسەر بناغەتی شارەزایی لەزمانە کۆن و مردوو و لە نیوچووکان دەناسرین و پەبوونەتیان دەدۆزیتەو.

پیشتر به هۆی زۆریه لگه و رای زۆر له زانایان ئهوهمان سهلماند که زهردهشت ناویستای به زمانی نه تهوهیی خۆی نووسیهوه و بو خۆشی به کینکه له بنه ماله ی شاهانی مادهکان، مادهکانیش به شتیکی گرنگی پیکهاته ی کوردن به - خوین و زمان - وه لیره دهمهوی ئه و رایه به راستتر بزاتم که ده لئی ئارییه کان له سه ره تای هه زاری پینجه می پیش زابین ده ستیان به کۆچ کردن کردوه، له نئو ئارییه کانیش - ماد و - پارسه کان له وانه بوینه که زووتر هاتون، به لگه ش ئه وه به، که مادهکان ئیمپراتۆرییه تیان دروست کرد له سه ر شارستانییه تیکی پیشکه وتوو بو، ئه و پیشکه وتنه ش - به تاییه ت بو ئه و رۆژگاره - له کتوپر دروست نه بووه و سالان و نه وه ی ویستوه، دیسان زهردهشت وه کو - پیاویکی زانا - به ره مه می زانیاری و شارستانییه تیکی به ریشه به، ئه گه ر ئه و رایه ش به ته واوی رده نه که یه نه وه که ده لئین: «ناویستا له ۲۵۰۰ تا ۱۴۰۰ سال پیش زابینییه وه نووسراوه» ئه و پشتگیری ئه وه مان بو دکات که مادهکان زۆر پیش دروست بوونی ده ولته تی ماد و سه ره له دانی ئایینی زهردهشتی له ناچه که نیشته جی بووین و له گه ل هۆزه کانی تر پیشینه یه کی میژوویی به هیزبان هه بووه، که له وه په یوه ندی و پیشینه به به هیزتر بوو. که (ماد) هکان له گه ل (پارس) هکان هه یان بووه، نه ک هه ر ئه وه نده به لکه دوا جار پارسه کان یه که مین ده ولته تی دامه زرای ئیران - ماد - یان له نئو برد و به که مین شاهه نشاهییه تیی خویان له سه ر شارستانییه تیی ئه وان دامه زراند (عیبادوددین ده وله تشاهی) لیکۆله ره وه ی ناویستاناس که (فه ره رددین یه شت) ی وه گیترا وه ته سه ر فارسی و کوردیی ئه مرۆ له باره ی ئه و وه رگیترا نانه ی که بو ناویستا کراوه دنوو سی: «چونکه زمانی یه که می ناویستا کوردی بو، ئه و زانایانه ی که ناویستایان وه رگیترا وه، کوردییان نه زانیوه، له ئه نجامدا و به هۆی به سه رجوونی رۆژگار وه رگیترا نی جیا جیا ی ناویستا په یدا بو» (۷۹، ص ۳۸) وه کو دیاره ئه م لیکۆله ره وه به ناویستا ته وا وه کوردی ده زانی و به لگه و رایه کانیشی له راستیییه وه دوورین، ده بیج ئه وه له به رچا و بگرن که له رۆژگاری نووسینی ناویستا وه تا ئه مرۆ گۆرانیکی زۆر به سه ر زمانی کوردیدا هاتوه، بو به ئه و په یوه ندیییه ی له نئو مان زمانی ناویستا - ماد - هکان و کوردی ئه مرۆ دا هه به، په یوه ندیی میژوویکی پر له گۆرانه.

هه ر له باره ی په یوه ندیی - ماد - و - ناویستا - و کوردوه ئیراناس (دار مسته ر - Darmesteer) دنوو سی: «ناویستا له زمانی مادهکان هاتوته خواره وه و زمانی مادهکان هه ر ئه و زمانه به که ناویستای یی نووسراوه ده کری زمانی کوردیش به پاشماوه ی ئه و زمانه بزانی» (۱۸۱، ل ۲۲) هه ر ئه و زانایه رای وایه ئه گه ر رۆژی به رده نووسراوه کانی مادهکان له ناوچه ی هه مه دان بکه ویتنه ده ست، ئه و راستیییه روون ده بیته وه. هه ر له باره ی په یوه ندیی کوردو مادهکان (مینۆرسکی) ده لئین: «ئه و میله ته ی که ئیمه قسه ی له باره وه ده که مین چند سه ده به ک پیش له دایک بوونی مه سیح له به رزایییه کانی کوردستان ده زیان، چاک ده شانین که کورد هکان هه ر ته نیا به زمانی ئاریایی قسه ناکه ن، به لکه زمانه که یان به شیکه له خیزانی زمانه ئیرانییه کان وه ک نیشتمانه که شیان و ریشه ی زمانه که شیان په یوه ندیی به ئیرانه وه هه به» (۱۶۹، ص ۸). ئیرانی کۆن پیش هاتی - هیندو ئه وروپی - یه کان زمان و خیزانه زمانی تری تیدا بو، وه ک

ئه وه ی پیشتر باسی زمانه کانی زاگروس و - عیلامان کرد. ئه وه ی له م قسه یه ی (مینۆرسکی) زۆر مه به سه ته ئه و په یوه ندیییه به که ناری! "ماد" له گه ل "ناویستا" ، ناویستاش له گه ل کوردیدا هه به تی، که زۆر تر رووی به لگه کان به ولایه دا نزیکه ده بیته وه که پشتی رایه که ی (دارمستهر) بگری، که ده لئین: ناویستا به زمانی مادهکان بووه و کوردیش پاشماوه ی ئه و زمانه به. ئه گه ر باوه ر به یه بئین که مادهکان زۆر زووتر له و رۆژگاره وه هاتون، که ناویستای تیدا نووسراوه، ئه وه ئه و شه مان بو روون ده بیته وه، که دروستبوونی زمان و میله ته ی کورد له نئو مان هاتوه کان و نیشته جییه کانیش زۆر زووتر له و رۆژگاره زه مینه ی بو خۆشکراوه، به تاییه ت ئه گه ر شارستانییه ته پیشکه وتوو هکانی سۆمه ر و ئه که د بابل و ئیلام و زاگروس مان له بیهر نه چیتته وه، له و چهندو چۆنه ده گه یه نه ئه وه که بلئین: ناویستا وه ک کتیییکی ئایینی کۆن و ئیستا له به ر ده سه ته زمانه که ی که زمانی مادهکانی دامه زرینه ی ئیمپراتۆرییه تی ماده، به شیکه گرنه که له میراتی زمانی کوردی، هه روه ها میژووی زمانی مادهکان، وه ک میژووی زمانی سۆمه ری و عیلامی و زاگروسییه کان، به شیکه گرنه و دیاری میژووی کوردن.

(پور داود) ده لئین: «ئایین و میژوو و زمان هه رسیک پیکه وه به ندن» (۴۴، ل ۱۱) هه روه ها پیشتر باسی رای ئه و زانایانه شه مان کرد، که ئایین و ئه فسانه و میژوو به به که وه ده به سه تنه وه، له وه ش په یوه ندیی گرنگی زمان و ئه فسانه مان بو به ده رده که وه ی که هه ندیک ده لئین: «ئه فسانه زمانی پیرۆزی خودایه» ده گه یه نه ئه وه ی، که زمانی کوردی له م زار و زمانه کۆنانه پیکهاتوه و له خۆی زیاتر که سیکی تر - زمانیکی تر - نییه، هینده ی ئه و میراتگری یاسایی و ئاسایی ئه و زمانانه ی، که ئه و زمانانه ش، سۆمه ری و ماد و عیلام و زاگروسییه کان و نیشته جییه کانی تری کوردستانی ئه و رۆژه خاوه نی میژوویکی پر ئه فسانه و ئه فسانه یه کی یه کجار کۆن و ده وله مه ند بچ، ئه و کورد ئه مرۆ خاوه نی ئه و ئه فسانه میژوویی و گرنه و ده وله مه نده به که له و هۆز و نه ته وانه به جی ماوه، وا چاکه ئه وه ش بزانی که سۆمه رییه کان خاوه نی کۆنترین و ده وله مه ندرین ئه فسانه ن له جیهان، ئه و ئه مرۆ کورد خاوه نی ئه فسانه ی سۆمه رییه کان و زه رده شت و ماده کان و هه موو ئه و هۆز و نه ته وه زمان و ئایینه نه ی تره، که به شیکه له پیکهاته ی زمان و خوینی میله ته ی کورد، به شیکه ش له پیکهاته ی میژوو - و - ده ق - ی - ئه فسانه - ی کوردی.

۱-۸-۱۰- کۆنترین یه که مین:

له کاتی پشکنین و گه ران به دوا ی سه رچاوه و به لگه کان بو ئه م لیکۆلینه وه به، شتیکی زۆر سه رنجی راکیشام، ئه وه بيش وشه ی «کۆنترین یه که مین» بو، که له هه ر بواریکدا کنه د کردو به دوا ی میژووی هه ر شتیکی کوردستاندا ده گه رام. تووشی ئه م دوو وشه به ده هاتم، ئه وه ش کۆتوو به تی؟ ئه گه ر نه ئیم هه مووی، ئه و بچ شک زۆریه هه ر زۆری، بیانییه کان ئه و بیانییه نه ی که له میژوو و جوگرافیا و شارستانییه تی ناوچه که و کوردستان و کوردییان کۆلپوه ته وه، ئه وه ش که کورد هکان گوتوو یانه، ئه ویش زۆریه دووباره کردنه وه ی رای بیانییه کانه، ئه و بیانییه نه ی که من ده ستم به نووسراوه کانیا ن رانه گه یشتوه، ئیستا با (که میک) له و یه که مین و کۆنترینانه به سه ریکه یه نه وه.

ئەگەر ئەشكەوت يەكەمىن مالى مەرۆف بى ئەوا: «ئەشكەوتى شانەدەر، يەكەمىن و تەنيا ئەشكەوتە كە ژيان تىبىدا بەردەوامە لە ۶۰۰۰ تا ۱۰۰۰۰۰ سال پيش زايىنەو» (۱۱۸، ص ۲۸) بى شك له ئەشكەوتەو دەچىنە گوند، ئەوا گوندى "زەفياچەمى" «لەجۆرى خۆى يەكەمىن گوندە كە دەگەرپتەو سەردەمى بەردىن (...). كە بەيەكەمىن ئاوەدانى دادەندرى لە باكورى عىراق (كوردستان) و يەكەمىن گوند لەجۆرى خۆى لە جيهاندا» (۲۱۱، ۵۹۵) ئەگەر لەگەل دروستبوونى گوند كشتوكال دەست پىدەكات: «ئەو بەيەكەم جار لە گوندى چەرمو جايۆ نوو دەدۆزرتەو»: (۱۲۵، ص ۱۸۰) ھەر گوندى چەرموش: «كە دەكەوتتە كوردستانى عىراق باشتىن و يەكەمىن جىگای كشتوكالىيە بى گومان» (۱۲۵، ۱۷۹) ھەر لەسەر قسەى ئەو سەرچاوەيە: «لە تەپەگەورە (؟) يەكەمىن جارە بەلگەى گرنىگ دەست دەكەوتى كە لەو كۆمەلگايە جىاوازى بارى ئابورى و گرتىيەكانى كۆمەلگا ھەستى پى دەكرى» (۱۲۵، ۲۷۲) ئەگەر گۆزەگەرى يەكەمىن پيشەسازى بى و نيشانەى سەرەتايبىترىن كارگە بى: «ئەوا لە ھەزارەى چوارەمى پيش زايىن، كۆنترىن نيشانەى بەكارھىنانى قور لە كەرەستەى ناو مالدا دۆزراو تەو، ئەو پيش لەگوندى چەرموى رۆژ ھەلاتى كەركووك» (۱۴۵، ۲۴) كە پيشەسازى بەرە بەرە پيشدەكەوتى و لە بەكارھىنانى قورەو دەچىتە سەر ئاسن و مس و زىو و زىر و، ئەوا: «شارەزايانى كۆنئاسى لايان وايە كە بۆ يەكەمىن جار (فلز) لە لورستان بەكار ھاتو» (۸۲، ص ۱۲۸) ھەر بۆ بەكارھىنانى مس: «لە چاويۆنو بەلگەى ئەو دۆزرايەو كە كۆنترىن بەكارھىنانى (مس)ى ناوچەيى لەو گوندەبوو» (۱۲۵، ۱۶۵) مەرۆف كە ژيانى پيشدەكەوتى بىر لەھونەر دەكاتەو ئەوا: «كۆنترىن ئامىرى مۆسىقا كە شمشالىكى ئەئىسك دروستكراو بوو، لە تەپە گەورە (؟) دۆزراو تەو» (۱۲۵، ۲۶۷) ئەگەر ئايىن يەكجار كۆن، ئەوا نيشانەكانى ئەو كۆنئىيە زۆرىيە لەو پەيكەرەنە بەدەردەكەوتى كە دۆزراو تەو: «ئەو ھەش لە گەنج دەرو دواتر لە زاگرو س بەشيوەيەكى بى وینە دۆزراو تەو» (۱۲۵، ۱۶۷) كۆنترىن و يەكەمىن ھەر لەسنورى كەرەستە و پىوستىيەكانى ژيانى رۆژانە پاناوھستى، دروستكردى يەكەمىن پەرستگاش دەگرتەو، (لالش) يەكەمىن پەرستگايە و پيش ھەموو شوتىيەكى تر دروستكراو، لەسەر قسەى برا ئىزدىيەكان، ديسان: «يەكەمىن نەتەو ھەش كە دەقە ميخىيەكان باسى دەكەن، (...) ئەوا دەگەرپتەو ناوچەى رۆژئاوا و خواروى رۆژئاواى دەرياچەيى وان» (۱۱۸، ص ۳۹-۴۰) دوا جار لەسەر قسەى "ئاويستا": ئاھورامەزدا دەفەرموى «يەكەمىن جىگا و ولاتى باش كە من ئاھورامەزدا دروستم كردي (ئىران وىچ بوو)» (۴۲، ص ۷) ئەو ئىران وىجەى كە ئەو سەردەمە بەشيوەى گرنىگى كوردستان دەگرتەو.

ئەمانە بەشيوەى كەمى ئەو يەكەمىن و كۆنترىن - انەن كە لەبارەى مەرۆفى كورد و كاروپيشەى مەرۆفى كورد و خاكى كوردستان گوتراون، ئەگەر نەتەو و ولاتىيەك، ئەم ھەموو يەكەمىن و كۆنترىن - ھى تىدا كۆپتەو، ئايا: ناكرى ئەو ھەش بلىيىن كە يەكەمىن ئەفسانەش لەنيو ئەم خەلگ و ئەم ولاتەدا سەرى ھەلدا؟ كۆنترىن ئەفسانەش ھى ئەم خاك و ولاتەيە؟! دەكرى جارىيە تىرش ئەو بەبىر بىنئىنەو، كە ئەفسانەى سۆمەريەكان، كۆنترىن ئەفسانەى ھەموو جيهانە كە تائىستا بەتەواوى كەوتىيەتە بەر دەست، دەرکەوت ئەو ئەفسانەيەش بەشيوەى گرنىگى ئەفسانەى كوردى پىكدەھىتى.

۸-۱-۱۱- لەبارەى ئەفسانەى كوردىيەو:

كورد وەكو مەرۆف وەكو مىللەتىش ريشەيەكى كۆنى ھەيە، لەگەل ئەو كۆنئىيەدا، ئەفسانەيەكى كۆنئىيە ھەيە، لىرەدا نامانەوئى بە (گريمانە) قسەبەكەين، بەلگە باسى ئەو كەس و دەقانە دەكەين كە باسى (ئەفسانەى كورد) يان كوردو - لەو سەرچاوانەى كە دەس من كەوتون - ھەر ھەوا ھەندىك لەو راپانەى كە باسى كۆنى (فۆلكلۆز - ئەفسانەى) ناوچەكەيان كوردو، دكتور (داوود سەللوم) دەنووسى: «ئەدەبى حىكايەتى گيانداران بۆ يەكەم جار لەلای مەرۆفى شارستانى و دۆلى - مېزۆپۆتاميا - بەديار كەوت» (۲۲، ۳۲) ديارە ئەدەبى گيانداران بەشيوەى لە فۆلكلۆز و، ديسان ئەفسانەش بەشيوەى لە فۆلكلۆز كەواتە دەبى، ئەفسانەى ئەگەر نەلئىن پيش ئەدەبى گيانداران - ئەوا بى شك پىكەرە سەريان ھەلداو، ھەر ئەو نووسەرە لای وايە بۆ يەكەمجار بابلى و سۆمەريەكان ئەو ئەدەبەيان داھىناو و لىرەو پەريو تەو يونان، ھەر لەبارەى كۆنئىيە ئەدەبى ئەم ناوچەيە (تاھا باقر) دەنووسى: «كۆنترىن ئەدەبە لەجيهانى كۆندا» (۱۳۳، ۱۲) دەبى ئەو ھەش لەبىر نەكەين كە ئەم ئەدەب - فۆلكلۆز - ھى مېزۆپۆتاميا و نيوان دوو ئاوان ريشە و بەشيوەى گرنىگى پىكەتەى ئەدەبى فۆلكلۆز و ئەفسانەى ئەم مەرۆى كوردىيە. لەبارەى ئەفسانەى - ماد - ەكان (تسو دۆر نۆلكە) دەنووسى: «چەند كەسيەكى يونانى لە زەمانى ھەخامەنشيوەكان، ئەفسانەى (مىترانى - حماسە) و تەواويان لەبارەى رۆژگارى رابردوى نزيك لە زمانى پارسى و مادەكانى (رۆژئاواى ئىران) بىستبوو، يەكەمجار واچاكە ناوى (كەترياس) بىتىن كە پزىشكى تايەتى (ئەردەشپىرى دوو) بوو لەسەرەتاي سەدەى چوارەمى پيش زايىن كىتیبەكەى خۆى نووسىو» (۴۷، ۳) ھەر لەسەر قسەى (كەترياس) «ئەم ئەفسانە لە بەرژەندى پارسەكان نەبوون، بەپىچە وانەو شای مادەكانى بەچاكى بەرجەستە دەكر» لىرە ئەو دەردەكەوتى كە لە پاش رووخانى ئىمپراتورىيەتى ماد بەدەستى ھەخامەنشيوەكان، - ماد - ەكان واتە خەلگەكە، لە فۆلكلۆزى خۆيدا - بەئەفسانەشەو بە مادەكانياندا ھەلگوتووە لەدۆى - پارس - ەكان فۆلكلۆريان ھۆنيو تەو. ئەمەش كارتىكى ئاسايىيە و لەنيو ھەموو مىللەتەك ھەروا بوو و ئىستاش ھەروايە بۆ نمونە: لە فۆلكلۆزى ئەم دوايىيەى كوردى بەلاوك و ئەفسانە و ھىران و پەندەو زۆر بەشانازى و مىترانىيەو بە (قەلاى دم دم) دا ھەلئەلئىن و فارسەكان سەرزەنشت دەكەن. (كازم سەعدەدين) دەنووسى: «ھىرۆدۆتس. ئەو ھى ئەو ناوچەيە گەراو كە ئەمروە بەتوركيا و عىراق و ئىران و مصر و ولاتانى عەرەبى دەناسرىن و باسى زۆر ئەفسانە و ھەكايەتى لە مېژوو كەيدا تۆمار كروون» (۱۵۴، ص ۱۱) ديارە ئەفسانە و ھەكايەتى، توركيا و عىراق و ئىران، بەشيوەى گرنىگى ئەفسانەى كوردى دەگرتەو، ھەر (ھىرۆدۆتس) لەبارەى ئەفسانەى مېديەكانەو كە باسى پاشاكەيان (دپوس) دەكات وشەى "ئەفسانەى" بەكاردينى، لەو ھى كە ئەو پاشايە دەيوئى تەمىكى ئەفسانەيى بەدەورى خۆيدا بلاويكاتەو، ئەفسانەكە دەلئى: «بەلام، ئەگەر كەس نەبىيىن، ئەفسانەكە دەلئى دەبىتە جۆرە پياويك جيا لەپياو ھەكانى تر» (۲۲۰، ۱۹) ئەو ھى لىرە زۆر مەبەستە بەكارھىنانى وشەى - ئەفسانە - يە، كە ھىرۆدۆتس ئەو دەمە لەبارەى - ماد - ەكانەو بەكارى ھىناو، ھەر لەپيش زايىن و زۆر راستەوخۆتر (گەزەفۆن) باسى

نه‌فسانه‌ی کوردان ده‌کات له‌کاتی‌کدا به‌هونه‌ری هه‌لاتن خۆ له‌ده‌ست کورده‌کان رزگار ده‌کات، ده‌نوسێ: «دواجار ئیواره‌یه‌کی رۆژه‌ پایزیه‌کان له‌ خواره‌وی خۆمان و له‌ قه‌راغ رۆوباری (سان تری تس - خابوور) خۆمان ببینی، هه‌ناسه‌یه‌کی خۆشیمان هه‌لکیشا و چونکه‌ خواردنێکی زۆرمان هه‌بوو شه‌و به‌چاکی و خۆشی و گوتن و بیستنی نه‌فسانه‌ له‌باره‌ی کورده‌کانه‌وه‌ رۆژمان کرده‌وه‌» (٥٧، ص ٧٨) دیسان گه‌زنه‌فۆنیش باسی - نه‌فسانه‌ی - کوردان و نه‌فسانه‌ له‌باره‌ی کوردانه‌وه‌ ده‌کات، نه‌م ناوه‌ینانی نه‌فسانه‌ی ناوچه‌ و هۆز و نه‌ته‌وه‌کانی کوردستان دواجار نه‌فسانه‌ی کوردی - خۆی، نه‌مه‌ش بۆخۆی نیشانه‌یه‌کی تر و به‌لگه‌یه‌کی زیندووی نه‌فسانه‌ی کوردیه‌ به‌تایبه‌ت نه‌وانه‌ی پێش زاین باسیان کردووه‌، دياره‌ نه‌گه‌ر شتێک نه‌بێ و زۆریش گرنگ و به‌رچاو نه‌بوو، له‌و رۆژگاره‌ گرنگی پێ نه‌ده‌درا و باس نه‌ده‌کرا. نه‌مه‌ش به‌لگه‌یه‌کی گرنگه‌ بۆ زیندوویی ناو و ناوه‌رۆکی نه‌فسانه‌ی کوردی پێکه‌وه‌.

نه‌و نه‌فسانه‌یه‌ش وه‌کو نه‌ته‌وه‌که‌ی نه‌فسانه‌یه‌کی خۆراگر بوو نۆردیخانی جه‌لیل و جه‌لیلی جه‌لیل گوتوویه‌: «زالمان و زۆرداران گه‌لیک سامانی گه‌لی کوردیان زه‌وت کردووه‌، به‌لام - شایانی باسه‌ که‌ فۆلکلۆره‌که‌ی یه‌کیته‌ له‌و میراته‌، به‌رز و جوانه‌ی که‌ به‌ر هێرشێ بیگانه‌ نه‌که‌وتوه‌ و بۆ کورد ماوه‌ته‌وه‌» (٢٤، ٥٧) نه‌و فۆلکلۆره‌ کوردیه‌یه‌ که‌ ناتوانێ بدزێ نه‌وا به‌شیکیشی - نه‌فسانه‌یه‌، نه‌و نه‌فسانه‌یه‌ی له‌سه‌ر قسه‌ی (عه‌لی نه‌شرف درویشیان) که‌ ده‌لێ: «له‌نیوه‌ نه‌فسانه‌ی مه‌یله‌تان، نه‌فسانه‌ی ئیترانی شوپتی تایبه‌تی خۆی هه‌یه‌، له‌و نیوانه‌شدا نه‌فسانه‌ی کوردی خاوه‌نی رهنگ و بوئی خۆیه‌تی» (٧٧، ١٩) نه‌و نه‌فسانه‌یه‌ی که‌ زانیان و رۆژه‌لاتناسان وه‌ک "مار" و "نیکیتین" و "مینۆسکی" و "سیمۆف" و "فیلچیسکی" و "لاسکو"، هه‌روه‌ها نووسه‌ری گه‌وره‌ی کورد (عه‌رب شه‌مۆ) بگه‌ر "بۆقیان" ییش: «نه‌فسانه‌یان کردووه‌ به‌که‌ره‌سته‌یه‌ک بۆ ساغکردنه‌وه‌ی هه‌ندێ بیرو باوه‌ری نایینی - کۆن و تازه‌ی کورد» (٢٣، ١٤) نه‌مه‌ش نیشانه‌ی کۆنی و گرنگی و پر زانیاری نه‌فسانه‌ی کوردیه‌، که‌ زانیان کردوویه‌ به‌که‌ره‌سته‌ی لیکۆلینه‌وه‌ی ژبانی گه‌لی کورد، نه‌و که‌ره‌سته‌یه‌ی بۆخۆی - ئینسکلۆپیدا - یه‌کی ده‌وله‌مه‌ندی مه‌یله‌ته‌که‌مانه‌.

١-٩-١- مێژووی نه‌فسانه‌ی (فارسی) ده‌کان:

مێژووی هاتنی -ئاری- و هیندۆ نه‌وروپیه‌کان بۆ ئیتران، مێژوویکی هاوه‌شه‌ له‌نیوان - ماد و پارسی و هه‌موو نه‌و نه‌ته‌وانه‌ی دواتر له‌و هاتن و تیکه‌لبنونه‌ که‌وتونه‌ته‌وه‌، نه‌وه‌ی ئیترانییه‌کان به‌ناو (مێژووی نه‌فسانه‌ی ئیتران) و ده‌قی نه‌فسانه‌ و نه‌فسانه‌ی خاوه‌نی ئیترانی باسی ده‌کهن، له‌پێش زاین، تاوه‌کو دروستبوونی ده‌وله‌تی هه‌خامنه‌شی، نه‌و مێژوو و نه‌فسانانه‌، ئیمه‌ی کوردیش، وه‌کو فارسه‌کان خاوه‌نی نه‌و مێژوو و ده‌قه‌ نه‌فسانه‌یه‌یه‌ن، به‌شیکێ نه‌فسانه‌ی راسته‌قینه‌ی فارسه‌کان، له‌گه‌ل دروستبوونی ده‌وله‌تی هه‌خامنه‌شی ده‌ست پێده‌کات، هه‌روه‌ک مێژووی نه‌فسانه‌ی کوردیش به‌شیکێ له‌گه‌ل دروستبوونی ده‌وله‌تی ماد ده‌ست پێده‌کات نه‌وه‌ی پێشتر ریشه‌ی دروست بوونه‌! هه‌ر چه‌نده‌ هه‌ندێ جار ریشه‌یه‌ک راست له‌ رۆوباری سه‌ره‌کی ده‌کاته‌وه‌، هه‌ندێ جاریش ریشه‌ی هاوه‌شه‌ هه‌یه‌، وه‌ک نه‌و ریشه‌ هاوه‌شه‌ی نیوان کورد و فارسی، له‌ (ماد و پارسی) دا، دياره‌ نه‌م کۆچ و هاتنه‌ش، نه‌گه‌رچی بۆ ماد و پارسی

پێکه‌وه‌ بووه‌ و زۆریش لێک نزیکن، به‌لام هه‌ر له‌ نه‌وه‌له‌وه‌، هه‌ربه‌که‌ و به‌ناو و هۆزی تایبه‌تی و جیای خۆی هاتووه‌ (به‌هه‌رام فره‌وشی) ده‌نوسێ: «نه‌م دوو هۆزه‌ گه‌وره‌یه‌ به‌هه‌موو تایفه‌کانیا نه‌وه‌ رۆوبان کرده‌ ناوچه‌ی به‌پیت و به‌ره‌که‌تی ده‌روبه‌ری ده‌ریاچه‌ی ره‌زاییه‌ (ئورمیه‌ - شه‌راب) هۆزی "ماد" له‌ ده‌روبه‌ری خوارووی رۆژه‌لاتی ده‌ریاچه‌ له‌نیوان ته‌وریز و هه‌مه‌دان گیرسانه‌وه‌، دواتر تا نه‌سه‌فه‌هان چوونه‌ پێش هۆزه‌کانی پارس له‌ رۆژئاوا و رۆژئاوای خوارووی ده‌ریاچه‌ - له‌ناوچه‌ی نه‌رده‌لاتی ئیستا جیگیر بوون» (٤٢، ص ٢٨) له‌م نووسینه‌ نه‌وه‌ به‌ده‌رده‌که‌وه‌ی که‌ هه‌ر له‌کاتی هاتنیان - هه‌ر چه‌نده‌ پێکه‌وه‌ هاتوون - دوو هۆزی لێک جیابوون و هه‌تا گیرسانه‌وه‌ و جیگا گرتنیشیان له‌گه‌ل یه‌ک نه‌بوو، هه‌ر چه‌نده‌ زۆریش لێک دوورنه‌بوون. نه‌م دوو هۆزه‌ هه‌ر له‌سه‌ر قسه‌ی فره‌وشی - «ماد و پارس هه‌ندیک جیابوونیه‌ن له‌ گه‌ل یه‌کدا هه‌بوو، به‌تایبه‌ت له‌ شپوه‌ زاوه‌» نه‌و هۆزه‌ جیابوونیه‌ک له‌سه‌ر قسه‌ی (شاه‌روخ مسکوب): «- پارسه‌کان - له‌سه‌رده‌می پاشایه‌تی ماده‌کان پێکه‌یشتن و په‌رو باڵیان گرت، « (٦٨، ص ١٤) نه‌و جیاییه‌ی که‌ له‌نیوان - ماد - و - پارس دا هه‌بوو له‌گه‌ل دروستبوونی ده‌وله‌تی "ماد" زیاتر په‌رده‌سه‌ستی، به‌تایبه‌ت پارسه‌کان له‌ژێره‌وه‌ بۆ نه‌وه‌ کارده‌کهن که‌ ده‌سه‌لات بگرنه‌ ده‌ست (سیرووس) سه‌رکرده‌ی پارسه‌کان، له‌وه‌کاته‌ی "ماد" ده‌کان له‌ سه‌ر حوکم بوون، ناوا هانی پیاوانی خۆی ده‌دا: «... به‌گوتی من بکه‌ن و نازایی خۆتان به‌ده‌ست بێن، دژی مه‌یله‌یه‌کان بجه‌نگن، راستیه‌که‌م پێگوتن و خۆتان دوامه‌خه‌ن، راپه‌رن بۆ له‌نیوه‌ بردنی به‌ندایه‌تی» (٢٢٠، ص ٢٣) نه‌وه‌ی لێره‌ گرنگه‌ (سیرووس) خه‌لکه‌که‌ دژی مه‌یله‌یه‌کان هان ده‌دات و خۆیان - پارس - به‌بهنده‌ و ژێر ده‌ستی مه‌یله‌یه‌کان ده‌زانێ، نه‌وه‌ هه‌ر ته‌نیا پارسه‌کان خۆیان به‌جیا نه‌ده‌زانێ؛ به‌لکه‌ "ماد" هه‌کانیش "پارس" هه‌کانیان به‌غه‌ریب داوه‌نا، (ئیسستیگس) که‌ ده‌گیرێ روه‌ له‌ سه‌رکرده‌ "ماد" هه‌خاوه‌نه‌ر کردووه‌ ده‌کات و ده‌لێ: «تۆ به‌دکاری به‌م کرده‌وه‌یه‌ت کورانی مه‌یله‌ته‌که‌ی خۆت - مه‌یله‌یه‌ پیاوچه‌که‌کان - ت له‌ سه‌ردارییه‌وه‌ کرده‌ بنده‌، چونکه‌ تۆ ده‌سه‌لاتت داوه‌ پیاویکی تر له‌جیاتێ نه‌وه‌ی به‌خۆت بیه‌گره‌ ده‌ست زۆر چاک ده‌بوو نه‌گه‌ر بتدابایه‌ گه‌له‌که‌ت مه‌یله‌یه‌کان نه‌ک بۆ پارسه‌ غه‌ریبه‌کان مه‌یله‌یه‌کانت کرده‌ ژێرده‌سته‌» (٢٢٠، ص ٢٣) نه‌وه‌ته‌ ئیسستیگس پاشای مه‌یله‌یه‌کانیش که‌ ده‌گیرێ - پارس - ده‌کان به‌غه‌ریب ده‌زانێ و سه‌ره‌شتی (هارباکۆس) ده‌کا له‌وه‌ی که‌ ده‌سه‌لاتی بۆ خۆی گیرنه‌داوه‌ته‌وه‌، به‌لکه‌ داوه‌ته‌ ده‌ست غه‌ریبان، پاش نه‌وه‌ی ده‌وله‌تی ماده‌کان ده‌رووخین، (داریوش) پاشتر ده‌بیتته‌ پاشای پارسه‌کان، نه‌و پاشایه‌ زۆر به‌ (پارس) یه‌تی خۆی ده‌نازێ، که‌ من باوه‌رناکه‌م، تا نه‌و ده‌م هه‌یج (پارس) تیک هه‌ینده‌ی نه‌و شانازی به‌مه‌یله‌ته‌که‌ی خۆی کردی، له‌سه‌ر قسه‌ی (شاه‌روخ مسکوب): «داریوش، خۆی به‌پارسی کوری پارسی ده‌زانێ» (٦٨، ص ١٦-١٧) نه‌م خۆ به‌جیا زاینه‌ له‌نیوان ماد - و - پارس - دا ده‌گاته‌ راده‌ی جیای رهنه‌ز. هه‌ر (هیرۆدۆتس) که‌ باسی خه‌ونی (ئیسستیگس) ده‌کات و ئیسستیگس خه‌ونه‌که‌ی بۆ خه‌لک و خه‌ونزانان ده‌گێرته‌وه‌ ده‌لێ: «خه‌ونه‌که‌م به‌شیک له‌راستی کۆتایی هات نه‌و منداله‌ (٨-٤١) به‌پاشا ناودێر کرا، نه‌وه‌ هه‌ر ته‌نیا بۆ من جتی مه‌ترسی نییه‌: له‌گه‌ل نه‌وه‌شدا له‌ ئیوهم ده‌وێ رێگایه‌کی راستم بۆ دیاری بکه‌ن بۆ سه‌لامه‌تیی بنه‌ماله‌که‌م و ئیوه‌ش، خه‌ونزانه‌کان گوتیان: گه‌وره‌م بۆ ئیمه‌ هه‌لێکی گه‌وره‌یه‌ که‌ سه‌رکه‌وتنی

شایه تیبه که ت بیینین. ئەو مندالە بەرەگەز پارسییە، ئەگەر دەسلاتی کەوتە دەست ئەو ئەو ئیمە تەواوی میدییه کان ئەوانە ی لە رەگەزدا لەگەڵ ئەوان جیا یین سووکایە تیما ن پین دەکرێ و بە دەست ئەو پارسانە دەچەوسێنەوه، بەلام تۆ ئەو ی نیشتمانە کەمانی ئەگەر ئیوه لەسەر کورسیی پاشایەتی دابنیشن ئەوا لەلای ئیوه شویتیکی پیرۆزمان دەبێ (۰۰۰) ئەو مندالە لای باوکییه تی لە هەرتیمی پارس» (۲۲۰، ص ۲۲) ئەو ی لێرە جینگە ی سەرئەجە لەباسی - ئەو مندالە پارس-ە ی کە جینگای مەترسییە دوو جار باسی (رەگەز) ی جیا دەکرێ. جیا لەگەڵ میدییه کان ئەو جیا یییه ی نیوان-ماد-و-پارس-ەکان (گەزەفۆن) یش باسی دەکات، کاتی ئەگەر ئەو ی لە کوردستان کوردەکانی ئەو ی پۆژی سەرتیسه ی زۆری بۆ دروست دەکەن و بەشەر چاریان ناکات دەیهوێ سیاسەت بەکاربێتی دەزانی جیا یی و ناکۆکییه ک لەنیوان ئەوان و - ئیران- پارس-ەکاندا هەیه دەیهوێ سوود لەو جیا یی و ناکۆکییه وەر بگرێ. دەلی «تووشی هەر کوردیک دەهاتین دەمانگوت ئیمەش وەکو ئیوه دوژمنی پاشای- ئیران- (پارس) ی، بەلام، وەلامی کمان ئەدەبیست» (۵۷، ص ۷۲) هەر بۆیه پشتگیری جیا یی کوردەکان و پاشای ئیران، دەلی پاشای ئیران سەدو بیست هەزار شەڕکەری ناردبووه سەر ئەو کوردانە، کەسیان لێ نەگەر ابوووه. ئەو جیا یییه هەر لەرەگەز و میتشکدا نەبووه، بەلکە لەژبانی واقع و پۆژانەشدا هەر وا بووه، ئەو هەمان خۆتندەوه کە پاشای ماد باسی مندالە کە دەکات، خەلکە کە دەلین: ئیستا ئەو مندالە لەلای باوکییه تی لە هەرتیمی پارس، واتە ئەو دەمە هەرتیمی ماد و پارس لیک جیا بووه، نەک هەر جیا بووه بەلکە نیوان ئەو دوو هەرتیمە پر لە پاسەوان و خالی بازگە بووه، ئەو تە هیرۆدۆتس دەنووسێ: «وەختی هاریاکۆس (سەرکرده ی خایینی مادەکان) دەیهوێ سیرۆس ئاگادار بکاتەوه، بەلام لێی دوور دەبێ و ڕینگای نیوان میدیا و پارس پر لە خالی چاودیری دەبێ بۆیه بیری کردەوه نامە بنیترئ (*-۴۲) نامە کە دەخاتە نیو زگی کەرویشکێک و دەیدووریتتەوه و دەیداتە دەست راوچییه ک تا کەرویشکە کە بداتە سیرۆس» (۲۲۰، ص ۲۲). ئەم نیوانە پر لە بازگە و پاسەوانەش بۆ خۆی نیشانە ی ئەو یه کە ئەو دەم کە مادەکانیش لەسەر حوکم بوون - سارده شه- ێک لەنیوان ماد و پارسەکاندا هەر هەبووه.

لەم هەموو بەلگە هیئانەوه بۆ سەلماندن جیا یی ماد و پارس، بۆ ئەو یه بیسه لێنم کە - ئەفسانەشیان جیا بووه، دەنا ئەگەر میلله تییک هەبێ، بەخوین و میژوو نزیک لە ماد-کورد- ئەوا ئەو میلله تە پارس - فارس -ەو هیچ میلله تیکی تر لەوان نزیکتر نییه بۆ سەر هەلدانی میژووی ئەفسانە ی (فارس)ەکان. نالیم ئیران و پارس، بەلای مەنوه ئەو میژوو لەدروستبوونی دەولەتی هەخامە نشییەوه دەست پێدەکات و بەنووسین دەقی نووسراوی ئەفسانە ی فارسیش بەزمانی فارسی، ئەوا لەگەڵ نووسینی (شاهنامە) لەسەر دەستی (فیردەوسی) سەر هەلدەدا، دیار کردنی ئەو میژووی سەر هەلدان و نووسین، بەو مانایه نییه کە فارس پیشتر ئەفسانە یان نەبووه-، بەلکە دەتوانن- وەک ئیستا شاکاردوو بانە- یشە ی ئەفسانە ی خۆیان لەنیو ئەو میژوو ئەفسانە یەدا بدۆزنەوه کە لەهیند و ئیران و کۆچ ئارییه کانەوه دەست پێدەکات وەک ئەو ی کە کوردیش دەتوانن ئەمە بکات. میژووی پیش دروستبوونی دەولەتی ماد بۆ ئارییه هاتووەکان و ئیرانییه نیشته جیکان، میژوویه کی هاوبەشه ئەو تە پارسەکان بەشیکن لە سوپای

ئیلامییەکان هەر بەهۆی بەشداری لەو سوپایه بۆ یەکەمین جار لە میژوو ناوی (پارس) دیتە ناووه (شاهروخ مەسکوب) ی لیکۆلەرەوه ی ئیرانی دەنووسێ: یەکەمین جار کە ناوی پارس-ەکان دەبیسن لە ۶۹۰ پ. ز. یه ویه کاتی لەنیو سوپای ئیلامییەکان لەگەڵ ئاشورییه کان دەجەنگن، واتە ئەو کاتە ناوی تاییه تی خۆشیان هەبووه؛ بەلام؛ وەک مادەکان و زۆر هۆزی تر تیکە لاو بوون و لەژێر فەرمانی شای ئیلامییەکاندا بوون.

لەبارە ی میژووی ئەفسانە یی و ئەفسانە ی ئیرانییه کان- بەهەموو هۆز و نەتەوه کانییه وه (تۆدۆر نۆلکە) دەنووسێ: «ئیستا دەتوانین بەئاسانی ئەو بەسە لێنم کە هەر لەو کاتە ی ئاویستا پەیدا بوو کە (کتیی؟) لە میژووی ئەفسانە یی ئیران کە بەرێکی پە یوئەندی پیکه وه هەبووه، کە زۆریش ڕیتی تێدەچن نووسراویته وهش» (۴۷، ص ۲) ئەو ی لێرە گرنگە (تۆدۆر نۆلکە) باسی میژووی ئەفسانە یی و ئەفسانە ی پیش پەیدا بوونی ئاویستا و سەر دەمی ئاویستا شاکارد و رای زۆر بەلای ئەو هەشدا دەچێ کە ئەو میژوو و ئەفسانە یه نووسراویته وهش، لەگەڵ ئەو هەشدا باسی ئەفسانە و میژووی (ئیران) دەکات، نەک پارس و ماد.

دروستیوونی میلله تی کورد و فارس، لە یاسایه ک دروست نەبووه کە جیا یی لە یاسای دروستبوونی میلله تانی تر، بەلکە زۆریه ی میلله تان هەر وا دروست بوون. ئەو هەش ئاشکرایه، چ کورد، چ فارس، لە ئەنجامی تیکە لێبوونی نیشته جیکانی ئیرانی ئەو سەر دەم و هاتنی کۆچ کردووکان بووه، ئەو تیکە لێبوونەش ماوه یه کی زۆری ویستوه تا لەژێر ناوی کورد و فارس دەقی گرتوه، ئەم دروستبوونی میلله تەش لەگەڵ خۆی هەموو سیما نەتەوه ییه کانی تریشی دروست کردوو لهوانه - ئەفسانە- ش. بۆ ئەفسانە ی فارسەکان- جارێکی تر دەلێمەوه- لەگەڵ دروستبوونی دەولەتی هەخامە نشییەکان دەست پێدەکات و لەگەڵ نووسینی (شاهنامە) ش تەواو دەچەسپێ. هەر بۆ پشتگیری پیکه یشتنی زمانی (فارسی) بەهۆی شاهنامە وه لیکۆلەرەوه ی ئیرانی (نیها لجدد) دەنووسێ: «لەکاتی رووخانی ساسانییه کان زمانی ئەدەبی ئیران زمانی عەرەبی بوو، فارسی میانە چەرخێ رەسەنی شارستانییه تی ساسانییه کان، لەبەر دەمی لەنیوچوون بوو، لەو کاتە دا لەرۆژ هەلاتی ئیران ئەدەبیکی نوێ بەزاراوه ی ئیرانی سەر هەلدەدا و زمانی فارسی پەیدا دەبێ، شیعەرە کانی فیردەوسی هەولێن شاکاری ئەو ئەدەبه نووییە» (۲۲۱، ۳۱، ص ۲۹) ئەو نووسەرە دەلی زمانی فارسی (شاهنامە) یە کەم شاکاری پەیدا بوونییه تی. بۆ ئەفسانە ی کوردیش بەشیکێ گرنگی لەگەڵ دامەزانی ئیمپراتۆریه تی ماد سەر هەلدەدا و بەشە کانی تریش لە سۆمەر و عیلام و ئەوانی تره وه سەری هەلدادوه هەموو و بەشە کان تیکە ل بوون و ئەفسانە ی کوردییان پیکه یشتنا، ئەو ی گرنگە (فیردەوسی) بە شاهنامە، زمانی یە کگرتووی فارسی دامەزاند و خۆی گوته نی (فارسی زیندوو کردوه) بەلام، تا ئەمڕۆ کەش بە زمانی یە کگرتوو، بۆ کورد ئەو نەکراوه.

ئەو ی پیشتر لە بەشی ئیراندا بەشیوه جیاکانی- پەهلەوی- نووسراون، میراتی هەردوو لامانە و لیکۆلێنە وه کانی داهااتوو دەتوانن رای جیکبیرتر دەرپن، چونکە یاسای دروستبوونی زمان، یاسایه کی کتومت یاسای دروستبوونی میلله ت نییه! زۆر نەتەوه هەن خۆنیکیان لە دەماردا دەسوورێ و زمانیکی

تريان له دەمدا دەگه‌په‌ځي.

په‌راويزی به‌شی يه‌گه‌م:

تیبسینی: له‌بهر ئه‌وه‌ی له‌م لیکۆلینه‌وه‌یه‌دا سه‌رچاوه‌کان ژماره‌یان بۆ دانراوه، بۆ ئه‌وه‌ی له‌گه‌ڵ په‌راويزه‌کان تیکه‌ڵ نه‌ین ژماره‌ی په‌راويزه‌کان به (٭-٭) جیاکراوه‌ته‌وه له‌گه‌ڵ داوا‌ی لی‌تورډن.

(٭-١): ئه‌و سه‌رده‌مه‌ی که‌ (ج مفرد) باسی ده‌کات. هیشتا وشه‌ی (فارس) به‌کار نه‌ده‌هات، بۆ ئاو‌یستاش زۆرتر زمانی ئاو‌یستا به‌کار ده‌ی، زمانی ئاو‌یستاش ناکاته‌ زمانی فارسی ئه‌م‌رۆ.

(٭-١، ١) ئه‌حمده‌ی خانی له‌ مه‌م و زین-دا وشه‌ی (فه‌سانه‌) ی به‌کاره‌یتناوه، (هه‌ژار) به‌ (چیرۆک) مانای لیک‌داوه‌ته‌وه، که‌چی (دکتۆر عه‌زه‌دین مسته‌فا ره‌سول) به‌ (بلا‌وکردنه‌وه) وه‌ریگتپه‌راوه (سه‌یری مه‌م و زین) وه‌ریگتپه‌راوی بۆ عه‌ره‌بی دکتۆر عه‌زه‌دین (١١٠٩) بکه‌.

(٭-٢): (چیرۆکی خواکان اسطوره‌ = ئه‌فسانه‌ی خواوه‌نده‌کان، واته‌ ئه‌و چیرۆکه‌ی باسی کار و ژبانی رۆژانه‌ی خواوه‌نده‌کان ده‌کات.

(٭-٣): ئی‌ران، بۆ ئه‌و سه‌رده‌مه‌ ناوچه‌یه‌کی زۆر نه‌ته‌وه و جوگرافیا‌یه‌کی فراوانی ده‌گه‌ته‌وه، که‌ ناکاته (فارس) و ئی‌ران) ی ئه‌م‌رۆ.

(٭-٤): په‌را‌ی من دا‌به‌شکردنی چیرۆکی ئه‌فسانه‌کان له‌سه‌ر ئه‌م ب‌نه‌ما‌یه‌ شتی‌که‌ ده‌رگا بۆ زۆر جو‌ر دا‌به‌شکردنی تر ده‌کاته‌وه، که‌ له‌ خه‌مه‌تی (زانستی ئه‌فسانه‌) دا‌ نی‌یه‌.

(٭-٥): کۆ‌کردنه‌وه و چاپ‌کردنی ئه‌فسانه‌ی هه‌موو ناوچه‌کان و هه‌موو زا‌ره‌کانی کوردستان به‌شێ‌وه‌یه‌کی زانستی کار‌تی‌کی پت‌یوسته‌، چاپ‌کردنه‌وه و کۆ‌کردنه‌وه‌ی هه‌موو ئه‌وانه‌ی تا ئی‌ستاش به‌شێ‌وه‌ جیا جیا‌کان بلا‌وکراوه‌ته‌وه، کتیبخانه‌ی کوردی ده‌وله‌مه‌ند ده‌کات و کاری لیکۆله‌ره‌وه ئاسان.

(٭-٦): ئه‌فسانه‌ی خواوه‌نده‌کان له‌نێ‌و کورد، به‌شێ‌وه‌ فۆ‌لکلۆری‌یه‌که‌ی گۆ‌زانی به‌سه‌ردا هاتووه و خۆ‌ی له‌گه‌ڵ بیری سه‌ره‌کیی ئی‌سلام گونجاندووه؛ به‌لام، له‌ئه‌فسانه‌ی ئه‌و هۆ‌زانه‌ی که‌ له‌پیش زاین و ژبا‌ون و دا‌جار بو‌ونه به‌شیک له‌ کورد ئه‌م‌جو‌ره ئه‌فسانه‌یه‌ هه‌ن.

(٭-٧): یه‌ک له‌هۆ‌یه‌کانی دروست‌بوونی ئه‌فسانه‌ به‌رزکردنه‌وه و پیرۆزکردنی میتۆ‌و که‌سایه‌تی‌یه‌کانه، شیخ مه‌حمودیش وه‌ک سه‌رکرده‌یه‌کی نه‌ته‌وه‌یی، زۆر کاری ئه‌فسانه‌یی درا‌وه‌ته‌ پال. بۆ‌نمونه ده‌لێ‌ن: «که‌ ده‌چو‌وه شه‌ر و ده‌هاته‌وه، به‌ر پشستی خۆ‌ی ده‌کرده‌وه گولله‌ تهنه‌نگ به‌ر ده‌بو‌ونه‌وه، چونکه‌ گولله‌ شتی‌خی نه‌ده‌په‌ری» که‌چی هه‌موو خه‌لک ده‌زانێ‌ شیخ له‌پشت (به‌رده‌قاره‌مان) بریندار بو‌وه.

(٭-٨): له‌ ئه‌فسانه‌ی خواوه‌نده‌کان بۆ ده‌قی کوردی ده‌بێ‌ بگه‌رتینه‌وه سه‌ر ئه‌و ده‌قانه‌ی سۆ‌مه‌ری‌یه‌کان و پیش‌ ئایینی زه‌رده‌شتی و دا‌ویی ئه‌و ئایینه‌، که‌ له‌نێ‌و -ئه‌فسانه‌ی ئی‌رانی- دا زۆر با‌سکرا‌ون، ئی‌مه‌ش حه‌قمان هه‌یه، ئه‌و ئه‌فسانه‌ به‌میراتی خۆ‌مان بزاین، چۆ‌ن دا‌وتر هه‌ر له‌م لیکۆلینه‌وه، ئه‌م رایه‌ ده‌سه‌لمێ‌نین. نمونه‌ بۆ ئه‌م با‌سانه‌ زۆرن. به‌لام، قه‌واره‌ زیاد‌بوونی با‌سه‌که‌ که‌ نا‌مه‌یه‌کی زانستی‌یه‌ ری‌گه‌ی لێ‌ گرتین، هی‌وادارم له‌ دا‌هاتو‌دا بتوانم زۆرتر له‌سه‌ر ئه‌م باب‌ه‌ته‌ بو‌هستم.

(٭-٩): له‌نێ‌و زۆر ده‌قی ئه‌فسانه‌یی پال‌ه‌وان - کور‌ه‌ی ژن‌خواز ده‌لێ‌ن: (ئی‌مه‌ ژنی به‌گیتجه‌ لمان ده‌وی) بۆ‌نمونه سه‌یری (چل که‌زی) بکه‌- کۆ‌مه‌له‌ هه‌ق‌ایه‌تی‌کی کوردی‌یه‌- طار‌ق جم‌باز کۆ‌ی کردو‌ته‌وه.

(٭-١٠): سینه‌م پاشا: به‌سه‌ره‌اتی ئه‌و پاشایه، ئه‌وه‌یه‌ که‌ له‌بهر ئه‌وه‌ی ژنه‌که‌ی نا‌پاکی له‌گه‌ڵدا ده‌کات، هه‌موو

نا‌پا‌که‌کان ده‌کوژێ‌ و له‌ ئه‌فسانه‌یه‌که‌دا ژنه‌که‌ی ده‌کاته‌ سه‌گ و له‌ یه‌کی‌کی تر به‌ته‌نیا له‌ ئه‌شکه‌وتی‌ به‌ند ده‌کا و ده‌رگای له‌سه‌ر دا‌ده‌خا، بۆ‌نمونه سه‌یری (تیکستی قه‌ناتی کورده‌- ٩٥٠-١١٤) بکه‌.

(٭-١١): له‌بهر ئه‌وه‌ی ئه‌و کتیب و سه‌رچا‌وانه‌ی له‌م لیکۆلینه‌وه‌یه‌دا به‌کار هاتو‌ون وه‌رگرتن و وه‌ریگتپه‌راوی زۆر زمانی جیا‌جیا‌یان تێ‌دا‌یه، بۆ‌یه‌ هه‌ندێ‌ له‌نا‌وی شو‌ین و که‌سه‌کان شێ‌وه‌ی جیا جیا‌یان بۆ په‌یدا بو‌وه، وه‌ک (یۆ‌نگ - یۆ‌نغ) و زۆری تر، تکه‌ ده‌که‌م خۆ‌ینده‌واران نا‌گاداری ئه‌م گۆ‌رانانه‌ بن.

(٭-١١): مامۆ‌ستا (عه‌بدوله‌قیب یووسف) له‌ ١/١٥/٢٠٠٠ له‌ ته‌له‌فزی‌ونی گۆ‌لان- هه‌ولێ‌ر- گو‌تی: (زه‌قیبا چه‌مێ‌ راسته، نه‌ک (زا‌وی جمی).

(٭-١٢): زۆر له‌ بی‌گانه‌کان له‌کاتێ‌که‌ نا‌وی شو‌ینتی‌کی کوردی، یان که‌ستی‌کی کوردی ده‌نووسنه‌وه، به‌هه‌له‌ و به‌فۆ‌نه‌تی‌کی خۆ‌یان گۆ‌ی ده‌که‌ن، کاتێ‌ هه‌ر ئه‌و نا‌وه‌ جار‌تی‌کی تر دیتنه‌وه نا‌و خۆ‌مان، شێ‌وه‌ ره‌سه‌نه‌ کوردی‌یه‌که‌ی له‌ده‌ست ده‌دا. بۆ‌ نا‌وه‌ جوگرافی و میتۆ‌وی‌یه‌کان پت‌یوستمان به‌لیستی راست‌کردنه‌وه هه‌یه.

(٭-١٣): سه‌یری گۆ‌قاری مه‌تین بکه‌ ژماره‌کانی ٧٣، تا ٩١ که‌ زنجیره‌ و تار‌تی‌ک بلا‌وکرا‌وه‌ته‌وه، لیکۆله‌ره‌وه (مه‌سه‌عود سه‌عید یاسین) به‌عه‌ره‌بی له‌ژێ‌ر نا‌وی (سۆ‌مه‌ری‌یه‌کان: ئه‌ری ئه‌گه‌ر کورد نه‌بن، چ که‌سن؟) بلا‌وی کردو‌ته‌وه.

(٭-١٤): کۆ‌ی ئه‌نجامی لیکۆلینه‌وه‌کان ئه‌وه‌ ده‌گه‌یه‌نێ‌ که‌ سۆ‌مه‌ری‌یه‌کان به‌شی‌کی گزنگ له‌پت‌که‌هاتی میلیله‌تی کورد، هه‌ر به‌م شێ‌وه‌یه، ئه‌فسانه‌کانیشیان به‌شیکه‌ له‌ پت‌که‌هاتی ئه‌فسانه‌ی کوردی.

(٭-١٥): هه‌ندێ‌ رای وا هه‌یه، که‌ له‌نێ‌وان (دوو ئا‌وان) و (ئی‌ران) ی ئه‌و سه‌رده‌مه‌ کۆ‌چه‌که‌ به‌ره‌ و هیند چو‌وه، لیکۆله‌ره‌وه (دکتۆر فه‌وزی ره‌شید) یه‌کی‌که‌ له‌وانه‌ی ئه‌م رایه‌ی هه‌یه و دیسان ئه‌فسانه‌ی (مالا‌ره‌ش) که‌ له‌ دا‌هاتو‌و با‌سی ده‌که‌ین، با‌سی ئه‌وه‌ده‌کا له‌سه‌رده‌می لافا‌وی گه‌وره‌ ب‌نه‌ماله‌ی (مالا‌ره‌ش) بۆ‌ دریا‌ز بو‌ون چو‌ونه‌ته‌ هیند.

(٭-١٦): (ونیدیاد): کتیبیکه‌ په‌یوه‌ندی به‌رپه‌ر په‌سی ئایینی زه‌رده‌شتی هه‌یه، هه‌ندێ‌ ره‌گه‌زی ئه‌فسانه‌ی تیدا له‌ بیست و دوو (فه‌رگه‌رد) به‌ش پت‌که‌هاتو‌وه. (تاریخ اساطیری ایران ص٧).

(٭-١٧): (نایبرین واجه) و (بوختان ویج) پت‌یوستی به‌لیکۆلینه‌وه‌یه‌کی زمانه‌وانی هه‌یه، که‌ دو‌ور نی‌یه‌ زۆر نه‌تی‌بان له‌نێ‌و خۆ‌یاندا شار‌دیته‌وه.

(٭-١٨): (تنگ پدبان) ئه‌م نا‌وه‌ش وه‌ک زۆر نا‌وی شو‌ینه‌ کۆ‌نه‌کانی کوردستان نا‌وه‌را‌ست و نا‌وچه‌یی‌یه‌که‌ میان نه‌زانی، ئه‌مه‌ گرتیکه‌ زۆر جار دو‌وباره‌ ده‌بیته‌وه.

(٭-١٩): (میتۆ‌و‌نووسان با‌سی زۆر هۆ‌ز و تایفه‌ ده‌که‌ن له‌کاتی کۆ‌چکردنیان به‌تایبه‌ت ئه‌وانه‌ی بۆ ئی‌ران هاتو‌ون، له‌گه‌ڵ ماد و پارسه‌کان، بۆ- ماد -ده‌کان ده‌لێ‌ن شه‌ش تیره‌ بو‌ون: بو‌وسانی، پارتا‌کنو‌ی، سترو‌ئوخانس، ئه‌ریزانتو‌ی، یوئودیو‌ی، مگرو‌ی، هه‌روه‌ها بۆ پارسه‌کان، ئه‌مانه‌ هه‌ندیک له‌نا‌وی ئه‌و تیره‌یه: پانپیلایو‌ی، دروئوسی یو‌ی، گه‌رمایو‌ی، دئو‌ی، مردو‌ی، درو‌پیکو‌ی، سا‌گارتو‌ی... هتد) (سه‌یری - ایرانی‌ویج، ل٢٦- بکه‌).

(٭-٢٠): «هه‌زاران سا‌ل له‌وه‌ پیش له‌ که‌ناری ده‌ریا‌چه‌ی (ئورامیه URAMIH) که‌ به‌هه‌له‌ ئه‌م‌رۆ- ئورمیه‌ی پێ‌ ده‌لێ‌ن و به‌رۆ‌می ده‌زانن، تیره‌یه‌ک له‌ ماد‌ه‌کان له‌و نا‌وه‌ ژبا‌ن و پت‌یابان ده‌گوتن (ئهورام) ئه‌م‌رۆ به‌ (ئهوره‌مانی) هه‌وره‌مانی ده‌ناسرێ‌ن». (ایرانویج. ص٣٤).

*(۲۱): (نەردەلان) وشەى ئەردەلان دەتوانىن بېگىتېرېنەو سەر شىئەو كۆنەكەى، artalan)skə (ارتالان و ماناكەى دەكاته (ئىرانى پېرۆز). تەماشای - (ايرانویج ل ۲۸- بکه).

*(۲۲): رىستەى (لىك راست هانتى ئەم هۆزانە لەگەل هۆزە ھىرش بەرەكانى رۆژئاوا)، بەپىتى نووسراو دەست كەوتووەكانى (ناشوربىهكان) ئەو دەسەلىتى كە لەكاتى هانتى كۆچكردووەكان هۆزى نىشتەجى ھەبوون، كە هانتى هۆزەكانيان قبوول نەكردوو و ھىرشىيان كەردوونەتە سەر، ئەمەش ھۆبەكە بۆ درەنگ تىكەلبونوى، ھاتووەكان و نىشتەجىكان.

*(۲۳): لەبارەى ساسانىيەكانەو ھەيە دەلتى: ساسانىيەكان كوردن، لەكتىبى (الرسل والملوك) ئەردەشىرى بابكان نامەبەرى ئەردەوان نامەبەكى بۆ دىنىخ و ئەویش خەلكەكە كۆ دەكاتهو و نامەكەيان بۆ دەخوئىتتەو، كە لەنامەكەدا ھاتبوو «ئەو لەخۆت گۆراوى ئەى كوردى لەنېو رەشمالى كوردان بەختوگراو كنى رىنگەى بەتۆدا تاج لەسەر بنىتى و دەست بەسەر ئەو و لاتەدا بگرى؟» (گۆفارى كۆز بەرگى سېزەدەھەم ۱۹۸۵ ل ۳۶۶) كورد ھەمىشە وەختى جوتىنى پىندەدرى بەجوانى ناوى دىت، بەلام، كە پىندا ھەنگوتراى ئەوا باسى رەگەزەكەى ناكەن.

*(۲۴): كە توخمى (كېو مرث) دەرتتە سەر زەوى، لەپاش چل سالان كە لەرېتواسىك سەوز دەبىخ و دەبىتە دوو لق و ھەر لقەى پازدە پەلك دەگرى، ئەو پازدە پەلكە بەرامبەر پازدە سالى مەشىە و مەشيانەىە، ئەو مەشىە و مەشيانەىە لە ئايىنى زەردەشتى بەرامبەر (ئادەم و ھەوا) ىە، بەلام، ئەم دووانە لە رېتواس پەيدا دەبن و نەو دەننەو، بەپىتى ئەفسانەى زەردەشتى.

*(۲۵): لە ئەفسانەبەكى مانى، باسى ئەو دەكات كە لافا و لە ئەنجامى كوشتنى تىمساحىك روو دەدا، لافاوىك كە نىشانەى كۆتايى جىھانە.

*(۲۶): مانگى دىسوس-ى مەكەدۆنى بەرامبەر مانگى ئايارى بابلىبە و دەكاته مانگى دوو مەى بابلىبەكان.

*(۲۷): چىباى ئەارات: د. جەمال رەشىد دەلتى: ئەم ناو لەناوى قومى - ئۇراتو- وە ھاتووە كە ماوۋەبەك لەو ناوچەبە حوكمىيان كەردوو.

*(۲۸): وا دىتتە بەرچاو بەھۆى بەرزىوونەوئى ئا و. كەشتى سەرتاوكەوتوو رىنگە بۆ ئەوە خۆش بكات دەرىياكانى دەوروبەرى كوردستان بەرچاو كەوتبن.

*(۲۹): ھەرچەندە ئىمە دەقە سۆمەرىيەكەمان بەزمانى سۆمەرى نەخوئىندووتەو، بەلام، لەناوى -جەزىرە- وا دىتتە بەرزىن كە مەبەست -ناوچەى جەزىرەى كوردستانى باكور بىخ كە لە چىباى (جودى) ىوۋە نزىكە-.

*(۳۰): (ئەگەر -سن جار) ماناى سەر رەق و لامل بەدا ئەو ئەو وشەىە سن جار - سن جار- سنجار- منجار- منجر- دەكرى ئەم گۆرانیە بەسەراھاتىبى، كە (منجر) ئىستا ماناى لامل و سەررەق دەدا، (ئەمە ھەر تەنبا رايە و بەس).

*(۳۱): ئەم كۆچ كەردەنى -مالا رەش- بەرەو ھىند لەپىتش وەختى لافا و بەپىتى ئەفسانەكە، پىشتگىرىبەكى بەھىزى ئەوانە دەكات كە دەلتىن: لە راستىدا، خەلك لىرەو بەرەو ھىند كۆچىيان كەردوو، نەك بەپىچەوانەو، دلتىام لىكۆلنەوئى رۆرت لەم بارەبەو راي تازە دروست دەكات.

*(۳۲): كىومرث: لە زمانى ئاوتستا (goyehe-marathon) لە دوو بەش پىكھاتو، بەشى يەكەم گىە واتە ژيان و رۆخ و جان بەشى دوومى مەرتنو، واتە مردن كە سەفتى جانە. لە پەھلەوى gayomart پى

دەلتىن، كە باوۋەرى ئايىنى وايە كە خودا خۆى كىومرثى دروست كرد و سى سال لە چىاكان ژيا كە مرد پاش چل سال لە خاكى ئەو رېتواس سەوز بوو لەم رېتواسە مەشى و مەشيانە پەيداىوون.

*(۳۳): فىردەوسى ئەو رىگارگراوانە بەباىرانى كورد دەزانى، كە لە مەرگى مىسۆگەر رىگاربان بوو، ئەگەر ھەر بەمەنتىقى ئەو دەمەى فىردەوسى بىر بگەبەو، ئەوا دەبى ئەو رىگارگراوانە، ھىزى شوپش و پىشتگىرى كاو بن، چونكە ئەوانە لە مەرگى مىسۆگەر رىگاربان بوو و ئەوانەش كە سەرپراون و كەسوكارى ئەوان بوون، تۆ بلىتى ئەو كوردانەى ھەموو مېژوو باسى ئازابەتسىيان دەكات، پاش رىگاربوونىيان پىشتىيان لە ژيان و خەلكەكە كەردىن؟!

*(۳۴): مات كورداكى، ئەم ناو لىكدرائى مات -ماد- و -كورداكى- كورد، بەلگەبەكى گىرنگى كورد بوونى مادەكانە.

*(۳۵): مېترا: خوداۋەندى تىشك و راستى و لە ئەفسانەى ئىرانى، لە ئەو لە ھىلكە بەردىك سەرى دەرتنا و بەدەستىكى بلىسەى ناگرى ھەنگرتبوو دەستەكەى تر كىرد.

*(۳۶): مېھرىستى: (Mitherasim) مېھرى يەكئ لەو خوداىانەبە كە لەرۆژگارىكى زۆر زوو لە ئىران و ھىندستان پەرستراو و رىزى لىگىراو، باوۋە وايە لەزەمانى مادەكان پەرستراو و لە ئايىنى زەردەشتى رەنگى داوۋتەو.

*(۳۷): لەناولىنانى زەردەشت و باوكى بەوشتر زەرد و ئەسبى پىر، كارىكى زۆر دوور نبىبە، لەكاتىكدا مېژوو ئەوەى سەلماندوۋە خەلكى ناوچەكە ئەسپ و وشترىيان بەختو كەردوو، ئەم رەوشتە ئىستا پاش باو، كە خەلك بەپىشكەبەو ناو دەرنى، جگە لە ئازەلەكان وەكو، ھەمەكەردار و قالەمەرى، ئىستا ناوى ماشىنى وەكو، عەلى بەرازىلى و ھەسەن شۆفەرلىت و سەمىر كوپەش زىادى كەردوو.

*(۱۳۷): لەم لىكۆلنەوۋەدا و لە باسى (ماد)ەكان و (زەردەشت و ئاوتستا) چەند مېژووئىكى لىك جىا دەكەونە بەرچاو، ئەمەش بەلگەى ئەمەبە كە ھىشتا لىكۆلەرەوۋەكان نەگەبىشتوونەتە ئەو رايە كە يەك مېژووئىيان بۆ دىبارى بگەن.

*(۳۸): ناوى - ئىزدى «يەكئ لە شارەزاىانى زمانە كۆنەكانى - سۆمەرى و بابلى و ئاشوورى دەلتى: (ئىزىدى) بەختى مېخى و سەردەمى سۆمەرىيەكان ئاوا نووسراو و ماناكەى واتە گىبانى فەرى و پىس نەبوى ئەوانەى لەسەر رىگى راس دەرۆن، بەراى ئەو زانايە مېژووئى ئىزىدىيەكان دەگەرتتەو ھەزارەى سىبەمى پىش زاين و كۆنتىن ئايىنى كوردە لەناوچەى شارستانىتەكانى رۆژھەلا» (دراسات الميتولوجيا ص ۳۱).

*(۳۹): دىزىنپىشت: دژ نقتش: ئەو كىتەبخانەبە كە ئاوتىستائى بەئاوۆر نووسراوى تىدا ھەلگىرابوو، دژ واتە قەلا، نىشت، نقتش، نوشتە، نووسراو، واتە قەلاى نووسراوى پېرۆز ئەو قەلايەش بە لەشكر پارىزراو، ئەسكەندەر ئەم قەلا و ئاوتىستايەى سوتانە.

*(۴۰): ئەم دوو لىكۆلەرەو (مەسوود سەعبىد ياسىن) و (عىمادوددىن دەولەتشاھى) ھەردووكىيان دەلتىن زاناکان ئەوانەى لە سۆمەرى و زەردەشتىيان كۆلىوۋەتەو، ئەگەر كوردىيان زانابا، دەگەبىشتە ئەو رايە كە زمانەكان واتە سۆمەرى و ئاوتىستايى كوردىن، ئەو ھەردووكىيان پاش لىكۆلنەوۋەى -زمانى- گەبىشتوونەتە ئەو قەناعەتە و ھىچىشيان ئاگايان لە يەكتر نەبوو.

*(۴۱): ئەم مىندالەى كورى -مەندانە-ى كچى ئوستاگى شائى مادەكانە و باوكى پىياوئىكى فارسە ناوى -

قه مبیژس-ه، ئه و منداله له خهوندا پاشا وهک مهترسییهک دهیبینی و دهیهوی بیغهوتیتی، کهچی ئه و منداله که ناوی (سیرۆس) بوو دواچار بهسه ر شای مادهکان دا زال بوو و دهسه لاتی گرته دست.
 (۴۲-): له و نامه ناردنه مانای وایه نووسین هینده پیشکهوتوو بووه، به شیوه و نامرازه وه که نامه ی هینده بچووک بنووسری، له نیتو زگی که رویشک جیگای بیته وه، ئه وهش نیشانه یه کی پیشکه و تن و پیگه یشتی له میژینه ی (ماد) هکانه.

بهشی دووهم

گه ران بهدوای نه مریی له ئه فسانه جیهانییه گاندا

به ره و پیگه یشتی مرۆف :

۲-۱- مرۆف یه که مین "گیانله بهر" و لیوه شاوه ترین "گیانله بهر" ه که ده توانی پرسیار بکا و بهدوای وه لامدا بگه ری و نه یینییه کان بدۆزیتته وه. نه یینییه کانی ئه م گه ردوونه بی سه رو بنه! یه کی له و نه یینییه کان "مرۆف!!" خۆیه تی. مرۆف له کوپوه هاتوه؟ چۆن هاتوه؟ که ی هاتوه؟ هه ندی له ریبازه زانستییه کان و هه ندی له زانایان، مرۆف بو پهرسه ندنی (شانه) ده گپنه وه، شانه ی زیندووی زینده وهر و رووه که کان، ئه م پهرسه ندنه ش له شانه وه بو مرۆف به ملیژنان سال دهقه بلین و قوناغه کانی ده ستنیشان ده که ن و بیردۆزان بو قوناغه کان داده مه زریتن.

ئه گه رچی ئه م زانایانه، به پیتی ئه و زانیارییه نه ی که ئه مرۆ هه یانه، هه ولده دن تازه ترین و زانستییه ترین وه لام، بو پرسیاره کان ئاماده بکه ن، به لام، هیشتا ئه و وه لامانه هینده خۆراگر و به ته مه ن نین. له گه ل رۆیشتی رۆژگار و دروستبوونی پرسیار ی تازه و پیشکه و تنی زانست به گشتی و ئامیژه زانستییه کان به تاییه تی، ئه م وه لامانه کۆن ده بن و مرۆف تیر وه لام ناکه ن. هه ر بو یی "مرۆف" جار یکی تر و به شیوه یه کی تر بهدوای وه لامیکی تازه تری پرسیاره کۆنه گاندا ده گه ری.

هه ر ئه م پرسیارانه ئایینه کان، له سه ره تایسته ترین ئایینه وه تا تازه ترین و ته واته ترین ئایین، ئه وانیش هه ولیان داوه، بۆخویان وه لامی ئه م پرسیارانه بده نه وه. هه ر له ئایینه خاوه ن کتیبه کان، ئه و ئایینی زه رده شتی، به شیوه یه کی ئه فسانه یی و ئایینی، بیردۆزه زانستییه کانی تیکه ل کردوو و دروستبوونی مرۆف، بو "رپواس" ده گه رپنتنه وه، رپواسیش هه ر لای ئه و له توخمی -کیومرث- وه سه وز بووه و کیومرثیش، ئاهوره مه زدا- دروستی کردوو، ئه م رپواسه دوو لکی پیگه وه نووساوی لی پهیدا ده بی و ده بن به -مه شیبه -و- مه شیانه- که هه ر ئه م دووه ش، واته مه شیبه و مه شیانه وه کو- ئاده م و حه و- ده بنه هۆی زۆر بوونی مرۆف. هه ر له م وه لامه ی زه رده شتییه ت، ئه گه رچی، کیومرث له هیزی خوداییه وه پهیدا ده بی! به لام، قوناغه کانی تر، له سه وز بوونی -توخم- وه، تا گیان وه بهر هاتنی رپواس، پیگه یشتی مه شیبه و مه شیانه ئه گه ر به شیوه ی مه نتقی ئه فسانه ییش بی، ئه و، ده توانین، -توخم- هکه به شانه دابنیتین و سه وزبوونه که ش به قوناغه رووه کییه که بز می رین و گۆرانی رپواس بو- مه شیبه و مه شیانه- به گۆرانی رووه ک بو گیانله بهر لیکیده بنه وه، وه یا وهک هه مو- حاله ته ئه فسانه ییه کان زه مه نی ئه م گۆرانه، له م وه لامه ی زه رده شتییه ت، ته مه نی گۆرانه که ته مه نیکی کورته! دیاره -زه مه نی ئه فسانه یی- ییش ده کری به شیوه یه کی تر لیکدریته وه، که ئه ویش، هه زاران، بگه ر ملیژنان ساله. هه ر ئه مه شه خۆ له پهرسه ندنه درێخایه نه زانستییه که نزیک ده کاته وه.

هه ر ئه م - مه شیبه و مه شیانه- یه ی زه رده شتیان، له ته ورات و قورئاندا ده بن به - ئاده م و حه و- و-

دروستبوونه که بیان به شیوه زانراوه که باس دهکات، ئه ویش دروستکردنی ئادهم- له قور- و حهوا له پهراسووی ئادهم. ئه گهر له زانست و زهردهشتیهت، مرۆف قوناغهکانی دروستبوونی لهسه زهوییه و لهسه زهوییه پیدهگات، ئهوا به بیی- وهلامی- تهورات و قورئان- پاش ئهوهی ئادهم و حهوا ماوهیهک که- نازانری چهنده؟- له بههشت دهمینهوه، دواجار بههوی -قهدهغه شکینی (۱-*) له بههشت دهردهکرین و دینه سه زهوی، ئه گهرچی هاتنه که بیان به شیوهی - تن-ی تهواوه و لهرووی- زانست-وهه بون به -مرۆف، بهلام، له قوناغه نوئییه و ههواره تازهیه، بهتاقیکردنهوه و بهقوناغ فیتری ژبانی نوئی دهبن له ههوار و قوناغی نوئی له بهخپوکردنی مهرو ماللات و کشتوکال شاردهوهی -لاشه- که له نهنجامی یه کهمین تاوان، ئهم -مردوه -دهکوژی- لهوه گهری ئهوهی کوشتوویهتی برابیهتی- ئهوه مرۆفه! زانیویهتی مرۆف بکوژی، بهلام، نازانری! پاشماوهی تاوانه کهی بشاریتهوه، ئهم نه زانییه، ئه گهر به لگه یهک بی بۆ ههرشتیک ئهوا بهر له هه موو شتیک به لگه ی سهردهمی (دردنده) بی مرۆفه و سهردهتای - فیتریوونی مرۆفه- فیتریوونی بهقوناغ و بهتاقیکردنهوه و بهچاولیکهری.

ئهم قوناغ و تاقیکردنهوه و چاولیکهرییهش، پیوستی به -زهمه- هیه، سهده سال ههزار سال ملیون سال؟!!

ههر زاناکان، بۆ ئهم زهمه نه زۆر ته مهن و ژماره بیان دیاری کردوه «ئیمه ده زانین که مرۆفناس و کونناسان رۆژگاری پیدای بوونی مرۆفیان به یهک تا سێ ملیون سال دیاری کردوه و کیومرثیش بۆ ئهوه رۆژگاره دهگێرتهوه.» (۸۰، ص ۷۵) خۆ ئه گهر -کیومرث- یش به راست بزاین، ئهوا ناتوانین زهمه نیکی دیاریکراوی له نیوان یهک ملیون و سێ ملیوندا بۆ دیاری بکهین، ههرچی لهوه به دهرده کهوئ ئهوه یه که ته مهنی «مرۆف» لهسه ئهم زهوییه ته مهنیکی دوور و درێژه، لیکۆله ره وهی ئیرانی دکتۆر (یه دوللا سهحابی) له کتیبیکدا به ناوی (خلقت انسان) زۆر زانستیانه -به بیی توانای خوئی- زانست و قورئان پیکه وه شروقه دهکات و له (شانه) وه دهیگه پینته (ئادهم و حهوا). دهنوسی «قوناغیکی کۆن که باس له چهنده ملیون سالی دروست بوون دهکات، له سه سووره مرۆف ته نیا شیوهی بهژن و بالای مرۆفی هه بووه، بهلام هیشتا توانای دیاریکردن و لیک جیا کردنه وهی "شته کان" ی نه بووه، بۆیه بهرپرس نه بووه» (۱۰۶، ص ۱۰۸) ئهم قوناغه هه مرۆف پش تاقیکردنه وه و چاولیکردنه -ئهم قوناغه هه دکتۆر (یه دوللا سهحابی) ناوی لیدنه ئی قوناغی پش قوناغی هه لێژاردنی ئادهم و قوناغی - ئادهم- یش به قوناغی دووم ناودیز دهکات و دهنوسی: «قوناغی دووم له ژبانی مرۆف -بشر- له هه لێژاردنی ئادهمه وه دهست پیدهگات، له قوناغه دایه که مرۆف بههوی دیاریکردن و هه لێژاردن که به دهستی دین دهبینه کارکه و بهرپرس، له قوناغه شدا به مرۆف دهگاته پیکه یشتنی تهواوی بییر - فکر» (۱۰۶، ص ۱۰۹).

له بهسه رکردنه وهی چیرۆکی دروستبوونی مرۆف، بهم شیوه کورته، مه بهست ئه وهیه، که ته مهنی ژبانی مرۆف- به هه موو قوناغه کانیه وه ته مهنیکی دوور و درێژه. ئیمه پشتر له -به شی یه کهم- باسی ئه وه مان کرد که، زاناکان له ئه شکه وتی -شانه دهر- ته مهنی مرۆفیان بۆ سه ده ههزار سال له وه پش

دهگێرته وه و له وه زهمه نه ش باس له مرۆفی سه ره تایبی کرا! ئه گهرچی له پیکه سه تنه وهی (سێ ملیون) و (یهک ملیون) و (سه ده ههزار) سال رێژه یه کی نه گونجاو دروست ده بی، بهلام، دیسان ههر باس له ته مهنیکی دوور و درێژی مرۆفه، دیاره لیکۆلینه وهی زۆرتر و وردتر ژماره ی نویتیمان ده داتین که به داخه وه له کوردستان، هیشتا ئه وه بواره نه ره خساوه، له نیو ئهم هه موو ته مهن و ژماره زۆره دا، پیکه یشتن و تهواو بوونی (فکر) لهسه ر قسه ی (یه دوللا سهحابی) که ی بووه؟ ئه وه ش دیاریکردنی کاریکی ئاسان نییه! بهلام، پاشماوهکانی شوین پش و جی دهستی مرۆف زۆر شتمان بۆ دیاری دهکن، که له نیو ئهم شتانه ش قوناغهکانی پیکه یشتنی بییر- فکر-ه پاشماوهکانی قوناغهکانی بییرش، له پاشماوهکانی- ناین و ئهفسانه- دا به دهرده کهوئ، که ئهفسانه و ناینی سه ره تایبی مرۆفیش به شیک بووه له ههولته زانستییهکانی مرۆف، بۆ گه یشتن به وهلامی پرسیارهکان، له پرسیاره ساده و فهلسه فییه کانه وه تا دهگاته پرسیاره ئالۆز و زانستییهکان.

ئهوه قوناغانهی که ژبانی مرۆف پشیدا تیپه ریوه، پش ئه وهی چاو و میشکی بکریته وه، قوناغیکی درێخایه نه، له قوناغه مرۆف پش شک بهردهوام بهسه ر لاشه ی برای خویدا پازی داوه و ههستی به به زهیی نه کردوه و ترسی مردنی لئ نه نیشتوه! ئه وه بهسه ر مردودا پازدان و - خۆ بهرپرس نه زانییه- ئه گهر زۆریشی خایاندوه که چی هیشتا مرۆف ههر ته نیا به - شیوه- مرۆف بوو! پاش ئه وهی ئهم قوناغه بهسه ر ده چی و به ره به ره مرۆف چاوی ده کریته وه و ههست به ترس!!-ی مردن دهکات، ئه وه کات یاده وهی پر له دیه نی- کوژان و مردن و لاشه ی که وتوو. بۆیه ههر زوو بییر له (مردن) و چاره سه رکردنی (لاشه) دهکاته وه. ههر ئه وه شه. که سه ره تایبترین چاره سه رکردنی لاشه وه کو بیروبا وه ری ناینی و بییری ئهفسانه یی لیکه دریتته وه ئه گهر ئه وه دم (تا ئیستاش) مرۆف له بهرامبه ر مردن هیچی بۆ نه کرابی ههر زوو ئه وه وه خسته مردنی به هیزیکی گه وره و بی به رابه ر هاتوته بهرچاو، (ئولی بییر Ullibeier) دهنوسی: «له ئهفسانه یه کی هۆزی کۆنۆ لهسه ر ئهفراندن، سه بر ده کهین مردن هیزیکی رهسه نه له جیهان و پش خودا وه ند هه بووه» (۲، العدد، ۷۸، ص ۷۸) ئهم بی هیزییه ی مرۆف بهرامبه ر گه وره یی و سامداری هیزی رهسه نی مردن، بووه هۆی ئه وهی که ئه گهر مرۆف چاره سه ری مردنی بۆ ناکری بییر له ریکای تر بکاته وه، ئه وه ش بووه هۆی ئه وهی که «مرۆفی پش میژوو باوه به ژبانی پاش مردن بکا» (۹۲، ص ۳) ئه وه ش ههر له شارده وهی مردوه کان به دهرده کهوئ، که له نیو مالهکانی خو بان مردوه کان بیان به دوو لاکردنه وه دناشت و گۆزی پر ئاو خواردنیان له بهردهم دادنهان بۆ ئه وهی - که زیندوو بوونه وه- بیخۆن و بیخۆنه وه چونکه پیوستیان پشی ده بی. لیره له گه ل ئهم قوناغه، ناین و ئهفسانه سه ر هه لده دن.

۲-۱-۱- ترسی سه ره تا:

ئه وه مرۆفه ی که گه یشته ئاستی (تهواو- کامل) بوون و چاو و میشکی کرایه وه و سه ره تای ئهفسانه سه ری هه لدا وهک (دایفید هیوم - David Hume) دهنوسی: «ئه وه بنه مایه ی که ئهفسانه ی له سه ر پیدای بوو، ئه وه ترسه» (۱۴۰، ص ۳۷) ئه وه ترسه ش ههر له مردن بووه، ئه وه مرۆفه ی گه یشته ئاستی

ئەو دەستەسەن! ئەو مەرۆقە ئەگەر بەدریژایی ھەزاران و ملیۆنان سال پێگەیشستبێ، یان بە (کن فیکون) تیک پەیدا بووین؛ لە ئەفسانە و لە ئایینیش ھۆی دروست بوونەکی دیاری کراوە، ئەوەتا لە ئەفسانە ی گلگامش خوداوەندەکان دەلێن: «ئەو بارە ھەلگرتی کە "ئەنلیل" بەسەر ئێمەیدا سەپاندوو، با مەرۆف ئەو کاری خوداوەندان بەگرتتە ئەستۆ» (١٣٣، ص ٢٢٤) واتە ئەو کاری کە (ئەنلیل) (٢-*) بەسەر خوداوەندەکانیدا سەپاندوو، بامرۆف- ئەو مەرۆقی دروستی دەکەن- بەو کارە ھەلسێ و لەجیاتى ئەوان ماندوو ببێ و ئارەقە برێژێ، واتە خوداوەندەکان بۆ ئەو مەرۆقیان دروست کرد کە بۆ خۆیان بسیتەو و مەرۆف خزمەتیان بکات. بەلام لە قورئانی پیرۆز (خوا) مەرۆقی بۆ شتیکی تر دروست کردوو، خودای گەورە دەفەرموێ: (وماخلقت الجن والانس الا ليعبدون) (الذاریات "٥٦"). ئەوا لێرە خودا مەرۆقی بۆ ئەو دروست کردوو تا بپێرستت، وەک دەردەکەوێ «خودا پێویستی بە مەرۆف ھەبە و ھەر ھە مەرۆقیش بەخودا» (٥٢، ص ٩٥). ئەم بونی -خودا- و - مەرۆف- ھەبوو ھۆی بونی -ژیان- یش، ژبانیش لەجیھان ئامانجی خۆی ھەبە: «ئامرازی بەناکام گەیاندى ھیزی خواوند لەجیھان، تەنھا مەرۆقە» (٩٥ ص ١٠٥) ئەو مەرۆقی کە ئەگەرچی دەبەوێ لە نھیتیەکانی ژیان بگات و خۆی بناسێ، بەلام، وەک خوداوەند لەقورئان-دا دەفەرموێ: (وما اوتیتم من العلم الا قليلا) (الاسراء "٨٥") لە راستیشدا ھەر وایە تەمەن و توانای مەرۆف بەشی ئەو ناکات کە پەبە ھەموو نھیتیەکان ببات، ھەر ئەو راپە زاناکانیش دەیسەلمێن، کە دەلێن: «کەس بەتەمای ئەو نەبێ کە ئێمە ھەموو زانیاریەکان بزانی»، ئەو بەک گرتەوێ فەرموودەى -خو- و رای زاناکان بۆ سەلماندنی کەم توانایی مەرۆف واقعی ژبانیش پشتگیری دەکات، بۆ کۆی زانیاری ھەموو مەرۆقیەتیش، ئەو ناکرا، -زانست- ە داھاتووەکان ھەندیکیان پاش ماوەبەک لەکەلک دەکەون و ناتوانن لەگەڵ رۆژگار بەرەو پێشەو بچن و ھەندیکیشیان لەبێن دەچن و ئەوێ کە دەشمیتتەو، لە بەرامبەر کتیی بەرز و دەریای قوولێ نھیتیەکان بچووک و کەم دەسەلاتە.

ئەو مەرۆقە بچووک و کەم دەسەلاتە، کە چاوی کرایەو بەر لە ھەر شتیکی لەگەڵ مردن رووبەرەو بوو. چونکە خوداوەند کە مەرۆقی دروست کرد «مەرگ» یشی داھێنا، خودا دەفەرموێ (تبارک الذي بيده الملك وهو على كل شي قدير، الذي خلق الموت والحياة ليلوكم ايكم احسن عملا وهو العزيز الغفور) (الملك "١-٢") ئەو خودایە کە دەستی بەسەر ھەموو شتیکی دەشکێ کە (ژیان - مەرۆف) ی دروست کرد، ھەر خۆشی مردنی داھێناو، مردن بۆ کێ؟ بۆ مەرۆف. بەلام، خودا خۆی "هو الباقي" یە چونکە مەرۆف لە ھەر کۆی بێ مردن دەبدرۆزیتتەو، (اینما تكونوا يدرکم الموت ولو كنتم في بروج مشيدة) (النساء "٧٨") ھەر ئەو دۆزینەوێ مردن، کە (ژیان - مەرۆف) دەدۆزیتتەو، لەگلگامش خوداوەندان بەناشکرا تر دەبێن: «خوداوەندان ھەر تەنیا ئەوان کە ھەتا ھەتای دەژین، لەژێر ھەتاوێ، بەلام، مەرۆف ژبانیا پێنج و دوو رۆژتیکە» (١٣٣، ص ٩٧) ئەم ژیانە کورتەى مەرۆف، رۆژانە لەگەڵ مردن روو بەروو دەبیتتەو. مەرگی کە سوکار و دۆستانی، مەرگی خۆشەویستانی. ئەم مەرگی بەردەوامەش بوو ھۆی ئەوێ کە مەرۆف، بەزۆر شتێو بیری لێ بکاتەو. مەرۆف لە سەرەتای بێرکردنەوێ ھەموو شتیکی بە -گیان- دار

دەزانی، لەوانە "مەرۆف" خۆبشی، ئەو گیاندارەش کە دەمرد، وای لێکدەدا بەو کە -گیان- لە -تەن- جیا بوو تەو. ھەر ئەو باوەر بە "گیان" ەش بوو کە لەنیو ئەفسانە و ئایینەکانیدا بەتیری رەنگی داو تەو لە واقعی ژبانیش مەرۆف ھەوولێ زۆری داو بۆ ئەوێ تەن و گیان بپارێزی و خۆ لە «ترس!» ی مردن رزگار بکات.

٢-١-٢- نیکەرانسی بەرەن:

مەرۆف لەو قوناقەى کە تازە چاو و مێشکی دەکرایەو و ماوەبەکی درێژ بوو، بەسەر لاشەى ھاوڕەگەزانی خۆیدا پازی دەدا، ھیتستا چرای زانستی دانەگیرساندبوو لەنیو جیھانی تاریکی و بێرکردنەوێ تاریکدا دەژیا وەک ئەفسانەى (کۆتۆ -غینیا) باس دەکات: «لەسەر تادا ھیچ شتیکی نەبوو، مەرگ لەگەڵ ژن و کێژە تاقانەکی لە تاریکاییدا دەژیان» (٢١٧، العدد ٢، ص ٨٢) ئەو - مەرگ- ەى نیو تاریکایی بەرەبەرە لە مەرۆف نزیک کەوتەو و لەسەر قسەى (ھایدگەر) «ترس لە مردن، لای مەرۆف کیشەبەکە ھیچ کیشەبەکی تری رۆژانەى تاک نایگات، بەلکە ھەموو مەرۆقیەت، دواجار دەزانێ ئەو "داری مردنییە"» (١٢٦، ص ٢٧) ئەو مەرۆقی کە تێگەشت خۆی -داری مردنییە- ناچار وەک ئایین و ئەفسانە و فەلسەفەش بیری لە مردن کردوو و وەک (ھیرکلاتس) لە پێنج سەدی پێش زاین گوتوویەتی «ھەموو ئەوێ کە دەبیین ھەر مردن» (١١٢، ص ٣٨) ئایینەکانیش ئەو حەمەتەى مردنەیان لەسەر مەرۆف کردە مال خودا لە قورئاندا دەفەرموێ: (کل نفس ذائقة الموت) (آل عمران "١٨٥") ئەگەر ھەموو ئایین و باوەر و ئەفسانە و فەلسەفەکان مردنیا دەسەلماند، ئەوا واقعی ژبان لە ھەمووان لە بەرچاوتر بوو، مەرۆف رۆژانە مەرۆقی وەک خۆی دەدی، کە لەگیانەلادایە، خەلکی دەدین مردوون، لاشەکانیا تیکچوو و خراپ بوو و تەیر و درندەکان دەمیان تیناوە، ئەم دیەنانە ھەمیشە -خود- ی خۆی بەم شتێو دەھێنا بەرچاو. ئەم تامادەبیبەى -مردن- لە واقع و لە خەبالدا بوو ھۆی ئەوێ کە مەرۆف بەزۆر شتێو بیری لە مردن بکاتەو. ئەو مردنەى وەک کتیبی سەردەمى کۆن دەلێ: «زاناکان دەمرن. ھەر ھە نەزان و گیلەکان لەنیو دەچن و میراتەکانیا بۆ خەلکی تر بەجێ دێن» (المزامیر- ٨٤٩) ئەو زانا و نەزان و گیلانە بەر لە ھەموو شتیکی وەک پێویستی -ژیان- کە پێچەوانەى -مردن- ە و بۆ لەبیرکردن و خۆ دوورخستتەو لە -مردن- پەنایان بۆ (کار) برد، وەک لە ئامۆزگارێەکانی ئایینی زەردەشتییەو ھاتوو «کار خۆتی ژیانە، ژیان بەبێ کار بێ سوود و بێ ھوودەبە، ئایینی ئێمە پێمان دەلێ (کار) مەبەست و ئامانجی ژیانە» (٥٢، ص ٢٠١) کە زەردەشتییەت -کار- بەخۆتی ژیان دەزانێ! ئەوا (بیشا Bichat) ش ئاوا پێناسەى -ژیان- دەکات «کۆمەلە ئەرکیکە بەرگری مردن دەکات» (١١٢، ص ١٥) ئەو کارکردنە ھەر تەنیا لەسنوری کاری دەست و بازوو نەمایەو بەلکە مەیدانی کاری بیری و ئاوەزیشی گرتەو. ئەو بیروئاوەزە لە نیو -ئایین- ە سەرەتایی و -ئەفسانە- کان لە ھەوڵەو بەچاکی دیارە. ئەمەش بۆ خۆی ھۆبەکی بەردەوامی نیکەرانسی مەرۆف بوو، نیکەرانى لە ترس و ئەنجامەکانی مردن، نیکەرانییەکی پڕ لە دلەراوکی.

له نپو کورددا ته مړو «رهوان» (۱۸۶) بهرامبهر «جان»، (۱۸۲) و «گیان» (۱۸۷) و «نهفَس» «هه ناسه» و «پشوو» و «با» راده وستې و هه موویان بو «رووح» (۲۰۱) ی عه ربی به کار دین، هه هه مووشیان به و هیتزه ده گوترتین که له نپو ته ندامه کانی زینده و درایه و هوی کارکردن و زیندوویتي ته و ندامانه یه. (علی الشوک) دهنوسن «وشه ی روح به روح مانای لیده درپته و له راستیدا ده کاته «ریح» «با» (۱۴۲، ص ۳۵) هه ره ته و لیکو له ره و ده لئ: «له ده قیگی بابلیدا هاتوه، تینیدا Baou و له ریح (با) باردار ده بی، که بهرامبهر- خوداوه ندی Baou ی ژنی کولیا colpia - خوداوه ندی بایه و خوداوه ندی ته غریقی نیکس Nyx (اللیل niqht) ی که هزیودی شاعیر به دایگی هه موو شتیکی ده زانن» (۱۴۲، ص ۳۵) ته و دی لیره مه به سته و شه ی-Baou باؤ و- و مانا که یه تی که (می) یه وه ک هزیودی شاعیریش ده لئ: «دایگی هه موو شتیکی» ته و وشه و ناوه ی بابل ی Baou = باؤ و مانا که ی ده کاته (ریح - با) و بو گیان به کار دئ، له دوو لا له مه به سته کوردیبه که نزیکی ده بیته وه. یه که م: له رووی ده نگه وه (باؤ و = Baou) ی بابل ی له گه ل (با) ی کوردی وه که یه ک ریشه بن ناوان. (*-۳) دووم: مانا که یه تی که ده کاته گیان و دایگی هه موو شتیکی، ته و - دایگی هه موو شتیکی - ه ته و هوش زیاتر پشتگیری وشه که ده کات که - Baou باؤ و- با = گیان هوی زیندوویتي و سوودی هه موو شتیکی. هه ره ته مه شه که وای له مرؤف کروه، جگه له وه ی هه موو زینده و درپیک به (گیان) دار بزانی! له رووی مه جازه و هوش گیان ده دات به هه موو - بیگیان - یکیش، بو نمونه ده لئ: " ته م کانیبه گیانیتیکی تاییه تی هه یه". " گیانی ته م کیوه مه زنه".

مرؤف پاش ته و دی چاو و میتشکی کرایه وه و ده و روبه ری خوی بینی و ههستی به - مردن- کرد، هاته سهر ته و باوه رپی که " جیهان پر له گیانی بی ژماره" یه (۶۱، ص ۲۰۴) هه ره ته م باوه رپه ش: «باوه ر به بوونی- گیان- له هه موو شتیکی و ده ک قوناعی یه که می نایین و ابو» (۲۰۰) چونکه نایین خوی باوه ر هینانه به " گیان، خدا، ژیان، مردن، جیهانی پاش مردن، به هه شت و دوزه" (۶۱، ص ۱۷) هه ره ته م نایین و باوه رپوون به گیانه هوی ته وه بوو که موسلمانان له سهره تای نیسلام له پیغه مبه ر (د.خ) پیرسن، گیان چیه؟ ته و هوش بووه هوی ته و دی که له قورئاندا خوا ناوا وه لام بداته وه. (ویسألونک عن الروح قل الروح من امر ربي وما اوتيتهم من العلم الا قليلا) (الاسراء- ۸۵). خودا ده فرموی له باره ی (روح = گیان) وهه پرسپارت لیده که ن، بلئ خوا خوی ده زانن روح چیه؟. نیوه ش ته نیا که میتکتان له زانیا ریبه کان پیگه یشتوه. ته و وه لامه ی ته و کات و سهرده مه که له رووی جیکه تی نایینیبه وه، رووی قسه ی له خه لکی ته و رؤژگاره ی جه زبه ی عه ربی بوو، وه لامیتیکی مه نیتقی بوو، هه ره ته و خودوور خسته وه ی قورئان له وه لامی- وردو باریک- بوته هوی ته و دی تا نیستاش زاناکان به دوا ی ته و وه لامه دا بگه رپن- ته گه رچی زوره ی هه ره زوری - زانایان- پروایان به وه هه یه. که - گیان- هه یه، به لام، له پیناسه کوردنیدا، یه که را و یه که دل نین، (ویلفرید. بقلو) دهنوسن: «سی و دوو سالی کارکردنم

له بواری نه شته رگه ریدا هیچ گومانیتیکی بو نه هیستهمه وه، که گیان هه یه» (۱۷۷، ص ۱۴) زوره ی زانایان باوه رپان به هه بوونی گیان هینا، پاشتر هه ولیان دا بزانیان چیه؟! هه روو زانای فهره نسی دکتور (توفیل Ouville) - و- ته لبرته رؤشا " (Albert de Rochas هه ولی زور زانستیانه یان دا و گه یشته ته و باوه رپی که لاشه ی مردو ۵۰- ۷۵ گرام له کیشی که م ده بیته وه (پاش ته و دی ده مری). (۶، ص ۶۷) که ته م رپه ش ته وه ده سه لیتن ته که گیان- گرانیی - ثقل- ی هه یه، ته و زاناکان هه ره وهنده نه وه ستاون به لکو هه ولیان داوه شپوه و شوین و ژماره ی گیانیش بزانی.

له باره ی شوینی گیان له نپو له شدا، «هه ندئ له زانایان له وانه (ابن سینا) دل و به رای (دیکارت) و هه ندیتیکی تر میتشک به جیگی گیان ده زانن» (۵۹، ص ۵۷) به لام، هه ره له باره ی شوینی گیان له له شی مرؤفا (ویلفرید. ج. بقلو) رپه کی تری هه یه و دهنوسن: " «گیان له جیگایه کدا نیبه که وه ک جوگرافیا دیاری بکری، ته و له شوینیکه، له گه ل ته و هه شدا له هیه جیگایه کی له شدا نیبه» (۱۷۷، ص ۴۵) رای ته م زانایانه هه مووی له سهر ته وه یه که ده گرنه وه که - گیان- له له شی مرؤفا هه یه، به لام له دیار بکردنی جیگه کدا دیسان یه که را و یه که برپار نین. ته م یه که را نه بوونه بو (شپوه ی- گیان-) یش هه ره ناوایه، هه ندئ له زانایانی کون و نوی ده لئین: «گیان ته میتکی ناسک و جوانه» (۵۹، ص ۴۵) ته م شپوه دیار بکردنه ی گیان، که زورتر به- هه ناسه- ی ده زانن، هه ندیک شپوه ی ته و - روح = هه ناسه- یه به قده شپوه ی له ش ده زانن واته له شی خاوه ن گیان. که لایان وایه: «جه وه هری گیان، مه عنه و بیبه و به و شپوه ی ته و به پیتی ته و (بوته - قالب) یه که تیدایه» (۶۱، ص ۲۰۴) هه ره له م رووه وه باوه رپی نایینی ته و یش شپوه ی گیان ناوا به رجه سته ده کات «ان في جسد ابن ادم خلقا من خلق الله كههيئة الانسان و ليسوا بناس» (۵۹، ص ۶۴) خاوه ند له لاشه ی مرؤفا بوونه و درتیکی له سهر شپوه ی مرؤف دروست کروه، به لام، مرؤف نیبه! ته و دی لیره دا مه به سته، شپوه کی و ده کو شپوه ی - مرؤف- که به رجه سته ده کات. بو شپوه ی گیانیش رپه کان هه موو یه کتر ناگرته وه، ته نیا له وه دا نه بی، که ده بی شپوه یه کی هه بی- که رپان وایه شپوه ی هه یه، به لام، چونه؟ یه که جوړ وه لام نایسین. ته گه ره له شپوه شدا رپه کان یه کتر ناگرته وه ته و بو ژماره-، واته ژماره ی گیانی یه که مرؤف. ته و یش رای جیاواز هه یه: (دیکارت) رای وایه: «سروشتی مرؤف له دووانه ی له شی ماددی و ته قلی ناماددی پیگه اتوه» (۱۷۳، ص ۸۶) زاناکان هه ره ته نیا به دووانه رازی نه بوون و هه ول و بیرکردنه وه کان گه یشته ته و دی که (له شی سیبه م) یش دیاری بکن: «هه ره مرؤفیک پیگه اته ی سیبه میشی هه یه، ته و یش له ش- جسد- ی سیبه مه، ته و دی ده کاته له شی به هه واره، هه ندئ جاریش له شی تیشکاویشی پی ده لئین، ته و له شه ده قاو ده قی له ش گوشت و خویته، به لام، له ماکیتیکی پیشکه وتوو- ناسک- تر پیگه اتوه» (۱۵۸، ص ۵۹) ته و دی زاناکان بو دی ده چن و هیشتا له سه ری جیگیر نه بوون، ته فسانه ی نیو خه لک زور زووتر بیبری لیکر دوو ته وه، ته سکیمو پیبه کانش پیشتر پروایان به م سیبه هه بوو، ده لئین: «مرؤف له م سی شته پیگه اتوه، گیان و له ش و ناو» (۷۶، ص ۶۳) ته گه ره ته مانه واته ته سکیمو پیبه کان، سیبه یان به- ناو- و- له ش- و گیان- دیاری کروه، ته و به پیتی باوه رپی هوزی (یانومانی - Yanomani) (سی) جوړ

-گیان- ههیه: «پهوانیکی سببهی که له کاتی خو و نهخۆشی لهش بهجی دێلێ، گیانیک که پاش مردن له لاشه جیا دهبیتهوه، سببهیه ئهوهیه که له پاش پڕ و پهسمی شارندهوه، پهیهندی به- هه میسه -یی دهکات» (٤٨، ص ١١٧) بیری کردنهوهی مرۆف له -گیان- ی پر نهپنی و گرێچن، له ئهفسانهش وهک ههولێ زانستییهکان، رای لیک جیای ههیه، ههر (ئه مه زۆن) بیهکان، ژماره ی گیانیان که یاندووته پینچ و گیان و کار و ئهرکهکانیان دیاری کردوون «ئهو گیانانه له لهشی مرۆف سببه رسایه ئاسا ده میتن و دوا جار سببانیان ده بنه بالندهی راوچی و چواره می له کلێوهی ئهژنۆ شاردراره توه و پینجه می که له هه مووان پتر له گه رانه، ریگای- کاکیشان- ده گرتته بهر و له زه مین دوور ده که ویتته وه» ههر ئهم زۆر ژماره بیهیه ی گیان له نیتو خه لکدا وای کردووه، که وای بیه بکه نه وه، هه ندی گیان له بهر له یهک گیانیان زیاتر هه یه، بۆ ئه و نه، پشیه له زۆریه ی ولاتان و له نیتو زۆریه ی میله تان به (حه وت رووح) ناسراوه. ههر ئهم زۆر ژماره بیهیه ی گیان لایه نیکه تری بیه کردنه وه ی مرۆفی گرتووه توه. ئه ویش -چاک- خراب، پیس- پاک، په ش- سپی، و تاریک- پرووناک، و ئیماندار و بی ئیمان، که ههر ئهم باوه ره، ئایینه کان زۆر پشتگیری ده که ن و پروایان (به گیانی چاک) و (گیانی خراب) هه یه، ئه مه ش بووه ته هۆی ئه وه، که گیانی به هه شتی و دۆزه خیش په یدا بیه و خه لک، که پروایان به گیان و زیندوویتی گیان هه بی و چاک و خرابیش هه بی، ده لێن. دوا جار ئهم گیانانه ههر یه که و به پیتی چاک و خرابی کرده وه کانی خۆی له و دنیا جیگای بۆ دیاری ده کری، ههر ئهم باوه ری مانه وه ی گیان وای له هه ندی باوه ر و ئایین کردووه که گرنگیه کی زۆر به له ش بدن و وهک گیان به گرنگی بزانی، زه رده شتییه کان جیاوازی له نیتوان گیان و له شدا ناکه ن و ده لێن: «بۆ ئه وه ی بگه یه نه مانه وه ی هه میسه یی. پتیه سته ئهم دووانه وه کو یهک رابگری» (٥٢، ص ٩٦) ههر ئهم باوه ره ش وای له (مصر) بیه کان کردبوو، به کرده وه یه کی زانستی گرنگیه کی زۆر به له ش بدن، ئه وه بوو زانست و هونه ری مۆمیا کردنیان دا هیتا! «ئه وه ش وای لیکردن که گرنگیه کی زۆر به لاشه ی مردوو بدن و بگه نه هونه ری مۆمیا کردنی له ش و بۆ مسۆگه ر کردنی مانه وه ی گیان» (١٧١، ص ١٠٧) ئهم پاراستنی له شه له وه وه هاتبوو که پروایان به هیتز و توانا و کاری گیان هه بوو، چونکه زۆریه ی میله تان له سه ر ئه و باوه رهن که: «گیان جیگای هه موو زانیاریه کانه و هه میسه ده میتنی و ده توانی هه رشتیک له به ره ی ئیستا و رابردو بزانی، که پتیه ستر زانیبووی و هه روه ها ئاگاداری دا هاتووش بی» (٦٢، جلد دوم، ص ٤٧١) ههر ئه و گیانه، که هه میسه بیهیه و ده میتنی دوا جار ده چیتته وه نیتو جیهانی گیانان «گیان ده چیتته وه جیهانی گیانان که بۆ ماوه یه کی کاتی ئه و بی جی هیتشبوو» (٣٤، ص ١٣٣) ئه و جیهانه ی که له سه ر باوه ری (مصر) یه کۆنه کان که «دادگای ئۆزیر به س خونت ئومنت، له چل و دوو قازی دۆزه خیی پیکهاتوه» (١١١، ص ١٣٨) له و دادگایه لپه رسینه وه ی له گه لدا ده کری. به لآم، ئه وه ی ده گاته جیگای لپه رسینه وه له سه ر قسه ی (مه ولانا) ههر ته نیا گیانه «ئه وه ی تر پیکهاته ی مرۆف ههر گوشت و پتیه سته و هیتسک و ده ماری له نیتو چون و رزینه» (٧٢، ص ٢٧٣) ئهم هه موو بیه کردنه وه و لیکدانه وه ی ئایینی و ئه فسانه یی و زانستییه بۆ گیان، به خۆرای نییه! ههر ئه و گیانه هۆی سه ره له دانی کۆنترین ئایینه و ههر خۆشی یه که مین په رستراوه، که رۆزانی گیان په رستی باو بوو.

ئه وه وهک دوا وشه بمانه وی له به ره ی -گیان- هه بینه وسین، ئه وه یه؛ که ئهم جیهان و بوونه وه ره پراو پره له نه پنی، زۆر شت هه بوون رۆزانی، نه پتیه یه کی ئه فسانه ئامیز بوون، به رده وامی مرۆف و پتیه که وتنی زانست دوا جار نه پتی پیکهاته ی لیک کرده وه و رتیه ی پیکهاته ی ماک -ماده- کانی زانی و پله ی ساردی و گه رمی دیاری کردوو بوون به شتیکی ئاسایی، ئیستا ئه و نه پتیه مندالآن رۆزانه له نیتو یاریه کانیا دوا دووباره و سه ی به ره ی ده که نه وه، به لآم، له گه ل ئهم هه موو پتیه که وتن و ده ستهاته زانستییه هیتشا زۆر شت ماوه و هه تا پتیه هه ول بۆ ئاشکرکردن و په رده هه لمالینیان بدری، زۆرتر خۆ له ته می ئالۆزیدا لوول ده دن، گیانیش یه کیکه له و نه پتیه نه ی که -تانیستا- به ته وای نه هاتووته نیتو تاقیه کی زانستی و وا پتیه چی رۆزگاریکی زۆر تریشی بوی تا ده گه یه وه لامیکی راست، ئه گه ر زانست زۆری هه ولداوه، ئه وه ئایین و فه لسه فه ش له و هه وله به دوور نه بوون، ئه وانیش وه لامی تابه ته ی خۆیان هه یه، به لآم، وه لامی ئه وان له پتیه سه - کردنی - گیان- دا نییه! له لکه باوه ر هیتانه، به ئایین و فه لسه فه که، ههر ئه وه شه جارێکی تر پتیه سه ی - گیان- ی زۆر به زه حمه ت خستووته وه.

٢-٢-١- کراسگۆزین (التناسخ):

له باسی (گیان) دا گو ترا که مرۆف زۆر زوو باوه ری به بوونی گیان په یدا کرد و ئهم باوه ر په یدا کردنه سه ره تابه سترین ئایینی دا هیتا و زۆر له لیکۆله ره وان، - گیان په رستی- به یه که مین ئایین ده زانی، واته مرۆف له سه ره تادا- گیان- ی په رستوه. ئه گه ر باوه ری بوونی گیان به شتیوه کی گشتی چه سپا و په رستن و بیه کردنه وه له گیان، زۆر رای له به ره ی ژماره و شتیوه و جیگای گیاندا په یدا کرد، تا له نیتو لاشه ی (مرۆف) دایه، ئه وه ههر مرۆف بیری له دوا رۆژی گیانیش کرده وه، چونکه مردن کاریکی رۆزانه یه و لاشه کان بیه هیز و بیه جووله ده که ون، له سه ر زه ی بالنده و زینده وه ره کان و له نیتو ئاودا ماسی ده بانخوات و له ژتیر زه ویدا ده رزن، ئه ی گیان چی به سه ردی؟ ئه گه ر توانی به شارنده وه و ناشتن و سووتاندن، چاره سه ری لاشه کان بکات! ئه ی گیان که شتیکی تره و له گه ل له شدا یه ک شت نین، چی به سه ر دی و کتیه ده چی،؟ ده بی ئه وه ش بلتین ههر له سه ره تای باوه ر بوون به گیان، باوه رتکی هه میسه یی بوو، واته زیندوو مانه وه و نه مریی گیان، باوه رتیک بوو، گیان ههر سه ره تا له گه ل خۆیدا هیتای، دیسان ئهم زیندوویتییه ی گیان بووه هۆی بیه کردنه وه و به رجه سه ته کردنی -ژیان- و به رده وامی گیان پاش جیا بوونه وه ی له لاشه و ته ن. ئه مه ش بووه هۆی دا هیتانی به شی دووه می باوه ری ئایین و بته و کردنی ئه و ئایینه له قو ئاغای دوا یی قو ئاغای (ژیان = سه ر دنیا) بۆ قو ئاغای دوا ی (مردن) به مانای لیک جیا بوونه وه ی (له ش و گیان) و به رده وامیه تیبی گیان له جیهانیکی تر که جیا یه له گه ل جیهانی یه که م و لاشه یه کی تر، که ئه ویش جیا یه له لاشه ی سه ر دنیا و ئهم جیهانه. لیره ئه و په رسپاره هاته پتیه سه وه، ئه و جیهانه کو پتیه ره که گیان تیبیدا به رده وام ده بی و ئه و لاشه یه چیه که گیان تیبیدا جیگه ر ده بی؟ ههر ئهم په رسپارانه شی بیری -ئه و دنیا- و -قیامه ت- ی دا هیتا و بووه هۆی سه ره له دانی باوه ری (کراسگۆزین- التناسخ) چونکه وهک دکتۆر (عه لی شه ربه ته تی) ده لێ: «کراسگۆزین به و مانایه یه، که گیان پاش مردنی له ش ده میتنی و له شتیکی تر هه لده بژیری و ژبانی خۆی له ژبانی دووه مدا به رده وام ده کات» (٧٦،

ص ۶۴) نه گهر نايينه كونه كان بوونی گیان و بهرده وامي ژيانی گیانيان لهو دنيا دا بهراست ده زانی، نهوا زانا و فسه يله سوسفه كانيش زور و ههر زووش نه م بيره يان به زانست و فسه لسه فسه كانی خو یان پشت نه ستور کرد. له سده دی (شه شه می پ. ز.) (نه فلاتوون) نه ویش وه كو ماموستا كه ی (سوقرات) «بروای به كراسگورینی (گیان) هه بوو له م جیهانه دا» (۵۹، ص ۷) نه م بروا به كراسگورینه ههر ته نیا له ولاتیك و له سه رده مه كیدا جیگیر نه بوو (هیرودوت ۴۲۵-۴۸۴ پ. ز.) ده گیتته وه كه: «میسریبه كان هه وه لاین مروفن كه پروایان به نه مری گیان هه بوو (۴-*) له سه ر نه و باوه رپه بوون كه مروفن پاش نه وه دی ده مری، گیانی له له شتیكي تر و به زنجیره له هه موو گیانله به ره كاندا ده سوورپته وه نه وانیه كه له سه ر زه مین و نیو ده ریا دا ههن، نه وسا جار تکی تر ده گه رپته وه نیو له شتیكي ناده میزادی و نه و هه موو كراسگورینه سی هه زار سال ده خایه نی» (۵۹، ص ۴) نه م باوه ری میسریبه كان به گیان بووه هوی نه وه ی گرنگی به له شیش بدن، چونكه وایان ده زانی گیان ده توانی له شكوری بكات و بجیته نیو نه و له شه ی خو ی ده یه وی، هه تا ده توانی بگه رپته وه نیو له شه ی یه كه می، «بویه گرنگی یان به مومیا كردنی له شه ی مردووه كانیان ده دا و هه ولتیكي زوریان بو نه وه ده دا كه له ش هه تا هه تای بی بیته» (۱۱۱، ص ۱۳۹).

نه م باوه ری كراسگورینه زور لك و په لی لی بووه وه و به زور شیشه له نیو نایین و فسه لسه فسه كاندا ته شه نه ی كرد، (فیستاگورس) و لایه نگرانی نه وانیش بروایان به كراسگورین هه بوو، ههر نه وه ش بوو وای لیكر دیبون كه خو له گوشت خو اردن به دوور بگرن، ههر نه م باوه ره، واته باوه ری كراسگورین نیستا له نیو كورده تیژدیبه كاندا ماوه، كه تیژدیبه ت یه كیكه له نایینه كونه كانی جیهان، ههر چهنده گورانی زوری به سه ردا هاتووه، به لام، هیشتا زور باوه ری كونی خو ی پاراستووه «كراسگورینی گیان وشه یه كه به رامبه ر وشه ی مردن ده وه سستی لای تیژدیبه كان» (۵-*) (۲۱۲، ۶، ص ۵۹) واته نه وان بروایان به مردن نیبه! بویه وشه ی مردن لای نه وان نیبه، نه گهر یه كی به تیروانی بی نیبه ده مری، نه وان واته تیژدیبه كان ده لاین: كراسی خو ی گوری. هندو سه كانیش له سه ر نه و باوه رهن (نه بولر ده یحان بیروونی) ده نووسی: «كراسگورین نیسانه ی هندو سه كانه و كه سیك كه باوه ری به كراسگورین نه بی، نه وان نه و كه سه له خو یان نازمیرن» (۳۶، ص ۵۷) هندو سه كانیش نایینه كه یان له نایینه كون و له میژینه كانی جیهانه.

۲-۲-۲- جوره كانی كراسگورین:

كه كراسگورین بووه باوه رپکی باوو له نیو زور نایین و نایینزادا به دركه و تووه، نه م كراسگورینه ش به شیشه ی گشتی له دوو شیشه دا خو ی نواند، نه ویش گیانی پاك و نیماندار و گیانی پیس و بی نیمان بوو، گیانی پاك له كراسگوریندا ده چیتته نیو ته نی مروفتیكي تر له قوناغی دووه مدا، به لام، گیانی پیس و بی نیمان، به پتی كرده وه خراپه كانی خو ی ده چیتته نیو له شه ی حه یوانیتك. هه ندیك له وانه له سه ر نه و باوه رهن، كه گیانی پیس له سوورپتیكي به رده و امدایه و له و سوورپه دا هه موو گیانله به ره كان ده كات و هه تا رووه ك و بی گیانه كانیش ده گرتته وه.

نه گهرچی نیسلامه تی ههر له نه رده تا بروای به كراسگورین نیبه! له گه ل نه وه ش هه ندی له ده سته و تیپه بروا پیته كراوه كانی نیو نیسلام به لای باوه ری كراسگوریندا ده شكیتته وه و هه ندی له نووسه رانی نیسلام

باسی چوار جور- كراسگورین- یان كردووه، نه ویش نه مانه ی خواره وه دن:

- ۱- نسخ: واته گیانی مروفتیكي مردوو له له شه ی مروفتیكي تر دا به دهر ده كه ویتته وه.
 - ۲- مسخ: واته گیانی مروفتیكي مردوو له له شه ی حه یوانیتكدا به دهر ده كه ویتته وه.
 - ۳- فسخ: واته گیانی مروفتیكي مردوو له شیشه ی رووه كیدا به دهر ده كه ویتته وه.
 - ۴- رسخ: واته گیانی مروفتیكي مردوو له شیشه ی بی گیانیتكدا به دهر ده كه ویتته وه. (۵۹، ص ۸-۹)
- نه م جوره كراسگورینانه ده توانین له م هیلكاریه ی خواره وه دا جوانتر به رجه سته یان بگه ین:

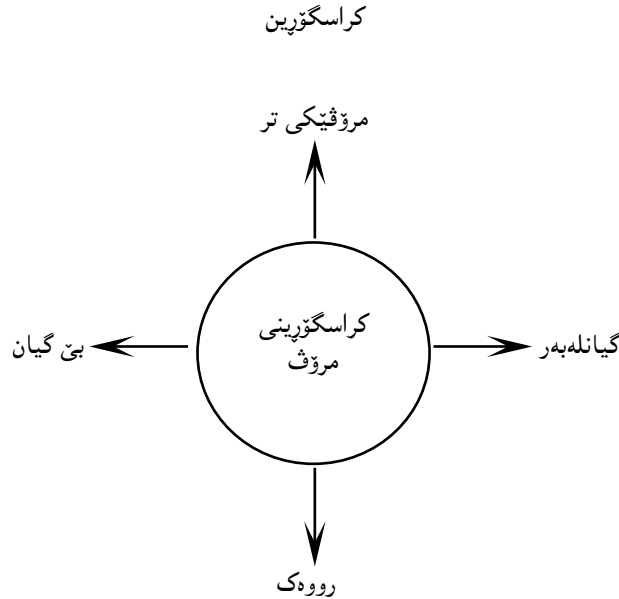

۲-۲-۳- هه ندی له كراسگورینكان:

كراسگورین ههر ته نیا له سنوری باوه ری نایینی و بیردزی فسه لسه فیدا نه مایه وه. به لكه ههر له زووه وه باوه رپکی به كردار و واقعی رژه انه ی به رچاوی نه و نایین و نایینزا و كومه ل و ده سته ی نه و كه سانه یه كه بروایان پی هه بووه. بویه به چاكي ده زانین چهنده نمونه یه ك له شوتین و رژه گاری جیا جیا دا بیئینه وه له و كه سانه ی كه نه ك ههر ته نیا باوه رپان به كراسگورین هه بووه، به لكه ژيانی خو یان به نمونه یه كی زیندوی چهنده جاری نه م كراسگورینه ده زانن:

-فیستاگورسیبه كان: بروایان به كراسگورین هه بوو زیندوویتتی گیان لای نه وان باوه رپك كه گومان هه لئاگرئ، هه تا (فیستاگورس) خو ی: «ده بگوت من پینج جار كراسم گورپوه و ژيانی خو ی له شیشه ی گیانله بهر ده هاته وه بی» (۲۱۲، ۶، ص ۵۹) فیستاگورس نه ك له داها توی خو ی بروای به كراسگورین هه بووه، به لكه گوتوویه تی، له ربردوو، واته پینش ژيانی -نیستا- ی نه و ده می فیستاگورس چهنده كراسی

گۆپروه ئەمەش باوەری ھەموو ئەوانەییە کە بروایان بەم بیرە ھەییە.

- ئەفسانەیی بوودییهکان: لەبارە (سیدھارتا= بوژا وە دەلی: «بودا- پیتش ئەوەی بیی بەرپیتگا پیتشاندر پیتنج سەد و سی سال ژیاوە»*) (٦)، چل و دووجار بەخوداوەندی، ھەشتا و پیتنج جار بەپاشایەتی، بیست و چوار جار بە -میر- ایەتی، بیست و دوو جار بە -زانا- بیی و دووجار بە -دز- ایەتی و جارپیک بە -بەندە- بیی و جارپیک بە -سەرکیش- ی، زۆرجاریش لەشیتووی شیر و ئاسک و ئەسپ و ھەلۆ و گاو مار و بۆق-دا ژیاوە» (١٧٦، ص ٩٦) ئەوەی لێرە بوودا باسی دەکات، تەنیا کراسگۆرین و زۆری و جۆرەکانی کراسگۆرین نییە! بەلکە باسی ئەوە دەکات کە-چل و دوو جار لەشیتووی خوداوەند-یدا (٧-*) ژیاوە، کە ئەمەش تاییەتمەندییەکی تری کراسگۆرینە (٨-*) .

-ھەرۆھا شاعیر و فەیلەسووفی ئیتالی (جیور دانۆ برۆنۆ) کە بریاری سووتاندنی بەسەردا درا، لەسەر ئەوەی بروای بە کراسگۆرین ھەبوو. لەدوا وەلامی بۆ ئەو تاوانی کە بەسەردا سەپابوو گوتی: «(نەفەس = ھەناسە) = گیان "لەش نییە!" و لە لەشیتکی تر جیتگا دەگرێ و لە لەشیتکەو دەچیتە لەشیتکی تر» (١٧٧، ص ٦).

- ئەگەرچی وەکو گوتمان ئیسلام خۆی باوەری - بە کراسگۆرین- نییە! بەلام ھەندێ ئایینزای پروا پیتنەکراو و ھەندێ کەسایەتی موسلمانان، لەنوسین و بەرھەمەکانیاندا باسیان کردووە و ئەو باسکردنە لە پروا بوون بەدوور نەبوو. (شێخ شەمسەددین تەبریزی) کە لەسیددەھکیدا دەنوسێ:

«گر بگویم شرح جان خویش را نهصد هفتاد قالب دیده‌ام» (٢١٢، ١٢، ٢ل)

واتە ئەگەر باسی -جان = گیان-ی خۆم بکەم و سەربردە بگێرمەو نو سەد و ھەفتا -قالب= بۆتە - شیتووم دیو، سەیر دەکەین ئەم زانایە زۆر لە بوودای تێپەراندوو، ھیندە ھەییە باسی جۆرەکانی کراسگۆرینە کەمان بۆ ناکات.

ئەگەر ئەم ئومووانە کە لەسەر ھەر باسمان کردن لە رۆژگاری دووربوون و ھەندیکیان ھی رۆژانی پیتش زابین بوو، ئەوا دەتوانین لەم سەردەمەش ئومووانە ئەم جۆرە کەسانە بپیننەو کە ئەم باوەرەیان ھەییە (٩-*) .

- کۆلن ولسن لە کتیبی (مابعد الحیاء) دەنوسێ: «لە رۆژی ١٢ی تشرینی یەکەمی سالی ١٩٢٦ کچیک لەدایک بوو، ناوی لیترا (کۆماری شانتی دیفی) لە شاری (دەلھی) لە ھیند، کە گەشتە چوار سالی، دەستی بەو کرد کە سەربردە ژبانی پیتشووی خۆی لە شاری (مۆترا) بگیتیتەو، کە سەد میل لە دەلھی-یەو دوور، گوتی: ئەو لە ھۆزی (شویان) بوو، لەمالیکدا دەژیا کە رەنگی زەرد بوو، مێردەکی بازگان بوو و ناوی (کیدار نان جۆبی) بوو (...). کە کیدار نان ئەم ھەوالە زانی، زوو بەرەو ھیند ھات و مندالە کە زوو خۆی ھاویشتە باوھشی و دەیتوانی وەلامی ھەموو پرسیارەکانی بداتەو، وەلامی گومان ھەلنەگر، وەلامی ئەو پرسیارانە کە باسی ژنایەتی پیتشووی خۆی دەکات و باسی ئەو سندووقەشی کرد کە سەد روپیە تێدایە و کاتی خۆی لە ژوورپکی مالە کەیدا شار دوویە تیبەو» (١٥٨، ١٧٣) ئەم کچە و زۆری تر لەوانە باسی ژبانی رابردوویان دەکەن، بەلگە دەژینەو ھشی شتی ژیر

زەوی دیننەو، لەنیو ئەم بەلگەنەش زۆرجار زێر پارە و شتی بەنرخ باس دەکری، کە ئەمەش بۆ خۆی خالیکە جیتگای بەھەند ھەلگرتە.

- پیتشتر باسی برا ئیزیدیەکانمان کرد، کە ئەوانیش بروایان بە کراسگۆرین ھەییە، ئەوەتە (خەلیکۆ) وەک ئومووانە بکە بەرچاو لەناوچە کەدا ناسراو، خەلیکۆ دەلی: «ئەو گیانی خۆی دەناسی و دەزانێ پیتشتر دوو جار ژیاوە، دەلی کابرایەکی خاوەن ژن بوو، ژنەکی پیتش ئەو مردوو و گۆرەکی دەناسی، جارپیک دەچیتە مالی برادەرپیک و دەلی پیتشتر لەو شوتنە دەژیا و باوکی دەمی بیرپیک داخستوو پیتش ئەوەی کۆچ بکەن و ئیستا جیتگاکە دەناسی، خاوەن مال لەگەل خەلیکۆ بیرەکیان دەژینەو، بیرپیک تەواو، کوری ئەو (خەلیکۆ) یە ئیستا لە کۆمەلگە (خانە سوۆی) لە قەزای سنجاردا دەژی و زۆری پیتش کە لەبارە باوکییەو بەلی:» (٢١٢، ٦، ص ٦٥).

ئەگەر باوەری کراسگۆرین باوەرپیک زۆر کۆنە، بەو مانایە نییە، ئەمەو کەس نەبی بروای بە کراسگۆرین نەبی! بەلکە ھەر ئیستا و لەم رۆژگاردا، لەنیو زۆر ھۆز و نەتەو و ولات، زۆر ئایین و ئایینزاو باوەر ھەن، بروای تەواویان بە کراسگۆرین و جۆرەکانی کراسگۆرین ھەییە و ئومووانەش لە دنیا دا بە کجار زۆر و لە کوردستانیش ئەم جۆرە کەسانە کەم نین.

٢-٤- دوا وشە لەبارە (گیان و کراسگۆرین) دەو:

بوونی گیان و زیندوویتی گیان، ئەگەر لەسەر تەواو ئایینی دانەھیتابێ ئەوا بێشک بوو تە ھۆی پەرەپیدان و زۆربوون و بەرنامە پێژکردنیشی، ھەر ئایینیش بوو ھۆی پەرەپیدانی گیان و ژمارە و نرخ بۆ دانانی، سەرەکی ترین شت گیانی پاک و گیانی پيسە! کە ئەمەش بەرامبەر بە گیانی ئیماندار و گیانی بی ئیمان رادەووستی، ئەم ئیماندار و بی ئیمانەش بیری پاداشت و سزای ھیتایە پیتشەو، لەمەشدا دادگایی کردن و پەرینەو لە (پرد) (١٠-*) و بەھەشت و دۆزەخ داھات (١١-*) .

میسرییەکان ھەر لە کۆنەو بروایان بەو دادگایی کردنە ھەبوو ئەم دادگایییە لە چل و دوو ئەندام پیتکھاتوو: «ئۆزیریس سەرۆکی قازیبەکان و چل و دوو قازی ئەرکی دادگایی کردنی گیانیان پین سپێردراو» (١١١، ص ١٤١) ئەم دادگایی کردنەش رێ و رەسم و شۆتی تاییەتی ھەبوو. ھەرۆھا لە ئایینی زەردەشتیش ئەم دادگایی کردنە ھەییە، بەلام بەشیتوویەکی تر، لە (ئەرداویراف نامە) زۆر بەچاکی باسی (چینود پل) واتە پردی جینود کراو، ئەو پردەش شۆتی دەرکەوتنی چاکە و خراپەیی مردوو بەرامبەر بە گیان، کە دەپووی لەسەر ئەم پردە بپەرتەو، ژیرەو ھۆی ئەو پردە دۆزەخ و ئەو بەریشی بەھەشتە، کردەو کانی گیانی مردوو بەچاک و خراپییەو دینە پیتشووی، ئەگەر چاکە کارین، کردەو کانی لەسەر شیتووی کچیکێ جوان و ئەگەر کردەو کانی خراپ بی، لەسەر شیتووی پیرەژیتیکێ ناشیرین بەرەو پیری دین، کە لە کچە جوانە کە دەپرسی تۆ کیتی؟ دەلی من کردەو چاکەکانی تۆم. کە لە پیرەژنەکەش دەپرسی، لە وەلامدا دەلی: من کردەو خراپەکانی تۆم. لەو (بندھش) ھۆی کە باسی پردی چینود و گیانی مردوو دەکات، ئاوا باسی ئەو پردە دەکا: «... گیانی مردوو کانی لە بەیانی رۆژی چوارەمی پاش مردن، دەگاتە ئەو، ئەگەر بەھەشتی بی باپەکی بۆن خۆش و نوینەری کردارە چاکەکانی دینە پیتشووی، ئەگەر

دۆزەخیش بى بايهكى بۆن ناخۆش و نوپنەرى كرادارە خراپەكانى، ئەوان گىيان تا بن كىيوى ئەلبورز دەبەن، ئەگەر گىيان بەھەشتى بىن، ئەو پرده، كە تىخىكى تىزە، بەپانى رادەوستى و رىگا بۆ گىيان دەكرىتە، كرادارە چاكەكانى لەشىئەى كچىكى بەھەشتى، ئەو دەگەتپىتە پلەكانى بەھەشت، ئەگەر گىيان دۆزەخى بىن، تىخ لەسەر تىزى خۆى دەمىتتەو و كرادارە خراپەكانى لەشىئەى دىئەتتەك ئەو بەسەر ئەو (پردە) دەدا دەبا و بەرى دەداتەو قوولايى دۆزەخ، ئەوانەش كە چاكە و خراپەيان بەرامبەرە دەيانابە (ھەمستگان) كە جىگابەكە وەكو سەر دنيا» (۹۸، ص ۳۳۵).

۲-۳-۱- ناشىنى مردوو:

لەو رۆزگارەى كە گىيان بوون و ماناي خۆى پەيدا كرد و رى و رەسمى ئايىن سەرى ھەلدا، بەرنامەو دەستورى ئايىنەكان ئەرك و پەرسىنى خستە سەر پەپرەوانى ئايىنەكان، (مردن و لاشە)ش كەوتنە بەر خويىندەوئەى ئايىنى، ئەو ھەش بوو ھۆى ئەوئەى كە ھەر ئايىن و باوئەتەك بەشىئەى خۆى ھەلسوكەوت لەگەل لاشەى مردودا بكات. كە لاشەى مەرۆف پاش مردن بەماوئەى كەم. شىئەى كى جيا لەشىئەى زىندووتى وەر دەگرى و لەسەر قسەى گلگامش (كەم لە كۆنەلووتىئەى دىتە دەرى) ئەم كەرامى بوون و تىكچوون و بۆگەن كەرنەى لاشەى مردوو. ئەوئەى كە زانايانى مېژوو و لىكۆلەرەوان دەستيان گەيشتوتى و باسىيان كەردوو، دىمەنى جۆراوئەى داب و نەرىتى سەپر ھەبوو، كە ھەر داب و نەرىتە رەنگدانەوئەى ئەفسانە و ئايىنى رۆزگارەىك و مېللەتەىك و ھەوارەىك بوو.

شاردنەوئەى مردوو لە خاكى نىئومالدا كۆنترىن شاردانەوئەى كە لە ئەشكەوتى (شانەدەر) پەپرەوكرائە،! «ھەلگۆلەى بەر دەوام لە ئەشكەوتى (شانەدەر) لە (كوردستان) باكورى عىراق نۆ پەيكەرە ئىسكى دۆزىئەو كە ھەوتىيان گەورەبوون و دووانىيان مندال، لە جۆرى مەرۆفى ناسراو بە (نىاندرتال) لە چىنى پىئىجەمى ئەشكەوت كە دەگەرپتەو سەردەمى بەردىنى كۆن و ناوئەراست نىزىكەى ۶۰ ھەزار سالى رابردوو» (۱۷۱، ص ۲۲۳) ئەوئەى جىگاي سەرنجە ئەو مەرۆقى شانەدەر گولەىك زۆرى لەگەلدا لەنىئەو گۆر شاردراوئەوئە. ئەمەش نىشانەى پىگەيشتن و جۆرى زەوقى مەرۆقى ئەو سەردەمەى. كە لە شانەدەردا ژباو.

ئەو مردوو شاردنەوئەى نىئومال لە (چەرمو)ش پەپرەوكرائە، كە گۆرپان لەخاكى مائەكانىيان ھەلدەكەند و مردووكانىيان تىئدا دەشاردەو كە دەكرى ھەر ئەم جۆرە مردوو ناشتەش لە نىئومال وا لىكەدەتتەو كە لەوئەو ھاتتو، چونكە باوئەريان بە گىيان و زىندوو بوونەو ھەبوو، تا كە لە داھاتوو مردووكان كە جارىكى تر زىندوو بوونەو، ھەر لەنىئەو مالى خۆيان زىندوو بىئەو و دەست بە ژبان بكەنەو.

لە (سەسوئە)ى باكورى دوو ئاوان: «قايى خواردن دۆزراوئەوئە، لەرۆخ مردووكان، كەوا پىئەدەچى ھىماى بروبوون بى بەژيان پاش مردن لەو سەردەمە» (۹۸، ص ۴۱۶) ھەر لەنىئەو دوو ئاوان شتى تىرىش لەگەل مردوو شراوئەوئە: «لەوانەى سەبىرتىن تايىئەندى مردووئەى، كە ژمارەىكى زۆر مۆرە، لە گۆرپەكدا (۳۰۰۰) سى ھەزار و لەبەكى تر (۷۵۰) مۆرە دۆزراوئەوئە» (۸۷، ص ۸۳-۸۴) لەگەل

مردوو شاردنەوئە، ھەر تەنىا لە سنورى خواردن و مۆرە نەمايەو، بەلكە زىر و زىو و لازوئەى رىشى گرتەو (تەپە گەرە) سى گۆر دۆزراوئەوئە كە زۆر دەولەمەندن: «ژمارەىكى زۆر و بەشىئەىكى ئاناسى، زىر و تىكەلەى زىر و زىو و لازوئەى و عاجى تىئدا، تەنىا گۆرپەكەيان زىاتر لە ۲۰۰ پارچە زىر و نىزىكەى ۴۵۰ دەنگە لازوئەردى تىئدبوو (۱۲۵، ص ۲۷۲).

مردووشاردنەوئە و مردوو ناشتن زۆر شىئەى بەخۆئەوئە دىو، ھەندى جار و لە ھەندى سەردەم خەلگەنەىك ھەبوون: (مردووكانى خۆيان لە نىئو چىنى دىوار دەشاردەوئە) (۸۷، ص ۸۳) ئەوئەش لەسەردەمەىكدا بوو كە خەلگەكە لەبەردەمى ترس و ھېرشدا بوون. چونكە زۆر جار كە خەلگى ناوچەىك دەشكان، خەلگە سەركەوتتوئە كە مردووكانى نىئو گۆرپان وەكو زىندووئە نازار دەدا، (ناشور پانىيال) گۆرپى شاي ئىلامىيەكانى ھەلگەند و لەگەل خۆيدا بردىئە ئاشور، لەدەقتىكدا ھاتتو: «گۆرپى پاشا كۆن و تازەكانىيان ھەلگەند، ئەوانەى لەشان و شەوئەتى ئاشور و عەشتار دوو خوداوندى پارىزگارى نەدەترسان، ئەوانە شاكانى پىش منىيان نىگەرەن كەردبوو، ھەلمكۆلى و پەيكەرەكانىيانم خستەبەر ھەتاوى، ئىسكەكانم برە ئاشور من بىزارىم بەسەر گىياناندا چەسپاند لە قوربانى و خواردن و ئاوشتن بى بەشم كردن» (۱۷۱، ص ۱۱۶) لىئەدا ئەو پەپرەندىئە بەدەردەكەوئە كە لەنىئەوان لەش و ئىسك و گىياندا ھەى، بەپى باوئەرى ئاشوربىيەكان، بۆبە بەئازاردانى گۆر و ئىسك و ايان دەزانى گىيانىشيان نازار دەدەن.

مىسىرىيەكان، بەتايىت (فىرەون)بىيەكان كىتەبىيان ھەبوو پىئان دەگوت (كىتەبى مردووئە) ئەو كىتەبى باسى قۇناغەكانى مردنى دەكرد، ئەو قۇناغەنى كە گىيان پاش مردن دەبىئى: «ھەر ھەدا دەقەكانى ئەو كىتەبە كە لەگەل مردووئە دەشاردرايەو، بۆ ئەوئەى رىگاي راستىيان نىشان بەدا» (۱۵۹، ص ۴).

لە شاردنەوئەى مردودا، جىاوازى لەنىئەوان چىئەكاندا ديارە، پاشا و دەولەمەند و پىاوانى ئايىنەكان، تايىئەتمەندى خۆيان ھەبوو، لەگۆر و شاردنەوئەدا: «سك-ەكان وەختى كە پاشاي مردووئە خۆيان دەشاردەو، زكى مردووئەكەيان دەدرى و جەرگ و ھەناويان دەردىئا و ورك و سىنەيان پىر لە دەرمان و كەتيرەى گىياى بۆن خۆش دەكرد و بەدەنى پاشايان مۆميا دەكرد و لەچواردەورى ولائىيان دەگىرا و پاشان لەگۆرستانى پاشايان دەشاردەو، لەگەل شاي مردوو پەكىن لە ژئە بى مەرەبىيەكان و دەست و پىئەكانى ترى و ئاشپەز و خولام و نامەبەرى ئەويان بەئەسپ و جەواھىراتەوئە لەگۆر دەنا» (۷۱، ص ۶۸).

ئەوئەى لىئە سەرنج رادەكەشنى ئەوئەى، كە (سك)ەكانىش شاي خۆيان مۆميا كەردوو، ئەوانىش وەكو مىسىرىيەكان، بەلام مىسىرىيەكان سەردەراى مۆمياكەردنى تەنى پاشا گۆرەكەشيان بەشىئەى (ھرم) دروستكەردوو كە تا ئەمرو تىكەنەچوو و ماوئەتەو. ئەو ھەرەمانە ھىئەدە گەرە و سەپر دروستكارون، تا ئىستاش زۆر لايەنىيان بەنەئەى ماوئەتەو، ئەگەر تەنى پاشا مۆمياكەردەكان ماوئەتەو و لەبىن نەچوو، ئەو گۆر- ھەرەم- ھەكەنىش ماوئەتەو و لەبىن نەچوون، گەرەترىن ھەردەم (خۆف)ى كە: «بەرزىيەكەى ۱۴۶ مەتر و ۲۵۶۲۵۷۶ مەتر دووجا بەردى تىئدا بەكارھاتتو» (۱۱۱، ص ۶۱). ئەو ھەرەمە گەرە و پىر نەئىبىيانەش زۆر تر بۆ شاردنەوئەى مردووكان كراو و وەك گۆر بەكار ھاتتو.

ئەگەر مردوو شارەندە دەمۆمىيەت سەردەمىيەت باوبو، ئەوا رۇڭگارىيە زۆرىش لاشەى مردوو ھاويشتراوتە نىو ئا و پووبار، (گلكامش) كە دەچىتە (خاكى ژيان) بە (ئۆتۇنا-بىشىم) دەلى: «ئەو تا من لەسەر شوورەكانەو سەير دەكەم، لاشەى مردووان دەبىنم كە سەرئو كەوتوون» (۱۳۳، ص ۱۹۸). ئەو دەى كە گلكامش بەچا دەيدى، بەواقىيە بەسەر (تەمووز) دەهات: «لەو سەروشەدا ئەو سەرنج رادەكيشى كە تەمووز لەخاكدا ناشاردريتەو، بەلكە لاشەكەى فۇي دەدرىتە نىو ئا» (۱۲۶، ص ۴۳) ئەو لاشە فۇرپىدە نىو پووبار و ئاوە تا ئىستاش لای هەندى ھۆزى ھىندى ماو و مردووەكانىيان داوتىنە ناو رووبارى (كنج).

ئەگەر ئا ھىمىاى زىندووتى و ژيان بى، ھەر بەو مانايەش لاشەى مردووەكانىيان تىھاويشتى، ئەوا ئاگرىش بى بەش نەبوو لە لاشەى مردووان: «رۇمانىيەكان ھەر زو بەزو لاشەى مردووەكانى خۇيان دەسووتاند، بۇ ئەو بەتەواوى لەنىو بەرن» (۱۱۱، ص ۱۴۲) ئەو مردوو سووتاندنە لەسەردەمىيەت كۆن لەدووربەرى دەرياپەى (چىچىست- ورمى) مەزدا پەرسەكان ئەوانىش مردووى خۇيان سووتاندو، مووغەمادەكان كە مەزداپەرسە بوون: «مردووەكانى خۇيان لەجىگايەكى تايبەتدا دەسووتاند، ئەو خۆلەمىشە جىماوى دار و چىلەكەبە كە لاشەيان لە نىواندا دەسووتاند، بەپىي داب و نەرىت كەسانى مردووەكە قاپ و گۆزەى گل يان مسىبان دەھاويشتە نىو ئاگرەكە و نەرمە خۇليان بەسەر خۆلەمىشەكە دادەكرد» (۴۲، ص ۱۵۴) ئەم مردوو سووتاندنە ھەر ئەمرو لای زۆر ئايىن و ئايىنا ماو لەوانە ھەندىتە لە ھىندىيەكان و ھەندىكى تر.

جگە لەم جۆرە ناشنەى كە باس كرا، جۆرى تىش ھەبە، بەكى ئەوانە، مردوو خستە بەردەمىيەت بەلئە كىنوى و گۆشت خۆرەكانە: «ئەو نەرىتە كە دارمەبەت لەبەردەم بەلئەكانا دائەنن - ئەو ھەش لەدوايىدا بوو بە ياسايەك لەياساكانى زەردەشت، لەناو ھۆزە ئىرانىيەكاندا باوى پەيدا كەرد» (۲، ص ۵۱۶) ھەر ئەو نەرىتە لە سەردەمى ساسانىيەكانىش پەپرەو كراو «لە سەردەمى ساسانىيەكاندا ئەو ھەش تەرمەكەى لە شوئىتەكاندا داوارە بۇ درندە بەلئەدى كىنوى گۆشت خۆر تا ھەموو گۆشتەكەى بخۆن و پاشان تەنبا ئىسكى مردووەكە لەتاقىك يا لە چالىكدا كە لەسەر گابەردەكاندا دۆزراو تەو، دەشاردرايەو، ئەو چالە پىي دەوترا (ئىستودان)،» (۲۱۴، ۱۰، ل ۱۰۵) ئەم گۆشت و ئىسك لىكردنەو بەشىوئەكى تر لای (بۆرۆر- Bororo) كان پەپرەو دەكرا، «مردووەكە لە گۆرپى كاتى دەشارنەو تا گۆشت دەپزى و ئىسكەكە رەنگ دەكەن و بەپەر دەپرازىننەو و لەبەردەمى مالەكەيان ھەلى دەواسن و ھەموو ئەم رى و رەسمە بەئاوازە دەكرى» (۴۸، ص ۱۲۲).

شىتىكى تىش ھەبە كە لەگەل لاشە و گۆردا دەكرى، ئەويش ھىما و نووسىنە لەسەر گۆر و كىلەكاندا. (ئاشوور پانىيال) لەسەر گۆرى بەكى لەپىاوەكانى كۆشكى خۆى دەقىكى نووسىو ئاوا كەوتووتە دەست: «... با خەلكى ھەموو واز لەو بەيتن بەخراپە دەست لەو شوئىتەبەن، پىياويكى چاك و ئازابو، ھەر كەسىك بىزارى بكات كە لەگۆردا، پاشاى گەورەى لەمە بىزار دەبن، بەزەبى بەو كەسە ناكات كە دەبىتە ھۆى بىزارى» (۱۱۹، ص ۴۹۳) لەسەر زۆر گۆر و كىلى كۇندا دەستەواژە و نزاى ئاوا نووسراو،

كە رىبوار لەو ئاگادار دەكاتەو، دەسكارى گۆرەكە نەكات- كە زۆر جار گۆرەكان پە لەزىر و شتى بەنرخ بوون- ئەو ھەش بە دوعاى ئايىنى و ترساندىكى دەروونى دەمىتردى.

ناشتن جگە لەبارە كۆمەلە تىبەكەى، وەك ئەركىكى ئايىنىش حسابى بۇ كراو، ئەوانەى كە رى و رەسمى ناشتىيان بەجىتەنراو و كفن كراون، كەم گوناھترن لەباسى چىنەكانى دۆزەخ (ئىناس) دەبىن ھەندىك بەسواری بەلەم دەپەرنەو، ھەندىكىش لىناگەرپىن سواری بەلەم بىن، دەپرسى ئەو چىبە؟ (سىبۆل) وەلامى دەداتەو: «ئەوانەى سواری بەلەم دەكرىن گىيانى ئەوانەن كە بەرى و رەسمى ئايىنىيەو كفن و گۆر كراون، بەلام ئەوانى تر ئەوانەى نەناشتراون، ناتوانن لە رووبار بىرەنەو، سەد سالان لەرووى خۇيان دەدەن و لەسەر قەراغ دىن و دەچن و دەپارتنەو، تا دواجار دەپەرنەو» (۱۱۶، ص ۳۶۸) ئەو ھەش گەنگە رى و رەسمى شارەندەى مردوو وەك چاكەى خۆى بۆى حساب دەكرى. نەشاردەو ھەش وەك خراپە و بەدى و سزاى بەدواو بە ھەر بۆە ئەوان بەدەن بەپاك راگرتن و ھەولدانى پاك كردنەو ھەيان بە ئەركىكى ئايىنى دەزانى..

ئەگەرچى بەپىچەوانەى ئەم رايە زەردەشتىيەت تەن بەپاك نازانئ و دەلى «چونكە بەدەن نىوئەندى پىسىيە، بەخاك سپاردنى جايز نىبە» (۵۲، ص ۱۸۲) نەك ھەر ئەوئەندە نابى بشسووتىرى چونكە ئاگر ئالوودە دەكات.

۲-۳-۲- شىنگىرپى:

ماوئەبەكى زۆرى وىست تاوەكو مرۆف ھەستى بەمەترسىيە مردن كەرد. مردن بەماناى لىكداپران و جىباوونەو ھەش خۆشەويستان، ئەو لىكداپران و بەكتر نەبىنىنەو، بى كارىگەرى نەبو، لەزۆر روو دەو مرۆف، ھەولتى دا چارەسەرى ئەم مردنە بكات، بەك لەو ھەولانە گەران بەدواى نەمرى بو، بەكىكى تر لە ھەولەكان خۆگۇنجاندن بوو لەگەل واقعى مردن، كە ئەمەيان پىشتى بەبىر و باوئە ئايىنىيەكان بەست. ھەولتىكى تر كە دەتوانن بەكاردانەو بەكى كاتى سۆزى دابىنن، ئەو ھەش شىنگىرپى و تازىيەبارىيە. كە كەسوكارى مردوو بۆ مردووەكەى دەكەن، چونكە لەسەر قەسەى دكتور (خەلىل سەعید): «مەرگ ھەر لە چەرخى مرۆفى بەكەم كارىگەرى لە ژيانى كۆمەلە تى مرۆف كەردو، مرۆفى سەردەمى چەرخى بەردىنى كۆن واى لىكدايەو كە جۆرە پەرىنەو بەكە بۆ ژيانى ئەو دىنا، بەم شىوئە، بەشىوئەكى ناراستەو خۆ مردنى رەت كەردەو، بەلام مرۆفى چەرخى بەردىنى نوئى باوئەرى بەزىندو بوونەو ھەش، ھەر بۆئە ھەندى كەرسەستە و نامىرى لەگەل مردو شارەدە» (۱۲۳، ص ۱۱۹) ئەو ھەش لىرە مەبەستە بىر كەردەو مرۆفى ئەو سەردەمانەبە لە مردن و گۆرانى لىكدانەو ھەش، بەو ھەش مردوو زىندو دەبىتەو ھەيان نا؟ لەھەردو باراندا مردنى مردو كارىگەرى بەسەر سۆز و دەروونى كەسوكارە جىماوئەكەى ھەبو، ھەرچەندە، ئەم كارىگەرىيە، لە سەردەمىيەكەو بۆ سەردەمىكى تر و، لە كۆمەلەگايەكەو بۆ كۆمەلەگايەكى تر دەگۆرئ؛ بەلام ھەرچۆن بى كارىگەرى سۆز و دەروونى، كەسوكارى مردووى وا لىكردو، كە فرمىسك برىژن و دلگراىى خۇيان بەزۆر شىوئە دەپرن.

ئەوئە دايك و خوشكى (ئەسفەندىار) كە ھەوالتى مەرگى ئەو پالەوانە دەبىسن سەركە چى دەكەن:

«سهرکۆت و پیتخواس به غار چوونه پیتخواسی جه نازکه‌ی، روویان خسته سهر سمی ئه‌سپی ره‌شی ئه‌سفه‌ندیار و تووک و نزیان له گوشتاسپ کرد، خه‌لکه‌که یه‌خه‌ی خۆیان دادری و به‌ده‌وری ئه‌سفه‌ندیاردا په‌رت بوون، پیاوان خۆیان له خاک و خۆل و هردا و قوره‌ سووریان له‌نیو چه‌وانی خۆیان هه‌لسووی و به‌چاو خۆنییان باراند» (۵۲، ص ۳۶) شینگێری زۆرجار به‌نازاردانی -خود- ته‌واو ده‌بی، واته‌ که‌سه‌وکاری مردوو به‌زۆر شیوه‌ نازاری خۆیان ده‌دن، ئه‌م خۆ نازاردانه هه‌ر له زووه‌ په‌یره‌و‌کراوه، له‌نیو-سک-ه‌کان وا باو بوو: «ئه‌ندامانی هۆز پاش ئه‌وه‌ی که‌می‌ک مووی سه‌ری خۆیان ده‌بری، به‌گریانه‌وه‌ دوا‌ی جه‌نازه‌ ده‌کووتن و بازووی خۆیان بریندار ده‌کرد و تیریان له‌ده‌سته‌ چه‌پی خۆیان گیر ده‌کرد» (۷۱، ص ۷۰-۷۱) ئه‌م شینگێرییه‌ خۆیناوییه‌ مرۆف له زۆر سه‌رده‌م وه‌ک هۆبه‌ک بۆ ده‌رپینی کاریگه‌ریی مردوو غه‌مباریی مردوو لێمردوو‌ه‌که‌ په‌نای بۆ بردوو‌ه‌.

هه‌تا مردووش مه‌زنتر و به‌ناو و ده‌نگ و لێهاتووتر بی، شینگێرییه‌که‌ گه‌رمتر بووه‌.

ئه‌و شینگێرییه‌ هه‌ر ته‌نیا کاری مرۆف نه‌بوو، به‌لکه‌ خواوه‌نده‌کانیش ده‌گریان و خۆشه‌ویسته‌کانی خۆیان ده‌لاوانده‌وه‌، -ئانات-ی خوداوه‌ند به‌م شیوه‌یه‌ شینگێریی بۆ به‌عل ده‌کرد: «له‌و فرمی‌سکانه‌ی که‌ خه‌لکه‌ ئیسمانداره‌که‌ی تۆگارین ده‌یانرشت، هه‌رکاتێ بیریان له‌چاره‌نوسا ناخۆش و پر غه‌می به‌عل ده‌کرده‌وه‌، به‌چه‌په‌لۆکان سه‌رو رووی خۆیان ده‌کووتیسه‌وه‌، چونکه‌ ئه‌و له‌پینا و مانه‌وه‌ی ئه‌وان خۆی کرده‌ قوربانی، له‌خۆوه‌ ئه‌م فییداکاریه‌ی کرد» (۴۵، ص ۹۸) گلگامش، گلگامشی پالنه‌وان و دووبه‌ش خوداوه‌ند ئه‌ویش شینگێری ده‌کات، ئه‌وکاته‌ی (ئه‌نکیدۆ) نه‌خۆش ده‌کووئ ئه‌و نه‌خۆشییه‌ش پاش بیینی خه‌ونه‌که‌، ئه‌و خه‌ونه‌ی پیتخاسینی مردنه‌! له‌خه‌ودا ئه‌نکیدۆ بالنده‌یه‌کی شووم که‌ جینه‌جروکی وه‌ک هه‌لۆ تیز بوو، ئه‌نکیدۆ رووت ده‌کاته‌وه‌ و به‌و په‌نجانه‌ هه‌ناسه‌بری کرد و برییه‌ ئه‌و جیگا و ماله‌ی که‌ که‌سی لێناگه‌ریتته‌وه‌. پاش ئه‌و خه‌ونه‌ ئه‌نیکدۆ دوازه‌ رۆژان به‌نه‌خۆشی له‌نیو جیگادا ده‌کووئ، ئه‌نکیدۆ خه‌می ئه‌وه‌یه‌تی وه‌ک پالنه‌وانی‌ک له‌مه‌یدانی شه‌ریدا نامرئ، چونکه‌ ئه‌و لای وایه‌ هه‌رچی له‌ شه‌ری بمرئ بپه‌رزه‌، هه‌ر ئاواش قسه‌ له‌گه‌ل گلگامش ده‌کات، پاشان گلگامش روو له‌ هه‌فالی خۆی ده‌کات و ده‌لی:

«هۆ(ئه‌نیکدۆ) دایکاته‌ په‌زکیقییه‌ و بابی ته‌ که‌رئ هوقه‌، /

تول به‌ر شیرئ که‌ریت هوقی مه‌زن بویی» / (۱۸، ل ۹۷).

پاش ئه‌وه‌ی گلگامش خۆزگه‌ی ئه‌وه‌ ده‌خوایئ شین و گریان له‌سه‌ر ئه‌نکیدۆی به‌رده‌وام بی، داوا له‌ ژن و مندال و پیره‌مێردان ده‌کات بۆ ئه‌نکیدۆ بگریئ، داوا له‌ ئاسمان و زوی و عه‌رد و رووبار و دارستان و شیر و پلنگ و هرچ و مامز ده‌کا بۆ ئه‌نکیدۆی بگریئ پاشان خۆی ده‌ست به‌گریان و شینگێری ده‌کات به‌م شیوه‌یه‌،

«ژێوا(ئه‌نکیدۆ) یار و هه‌فالی من ئه‌ز دگریم.

ئه‌ز دل سوتی هاوار دکه‌م

ئه‌و بشرئ ب ته‌نشتا منقه‌یه‌ و هیتزا زه‌ندی منه‌

خه‌نجه‌را به‌ر شوتکا منه‌ و نقشتی یامن د پارتیزت

شار یا من خوشیا من جلئیت چه‌ژنا من
شه‌یتانه‌ک که‌مباخ هات و ئه‌و ژ من دزی
هۆ یار و برایی بچوک
من به‌رده‌ که‌رئ هوقی ل زیران
من پلنگ گرتن ل ده‌شتان

«ئه‌نکیدۆ» هه‌فال و برایی منی بچوک» (۱۸، ل ۹۸) گلگاش زۆر به‌خۆیی و به‌ئه‌نکیدۆدا هه‌لده‌لی، که‌ دواجار هه‌ست ده‌کات دلی (ئه‌نکیدۆ) لێنادا و مردوو، ئیستر ئه‌و پالنه‌وانی و ئازا وه‌ک بووک بۆ زاوی بگریئ ئاوا له‌خۆی ده‌دا:

«ده‌ست پیتکه‌ وه‌کو شیرئ ل دورا وی نره‌ نرکه‌

هه‌ر هات و چول به‌رجه‌ی دنیری وی

پرچا خۆ ده‌هه‌لکیشا و ده‌ه‌فیتته‌ سه‌ر ئه‌ردئ

جلئیت جوان د دراندن ده‌ه‌فیتتن مه‌چکو پیسن

هه‌ما تیریتزا روناھی یا سپیتئ دیار بو گلگامش رابو» (۱۸، ل ۹۹).

پاشان گلگامش بانگی ژیریگه‌ر و په‌یکه‌رتاشان ده‌کات تا له‌ژێر و زیو و لازوه‌ردی په‌یکه‌ریک بۆ هه‌فاله‌که‌ی دروست بکه‌ن. پاش ئه‌وه‌ جارێکی تر گلگامش داوا له‌ خه‌لک ده‌کات تازییه‌ی بۆ دا بنین و شینی بۆ بگریئ.

«ئه‌ز دئ ب خۆژی (پشتی ته‌فه‌ شیرن ل بن ئه‌ردئ) دئ پرچا خۆ درێژکم

که‌قلئ شیرئ دی کم به‌ر خوو دئ که‌ثم چولئ / (۱۸، ل ۹۹)

گلگامشی پالنه‌وان و پاشا و دووبه‌ش خوداوه‌ند، به‌م گه‌رمی و توندییه‌وه‌ ئاوا شین بۆ ئه‌نکیدۆی هه‌فالی ده‌گریئ، شینگێرییه‌کان له‌ توندی و گه‌رمیدا وه‌کو یه‌کن، ئه‌گه‌رچی هه‌ندی جار شیوه‌که‌یان ده‌گۆرئ. ئه‌م جاره‌ با بزانیان دایکیک چۆن به‌دوا‌ی کوره‌که‌یدا ده‌گه‌رئ، ئه‌و گه‌رانه‌ی له‌ ته‌راتیلی که‌نیه‌ی کاتۆلیکی ئاوا‌ی به‌رجه‌سته‌ کردوو: «ده‌روا ده‌گری و ده‌نالی، ده‌سته‌کانی هه‌لده‌شه‌قینئ رووه‌ سپییه‌کانی خۆی ده‌ر نیتته‌وه‌، به‌چاوه‌ ره‌شه‌کانی فرمی‌سکان داده‌بارینئ، له‌ دلدا ئاخا هه‌لده‌کیشئ، به‌ریتگادا ده‌روا و به‌دوا‌ی کوره‌که‌یدا ده‌گه‌رئ» (۱۲۶، ص ۴۹).

ئه‌گه‌ر ئه‌م شینگێرییه‌ی که‌ باسکران تا ئیستا له‌سه‌ر جه‌نازه‌ی مردوو له‌ کاتی مردنی خۆشه‌ویستندا بووبئ ئه‌ی له‌ سالۆژی مردنی شا و خۆشه‌ویستان چی ده‌کرئ؟! «له‌ یه‌که‌مین سالۆگه‌ری پیتشه‌وای کۆچکردوو، داب و نه‌ریت وا بووه‌ که‌ په‌نجا که‌س له‌ پاسه‌وانانی ئه‌و، وه‌ک خزه‌مه‌تجییه‌کانی له‌سه‌که‌ نازاده‌کان بوون، به‌هه‌بیه‌ته‌وه‌ سواری ئه‌سپانیان ده‌کردن و ده‌یانکوشتن، پاشان لاشه‌کانیان پاک ده‌کردنه‌وه‌ و به‌ریتکی باریان ده‌کردن، ئه‌سپه‌ کوزراوه‌کانیشیان به‌زین و لغاو و چه‌که‌وه‌ ته‌واو له‌میل ده‌دا و به‌شیوه‌ی بازنه‌بی له‌ده‌وری گۆر و گرده‌که‌یان داده‌نان» (۷۱، ص ۷۱-۷۲) سه‌یر له‌وه‌دایه‌، ئه‌گه‌ر له‌کاتی

مردنی پاشاکان دست و پتوهنده کانیان له گهڙ ژینده به گۆر ده کردن، که چی لیره له یادی سوورانه وهی سالتیک به سه مردنی پیتشه وا، په نجا سواری نازا به ئه سپه وه ده که نه قوربانی، قوربانیه کانیس به هه موو ناگاییه وه ئه م گیانفیداییه قبول ده کن.

که تا ئیستا شینگیرییه کان، به م شتیه توند و خوتناوییه بوو که بینیمان. ئه وا هۆز و نه ته وهی واش هه ن که ته واو به پیچه وانه ی ئه م شینگیرییه هه لسه ووت ده کن و به شتیه یه کی تر مردوو به ری ده کن: «ری و ره سمی Yucca ییه کان بۆ خه لکی (Uitito به مانای چه ژنی مردوو انه. ئه و چه ژنه له کن هۆزی Shipaya به سه ما و هه لپه رکئی و خۆشی بۆ مردوو ان به ریته ده چی، چه ژن شه وانه هه فته یه ک به رده وام ده بی، به ئاواز و سازی ئایینی، گیانی مردوو ده کان له شتیه ی پیاو چاکان و پیاوانی ده مامکداری هۆز بۆ سه ما و خواردنه وه دینه نیو که س و کاره کانیان» (۴۸، ص ۱۲۲). ئه و ری و ره سمی مردوو به ریتر کنه، چ به شتیه شینگیری و باره خوتناوییه که ی، چ به شتیه ی به ئاسایی و هر گرتنی مردن و چ به شایی و هه لپه رکئی مردوو به ریتر کن، له ئه فسانه کانداس باس کراوه، ئه و باس کردنه ی ئه فسانه له واقعی ژبان به دوور نییه: چ له رابردوی ژبانی نیو کۆمه ل چ له داب و نهریتی ئه مرۆی مرۆف، ئه م ری و ره سمانه ئیستا هه ن، ئه گه ر گۆرانیکی به سه ردا هاتین، ئه وا ریشه کۆنه که ی هه ر ماوه ته وه، گریان و له خۆدان و به خه درین و روو رینه وه و جل ره ش کردن و ریش به رده و وه و پرچ رینه وه ی ژنان و قوربانی بۆ کردن و ری و ره سمی سنی پۆزه و حه وت پۆزه و چله و چه ژن و ساله و هختان، له نیو هه ر نه ته وه و له نیو هه ر ئایینی کدا به شتیه یه ک به پرده ده کری. هه ر ئه م واقعه ی نیو کۆمه لیشه، ئه فسانه به زمان و شتیه ی خۆی باسی ده کات و ده یگرتنه وه. ئه گه ر هه ندی جار کاری نیو ئه فسانه مان زۆر لا سهیره! ئه وا له واقعه شدا کاری ئاوا سهیره هیه.

۲-۳-۲- به ههشت و دۆزهخ:

له و پۆزه وه مرۆف باوه ری ئایینی پهیدا کرد، ئایین له گه ل خۆی مانای تایه تی بۆ زۆر شت هینا، له ش و گیان، دنیا و قیامهت، ژبان و مردن، حه لال و حه رام، چاکه و خراپه پاداشت و سزا به ههشت و دۆزهخ. ئه م به ههشت و دۆزهخه ش مرۆف به زۆر شتیه بیر لیکردوه ته وه و هینا و به تیه به رچاوی خۆی، هه ندی جار له سه ر زه ویدا به دوا ی گه راوه، هه ندی جاریش له ئاسمان، جاری واش هیه، له ژیر زه وی. به ههشت و دۆزهخ له هه ر جیگایه ک بووبن، له شتیه و باسکردندا هه روه کو یه ک بووه. به ههشت له پاداشتی چاکه و ئیمانداریه وه مرۆف به دهستی دینی و خودا پیتی ده به خشی، دۆزهخ له ئه نجامی خراپه و به دکرداری وه ک سزایه ک مرۆف پیتی ده گات. زۆر جاریش جیگای ناوه راست هیه، جیگای ئه و که سانه به که چاکه و خراپه یان به رامبه ره.

له باوه ری هیندییه کان، جیهانی سه روو (سه فهرلۆک) ی پنی ده لئین واته به ههشت، هه روه ک جیهانی خواروو (ناگلۆک) ی پنی ده لئین، که جیگای مارانه واته دۆزهخ. به لام، جیهانی ناوه راست که ئیمه تیه دا ده ژین پیتی ده لئین (ماده لۆک) ئه م جیهانه جیگای چاکه و جیهانی خواروو جیگای سزایه: «که سانی که نه توانن بۆ به ههشت سه رکه ون، یان بۆ دۆزهخ دابه ژنه خواره وه جیگایه کی تریان هیه که (ته رجه کلۆک) ی

ناوه، ئه و جیگایه پره له رووه ک و گیانداریه به سه زمان که گیانی کراسگۆرین له نیو ئه واندای و ده چی، تا به زنجیره له زمترین ئاست که رووه که بگاته به زترین ئاست. که ده بیته خاوه نی هه ست و پایه، که پایه ی مرۆفه» (۳۶، ص ۶۵) هیندییه کان له سه ر ئه و باوه رن که هه ر گونا هتیک دۆزهخی خۆی هیه، له کتییی (بشن پران) باسی هه شتا و هه شت هه زار دۆزهخ ده کات. بۆ نمونه: «که سنی که درۆ له گه ل یه کی کدا بکات، یان شایه دی به درۆ بدات، یان که سنی یارمه تی ئه م دووه بدات، یان که سنی سووکایه تی به خه لک بکات، ده چیته (رورو) که یه کی له دۆزهخه کانه» (۳۶، ص ۶۶) ئه م دۆزهخه ش له سه ر قسه ی (سوقرات): «بلیسه ی ناگری لنی هه لده ستی».

ئه گه ر له باوه ری هیندییه کان باسی دۆزهخمان هه لپه ژارد، با له (ئه فسانه ی به ههشت) یش باسی به ههشت بگوتینه وه ئیره، که باسی (به ههشتی ده یله موون) ده کات:

«له و سه رزه مینه هیتشتا ژبان پهیدا نه بوو بوو

له ده یله موون قه له ره شکه قاره یان لیه نه ده هات

که له شتیر بانگی که له شتیرانه ده رنادات

شتیر که س نا کوژی

گورک به رختیک ناخو

سه گ پارتیرگاری له کاره بزنان ناکا

چاوتیشه گرتوو نالی من چاوتیشه مه

سه رتیشه گرتوو نالی من سه رتیشه مه

پیره ژن نالی من پیره ژنم

پیره میتیرد نالی من پیره میتیردم» (۴۵، ص ۲۳)

ئهمه ش نیشانه ی ئه و په که له و به هه شته، وه ک هه موو به هه شته باسکراوه کان گۆران نییه و زه مه ن راوه ستاوه، ئه و به هه شتی ده یله موونه ش (ئه نکی) خودا وه ند و هاوسه رکه ی بۆ ئه وه دروستیان کردوه تا وه کو ژبان له وئ له دایک بی.

ئاستاش با باسی به ههشت و دۆزهخ له (ئارداو ویراف نامه) ی (۱۲-*) زه رده شتییه کانه وه به خوازینه وه که ئه ویش (میعراج) تیکه به نیو به ههشت و دۆزهخدا.

۱- به ههشت

باسی به ههشت له نووسراوی ویرافی پیرۆز (۱۳-*) ئاوا هاتوو، (ویراف) وهختی له جیهانی به رچاو ده چیته به ههشت و دۆزهخ و چینه جۆراو جۆره کانیان ده بین.

یه که م: چینی ویراف له چینی (ئه ستیره کان) ه که «له وئ پیتشواری له بییری چاک ده کن» (۵۲، ص ۱۰۱) که له م جیگایه - گیان - ده کان وه ک تیشکی ئه ستیره کان گه شاون. له چینی دووه م: واته چینی (مانگ) ه، لیره - گیان - تیک هه ن «پیتشواری له گفتاری چاک ده کن» ئه مانه جیگایان له به هه شته و

«تیشکیان وهک تیشکی مانگ وایه». چینی سسییه: چینی خۆزه، لیره کاربه دهستانی چاک، که به باوه په ره کاره پر زهحه ته کانی خۆیان نه نجام داوه، پاداش ده کرین. چینی چوارهم: چینی به هه شتی به رینه، لیره (به هه من) واته «ئه ندیشه ی چاک» پیشوازی لی ده کری و دهیسه نه خزمهت ئاهورامه زدا. پاشان ویراف دهردریته جیگای جۆراو جۆر، ئه وانیه که ده ستلابوون و ئه وانیه که به ئیمانیه وه فرمانی زهرده شتیان به جی هیناوه، ئه و ژنانیه که هاوسه ری چاک و وه فاداریوون و پزیزان له میترده کانی خۆیان گرتوه، هه ره ها ویراف چوه سه بری جیگای جووتیار و کاسیکار و ئه و که سانه ی که ئه رکی خۆیان به چاک به جی که یاندوه، جیگای شوانان، کیخویان، ماموستایان، پیاوانی ئایینی و ناشتی خوازان، هه موو ئه مانه له سه ره فرشی جوان به خۆشیییه وه ده ژیان.

لیره دیاره به هه شتیان چین چین و پله پله یه، که هه رجیگایه و بۆ که سیکه که چاکه که ی ئه و نه ده ی لیده وه شتیته وه.

۲- هۆزه

پاش ئه وه ی (ویراف) له سه بری به هه شت ده گه پتیه وه، ده بیسه سه ره (پردی دۆزهخ = پردی چینود) بۆ ئه وه ی ئه نجامی به دکاران ببینی، ئه و به دکارانه له سه شهوی به که می پاش مردن ئه و نه ده ی ته مه نی مرۆفکی نازار چه شتوو نازار ده چیژن، له سه ره پرد و به رده می دۆزهخ پیسه ژنیکی ناشرین که به رجه سه بووی (ویژدان) ی که سی به دکاره رتیه ری ویراف دهکا و به نیتوان جیگاگانی (بیری خراب، قسه ی خراب، کرداری خراب) دا ده جیتته نیتو دۆزهخ؛ «لیره تووشی سه رما و گه رمایه کی توند ده بی، تاریکیه ک ده بیته که هینده چ و تاریکه که ده کری به ده سه ت بیگری، بۆن بۆگه نیسه ک هینده تونده که ده کری به کپرد بیسری» (۵۲، ص ۱۲) پاشان ویراف چاله ترسناکه کانی دۆزهخی بینی، له و چاله خه لکانیک به شتییه کی و به سه ریبه کدا په سترابوون و له ژیانیکدا بوون که هی ئه وه نه بوو ته حه مول بکری، له گه ل هه موو ئه وه شه وه ئه و خه لکه ی دۆزهخ و ده زانن که ته نیان، زه مه ن هینده له سه ره خۆ ده روا، پاش سه رۆژ و ده زانن که (قۆناعی نۆ هه زار ساله) (۱۴-*) به سه ره چوه. هه موو جیگایه ک په له ئافه ریده ی به ترس، وای دینه به رچاو که له گه وه و گرانیدا ئه و نه ده ی کیوتیکن. ئه و ترسناکه گیانی گوناهاکاران ده درن و ده بیسه، ئه و به ده بخت و بیچارانه له نیتو به فر و بارانی زۆر و گه رمایی ناگری سووتینه ر و بۆن بۆگه نی توند و به رد و خۆله میتش- دا نازار ده درین. هه ر گیانه و به قه د خراپه کانی خۆی سزا ده درن.

دوو نمونه له نازاری تابهت:

یه که م: «فه زمانه وایه کی دلره ق له و نیتو هه لئواسرابوو، په نجا دیو به رده وام له پاش و پیش به ماری عه جوول لیبیان ده دا- هوگ ۱۷۳» (۵۲، ص ۱۰۳).

دوه م: «پیاویکی که له کرین و فرۆشتندا فیلی له ته رازوو کردبوو ناچاران ده کرد به رده وام خۆل و خۆله میتش به ته رازوو بکیشی و بیانخوا- هوگ، ۲۷۲» (۵۲، ص ۱۰۳).

چیرۆکی به هه شت و دۆزهخ له نیتو ئه فسانه و ئایینه کاندای چیرۆکیکی درپژه، له ئه فسانه و ئایینی هه موو زه مه نییک و هه موو میله تیکدا هه یه، هه ر ئه مه شه وای کردوه که مرۆف هه ر له زوه وه، به هه شت به و

خۆشی و جوانیییه وه، دۆزهخ به و ناخۆشی و پر ترسییه وه له زه نه و ئیمانیدا جیگیر بیی. هه ر ناشیرینی و ناخۆشییه کانی مردن و بی ده سه لاتی مردوو له نیتو گۆری ته نگ و زه حمه تی و ئه سه ته می په رینه وه ی سه رده می تیژی شمشیری پرد و گران به ده سه ت هینانی خۆشییه کانی به هه شت، وای له مرۆف کردوه، هه ر له زوه وه به دوای ریتگاچاره یه کدا بگه ری که خۆ له م تاقیکردنه وه پر زه حمه ته بدزیته وه یه کتی له م ریتگاچارانه ش گه رانه به دوای نه مریی و هۆبه کانی نه مریی- دا.

۲- ۴- ۱- خۆدا و (خۆه او نه د):

ئایین و ئه فسانه به بی- خۆدا و خۆدا وه ند- نابن، مرۆف له سه ره تای چاو و می شک کرانه وه ی، له سه ره تای ئایین و ئه فسانه و زانستییه وه به دوای -خوا- دا گه راوه، زۆر شتی به خۆدا زانیوه و په رستویه تی، زۆر ئایین و باوه ری گۆریوه، به و ئایین و باوه ر گۆرینه زۆر -خۆدا و خۆدا وه ند- یشی گۆریوه، هه رچی له م بوونه وه رده هه یه، هه رچی به رده ست و به رچاوه، هه رچی خه یال پیتی ده گات، رۆژانی مرۆف کردویه تی به- خۆدا و خۆدا وه ند- ی خۆی و کرنۆشی بۆ بردوه، ئه و شتانه ی جوان بوون و خۆشی ویستوون و پیتوستی پیتیان بووه، ئه وانیه ناشیرین بوون و رقی لیتیان بووه ته وه و لیتیان ترساوه، هه مووی په رستوون، له پیتاوه ئه و -خۆدا و خۆدا وه ند- انه ئاره قه و خۆینی زۆری رشتوو، قوربانی زۆری داوه، خۆین و گیان و سه رومالی زۆری کردوته قوربانی. هه ر بۆیه ئه وه هه موو خۆدا و خۆدا وه نه ده ی که مرۆف به درپژایی میژوو له پانایی زه ویدا په رستوونیه تی نایه نه ژماردن.

پیتوستی. خۆدا و خۆدا وه ند- بۆ ئایین و ئه فسانه، وه ک پیتوستی- گیان- بۆ له ش وایه چۆن ئه گه ر گیان نه بی، له ش هه یج هه یز و جووله یه کی نامین، ئاواش ئایین و ئه فسانه به هه یزی (خۆدا و خۆدا وه ند) له گه رن و زیندوویتی به رده وامیان هه یه، چونکه -خۆدا- نه ک هه ر بۆ خۆی هه یزیکی کاریگه ره! به لکه هه ر خۆدا هه یز ده دا به هه موو شته کانی تر به هه یزی چاک و خراپیه وه، ئه وه نه ک هه ر هه یزه گیانله به ره کان، به لکه مردوو و بی گیانه کانی، له سیه ری ئایین و ئه فسانه دا مانا و بوونیان له خۆدا و خۆدا وه نه وه یه، سه ره رای مرۆف، مرۆفی هه موو قۆناعه کانی ژبان هه میسه و به رده وام پیتوستیان به خۆدا و ئایین هه بووه.

که ده لیتین مرۆف، نابی وای بته به رچاو که هه موو مرۆفایه تی به یه ک پارچه یی و یه ک باوه ری قۆناعه کانی رۆژگار و ئه و میژوووه دوور و درتزه یان بریوه. به لکه هه ر شوینه و به پیتی تابه ته ندی خۆی به جیا له وه ی تر ئایین و خۆدا وه ندی خۆی ناسیوه، له وه ش زیاتر زۆر جار له یه ک ولات و له یه ک شار هه ر یه ک میله ت دوو ئایینی جیا و دوو خۆدا وه ندی جیا یان هه بوو. ئیستاش هه ر وایه هه ر ئیستا له نیتو کورد ئه گه رچی ئایینی سه ره کی- ئیسلامه تییه، به لام هه ر له نیتو میله تی کورد ئایین و ئایینزای تر زۆرن، خۆ ئه گه ر باسی هه موو میله ته جیا کانی کوردستان بکه یین ئه و ژماره ی ئایین و ئاییزاکان زۆر زۆتر ده بی.

ئیستاش هه ندی له و خۆدا و خۆدا وه ند- انه به سه ره ده که یه وه، که هه ره که و له هه واریک و رۆژگاریک مرۆف به دلی پرتس و خۆشه ویستییه وه په رستوونیه تی.

زۆری زاناکان ده‌لین گیانپه‌رستی ئایینیکی یه‌کجار کۆنه و مرۆف هەر له‌زوه‌وه گیانی په‌رستوه، جا ئه‌و گیانه، گیانی پیروزی که‌سه پیروزی و شته پیروزه‌کان بووین، یا ئه‌وه‌ته، گیانی به‌دی و تاریکی و شته ناشیرین و به‌ترسه‌کان بووین. هه‌ربۆیه گیانی مرۆفه خوشه‌ویست و پاکه‌کانی په‌رستوه، گیانی به‌دی و دێو و لووتکه به‌رز و ده‌ریا قووله‌کانی په‌رستوه، مار و ئه‌جنده و سه‌گ و گای په‌رستوه، رووه‌ک و گوڵ و داری به‌ردار و میوه و به‌ره‌میشی په‌رستوه و هه‌مووشیانی به‌خودا و خوداوه‌ند زانیوه.

دایکپه‌رستیش له‌و ئایینانه‌یه که‌ میژوه‌که‌ی بۆ رۆژانێکی زۆر زوو ده‌گه‌ریته‌وه، له‌ی که‌مه‌ین کۆمه‌لگای ئایینی کۆمه‌لگای دوو ئاوان: «که‌ له‌بۆاری ئایینی له‌دوا ئه‌لقه‌ی سه‌رده‌می بالیولیتی (۳۰۰-۱۰۰۰ پ.ز) هیزی خودای له‌سه‌ر شیوه و ماهیه‌تی میئینه به‌رحه‌سته‌کرد، ئه‌ویش دایکه‌ گه‌وره‌ی ئه‌م بوونه‌وه‌یه» (۱۵۰، ص ۲۴) چونکه‌ میئینه به‌هۆی مندال بوونیه‌وه وه‌ک چاوه‌گه‌ی ئه‌فرانده‌یی و فراوانی سه‌یر ده‌کرا، هه‌ر ئه‌و -دایک-ه‌ش به‌خوداوه‌ند ناسرا و له‌سه‌ر ئه‌و بناغه‌یه ده‌په‌رسترا: «خودای ئه‌و چه‌رخه (پیش میژوو) میئینه بوو، پێشان ده‌گوت دایکه‌ خوا خودای فراوانی، ئه‌و خودایه‌یان له‌ شیوه‌یه‌کدا به‌رحه‌سته‌ کردوه به‌دوو ده‌ست مه‌مه‌که‌کانی خۆی گرتوه و شیری خۆی ده‌به‌خش، واته‌ نعمه‌ت و فراوانی به‌ مرۆف ده‌به‌خش» (۹۲، ص ۳) ئه‌و دایکپه‌رستیه‌ی زۆر شیوه په‌رستان و زۆر جۆر پیروزی بوونی گرتوه‌وه، ئه‌گه‌ر له‌ هه‌ندێ په‌یکه‌ر مه‌مه‌که‌ پر شیره‌کانی له‌ هه‌موو ئه‌ندامه‌کانی به‌ده‌نی زیاتر به‌رچاو خراوه، ئه‌وا هه‌ندێ جار ئه‌و گرنگی و پیروزییه‌ به‌ر ئه‌ندامی میئینه‌ی دایک که‌وتوه، چونکه‌ جگه‌ له‌وه‌ی دایک وه‌ک پیکه‌اته هه‌موو ئه‌ندامه‌کان هیزی ئه‌فرانده‌یی تێدايه، ئه‌وا ئه‌و هیزی راسته‌وخۆ له‌و ئه‌ندامی میئینه‌یه‌دايه، که‌ ژبان له‌ویوه‌ په‌یدا ده‌بێ و مرۆف له‌ویوه‌ دێته‌ ژبان.

پێشتر گوتمان مرۆف هه‌موو شته‌کانی ئه‌م بوونه‌وه‌یه په‌رستوه، له‌وانه‌ی له‌سه‌ر زه‌وی هه‌ن و له‌وانه‌ی له‌ ئاسماندان و، له‌وانه‌ی به‌چاو ده‌بیندین و له‌وانه‌ی به‌خه‌یال ده‌زاندرین، بۆیه په‌رستنی هه‌ریه‌ک له‌مانه‌ش مرۆف بۆ رۆژانی په‌رستنیان به‌لگه‌ی خۆی هه‌بوو، که‌ به‌لگه‌یه‌کی به‌هه‌یتر و به‌رده‌تری له‌ شتیکی تردا ده‌دۆزیه‌وه، وازی له‌وه‌ی پێشوو ده‌هینا و ده‌ستی به‌په‌رستنی شته‌ تازه‌که‌ کردوه ئه‌گه‌ر له‌دایک-دا هیزی فراوانی و ئه‌فرانده‌یی ده‌دی و ئه‌وه‌یه‌زه‌ش هۆیه‌ک بوو بۆ په‌رستنی ئه‌وا ئه‌و هه‌یتره‌ی به‌جۆریکی تر له‌ (پیاو) انیشی به‌دی کردوه، هه‌ر بۆیه‌ی له‌ دیتزایی میژوو زۆر -پاشا و پیاوی ئایینی- وه‌کو پیاو په‌رستراون. له‌ رۆژگاری کێشه‌ی نێوان مه‌سیحی و بت په‌رسته‌کان (بۆ هومیرۆس) ئه‌وی ناشرکرا کرد: «که‌ خوداوه‌ندی مه‌زنی بت په‌رسته‌کان مرۆف بووه، مرۆقیکی راسته‌قینه، هه‌ر ئه‌وه‌ گۆراوه و بووه به‌ (بۆل) به‌ناوی بۆ هیمیسه‌یه» (۱۵۶، ص ۱۵) هه‌ر له‌م باره‌وه‌ کابرایه‌کی وه‌کو (کلیمنت

ئه‌له‌سه‌که‌نده‌رانی) وه‌کو نامۆژگاری پیتی گوتن: «ئه‌وه‌ی ئیوه‌ ده‌په‌رستێ رۆژی له‌رۆژان مرۆف بووه» هه‌ندێ جار ئه‌و مرۆفه‌ زۆر به‌ئاسایی و له‌نیوه‌ کۆمه‌له‌وه سه‌ره‌له‌ده‌دا و ده‌بێ به‌خوداوه‌ند (جیمس فریزه‌ر) ده‌لی: «بۆ نمونه‌ له‌ هه‌یند یه‌کێ له‌ خواوه‌نده‌ مرۆفه‌کان سه‌ره‌تا ژبانی خۆی له‌ لۆکه‌ چینه‌وه‌ ده‌ست پێکرد و یه‌کیکی تر له‌ دارتاشیه‌یه‌وه» (۱۲۱، ص ۳۳۶) ئه‌وه‌ی لێره‌ جیتی سه‌رنجه‌ ئه‌و -مرۆف- پیاو-ه‌ کاسبکارانه‌ له‌نیوه‌ خه‌لگه‌وه به‌ ئاسایی ژباون و دوا‌ی بووین به‌ خوداوه‌ند و په‌رستراون. ئه‌و گۆراوی -مرۆف- پاشا- به‌خواوه‌ند له‌م به‌لگه‌ی خواره‌وه‌ چاکتر روون ده‌بیته‌وه، له‌ سالی (۶۶ز) شای ئه‌رمه‌نستان ده‌چیته‌ رۆم تا تاجی شاهی به‌ده‌ستی (نیرۆن) بنیته‌ سه‌ر، که‌ ده‌گاته‌ به‌رده‌می ئیمپراتۆر ده‌لی: «من هاتومه‌ته‌ لای ئیوه، به‌لێ هاتومه‌ته‌ لای خودای خۆم تابتپه‌رستم، به‌م شیوه‌یه‌ی که‌ میه‌ر ده‌په‌رستم، به‌م شیوه‌یه‌ ده‌بێ که‌ ئیوه‌ فه‌رمانتان له‌سه‌ر بێ، له‌به‌ر ئه‌وه‌ی ئیوه‌ (چاره‌نووس)ی من و (به‌خت)ی من» (۵۲، ص ۱۲۷) ئه‌وه‌ی لێره‌ مه‌به‌سته‌ ئه‌وه‌یه‌ ئه‌وه‌ته‌ شا -پیاو-یک به‌ شا -پیاو-یکی تر ده‌لی تۆ خوداوه‌ندی منی و من هاتوم بتپه‌رستم. ئه‌گه‌ر شایه‌ک ناوا به‌شا بلێ، ئه‌دی بابایه‌کی بازاری و هه‌زار که‌ هه‌ر له‌ دووره‌ به‌شیوه‌یه‌کی ئه‌فسانه‌یی باسی شا ده‌بیسێ ده‌بێ، چی بلێ و چی بکا؟ چۆنی به‌رستنی؟ هه‌ر ئه‌و په‌رستنه‌ که‌ ده‌چیته‌ نێو چیرۆکان و که‌سایه‌تیه‌که‌: «که‌سایه‌تی نێو حه‌کایه‌ت خوداوه‌ند و باپیرانی رۆژانی زوون، ئه‌وانه‌ی هیزی به‌رده‌وامی زیندوویتییان تێدايه له‌نیوان خوداوه‌ند و مرۆفدا» (۲۱۹، ۱۲، ص ۱۳) ئه‌و مرۆفه‌ ئه‌گه‌ر هه‌ر ته‌نیا پاشا بێ به‌رستنی، ئه‌ی کاتێ پیاوی ئایینی و پاشا و نوێنه‌ری نێوان خودا و مرۆف سه‌رچاوه‌ی رزقی مرۆف بێ، مرۆفی ئاسایی: «پاشاکان رۆژانێ ده‌په‌رسترا، نه‌ک هه‌ر ته‌نیا له‌به‌ر ئه‌وه‌ی پیاوی ئایینی بوون، یان کاهن و نوێنه‌ری نێوان خوداوه‌ند و مرۆف، به‌لکه‌ له‌به‌ر ئه‌وه‌ی خۆیان خوداوه‌ندن و بابایه‌کن ده‌توانن ئه‌و هه‌یتر و فه‌ره‌ به‌به‌نده‌کانیان بدن، ئه‌و فه‌ره‌ی له‌توانای مرۆفه‌کانی تردا نییه، ئه‌و مرۆفانه‌ی داری مردنێن» (۱۲۱، ص ۱۰۰) ئه‌و خوداوه‌ندانه‌ی که‌ رۆژانێ ده‌په‌رسترا، وه‌کو ده‌رکه‌وت هه‌ر مرۆفی ئاسایی بوون، ئه‌وه‌ته‌ ئه‌و -خوداوه‌ند- ه‌ مرۆفه‌ -پاله‌وانه‌ ئاسایییه، بریندار ده‌بێ و له‌به‌ر ژانی برینه‌که‌ی هاوار ده‌کات: «کاتێ دیومیدیس خوداوه‌ندی جه‌نگ بریندار ده‌بێ له‌کاتی جه‌نگ، خوداوه‌ندی جه‌نگ له‌ حه‌ژمه‌تان هاوار ده‌کات» (۱۳۸، ص ۱۰۴) لێره‌ خوداوه‌ندی جه‌نگ بریندار ده‌بێ و وه‌کو مرۆف هاوار ده‌کات ئه‌وا له‌داستانی (ئه‌ترا-حاسس) له‌ باسی لافاو باسی جیاوازی و چینی خوداوه‌ندان ده‌کرێ. له‌ سه‌ره‌تای داستانکه‌ ئاوا ده‌ست پێده‌کا:

«کاتێ خوداوه‌نده‌کان وه‌کو مرۆف

کاربان ده‌کرد و ره‌نجیان ده‌دا و ماندوو ده‌بوون

(به‌لێ) ئه‌رکی خوداوه‌ندان زۆر گران بوو.» (۱۳۳، ص ۲۱۹) پاشان خواوه‌نده‌ مه‌زنه‌کان کار و پێشه‌یان دا به‌شکرد و خواوه‌نده‌ بچکۆله‌کان، ئه‌رکی کارکردنیان که‌وته سه‌رشان و ئه‌وانیش ولاتی خوداوه‌ندانیان له‌نیوان خۆیان دا به‌ش کرد:

«سالانی کارکردنیان دیاری کرد

له راده به در گران بوو.. ماوهی ۴۰ سال

زوریان چهشت به دست کاروه شه و رۆژ

بیتزارییان دهرده بیری و شکاتیان ده کرد» (۱۳۳، ص ۲۲۰)

خوآونده چکۆله کان له کاتی کارکردن و زوی هه لکۆلیندا هانی به کترین ددها و ده پانگوت با دهنگی

خۆمان بگه بینه خوآوندهی مه زن، با وه زیر و راویژکاری ناگادار بگه بینه وه:

«با جهنگ رایگه بینه و ده دست به شه به بکه بین

خوآونده گوتی له قسه کان بیان بوو

ناگریان له که رهسته کانی خوآون بهردا» (۱۳۳، ص ۲۲۱)

کاتی کۆده بینه وه بلیسه ناگره کان بیان به دهسته وهیه و روو له په رستگای (ئه نلیل) ده کن و کات نیوه

شه و ده بی، دهره ی په رستگای (ئی- کور) ده گرن، (ئه نلیل) ی خوآونده ناگای له م هه رایه نبیه! به لام

(کال کالی) ی پاسه وان ناگاداره و ده ترسی و ده رگا کلیل ددها و بانگی (نسکۆ) ی په رده دار ده کات ئه ویش

خوآونده- پاشا- ناغا- ی خوآی له نیو نوینی نووستنی به ناگا دیتی و پیتی ده لئی:

«گه وره م په رستگاکه ت دهره دراوه

شه به له ده رگاکه ت نزیک که و ته وه

هۆ ئه نلیل په رستگاکه ت دهره دراوه

شه به گه بیسته به رده رگات» (۱۳۳، ص ۲۲۱)

خۆپیشاندان به رده وام ده بی و ئه نلیل روو له (نسکۆ) ی وه زیر ده کات و ده لئی:

«نای نسکۆ ده رگا به کلیل دابخه.

چه که که ت ناماده که و له پیشم راوهسته»

ئه نلیل چی ده لئی، نسکۆ تاوا ده کات و پاشان رووی تیده کا و ده لئی:

(گه وره م ئه وانه کوری خوآون

بوچی له کورانی خوآون ده ترسی؟» (۱۳۳، ص ۲۲۲) پاشان که ئه نلیل ده بیه وی هۆی ئه و شه به

بزانی و نسکۆ ده نیتری و لیبیان ده برسی:

«کئی ئه و شه به ی هه لگه ی ساند؟

کئی ئه و دوژمنایه تی و جهنگه ی نایه وه؟» (۱۳۳، ص ۲۲۳)

خوآونده به چکۆله کانی که سوغره و بیگاری هیلاکی کردوون، هه موویان پیکه وه ده لئین:

«ئیمه هه موومان خوآونده ندان، شه رمان رایگه یاند.

کاری زه حمه ت و باری گران ئیمه ی کوشت

کارمان گران بوو، بارمان گه وره» (۱۳۳، ص ۲۲۳).

۲-۴-۵- نه فراندنی مرۆف:

چیرۆکه که درێژه ده کیشی و هه تا خوآونده ندان هه موو له سه ر ئه وه ریک ده که ون، که مرۆف دروست بکه ن

و ئه و مرۆفه ئه رکی خوآونده ده کان بگریته ئه ستۆ و له جیاتی ئه وان کاربکات. (۱۵-*) بانگی (بعله) ی

خوآونده ده که ن و خوآونده ی مندال بوون، داوای لئ ده که ن:

«با خوآونده ی له دایک بوون قوربانیه ک دایینی

لئی گه پئی (لولوی) مرۆف دروست بکات

تانیه هه لگه ی و کاری گران ی خوآونده ندان بکات» (۱۳۳، ص ۲۲۴).

دواجار ئه و مرۆفه دروست ده که ن، که له جیاتی خوآونده ندان کار بکا و ئاره قه بریژی ئه وه ی له م نمونه

هینانه وه دا مه به سه زۆری خوآونده ده کان و جۆری ژبانیه، که هه ر ته واو وه ک یه ک میلله ت دینه به رچاو

و پاشا و وه زیر و پاسه وان کاره که ریان هه یه، هینده هه یه، له جیاتی ئه وه ی بلتین «مرۆف» ده لئین

(خوآونده) خوآونده ی ئه و سه رده مانه ی کاریان ده کرد، وه ک داستانه که ده لئی، یان راستتر ئه و ده مانه ی

که خوآونده ده کان (مرۆف) بوون، وه ک له کار و گوته یاندا دیاره. ئه وه ته له سه رده می کلاسیکی کۆن

«ئه مبادۆ قلیسی فه بله سووف) که باسی خوآی ده کا و ده لئی: «من ئیستا مرۆف نیم، به لکو خوآونده ی

مه زنم و نامرم» (۱۲۱، ص ۳۴۵) به م شتیوه یه له سه ری ده پروا و ده لئی: بچمه هه ر جیگه یه ک خه لک

ده ورم ده دن و ده مه په رستق، هه زاران هه زار دوام که وتن و داوای ریگا پیشاندانیان لئ کردم. ئه م خوآ

به خوآونده زانین و خه لک به دوام که وتن به لگه ی ئه وه یه، که له نیو عه وامدا خه لکانی وا له هه موو

سه رده مه ی کدا هه ن، ئه وه قبوول بکه ن! که ده کری خوآونده و هکو مرۆف له نیوانیاندا بژی. ئه وه ش

یارمه تیی ئه وه مان ده دات که ئه م هه موو خوآویه ی سه رده می سۆمه ریه کان و سه رده مه کانی تر، به مرۆف

بزانی و ئه وان هه ش که به خوآونده ندان زانیون هه ره که ئه وان هه ن که له سه رده می کلاسیکیه ت داوی

ئه مبادۆ قلیس که و توون.

ئه و رۆژانه ی که خوآونده ده کان وه کو مرۆف له سه ر زوی بوون مرۆف ئاسا ده ژبان و ده مردن، ئه و هه موو

خوآونده به (دایکی خوآونده ندان) و (باوکی خوآونده ندان) نه بوون ئه و دایک و باوکه به پیتی هه ندی

باوه به له ئاوه وه په یدا بوون پیش په یدا بوونی (دایک و باوک) ی خوآونده ندان ئه و رۆژگاره به م شتیوه

شعیرییه باسکراوه «ئاسمان له سه ر سه ری ئیمه ناوی نه بووه، زه مین له ژیر پیمان ناوی نه بوو» (۴۵،

ص ۳۷) له پاش ئه و سه رده مه، له و چه رخه ی که ئاوه کانی ئاپسووی هه میشه یی: «دروسته که ری

خوآونده ندان و ئاوه کانی تیامات که هۆی هینانه جیهانی خوآونده ندان بوو» (۴۵، ص ۳۷) ئه و ده مه ی که

ئاپسووی خوآونده ندانی هینایه جیهان، پیش ئه و «هیشتا خوآونده ندیک نه بوو و ناو و چاره نووسی

به که سه ئه دابوو» (۴۵، ص ۳۷) ئه و خوآونده نه ی که له ئاوه وه هاتنه وجود، هه ر جاره ی جووت

ده بوون و دوو خوآونده ی تر په یدا ده بوون، به رده وام ئه م خوآونده ندانه، له خوآونده ندانی پیشوو به هیتتر

بوون، پاش ئه وه ی خوآونده ندان زۆر ده بن و (ئاپسوو) له زۆری و بی سه رو به ریان بیتار ده بی و خه و و

خۆراکی لئ هه لده گیبری و ده که ویتته بیبری ئه وه که له نیویان بیات و ئاسووده یی خوآی به ده دست بینه ته وه

دهلئى: «ئەو بىي سەروسامانئىيە بۆ مەن بووئە ھۆي ناخۆشى، بەرۆژ ناتوانم نارام بىم و شەو ناتوانم بخەوم، پىئويستە ئەو خودايانە لەنىو بەرم و كۆتايى بەو ھاتوچۆيە بىئىم» (۴۵، ص ۳۹) بوون و ژيان و مردنى خوداوندەكان، تەواو وەكو بوون و ژيانى مرۆڤ باس دەكرى، تەنبا ئەو ھەيە، كە يەكەم: بە (خوداوندە) ناويان دەبەن و دووھە: لە زۆر كاردا ھىزىكى واين پىدەدرى، كە لە ھىزى مرۆڤى ئاسايى بەدەرە.

۲-۴-۶- گەيشن بەخوھ:

مىژووى مىللەتان و ئايىنەكان و ئەفسانەكانى تەواوى مرۆڤايەتى پراو پرە لە خوداوندى ھەمە جۆر و ھەمە ناو و ھەمە توانا، لەناو توانا و جۆرى خوداوندانى سروشت و رووك زىندەوور و گيانلەبەرەكانەوھە بىگەرە، تا دەگاتە بت و پەيگەر و خوداوند و - پاشا و كاھن و پالەوان- مرۆڤەكان. ئەم (خوداوندە) گۆزىن و گەرەن بەدواى (خودا) دا، دواجار مرۆڤى گەبانە (خودا) يەك كە بەيەكانە و ھەمىشەيى و بى ھاوتايى پىئاسە دەكرى.

مىسرىيە كۆنەكان لە (وېرد)ى رۆژانەي خۆيان لە پەرستگاي (ئامون) خوداي خۆيان بەم شىوھە پىئاسە دەكرى.

«خودا يەكە و تەنبا و بى ھاوبەشە

خودا يەكە و بەتەنبا ئافەرىنەندەكانى داھىنا

خودا گيانئىكى نەزانراوھ و كەس نايبىنى، لە ھەموو شتىك بزە خودا گيانى گيانەكانە، گيانى مىسرى پىرۆزە.

خودا ھەر خۆي خودايە لە ھەولەوھ، ئەو خودايە پىئىش بوونى ھەرشتىك ئەو مەزنى ئافەرىنەندەكانە و باوكى ھەمووانە، ئەو خوداوندى ھەمىشەيىيە خودا ھەمىشە و نەمرە و لەنىو ناچى، بى سەرەتا و بى كۆتايىيە.

خودا سەرەتاي نەبوو، كۆتايىيە نىبە، بەردەوام بەم شىوھە دەمىنئىتەوھ» (۱۵۹، ص ؟)

زىندووئىتى و توانايى مرۆڤ لە پرسىياري بەردەوام و گەرەن بەدواى وەلامدايە! بەلام، ھەمىشە لەبىستنى وەلامىكەوھ، پرسىياريكى تری بەخەيالىدا ھاتوھ، بەدرىژايى مېژوو، بەدواى (خودا) دا گەرەوھ و ھەمىشەش پرسىوھەتى، خودا چۆنە و چىبە و لەكوئىيە؟ ھىندىيەكان لەسەر زارى ئەو ھىزەوھ ئاوا خۆي دەناسىن: «مەن ھەموو بوونەوھرىكەم و سەرەتاي بوونى مەن لەدايك بوونەوھ دەستى پىئەكردوھ، ھەرگىز بوونى مەن بەمردن و لەنىو چوون كۆتايى ناين، بۆ كارى خۆم چاوم لە پاداش و مەبەستىك نىبە، سەرەچىنئىكى تايبەت نىم تا دوژمنايەتئىيە كەسنى بەكەم و دۆستئىيە تايەفەيەكى تر. ھەريەك لەئافەرىدەكانى خۆم ئەوھى بۆ بەردەوامئىيە ژيان پىئويستە پىئە بەخشىون، ھەر كەسنى كە بەو سەفەتانەوھ مەن بناسى و لەو سەفەتانە لەمەن بكات و كارى بۆ قازانج و مەبەست نەكا، كۆتئىك كە لەپىئەتئى دەكرىتەوھ و ئازادى ئەو ئاسان دەبى» (۳۶، ص ۳۶-۳۷) ھەر لە ھىندەوھ كە باسى (ئاگنى)ى (۱۶-*) خوداوندى سەر زەوى دەكەن ئاواى باس دەكەن: (ئاگنى، لەنىو ناچى، بەردەوام گەنجە، بەھىزە، بەشان و شەوكەتە، سەرەكەوتن بلاوھەكاتەوھ و مال و خواردن و گا دەبەخشنى، ئەو بەدووچەرەيەك دەسوورپىتەوھ كە ئەسپى

سوور رايدەكئىشن» (۱۹۳، ص ۱۵) بەلام پرسىياري بەردەوام و دل ئا و نەخواردنەوھ بەوھلامەكان. مرۆڤ والئى دەكات كە لە خۆي بىرسنى: «كئىيە كە بەيەقئىن بزائى (ئەو) كئىيە و ئەو لەم شۆپنە بەدەرئىخنى، لەكوئى لەدايك بووھ و لەكوئى ئەو ھاتوھتە بوون؟ خوداكان پاش دروستبوونى جىھان پەيدا بوون؟ باشە كئى دەزانئى سەرەتاي دروستبوون چۆن بووھ؟» (۱۹۳، ص ۹۲) بەلئى ئەم پرسىيارانە وەكو پىئىشتر گوتان بەدواى وەلامدا دەگەرئىن، جارئىكى تر لە ئايىنى ھىندىيەكان وەلامئىكى تر دەخۆئىنئىنەوھ لە پارچەي (۱۲۹)ى ماندا لاي دەيەم لەرئىگ ويدا نووسراوھ: «لەو زەمانەي نەمردن ھەبوو نەنەمىرى، ئەو وەختە خۆز نەبوو تا رۆژ لە شەو جىبا بكاتەوھ، نەوجود ھەبوو نەعەدەم و نەئاسمان، لەو زەمانە تەنبا (يەكئى) ھەبوو، كە ھەناسەي دەخواردوھ بى ئەوھى نەفەسى ھەبئى، جگە لەو ھىچئى تر نەبوو» (۱۹۳، ص ۲۸۳-۲۸۴) ئەم پرسىيار و وەلامانە، ئەگەرچى مرۆڤ رۆژانئى، لەو پرسىيارانەي گرانتەر پى نەبووبئى و دەستى بەوھلامئى لەوھ چاكترىش نەگەيشتئى، بەلام ھەرچىيەك بئى! نىشانەي نىگەرانى و بەردەوامئىيە پرسىياركردنى مرۆڤە.

لەئىترانى كۆن و لە (يەسەناي ۴۴) زەردەشت ئاوا دەپرسنى: (لە تۆدەپرسم ئەي ئاھورمەزدا كئىيە باوكى راستەقئىنە، كئىيە ئەو يەكەمئىن كەسەي كە رىگاي سوورانەوھى رۆژو ئەستىرەكانى ديارى كرد، كئى ھۆي ئەوھەيە كە مانگ جارئىك پى و جارئىك بەتالە، كئىيە ئاگادارى زەمىنە لەخوارەوھ و راگرى ئاسمانە لەسەرەوھ، كئىيە ئاوا و گيانى دروست كردوھ كئىيە گەر و سوورى توندى بەيا و ھەور داوھ، دروستكەرى رووناكئىيە بەسوود و تارىكى كئىيە، كئى خەو و بىدارئىيە ھىناوھ، كئىيە كە بەبانى و نىورۆ و شەوى داناوھ و پەرستنى لەسەر ئىمانداران واجب كردوھ، كئىيە دروستكەرى فرىشتەي مېھر و خۆشويستى، كئىيە لەرووى عەقل و زانستەوھ رىزى باوكى خستە دلئى كور؟» (۴۴، ص ۷۰-۷۱) پاش ئەم ھەموو پرسىيارە، زەردەشت خۆي وەلام دەداتەوھ و دەلئى: «خودايە، مەن ھەولەدەم بەپشتئىوانئىيە عەقلى پىرۆز، پەرەردىگارى گەوھە، بەراستئى بناسم» (۴۴، ص ۷۱) ھەرچەندە زۆر كەس و زۆر جارئىش راي واين ھەبوو، كە لە ئايىنى زەردەشت (ئاھورمەزدا و ئەھرىمەن) دوو ھىزى وەك يەكن، بەلام لەراستئىيدا لەسەر تاسەرى گاتەكان وەك (پورداد) دەنووسئى: «ئاھورمەزدا تەنبا دروستكەرى جىھانئى ماددى و مەعنەويى» (۴۴، ص ۷۱) ھەر واشە چونكە بەپىئى باوھرى ئايىنى زەردەشت، دواجار سەرەكەوتن بۆ ھىزى رووناكئىيە و ھىزى تارىكى، واتە (ئەھرىمەن) تىكەدەشكئى. زەردەشت لە (گات)ەكان، لەو گاتانەي كە لەخودا دەپارپتەوھ و داواى يارمەتئى دەكات، لە نىئو تەواوى -گات و نزاكانئى- سىفەتەكانئى خودا- ئاھورمەزدا- ھەمووى باس دەكات، كە برىتئىيە، لە تەنبايى و توانايى و ھەمىشەيى و بى سەرەتا و كۆتايى پى ئاگادارى و دادپەرەدرى. ھەموو سەفەتە جوان و پاك و ھەمىشەيىيەكان دەمىرئى. ئەو سىفەتانەي كە خودا ھەيەتئى ئەو خودايەي: «كە ھىچ شتىك لەو پەيدا نەبووھ و ئەو لە ھىچ شتىك پەيدا نەبووھ» (۱۹۳، ص ۸۸) لەوھى كە دەلئى: ھىچ شتىك لەو پەيدا نەبووھ، دەبئى مەبەست ئەوھەي، كە ھەرچى ئەو پەيداى كردوھ، لەسايەي دانايى و توانايى ئەو بووھ.

ھەندئى باوھرىش لەسەر ئەو قەناعەتەن كە: «بەرھەمەن -خودا- لەبارى يەكەمدا ناتوانئى بىبىندئى و

به هۆی هیچ دهسته واژه و نیشانه یه کی زمان و به هیچ هۆیه ک ناسینی ئه و مومکین نییه! به لام، له باری دووه مدا، به ره مه ن ناسی، خوداناسی، به یارمه تی هه ندی گه واهو نیشانه ی تاییه ت ده کری پیناسه بکری و به هۆی تاییه ته ندیه کانی په ی به -بوونی ببردری: (شنگر ئاچارچ) ده نووس: «به ره مه ن نه مه مووه و نه به ش، نه کورته و نه درێژ، نه ته ره نه وشک، نه سه یبه ره و نه تاریکی، نه هه وایه و نه (ئاکاش؟)، به ده دست ناگیرئ، هیچ شتییک به وه وه گیر نییه! بی بونه؛ چاو و گوپی نییه...» (۱۹۳، ص ۸۹) له نیو ئه م هه موو ناوو پیناسه و شتیوه به رجه سه کردنه ی خودا- مرۆف هاته سه ره ئه و قه ناعه ته ی که (خودا) هه یه، به لام چۆنه؟ ئه و ئه م چوارینه ی (خه یام) که جوړیکه له وه ی پروای به بوونی هه یه، به لام، بی توانایه له وه ی که بلئ، چۆنه!

«یارب خردم در خور اثبات تو نیست
واندیشه و من بجز مناجات تو نیست
من ذات ترا بواجبسی کی دالم
داننده و ذات تو بجز ذات تو نیست»
(۱۱۳، ص ۲۱۰)

خودایه عه قلی من هی ئه وه نییه بوونی تو بسه لمیتئ، ئه وه ی من بیری لی بکه مه وه هه ر پارانه وه یه له تو، من که ی ده توانم وه کو پیوست تو بناسم ئه وه ی تو بناسئ له زاتی خۆت زیاتر که سی دی نییه! ئه م چوارینه یه ی خه یام بۆنی ئه و فه رموده یه ی پیغمبه ر (د.خ) ای مه زنی لی دیت، که ده فه رمووی: «خودایه، ئیمه تو مان وه کو خۆت که هه ی به ته وای نه ناسی».

زانایان زۆر پی له سه ره ئه وه داده گرن، که ئه فسانه و ئایین پیکه وه سه ربان هه لداوه و تیکه لیه کی زۆر له نیوانیاندا هه یه، ئه وه ش ریگای ئه وه مان بۆ خۆش ده کات که بلین: گه شت و گۆرانی خودا و خودا وه ند زۆر لیک نزیکه، ئه وه ی له سه ره تاوه له باسی -خودا- ی ئایین گو تراوه، هه ره ئه مه ش له باسی خودا وه ند- ی ئه فسانه گو تراوه، له خودا گۆری و زۆریش هه ره مه مان ره وشه بۆ خودا وه ند. دوا جار ئه گه ر ئایینه کان له به رامبه ر پیناسه ی - ئایین - بۆ - خودا - راوه ستان و وه ک به هیتزترین پیناسه قبو لیان کرد، واته -یه ک- خودایی و ئه و خودایه به هه موو سفه ته کانی خۆیه وه، به رجه سه ته بوو، له نیو ئه فسانه شدا، ئه و باوه ره به شتیوه ی جیا جیا و هیتما کاریه وه هه بووه و جیگای خۆی کردو ته وه، له ئه فسانه دا - خودای خودایان- و ئه و خودایه ی هیتز و توانای له سه ره وه ی هه موو خودا وه ند ه کانی تره، هه میشه ئاماده و له سه ر زار بووه، هه ره له به ره ئه وه شه، گرنگی و پیوستی - خودا - بۆ ئایین چه ند گرنگیه کی له پیش و بنا خه ییه، گرنگی - خودا وه ند - یش بۆ ئه فسانه له و پیوستی و گرنگیه که مته ر نییه: چونکه چۆن هیتزی - خودا - هه میشه به سه رسه ری ئیمان داره وه یه، هیتن ده ش هیتز و کار یگه یی خودا وه ندی ئه فسانه، به سه ره ئه فسانه بیژ و ئه فسانه بیسه وه یه. هه ره ئه و گرنگی و پیوستیه شه بووه ته هۆی زۆر شتیوه یی و زۆر پیناسه یی خودا وه ندی نیو ئه فسانه.

۲-۵-۱: گه ران به وای نه مریی له ئه فسانه جیهانییه کاند:

۲-۵-۱- نه مریی چیه؟

مرۆف زۆر له کۆنه وه، له سه ره تای چاو و میتشک کرانه وه ی، له گه ل سه ره له دانی ئایین و ئه فسانه، به رده وام له گه ل وشه ی (نه مریی!) رووبه روو بووه ته وه، ئه م رووبه روو بوونه وه ی مرۆف له گه ل وشه و حاله تی نه مریی، به رده وام له باسی خودا وه ند و خودا وه هاتووه. به پیتی باوه ری ئه فسانه و ئایینه کان، خودا و خودا وه ند هه میشه و به رده وام نه مرن! جگه له وه ش خودا و خودا وه ند ده توانن به ند ه کانی خۆیان ئه وانیش بکه ن به نه مر! وه ک ئه وه ی خودا وه ندانی سه مبه ری (ئوتۆ- ناپه شتم و ژنه که ی) یان گه یان ده حاله تی نه مریی و خودای مه زنیش- خدری زینده- ی کرد به یه کی له نه مره کان، هه رو هه له زۆر ئه فسانه و ئایینی تریش ئه وه ده خۆتینه وه که، که سانئ هه بوون له سایه ی ئه وانه وه گه یشتوونه ته حاله تی نه مریی. هه رو هه هه موو ئایینه کۆن و تازده کان، ئه وانه ی که ئایینی ئاسمانین، وشه و حاله تی نه مریی به و که سانه ره واهه یین، که له سایه ی چاکه و په ره وکردنی ده ستووری ئایینه کانیان، له و دنیا له (به هه شت) هه میشه و نه مر ده بن. هه رو هه له وانه ش که له ئایین لا ده دن و سه ره پیچی له جیه جی کردنی ئه رکه ئایینه یه کان ده کهن. ئه وانیش له دۆزه خدا به رده وام و نه مر ده بن.

نه مریی چه ند هۆرکی هه یه:

- ۱- نه مریی، به ناو، واته ئه وه ی له سایه ی ناوه که یه وه به نه مریی ده میتیتته وه، جا به ناوی چاک، ئه گه ر بیه ر و کرده ی چاک بئ، یان به ناوی خراب ئه گه ر بیه ر و کرده ی خراب بئ!!
- ۲- نه مریی به جه سه ته و گیان، واته مرۆف به جه سه ته ی خۆی به زیندوویی و نه مریی له م دنیا یه دا میتیتته وه، له ئه فسانه شدا ئه م جوژه نه مریه مه به سه ته، ئه وه ی که گلگامش به دوا ییدا گه را.

پیناسه ی نه مریی:

له ئه نجامی لیکنۆلینه وه و به راورد کردنی جوړی نه مریی و ئه و که سانه ی که به دوا ی نه مریدا گه را ون. گه یشتینه ئه وه ی که به م شتیوه یی خواره وه پیناسه ی (نه مریی) بکه یین: نه مریی ئه و حاله ته یه که مرۆف به گه نجی و له شساغی و سه ر ساغی و هه میشه یی میتنته وه و نه پیه ر بیه و نه نه خۆش بکه وی و نه بوئ.

پیتشتر گو ترا، مردن مه سه له ی گیان و ناشتن و شینگیری به دوا ی خۆیدا هیتنا، (گیان) یش مه سه له ی کراسگۆرین و به هه شت و دۆزه ی بره و پیتدا، ئه مه لایه کی هه لئوتیست و وه رگرتنی (مرۆف) بوو له به رامبه ر (مردن) دا، به لاکه ی تری، مرۆف به جوړیکی تر بیه ری له مردن کرده وه ئه ویش دوورخسته وه ی مردن بوو، به دوو ریگا، یه که م: له ش ساغی و ته مه ن درێژی، دووم: نه مریی. مرۆف له سه رده می یه که می سه ره له دانی ئایین و ئه فسانه له قو ناغیتکدا ده ژیا، که باری ژبانی رۆژانه ی پیوستی به له شتیکی ساغ و پته و هه بوو، بۆ ئه وه ی بتوانی خۆراکی رۆژانه ی خۆی په یدا بکا و خۆ له درنده و جانه وه ره کان بپارێژی و به رگه ی گه رماو سه رمای ئه و وه خته بگرئ. چونکه ئه و وه خته مرۆف خۆراکی خۆی جه م به جه م

پهیدا دهکرد و له مهش پوژانه روو بهرووی مهترسی گران دهبووه و ریگی ددوری ددبری و ههراز و نشیوی زوری ددی، جگه لهودی له برگ و لانه، هینده ههژار و سهردتایی بو، زیاتر له رووت و بی بهرگ و بی خانه و مال ددجوو، په ناگه یکی ته گهر هه بو بی، بی شک نه شکوت بووه.

له لایه کی ترهوه، ته گهر لهو پوژگارده، که سیک نه خویش و لاواز و نه قوستان بو بی، جگه لهودی نه یتوانیوه خوئی بزیتی نهوا نه شی توانیوه خو له دلر هقی دهوروبه و سروشتیش رزگار بکات، بیته بهرچای خوئی ته گهر نهو پوژگار که سیک نه خویش و په ککه و ته بو بی، کئی نان و ناوی داوه تی و کئی پاراستویه تی؟ ته گهر که سی پئی رویشاق و دهستی کارکردنی نه بو بی چاوی بینینی نه بو بی، چوئ ژباوه؟ دیاره کومه لگای نهو پوژگار له هه ر ناستیکی ژباندا بو بی و هه ر جو ره ناویکی لی بندری، که س ناتوانی، بلتی: نهو پوژگار و کومه لگای نهو پوژگار له م جو ره نه خویش و نه قوستانه خالی بووه، به لام چونکه، نهو سه رده مه زورتر سه رده میکه بو ئی تمه، یادگاری زور که می لی به جی ماوه، نه وهش که هه یه زورتر بو نه وه به کاردی که ژبانی نه شکوت و کومه لگای نهو پوژدی بی بخوئینه وه، هه تا باسی ژبانی پوژانه ی مرؤفه کانی نیو نه شکوت و دارستان. هه ریو به ئیستا ژبانی پر تازار و کوپره وری هه زارانی نه خویش و بی ده ست و پا که وتو ته نیو تاریکایی پوژگار و ژیر خوئی له بیرو چو نه وه، مه گهر پیشکه وتن و به ده سته ی تانی نامیری وردین و به هه ست و گه ران و پشکنینی زانا ماندوونه ناسه کان له داها توویکی دوور یا نزیکدا، هه والی تازه و نه یینی کوفمان بو ناکرا بکات!

۲-۱-۵-۲- لهش ناسی:

مرؤف هه ر له سه رده تاوه، چ به غه ریزه و چ به هوی تاقیکردنه وی پوژانه تیگه یشتووه له شی ساغ یه که سه رمایه ی ژبان و کارکردنی تی، کارکردن به مانای ژبانی بی به ره هم و رازی بوون به (بخو و بوئی) نهو سه رده مه. چونکه هه ر له سه رده تاوه مرؤف خو راکی خوئی له به ره می سروشت به ده ست هیناوه و (حازر خوئ) (۱۷-*) بووه. بو یه دووباره بو نه وه ی به رده و می سوود و هرگرتنی مرؤف لهو به ره مه سه رده ییانه، شاره زاییه کی زوری پیدا له وه ی که به ره مه کان، به (تال و شیرین) ییه وه بنا سی و به ره به ر بزان تی، کامه یان به سووده و کامه یان بی سوود، کامه یان له وه ی تر به سوود تره و کامه یان بو کامه نه خویشی و کامه حالته پتویسته، نه مهش بو خوئی سه رده تا یه کی، رووه ک ناسی بوو بو مرؤف، چ و هکو خو راک، چ و هکو درمان، به ره به ر نهو رووه ک ناسییه، به ره نه وه ی برد، که تایه تمه ندیدی گیا و گوئ و به ره مه کان بنا سی و بتوانی له جیگای خویدا به کاریان بی تی، هه ر هوئی نهو هه وله سه رده تا یییه ی مرؤف بوو، ئیستا مرؤفایه تی سه رمایه کی زوری له رووه ک ناسی، به هه موو بواره کانیسه وه له به رده سته، هه ر ئیستا، له فه ره نگی رووه ک ناسی و گیا درمانیدا، ده یان و سه دان، گیا و رووه ک و به ره هم ناسراون، که هه ربه که به جو رتی، کاربگری له سه ر به یزکردن و ته منن در تی زکردنی جو ره شانه و نه ندامتیکی له شی مرؤفدا هه یه. به خو راییه له نه فسانه کانی جیهاندا، هی هه موو نه ته وه کان ناوی سه دان و هه زاران گیا و به ره هم دی، که هه ربه که ی درمانی در دیکه و هه ربه که ی هیزی نه ندامتیکه، بروا ناکه م نه مرؤ که سیک له م جیهانه دا هه بی بروا به گیا درمانی نه کات و نه وه ردت بکاته وه که مرؤف وه ک درمان سوودی له م

رووه ک و به ره مه مانه بینیه، بو یه پتویست به نمونه هینانه وه ناکات. به لام نمونه یه که هه یه، که زاناکانی (نه رکیو لوجی) زوریان باس کردووه، نه ویش نهو کابرا (سه قهت) هی نه شکوتی (شانه در) ه که به سه رها تی نهو کابرایه بو ئی تمه و نهو نو سینه، به تاییه تی له به شه کانی (له ش ساغی) و (ته منن در تی) و هه تا راده به کیش (نه مری) دا زور به که لکه.

۲-۱-۵-۳- کابرای سه قهت:

نه شکوتی (شانه در) یه کی له نه شکوته گرنگه کانی کوردستان و جیهانه، که له نیو نهو نه شکوته دا نه یینییه کی زوری رابردوویکی دووری مرؤف، ناکرا بوو، له سالی ۱۹۵۱ تا ۱۹۶۰ پشکنین له م نه شکوته به رده و ام بووه، له سالی ۱۹۵۳ ئی سکه بندی چه ند مرؤفکی لی دوزرایه وه، یه ک له وانه مندالیکی شه ش مانگان بوو، پیاره کانیسه یه کیکیان که ئی سکه کانی پتر به ساغی ما بووه وه و ته منی به (۳۵ سال) مه زنده کراوه، نه وه ی بو ئی تمه گرنگه (تاها باقر) ده نو سی: «پاش به سه ربه ک گرته وه و لی کوئینه وه ی (ئی سکه بندی) ی نهو مرؤفه له رووی پتکهاته ی به ده نیه وه زور شتی گرنگمان بو ناکرا بوو، له نه یینییه سه ربه کان باسکی یه کی له مرؤفانه به زگماک سه قهت بووه، پاشان به به رده چه قو پراوه» (۲۱۱، به شی یه که م، ص ۵۹۰) زه منی نهو ئی سکه ندانه ش له نیوان (۴۵) هه زار و (۶۰) هه زار سالدا بوو. لی کوئینه وه ی زورتری دواتر دری خست نهو ده ست سه قه تی زگماکه، هه روا بیکار دانه نیشتووه و بهو سه قه تیبه وه هه ولی زوری داوه، به تاییه ت که له نیو گو ره که دا لی کوئله روه وان، توخی هه شت گولیان دوزبوه ته وه: «له نه نجامی لی کوئینه وه تازده کان در کهوت که نهو دانه توخمانه، هی گولن، حه وتیان بو چاره سه ری نه خویشی به کار دین و هه شته میان جو ری ژه ره (...). مرؤفی شانه در گوله کانی ده ناسی و جو ری در مانه کانی پزیشکی لی کده کرده وه و ده یزانی کامه یان یارمه تی چاره سه ری نه خویشی دده، در کهوت نهو کابرای سه قه تی زگماک، نهو گولانه ی وه کو در مان به کار ده یینا وه به هیوا ی چاک بو نه وه، که له چاک بو نه وه بی هیوا بوو، په نای بو ژه ره که برد و کو تایی به ژبانه ناخوشه که ی خوئی هینا» (۱۱۸، ص ۲۶).

نه نجامه کانی نه م لی کوئینه وه زانستییه زور گرنگن و شیکردنه وی زور هه لده گرن، به تاییه ت بو نهو زه منه ی که زاناکان پشت به لی کوئینه وه مه زنده یان کردووه، نه ویش نیوان (۴۵ تا ۶۰) هه زار سال پیش زاین) ه، کو بو نه وه ی نه م هه موو توخمه گوله و دابه ش بوونی به سه ر دوو به شدا، به شی یه که م: حه وتیان گوله در مان بوون و به شی دووم: یه کیکیان گوله ژه ره! نیشانه ی نه وه یه که مرؤفی شانه در گول و گیبا کانی ناسیوه و جو ره کانی دیاری کردوون و به کاری هیناون، له وهش که حه وتیان گوله در مان بوون، مانای نه وه یه که نهو مرؤفه ما وه یه کی زور پشت به گیاناسی و گیاده رمانی هه ولی چاره سه رکردنی خوئی داوه و هه وله کانیسه ی له جارتیک زیاتر و له گولیک زیاتر بووه، له وه ی که هه رجاره ی کام گولی به کار هیناوه و هه ر گوله ی چه ند جار به کارها تووه و چه ند جار گولی ته نیا ته نیا و چه ند جار یه گولی تی که لی به کار هیناوه. نه مه ش مه گه ر له نه نجامی لی کوئینه وه ی وردتر و له به رده و می لی کوئینه وه کانی سه یی نه ی به در به که وی. به رده و می هه ولدانه که ی بو به کار هینانی - حه وت در مان - نیشانه ی نه وه یه که نهو مرؤفه

پروای زوری به گولته‌کان هه‌بووه و پیتشتر کاریگه‌ریی ئەم گولته‌ی به‌چاو دیوه، خۆی یان خه‌لکی تر، هەر بۆ سه‌قه‌تی زگماکی یان نه‌خۆشی تر به‌کاری هینان و له‌ به‌کاره‌ینانه‌که‌شدا ئەنجامی باشیان به‌ده‌ست هیناوه، به‌لام ئەم سه‌قه‌تی زگماکه، که تا ته‌مه‌نی (۳۵ سال)ی هەر به‌دوای چاره‌سه‌ریدا گه‌راوه، به‌تایبه‌ت که سه‌قه‌تیبه‌که‌ی ئەو زگماک بووه، مانای وایه، زۆر زوو کابرا بیری له‌ چاره‌سه‌ری کردووه‌وه و به‌رده‌وامیش هه‌ولتی داوه، له‌وه‌ش دوور نیسه! هەر ده‌بێ واش بێ، له‌ دۆزینه‌وه و به‌کاره‌ینانی ده‌رمانه‌کان خه‌لکی تر یارمه‌تیبیان دای، ئەگه‌ر یارمه‌تیبه‌که‌ی زۆر سه‌ره‌تاییش بێ. ماوه‌ی هه‌ولده‌که‌ش به‌پێژه‌ی ته‌مه‌نه‌که‌ی که (۳۵ سال)ه، ماوه‌یه‌کی زۆره و لای که‌م دوو له‌سه‌ر سیتی ته‌مه‌نی ده‌گرتیه‌وه. ئەگه‌ر مه‌زنده‌ی ئەوه‌شی بۆ بکه‌ین که هەر له‌ مندالییه‌وه، باوک و دایکی و که‌سانی تر هه‌ولتی چاره‌سه‌رکردنیان داوه، ئەوه ماوه‌ی هه‌ولده‌که‌ش، هه‌ی که‌سوکاری و هه‌ی خۆی نزیکه‌ی هه‌موو ته‌مه‌نی ده‌گرتیه‌وه، ئەو ماوه‌یه‌ش بۆ هه‌ولده‌کان و چاره‌سه‌ری و به‌ده‌ست نه‌هینانی ئەنجام، ماوه‌یه‌کی شیاوه، بۆ بێ هیوا بوون و واژه‌ینان و بێرکردنه‌وه له‌ریگای ترو ئەنجامی تر، ئەویش (ژه‌هر خواردن)ه که هۆیه‌که بۆ خۆ رزگارکردن له‌وازنه‌ پر له‌ سه‌رتشه‌یه، وه‌ک زاناکان ده‌لێن و گه‌یشته‌وه‌ته ئەنجام، ئەنجامه‌که‌شی هه‌روا بووه، خۆی کوشته‌وه.

ئەم هه‌ولده‌ ده‌کرێ به‌باریکی تریش بخوێندرتیه‌وه، ئەویش ئەوه‌یه که هه‌ولده‌ی، ئەم (شانه‌ده‌ر)ییه، سه‌ره‌تا بۆ له‌ش ساغی بووه، واته‌ ویستوو‌یه‌تی، به‌به‌کاره‌ینانی ئەم ده‌رمانانه، بتوانی چاره‌سه‌ری نه‌ساغیبه‌که‌ی خۆی بکات و ئەویش وه‌کو له‌ش ساغه‌کان بپێته‌ خاوه‌نی له‌شیککی ساغ و به‌له‌شیککی ساغه‌وه‌ پۆژانه‌ خه‌ریکی به‌ده‌ست هینانی، پیتوستیبه‌که‌ی ژبانی خۆی بێ و له‌ که‌س دوا نه‌که‌وێ و هه‌رچی بیه‌وێ بیکا بتوانی بیکا و له‌ددا نه‌مێنێ. ئەگه‌ر له‌م هه‌نگاوه‌ی به‌ده‌ست هینانی له‌ش ساغیبه‌دا سه‌رکه‌وتبا، بپشک ئەو سه‌رکه‌وتن و له‌ش ساغیبه‌ زه‌مینه و هانده‌ریکی باش ده‌بوو، بۆ هه‌ولده‌کان بۆ به‌ده‌ست هینانی ته‌مه‌نیکی درێژ و له‌شیککی ساغ، ئەگه‌ر له‌م هه‌ولده‌ش واته‌ به‌ده‌ست هینانی ته‌مه‌نی درێژیش سه‌رکه‌وتبا و له‌ ماوه‌ی ئەم سه‌رکه‌وتن و ته‌مه‌ن درێژیبه‌دا، هه‌یج شکی نیسه! بیری له‌ (نه‌مریی) و به‌ده‌ست هینانی هۆیه‌کانی نه‌مریی ده‌کرده‌وه و هه‌ولتی بۆ ده‌دا، دیاره هه‌ولده‌کان و سه‌رکه‌وتن، هه‌ولده‌کانی تری به‌دواوه‌یه. ئەگه‌ر له‌ هه‌نگاوه‌ی یه‌که‌م سه‌رکه‌وتبا، بۆ هه‌نگاوه‌ی دووهم و سێیه‌میش به‌رده‌وام ده‌بوو، چونکه‌ ئەمه‌ سه‌روشتی مرۆفه، چ وه‌ک تاک، چ وه‌ک کۆمه‌ل، زانست و سه‌رکه‌وتنه‌ گرنگ و به‌رده‌وامه‌که‌کان ئاوا به‌ده‌ست هاتوون. به‌لام، که بۆ ماوه‌یه‌کی درێژ و هه‌ولده‌کانی زۆر و زۆر جۆر تاقی‌کردنه‌وه سه‌رنه‌که‌وتووه، کاردانه‌وه‌ی سه‌رنه‌که‌وتنه‌که‌ی وه‌ک هه‌موو مرۆفیک و زۆرجاریش زانایان، به‌لایه‌کی تریدا بردووه، ئەویش به‌کاره‌ینانی گولتی هه‌شته‌مه، گولتی ژه‌هر، بۆ خۆکوشتن و خۆ‌ده‌ربازکردن، له‌ ژبان به‌سه‌قه‌تی و هه‌ولده‌کانی بێ ئەنجام.

لێکۆڵینه‌وه‌ی زاناکانی (کۆناسی -ئه‌رکیۆلۆجی) و شیکردنه‌وه‌که‌ی ئەم نووسینه، رێگه‌ی ئەوه‌مان بۆ خۆش ده‌کات که بلێین ئەم (مرۆفی شانه‌ده‌ر)ه و ئەم کابرا سه‌قه‌ته زگماکه، یه‌که‌مێن که‌سه. هه‌ولتی داوه، له‌ش ساغی و ته‌مه‌ندریژی و نه‌مریی به‌ده‌ست بپێن، ئەویش به‌هه‌ولده‌کانی زانستییه‌انه و تاقیگه‌یی

(* - ۱۸) که ئەم هه‌ولده‌نه‌ش ته‌مه‌نی بۆ (۴۰ هه‌زار سال) زیاتر ده‌گه‌رتیه‌وه و هه‌ولده‌که‌ش له (شانه‌ده‌ر - کوردستان) بووه. له‌نیوان هه‌ولده‌ی سه‌قه‌تی شانه‌ده‌ر و شای سۆمه‌ری (گلگامش) زه‌مه‌نیکی یه‌که‌جار زۆر هه‌یه، که نزیکه‌ی (۴۰ هه‌زار سال) ده‌بێ، به‌لام، ئەگه‌ر ماوه‌ی پۆژگاره‌که زۆره، ئەوا ماوه‌ جوگرافییه‌که یه‌که‌جار که‌مه، ئەگه‌ر ئەوه‌ش له‌بیر نه‌که‌ین که ئیستا زاناکان و میترووناسه‌کان زۆریان رایان له‌سه‌ر ئەوه‌یه که، سۆمه‌ریبه‌که‌کان له‌ به‌رزاییه‌کانی ئێران، چیاکانی باکووری عێراق - کوردستان -، سه‌رووی نیوان دوو ئاوانه‌وه‌ چونه‌ته‌ خواروو، ئەوه‌ش به‌ره‌و ئەوه‌مان ده‌بات که بلێین: هه‌ولده‌کان بۆ له‌ش ساغی و ته‌مه‌ن درێژی و نه‌مریی میراتیکی له‌میتروویینه‌ی ناوچه‌که‌یه به‌تایبه‌ت که گلگامشیش هه‌ولتی بۆ مانه‌وه‌ی گه‌نجی - له‌ش ساغی - ده‌دا و هیوا‌ی ته‌مه‌نیکی درێژی ده‌خواست و به‌دوایی (گیای نه‌مریی) دا ده‌گه‌را. له‌گه‌رانه‌که‌شدا به‌ده‌ستی هینا، به‌لام، چونکه‌ قه‌ده‌ری مرۆف - قه‌ده‌ری مردنه - و خودا و خوداوه‌نده‌کان هەر له‌ ئەوه‌له‌وه (ژبان - نه‌مریی) یان بۆخۆیان داناوه و، (مردن!) یش بۆ مرۆف، گلگامش ئەویش وه‌ک هه‌موو، ئەوانه‌ی به‌دوای نه‌مریی - دا گه‌راون، دوا‌جار هۆیه نه‌مرییه‌ به‌ده‌ست هاتووه که ده‌دۆزین. بۆ ماوه‌ زه‌مه‌نیبه‌که‌ی نیوان کابرای شانه‌ده‌ر و گلگامشی سۆمه‌ری، نابێ ئەم ماوه‌یه، به‌ماوه‌یه‌کی وشک و برینگ دابنێن، چونکه‌ مادام مرۆف لێره ژباوه و ژبان به‌رده‌وام بووه و کۆمه‌لی مرۆفایه‌تی هه‌بووه، ئەو کۆمه‌له، له‌ سه‌قه‌تی وه‌کو کابرای شانه‌ده‌ر و گه‌نج و پالنه‌وانی خورت و له‌مردن ترسای وه‌کو گلگامش خالی نه‌بووه. ئەگه‌ر تا ئیستا له‌م نیوانه‌دا، واته‌ نیوان کابرای سه‌قه‌ت و گلگامشی پالنه‌وان، هه‌یج به‌لگه‌یه‌که‌مان به‌ده‌سته‌وه نیسه، به‌لام زۆر چیرۆک و ئەفسانه‌ی تری گه‌لانی ناوچه‌که هه‌ن، که پالنه‌وانه‌کانیان به‌دوای نه‌مرییدا گه‌راون، ئەم چیرۆک و ئەفسانه‌نه‌ش زۆریان مۆزکی کۆنی یه‌که‌جار کۆنیان پێوه‌یه، ئەم ئەفسانه‌ زۆر و کۆنانه‌ش ریشه‌یان بۆ ئەو پۆژگاران هه‌ر ده‌گه‌رتیه‌وه که ئەمانه‌ش به‌جۆری خۆیان به‌لگه‌ی زیندوون.

۲-۱-۵-۴- هه‌میشه‌ گه‌نجی:

سه‌ره‌رای هه‌ولتی مرۆف بۆ به‌ده‌ست هینانی، له‌ش ساغی و ته‌مه‌ن درێژی و نه‌مریی، شتیکی تریش هه‌یه که مرۆف هه‌ولتی بۆ داوه، ئەویش (هه‌میشه‌ گه‌نجی)یه. په‌ندیکی دوعا نامیزی کوردی هه‌یه، ده‌لتی: (مردن هه‌بوایه، پیریون نه‌بوایه) ئەم په‌نده کوردیبه، مانای ئەوه ده‌دات که، مرۆف به‌ (مردن!) پازیه، که کاریکه، مرۆف ناتوانی پێشی لێ بگرێ، جا مادام که (نه‌مریی!) به‌ده‌ست نابێ، با پیری نه‌بوایه؛ واته مرۆف هه‌میشه گه‌نج بوایه. ئەم هیوا خواسته‌ی بۆ گه‌نجیبه‌تی به‌رده‌وام. هەر له‌ سنووری هیوا و نزا نه‌ماوه‌ته‌وه، به‌لکه مرۆف هه‌ولتی زۆری بۆ داوه و له‌نیو حیكایه‌ت و ئەفسانان زۆرجاریش، به‌و (گه‌نج)یبه گه‌یشته‌وه.

گلگامش پاش ئەوه‌ی (گیانی نه‌مریی) به‌ده‌ست دینێ، به‌م شتیوه‌یه باسی ئەو گیا گرنگ و ئەفسانه‌ییبه ده‌کات:

«پاشان گلگامش به (ئور- شه‌نابی) به‌له‌مه‌وانی گوت

هۆی (ئور- شه‌نابی) ئەو گیا یه سه‌یره

پیاو ده توانی چالاکیه کانی ژبانی پی به ده دست بییته و
ناوی لیده نیتین (پیر ده گه ریتیتته و سه رده می لای)
با له گه ل خۆمدا بییه مه و (نوروک) ی شووردار
تا (خه لک) ها و بهش بن و له گه لمان بیخۆن

منیش له رۆژه کانی دواپی ته مه ندا ده بخۆم، تا گه نجیم بگه ریتته و» (۱۳۳، ص ۱۶۵-۱۶۶)
وه کو دیاره گلگامش بویه ئه م گیایه ی لا سهیره، چونکه چالاکیه کانی ده ریتیتته و و پیاو دیتیتته و
سه ر ته مه نی رۆژانی گه نجی! سه خاوت و دلکراوه یی گلگامش له و دایه، ئه و گیاسهیره هه لده گری و
ده یه وئ بهیتیتته و شاری (نوروک) بۆ ئه و هه موو خه لک ها و بهشی بن له خواردن و ئه وانیش وه کو ئه و
سوود له م گیایه بیین. هه ر خۆشی ده لئ: رۆژانی دواپی ته مه نم ئه و گیایه ده خۆم بۆ ئه و ی بگه ریتته و
سه ر ته مه نی گه نجی و چالاکیه کانم له پیرییه و بگه ریتته و سه ر شیه و ی رۆژانی پر هیز و توانایی لای.
هه ر خۆشی ناویکی تر جگه له (گیای نه مری) بۆ ئه م گیایه پیتشیار ده کا و ده لئ: ناوی ده بیتته «پیر
ده گه ریتیتته و سه رده می لای» چونکه وه کو ده رده که وئ، (نه مری) به پیری و بی هیزی لای گلگامش
هیچ سوودیکی نییه! ژبان به گه نجی خۆشه، چونکه گلگامش گه نجیکی چالاک و پاله وانیکی نازابوه،
نه یوستتوه، ئه و گه نجی و چالاکی و پاله وانیه له ده ست بدا، به و هه شوایه کی یه کجار مرۆفانه و
شیاوی خواستوه، یه که م: به گشتی کردنی مولکیهت و ها و بهش بوونی خه لک و سوود و هرگرتن له
گیایه که.

دووم: گه یشتن به گه نجی هه میشه یی وه ک رۆژانی لای. به پیتچه وانه ی زۆریه ی ئه وانه ی که داوای
نه مری ده که ن، هه ر تنیا باسی نه مری ده که ن و هه ندیکیان دواچار له و نه مرییه په شیمان ده بنه و
چونکه به شیه و یه کی شیاو به ده ست ناهیتن. (له به شی سبیه مدا به دریتی باسی ئه م حاله ته ده که ین).
ئه گه ر هه موو لایه ک ئه و نه نجامه ناخۆشه ده ژانین، که دواچار گلگامش ئه و گیا سهیر و گیای نه مرییه
له ده ست ددها، پاش ئه و ی (مار) بۆ خۆی ده یخوا، هه ر ئه م گیا خوارده شه بووه ته هۆی ئه و ی که خه لک
(کراس فریدان) ی مار به نوئ بوونه و و خوگۆرین و ته مه ن دریتی لیکیده نه و، گوتمان ئه گه ر گلگامش
گیای نه مری و گه نج بوونه و له ده ست ددها، ئه و (زه مبیله فرۆش) ئه و گه نجیه ته و او وه ک خواستی
گلگامش به ده ست دیتن، واته پاش پیری و بی هیزی ده گه ریتته و سه ر ته مه نی گه نجی و پر هیز و
چالاکی. (زه مبیله فرۆش) پاش کیتشه یه کی زۆ رو ته مه نیککی دوردریژ و له پیرییه کی یه کجار پیر
له گه ل خاتوون ده گه نه ئه و باره ی که هه ردووک یه کتر قبول بکه ن، یا راستتر، زه مبیله فرۆش خاتوون،
قبول بکات، به لām خاتوون - ئیستا - له ته مه نیکدایه، نایه وئ به م ته مه ن و پیرییه به زه مبیله فرۆش
بگات، بۆ پیتکه و ژبان و (ماره بری) یه ک مه رجه ده بی، ئه ویش داوا له (زه مبیله فرۆش) ده کات
بیگه ریتیتته و سه ر ته مه نی گه نجی، پاش ئه و ی زه مبیله فرۆش کۆشکیکی شیاو دروست ده کات، ده چیتته
سه ر به رمالی نویتن و سه رده با ته سه ر سه جده ی و ده لئ: «پاره یی ئه من و خاتوونئ بیته و سه ر حه ددی
چارده ساله ی» جیبه ج هه تانه و سه ر حه دی چارده ساله، خاتوون ئه و جار خۆی لئ ماره کرد، پیتکه و

دانیشتن» (۴، ۳۲۲-۳۲۲).

ئه و ی لیره، له پارانه و و خواستی خاتوون و زه مبیله فرۆش سه رنج راده کیتشیه هه ردووکیان، داوای
گه رانه و ی سه ر ته مه نی گه نجی ده که ن، نه ک داوای نه مری، داوا و دو عاکه شیان گیرا ده بی و دواچار
به گه نجی - گه نج - گه نج بوونه و ی جاری دووم - ده گه نه و یه ک.

ئه گه ر زه مبیله فرۆش و خاتوون به نویتن و نزای سه ر سه جده ی ده گه ریتته و، سه ر ته مه نی لای، ئه و
(میرمخ) و ئه سپ و تازییه که ی، هه ر سیکیان، ده گه نه جیگایه ک، هه ر چه نده سالان به سه ر ده چن، ئه وان
هیچ پیر نابن و هه ر له سه ر ئه و ته مه نه ده میتنه و، که پیتیه و ده چوینه ئه و جیگایه، ئه ویش ته مه نی
گه نجیه! به لām که (میرمخ) دواچار غه ربی مال و ولاتی خۆی ده کا و پت داده گری بۆ گه رانه و،
په ربیه کان (سئ سیو) ی ده دهن و ده لئ: (هه ره، خوه دئ ب ریا ته ربه، ته را توغریه، فان سیتان نه ده
که سه کی) (۲۴، ۱۵۹) به لām، له گه رانه ویدا (شه یبان) خۆی لئ ده کاته پیره میتیکی پش سپی زارۆک
نه خۆش و داوای (سئ سیو) یکی لئ ده کات، (میرمخ) یه سه سستی پر سۆزی مرۆفایه تی - که لیره خالی
لاوای (میرمخ) - ه سئ سیوکی ده داتن، هه ر که سئ سیوکه ی ده داتن، یه که سه ر: «ئه وئ کو سیتن دا پیری
چۆکه وی سست بوون، مویتد وی سپی دوروی ویدا هاتن» واته گه نجی له گه ل سئ سیوکه رۆیش و پیری
ده رکه و ت، به سستی چۆک و سپی بوونی ریش، له گه ل دۆراندنی، دوو سئ سیوکه ی تر، نه ک هه ر گه نجی و
جوانی ده دۆریتن، به لکه (ژبان) یه له ده ست ددها و ده مری، نه ک هه ر (میرمخ) خۆی، به لکه ئه سپ و
تازییه که شی وه کو خۆی پیر ده بن و گیانیا ن ده رده چن.

۲-۱-۵- ته مه ن دریتی:

مرۆف له واقعا هیوای زۆرشت ده خوازی و هه وئلی زۆرشت ددها، به لām هه موویان به ده ست ناهیتن،
که چی، ئه م هیوا و هه وئله بی نه نجامانه زۆر به ئاسانی له نئو میتووی نایین و ئه فسانه دا به ده ست هاتوون و
گه یشتوونه ته نه نجام هه ر له جیهانی نایین و ئه فسانه به که مرۆفی هه میشه ساغ و سه لامهت و هه میشه
گه نج و مرۆفی نه مره ن، جگه له و هه ش هه ر له ئه فسانه و نایینه که مردووی سه د ساله و مردووی کفن
هیتشتا زه رد نه بوو زیندوو ده کرتنه و. جگه له وانه هیوایه کی تری له میتووی مرۆف هه یه، ئه ویش هیوای
(ته مه ن دریتی) یه.

ته مه نی ئاسایی مرۆف به شی ئه و ناکات که مرۆف له م ته مه نه دا هه موو هیوا و ئامانجه کانی خۆی
به دی بیتن، دووم مرۆف له وانه نییه که هیوا و خواسته کانی کۆتایی بیت، بۆیه هه وئله کانی بۆ
ته مه ندریتی و له ش ساغی و نه مری و زیندوو بوونه و ی جاریکی تر، بی پسانه و بووه، ئه گه ر له واقع و
به ژانست هیچی بۆ نه کراوه، ئه و له ئه فسانه و خه یال زۆری به ده ست هیناوه، ئه م ئه فسانه و خه یاله
هه میشه نایین پشتگیریا ن بووه، واته چیرۆکه نایینییه کان نمونه ی زۆر له م به ده ست هاتووانه ی تیدایه،
ئه وانه ی که له واقع به ده ست نایه ن. هه ر ئه و هه هۆی تیکه لی پیکچوونی نایین و ئه فسانه له رووی
جۆری پاله وان و رووداو و ئامرازه کانه و.

ئه م هه وئله زۆره ی مرۆف به رده وام بۆ به ده ست هینانی ئه و هیوا ئه سته مانه، ته نیا له نئو چیرۆکه

نه‌فسانه‌یی و چیرۆکه ئایینییه‌کان ماونه‌ته‌وه. ئیستا کاتی نه‌وه‌یه هه‌ندی له‌و چیرۆکه نه‌فسانه‌یی و ئایینی و میژووییا نه‌به‌سه‌ر به‌کینه‌وه.

سه‌ره‌تا با گوئ له (لۆگال زاگیزی، ۲۴۰۰ - ۲۳۷۰ پ.ز) رابگرین و بزانی نه‌به‌ج ریگیه‌که هه‌ولئ ته‌مه‌ندریژی خۆی ده‌دا: «وای ده‌نا نه‌نلیل پاشای هه‌موو ولاتان له‌به‌ر خاتری من نوئیژی کردیا و له به‌رامبه‌ر (نان) پارابوایه‌وه و به‌لکه ته‌مه‌نیکی ده‌هاتشته‌سه‌ر ته‌مه‌ن» (۱۹-*) (۱۷۱، ص ۹۵-۹۶) ته‌مه‌ندریژی به‌نزا و له ریگی خوداوه‌ند و ئایینی سه‌رده‌مه‌که‌ی خۆیه‌وه هه‌ولئ ته‌مه‌ندریژی داوه، له نزای ته‌مه‌ندریژی ده‌هه‌وه، که ته‌و پاشایه‌یه‌که مه‌ین که‌سه نبیه، ته‌مه‌ نزای ته‌مه‌ندریژییه ده‌کات و-به‌دووریی مهرانه- که خه‌لک هه‌بووین له‌پیش ته‌و و سه‌رده‌می ته‌و دوعا که‌یه‌ان گیرا بووین و ئاواته‌که‌یه‌ان به‌ده‌ست هاتین!! ته‌گه‌ر لوگال زاگیزی ده‌یه‌وه ته‌مه‌ندریژییه‌که‌ی له ریگی خوداوه‌ند به‌ده‌ست بیتن! ته‌وا چیرۆکه نه‌فسانه‌ییه‌کان زۆر جار وه‌ک کاریکی ئاسایی باسی ته‌مه‌ندریژان ده‌که‌ن سالانئیکی ته‌وه‌نده زۆریان بۆ داویننه سه‌ریه‌ک، که زۆر له ته‌مه‌نی ئاسایی مرۆف دووره.

مه‌گه‌ر ته‌و (سال) انه به‌ پێوانه‌یه‌کی تر لێکیده‌ینه‌وه، با گوئ له (رۆسته‌م) بگرین بزانی له‌باره‌ی ته‌مه‌نی خۆیه‌وه چی ده‌لئ: «رۆسته‌م، به‌هیسوای ئامۆژگاری کردنه‌وه رووی له (ته‌سفندیار) کرد و (گوئی): «رۆل هه‌زار و سه‌د و شه‌ست سال ته‌مه‌نم به‌سه‌ر بردوه، که‌سه نه‌یتوانیوه ده‌ستی من به‌ستی، ته‌و تاج و ته‌خته من پاراستوومه» (۵۱، ص ۳۷) ته‌وه‌ی ئیسه مه‌به‌سته‌مانه (۱۱۶۰ سال ته‌مه‌نی رۆسته‌م) ه که لیته‌دا له‌سه‌ر زاری رۆسته‌م خۆی ده‌یخوینینه‌وه. ته‌مه‌نه زۆره، نیشانه‌ی هیوا خواسته‌یه‌ان به‌ده‌ست هینانی هیوا داهااتوه له رابردوو؟! هه‌ر له ولاتی (نێران و بیج) دا ته‌و ولاته‌ی ته‌و وه‌خته زۆریه‌ی کوردستانی ته‌مه‌ری ده‌گرتوه، له‌و ولاته و نه‌فسانه‌ی ته‌و سه‌رده‌مه، ناوی که‌سانئیکی زۆر دئ، له‌و که‌سانه‌ی که ته‌مه‌نیان له ته‌مه‌نی ئاسایی مرۆف زۆر به‌سه‌روه بووه، هیننه هه‌یه ته‌مه‌ن درێژانه، جگه له‌وه‌ی شاه و هه‌ندی جار خواوه‌ند بوون، به‌لام، هۆی ته‌مه‌ندریژییه‌که‌یه‌ان زۆرتر هۆی بوونی (فه‌ر) بو، به‌مانای (نور- رووناک) (۱۹۰) و (پیروزی) (۱۸۹) و (شان و شه‌وکه‌ت) (۱۹۰ + ۱۹۳) و ته‌مه‌ن شان و شه‌وکه‌ت و رووناکئیه پیروزه له‌خواه‌یه و هه‌موو که‌سه و به‌مه‌اله‌یه‌ک ته‌مه‌ن (فه‌ر) ده‌یان به‌رناکه‌وه، ته‌مه‌ن و شه‌یه هه‌ر ته‌مه‌ری له‌نێو کورد به‌کار دئ له‌شپوه‌ی (به‌دقه‌ر) که ته‌واو به‌دژی پیروزی و رووناک و شان و شه‌وکه‌ت دیت، که هه‌ر ته‌مه‌ن و شه‌یه له (ئاوئستا) و (په‌له‌وه‌ی) دا به‌کارهاتوه و هه‌ر ته‌مه‌ن مانایه‌ی هه‌بووه، که ئیستا له‌نێو کورد به‌کار دئ، ته‌مه‌ن زۆر تاییبه‌تمه‌ندی هه‌یه، که ده‌توانین ته‌واو به‌هێز و پیروزی و رووناکئیه خوداوه‌ندی ناو به‌یه‌ن، هه‌ر ته‌وه‌ش بوو، هه‌ر که‌سپیک ته‌مه‌ن فه‌رێ هه‌بوو بئ، هه‌ج هه‌یزیک کاری لئ نه‌کردوه، (جه‌مشید) شای ناوداری (نێرانی کۆن) هه‌تا مه‌یلی له‌سه‌ر چاکه بوو، ته‌مه‌ن فه‌ری خوداییه له یارمه‌تییدا بوو، وه‌ک هه‌یزیک هه‌م جه‌مشیدی ده‌پاراست و هه‌م وه‌ک هه‌یزیک خواسته‌کانی بۆ جێبه‌جێ ده‌کرد، ته‌مه‌ن هه‌یز- فه‌ر- ته‌واو هه‌یزیک خاوبی بوو، خودای چاکه و خه‌یز، چونکه که (جه‌مشید) پاش کاره‌گره‌که‌کان له‌خۆی بابی بوو و خۆی به‌خوداوه‌ند ناو برد و گوئی:

«جه‌هان را به‌ خوی من ارستم»

چنان است گیتی کجا خواستم» (۱۸۳، ص ۳۸).

واته ته‌مه‌ن جیهانه به‌جوایی و چاکێ من رازاندوومه ته‌وه، گیتیش هه‌ر به‌و شپوه‌یه که من ویستوومه، له‌وه‌شی ته‌بیه‌راند و گوئی:

(خور و خواب و آرامتان از من است)

همان کوشش و کامتان از من است» (۱۸۳، ص ۳۸).

واته خه‌و و خواردن و چه‌سانه‌وه‌تان له‌منه‌وه‌یه، هه‌ر ته‌و رنج و ئاواته‌تان ته‌ویش هه‌ر له‌منه‌وه‌یه. پاش ته‌و لێگۆرێ و خۆ هه‌لاننه که‌سه به‌ده‌نگ نه‌هات هه‌تا پیاوانی ئایینی سه‌ریان بۆ له‌قاند و نه‌وێران لێی به‌ده‌نگ بیتن.

به‌لام، وه‌ک له‌ چیرۆکه‌که‌دا به‌ده‌رده‌که‌وه‌ی، ته‌و خوداوه‌نده‌ی ته‌مه‌ن هه‌یز و (فه‌ر) ده‌ی به‌و داوه هه‌ر ته‌ویش لێی ده‌ستپێتته‌وه،

«چواین گفته شد یزدان ازوی»

بگشت و جهان شد پر ازگفت و گوئی» (۱۸۳، ص ۳۹)

واته: پاش ته‌وه‌ی ته‌مه‌ن قسانه‌ی کرد- قسه‌ی خۆ به‌خوداوه‌ند زانین- فه‌ری خودایی له‌و دوور که‌وته‌وه و دنیا پر بوو له‌ چه‌ چپ، واته خه‌لک له‌نێو خۆیان که‌وته‌ گله‌یی و بیزاری ده‌برین له (جه‌مشید) و له نه‌جهدا خه‌لک و خوا که‌وته‌ دژایه‌تی (جه‌مشید).

«به‌جمشید بر تیره گون گشت روز»

همی کاست آن فرگیتی فروز» (۱۸۳، ص ۳۹)

واته: رۆژ له جه‌مشید وه‌رگه‌را و دنیایی لئ تاریک داها‌ت که ته‌و (فه‌ر) ی جیهان رووناک که‌روه‌ی لئ داها.

ته‌مه‌نییه‌که‌ (ضحاک) له‌رووی خۆین و ئایینه‌وه کورێ هه‌ر نه‌ته‌وه‌یه‌ک و له‌سه‌ر هه‌ر ئایینه‌ک بئ، زۆرتر وه‌ک پاشایه‌کی زۆردار و خۆتێری ناسراوه، ته‌مه‌نیکی درێژی هه‌بووه: «پاشایه‌تی زوحاک تازی (عه‌ره‌ب) (۲۰-*) (هه‌زار سال و یازده مانگ و جه‌وت رۆژ بوو)» (۷۳، ص ۷۵) که لیته‌ ناوا سال و مانگ و رۆژی ته‌مه‌نی زوحاک باسه‌ ده‌کری، به‌لام زۆرتر نووسه‌ران هه‌ریاسی (هه‌زار سال) ده‌که‌ن بۆ ته‌مه‌نی ته‌و پاشا زۆرداره، (جه‌مشید) که به‌ده‌ستی زوحاک به‌مشار دوولت کرا، چونکه ته‌ویش ته‌مه‌نیکی درێژی هه‌بووه، زۆر ته‌مه‌نی بۆ دیاری ده‌کری: «له‌ فه‌رمانه‌وا بئیه جه‌م نو سه‌د زستان ته‌بیه‌ری و جه‌م زوویی سه‌ به‌قه‌ده ته‌وه‌ی که هه‌بوو فراوان کرد» (۴۲، ص ۶) ته‌گه‌ر لیته‌ باسی ۹۰۰ ساله‌ی ته‌مه‌نی -جه‌م- جه‌مشید ده‌کری، به‌لام نو سه‌ده‌که به‌زستان ده‌ژمێری، که ته‌مه‌ن ژمارده، واته ته‌مه‌ن به‌ که‌ژه‌کانی سال ژماردن، شپوه‌یه‌کی به‌کجارجۆنه و هئ سه‌رده‌می مه‌رداری و کشتوگالی یه‌که‌مه، هه‌ر ئیستا له‌نێو کورد، ته‌مه‌ن جه‌وره سال ژمارده به‌کار دئ (۲۱-*) پاش (جه‌مشید) ته‌مه‌نی (فه‌ره‌یدوون) دیت که ته‌ویش (۵۰۰ سال) ژیاوه، پاشان (که‌یخسه‌ره) که (۲۶۰ سال) ژیاوه هه‌روه‌ها (که‌یکاوس) که (۱۵۰ سال) ژیاوه، که ته‌مه‌نه‌ی دوا واته ۱۵۰ سال ته‌مه‌نی که‌یکاوس، ته‌مه‌نیکی زۆر نییه و

خەلک ھەن بە ئاسایی گەشتوونەتە ئەم، تەمەنە.

ھەندئ نووسەر ئەم تەمەندریژییە بۆ تەمەنی سەر دەھمیک دەگێرێنەو، ئەک تەمەنی پاشایەک: «ئەو ۷۱۶ سالەى جەمشید و ۱۰۰۰ سالەى زوحاک و ۵۰۰ سالەى فەرەیدوون ھێمایەکە بۆ سەر دەمانیک نە ئەوێ کەسانێ بەو ناوێوە لەم ماوێ دەریژێدا ھۆکمیان کردبێ» (۸۰، ص ۷۵) ئە ئفسانەى کوردی، زۆر جار باسی کەسانی تەمەندریژی دەکری ئەم تەمەندریژییەش، ھەر و ھا بەخۆرایى نایەتە ناو ئفسانە بەلکە مەبەستێکی بەدواوێ، زۆر جار بھاسی چۆنیەتی بە دەست ھێنانی ئەم تەمەندریژی و ھۆ و مەبەستی تەمەندریژییە کەش دەکری.

ھەر لە ئفسانەى (میرمخ) ئەو دەقەى (قەناتی کورد) (۲۲-*) (بلاوی کردووتەو، (میرمخ) کە بەدوای نەمری-دا دەگەری، لە رینگا تووشی سێ جۆر تەمەندریژیان دەبێ، یەکیان جووتیارێکە خەریکی زەوی کێلانە، ھەتا کێلانی زەوی مابێ، ئەویش دەمیتێ، دوو مەیان، (مار) یکە ھەر سالەى جارێک کراسی خۆی داوێتە دۆلێک، کە دۆلەکە پر بوو ھەو ئەویش دەمێ. سێبە مەیان، بەلندە بەکە خەریکی (گارس) (۲۳-*) خوار دەن، کەى گارسە کەى تەواو بوو ئەویش دەمێ. ئەم سێ نمونە، مەردنیان بەم کارانە دا دەکەوێ و سالانێکی زۆر دەخایەنێ، بەلام ژمارەى سالەکان باس نەکراو. ھێندە ھەبە، تەمەنیان زۆر زۆر لە سەر ھەوێ تەمەنی ئاسایی خۆیانە، یاراستەر، تەمەنیان تەمەنیکی ئفسانەییە. لە ئفسانەییەکی تری کوردی کە (عەبدول شاربازیری) (۲۴-*) (بلاوی کردووتەو، باسی سێ کور و باوکیک دەکات، کە ئەوانیش تەمەنیان زۆر لە سەر ھەوێ تەمەنی مرۆفی ئاساییە. کورەکان تەمەنیان بەم شێوەیە گەورە کەیان تەمەنی (۷۵۰ سال) ھ و ناوێنجیبە کەیان (۵۵۰ سال) و بچوو کە کەیان (۴۵۰ سال) تەمەنیەتی، بەلام باوکیان (۸۰۰ سال) ژیاو، لە ئفسانە کە ھۆی تەمەندریژییە کەیان بۆ ژنەکانیان دەگەریتەو، ھەر یەکە تەمەنیان بەقەد باشی و خراپیی ژنەکانیانە ھەتا ژنەکانیان باشتر بوو، تەمەنیان زۆرتر بوو، ژنیش لێرە ھۆی ئاسوودەیی دل و دەروون و ژبانە، واتە مەبەست ئەوێ کە پیاوی ئاسوودە و بێ خەم لەنیو مالتی تەبا و رێک تەمەنی لە پیاوی نینگەران و خەماوی نیو (مالتی بەجەنگ) (۲۵-*) پترە، ئەم تەمەندریژییە ھیوا و خواستێکی ھەمیشەیی مرۆفە، بۆیە لە ئفسانەى ھەمو گەلێکدا، چیرۆک و ئفسانەى تەمەندریژیان زۆرە و بە دەست دەکەوێ لەنیو (عەرەب) یش نمونەى ئەم جۆرە تەمەندریژانە لەنیو فولکلۆر و ئفسانەیاندا زۆرە، (تاھا باقر) دەنووسێ: «ھەوالی تەمەندریژیان و زۆری ئەوانەى کە رینگای پر ئەستەمیان گرتووتەبەر لە پێناوی بە دەست ھێنانی مانەو و نەمری. وەکو چیرۆکی (لوقمانی حەکیم) و ذولقەرنین و خدر و سەرگەردان و تەبعلئە و سەت و شەمەر و بەرەش و قەیس و بن زوھەیر» (۱۳۳، ص ۴۳) ھەندیک لەمانە نەمرییان بە دەست ھێنا و وەکو خدر و ھەندیکى تریان تەمەندریژی وەکو لوقمان کە تەمەنی ھەوت باز ژیاو. ھەر چەندە ئەم تەمەندریژانە، لە دەقە ئایینیەکانیش وەکو پیتغەمبەر و پیاوی ئایینیش ناویان ھاتووە، بەلام ھەر ئەم ناوانە، بە شێوەى تر لە دەقە ئفسانەیی و فولکلۆرییەکان باس دەکری، چونکە کەسایەتی مێژوویی و ئایینیەکان کە دەکەونە نیو دەقی ئفسانە و فولکلۆرەو گۆرانی زۆریان بە سەردادێ، ئەمەش لە ئفسانەى ھەمو گەلان ھەر وایە.

ھەندیک لەو پیاو ئایینیانەى کە وەک تەمەن درێژ باسکراون، ئەمانەن: «ئادەم (۹۳۰ سال) ژیاو، شیت (۹۱۲ سال) ئەنوش (۹۰۵ سال) و نوح (۹۵۰ سال)»، (۸۶، ص ۱۵)

۲-۱-۵-۶- یارانی ئەشکەوت: (اصحاب الکھف):

لە قورئان و سوورەى (الکھف) دا باسی دەستە بەک ئیماندار دەکات، کە ژمارەکانیان زۆر تر بە ھەوت کەس دەزانن و لەگەل سەگە کەشیان دەبەن ھەشت: «ویقولون سبعة وثمانهم کلهم» (الکھف "۲۲") وەک لە سوورەتە کە باس دەکا سێ سەد و نۆ سال خەوتوون: «ولیشوا من کھفهم ثلث مائة سنین وازدادوا تسعا» (الکھف "۲۵") ئەگەر سالی خەوتنە کەیان بە سێ سەد و نۆ سال باس دەکات، بەلام نازانین ئەو یارانەى ئەشکەوت لەکاتى خەوتنە کەیان ھەر یەکە و تەمەنیان چەند بوو؟ ھێندە ھەبە کە باسی ئەو دەکات ئەوێندە سالە بەزیندوویی و خەوتوویی و چاوکراوویی ژیاون ئەمەش تەمەنیکی زۆر لە تەمەنی ئاسایی مرۆف بەسەر ھەوێ، بۆیە دەتوانین ئەم خەوتووە زیندووانەش بە تەمەندریژی ناوبەین، کە جۆرە تەمەندریژییەکی تاییەتە، جیا بە لەگەل ھەموو تەمەندریژەکانی تر.

جگە لە مرۆف بۆ تەمەندریژی لەنیو دەقە ئفسانەییەکان باسی ھەندئ گیانلەبەریش دەکری، کە ئەوانیش تەمەنیکی زۆر دەژین لەوانە: «(گور) ھەندیک دەلێن دووسەد سال و ھەندیک دەلێن ھەشت سەد سال دەژی» (۲۰۰) بەلندە بەکە ئفسانەیی تر ھەبە، ئەویش (قەقنەس) کە: «بەلندە بەکە بەکجار زۆر سەیرە، دەلێن ھەزار سال تەمەنییەتی» (۱۹۰) ماریکی گەورە ھەبوو، بەناو (عوج) کە گواہی: (لە پاش لافا و ۵۰۰ سال ژیاو و اجار بە دەستی موسا کوژراو» (۲۰۰).

وەکو لەنیو ئفسانەکاندا بە دەردە کەوێ، مرۆف زۆری ھەولداو و بە دواى ھەموو ئەم لەش ساغی و تەمەندریژی و زیندووبوونەو و نەمری بەدا گەراو، ئەگەر ھەموو ئەمانە بە دەست نەھێنا بێ ھەندئ جار یەکیکیان دەست کەوتووە، جا ھەر کامیکیان بێ، گرنگترینیان، نەمری بەکە کە ئەویشی زۆر جار دەستی کەوتووە، بەلام بەقەد ئەوێ لە بە دەست ھێنانیدا ئازا و یەک را بوو، لە پاراستن و مانەویدا ھێندە لێو شەو نەبوو. (میرمخ) دایک و باوک و ھەموو خەلکی شارەکەى لێی دەپارێتەو و لەبەری دەخوێنن کە واز لەم بیرە بێنێ کەچی، بەقسەى ھیچیان ناکات، کەچی کە (سێو) تەمەن و نەمری لا دەبێ، لەگەرانەویدا، تەنیا یەک پیرەمێرد بە دوو قسەى سۆزدار ھەر سێ سێو لێ دەستینێ، کەچی سەیر لەو دایە؛ لەگەل ئەوێ کە یەکەم سێو دەدات، چۆکی شل دەبێ و سەر و پێشی سێو دەبێ، کەچی ھیشتا پەند وەرناگری و دوو سێو کەى تریشی دەدات و بەمەش لەش ساغی و گەنجی و نەمری بەکە ھەرسیکیان پێکەو دەدزینێ.

۲-۱-۵-۶- زیندوو بوونەو:

مردن بەم ھەموو ناشرینی و سامەو کە ھەبەتی، وای لە مرۆف کردووە، بە زۆر رینگا ھەولیدات خۆ لە دەست مردن رزگار بکا، جگە لەوێ کە ھەولێ داو (نەمر) بێ و لەگەل حالەتی مردن رووبەر و نەبیتەو، ئەوا کە مردنیش ھاتووە و خۆشەویستەکانی گرتووتەو، بێکارە نەبوو و پاش مردنیش ھەولێ

داوه مردوو که زیندوو بکاته‌وه، له‌م هه‌ولده‌ش په‌نای بۆ زۆر شت برده‌وه، هه‌ر له جادوو و ئەفسوون و هونه‌ر و ئایینه‌وه بیگه‌ر، تا ده‌گاته زانستی سه‌رده‌م. جگه له‌م هه‌ولده‌شدا له‌جیوه کردوو یه‌تی، بۆ‌ئوه‌ی هونه‌ری زیندوو‌کردنه‌وه به‌ده‌ست بێت، هه‌ندێ جار به‌دوای ئه‌و شت و شویتانه‌شدا گه‌راوه که هۆی زیندوو بوونه‌وه‌ن، وه‌ک (ناوی نه‌مری) و (سیوی نه‌مری) و (ناوای نه‌مری) و (گیای نه‌مری) و (ولاتی نه‌مری). دیاره ئه‌مانه‌ش هه‌ر چه‌نده سه‌فته‌ی (نه‌مری!!) یان به‌دوایه‌یه، به‌لام توانایی ئه‌وه‌یشیان هه‌یه، که مردوو زیندوو بکه‌نه‌وه، له‌چیرۆکی (بولبولی خوشاواز) (*-۲۶) پاش ئه‌وه‌ی کچه به (شوور) سه‌دان لاری عاشق به‌ئه‌سه‌وه ده‌کاته به‌رد، دوا‌جار پالنه‌وانی له هه‌موو پالنه‌وانان ئازاتر و عاشقتر ئه‌و ته‌لسمه ده‌شکینتی و به (ناوی حه‌یات) که ته‌واو به‌پێچه‌وانه‌ی شووری مردنییه، هه‌موو سواره‌کان زیندوو ده‌کاته‌وه، پاش ئه‌وه‌ی عاشقی سه‌رکه‌وتوو، ئاوه‌که به‌ده‌ست دیتی و هه‌ر سواره به‌به‌رده‌وه‌ی که‌میکی له‌و ئاوه‌ پێدا‌ده‌کات و زیندوو یان ده‌کاته‌وه، ئه‌وانی تریش هه‌ر به‌م شپه‌ن، جا یان مردوو یا مردوو به‌ئه‌فسوون و جادوو زیندوو ده‌که‌نه‌وه، ولاتی نه‌مریش وه‌ک ناوچه‌یه‌کی پارێزراو له‌ مردن وایه، هه‌رکه‌سه‌ی بگاته ئه‌و ولاته، حه‌وت ساڵ بێ مردویی، ده‌ست به‌جی زیندوو ده‌بیته‌وه، له‌ چیرۆکی تری کورده‌واری، مرۆف ئه‌م هونه‌ری زیندوو‌کردنه‌وه له‌ بالنده‌ فیر ده‌بی، که ده‌بینی، بالنده‌یه‌ک گیایه‌ک دیتی و له‌ ملی بالنده‌یه‌کی کوژراوی هه‌لده‌سوێ، بالنده‌ مردوو‌که ده‌سه‌جی زیندوو ده‌بیته‌وه، کابراش هه‌مان گیا له‌ ملی کوژراوه‌که هه‌لده‌سوێ و ئه‌ویش واته مرۆفه کوژراوه‌که‌ش زیندوو ده‌بیته‌وه.

لیته به‌پێچه‌وانه‌ی (هابیل و قابیل) که قه‌له‌ریشه‌که هاو‌رگه‌زه کوژراوه‌که‌ی خۆ ده‌شاریته‌وه، واته زیندوو‌یک ده‌کوژری و ده‌شاریته‌وه، به‌لام ئه‌م بالنده‌یه کابرا فیر ده‌کات مردوو زیندوو بکاته‌وه.

ئه‌م مردوو زیندوو‌کردنه‌وه‌یه، له‌ ئه‌فسانه‌ی خۆمانی و بیانی ئه‌وه‌ی زۆری هه‌یه، وا چاکه، له‌ کۆتاییه‌که‌ی باسی ئه‌فسانه‌یه‌کی کۆنی کوردی بکه‌م، که کۆنییه‌که‌ی زۆر پێش ئیسلامه، به‌لام وه‌ک هه‌موو ئه‌و ئه‌فسانه‌ی که بیری ئیسلامه‌تی کاری لێ کردوون، ئه‌ویش که‌سایه‌تی ئیسلامی تی‌ که‌وتوو و خودی پیغه‌مبه‌ری ئیسلام (د.خ)، هاتوو‌ته‌ نێو ئه‌م ئه‌فسانه‌یه، چیرۆکه‌که زۆر درێژه، به‌لام (*-۲۷) به‌کورتی باسی ده‌که‌ین، له‌ ولاتی فه‌ره‌نگستان، کچ و کوپکی عاشق که ئامۆزای یه‌کترن، پاش ئه‌وه‌ی باوکی کوپه‌ ده‌مری، مامی، باوکی کچه ده‌ست به‌سه‌ر پاشایه‌تی شار و ولاتدا ده‌گری و کچه‌ش ناداته کوپه‌ کوره‌ش ئیسلام ده‌بی و پاش کیشه‌یه‌کی پر پالنه‌وانیه‌تی و کاری عاشقانه، کچه و کوپه‌ دێ پێکبگه‌ن، به‌لام پێش ئه‌وه‌ی بگه‌نه‌ یه‌ک کوپه‌ ده‌کوژری و کچه‌ش له‌ هه‌ژمه‌تان خۆی ده‌کوژی. پاش ده‌یان ساڵ وه‌ک چیرۆکه‌که باس ده‌کا، خۆشه‌ویست ئه‌م به‌سه‌رهاته ده‌بیسێ و له‌ (ئیمامی هه‌مه‌زه) ده‌خوای، گۆری ئه‌م دوو عاشقه نامراوه‌ی پێشان بدا، که ده‌چنه‌ سه‌ر گۆره‌کان، خۆشه‌ویست دوو رکات نوێژ ده‌کات و له‌ خودای خۆی ده‌پارێته‌وه، هه‌ر دوو گۆر شه‌ق ده‌بن و کچه و کوپه‌ وه‌ک خه‌ویان لێ که‌وتی، نێو چه‌وانیان ته‌نکه ئاره‌قه‌یه‌کی کردوو، چاو ده‌که‌نه‌وه و ده‌پرسن، چیه‌ قیامه‌ته‌؟ پاش ئه‌وه‌ی تێیان ده‌گه‌ین، که ئه‌وه خۆشه‌ویسته ئه‌وانی زیندوو‌کردوو‌ته‌وه، ئه‌گه‌ر بیانه‌وی، ده‌توانن ئیستا له‌سه‌ر دنیا بژین، به‌لام، ده‌پرسن، پاشان جارێکی تر ده‌مرینه‌وه؟ ئه‌وانیش ده‌لێن به‌لێ، جا هه‌ر دووکیان، ده‌لێن

لێمان گه‌زین، ئاومان خۆشتره و نامانه‌وی جارێکی تر نازاری مردن بکیشین، جارێکی تر هه‌ردوو عاشق هه‌ر له‌گۆره‌کانی خۆیان ده‌شارنه‌وه. ئه‌وه‌ی لیته مه‌به‌ستی ئیمه‌یه، بۆ‌ئوه‌ی ئه‌م چیرۆکه‌ کۆنه له‌گه‌ل سه‌رده‌می ئیسلامه‌تی بگۆنجی، ئه‌قلی گشتی و له‌سه‌ر یاسای ئه‌فسانه‌ په‌نای بۆ که‌سایه‌تییه‌کی وه‌کو پیغه‌مبه‌ر برده‌وه، تا مردوو یی زیندوو بکاته‌وه، چونکه هه‌یج موس‌لمانێکی عه‌وام، ئه‌م زیندوو‌کردنه‌وه‌یه، له‌توانای خۆشه‌ویست به‌دوور نازانی. شیاویش نییه، کارێکی ئاوا پر موعجیزه له‌سه‌رده‌می ئیسلامه‌تی و له‌نێو کۆمه‌لگای ئیسلامدا بدریته‌ پال غه‌یره دینی، ئه‌مه‌ش هۆیه‌کی گۆنجان‌دنی، ئه‌فسانه‌ی کۆن و هی ولاتانی جیا‌یه له‌گه‌ل عه‌قلی باو و سه‌رده‌می ئه‌و کۆمه‌لگایه‌ی که ئه‌فسانه‌که‌ی تیدا ده‌گێردیته‌وه.

زیندوو‌کردنه‌وه‌ی مردوو له‌نێو ئه‌فسانه‌ به‌زۆر شپه‌ ده‌کری و زۆر جۆره که‌س ده‌یکات، هه‌یج کارێک نییه! له‌نێو ئه‌فسانه‌دا تایبه‌ت بێ، به‌چینی و ئایینی. ئه‌وه‌ی له‌ ریگای ئایین و پیاوی ئایینه‌وه ده‌کری، جادوو‌کار و بت‌په‌رستیش ده‌یکات، ئه‌وه‌ی دێو و ئه‌جنده ده‌یکه‌ن، پیاوی زانا و هونه‌رمه‌ندیش ده‌توانن بیکه‌ن. هه‌ر ئه‌م زیندوو‌کردنه‌وه‌ی مردوو. ئه‌وه‌ی له‌ ئه‌فسانان باس ده‌کری، له‌ که‌سایه‌تییه ئایینییه‌کان موعجیزه‌ی پیاوه ئایینییه‌کان، وه‌ک کارێکی ئاسایی دیته‌ به‌رچاو ژیننامه‌ی پیغه‌مبه‌ران پر له‌م جۆره موعجیزه و کار و رووداوانه.

۲-۶-۱- گه‌ران به هوای نه‌مریی-۱۵:

مردن رووداویکی رۆژانه‌ی هه‌ر کۆمه‌لگایه‌کی گه‌وره و بچووکی مرۆفایه‌تییه، هه‌ر مرۆفایه‌تییه له ژبانییدا جارتیک ده‌مری. به‌هۆی نه‌خۆشکه‌وتنه‌کان و مردنی به‌رده‌وامی نیو کۆمه‌ل، (مرۆف) ی تاک رۆژانه به‌رده‌وام حاله‌تی مردن ده‌بینی و شت له باره‌ی مردنه‌وه ده‌بیستی. له رۆژانی یه‌که‌می چاو و می‌شک کرانه‌وه‌ی مرۆف، مرۆفایه‌تی له ژبانیکی ساکاردا ده‌ژبا و هه‌یشتا لاشه‌ی مردوه‌وه‌کان نه‌ده‌شرانه‌وه، له‌و رۆژانه‌وه که جه‌نازه‌کان له ده‌ورو به‌ری مرۆف ده‌که‌وتن و ته‌یر و درنده‌کان ده‌میان تینه‌دان و به‌هه‌فته و مانگ ئی‌سک و پروسکی -مردوه-کان که دوور نه‌بوو- جه‌نازه‌ی باوک و دایک و خوشک و برا و که‌سانی خۆشه‌ویستی خۆی بووین، رۆژانه مرۆف ئەم دیمه‌ نه‌ ناشیرین و ترسناکه‌ی (مردن و مردوه‌وه‌کان) ی ده‌دی و له نیو خه‌یالییدا خۆی ئاوا ده‌هاته به‌ر چاو، لیره‌وه کاردا نه‌وه‌کانی (مردن) سه‌ریان هه‌لدا، سه‌ره‌تا مرۆف بی‌ری له چاره‌سه‌رکردنی جه‌نازه‌کان کرده‌وه که دوور نییه، یه‌که‌م جار مرۆف بی‌ری له‌وه کردیته‌وه، جه‌نازه‌کان به‌ ئاودا بدا، ئاوی رووبار و ده‌ریاچه و ده‌ریاکانی ده‌ورو به‌ری، پاشان سووتاندن و پاشتریش ناشتنی جوژاو جوژر، ئەوه هه‌ر له‌م کاته‌ش، سه‌ره‌تای ئایین و ئەفسانه سه‌ریان هه‌لدا، که مرۆف هۆی مردنی (مرۆف) ی له -جیابوونه‌وه-ی -گیان- و -له‌ش- زانی. ئەمه‌ش بووه هۆی به‌رنامه‌پێژکردنی ئایین و باوه‌ری بوونی-خوداوه‌ند- که هه‌ر مرۆف، ئەو خوداوه‌نده‌ی له‌نیو سه‌روشت به‌ گشتی و شوپنه‌ تاریک و نه‌زانراو و نه‌ناسراوه‌کاندا ده‌دی. ئەم پروا بوون به‌ گیان و خوداوه‌نده به‌ره به‌ره یه‌ئایینه‌کان دده‌ا، و مرۆف ئایین گۆزی و خوداوه‌ند گۆزی ده‌کرد، ئایینه‌کان و بی‌ری بوونی گیان و خوداوه‌ندیش بی‌ری زیندوویتی گیان و حه‌شر و حسابی قیامه‌ت و به‌هه‌شت و دۆزه‌خی هه‌تایه‌ پێشه‌وه، دیمه‌نه‌کانی مردن، له نه‌خۆشی و کوشاق و گیاندان و په‌ل کوتان و دهم و پل و ده‌ست و پێ خواربوون و چاو و دهم داچۆرانی کاتی مردن و تیکچوون و بۆگه‌نکردنی لاشه و دیمه‌نی ته‌یر و درنده خواردنی مردووانی سه‌ر زه‌وی و سه‌ر ئاو و رزیبونی لاشه‌ی نیو ئاو دهم تیتانی ماسییان و سووتاندنی لاشه و له‌گۆرنان و بی‌ هیزی و بی‌ جووله و بی‌ ده‌سه‌لاتی مردوو، پاش ئەوه‌ی که له ژبان، ته‌واو پێچه‌وانه‌ی ئەم حاله‌ته بووه، ئەم هه‌موو دیمه‌نه‌ ناشیرین و پر مه‌ترسییه‌ی که له‌ئەنجامی مردنی مرۆفی زیندووی وه‌کو خۆی ده‌که‌وتنه به‌رچاو، جگه له دیمه‌نی پر مه‌ترسی و ناخۆشی نیو دۆزه‌خ، ئەمانه هه‌مووی ترسیکی گران و هه‌میشه‌ییان له‌نیو می‌شک و دل‌ی مرۆفی تاکی نیو کۆمه‌لدا په‌یدا کرد، له‌به‌رامبه‌ر ئەوه‌شدا ژبان زۆر شتی جوان و خۆشی هه‌بوو، که مرۆف ده‌ستی لێ به‌رنایب، جگه له‌وه‌ی که هیواکانی داها‌تووی مرۆف هه‌میشه له هیوا پاربدوو، به‌رده‌سته‌کان خۆشتر بوو، ئەمه‌ش هۆیه‌که، که مرۆف ئاماده‌ی مردن نه‌بێ، له‌ولاشه‌وه گرانی و زه‌حمه‌تی به‌ده‌ست هاتنی ئەو به‌هه‌شته خۆشه‌ی که (ده‌لێن!) (۲۸-*) هه‌یه، تیکه‌ل بوونی ئەم هه‌موو دیمه‌نه سارد و گه‌رم و جوان و ناشیرین و خۆش و ناخۆشه، مرۆفی خسته نیکه‌رانیه‌کی به‌رده‌وام و بی‌کردنه‌وه‌یه‌کی هه‌مه لایه‌نه، له (مردن)، پێشتر باسی زۆر له‌م لایه‌نه‌مان کرد (سه‌یری دره‌ختی کاردا نه‌وه‌ی مردن بکه)، مرۆف هه‌ولی به‌رده‌وامی داوه، بۆ به‌ده‌ست هه‌تایان و خۆپاراستنی ته‌واوی لایه‌نه‌کان، یه‌کی له‌و لایه‌نه‌ی که بی‌ری لێ ده‌کرده‌وه به‌دوا ییدا ده‌گه‌را، به‌ده‌ست هه‌تانی (نه‌مریی) بوو.

دره‌ختی کاردا نه‌وه‌ی مردنی مرۆف!!

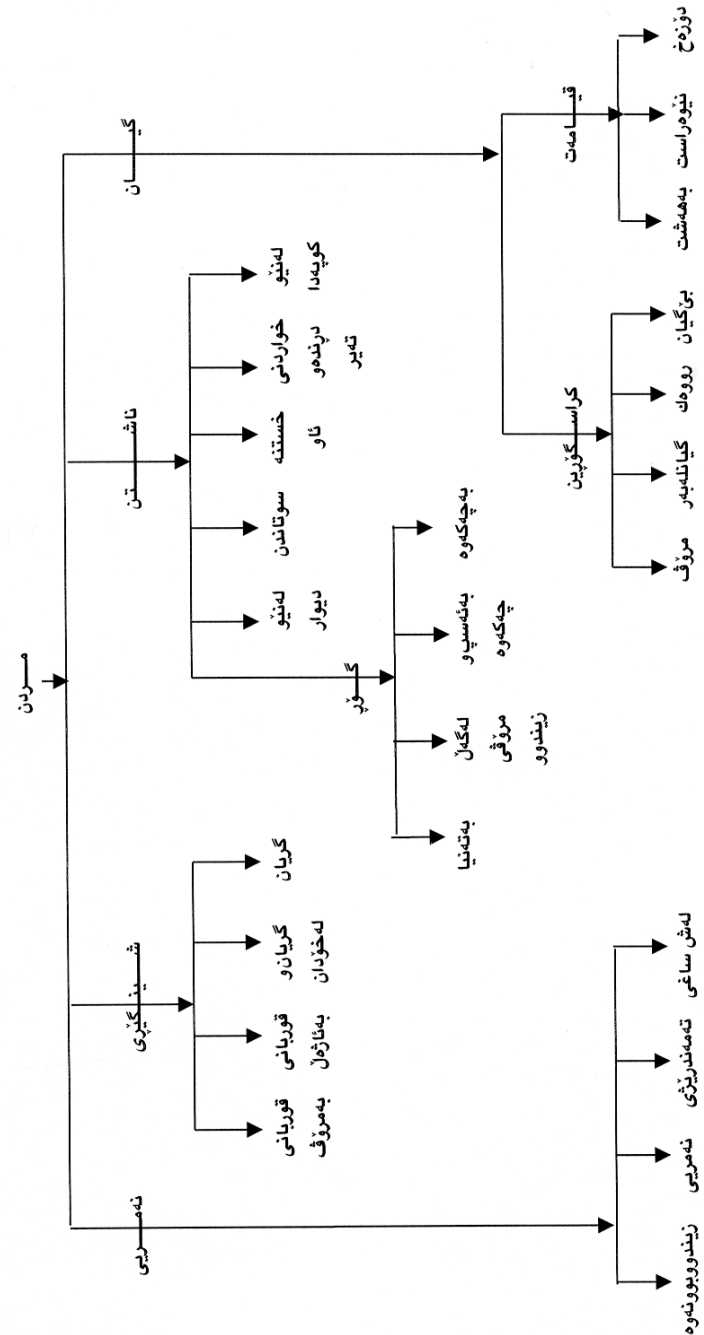

نەمەری بەمانای لیک جیانه بوونەووی (لەش و گیان) و خۆپاراستن لە حالەتی مردن و دوای مردن، بۆ بەدەست هێنانی ئەو نەمرییەش مرۆڤ، وەک هەموو خواستەکانی خۆی، پەنای بۆ زۆر (هۆ) و زۆر (رێگا) بردووە. کە ئیستا ئەم هەولدانانە، لەنێو چیرۆکە ئەفسانەیی و پەندە فۆلکلۆرییەکاندا ماونەتووە، لە هەندێ پەیکەر و نووسینی کۆنی پیش زاییندا، ئەم بیرو کار و هەولدانانە، بەزۆر شێوە بەرجەستە کراون. لەوانەی کە (زەمەن) یان دیاری کراوە، دەتوانین باسی کۆتترین و دیارترینیان بکەین. کۆتترینیان، بەسەرھاتی کابرای سەقەتی ئەشکەوتی (شانەدەر)ە، دیارترینیشیان (داستانی گلگامش)ە. کە یەکەمیان بۆ (٤٠) هەزار سال پیش زایین) دەگەرێتەووە، کە هەولتیکێ سەرھتایی داو، بۆ رزگاربوون لە سەقەتی و دواچار لە مردن! وەک دەرکەوتووە، کە سەرئەکەوت خۆی کوشت، کەچی (گلگامش) سەرکەوت لەوێ کە هۆی نەمریی واتە (گیایی نەمریی) بەدەست بێتی، کەچی، وەک ئەنجامەکە یانراوە لە دەستی دا و دۆرانندی! بەلام، گلگامش خۆی نەکوشت، بەلکە هەولتی دا، بەجۆریکی تر نەمریی بەدەست بێتی، خۆی رێگای زیندوو هێشتنەووی ناوی خۆی هەلبژارد، بەلام، هەولدانەکی بۆ بەدەست هێنانی نەمریی، بوو بە بابەتیک کە شاعیر و داھێنەری سۆمەری (*-٢٩)، بەداھێنانیکێ ئەفسانەیی، نەمرییەکی هەمیشەیی پێشەخشی، نەمرییەکی کە بەهەموو دنیا دا بلاوووەو وە رۆژ بەرۆژی زیندوو تر دەبێتەووە و هەتا (مرۆڤ) و مرۆڤایەتی بژی ئەویش هەر دەژی.

داستانی گلگامش، کۆتترین و تەواوترین و گەرمترین نمونە ی پالەوان و چیرۆکی گەڕانە بەدوای نەمریی-دا، کە ئەمرۆ وەک دەقیکی ئەدەبی ئەفسانەیی مێژوویی جیھانی لەبەر دەستە و دەتوانین وەک بەلگە یەکی زیندوو لەم روووە سوودی لێ ببینین.

گلگامش وەک پالەوانیکێ بۆ هاوتا و پاشایەکی بەدەسلات و مرۆڤیکێ دووبەش خوداوەند، (*-٣٠) لە ژبانی کدا دەژیا کە هەرچی بیویستبا دەیکرد و هەرچی حەزی کردبا بەدەستی دەهینا و لەهیچ شت و هیچ کەسێک نەدەترسا، سەرەرای ئەوەش لەشیکێ ساغی هەبوو لە تەمەنیکێ گەنجیدا بوو. کۆبوونەووی ئەم هەموو هێزە لە یەک کاتدا لەسەر گەرمیکێ وەک گلگامش، گلگامشی و لەخۆیایی کردبوو، هەتا لە خواوەندەکانیش نەدەترسا!! ئەوەبوو خوداوەندەکان هاوتایەکی وەک (ئەنکیدۆ) یان بۆ پەیدا کرد، پاش ئەوێ ملیان لەبەر ملی یەک نا، بوونە هاوڕێی گیانی بەگیانی، کە ئەم هاوڕێ تازەبە هێندە تر گلگامشی دلخۆش و لەخۆیایی کرد، لەگەرمەیی ئەم لەخۆیایی بوون و خۆشیشیدا، ئەنکیدۆ نەخۆش دەکەوێ و دەمرێ، مردنی ئەنکیدۆ زەنگیکێ زۆر گەرمی پێ مەترسی بۆ گلگامش لێدەدا، ئەویش زەنگی (مردن!!)ە. گلگامش کە ئەنکیدۆ پالەوانی خۆشەویستی بەمردوویی دەبینی و لەخۆی دەپرسی: «ئەگەر مردم منبیش وەک ئەنکیدۆم بەسەردێ؟» (*-٣١) (١٣٣، ١٢٨) لێرەووە بۆ یەکەم جار گلگامش لە مردن دەترسێ و خەم دایدەگێڕێ.

پاش گەڕان و ماندوو بوونیکێ زۆر (گلگامش) لە وەلامی ژنە ی (خودان خانە) و لە باسی دیمەنی مردنی ئەنکیدۆ دەلێ: «حەوت رۆژ و حەوت شەوانم هێشتەووە، کرم لەسەر رووی کۆبوونەووە، مردن تۆقاندمی» ئەوجارە گلگامش لەو خانە دەپرسی: «ئەڕێ دەکرێ و من دەتوانم مردن نەبێنم (نەمرم) ئەو مردنە ی لێی

دەترسێم و زۆریشکی ژاندم؟» ئەو خانە لە وەلامدا وەک هەموو ئەوانە ی تر ناوا نامۆژگاری گلگامش دەکات: «ئەو ژبانە ی تۆ بەدوایدا دەگەرێ نایدۆزیتەووە، خوداوەندان کە ئیسکی مرۆڤیان ئەفراند، مردنیان کردە قەدەری مرۆڤ و ژبانیان (نەمرییان) بۆ خۆیان هەلبژارد»

بەلام، گلگامش ئەم قسانە هیچ کاری لێ ناکەن چونکە بەروای ئەو قسە ی (ئۆتۆ-ناپشتم) راستە کە دەلێ: «مردن دل رەق و بێبەزەییە» ئەو (ئۆتۆ-ناپشتم)ە ی کە وەک گلگامش مرۆی مردنی بوو و ئیستا (نەمریی) بەدەست هێناوە، گلگامش لێی دەپرسی: «پێم بێت چۆن چوویتە نێو کۆمەلگای خوداوەندان و ژبان (نەمریی) ت بەدەست هێناوە؟» ئۆتۆ ناپشتم وەلامی گلگامش دەدا تەووە و دەلێ: «نەهێنێ ژبان ت بۆ ناشکرا دەکەم» واتە ئەو نەهێنێ و هێزە ی کە ئەو پێی گەیشتووتە (نەمریی)، نەهێنێ کەش ئەو بە، کەشتی دروست دەکا و خەلک و زیندەوهران لە خنکان رزگار دەکات و لە پاداشتا (ئەنلیل) ی خوداوەند بەناوی هەموو خوداوەندان دەلێ:

«پیش ئیستا (ئۆتۆ-ناپشتم) و هەر تەنیا مرۆڤ بوو بەلام لێرە بەدواوە (ئۆتۆ-ناپشتم) و ژنەکی وەک ئیمە دەبنە خوداوەند»
 ئۆتۆ-ناپشتم ناوا چیرۆکە بۆ گلگامش دەگێڕیتەووە و پاشان لێی دەپرسی:

دوایی دووریان بردم لەکن دەمی رووباران دایانمە زاندم ئیستا کێ بۆ تۆ خوداوەندان کۆ دەکاتەووە، تا کۆر بگرن، گلگامش! بۆ ئەوێ ئەو ژبانە ت دەسکەوێ، کە بەدوایدا دەگەرێ؟» (١٣٣، ١٦٢)
 دواچار ئۆتۆ-ناپشتم، روو لە گلگامش دەکا و دەلێ: «وەرە تا قیت بکەمەو!» لە تاقیکردنەووە کە سەرناکەوێ. خەو دەبیاتەووە و حەوت رۆژ خەوی لێدەکەوێ و بەناگا نا، روو لە ئۆتۆ-ناپشتم دەکا و دەلێ: نازانم چیکەم؟

«ئەوێتا مردن لەنێو جێگا کە مدایە. پێم لەهەر کوی دادەنێم. مردن لەوێ وەرکەوتووە!؟»
 ئەم جارە پاش بێنە و بەرەبەکی زۆر، (ئۆتۆ-ناپشتم) دەلێ: گلگامش وەرە نەهێنێ یەکی خوداوەندان ت پێم بلێم!

«روو کێکی درک ناسا هەبە و لەنێو ئاودا دەروێ»
 درکێک وەک گۆل دەستت بریندار دەکا
 ئەگەر ئەو روو دەکات بەدەست کەوت ژبانی (نوێت) دۆزیبەووە»

هەر زوو گلگامش بەردی گران لە پێی خۆی دێخێ و شۆر دەبێتەووە بن ئاوی و رووێ (گیایی نەمریی) دینێ و دەگەرێتەووە و زۆر بەو روو کە سەبەدا هەر دەلێ، ئەو روو کە (بیران) گەنج) دەکاتەووە و دەبێهەووە شاری (ئۆروک) و با هەموو خەلک لەگەلم هاوبەش بن و من لەرۆژانی پیریدا دەبێخۆم تا گەنج بێهەووە. بەدلی پێ لەو خۆشیش دەگەرێتەووە و زۆر دەروا لەسەر سارداو (بیر) یک رادەووستی و دەبەوێ مەلە بکات،

«مار بۆنی گیا یە کە دەکا و
 دەخسێ و روو کە کە دەدزی

گلگامش ئەمە دەبیینی دەس بەگریان دەکا و فرمیتسکان دادەبارینتی روو له (ئور- شەنابی) بەلەمهوان دەکا و دەلتی:

«هۆ (ئور- شەنابی) ئەو دەستانەم بۆکئی ماندوو بوون؟

له پیناوی کئی خوینتی دلم داچۆرا؟

بۆ خۆم هیچم بەدەس نەهینا!؟

بەلتی، ئەو دی بەدەستم هینا (مار = شیرری گلتی) بردی» (۱۳۳، ص ۱۶۷)

پاش ئەو دی مار- بەپیتی ئەفسانەکه: نەمری- یەکهی بەدەست هینا گلگامش هەناسە سارد. گەرایەوه شاری (ئۆروک) و بەم واقعە رازی بوو، که ئەویش وەکو هەموو خەلکەکه پۆژی د» دەمری، دەمری و دەچیتە ئەو دنیا، «جیهان لەبەرچاوی سۆمەرییەکان پاش مردن زۆر تەنگ و تاریک بوو، چونکە ئەوان لەسەر ئەو باوەرە بوون که مەروث پاش مردن جگە له ئیش و نازار برسپییەتی و تینویتی هیچی تر نابینتی، لەبەر ئەوەش بوو سۆمەرییەکان بەردەوام بۆ سەلامەتی که سوکاریان دەپارێنەوه و قوریانیان دەکرد» (۷۱، ص ۴۱) هەر ئەو باوەرەش له هەوڵەوه زەمینیەکی باشی خۆشکرد بۆ گلگامش که پاش مردنی ئەنکیدۆ بیر له نەمری و خۆ دەربازکردن له مردن بکاتەوه، بەلام پاش بەدەست هینانی هۆی نەمری (گیایی نەمری) و دۆراندنی گەرایەوه ئەو شوپنەکی کەلپییەوه هاتیبوو.

ئەگەر داستانێ گلگامش هەموو لایەنەکانی نەمری و گەران بەدوای نەمرییدا باس دەکات، ئەوا له ئەفسانە هەموو گەلان- بەهی کورد- یشەوه باسی زۆر هۆی نەمری تر دەکری، واتە ئەو شتانە هەبێنە هۆی بەدەست هینانی نەمری و ژبانی هەمیشەیی، ئیستا هەندیک لهو هۆیانە باس دەکەین.

ئاوی ژبان:

لەنێو ئەو چیرۆک و له چیرۆکی زۆر لهو کەسانە که باسی نەمری و گەران بەدوای نەمرییدا دەکەن، باسی (ئاوی ژبان- ئاوی حەیات) ش دەکری، ئەو ئاوەش: «شلەیهکی ئەفسونایییە و مردوو زیندوو دەکاتەوه و چارەسەری نەخۆش دەکات و پیاو نەمر دەکات» (۲۰۰) چەند ئەو ئاوە نایاب و ئەفسونایییە، هیندەش رێگای بەدەس هینان و شوپنی پەیداوونی سەیر و ئەفسانەیییە.

ئەگەر گلگامش بەدوای (گیایی نەمری) دا گەرا، بەلام هەر له سەر دەمی ئەو و سۆمەرییەکانیشدا (ئاوی ژبان) ناسراو بوو، له چیرۆکەکاندا باس دەکرا. له مردنی سالانە (تەموز) که دەمرد و دەچۆر- جیهانی ژێرەوه- خۆشەویستەکی (عەشتار) بەدوایدا دەچوو، پاش ئەوان جیهان سۆزی نەدەما و دەکەوتە بەردەمی لەنێو چوون: «خوداوەندی مەزن (نایا) یەکتیکی دەنارد بۆ رزگارکردنی، خواوەندی دۆزەخ (نالانتۆ) لەسەر پۆلوانە تا (عەشتار) به (ئاوی ژبان) خۆی دەشوا و له گەل خۆشەویستەکی (تەموز) دگەڕینەوه سەر زوی» (۱۲۶، ص ۴۲) سەیرکه (ئاوی ژبان) که تەموز دەژبێنیتەوه و له گەل عەشتار دگەڕیتەوه سەر دنیا، ئەو ئاوە له جیهانی ژێرەوهیە.

ئەم ئاوە- واتە- ئاوی ژبان- له (ئاویستا) و ئایینی (زەرەدەشت) یش باس دەکری، بەلام هیندە هەیه، ئەو ئاوە- شلە- یە وەکو خۆشاو دروست دەکری و دەگیریتەوه، وەک (ئاوی ژبان) نامادە و سروشتی نییە.

ئانوش: «له ئاویستا (ئان ئاوەش) واتە (بێ مەرگ) له پەهلەوی بەمانای هیزی تریاک و ئەکسیر هاتوو، له (بندەش) ئەم وشەیه ئاوی خواردنەوهیەکه له دروستکردنی جیهان (له پۆژگاری سوشیان) (۳۳-*) له تیکەل کردنی بەزی گا و (هەدەبوش) و (گەوکرە) یا (هومی سپی) دروستی دەکەن و دەیدەنە خەلک، خەلکەکه بەخواردنەوهی جاویدان و نەمر دەبن» (۵۴، جلد دوم، ص ۹۲۸) وەک دەبینن، ئەو ئاوی ژبان- شلە- یان- خۆشاوی- نەمرییە دەگیریتەوه، وەک ئەو وایە، پیمان بەلتی: ئەو ئاوی حەیاتە، بەرههەمیکی زانستییە، مەروث دەتوانی بەزانست بەدەستی بپین.

هەر له باوەری زەرەدەشتیدا باسی جۆریکی تری ئەو (شلە) یە دەکری، که ئاوی (مەرگ دوور خەرەوه) یە: «خۆشاویکی سەرخۆشکەرە له بۆنە ئایینییەکانی (دیو یە سەنا) بەکاری دەهینن» (۴۴، ص ۴۱) ئەوەتە دیسان ئایین ئەو شتەکانە شتیکی ئایینی و بەردەست که ئەفسانە بەدوایاندا دەگەری، ئەو دی له ئایینی سۆمەرییەکان له هەندێ حالتدا له - جیهانی ژێرەوه- بەدەست دەکەوی ئەوەتا له باوەری ئایینی زەرەدەشتی له بۆنە ئایینییەکان و - لەسەر دنیا- دروستی دەکەن و دەبخۆنەوه.

مەسیح (د.خ) ئەویش زۆرجار باسی ئاوی ژبان و نانی ژبانی کردوو. له یەکی له راسپاردەکانی روو له ژنە (سامری) یەکه دەکات و دەلتی: «هەرکه سییک لهو ئاوە بخواتەوه، ئەویش تینوو دەبێ، بەلام، ئەو کەسێ لهو ئاوە بخواتەوه که من داومەتی هەتا هەتایی تینوو نابێ، بەلکه ئەو ئاوەی من داومەتی، هەر کەسێ باوەر بەمن بپین، دەبیتە کانپیک و (وەک کیتابەکه دەلتی): له سکیدا دەبیتە رووباری ئاوی زیندوو» (۱۲۶، ص ۴۸) ئەگەرچی لێرە مەسیح زیاتر وەک باوەری ئایینی و باری مەعنەوی باسی ئاوەکه- واتە ئاوی ژبان دەکات، بەلام، هەرچۆنی بێ ئاوی (ئاوی ژبان) دینتی و وەک هۆیهکی نەمری و ژبانیکی هەمیشەیی باسی دەکات. هەر له (ئینجیل) دا هاتوو: «هەر وەها یۆحەناش لەکانی نون له نزیک سالییم، چونکە لهو ئاوی زۆر بوو دەهاتن و پیرۆزبان دەکرد» لێرە ئەو دوو پات دەکاتەوه که پەڕوونیدی ئاوی پیرۆزکردن بەماسییەوه. که ماسی دەبیتە هیمای ئەو ئیماندارانە که بەپیرۆزکردنی (ئاوی ژبانی هەمیشەیی بەدەست دین) (۱۲۶، ص ۶۱) ئەگەر لەم نمونانە سەر وە (مەسیح) باسی (ئاوی ژبان) دەکات، ئەوەتا وا له یەکی له راسپاردەکانی باسی (نانی ژبان) دەکات و دەفەرمووی: «ئەو مەنم نانی ژبان» (۱۲۶) ئەو هۆیانە که دەبێنە هۆی (نەمری) زۆرن و بەزۆر شتیوه باس کراون، هەمووشیان یەک ئەرکیان هەیه، ئەویش نەمرکردنی مەروثە، جا شتیوه که بیان هەر چۆن بێ و پێکھاتەیان هەرچیەک بێ و بەهەر رێگایەک بەدەست بپین.

له باسی (نانی ژبان و ئاوی ژبان) سۆمەرییەکانیش ئەو باوەرەیان هەبوو، که ئەم نان و ئاوە هەن، (ئادابا) که دەچیتە جیهانی ژێرەوه، پێش چوونی باوکی ئامۆژگاری دەکا و دەلتی: خوداوەندان خواردن و خواردنەوهی مردنیت دەدەن، نەکهی وەرگیری. بەلام که دەچیتە ئەوی: «ئانۆ نان و ئاوی

ژیانی پیشکش دهکا، کهچی نادابا لهسهر قسهی باوکی وهریان ناگرئ و نایانخوات و گهراوه سهر زهوی و نهمریی دۆراند» (۱۴۲، ص ۶۷) ئەم هۆیانەیی نهمریی، چەند کەم و نایاب و گرننگن، کەچی لە ئەفسانەکاندا زۆرجار زۆر بەئاسانی بەدەست دەکەون، بەقەد ئاسان بەدەست کەوتنەکش بەئاسانی لەدەست دەچنەوه، ئەو هتا (نادابا) بەیەک (نا) خۆی لە پیت و بەرکەتەتی نان و ناوی ژیان بێبەری کرد.

بەپێچەوانەیی (نادابا) سیمرخ، نهمریی بەدەست دێت، کاتێ (هەوا هەموو دێندە و بالندەکانی هینا رایی کە بەرهمی داریک بخۆن، هەموویان خواردیان سیمرخ نەبێ، خۆی پاراست و لەو رۆژەوه نهمریی بەدەست هینا) (۱۴۲، ص ۶۶)

بەلام، هۆی نهمریی بەدەست هینانەکی، نەخواردنی بەرهم-ی داریک، کە کاربگه‌ریبەکی بەپێچەوانەیی ناوی ژیان، واتە هۆی مردن، یان هۆی لەدەست دانی نهمریی. هەر لەوانە کە دەبنە هۆی لەدەستدانی نهمریی، باسی (جیگا- شۆین)یش دەرکێ؟ «هەرقل چوو (دوورگە ی مردن) چۆن گلگامش لە (دەریای مردن) پەریبەوه» (۱۳۳، ص ۴۸) ئەو هۆی لێرە، خۆی لە هۆکانی تر جیا دەکاتەوه، ئەو هیه کە، هۆیکە (خواردن و خواردنەوه) نییە، نەبۆ مردن و نەبۆ نهمریی، بەلکە شۆین، ئەویش (دوورگە ی مردن) و (دەریای مردن) کە یەکەمیان هەرقل پەریبەوه تی و دووهمیان گلگامش.

هەر لەبارەیی شۆینی مردنەوه لە (مهریشت) باسی کیتۆیک دەکات، کە مردنی تیدا نییە: «میهر کۆشکێکە لەسەر لوتکەیی کیتۆی هەرا- Hara- لە ئەلبورزا هەیه، جیگایە کە لەوێ نەشەو هەیه، نەتاریکی، نەسەرما هەیه و نەگەرما، نەنەخۆشی هەیه نەمردن» (۹۸، ص ۲۲۴) هەر لە فەرهنگی کۆنی ئیران و زمانی ئاویتسادا باسی کیتۆیک دەرکێ بەم سەفەتەوه، واتە بێ مەرگی لوتکەیی کیتۆیک، کە ناوی (هەرایتی، هەرە بەرزایتی) = (34-*) Haraiti, haraberzaiti، لە (زامیادیش) بەم شێوەیە باسی ئەو کیتۆیک دەکات: «یەکەمین کیتۆیک لە زهوی بەرزایتی، هەموو ولاتانی رۆژئاوا و رۆژ هەلاتی دەورەداوه، لە (شن یشت) دەبینن کە ئەستێرە و مانگ و خۆر بەدەوری لوتکەیی ئەو کە ناوی (تاریرا) یە خەریکی سوورنەوه، لە مهریشت-دا هاتوو کە باره‌گای میهر (جیگایە کە نەشەوی هەیه، نەتاریکی، نەبای گەرم دەبزوێ نەبای سارد، نەنەخۆشی هەیه، نەمردن، (یان هەر کاریکی ترو خراپی ئەهیرمەن) لەسەر ئەو کیتۆیک میهرخودای تیشک و رۆشنی، یەکەمین خوداوندە کە پێش هەلاتی خۆر لەسەر ئەو کیتۆیک و بەسەر تەواوی ولاتی ئاریایی-دا هەلدێ» (۱۹۵، ص ۱۱) ئەو هۆی لێرە مەبەستە نەبوونی (مردن)، لەسەر لوتکەیی بەرزای ئەو کیتۆیک، واتە کیتۆیک وەک جیگا، جیگایە کە بێ مردن و ژیان لەوێ بەردەوامە. ئەگەر لە زۆر ئەفسانان (گا) نیشانەیی هێزە، زۆرجاریش هەر ئەو گایە پەریبەستە بەژیان و نهمریی: «زۆر جار کوشتنی گا بەمانای ئەفراندن لێک دراو تەوه، هێزی خێر (لەشێوهی سەگ بەرجهسته کراوه) و هێزی شەر (لەسەر شێوهی دوو پشکەمار) و لە سەرچاوهی کانی ژیان، واتە خۆین و توخمی ژیان بەخشی گا، لەشەردان» (۵۲، ص ۱۳) ئەم دوو هێزە، واتە (خێر و شەر) بەردەوام لەشەردان، بەلام، ئەمجارەیان لەسەر بەدەست هینانی (کانی ژیان) هەیندە هەیه لەباوهری زەرەدەشتی و ئیرانی کۆن، هەمیشە دواجار (خێر) سەرده‌کەوێ.

ئەم هێزی شەرە بەزۆر شێوه باس کراوه: «وێکو دەزانین تیشته‌ر تا قوربانی پیشکش نەکرئ ناتوانی دێوی وشکەسالی بیهزینتی و ناوی ژیان بەخش بەدەست بێنێ» (۵۲، ص ۱۷۹) لێرە هێزی شەرە کە وەک دیتۆیک باسکراوه کە لە راستیدا وشکەسالی و بێ بارانییە، هێزە خێرە کەش (ناوی ژیانەخش) ه کە مەبەست (باران) ه کە زهوی دەژینتەوه. ئەم ناو- هێز-ی ژیانەخشە وێکو پیشتریش باسکرا زۆر جار ناو و شێوهی دەگۆرئ، لە (ئودیسای یونانی، ئەم رۆلی ژیان بەخشینە بەر دەسمال دەکەوێ): «نیستۆن رەشەبایەکی هەناردە سەر و کەشتیبەکی تیکشکاند و ئۆلیۆس کەوتە بەردەم مردنی بەلام، لیۆکۆنیا پەری دەریا دەسپیشخەری کرد و دەسمالی ژیان پاریزی خۆی بۆ هەلدا سەر شەپۆلان تاییگە پینتە لیواری ئاسوودەیی» (۲۰۰) ئەم دەسمالە ژیان دەپارێزئ و ناهیتلی مەرگ سەرکەوێ، بەلام ئەم دەسمالە هی کیتۆیک، لە پەری دەریا باشتەر کێ هەیه خاوهنی ئەم دەسمالە بێ، دەسمالێک کە شەپۆلەکانی مەرگ= دەریا هێورکاتەوه، لێرەیه دەسمال ژیان دەپارێزئ.

خەیاالی فراوانی مەرۆف هیندەیی بێر لە مردن و نەمردن کردووتەوه، ئەم بێرکردنەوه بەش هەموو رۆژگارێک و هەموو هوارێکی گرتووتەوه، هەر ئەمەشە هۆی زۆری و جیاوازی هۆیکەکانی نهمریی، کە هەر خەیاالی هونەرماندانی مەرۆف، لە هەر جیگایە کە و لە هەر رۆژگارێک ئەم (هێزی نهمریی) یە بەشتیک بەخشێوه، ئەگەر لەسەر هتا باسی (گیایی نهمریی) مان کرد کە چۆن گلگامش بەدەستی هیناوه و مار چۆن لێی دزیوه؟ کەچی لە هەندئ ئەفسانەیی گەلانی تر و ولاتانی تر، بەپێچەوانە کە ئەم گیایی نهمریی، لە ژێر دەستی ماردایە «بەپیتی ئەفسانەیی کیریتی کە ئەپۆلۆ دۆرۆس و هیجینۆس بەدەستیان هیناوه، هەر هەتا ئەفسانەیی کیدی کە بیلینۆس و هری گرتوو، گیایی نهمریی لەدەست ماراندا» (۱۴۲، ص ۶۸) ئەگەر هەولەکانی مەرۆف بۆ بەدەست هینانی ژبانی هەمیشەیی و نهمریی، بێ ئەنجام بوون، ئەوا هەر لە ئەنجامی ئەم بێرکردنەوه و هەولندان، خەیاالی داھینەرماندانی هیندەیی ئەفسانەیی شاکارانە هیناوتە بەرهم، کە ئەم مەرۆف هیچ گەل و نەتەوهیەکی سەر زهوی نادۆزییەوه، کە ئەدەبەکی واتە ئەدەبە فۆلکلۆرییەکی چەندین دەقی نهمریی تیدانەبێ، لەو دەقانی لە دەوروبەری هۆیکەکانی نهمریی و گەران بەدوای نهمرییدا دەسورپینتەوه، کە ئەو دەقانه چ بۆ پالەوانەکان، چ بۆ نهمریی خۆی چ بۆ ئەو نەتەوهیە و چ بۆ تەواوی مەرۆفایەتی، دەقی نهمر و زیندوون، کە لێرە دەتوانین لێین، بەدەست هینانی نهمریی، لە نێو ئەدەبایە، ئەو هەتا هەر ئەنجامی هەولندان و بێرکردنەوهی بەدەست هینانی ئەو نهمرییە کە مەرۆف بۆ جەسته و گیان و ناو پێکەوه دەیدا.

۲-۶-۲- هەندێک لە (نهمر)ان:

ئەگەرچی وێکو پیشتر باسمان کرد، چ لە باوهری نێو ئەفسانەیی (خواوند)انی کۆندا، چ بەپیتی ئایینە ئاسمانییەکان، مەرۆف داری مردنییە و هەرچۆن بۆی و هەرچەند بۆی و دواجار دەبێ بگاتە ئەو چرکەیی کە پیتی دەلێن: (مردن!!)، چونکە وێکو لە ئەفسانەکاندا باس دەکەن خواوندەکان، ژبانی هەمیشەییان بۆ خۆیان هەلبێژاردوو و (مردن)یش بۆ مەرۆف، لە ئایینە ئاسمانییەکانیش هەر هەتا باس لەوه دەکەن، کە مەرۆف رۆژانی ژبانی دیاری کراوه و هەرچی بکات لە مردن رزگاری نابێ. کە بووه، دەبێ بشمرئ،

به لّام، (خودا)ی نیو ئایینه ناسمانییه کان(خودا)یه کی تاک و تهنیاو همیشهبییه، نه له کهس بووه نه کهسی لینه بێ، نه بووه تا بمری، ههر هه بووه ههر هه یه و ههرده بێ. ئەمەش یاسای ژبان و همیشهبییه خوداو رهوته نی مرۆفی کردوو به باوه پێکی گشتی و مرۆف توانای شکاندنی ئەم بازه یه نییه! واقعی ژبانییش تهواو پشتگیریی ئەم بیرو یاسایه دکات. له گه ل ئەم هه موو یاساو باوه پیره پیرۆز کراوانهش، که ژبان بۆ مرۆف ماوه یه کی دیاریکراوه! هیشتا مرۆف بۆ به ده ست هینانی (نهمری) بیکار دانه نیشته ووه هه ولتی زۆری داوه، ئە گه رچی ئە مرۆ له (ژبان) و له (واقع) که سیک به (جهسته) و (گیان) نادۆزینه وه، که (نهمری) به ده ست هینای، به لّام، چیرۆکه میترووی و ئەفسانه یی و ئایینییه کان، ههر له کۆنه وه باسی هه ندی (مرۆف)ی نهمرمان بۆ ده کهن، که ئە وه ته، یان ههر له هه وه ئە وه (نهمر) بوون، یان دوا جار به ده ستیان هیناوه، جا به ده ست هینانه که هه رچۆنیک بێ.

له شیکردنه وه ی چیرۆکی ژبانی (ئادهم) (*-35) به پیتی (تهورات) و (ئینجیل)، (جیمس فریزر) ده نووسی: «چیرۆکه که باسی ئە وه ناکات که (ئادهم) بۆ ئە وه دروست کرابوو بمری»، و اچا که له ره وه تی چیرۆکه که ئیتمه ئە وه تیبه گه ی، مه سه له ی (مردن) و (نهمری) شتیک بوو، له ده ست خۆیدا بوو. پیتویست بوو یه کیکیان هه لئیرێ. چونکه دره ختی ژبانی له بهر ده ست بوو، به ره مه که ی له وه حه رام نه کرابوو، ههر ئە وه نه دی ده ویست که ده ستی درێژ بکاو به ره مه ی بچن و ببخوا به مه ش نهمری هه تا هه تایی بۆ خۆی به ده ست ده هینا (122، ص 108) لیره (جیمس فریزر) به جۆریکیتر رو داوه کان ده خۆنیتته وه، ئە ویش ئە وه یه، که یه که م: ئادهم مردنی به سه ردا نه پرابوو و پریاریکی نه گۆز نه بوو، که نه توانی - لای که م بۆ ئە و - لیتی ده رباز بچ؛ دووهم: ئە و ئازادی هه لئیراردنی هه بوو، له نیتوان، ژبانی هه میشه بی و ژبانی کاتیدا، سببه م: ئە وه خۆی بهر پرسیاره له وه ی که نه مری هه لئیرارد، له کاتیکدا (هۆی) نهمرییه که ی له بهر ده ست بوو. ئە مه ش زهنگی ئە وه مان بۆ لینه دادات که، ئادهم خۆی بهر پرسیاره له وه چاره نو سه ی که بۆ خۆی هه لئیرارد. واته له سی خالدا دووانی له بهر ژه وه ندیی ئە ودا بوو، که ده بتوانی سوودیان لیبینی، له وه ی که ئە و نه که وه تبوو هه حاله تیک هه یچ چاره و ریگایه کی تری له پیش نه بێ، ههر ئە ویش له نیتوان مردن و نه مردندا، مردنی هه لئیرارد، که خالی سببه مه، له هه لئیرارد نه که ش هه یچ هه یزیککی ده ره کی کاری لینه کردوو، ئە وه ی هه بوو پریاری ناوه وه ی خۆی بوو.

واته ئادهم - دوو جار - مرۆفیککی (نهمر) بوو، به رامبه ر یه کجار (مردن!)، که دوا جار ئە و دوو خاله ی واز لینه تینا که له بهر ژه وه ندی ئە و بوون. خالی سببه می به کارهینا که دژی خۆی که وه ته وه.

له باسی نهمری خودا وه ندانی ئەفسانه ی یونانی، و باسی ئە و خودا وه ندانه ده کری، که (نهمرمان) که چی وهک مرۆف به ره جهسته ده کری، له وسیفه تانه ی که ئە وانی کردوو به خودا وه ند ئاوا شی ده کریته وه: «به هۆی ئە و جیا وازییه ی که خۆنیک به ناوی (ئیکۆر) له ده ماری ئە واندا ده سوو رپته وه، خۆنیکه ئالووه نابن، ههر له سایه ی ئە و خۆینه ئەفسوناییه یه که خودا وه ندان هه یچ کاتێ نابنه پیره په ککه وه (...). به لّام، ههر برینیک که به ره جهسته ی ئە وان بکه وێ هه میشه چاک ده بیته وه، هه یچ کاتێ توانای کوشتنی ئە وان نییه، ههر به و هۆیه ئە وان به گه نجی و جوانی و نهمری ده میتنه وه.» (69، ص 14) ئە وه ی له م

وه سف کردنه دیتته ده ست ئە وه یه که ئە و خودا وه ندانه خۆنیککی تاییه ت له ده ماریاندا ده گه ری. که ئە م خۆینه هۆی نهمری ئە وانه. ههر به وه ی که و باسی جهسته ی (خودا وه ند) ان ده کهن، وهک ئە وه ی مرۆف بووبن و پاشان نهمرییان به ده ست هینای و گه یشتنه پله ی خودا وه ندی، هه تا باسی ئە وه ش دکات که بریندار ده بن، برینه که یان به ره وه ام چاک ده بیته وه، ئە م بریندار بوونه ش ههر حاله تیکه هی (مرۆف) نهک هی خودا وه ندان، ئە مه ش ههر ئە و گۆته کۆنه ی یونانییه کانه مان بۆ ده سه لمینێ که ده لئین: «خودا وه ندەکان، له سه ره تادا مرۆف (پاشا، کاهین) بوون، دوا یی بوون به خودا وه ند» چونکه وه سفی خودا وه ندانیش زۆر تر وه سفیکه جیا له وه سفی مرۆف، ئە وه ی لیره جیا یه له وه سفی یونانییه کان - ته نیا نهمرییه که یه، که ئە ویش زۆر تر بۆ ئە وه ده چی، به ده ستیان هینای، واته پیشتر مرۆف بوون و به شتیوه یه که له شتیوه کان. نهمرییان به ده ست هینای. واته ئە و خودا وه ند نهمرانه، له راستیدا (مرۆفی نهمرمان)، نهک خودا وه ندی هه میشه خودا وه ندو جهسته یان گه یشتوو ته حاله تی (له ش ساغی) ئە و له ش ساغییه ی که چهک و نه خۆشی کاری لێ ناکات، به پیتی باوه ره ئەفسانه ییه که.

له داستانی (ئه لیا ده) ی (هۆمیرۆس) (ئه خیلی) پالنه وان یه کی له وه که سه انه یه که هۆی نهمری ده ست که وه تووه، به لّام ئە ویش خالیککی لاوازی هه یه: «ئه خیل ACHILLES جوانترین و به هه یزترین و نازترین پالنه وانی (ئه لیا ده ی هۆمیرۆس) وه کۆری پلیۆس Peleus و ئیتسه، دایکی به مندالی له ناوی رووباری (ستیکس) ی هه لئیناوه، بۆ ئە وه ی نهمری و هه میشه بژی، به لّام له پاشانیرا پیکرا، ئە و شوینه ی که ته ر نه بوو، چونکه دایکی کاتێ له ناوی هه لئینا بوو ئە و له ویتوه ی گرتبوو» (200) وهک دیاره ئە خیل ههر له مندالییه وه، به ده ستی دایکی، جۆریک له نهمری به ده ست دیتن، ئە ویش ئە وه یه، که دایکی له ناوی رووباری ستیکسی هه لئیناوه و ههر جیگایه کی به ناوی ئە و رووباره ته ر بووه، هه یچ شتیک کاری لینه کردوو، به لّام دوا جار (پاریس) ی غه نیمی ئە و نه نیتیه ده زانی که پاشانی ئە خیل به و ئاوه ته ر نه بووه و - ئە وئ - چهک و تیر کاری لینه دکات، بۆیه تیریکي ژه هراوی له وه شوینه ده دا و ده کیوژی. ئە وه ی لیره، جیگای ئە وه یه باس بکری، ئە وه یه که ئە خیل بۆ خۆی هه یچ ده ستیککی له وه دا نییه، چ له به ده ست هینانی هۆی (نهمری) یه که ی، چ له مانه وه ی خالی لاوازی، که ئە ویش ته ر نه بوونی پاشانییه، به ناوی رووباری ستیکس و مانه وه ی ئە و شوینه ته ر نه بووه، وهک ههر شوینیککی مرۆفی ئاسایی. که ئە وه دیاره مرۆفی ئاساییش، مرۆفی مردنییه، ئە وه ی جیگای سه رنجه ئە وه یه، که ته ر بوونی ته واوی جهسته ی ئە خیل که پانتاییه که ی یه کجار زۆره، به گۆیزه ی، ئە و به شه بچووک و که مه ی که ته ر نه بووه، ئە و به شه زۆر و گه وه ره یه نه بتوانی ئە و به شه که م و بچووکه بیاریزی، ئە وه ش هۆیه کی گرنگه له وه ی که ئە خیل سوود له وه هیزی نهمرییه که ی نابین.

له باوه ری هیندییه کانه ناوی (ناشوبن) ان دیتته ناو که وهک نهمر باسیان ده کری: «ناشوبنه کان ههم لاو و ههم به ته مه نن، ئە وه ی که ئە وان پیتیه وه ناسراون، (ناساتیا Nastyia) یه، که له دوو به شی (نا) و (ناساتیا) (*-36) پیک هاتوو، به مانای (نا واقعی نییه) یه کیکی تر له سیفه ته کانی ئە م دووانه، نهمرییه. که ئە م دووانه یان به پزیشکی ئاسمانی ناسیوه، که نه خۆشییه کانی مرۆف چاره سه ر ده کهن، چاو

به کوپتران ده به خشنه وه، گه نجی و ته ندروستی و هه زانی به مرۆف ددهن» (٦١، ص ٥٢-٥٣) ئەم لاهه به ته مهن و نه مرانه، هه رچه نده وه کو پزیشکی ناسمانی باس ده کړین، به لاه شوینی کاره که یان له سه ره زوی و له نینو (مرۆف) ان دایه، که ئەمانهش به کار و سیفه ته کانیانه وه زۆر له مرۆف ده چن، ئەگه ر بلین (نه مری) یه که یان به ده دست هیناوه، ده توانین ئەوه قبول بکه یان که پیشتر مرۆف بوون. شتی که هه به، نه مری به که ی ئەمانه به ده واره و خالی لاه و کوتایی پتوه دیار نیسه! که ئەمهش سیفه تینکی هه میشه یی ته واره. واته نه مری به که، حاله تینکی کاتی نیه! به راستی نه مری به.

هه ندی که سایه تی ئەفسانه یی هه به، ته نیا به یه که شیوه باس نه کراوه، جگه له وهی که له نینو میلله ته که ی خۆی ده شی زیاتر له شیوه به کی هه بێ، ئەوا هه ر میلله تهش به شیوه به کی باسی کردوه، یه کن له وه که سایه تییانه که زۆر شیوه باس کراوه (یه مه - جه م). ئەو که سایه تییبه ئیرانی به ئەفسانه ییبه ناسراوه له (ویدا) کاندایه به شیوه به کی باس ده کړی: «که سایه تییبه یه مه (جه م) له ویدا کاندایه به وه ناسراوه که یه که مین که سه له (نه مران) که مه رگی هه لێژاردوه (ئه و مر دنی هه لێژارد بۆ ئەوه ی خوداکان دلخۆش بکات، نه مری هه لێژارد بۆ ئەوه ی کوپانی خۆی شادمان کات)» (٥٢، ص ٥٥) واته به پیتی باوه رپی ویدا کان (یه مه - جه م) نه مر بووه، له نینو نه مرانیش یه که مین که سه که مر دنی هه لێژاردوه، مر دن هه لێژاردنه که شی بۆ ره زامه ندی خوداکان و دلخۆشی ئەوان بووه، به پتیچه وانه گوپی به خواستی کوپه کانی نه داوه و دلخۆشی نه کردوو، به وه ی دلخۆشی و ره زامه ندی خوداکانی لا گرنگتر و پیرۆزتر بووه، به لاه خوداکان بۆچی دلخۆشی خویان له مه رگی مرۆفدا ده بین؟! بۆچی نایانه وئ مرۆف نه مری؟! ئەمه پرسباریکه و ئەزله ی! به لاه، واقعی حال دلخۆشی، مرۆف، مرۆفه ده بی مری. خودا، خودایه هه میشه و نه مر!!؟.

(جه م- یه مه) یش به م مه رگ هه لێژاردنه ی لای هیندی به کانی بووه شا و خودای مردوو، که ئەمهش بووه هۆی ئەوه ی له که سایه تییبه کی پیرۆز و (نه مر) هه بی به خودای مر دن و شتبه ی شوومی بوینی به وه ی بووه خودای مردوو جار تکی تر به گه ل نه مران که وه ته وه.

ئەگه ر جه می هیندی بۆ ره زامه ندی خودا وه نده کانی مر دنی هه لێژارد و وازی له نه مری هینا، ئەوا (سوله یانی که کیم) ی ئەفسانه یه کی (ئه نده نووس) ی له پینا و کوپ و نه وه و کهس و کاره که ی، وازی له نه مری هینا و نه ویش وه کو ئەوان (مر دن) ی هه لێژارد، وه کو ئەفسانه که باس ده کات، «سوله یانی که کیم (ناوی حیات) به ده دست دینی، که له سه رباز و توچار و جووتیاره کانی ده پرس، ئەو ناوه سوودی چی به ؟: (جووتیار گو تی: تۆ ده مینی یی و کهس و کارت ده مر ن) سوله یانی که کیم گو تی: قهت نایخۆمه وه، ژیا نیکم بۆ چی به مناله خۆشه وسته کانم لاه مه نه بن؟!» (٢٦، ل ٨٤) له کاتیکدا ده یان و هه زاران کهس به دوای ناوی حیات دا ده گه رپن و نایدۆزیتته وه، به و داخه وه سه ره ده نیتته وه که چی سوله یانی که کیم، ئەو ناوه نایاب و ئەفسانه ییبه ی ده ست ده که وئ، که چی نایخواته وه؟! نه خوار دنه وه که شی زۆر کار تکی باو کانه و مرۆفانه به، ده زانی، ئەگه ر خۆی واته - سوله یانی که کیم - ئەو ناوه بخواته وه نامری، به لاه، کهس و کار و منداله کانی ده مر ن نه ویش ژیا ن و نه مری به کی ناوی که

منداله کانی لایه وه نه بن. ئەو رایه ی سوله یانی که کیم که پیش خوار دنه وه ی ناوی حیاتییبه، زۆر له رای ئەو کابرایه نزیکه، که له ئەفسانه ی کوردییبه که پاش خوار دنه وه ی ناوه که و ژیا نی ده یان سال و ته نیا مانه وه ی، ئەو قه ناعه ته ی لا دروست بوو. واته له خوار دنه وه ی ناوی حیاتیی به شیمان بووه. به لاه، په شیمان بوونه وه که دادی نه ده دا.

(هه ر قه ل) ئەو پاله وانی نازا و سه رکیش که هه ر به مندالی دوو مار ده خنکینن پاشان زنجیره به کی سه رکیشی ده کات و سه راو و ده راویکی زۆر ده بینن و دوا جار ده گاته ژیا نی نه مری: «که ده به وئ جار تکی تر خۆشه وستی هه ر قه ل به ده ست بینیتته وه، کراسیکی مه رگای بۆ هه نارد هه ر ئەوه نده هه ر قه ل کراسه که ی له به رکرد، ژه هری ئەو تیره ی (که پیشتر) له گه ل خوینی نیسوس تیکه ل ببوو له خوینی گه را، هه سته به ژانیک گران کرد، پارچه به کی گوشتی جه سته ی خۆی پچری که ویستی کراسه که له به ر خۆی دا وێ. له جه ژمه تان رووی له کیتی ناویتا کرد، له وئ سه ری خسته سه ره ته ورزیتنه که ی و فه رمانی دا ناگر له جه سته ی به رده ن، به لاه خودا وه ندان له گه ل هیرا له سه ره ئەوه ریکه وتن. که ببیه نه ناسمان و ده گه ل خودا وه ندان ی بدن» (٢٠٠) ئەوه ی گرنگه، که خودا وه ندان ده یانه وئ هه ر قه ل له نینو نه چ و بیته یه کیک له نه مران، پر یار دده ن، که یه که م: ببیه نه ناسمان و له زه وئ واته نینو (مرۆف) انی نه هیلن. دووه م: له ناسمان ببیه نه ریزی خودا وه ندان. که ئەمهش زۆر له ئۆتو- ناپشتم نزیکه، نه ویش که خودا وه ندان ده یکه نه یه کیک له خویان - نه مران - ده یبه نه ولات و خاکی خویان و سیفه تی خودا وه ندان ده دن، وه ک ئەوه ی زمانحالی خودا وه نده کانی بلن، نابی هیج (مرۆف) یک به مرۆفی نه مری، به لکه، ئەگه ر ویسترا نه مری، ده بی له ریزی مرۆفان بیته ده ری و له ولات و خاکی ئەوان نه مینن. ئەوهش ئەوه بی ده خاته وه که خودا وه ندان له سه ره تا وه گو تو بوویان «نه مر خودا وه ندان».

یه کن له وانه ی (نه مری) به ده ست دینی (ئۆتو- ناپشتم) ه سه ره له وه دایه، گلگامش که به دوای نه مریدا ده گه ری و دوا جار به ده سته ناهینن، زۆر له ئۆتو- ناپشتم به ناوتر و ناسراوتره، که نه مری به ده ست هیناوه، گلگامش که به دوای نه مریدا ده گه ری، له قوناغیکی گه رانه که یدا تووشی ئۆتو- ناپشتم ده بی و لیتی ده پرسن:

«ئه وه تا من سه یری تۆ ده که م، هۆی ئۆتو- ناپشتم هیج جیا وازی به کی له جه سته ی تۆدا ناییم، تووش وه کو منی به لئ: تۆ هیج نه گۆراوی و له من ده چی» (١٣٣، ص ١٥٠)

پاشان گلگامش ده لئ:

«پیم بلئ! چۆن به گه ل گه لی خودا وه ندان که وتی و ژیا ن و نه مریت ده سه که وت؟! له وه لاه ئۆتو- ناپشتم ده لئ:

(گلگامش ده رگای نه نیتییبه کی دا پۆشراوت بۆ ده که مه وه له نه نیتییبه کی چاره نووسی خودا وه ندان تا گادارت ده که مه وه»

پاشان ئۆتو ناپشتم باسی لاه و که شتی دروستکردن و پرگارکردنی گیانله بهر و زینده وه ر و مرۆفه کانی بۆ ده کات و چۆن خودا وه ندان له پاداشتی ئەو نازایه تییبه، ده یبه نه نینو خویان و ژیا نی

هميشه يى ددهنى. بۆ ئەمەش خوداوندان كۆدەبنهوه و داوا له (ئەنليل) دەكەن ئەم برباره جيبه جى بكات، ئەنليل دەلى:

«پيش ئىستا (ئۆتۆ- ناپشتم) هەر تەنيا مرۆڭ بوو

بەلام، ليرە بەدواوه (ئۆتۆ- ناپشتم) و ژنەكەى وەكو ئيمە دەبنه خوداوند

(ئۆتۆ- ناپشتم) دوور لە دەمى رووياران دەژى

دوايى دووربان بردم لەكن دەمى رووياران دايمەزاندم ئىستا كى بۆ تۆ خوداوندان كۆ دەكاتەوه، تا كۆر بگرن، گلگامش! بۆ ئەوهى ئەو ژيانەت دەسكەوئ، كە بەدوايدا دەگەرپتى؟» (۱۳۳، ص ۱۶۲).

ئەوهى گرنگە ليرە، ئۆتۆ- ناپشتم و ژنەكەى لەپەلى مرۆڭيدا نامين و دەبنه خوداوند و ژيانى هەميشه يى بەدەست دپن، كە دەتوانين بلپين يەكئى لەرووتنرين و سەرکەوتوتنرين بەدەست هپنانى نەمرييه كە ئۆتۆ- ناپشتم و ژنەكەى بەدەستيان هپناوه، بەدەست هپنانەكەش بەربارى كۆيونهوهى خوداوندانە، وەكو دياريشە، سەرەتا لەشيوهى مرۆڭياندا ناھيتلن و دواجار لە ولاتى مرۆڭشيان دەگويزنەوه بۆ جيهانى خوداوندان و ئەوسا ژيانى هەميشه ييبان ددهنى.

لە داستانى (هۆميرۆس)دا، كە (كالبوسۆ) (ئۆدۆسيۆس) و تاقمەكەى لە خنكان پرگار دەكات، هەر ئەو دەم عاشقى دەبى، بربار دەدا بيانباريزى و گرتى دللى خۆى بۆ دەكاتەوه و هيوو دەخوازى بۆ يەك بن و پيئەوه بژين: «لەپيتا ئەمەدا دەكوشى پيئى نەمريى بخواتەوه و لە شيوهى مرۆڭييه كەيدا دەرى بيتى، بەلام ئۆدۆسيۆس دلگەرمى گەرانەوهيه بۆ نيشتمان و كن ژنەكەى» (۱۳۸، ص ۱۰۰) هەرچەندە كالبوسۆ زۆر لەسەر ئەوه مكوړە كە ژيانى نەمريى بداتە ئۆدۆسيۆس و بيكاتە كەسيك كە پيرى نەبينى و مردن نەيگاتى. زۆر هەولدهدا كە: «خواردنى خوداوندان (ئەمبەرۆسيا) دەرخوارد بەدات و مەى (نكتار) ئى ئەوانى پى بخواتەوه، لەگەل هەموو ئەمانەش ئۆدۆسيۆس ناپهوى ئاواتى كالبوسۆ بيتە دى، ئەوهى لا خۆشترە بگەرپتەوه نيشتمان و لاى ژنەكەى و ژيانىكى مرۆڭانە بژى و لەنيو ئەواندا بژى و بمرى» (۱۳۸، ص ۱۰۷) ئەوهتا جارىكى تر ئۆدۆسيۆس ژيانى هەميشه يى بۆ دپتە بەردەست دەتوانى بچپتە نيو خوداوندان و لە مرۆڭى بشۆرئ، كەچى، رەتى دەكاتەوه، ئەويش وەكو (سولپمانى حەكيم)ى نيو ئەفسانەى (ئەندەنووسى)يان ژيانى، نيو نيشتمان و كەسوكارى لا خۆشترە، لەوهى بەهەميشه يى و خوداوندى دوور لە نيشتمان و خۆشەويستى بژى. لەوهش ئەوهمان بۆ روون دەبيتەوه، كە مرۆڭ لە ئەجمادا هەر ژيانى مرۆڭانەى بە (بوون و ژيان و مردن)هوه لا خۆشترە، لەوهى كە بيتە خوداوند و دوور لە ولاتى مرۆڭان و ژيانى مرۆڭان هەتا هەتايى بژى. سەيره ئەو ژيانە هەميشه ييبەى كە پالەوانان بەتايبەت گلگامش چ بەزەحمەت بەدوايدا گەرا، كەچى ئۆدۆسيۆس چ بەناسانى رەتى كردهوه!! ئەوهى لەنيو ئەو پالەوانانەدا سەرنج رادەكيشى كە بەدواى نەمرييدا دەگەرپن. دوو شتە، يەكەم: بەشيكى گرنگ لەو كەسانە (پالەوانان)، كە ئارەزووى پەيداكردى هۆيهكانى نەمريى رىگاي دوور و پرمەتسيبان دەخاتە پيش. دووم: پيساوانى (تايينى)ان، كە ئەوانيش زۆرتر دواجار دەگەنە ئەم ئاواتە. لەم دوو خالەش دەتوانين، ئەو رايە بەدەست بيتين كە، دوو شت زۆرتر دەگەنە ئەجمام، يەكەم: پالەوانەتيه كە پشت بەهيز

و زانايى دەبەستى، دووم: پياوى تايينيه كە پشت بەئيمان و پشوو درپتى و سەبر دەبەستى. هەرچەندە بەدەستهيئاننى ئەم هۆ و نەمرييه هەر تەنيا لە سنورى ئەم دوو جۆرە كەسايەتيسانە ناوەستى، بەلام دەتوانين بلپين زۆرترين و بەرچاوترينان، ئەگەر بمانهوى، ئەو كەسايەتيسانە بەپيتى ئەجمامى كارەكانيان دابەش بكەين دەتوانين بەشيوه يەكى گشتى لەم چەند حالەتەدا كۆيان بكەينهوه.

يەكەم: ئەو جۆرە كەس و پالەوانانەن كە بەدواى هۆيهكانى نەمرييدا دەگەرپن، بەلام دەستيان ناكەوئ. دووم: ئەو جۆرە كەس و پالەوانانەن كە هۆى نەمرييه كەيان دەست دەكەوئ، بەلام سوودى لى نابين. سيبهيم: ئەو جۆرە كەس و پالەوانانەن، كە هۆ و نەمرييه كەيان دەست دەكەوئ و ماوه يەك سوودى لى دەبين، بەلام دواجار لەدەستى ددهن، ئەمانەش سى جۆرن:

- ۱- ئەوانەى بەشيوهى (قەدەر) لەدەستى ددهن، وەكو گلگامش پالەوانى ئەفسانەى سۆمەرى.
- ۲- ئەوانەى كە بەهۆى خالتيكى لاواز لەدەستى ددهن، وەكو ئەخيلى پالەوانى ئەفسانەى يونانى.
- ۳- ئەوانەى كە خۆيان رەتى دەكەنەوه. ئەمانەش دوو جۆرن:
 - ا- ئەوهى بەپى ئاگايى و نەزانى رەتى دەكاتەوه، وەك (ئادابا)ى ئەفسانە سۆمەرييه كە.
 - ب- ئەوهى بەهۆشيارى و ئاگادارى رەتى دەكاتەوه، وەك (سليمانى حەكيم) لە ئەفسانەى ئەندەنووسى-دا.

چوارم: ئەو جۆرە كەس و پالەوانانەن، كە هۆ و نەمرييه كەيان دەست دەكەوئ و هەتا هەتايى بەنەمريى دەمينتەوه.

ئەمانەش دەبن بەدوو بەش:

- ۱- ئەوانەى دلشادن و بەژيانى نەمرييه كەيان رازين، وەكو ئۆتۆ- ناپشتم و ژنەكەى لە داستانى گلگامش.
- ۲- ئەوانەى بيزارن و دەپانهوى لەو (نەمريى!) يە رزگار بن، وەك چيرۆكى (زەلامتيك) لە ئەفسانە كورديه كەدا.

۲-۶-۲- دۆراندنی نەمریی:

ئەگەرچی ژمارەى ئەو مەرقانەى كە بەدوای نەمریبیدا گەراون و ناو و چیرۆکیان ناسراوه، ژمارەبەكى یەكجار كەمن! بەرامبەر بەو مەرقانەى كە هیوای نەمریی دەخووزن، چونكە دەتوانین بێ دوودلی بلیین: هەموو مەرقیك لەددا هیوای نەمریی و بەدەستەتانی نەمریی دەخووزن، بەلام هیندە هەیه ئەو هیوایە لای هەموو مەرقیك نابیتە كردهوه. ئەوانەش كە بەدوای نەمریبیدا گەراون، قوربانیبەكى زۆریان داوه و زەحمەتیكى زۆریان كیشاوه. زۆرى پالەوانەكان لە هەرهەتی ژیان و لاوتیتیدا واز لە كەسوكار و ولاتی خوێان دیتن، هەندىكیان كە پاشا و بەدەسلاتن واز لە پاشایەتى ولات و ژبانى خوێش و نیو ولات و كەسوكار دەهیتن و ریگای هات و نەهات و پرمەترسى و ئەنجام ون دەگرنە بەر. لەنیو هەموو ئەمانەشدا- وەكو پیتشتر باسمان كرد- هەندىكیان، هیچیان دەس ناكهوت و هەناسە سارد دەگەرتنەوه، یا ئەوهتە سەریان تیدەچن، هەندىكیان دەستیان دەكهوت، بەلام، هیچ سوودیكى لى نابین، هەندىكیان ماوهبەكى كەم، دەتوانن سوود لە نەمریبەكە ببین، ژمارەبەكى یەكجار كەمیش ئەو نەمریبە بەدەست دیتن و هەتا هەتا بێ- وەك چیرۆكەكان باس دەكەن- بەنەمریی دەمیتنەوه، زۆرى ئەوانەش كە نەمریی بەدەست دیتن، لەبارى مەرقاندا نامیتن و لە جیهانى مەرقاندا نامیتنەوه، واتە دەچنە بەرگی خوداوەندان و دەچنە (ولات!)ى خوداوەندان. ئیمە لێرە تەنیا باسى ئەوانە دەكەین، كە نەمریبەكە بەدەست دیتن و پاشان لەدەستى دەدەن.

گەگامش پالەوان و پاشا و دوو بەش خوداوەند، دیارترین و ناسراوترین پالەوانە، چ لەسایەى گەران بەدوای (گیایی نەمریی)دا، چ لەسایەى بەدەستەتانیان و دۆراندنەكەیدا، وەكو لە داستانهكەدا دیارە دلگەرمى و موكرپى گەگامش لەپیتنا و بەدەستەتانی ئامانجیكدا دەدرن. كەچی گەگامش پاش ئەوهی ئەو - روهكە سەیره: بەدەست دیتن هەموو ئەشق و ماندوو بوون و گرنگی (گیایی نەمریی)یەكە لەبیر دەكا و بەناسانى و بەشیوهی (قەدەر) لەدەستى دەدا و دیدۆرتینى، لەكاتیكدا لە ریگای گەرانەوه لا دەداتە سەر بێر و ساردووتیك. ئەو گیا بەنرخە، بەسادهیى لەو گۆرە دادەنى و خوێ شۆر دەبیتەوه نیو بێر بۆمەلە، هەر لەو كاتەدا ماری حازر خوێ بۆنى ئەم گیایە دەكات و بى هیچ بەرهەستىك، پىك و راست (گیایی نەمریی)یەكە دەخوا، گەگامش كاتىك هەست دەكات، مار لە خواردنى بۆتەوه و خەربكى كراس فرێدانه، گەگامش هەر هیندەى بۆ دەمیتنەوه، بى دەسلاتانە دەس بەگریان بكات و بەگەلبیبەوه روو لە (نور- شەنابى) بكات و بلى: دەستەكانم بۆكى ماندوو بوون و خوینى دلم بۆكى داچۆرا؟ هیچم بۆ خوێم بەدەست نەهیتنا؟! ئەوهى من بۆى ماندوو بووم، مار بەناسانى خواردى، بەم شۆبە، گەگامش ئەوهى بەزەحمەتى زۆر دەسى كەوت، زۆر بەناسانى دۆراندى. دۆراندنیكى قەدەرى!!

ئەخیل یەكێكە لەو پالەوانانەى كە نەمریی بەدەست دیتن و ماوهبەكى زۆرىش سوود لە نەمریبەكە دەبینن، بەلام چونكە نەمریبەكەى هەر لە ئەوهلەوه خالى لاوازی خوێ هەیه، دواجار بەم خالە لاوازه، ئەویش ئەم شتە بەنرخە دەدۆرتینى، هیندە هەیه، ئیرادەى ئەخیل، لە بەدەستەتانیان و دۆراندنەكەیدا، هیچ رۆلێكى نییه! بەلكە دەتوانین بلیین لە حالەتى ئەخیل-دا دوو هۆى دۆراندن یەكتر دەگرنەوه، یەكەم،

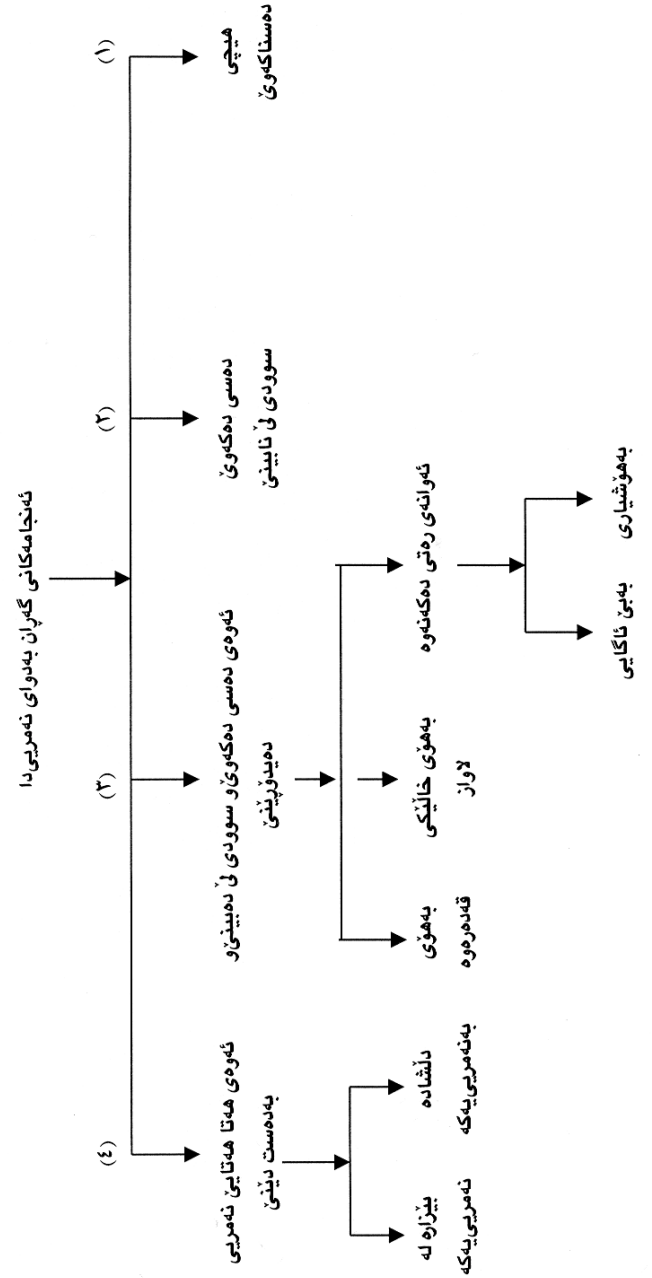

خالئی لاوازه، دووه: قهدهره، نهخیل که به مندالی دایکی له ناوی رووباریتی هه لڊینتی، ناوی نهو رووبارهش بهر هه جینگایه کی جهسته بکهوئ، نهو جینگایه هیچ چهک و نه خوشییهک کاری لئ ناکات، واته خاوهن جهسته نهمر دهبت. بهلام، نهخیل که دایکی به مندالی له رووباریتی هه لڊینتی، بهدهست پاشپانیه کی دهگری، جینگای نهو دهستهی دایکی به ناوی رووباره که تهر نابج و نهو هیزه ی بهرناکهوئ، که خو له بهرامبهر چهک و نه خوشییهان بگرئ. دواچار دوژمنه کانی بهم نهیتیه دهزانن و تیرتیک ئاراسته ی نهو پاشپانیه تهر نهبووه دهکن و تیر راست بهو جینگایه دهکهوئ و دهبتته هوئ مردنی نهخیل و نهویش دواچار نهمریبه که دهه لڊینتی.

لهوانه ی که ههر بهم هوئه نهمری و لهش ساغی دهه لڊینتی به کیتکیان (زیگفرید) هه پالنهوانی نهفسانه ی (ئهلمانیا) یی، بهلام، نهو پالنهوانه به نازایه تیبی خوئی هوئ نهمریبه که بهدهستدینتی: «پالنهوانی کی گنج بوو، نهژدیهایی که به ترسی کوشت، کاتی خوین له گهرووی نهژدیهایی فیچقه ی دهکرد، خوئی بهو خوینه شوش، ههر لهوکاته ی که خوئی به خوین دهشوش گه لای درهختیک کهوته سهر پشتی و پتیهوه نووسا و رتیک له بهرامبهری دلی و لهسهر پشتی، بهم شتیهوه تهواوی جهسته ی - چهک نهبری - (۳۷) بهدهست هینا، تنیا نهو جینگایه نهبت که گه لاکه ی پتیه نووسابوو، هیچ کهسه سن خوئی له بهرامبهر نهو جهسته چهکنهبره نهدهگرت، پاشان دوژمنان به فروفیل نهو خاله لاوازه یان دوزیهوه تیرتیکیان لیدا. تیری دوژمنان راسته و راست لهو جینگایه چهقی که گه لای دار نهیهیتشتبوو به خوین ببت، تیر له پشپانیهوه را له دلی زیگفرید چهقی و کوشتی» (۵۱، ص ۱۱۹) نهگهرچی زیگفرید خوئی هوئ نهمریبه که بهدهست دینتی، بهلام قهدهر دهوری خوئی دهگرتی و گه لای دار لهو وهخته دهکهوئته سهر پشتی و پتیهوه دنووسن که خوئی به خوینه که دهشوا، نهو شوینه به خوین نهبووهش وهک خالی لاوازه دهیتنهوه و، دواچار ههر نهو خاله لاوازه دهبتته هوئ لهدهست دان و دوزاندنی نهمریبه که.

جورتیک تر له دوزاندنی (نهمری!) دوزاندنی - ههوا - یه، له کاتیکدا وهک (جیمس فریتزه) باس دهکات، پشت به (سهردهمی کون) نهو - واته - ههوا بهرهمی (داری ژبان) ی له بهر دهست بوو، نازادیش بوو له وهی له بهرهمی نهو داره بخوات، یان نا! کهچی ببت هیچ کاریگه ریه کی دهره کی، له بهرهمی داری ژبانی نهخوارد و، بهرهمی کاتی و مردنیتی خوارد، لیتره نهگهرچی، خواستی هه لڊینتی لهدهست خوئنه تی؛ بهلام دهوانین بلتین که قهدهر دهورتیکی کز و په نامه کیی هه یه، لهوهی که نه میش له بهرهمی داری ژبان نهخوات و له نهجامدا نهمری بدوئینتی.

نادابای سۆمهری، بهجورتیکی تر نهمری دهه لڊینتی، که دهچینه - بن دنیا - : «خوداوهندان لییان پرسی - نادابا - بو ره شپۆشی گوتی: خه مباری (تهموز و نینگزیده) مه، نهو دووانه ی تبهه خه لکی سهر زهوی خوئشان دهوین و وا دهزانین که مردوون، خوداوهندان بهم وهلامه دلخوش بوون و رتیکیان دا بجیتته ژوروهوه. سهرکهوت لهوهی که له بهرامبهر - نانۆ - بهرگری له خوئی بکات، خوداوهند بریاری دا - خواردنی ژبان - پیتشکهش به نادابا بکات. کهچی نهو دهرسی خوئی به چاکی له بهر کردبوو، بهلام، نهو هیچی وهرنهگرت تنیا کراسیک و هه لڊینتی چهوری نهبت خوئی پت چهور بکات، ههر به هوئ نهو ره تکردهوه یه،

نهمریبه که ی دوزاند» (۱۱۹، ص ۳۴۶) نهو ره تکردهوهی نادابا بهو هوئه بوو که پیتشتر نامۆژگاری کرابوو، که خواردنی مردنی دهدهنت، نهکا وهری بگرئ. بوئه هوئ دوزاندنه که ی ره تکردهوه یه ره تکردهوه یه کی به ناگایی و ببت ناگاییه. به ناگایه لهوهی که رهتی دهکاتهوه! ببت ناگایه لهوهی که رهتی دهکاتهوه چییه!؟

یه کیتی تر لهوانه ی نهمری به (ره تکردهوه) دهه لڊینتی، (یهمه) جهمی نیتو نهفسانه ی هیندیه که ههر (جهم) ی ناری و ئیرانییه، بهلام لیتره به شتیهوه کی دی باس دهکرت، به پیتی دهقه هیندیه که (یهمه - جهم) بو خوئی له نهمرانه! بهلام بو ره زامه ندی و دلخوشی خوداوهندان، نهو نهمریبه رهت دهکاتهوه، گوئ بهوه نادا که بو خوشی خوئی و منداله کانی نهمری هه لڊینتی. نهو رازی کردنی خوداوهندانیش، ههر نهو حاله ته هه میشه ییه دهجه سپینتی، که خوداوهندان نهمر و هه میشه ن، بهلام، مرۆژ ژبانان کاتییه و دهبت، بمرن، (یهمه - جهم) ییش که مرۆژه، ههر دهبت بمرئ. بوئه مردن هه لڊینتی و نهمری رهت دهکاتهوه. ره تکردهوه یه کی به ناگاییهوه.

نۆدۆسیۆس، نهو پالنهوانه نازایه، کالۆسیۆسهزی لئ دهکا و دهیهوئ، خواردن و خواردنهوهی ژبانی بداتی و له نیتو مرۆژان دهری بیتنی و ژبانی هه میشه یی بداتی و پتیهوه بژین، وهک ژن و میترد. بهلام، نۆدۆسیۆس بو خوشه ویستی ژن و نیشتمان که ی، نهو ژینه تازیه یی - بهژنیکتی خوداوهند و ژبانیکتی هه میشه ییهوه رهت دهکاتهوه و بههه موو ناگاییه که وه دهیهوئ بگه رتیهوه نیتو نیشتمان و باوهشی ژنه خوشه ویسته که ی، که وهکو خوئی مرۆژه ژبانی نیتو نهو مرۆژانه بههه موو خوشی و ناخوشیه که وه هه لڊینتی و به تهواوی ناگادارییهوه نهمری رهت دهکاتهوه، بهوهش ژبانی هه میشه یی دهه لڊینتی دوزاندنیکتی به ناگاییهوه.

یه کیتی تر لهوانه ی که به تهواوی ناگادارییهوه، ناگاداری له ژبانی هه میشه یی، به هوئ ناوی حیات و ناگاداری له ژبانی کورت و مردنی دواچار بهو هه موو جیاوازییهوه، به تهواوی ناگادارییهوه (سولیمانی حکیم) ی نیتو نهفسانه نهنده نووسیه که، نهو ناو و ژبان هه میشه ییه رهت دهکاتهوه، پاش نهوهی (ناوی حیات) بهدهست دینتی، له هاوالاتیه کانی سه رباژ و توجار و جوتیاره کانی، سوودی نهو ناوه دهپرسی. جوتیار دهلتی: سوودی نهو ناوه له وه دایه، که سوکار و منداله کانت هه موو دهمرن، بهلام، خوئ نامری و دهمینتی، نهویش نهوه قبول ناکات ناوه که بخواتهوه و نهمر ببت، له کاتیکدا که سوکار و منداله کانی هه موو مردو بن. دهلتی: «ژبانیکم بو چیه منداله کانم لامه وه نه بن» بهمهش ناوی حیات و نهمری رهت دهکاتهوه و وهکو که سوکاره کی مردن هه لڊینتی و بو هه تا هه تایی نهمری دهه لڊینتی، دوزاندنیکتی به ناگادارییهوه.

وهکو خوئندمانه وه دهرکهوت، نهگهر کهسانی هه ن هه موو سه رمایه ی پاشایه تی و دهسه لاتی دنیا بهجن دیتلن و بهدوای (ناوی حیات) و (نهمری!!) دا دهگرتین، له گه رانه که شد مل له چهقو دهخشینن. کهچی دهستیان ناکهوئ! بهلام، ههر نهو ناوی حیات و نهمریبهش کهسانی تر هه ن بهناسنی دهسیان دهکهوئ و زۆر به سادیه یی رهتی دهکهنهوه، (بابا تایهر) شاعیری گه وهی کورد پیتش هه زار سال زۆر به جوانی نهو

حاله‌ته‌ی به‌شبعر ده‌ربره‌وه:

یه‌کئی دهر د و یه‌کئی دهرمان په‌سنده

یه‌کئی وه‌صل و یه‌کئی هیجران په‌سنده. (۳۸-*)

به‌لئی یه‌کئی له هۆیه‌کانی به‌رده‌وامیی ژیان، ئه‌وه‌یه که هه‌رکه‌سه و شتیکی له لا گرنه‌گه، که هه‌ر ئه‌و شته گرنه‌گه‌ش له‌کن یه‌کئی تر، به‌هیچ ناچئ و ئه‌و به‌پێچه‌وانه‌ی ئه‌وی پێشوو شتیکی تر به‌گرنه‌گه‌ش ده‌زانئ، که ئه‌م گرنه‌گییه‌ی که‌سی دووه‌م، لای که‌سی یه‌که‌م بئ نرخه، راسته یه‌کئی به‌دوای دهر ددا ده‌گه‌رئ، یه‌کئی تر به‌دوای دهرمان، یه‌کئی سه‌ودای پێکه‌یشتنه، یه‌کئی تر دا‌برانی لا خۆشه، هه‌ر ئه‌م یاسایه ئاوی حیات و نه‌مریش ده‌گرێته‌وه، ئه‌نجامه‌که‌شی به‌ده‌سته‌پێنان و دۆزاندنه!!

۲-۶-۴- مردن به‌عشق‌وه:

لایه‌نیکی تری کاردانه‌وی (مردن!) به‌سه‌ر مرۆف ئه‌وه‌یه، که پاش ئه‌م هه‌موو هه‌ولدان و خۆ دزینه‌وه‌یه له‌ مردن و ئه‌نجامه‌کانی مردن، په‌نای بۆ پێگایه‌کی تریش بر دوه‌وه تا خۆی له‌ ترس و ناخۆشیه‌یه‌کانی مردن رزگار بکات. ئه‌ویش ئه‌وه‌یه که مرۆف له‌ زۆر حاله‌تدا رێگای مردنی به‌عشق‌وه‌ی هه‌لبژاردوه‌وه. عه‌شق له‌ پێناو ئه‌و شتانه‌ی که خۆشی ویستوو و باوه‌ری پێیان هه‌بووه، عه‌شق به‌ئافره‌ت، نیشتمان، نه‌ته‌وه، چین، نایین و باوه‌ر، لا په‌ره‌کانی مێژووی مرۆفایه‌تی پراو پره له‌ نمونه‌ی ئه‌م جوژه‌ که‌سانه‌ی که به‌عشق و باوه‌ره‌وه‌ پاله‌وانانه کوژاون و شه‌هید بوون و مردوون.

ئه‌و مردنه‌ی که لای خۆیان خۆشه‌ویستیان کردوه‌وه. «له‌وه‌ش که ویستویه مردن لای خۆی خۆشه‌ویست بکات، دیسان په‌نای بۆ زۆر شت بر دوه‌وه، پشت به‌دوو شت. یه‌که‌م: باوه‌ر. دووه‌م: عه‌شق. ئه‌م دووانه‌ش زۆر تێکه‌ل و پێکه‌وه‌ن، چونکه مرۆف له‌سه‌ر هه‌ریه‌کێکیان مردبێ، ئه‌وه‌که‌ی تری له‌گه‌ل بووه.

ئه‌گه‌ر له‌سه‌ر «عه‌شق» مبرئ، ده‌بێ باوه‌ری به‌عشق‌ه‌که‌ی ئه‌وه‌نده‌بێ بگاته راده‌ی باوه‌ر! جا عه‌شق‌ه‌که‌ی له‌هه‌ر چ شتیکه‌وه‌ بێ، ئافره‌ت بێ، نیشتمان بێ، نه‌ته‌وه بێ، باوه‌ری نایینی بێ، باوه‌ری چینه‌یه‌تی بێ، عه‌شقی که عاشقه‌که‌ی ئه‌و شته‌ی له‌ لا هینده خۆشه‌ویست و پیرۆز بکات، که بۆی مبرئ! یانی مردنێک به‌عشق‌وه‌وه.

دیسان باوه‌ریشی به‌هه‌ر شتیکی و جوژه‌ باوه‌ریک بووبێ، ده‌بێ باوه‌ره‌که‌ی بگاته راده‌ی عه‌شق، که خاوه‌ن باوه‌ر خۆی به‌عشق‌وه‌ بۆ باوه‌ره‌که‌ی بداته کوشت، جا باوه‌ره‌که، نایینی بێ، نه‌ته‌وه‌یه‌ی بێ، چینه‌یه‌تی بێ، یا مرۆفایه‌تی بێ، هه‌ر باوه‌ریکی که خاوه‌ن باوه‌ر هینده به‌پیرۆز و خۆشه‌ویستی بزانی، تا راده‌ی عه‌شق، که ئاماده‌بێ به‌عشق‌وه‌ بۆی مبرئ، واته مردنێکی به‌باوه‌ره‌وه. (۳۷. ل ۲۷۱-۲۷۲) جا ئه‌م عاشقه‌ خاوه‌ن باوه‌رانه، مردنه‌که‌یان هه‌ر چۆنیک بووبێ و له‌پێناو هه‌ر جوژه‌ باوه‌ر و عه‌شقیکه‌وه‌ بووبێ، وه‌ک پیره‌مێردی شاعیر له‌ شیعریکیدا ده‌نوسئ «لاوان به‌عشق‌وه‌ ئه‌چوون به‌ره‌و پیری مه‌رگه‌وه» له‌و مه‌رگه‌شدا خۆیان به‌ (شه‌هید) زانیوه و شه‌هیدیش جگه له‌وه‌ی به‌پیتی باوه‌ره نایینییه‌کان جیگایان به‌هه‌شته، له‌م سه‌ر دنیا‌یه‌ش نامرن و- له‌سه‌ر قسه‌ی شاعیر «نامرن ئه‌وانه وا له‌ دلێ میلیه‌تا ئه‌ژین».

کاردانه‌وی مردن به‌عشق‌وه

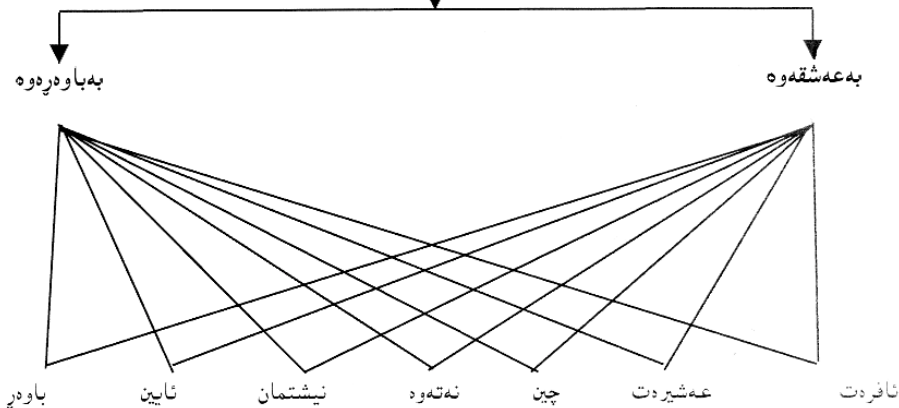

په‌راویزی به‌شی دووه‌م:

(۱-*) قه‌ده‌غه‌ شکینی ئه‌و حاله‌ته‌یه که له‌نێو ئه‌فسانه و چیرۆکه میلییه‌یه‌کان زۆر دووباره ده‌پێته‌وه، وه‌ختی پاله‌وان، هه‌موو شتیکی به‌ده‌ست دیتن، ته‌نیا یه‌ک شتی لئ قه‌ده‌غه‌ ده‌کرئ، به‌لام پاش ماوه‌یه‌ک قه‌ده‌غه‌شکینی ده‌کا و، هه‌موو شته‌کانی تر به‌قوربانی ئه‌و ته‌نیا شته قه‌ده‌غه‌کراوه ده‌کات، یه‌که‌مین قه‌ده‌غه‌ شکینی (ئادهم و حه‌وا) که به‌ره‌می ئه‌و ته‌نیا داره‌یان خوارد له‌نێو به‌هه‌شت لێیان قه‌ده‌غه‌ کرابوو.

(۲-*) ئه‌نلیل: «خوداوه‌ندی زه‌وی و هه‌وا و ره‌شه‌یا له‌ ئه‌فسانه‌ی سۆمه‌رییه‌کان، له‌گه‌ل - نانۆ- و - ئایا- سێینه‌یه‌کان پێکه‌یتنا و پارێزه‌ری نیپۆر (nippur) بوو، ئه‌و په‌رستگایه‌ی که ناوی (ئیکۆز) بوو واته مالی شاخاوی» (معجم الفولکلور).

(۳-*) بابلییه‌کان سوودیکی زۆریان له‌ شارستانییه‌تی سۆمه‌رییه‌کان بینیوه، له‌نێو ئه‌م شارستانییه‌ته‌ زمان واته زمانی سۆمه‌ری ئه‌ویش کاربگه‌ری له‌ زمانی بابلییه‌کان کردوه، ئه‌گه‌ر ئه‌م زمانه‌ش له‌ فه‌ره‌نگی نایینییه‌وه بێ، ئه‌وا کاربگه‌رییه‌که‌ دووبات ده‌کاته‌وه.

(۴-*) باوه‌ر به‌بوون و نه‌مریی گیان له‌کن سۆمه‌رییه‌کان پێش میسرییه‌کان ده‌که‌وئ، ئه‌گه‌ر مه‌به‌ست مۆمیا کردن بێ، ئه‌وا له‌م ناچه‌یه‌ی که ئه‌مرۆ کوردستانی پێده‌لێن، مۆمیاکردن لێره‌ش هه‌بووه.

(۵-*) هه‌رچه‌نده کراسگۆزین باوه‌ریکی بته‌وه له‌نێو برا ئیزدییه‌کانمان به‌لام، له‌ قه‌ولی سه‌ره‌مه‌رگئ، که قه‌ولێکی به‌ناوبانگی نایینی ئیزدییه‌کانه ئاوا یاسی مردن ده‌کا:

/ « بن عاده‌مۆ هه‌زار سال تمام که‌ی /

/ میریاتی ل شهرقی هه‌تا ب شام که‌ی /

/ ده‌ما یه‌کئ هه‌ر دئ ژاکاسا مرنت تام که‌ی / « (گوندیاتی ل ۱۰۸) که ئه‌مه‌ش باوه‌ر هینانه به‌مردن، ئه‌مه‌ بۆ خۆی

لیکنۆلینیه وه یهک هه لده گری؟!

(*) ٦- : بودا باسی ئەم تەمەنە دەکات، هەرچەندە بەرپێژەری تەمەنی مەرۆقی ئاسایی زۆرە، بەلام، ئەوێ که گیان هەمیشە زیندوو بێت، کەوێ دروست بوو؟ یەکەم جار لەسەر چ شپۆیه یەک دەرکەوتوو؟ ئەم پرسبیارانە و زۆری تر بەدوای وەلامدا دەگەڕێن؟!

(*) ٧- بوونە خوداوەند و بیان هەندێ جار گیان لەدوا قۆناغیدا دەبیتتە خوداوەند، ئەوەش لە باوەری سۆفیگەرمان نزیک دەکاتەوه، که دەلێن، دوا قۆناغ (فنا فی الله) یه، له پاش (فنا فی الله) به قای پاش فه نایه.

(*) ٨- کراسگۆرین- التناسخ، لای کاکه بییه کان (دۆنای دۆنای) ی پێده لێن.

(*) ٩- هەر ئیستتا له نێبو برا ئێزدیهه کان کهسانی وا هەن له ژباندا و باسی کراسگۆرین و ژبانی رابردووی خۆیان دهکەن و بەلگه ی زۆریش دیتنه وه، که ئەو ژبانە ی رابردوویان دەسه لێتێ.

(*) ١٠- له ئایینی زهرده شتی، باوه ری په رینه وه له (پردی-چینود) زۆر له گه ل په ردی سپراتی ئیسلام ویکده چن.

(*) ١١- له باسی به هه شت و دۆزه خ، مه به ست له و به هه شت و دۆزه خه یه که پێش ئایینه ئاسمانیه کان مەرۆف باوه ری پیتی هه بوو.

(*) ١٢- ئارداو یراف نامه. گه شتی پیاوێکی ئایینی زهرده شتی-یه، که به نێو دۆزه خ و به هه شت-دا ده یکات و ئەوه ی بێنیوه تی له ناو ئەم یرداف نامه یدا ده یگێرته وه، باسی حالێ دۆزه خ و به هه شتییه کانه به هه موو جۆره کانیه وه، له گه ل (معراجنامه) زۆر پیکده چن.

(*) ١٣- ویراف = ویراب= ویراز، ناوی ئەو ئیمانداره زهرده شتییه یه که به هه لێژاردن له نێو هه موو خه لک هه فت کەس و له نێو ئەو هه وت کەسه، سێکەس و له و سێ کەسه ش (ویراف) هه لده بێژێرن و هه وت شه و هه وت رۆژ ده خه وئ (گیان) ی له پردی چینود ده په رپته وه پاشان به ناگا دپته وه و باسی به هه شت و دۆزه خ به ورده ی بۆ خه لکه که ده گێرته وه.

(*) ١٤- به پیتی باوه ری کۆنی ئەفسانه یی ئێران، ئەفراندن له ماوه ی دوازه هه زار سالی ئەفسانه یی ته واو ده بێ. ئەم دوازه هه زار ساله دابه شی چوار به شی سه هه زار ساله یی ده کړئ. که هه ر به ش و قۆناغه ی سه فه تی تابه تی و زانراوی خۆی هه یه.

(*) ١٥- لێره هۆی دروستکردنی مەرۆف ئەوه یه، که خوداوەندان به گه وره و بچووکیانه وه له زهحمه تی کارکردن رزگاریان بێن. ئەگه ر سه بری ئەو دیمانه بکه ین که له م داستانه دپنه به رچاو کۆمه لگایه کی خوداوه ندی- مەرۆف- ئاسامان بۆ دهرده که وئ، که کۆمه لگایه کی پر له چینایه تییه ئەوته، خوداوه نده مه زنه کان سوغره و بێتگاری به خوداوه نده بچووکه کان ده کەن و له ئەنجامدا خوداوه نده بچووکه کان کۆ ده بنه وه و خۆ پێشاندانیکی پر له نا په زایی و داواکاری ریک ده خەن.

(*) ١٦- ناگنی وه کو ناو هه ر ئەو نا تر و ناگن و ناگره یه، که ئیستتا رۆژانه به کاری دینین، به لام، ئەم (خوداوه ندی ناگنی) یه نیشانه ی ئەوه یه که رۆژانێ، زۆر زوو ناگر په رستراوه، هه ر ئەو په رسته ی شته کانی سروشت، دوا جار له شپوه ی جۆره خوداوه ندیکی خۆی به رجه سه ته کردوو، هه ره وه کو چۆن باران، کانی، رووبار، ده ریا په رستق دوا جار خوداوه ندی ناوی دا هیتنا.

(*) ١٧- حازر خۆر، مه به ست له وه یه که له و قۆناغه ی ژبانی مەرۆف، مەرۆف بۆ خواردن کاری پێشوه ختی نه کردوو، پێشوه خت به مانای مانگ و سالت، وه ک ئەو پێشوه خته ی له کشتوکال و مه رداریدا دواتر مەرۆف سوودی لێ

ده بێنێ، مەرۆقی ئەو سه رده مه ئەو ده مه ی برسی ده بوو- ته واو وه ک گیانله به ره کتیبیه کانی ئەم رۆ- هه ر ئەو دهم به دوای خواردندا ده گه را و چیبی ده س که وتبا ئەوه ی ده خوارد.

(*) ١٨- مه به ست له دهسته واژه ی- هه ولدانیکی زانسته ییانه و تاقیگه یی- بۆ هه ولدانی ئەم کابرا سه قه ته، ئەوه یه که کابرا به- زانیاری-یه وه، با زانیارییه کی سه ره تابه ییش بێ، چه ند گۆل و هه ر گۆله ی چه ند جارێک بۆ مه به سته یکی دیاریکراو به کاره یتناوه، به کاره یتناوه که ش تاقیکردنه وه بووه، بۆیه ده کړئ، ئەو کابرا سه قه ته وه ک زانایه کی رۆژانی زوو ته ماشا بکه ین و هه ولکه شی به تاقیکردنه وه یه کی زانسته ییانه ی سه ره تا وه ربه گرین و ئەشکه وتی- شانده ر- ییش وه ک تاقیگه یه ک بناسین، یه که مه ین تاقیگه.

(*) ١٩- هه ر له به ره ی دوعای تەمەن درێژیه وه (ناشور- ناستیر- ناپلا Ashur- Nastir- Apla جیتگایه کی تابه تی بۆ قوریانی کردن و په زامه ندی خوداوه نده کان دروست کرد «بۆ ئەوه ی تەمەنی گیانی درێژ بێ و رۆژانی ژبانی بێ ژمار بێ» ناشور پانیبال- ییش که په رستگاکانی چاککرده وه و ناوا دوعای کرد «من که له خوداوه ندی ئیسه ده ترسم، ته مه نه یکی درێژ و دلێکی شادمانم بده ئی» (تاریخ ادیان و مذهب در ایران ص ٥٨).

(*) ٢٠- ئەگه رچی له (شاهنامه) فردهوسی- اژدهاک- ضحاک - به تازی عه ره ب داده نئ، به لام رای واش هه یه، که زوحاک عه ره ب نییه!

(*) ٢١- له نێو کورده واری ژماردنی سالان به هۆی، زستان و هاوین و پایز و به هار کاریکی باوه، هه تا هه ندێ جار (په مه زان) واته مانگی رۆژووگرتنیش به کار دێن، له سه ره تای هاتنه شاری ده شته کیه جه جووتیاره کان. سالانی هاتنی خۆیان به (جۆخین- خه رمان) ده ژمارد، (ده یانگوت: هه وت جۆخینه مالمان هاتۆته شار) کاتی جۆخین لوتکه ی پێگه یشتنی به ره مه می کشتوکاله، که ئەو ییش به گرنگترین چاوه گی ژبانی جووتیار داده ندرئ، گرنگی و له سه رزارییه که شی هه ر له وه وه هاتوو.

(*) ٢٢- میر مح ئەو چیرۆکه ئەفسانه ییه، زۆر جۆر ده قی لێ بلاوگراوه ته وه، ئەگه رچی هیتلی سه ره کی هه لاتی (میر مح) له مردن و به ده ست هیتانی جیتگایه که مردنی لێ نه بێ، به لام، له پێکهاته ی وردی چیرۆکه کان جیاوازی گرنگ هه یه.

(*) ٢٣- گارس، جۆزی هه رزنی درشته به هیتشوو ده بێ، زورات، (ف) گاروس، سه بری هه نانه بۆزینه بکه.

(*) ٢٤- ته ماشای که له پووری کورد ژماره (١٠) ی نه ورۆزی ١٩٩٧. ل (١٣٥-١٤٠) بکه.

(*) ٢٥- په ندیکی کوردی هه یه ده لئ: «نه پیتلاوی ته نگ، نه خانه ی به جه نگ».

(*) ٢٦- هه رچه نده ئەم حیکایه ته ش زۆر ده قی جۆراو جۆری هه یه، به لام، سه بری (تیکستی هه شت چیرۆکی ئەفسانه ی کوردی) بکه (٧٥-٨٥)، که مامۆستا (طارق جمباز) سالی ١٩٨٦ هه ولتیر، بلاوی کردۆته وه.

(*) ٢٧- ئەم چیرۆکه من زۆر به مندالی له دایکم بیستروه، زۆری جیا یه له گه ل ئەو ده قه ی که نووسه ر (محمه مد فه ریت حه سه ن) له (مه مه لکه ته ی ماسی) دا سالی ١٩٩٧ هه ولتیر له (١٨٥ تا ١٩) له ژێر ناوی (میوانی بێ ئەده ب) بلاوی کردووته وه.

(*) ٢٨- هه بوونی به هه شت بیریکی کۆنی مەرۆقه له گه ل یه که مه ین ئایین ئەم بیره سه ری هه لداوه، ئەمه وه کو بیری به لام، بێنیی به هه شت و دلنیا بوونی مەرۆف به دلدا که وتن، که به هه شت بوونیکی حه قیقه ت و واقیعه! بۆ مەرۆف، هه ندیک مەرۆف ئەوانه ی به دوای نه مرییدا ده گه رپێن و ده یانه وئ شته کان به چاوی خۆیان ببین، زمانی

گه‌پان به‌دوای نه‌مریی، له‌ئەفسانە‌ی کوردی و فارسی‌دا

۱-۲ خدری زینده و نه‌سکه‌نده:

ئیس‌تا له‌سه‌ر ئاستی جیهانی (خدری زینده) و (۱-*) (ئه‌سکه‌نده‌ری چار قورنه‌ت) (۲-*) دوو که‌سایه‌تی ناسراون له‌نیو میژوو و ئایین و ئەفسانە‌دا. که‌یه‌که‌م: واته (خدری زینده) گوايه (ناوی نه‌مریی) خواردووته‌وه و ئیس‌تا به‌پیتی باوه‌ری (ره‌شه‌خه‌لک) ده‌که (۳-*)، به‌شپوه‌ی تاییه‌تی خۆی به‌رده‌وام به‌نیادا ده‌سورپته‌وه و له‌کوێ که‌سانی لێقه‌وماو و هه‌زار هاواری بکه‌ن و داوای یارمه‌تی لێ بکه‌ن ئه‌و یارمه‌تییان دده‌ا. دووهم: (ئه‌سکه‌نده‌ری چار قورنه‌ت) ه‌که‌ وه‌که‌ که‌سایه‌تییه‌کی واقعی میژویی چووته‌ ناو ئەفسانە‌ به‌وه‌ی که‌ گوايه به‌دوای (ناوی حه‌بات) دا‌گه‌راوه، ئه‌گه‌رچی خۆی ده‌سی نه‌که‌وتوه، به‌لام گه‌رانه‌که‌ی به‌پیتی -ئه‌فسانە‌کان- چووته (ولاتی ئەفسانە‌) و چیرۆکی ئەفسانە‌یی دروست کردوو و ئیس‌تا ئه‌و چیرۆکانه‌ له‌نیو هه‌موو نه‌ته‌وه‌کاندا ده‌گێردینه‌وه هه‌ر نه‌ته‌وه‌ و به‌شپوه‌ی تاییه‌تی خۆی، به‌لام خالی گرنگ و هیتلی سه‌ره‌کی ئەفسانە‌که‌ (گه‌رانه‌ به‌دوای ناوی نه‌مریی) دا. که‌واته ئه‌م دوو که‌سایه‌تییه‌ ئەفسانە‌یییه‌. جگه‌ له‌ چیرۆکه‌ ئەفسانە‌یییه‌کان له‌نیو کورد و فارسدا و اپتویست ده‌کا باسی ریشه‌ی واقعیه‌ تیشیان بکه‌ین، به‌ باسیکی میژویی و واقعی، ئه‌وه‌نده‌ی لیکۆلینه‌وه‌که‌ رێگا دده‌ا.

۱-۱-۲ خدری زینده:

هه‌ندێ لیکۆله‌ره‌وه‌ ریشه‌ی (خدری زینده = خضر الحی) ده‌به‌نه‌وه‌ سه‌ر چیرۆکی (ته‌موز و عه‌شتار) (۴-*) ده‌گێرته‌وه، که‌پاش ئه‌وه‌ی ته‌موز ده‌کوژرێ و ده‌چیتته (جیهانی ژێره‌وه) عه‌شتار به‌دوایدا ده‌چێ و به‌یارمه‌تی خوداوه‌نده‌کان ده‌بیتنه‌وه‌ سه‌ر دنیا، هیتانه‌وه‌که‌ی به‌کۆه! هه‌ر ساله‌ی شه‌ش مانگ له‌جیهانی ژێره‌وه‌ ده‌بێ و شه‌ش مانگیش ده‌گه‌رپته‌وه‌ سه‌ر زه‌وی، ئه‌و شه‌ش مانگه‌ی که‌ ته‌موز له‌ژێر زه‌وییه، سه‌ر زه‌وی، وشک و برینگه، که‌ شه‌ش مانگه‌که‌ی تر دیتته‌وه‌ سه‌ر زه‌وی، سه‌ر زه‌وی سه‌وز و ته‌ر ده‌بێ. ئه‌م هاتنه‌وه‌ی ته‌موز و (سه‌وز -خضر) بوونه‌ی زه‌وی، زۆر له‌و سه‌فه‌ته‌ی (خدری زینده) ده‌چێ، که‌ به‌پیتی وه‌سفه‌ ئایینییه‌که‌، ده‌لێن: له‌هه‌ر شوێنیکی وشک و بێ گیا دانیشتی، که‌ هه‌لساوه‌ ئه‌و جیگایه سه‌وز بووه‌ به‌گیای ته‌ر و تازه، ئه‌وه‌ی که‌پێک ده‌چێ و لێکیان نزیک ده‌کاته‌وه، سه‌وز بوونی ئه‌و زه‌وییه‌یه‌ پاش هاتنی ته‌موز و دانیشتنی (خدر - خضر) که‌ ئه‌مه‌ش هه‌ردووکیان له‌ هیتزی (باران - ناو) نزیک ده‌کاته‌وه، ئه‌گه‌ر ئه‌وه‌ش له‌بیر نه‌که‌ین که‌ هه‌ندێ له‌ زانیانی ئیس‌لام و لیکۆله‌ره‌وانی (قرآن)، (خدر = خضر) به‌یه‌کی له‌و چوار پیغه‌مبه‌ره‌ ده‌زانن: «چوار له‌و پیغه‌مبه‌رانه‌ زیندوون، دووانیان

حالیان ده‌لێ: (لیطمن قلبی).

(۲۹-*) له‌ باره‌ی نووسه‌ر و شاعیر و دانه‌ری داستانی گلگامش، سه‌یری ل (۲۳ تا ۲۵) ی (ملحمه‌ گلگامش، طه‌ باقر، سنه‌ ۱۹۸۶، بغداد) بکه‌.

(۳۰-*) گلگامش هه‌رچه‌نده‌ نه‌یتوانی وه‌کو خوداوه‌ندان نه‌مریی به‌ده‌ست بپێنێ، به‌لام، له‌ داستانه‌که‌دا وا باس ده‌کری که‌ «دوو به‌شی خوداوه‌ند بوو، به‌شی سبیه‌می مرۆش» (ملحمه‌ گلگامش ص ۷۷).

(۳۱-*) زۆریه‌ی ئه‌و پاله‌وان و که‌سایه‌تییه‌یه‌ به‌دوای نه‌مرییدا گه‌راون، به‌هۆی بینه‌ی مردنی که‌سێک! زۆرجاریش که‌سه‌که‌ خۆشه‌ویست و نزیک خۆیان بووه، تووشی ئه‌م پرسیار له‌خۆ کردنه‌ بوونه، لێره‌وه‌ ده‌ست پێکردنی گه‌پان به‌دوای نه‌مریی ده‌ستی پێکردوو.

(۳۲-*) هه‌موو ئه‌و شیعرا‌یه‌ی له‌ داستانی گلگامش وه‌رگیراون و لاپه‌ره‌ و سه‌رچاوه‌یان دیاری نه‌کراوه‌ له‌ (ملحمه‌ گلگامش، طه‌ باقر، ۱۹۸۶) وه‌رگیراون.

(۳۳-*) رۆژگاری سۆشیانت. = سۆشیانت، سۆشیانس: «ناوی سه‌ی که‌سی دیاریکراوی زه‌رده‌شتی-یه‌ که‌ له‌دوا سه‌ هه‌زاری ته‌مه‌نی جیهان، (به‌پیتی باوه‌ری زه‌رده‌شتیه‌کان) به‌ده‌ده‌که‌ون و جیهان له‌ زولم و خراپه‌ و فه‌ساد پاک ده‌که‌نه‌وه» (اساطیر و فرهنگ ایران در نوشته‌های پهلوی ص ۵۶۱).

(۳۴-*) هه‌رایتی و هه‌ره‌ به‌رزایتی، وه‌ک ناو و وه‌ک مانا زۆر له‌ (هه‌ره‌ به‌رز- هه‌ره‌ به‌رزایه‌تی) ئیس‌تای کوردی نزیکن، که‌ ئیس‌تا ئه‌م ده‌سته‌واژه‌یه‌ بۆ لوتکه‌ی شاخی به‌رز و بۆ شتی به‌رز به‌رز تر له‌وانه‌ی ده‌وره‌به‌ری به‌کارده‌ی. هه‌را ئیس‌تا بۆ به‌رز به‌کارده‌ی. که‌ دوو نییه‌ ریشه‌ی وشه‌کانی ئیس‌تای کورد بۆ وشه‌ ناو‌یستاییه‌که‌ بگه‌رپته‌وه، ئه‌گه‌ر ئه‌وه‌ش بینه‌وه‌ بیرمان که‌ زۆر له‌ لیکۆله‌ره‌وه‌ و ناو‌یستا ناسان، زمانی ناو‌یستا به‌ شپوه‌یه‌ک له‌ زمانی کوردی ئه‌و رۆژگاره‌ ده‌زانن.

(۳۵-*) که‌باسی که‌سانی نه‌مر بکری ده‌بێ باسی (خدری زینده) ش بکه‌ین، به‌لام، چونکه‌ له‌ به‌شی سبیه‌م له‌ به‌شی (کوردی و فارسی) شدا باس ده‌کری، بۆیه‌ لێره‌ زۆر به‌پتویستم نه‌زانی، باسی بکه‌م، هه‌رچه‌نده‌ ئیس‌تا وه‌ک که‌سایه‌تییه‌کی (نه‌مر)ی جیهانیش ناسراوه‌ و هه‌ندێ بیری دروستبوونی ده‌گه‌رپنه‌وه‌ رۆژانی سۆمه‌ریه‌کان.

(۳۶-*) : (ناساتیا Nasatya = ناساتیا) ی هیندی به‌مانای ناسایی و ناواقعی دیت، که‌ له‌رووی مانا و ده‌نگه‌وه‌ (ناساتیا) ی هیندی له‌گه‌ل (ناسایی) کوردی زۆر لیک نزیکن، (نا) هه‌ر هه‌مان (نا) ی رته‌کردنه‌وه‌یه، (ناساتیا) و (ناسایی) ش هه‌ر یه‌ک وشه‌ن به‌که‌مییک گۆرانه‌وه‌ که‌ له‌سه‌ر یه‌ک ده‌کاته ناسایی.

(۳۷-*) چه‌ک نه‌بێ، واته‌ ئه‌و جیگایه‌ی چه‌ک نابیرێ چونکه‌ به‌ئاو یان خویتی کاریگه‌ر ته‌ر بووه.

(۳۸-*) : ئه‌م شیعرا‌یه‌ی بابام به‌رپتووسی ئه‌مرۆ نووسیه‌وه.

له ناسمانن عیسا و ئیدریس و دووانیان له سهر زهوبن خدر و ئهلیاس، بهلام، خضر (=خدر) ئهویان له دهریایه، کهچی ههقاله کهی له (سهر) زهوییه» (۱۲۶، ص ۵۷).

کهچی لیکۆله رهوهی وا ههیه ئه ناوی (خدر - خضر) ه دهاته پال (که یخوسره) که له هه ندیک سه رچاوه به: «هوو خشته (پاشای چاک) و له ناویستا (هتوسره) (ناوباش) و هیرۆدۆت (کیاسکار) (کی اخسار کهی نه خسار) واته پاشای به هیژ» (۴۹، بخش یکم، ص ۱۵۹] ده زانن، هه ئه سه رچاوه یه دهنووسن: «ناوی ئه و پاشایه له ئه فسانه ی یۆنانی و سامی به شتیوه ی خیسستروس (خیششته) و کسپوتریوس (خسپوتریوس) و خضر باسکراوه» (۴۹، بخش یکم، ص ۱۶۱) هۆی ناوه ی تانه که شی به (خضر) بۆ ئه وه ده گێرته وه که وه ختی و یستوو به تی (نه یه نوا) داگیر بکات سوودی له ناوی زۆری دیجله بینه وه که به شتیوه ی دستکرد تاونیوه تی شووره گلییه که ی پی بشکینن، ئه مه ش بووه ته هۆی ئه وه ی ئه فسانه ی لافاوی گه وری بۆ هه لیه ستن، دیسان له (شاهنامه) باسی گه پانی زۆری (که یخسره) و ده کات له نیتو دهریاکاندا، لیره وه به کاره ی تانی ناو، واته ده ست به سه ر ناوو دهریا دا گرتن، هه ر ئه م هیز و نه مریه ش ده دریتته پال (خدر = خضر). له وه ش که که یخسره به شتیوه یه کی ده ستکرد و به فراوانی ناوی بۆ شه ر و داگیر کردن به کاره ی تانه، ده بی پاش سه رکه وتن، بۆ ئه و دان و کشتوکالیش به کاری هیتابن، دیاره به کاره ی تانی ناو له لایه ن پاشایه کی به هیز و به زانستییه کی پینشکه وتوو (ده ستکرد) ده بیتته هۆی ژبانیه وه و بووژانه وه و سه ووز بوونی ولات، که ده کرئ هه ر ئه م (سه ووز - خضر) هۆی ئه فسانه و ناو لیتانه که بی و خالیکیش بی بۆ ئه وه ی له گه ل (خضر) پیک بچوو پندرین.

۲-۱-۲- خدری زینده و (قورئان) ی پیرۆز:

چیرۆکی (موسی) و (خضر) له قورئان له (سورة الکهف) دا زۆر باسکراوه، له ئایه تی (۶۰ تا ۸۲) و لیکه ده نه وه که ئه م ئایه تانه باس له پیکه گه یشتنی ئه م دووه ده که ن، مووسا پیغه مبه ر به ناوی راسته قینه ی خۆی ناوی دئی، به لام، (خضر = خدر) وه ک « فوجدا عبداً من عبادنا اتینه رحمة من عندنا و علمنه من لدنا علماً » (الکھف، ۶۵) ناوی هاتوو هه که لیره خودا به - عبداً من عبادنا - باسی خضر - ده کات و هه ر له قورئان - دا هه ندیک ئایه تی سووره ی - (الکھف) به دووباره بوونه وه ی قسه ی خضر - ده زانن: « قال إنك لن تستغيب معي صبراً » (الکھف، ۶۷) واته (خضر = خدری زینده) به مووسا پیغه مبه ر ده لئ: تو سه بری ئه و هت - نییه - له گه ل مندا بی. واته وه ک له (سوره) ی (الکھف) دا به دهر ده که وئ، که خودا باسی هه ردوکیان ده کات، موسا و خدر، هه روه ها گفوتو گۆی هه ردوکیشیان له سووره ته که دووباره ده کریتته وه. که ئه مه ش به پیتی مه نتقی سووره ته که بوونی خدر (خضر) ده سه لیتن، له وه ش زیاتر له و چیرۆکه دا باسی هه ندئ له سیفه ته کانی خدری زینده ده کات، وه ک ئه وه ی خدری زینده له پر دهر ده که وئ، واته که مووسا و لاوه که گه رانه وه ئه و جیگایه ی که (نه هه نگ) هه کیان لئ بزرکردبوو: «خضر یان بینی (س.خ) له سه ر وشکه گیا راکشاه، خۆی به کراسه که ی دا پۆشیوه، که مووسا سلاوی لئ کرد، خضر کراسه که ی له سه ر خۆی لادا و وه لامی سلاوی دا به وه، خضر له - جیگایه کی - نه زانراوی ئالۆز په یدا بوو، مووسا و لاوه که نه یانزانی له کوئ هاتوو» (۱۳۱، ص ۱۹۵) هۆی ناو لیتانه که شی به (خضر - خدر): (البخاری) له (أبي

هریره - خ. ر) ئه ویش له پیغه مبه ر (د.خ) ده گێریتته وه: «بۆیه ناوی لیترا (خضر = خدر) له به رته وه ی له سه ر فه روه یه کی سپی دانیشته، له پر له ژتیریا به سه وزی ده ستی به له رزین کرد» (۱۳۱، ص ۱۷۶) له باسی (نه هه نگ) هه ک شدا، ده لئین: «که خودا فه رمانی به مووسا دا که (نه هه نگ) یکی سووره وه کراوی خۆی کرا و له گه ل خۆیدا هه لگرت (....) مووسا و لاوه که خه وتن، نه هه نگ به خۆی کراوی و سووره وه کراوی هه لگیرابوو، دلۆیه ناویکی کانی ژبانی به رکه وت ژبانی هاته وه به ر» (۱۳۱، ص ۱۹۵) ئه و ناوه ی که نه هه نگه سووره وه کراوه که ی ژبانده وه ده لئین: (خضر) یه هه ر له و کانییه ی خوار دوو ته وه: «ده سه ته یه ک له (زانا) مووسا نه کان بۆ ئه وه ده چن که (خدری زینده = الخضر حی) له ناوی (کانیی ژبان) ی خوار ده وه، ئه وه ی که هه رکه سیک لیتی بخواته وه نامرئ، هه تا رۆژی قیامه ت» (۱۳۱، ص ۱۸۱) له باره ی سال و شوتنی له دایک بوون و مردنی (خضر) سه رچاوه ئایینییه کان، هیچ هه و الیکیان پی نییه: نه بوونی زانیاری له م رووه وه (خضر - خدر) ی زیاتر پیرۆز و ئه فسانه یی کردوو.

۲-۱-۳- خدری زینده له هه یالی ئه فسانه یی کوره - دا:

خدری زینده له نیتو خه یالی ره شه خه لکه که، ئاماده یییه کی هه میشه یی هه یه. هه ر ئه و ئاماده یی و باوه ریه یه، که له نیتو زۆر چیرۆک و ئه فسانه کاند (خدری زینده) که سایه تیه یه کی خیرخواز و ری پیشانده ره، له سه ر زۆر شتیه خۆ پیشانی لیتقه و ماوان دده، جگه له شتیه کانی مرۆف، له سه ر شتیوه ی ئاژهل و بالنده و زینده وه ریش دهر ده که وئ.

نیشانه کانی ئه وه یه که وه ختی وه ک پیره مبه ر دیک دهر ده که وئ «ده ستی زۆر نه رم و شله هه روه ک ئیسقانی تیدانه بی» (۲۸، ۴۸) ده ستی نه ک هه ر نه رم و شله، به لکه ده لئین خدری زینده جه سه ته ی بی ئیسقان و بی سینه ره، به م دوو سفه ته ش له شتیوه ی مرۆفی وه دهر ده نین و ده یبه نه (جیهانی بالا) و نیتو فریشته و په ربیان. جگه له وه ده لئین: به چاو قووچیتیک ئه و سه رو ئه م سه ری جیهان دهر پئ و ده توانن، بۆ هه ر شتیوه یه کی بیه وئ خۆ بگۆرئ و زانیارییه کی هه یه، هه موو خه لک و هه موو که سیک چاک ده ناسن، نه مه روه ناوی حه یاتی خوار دوو ته وه و هه تا رۆژی قیامه ت، زیندوو ه. هه ر ئه م سفه تانه ش ده دن به (ئه هره مهن!) به لام، وه ک ره گه زیکی شه ر، که دیسان ئه هره مهنیش زیندوو ه، تا رۆژی قیامه ت و ئاخیرین که سه له جیهان (عزرائیل) فریشته ی گیان کیشان گیانی ده کیشن، به م به رامبه ر یه ک راگرتنه ی (خدری زینده = هیزی خیر) و (ئه هره مهن = هیزی شه ر) ئه م باوه ره له بیری ئایینی زه رده شته ی و باوه ری (زه روان) مان نزیک ده کاته وه، هه ر ئیستا له نیتو خه لکی کوردستان سه دان و هه زاران که س و بنه ماله هه ن، ده لئین «ئیمه خدری زینده مان دیوه» (عه بدولقه قیب یوسف) له باسی (شاخی سوورین) دا دهنووسن: «چه می خیری زینه (واته خدری زینده هاتوو ته ئه و جیه یه و ئه و کانییه گه ورده ی ته قساندوو ته وه) له به ری باکووری دۆلی (نه وئ) دا و له خوار (بانی بنۆک) به رامبه ر به (قه لیتی زوحاک) (۵-*) هه لده قو لیت به دۆله که دا بۆ نه وئ دیت» (۲۱، ۱۱-۱۲) دیاره ئه م ناوی (خیری زینه = خدری زینده) یه به هۆی رووداو پیک و جو ره ده رکه وتنیک خدری زینده یه (به پیتی باوه ری خه لکه که) به سه ر ئه و چه مه دا پراوه.

نه‌سکه‌نده‌ری کورپی (فیلبیپ) شای مه‌قدونیا، له‌مه‌قدونیا له‌دایک بووه، له‌شاری (بابل) مردوووه شاگردی (نهرستۆ-۳۸۴-۳۲۲-پ.ز) بوو له بیست سالیدا حوکمی گرته دست له‌سایه‌ی لیته‌توویی خۆی سه‌ره‌تا پۆژئاوای داگیر کرد پاشان رۆژه‌للات، سیی و چوار سال ته‌مه‌نی ته‌واو نه‌کردبوو مرد، له سالی (۳۳۲ پ.ز) له (گۆگامیل-گۆگامیر)ی نزیک هه‌ولیر (دارا) پاشای فارسی شکاند و هه‌تا رووباری (سند) رۆبشت له ولاتی هند. نه‌سکه‌نده‌ری ته‌واو مه‌یژووویییه‌یه که له‌سایه‌ی سه‌رکه‌وته نه‌ گرت و کرده‌وه جیهانییه‌کانی، بووه‌ته پالنه‌وانی ده‌یان و سه‌دان هه‌کایه‌تی میلی و نه‌فسانه‌یی له هه‌موو جیهان و زۆر کرده‌وه و کاری نه‌فسانه‌یی دراوه‌ته پال. بۆ نمونه له ولاتی هند: «باسی شه‌ره‌کانی ده‌کن له‌گه‌ل مه‌یرووی گه‌وره و زه‌لام و گۆشتخۆزه‌کان و ماری شه‌ش سه‌ر و کورته بالا یه‌ک پیه‌یه‌کان و نه‌سپه سه‌ر مرۆقه‌کان و مرۆقه سه‌ر سه‌گه‌کان» (۲۰۰).

له‌نیو کورد (نه‌سکه‌نده‌ری) به‌زۆر شه‌یوه باسی ده‌کری و بووه‌ته پالنه‌وانی زۆر نه‌فسانه و زۆر جیهان‌گاش هه‌یه ناوی ته‌وه سه‌ر کرده یۆنانییه‌ی پیوه‌یه هه‌ر مامۆستا (وربا قانع) له‌زاری باوکی ده‌گێته‌وه، که زۆر جار به‌منداڵی لیبی بیستوهه گوتووویه‌تی: «باسی مردنه‌که‌ی (نه‌سکه‌نده‌ری) ییشی کرد که له (شاره‌زور) به‌نه‌خۆشی سک چوون مردوووه، له گۆمیکدا له (چه‌می چه‌قان)ی (شاره‌زور) له‌نزیک ناوایی (زه‌نگی مه‌ری) لاشه‌که‌یان شۆریوه و نیستاش به‌وه گۆمه ده‌لێن (گۆمی نه‌سکه‌نده‌ری) دار به‌روویکی گه‌وره له شۆینی مردنه‌که‌یدا ماوه که به‌داری (ذی القرنین) به‌ناوبانگه. نیستاش که خه‌یله جافه‌کان ده‌گه‌نه بن ته‌وه داره فاتیه‌یه‌که بۆ گیانی (نه‌سکه‌نده‌ری) ده‌خۆین، له‌پاش شۆردنی لاشه‌که‌ی جه‌رگ و هه‌ناویان ده‌ره‌یناوه له‌نزیک ته‌وه داره گۆرتیکیان بۆ کرده‌وه که به‌گۆزی (نه‌سکه‌نده‌ری) ده‌ژمه‌یردی، به‌لام لاشه‌که‌یان برده‌وه له شۆینی شاری (نه‌سکه‌نده‌رییه‌ی میسر ناشیان» ۲۲۷.

قورئان ده‌قیکی له‌مه‌ژینه‌ی هه‌زار و چوار سه‌د سه‌له‌یه‌یه جگه له کۆنیه‌که‌ی خۆی، باسی زۆر رووداو و که‌سایه‌تییی کۆنتریش ده‌کات، هه‌ندێ له لیکۆله‌ره‌وان و لیکده‌وه‌ه‌کانی قورئان، (ذوو القرنین)ی نیو قورئان به نه‌سکه‌نده‌ری مه‌قدۆنی لیکده‌وه‌هه، هه‌ر چه‌نده هه‌موو زانایان له‌م باره‌یه‌وه رایان وه‌کو یه‌ک نییه! به‌لام، ته‌م رایه‌ی که ده‌لتی (ذوو القرنین) هه‌تایه بۆ نه‌سکه‌نده‌ری، ته‌مه‌ش هه‌تایه‌که بۆ گرتگی و ناوداری ته‌وه سه‌ر کرده یۆنانییه، که له‌راستیشدا هه‌روا بوو.

خودا ده‌فه‌رمووی: (ویستلونک عن ذي القرنين قل ساتلو علیکم منه ذکراً) (الکھف "۸۳") ته‌وه زانایانه‌ی که ده‌لێن قورئان باسی نه‌سکه‌نده‌ری کرده‌وه، ته‌م (ذوو القرنین)ه‌وا لیکده‌وه‌هه‌وه که مه‌به‌ست نه‌سکه‌نده‌ری، له‌وه‌ش که قورئان راسته‌وه‌خۆ ناوی نه‌سکه‌نده‌ری نه‌هه‌یناوه (دکتۆر سه‌لاح عه‌بدولقادر نه‌خالیدی) وای لیکده‌واته‌وه که ده‌لتی له قورئاندا: «مه‌به‌ست تۆمار کردنی مه‌یژووویی نییه! به‌لکو

مه‌به‌ست په‌ند وه‌گرتنه له پیره‌که‌که» (۱۳۱، ص ۵۵) له‌وه‌ش که نه‌سکه‌نده‌ری به «ژی القرنین» ناو براوه، زۆر را هه‌یه، هه‌ر دکتۆر (سه‌لاح عه‌بدولقادر نه‌خالیدی) ده‌لتی: «ناویان لینا - ذی القرنین- چونکه ولاتی فارسی گرته ژێر ده‌ست، وه‌ک ته‌وه‌ی -ولات= قرن-ی یۆنانی و قرن=ولات-ی فارسی کۆکرده‌وه، که دوو ولاتی به‌هه‌یزتی ته‌وه رۆژگار هه‌بوون.» (۱۳۱، ص ۲۶۰) نه‌سکه‌نده‌ری که له‌م ته‌مه‌نه که‌مه‌دا توانی گه‌وره‌ترین و به‌هه‌یزترین دوو ولاتی ته‌وه رۆژگاره‌ی جیهان بخاته ژێر رکیفی خۆی و له رۆژئاوه‌وه به‌ره‌و رۆژه‌للات بی و سه‌رکه‌وته گرتگیه‌کانی له جیهان ده‌نگی داوه‌وه، ته‌مه‌نه هه‌مووی رێگای ته‌وه‌یان بۆ خه‌یالی عه‌وام خۆشکرد که بیه‌که‌نه پالنه‌وانی زۆر نه‌فسانان، یه‌کێ له‌وه نه‌فسانانه‌ش گه‌رانه به‌دوای- ناوی حه‌یات-دا، ته‌مه‌ نه‌فسانه‌یه‌ش زۆر ته‌وه‌ی دنیا ته‌یدا هه‌بیه‌ش، له‌وه نه‌توانه‌ش کورد و فارس، له هه‌مووان له‌په‌شتین له‌به‌ر دوو هۆ:

یه‌که‌م: کوردستان له‌وه رۆژگار هه‌دا، چ وه‌کو ولات، چ وه‌کو مه‌یلله‌ت به‌شه‌یکی گرتگی و دیاری ولاتی فارس بووه، سه‌ره‌رای ته‌وه‌ش، شه‌ری (نه‌سکه‌نده‌ری) پاشا و سه‌ر کرده‌ی یۆنانی له‌گه‌ل، پاشا و سه‌ر کرده‌ی فارس (دارا) له خاکی کوردستان و له نزیک شاری (هه‌ولیر) و ریک له (گۆگامیر) بوو، ته‌مه‌ش بۆ خۆی هه‌یه‌کی گرتگی بۆ ته‌وه‌ی ته‌م شه‌ر و سه‌ر کرده‌یه له‌نیو خه‌یالی نه‌فسانه‌یی ته‌وه خه‌که جیهان خۆی بکاته‌وه و به‌ی به‌ پالنه‌وان و که‌ره‌سته‌ی زۆر نه‌فسانه‌ی ته‌وه مه‌یلله‌ته.

دووهم: مه‌یلله‌تی فارس، چ وه‌ک مه‌یلله‌ت، چ وه‌ک پاشا و سه‌ر کرده و له‌شکر، به‌شی دووهم و گرتگی ته‌وه رووداو و مه‌یژوه‌ن، که نه‌سکه‌نده‌ری ته‌یدا براوه بوو، شکستی دارا و شکانی له‌شکر و داگیر کردنی ولاتی فارس له‌لایه‌ن نه‌سکه‌نده‌ره‌وه ته‌مه‌ش رووداوتیکه له‌مه‌یژوووی فارس و له خه‌یالی نه‌فسانه‌یی عه‌وام، ره‌گیکی قوول و کاریگه‌رییه‌کی زۆری هه‌یه. ته‌گه‌ر مه‌یژووونوسانی فارس زۆریان له‌باره‌وه نووسیه‌وه، ته‌وا خه‌یالی نه‌فسانه‌سازی عه‌وامیش که‌می بۆ نه‌کردوه.

یه‌کێ له تابه‌مه‌ندیه‌یه‌کانی نه‌مرانی نه‌فسانه‌ی فارسی، که ته‌وه‌ش سه‌رچاوه له نه‌فسانه ئیترانییه کۆنه‌کانه‌وه ده‌گرت، بوونی- (فره‌ و ایزدی، خورنه، هوم)ه، که ته‌مه‌نه‌ش وه‌ک هه‌یز و پیره‌زی و رووناک، هه‌ر پاشا و پالنه‌واتیک هه‌یوایه، له دوو لاره سوودی لی ده‌بینی. یه‌ک: له رووی جه‌سته‌وه ته‌وه که‌سه هه‌یچ نه‌خۆش نه‌ده‌که‌وت و بریندار نه‌ده‌بوو و نه‌ده‌مرد. دوو: هه‌ر کاریکی بیوسته‌یه ده‌یتوانی بیکات و به‌سه‌ر هه‌ر دۆژمن و دیوتیکدا سه‌رده‌که‌وت. ته‌م شه‌ری نیه‌ده‌یه تابه‌ت به‌بنه‌ماله‌ی پاشا ره‌سه‌ن و ره‌واکانی ئیتران بوو، واته هه‌موو که‌سه‌ی نه‌یده‌توانی به‌ده‌ستی بیه‌ن، تابه‌ته‌ندیه‌یه‌کی تری ته‌وه شه‌ری نیه‌ده‌یه ته‌وه‌بوو، خاوه‌نه‌که‌ی واته ته‌وه که‌سه‌ی ته‌وه شه‌ری هه‌یوایه، هه‌تا له پینا و خه‌یر و چاکه و له دژی شه‌ر دیوان به‌کاری هه‌یناویه، ته‌وا ته‌وه هه‌یز و رووناکیه‌یه له‌به‌رده‌ستدا بوو، هه‌ر هه‌ینه‌ له‌ریگه‌ی لادا، ته‌وا شه‌ری نیه‌ده‌ی لیبی دوور ده‌که‌وته‌وه و هه‌یز و توانای له‌ده‌ست ده‌دا و رووی له شکست ده‌کرد وه‌کو (جه‌مشید).

- شه‌ری: وه‌ک هه‌ندێ له فه‌ره‌نگه‌کان مانایان لیکداوه‌ته‌وه.

- فر: «واته شان و شهوکهت و پایه بهرزی و بهمانای رووناکیش هاتووه» (۱۹۰).

- فهپ: «ودم، پیروزی، بهره، فایده» (۱۸۹).

- فر: (فره، شان و شهوکهت، پایه بهرزی، جوانی، رهونقی هلیژارد، پرتوه، رووهک) (۱۹۳).

وشه‌ی (فهپ) ئیستاستا له‌نیو کورد روژانه به‌کار دیت، وهک ئه‌وه‌ی به‌که‌سیک ده‌لین: «کابرایه‌کی بی فهپه» واته کابرایه‌کی بی خیره، یان ده‌لین: «کابرایه‌کی به‌د فهپه» واته شه‌راوییه و ئه‌وه‌ی لیبی ده‌که‌ویتته‌وه به‌دی و خراپه‌یه.

- هوم: «هه‌ومه: هومه (سه‌ومه‌ی ویدیایی) خوداوه‌ندیکه که له‌ش ساغی و هیتز ده‌به‌خشی و به‌رو بووم و نه‌وه زور ده‌کات، - هوم: ناوی گیایه‌که که توانایه‌کی شفابه‌خشی هه‌یه، باوه‌ی وایه که له جنسی (نافدرا) یه، (۰۰۰) بروا وایه که ئه‌م خوداوه‌نده هیتزیکه وای هه‌یه هه‌ر دوژمنیک ده‌شکینتی، له‌راستیدا که (که‌یخه‌سه‌وه) پاشای توران (ئه‌فراسیاب)‌ی دواتر شکاند سوودی راسته‌وخوی له (هوم) بیینی» (۱۰۵، ص ۱۷)

-خه‌وه‌رنه: «ده‌قه زه‌رده‌شتیه‌کانی پاشتر، وه‌کو (دینکرد = دینکرد) باسی ئه‌وه ده‌که‌ن که چۆن فره = فهپه (خه‌وه‌رنه = خورنه) و گیان پاسه‌وان (فر و هر = فره‌وه هه‌ر) پیشتر له‌دایکی ئه‌و پیغه‌مبه‌ره هه‌بووه، فهپه له‌جیهانی رووناکه‌ی روژ و مانگ و ئه‌ستیره‌کان رووناکیه‌ی وه‌رگرتبوو، له‌ویته‌وه چوه‌ه نیو ئاگردانی ئه‌و بنه‌ماله‌یه. دایکی زه‌رده‌شت (دوغدو) فهپه‌ی له‌به‌ده‌نی خویدا هه‌لگرتبوو. ئه‌و فهپه‌یه هیتنه رووناک بوو که ئه‌و ژنه له‌تاریکیدا ده‌ره‌وشایه‌وه» (۱۰۵، ص ۶۵)

«له‌باره‌ی په‌دا‌بوونی (فهپه‌ی زه‌رده‌شت) (۶-*) هه‌تا پیش له‌دایک بوونی، که چل و پینج ساڵ پیش ئه‌وه‌ی زه‌رده‌شت بگاته ئه‌و ته‌مه‌نه‌ی قسه‌ له‌گه‌ل (ئورمز = خودا) بکات، کاتی که فه‌رینی = دایپیری زه‌رده‌شت له‌دایکه‌وه- دایکی زه‌رده‌شتی بیی، که ناوی دوغدو بوو، (فره زه‌رده‌شت = فهپه‌ی زه‌رده‌شت) له‌شپه‌وه‌ی ئاگریکی رووناک دابه‌زی و تیکه‌ل ئه‌و ئاگره‌ بوو که له‌پیش ئه‌و بوو. فهپه‌ له‌و ئاگره‌وه تیکه‌ل دایکی زه‌رده‌شت بوو و ئه‌و فه‌په‌یه سئ شه‌و و روژان، له‌هه‌ر چواره‌وری ماله‌که‌یان گه‌شاهه‌ بوو، که ریبواران به‌رده‌وام له‌سایه‌ی ئه‌و رووناکیه‌یه به‌پیدا ده‌رویشتن، کاتی که دوغدو گه‌یشته پاژه سالان به‌هوی ئه‌و فهپه‌ی که له‌ودا هه‌بوو، که به‌په‌په‌وه ده‌رویشتن، رووناکیه‌ی ده‌رویه‌ری روون ده‌کرده‌وه» (۶۵، ص ۱۲۱)

فه‌په‌ی ئیزه‌دی: «خه‌لکه‌که‌ی تر که له‌شه‌ش کیشوه‌ری جیهان نیشته‌جین له‌نه‌وه‌ی (مه‌شیه) و (مه‌شبانه) بوون، ئه‌وان به‌سواری گای ئه‌فسانه‌یی (سریسوغ = سه‌ریسوغ) له‌ده‌ریا په‌رینه‌وه و گه‌یشتنه نیوه‌ندی هه‌ریمه‌کان، چونکه له‌کیشوه‌ریکی بز کیشوه‌ریکی تر ته‌نیا به‌هاوکاری خوداوه‌ند یان به‌فه‌په‌ی ئیزه‌دی ده‌یان‌توانی به‌په‌رینه‌وه» (۹۷، ص ۲۰)

-هوم: «له‌ئاویستا و هتوم له‌ریگ ویدا سوما soma ناوی گیایه‌که خۆشای هومی لئ دروست ده‌که‌ن (...). له‌کن به‌ره‌مه‌نه‌کان سوما ناوی خودایه، هه‌روه‌کو هوم له‌مه‌زده‌یه‌سه‌نا ناوی فریشته‌یه‌که» (۱۹۲).

-هوم: «قسه وایه که له‌مردنی موید= پیای ئایینی، (ئیزه‌دی= خودایی) له‌ری و ره‌سمی قوربانی ژبان هیتز به‌ئیمانداران ده‌گات (...). هومه: خدایه‌که: بز خوی له‌ری و ره‌سمی قوربانی ده‌بیتته قوربانی تا خه‌لکی ژبانیان ده‌ست که‌وی» (۵۲، ص ۵۲) له‌باره‌ی فره‌وه‌ری زه‌رده‌شته‌وه: «فره‌وه‌ره‌که‌ی له‌هوم و فره‌که‌شی له‌شیری مانگاو ده‌هینرا، کاتی دایک و باوکی خواردیان، ئه‌و کات زه‌رده‌شت په‌یدا بوو» (۶۵، ص ۱۲۲)

گه‌وه‌که‌رنه: گوکرنه، یان هومی سپی که هه‌موو خه‌لک ده‌رمانی نه‌میری له‌کاتی ئه‌فراندنه‌وه‌ی جیهان له‌وه‌وه به‌ده‌ست دین» (۵۲، ص ۲۸).

وه‌ک له‌خویندنه‌وه‌ی سه‌رچاو که‌نه‌کان به‌ده‌رده‌که‌وی، فه‌پ، یان فه‌ری خودایی، شتیکه خوداوه‌ند، ده‌یداته پیایانی خوی، له‌پیغه‌مبه‌ر و ئیماندار و پیاوچاکان، هه‌روه‌ها میراتیکی بنه‌ماله‌شه و له‌با‌ه‌وه بز کوپ ده‌گویتزیتته‌وه، که‌سی که نه‌بیی ناتوانی به‌ده‌ستی بیینی وه‌ک که زوحاک نه‌یتوانی، به‌لام هه‌یه له‌ده‌ستی دده‌ا، وه‌ک ئه‌وه‌ی که جه‌مشید دۆراندی.

به‌لام، هوم و خه‌وه‌رنه خۆشای گوشراوی جوژه گیایه‌کن و له‌بۆنه ئایینییه‌کاندا پیایانی ئایینی به‌ده‌ستی دین و ده‌بیه‌خسه‌وه، هه‌ندێ جاریش له‌شیر یان جاری وا هه‌یه له‌بزی گا و مانگا به‌ده‌ست ده‌هینری، واته ده‌گه‌ریتته‌وه، هه‌مووشیان واته فه‌پ و هوم و خه‌وه‌رنه و سوماکه وه‌کو ناو دووباره بوونه‌وه‌ی به‌کترن، هۆن بز خۆشگوزه‌رانی و ده‌سه‌لاتداری و نه‌میری. هه‌ر ئه‌و هۆبه‌ش جه‌مشید و فه‌ره‌یدوون هه‌یانبوو، زوحاکیش هه‌ولێ دا به‌ده‌ستی بیینی.

۴-۱- کورتی ئه‌فسانه‌کان بۆچی؟!

مه‌به‌ست و کرۆکی سه‌ره‌کی ئه‌و لیکۆلینه‌وه‌یه، به‌راوردی تیمه‌ی گه‌رانه به‌دوای نه‌میری له‌ئه‌فسانه‌ی کوردی و فارسیدا، له‌به‌ر ئه‌وه‌ی ئه‌م جوژه ئه‌فسانه‌ش تا ئیستا چ له‌نیو کورد چ به‌به‌راورد له‌گه‌ل زمانیکی تر شتیکی ئه‌وتۆیان له‌سه‌ر نه‌نوسراوه و نه‌که‌وتونه‌ته نیو فره‌هه‌نگی گشتیه‌یه‌وه، سه‌ره‌رای ئه‌وه‌ش وا به‌کو‌مه‌ل و له‌سه‌ر یه‌ک و به‌راورد له‌گه‌ل فارسی هه‌ر یه‌که‌جار ده‌گه‌ن، دیسان ئه‌م لیکۆلینه‌وه‌یه، لیکۆلینه‌وه‌یه‌کی به‌راوردکاری و پراکتیکیه، بۆیه پتویست ده‌کات کورتیه‌کی ده‌قی ئه‌فسانه‌ کوردی و فارسییه‌کان بخه‌رتته پیش چاو بز ئه‌وه‌ی زه‌مینه‌ی به‌راوردکاریه‌که له‌به‌ر چاو بی، له‌م کاردا په‌چاوی دوو خال کراوه:

۱- زۆریه ئه‌فسانه‌ کوردی و فارسییه‌کان زۆر درێژن و لیره کورت کراونه‌ته‌وه.

۲- له‌کورت کردنه‌وه‌که‌دا ته‌نیا گرنگی به‌لایه‌نی گه‌رانه‌که دراوه و ئه‌و مه‌به‌سته روون ده‌کاته‌وه.

خالیکی تر که شیای باسکردن بی ئه‌وه‌یه، که له‌نیو ئه‌فسانه‌ کوردی و فارسییه‌کاندا، من ئه‌و ئه‌فسانه‌م هه‌لیژاردوه که له‌گه‌ل کرۆکی نامه‌که‌دا ده‌گوئین و له‌نیو ئه‌فسانه‌کاندا ده‌ستم که‌وتوون، له‌وه‌شدا ئه‌وه تبیینی ده‌کری، ئه‌فسانه‌ کوردیه‌کان زۆریه‌یان ئه‌فسانه‌ی ئاسایی و که‌متریان ئه‌فسانه‌ی خوداوه‌ندان، که‌چی ئه‌فسانه‌ فارسییه‌کان - به‌په‌چه‌وانه - زۆریه‌یان ئه‌فسانه‌ی خوداوه‌ندان و که‌متریان ئه‌فسانه‌ی ئاسایی.

ئەم دەقی داستانا میرمەح، برای نووسەر (بەدەل فەقیر حەجی Bedel- Feqirheci) لە ژمارە (۵) ی گۆڤاری لالاش لە بەشە لاتینییەکی لەگەڵ لێکۆڵینەوەیەکی کەدا بەلاوی کردووتەوه، لاپەرە (۵ تا ۳۸) ی گرتووتەوه. میرمەح چیرۆکیکی کۆن و بەلاوی کوردییە، بەتایبەت لە ناو برا ئێزیدیەکان زۆر بەلاوه بەزۆر شێوی دەگێرێتەوه.

۱- کورتەوی «داستانا میرمەح» (۲۱۲، ۵، ۵، ۳۸-)

میرمەح کورپی میرمەحی دەولەمەند و مەزەن بوو، بابی تەنیا ئەو کورپی هەبوو، مندالی تاقانەش خۆشەوێستە، بابی نەیدەوێست کورپەکی هیچ لەبارە ژیان و مردن بزانی، خانووەکی تاییەتی بۆ کردبوو، هەڤال و برادەری دەهینا کن و نەیدەهێشت ئەو لە مانی بچیتە دەروە، هەتا گەیشتە تەمەنی ژن هیتان بابی کچیتکی وەکو کورپەکی خۆی دۆزییەوه ئەویش هیچی لە ژیان نەدەزانی. ژبانی میرمەح بەم شێویە بەردەوام بوو، بەرۆژ لەگەڵ برادەران و شەو لەگەڵ ژنەکی لە مانی دەرنەدەهوت، شەویک میرمەح برادەرەکانی هەتا بەردەرگای بەرێ کرد، لەو کاتی عزرائیل هات و گیانی دەزگیرانەکی کیشا، میرمەح هاتەوه وای زانی نووستوو، بانگی کرد، هیچ وەلام نەبوو، ئیوارە ی باشتەر برادەرەکانی گوتیان: کوا دەزگیرانەکی؟ گوتی: لە دوینیئەوه نووستوو. کە چوون سەریان کرد، گوتیان میرمەح ئەوه مردوو - «میرمەح: مرن چییە؟» ئەوسا تییان گەیان کە مردن چۆن و چۆن مردوو لە گۆر لەژێر خاک دەشێدریتەوه. گوتی: «هەتا کەنگی؟» گوتیان «هەتا هەرو هەر.» ئەوسا میرمەح گوت: «باش ئەزی ژێ دێ هۆلی ئیم؟»

لە وەلامدا میرمەح تێدەگات کە کەس نامینێ و ئەویش دەمرێ! لێرە لەم دەقه بەیتەکی دوورودرێژ- کە لەکاتی گێرانیئەوه بە ئاواز و مۆسیقا دەگوترێ- باس لە ژیان و مردن و غەریبی مرۆڤ دەکات، ئەو بەندانە لەسەر زاری میرمەح-هوه دەگوترین.

پاشان میرمەح «گوت ئەزی چم وئ عەردی، عەردێ مرن لێ نییە!» هەرچی دایک و باوک و کەسوکاری دەیانەوئ لەوه حالێ بکەن کە مردن لە هەموو جینگایەکی هەیه و کەس لەمردن رزگاری نابێ، میرمەح پەشیمان ناییتەوه. «خاترا خۆه ژ دای و باب و کەس و کار و هەڤالیت خواست و ل جوانی خۆ سوار بوو دەستەکی توله و تاژی یا دانه دوخۆه ب دنیا یی کەفت» ماوێهەکی زۆر رۆیشت و زۆر چیا و بیابان و شار و ئاودانی بری. رۆژتیک میرمەح «گەهیشتە جوتیارەکی ل رەخ دەریایەکی جۆت دکر گوتی: ماندوونەبی جوتیار و پاشان جوتیار تینگەیشت کە ئەو میوانه لە چ دەگەرێ: «گوتی هەر ل نک من به، مرن لە هێر نینە» - چەوا؟ گوتی هەتا ئەڤ بەحرە زوها دبت و دبتە ئەرد و خەلک جۆت و جوباری لێ دکەت ژ نوهنگی مرن دێ ل هێرە هەبت» میرمەح بەوه رازی نابێ و دەپوا. پاش رۆیشتەکی زۆر، بەلندەیهکی دی دەبینێ لەسەر بەردەکی هەلنیشتوو و گەلییەک گارسی لایه، پاشان لەگەڵ بەلندەش لیک ئاشکرا دەبن و بەلندە دەلێ مەرۆ لێرە مردن نییە! من هەر رۆژ دەنکە گارسەکی دەخۆم و نامرم،

هەتا ئەو گەلییە گارسە مابێ منیش دەمینم! تۆش لێرە بەو لەو گارسە بخۆ، میرمەح بەوهش رازی نابێ و دەپوا، ئەمجارە تووشی ماریک دەبێ، لەگەڵ مارەکەش تینکدەگەن، کە میرمەح لە جینگایەک دەگەرێ مردنی لێ نەبێ، مارە دەلێ: وەرە مردن لێرە نییە! من هەر سالە ی جارەکی - کراس- ی خۆم لەنیو ئەو دۆلێ فرێدەدم، هەر وەختەکی ئەو دۆلێ پەربوو لە کاژوکراسی من، ئەو کاتە من دەمرم، میرمەح گوتی، رۆژتیک دیت ئەو دۆلێ پر دەبیتەوه! دیسان رۆیشت. ئەم جارە تووشی پیرەمیردیتکی بوو، ئەو پیرەمیردەش، پاش ئەوهی زانی میرمەح لە چ دەگەرێ گوتی: وەرە لێرە به، من هەر رۆژە ی جارێکی سەرقلینە - سبیلەک- ی لەو- ناخ = خۆل- ی، خۆلی ئەو گەردی داویمە نیو ئەو گەلییە ی. وەختی ئەو گەلییە پر بوو، ئەو وەختە من دەمرم. میرمەح گوتی: رۆژتیک دێ ئەو گەلییەش پر دەبیتەوه. دیسان میرمەح بەسال و مانگان رۆیشت. تا گەیشتە مزاری خۆی گەیشتە ئەو عەردە ی کە مردنی لێ نییە! گەیشتە (قوبیا فەلەکی). پاش گەشگۆیەکی زۆر لەنیوان میرمەح و (فەلەکی)، میر بەسەرھاتی خۆی بۆ (فەلەکی) گێراییهوه، فەلەکیش تەگبیرەکی بۆ کرد، گوتی لاوۆ هەرچی دەتەوئ لێرە بیکە و بیخۆ تەنیا مەچوو سەر ئەو (گرێ هە یایی) میرمەح پتر لە (۱۵۰۰ سال) ان لەوئ مایهوه، رۆژتیک میرمەح چوو سەرگردی هە یایی، گرد هیندە بەرز بوووه هەتا میرمەح توانی بۆن و بییری ماله باب و کەس و کاری بکات و غەریبی هەلسا و فرمیسکی دابارانند. کە فەلەک زانی چوو تە سەر گردی و دەگریبێ، گوتی: ئیستا لە ولاتی تۆ ئەو سال دەم نەماوه و کەسوکاری هەمووی مردوون، تۆش گەیشتوو تە مرادی خۆت کەئە و جینگایە ی مردنی نییە! بەلام، میرمەح هەر پیتی داگرت و گوتی دەجمەوه! فەلەک سێ سیتی دایه میرمەح و گوتی: ئەو سیتوانە مەچوینە، هەتا ئەو سیتوانەت لایب، خۆت و ئەسپ و تازییەکەت هەر وا بەگەنجی دەمیننەوه، میرمەح بەرێ کەوت و پاش ماوێهەکی گەیشتەوه ئەو پیرەمیردە ی کە بەسبیلەکی خۆلی گردی لە دۆلەکی دەکرد، کە میر گەیشتە لای دوا سبیلە خۆلی هەلدا بە ناو گەلی گوتی: من چاوەرپیی تۆ بووم و مرد. میرمەح گوتی: من دەمزانی مردن لێرەش هەیه. پیرەمیردی شاردهوه و کەوتە ری. ئەو جارە گەیشتەوه بەلندەکە و سەیری کرد، ئەو گەلییە ی کە پر گارس بوو، هیچی تیدا نەماوه، دوا دەنک لە دەمی بەلندەکە بوو، بەلندەکە گوتی من چاوەرپیی تۆ بووم، دوا دەنکە گارسی خواروو مرد. میرمەح دیسان بەرێ کەوت. ئەمجارەش گەیشتەوه مارەکە ی، مار دواکراسی فرێدا و ئەویش مرد. میرمەح گوتی: دەمزانی تۆش رۆژێ دێ دەمری، ئەویشی بەجیھتشت. ئەو جارە گەیشتە جووتیارێکی جووتی دەکرد، زانی ئەو جووتە ی لەو جینگایە ی دەکات کە پیتشتەر بحر بوو، ئیستا ئەو بەحرە وشکی کردوو و بوو تە زەوی پیتی دەلین: «زەفیا بەحرەکی!» ئەمجارەش رۆیشت تا گەیشتەوه گوندەکی خۆیان سەیری کرد بوو تە شارێکی گەوره، جلەوی ئەسپەکی شل کرد و ئەسپ چوو بەردەمی کۆنە مانی خۆیان، لەو ماله کەس نەیناسییەوه میرمەح گوتی: ئەو مانی ئیمەیه! پیرەمیردی ماله کە داوای نیشانە ی لە میرمەح کرد. «میرمەح گوت: ئەخویری جوانیا من ل سەر بکۆلن دێ دەستەکا زێرا دیندا بین و ل سەر دەستەکی سیتلەک یادانایە ئوه قسارێ قی جوانیا من ل سەر سبیلی ئ دانایه» کە جینگایەکیان هەلکۆلی ئەو زێر و هەوسارە لەوئ بوو. پاشان بەپرسیار و لە پیرەمیردان دەزانن کە وەختی خۆی کورپیک سەری خۆی لەم

شاره هه‌لگرتوو و به‌دوای نه‌مربیدا گه‌راوه. میرمچ چونکه دایک و باوک و که‌سوکاری خۆی نه‌مابوو که‌سیش نه‌بیده‌ناسییه‌وه، جارێکی تر سه‌ری خۆی هه‌لگرت و گه‌راپه‌وه بۆ قوبیا فه‌له‌کێ. «پشتی میرمچ ری بویه ئه‌مین جبریل گۆته‌ خودی دلۆفان هه‌که میرمچ گه‌هه‌شته قوبیا فه‌له‌کێ مرڤ ل سه‌ر نامینیت» خودا فه‌رمووی: «هه‌ره‌ پێش» جبراییل له‌سه‌ر شێوه‌ی ده‌رویشیکی مندال نه‌خۆش چوو پێش میرمچ و گوتی: بۆنی سبوت لی دئ و منداله‌که‌م نه‌خۆشه و داوای سبوت ده‌کا، میرمچ گوتی: ئه‌و به‌رو بازاره‌ پری سبوت، ئه‌و ره‌ز و باخه‌ پر سبوت، به‌لام ده‌رویش واز ناهێنی و سبوتیک له‌ میرمچ ده‌ستینێ. «دوئ گافتی ده‌مویت سبوتی دناڤ پرچی دا دیارکرن ئو گوهیت وی پێچه‌ک گران بون ئو رونا چاوی ل کیم دا، راستی یا پشتا وی وه‌کی به‌ری نه‌ما» ئه‌وه‌ی به‌سه‌ر میرمچ هات به‌سه‌ر جوانی و تاژییه‌کانیش هات. جاری دووه‌میش ده‌رویش توانی به‌و فیله‌ سه‌زی میرمچ بجوولینێ و سبوتیک تریشی لی بستینێ، ئه‌م جاره‌ش پیری زیاتر له‌خۆی و مابن و تاژییه‌کانی به‌ده‌رکه‌وت، به‌لام هه‌ر چۆن بوو، هه‌ر به‌رده‌وام بوو له‌سه‌ر رویشتن به‌ره‌و قوبیا فه‌له‌کێ بۆ جاری سبوتیش هاته‌وه‌ پێش میرمچ و له‌ جاری یه‌که‌م به‌ سه‌زتر پاراپه‌وه و داوای سبوتی لی کرد، میرمچ ئامۆژگاری فه‌له‌کی هه‌ر له‌بیر بوو، له‌و کاته‌دا فه‌له‌ک له‌سه‌ر گردی هه‌ی هابێ دانیشتبوو، هاواری کرد: «نه‌دئ.. نه‌دئ.. نه‌دئ. میرمچ گوت (جبراییل؟) (*-۷) فه‌له‌ک چ دیژیت؟ (جبراییل= ده‌رویش) گوت فه‌له‌کی دیژی سبوتی بدئ.. بدئ ئو تو نه‌و ده‌گه‌هه‌یه‌ ناڤ ره‌زی سبوتا ئو ته‌ پیتن ئو هه‌وجه‌بێ نه‌ما. میرمچ رابو سبوت دا جبراییل ئو دوئ گافتی دا میرمچ ل گه‌ل ماهین و تاژی فینه‌کا خۆ بوونه کومکیت هیشتیا (۲۱۲، ۵، ل ۵-۳۸)

۲- مامۆستا (وربا قانع) چیرۆکی فۆلکلۆری که‌ له‌ زاری باوکی بیستوو، بۆ نووسیمه‌وه ئه‌و چیرۆکه‌ باسی (ئه‌سکه‌نده‌ر) و (خدر) و (ئه‌لیاس) ده‌کات، ئه‌وه‌ی بۆ ئه‌م لی‌کۆلینه‌وه‌ ده‌شی، کورته‌که‌ی ده‌گۆتیمه‌وه ئیره‌. «وتی ئه‌سکه‌نده‌ر به‌شۆین ئاوی حه‌یاتدا ده‌گه‌را، چونکه‌ له‌ چیرۆکه‌ کۆنه‌ ئه‌فسانه‌کانه‌وه‌ بیستوو هه‌ر که‌سبیک له‌و ئاوه‌ بخواته‌وه‌ هه‌رگیز نامریت. نیشانه‌کانی (ئاوی حه‌یات) ئه‌وه‌بوو ئاوه‌که‌ له‌ کانیه‌که‌ دیته‌ ده‌ره‌وه‌ له‌ دوا‌ی مه‌تریکێ ده‌چیته‌ ژێر زه‌وی ئه‌سکه‌نده‌ریش به‌خۆی و له‌شکره‌که‌یه‌وه‌ به‌شۆین ئه‌و کانی و ئاوه‌دا ده‌گه‌را. له‌نیوه‌ سه‌ربازه‌کانیدا دوو که‌س هه‌بوون به‌ناوی (خدر) و (ئه‌لیاس) ئه‌م دوو سه‌ربازه‌ له‌ کاتی گه‌راندایه‌ تاریکستانیکدا رێبان که‌وته‌ سه‌ر کانیه‌که‌ خۆیان تیربان لی خواردوه‌. ئه‌مجا ویستیان بچن به‌شۆین ئه‌سکه‌نده‌ر-دا و مژده‌ی دۆزینه‌وه‌ی ئاوه‌که‌ی پێ راگه‌ین له‌ کاتی رویشتنه‌که‌یا نا ده‌نگیک له‌ غه‌یه‌وه‌ بانگی کردن و وتی: (ئه‌ی خدر و ئه‌لیاس ئیستا ئیوه‌ له‌ ریزی مرۆڤدا نه‌ماون و بوون به‌فریشته‌ له‌به‌ر ئه‌وه‌ داواتان لی ده‌که‌ین که‌ نه‌گه‌رینه‌وه‌ بۆ لای ئه‌سکه‌نده‌ر) له‌ ئه‌نجامیشدا خدر که‌ ئیسته‌ پێی ده‌لێن خدری زینده‌ ئه‌رکی فریاکه‌وتنی لیقه‌وماوانی له‌ وشکاییدا پێ سپێردا و ئه‌لیاسیش ئه‌رکی فریاکه‌وتنی لیقه‌وماوانی ناو ده‌ریای پێ سپێردا و. له‌و پرۆژه‌وه‌ ئه‌و دوو مرۆڤه‌ بوونه‌ فریشته‌ و ژبانی جاویدانیان پێ به‌خشا» (۲۲۷).

له‌و ده‌قه‌ی که‌ (دایکم) له‌ مندالییه‌وه‌ تا ئیستا ده‌یان جاری بۆ گێڕاوه‌ته‌وه‌ و له‌ژێر ناوی (خدری زینده‌)یه، به‌جۆریکی تر باسی خدری زینده‌ ده‌کات، که‌ لیره‌ یه‌کێکه‌ له‌ یاران و سه‌ربازه‌کانی ئیسلام له‌ژێر سه‌رکردایه‌تیی پێغه‌مبه‌ر (د.خ).

کورته‌ی بیستی ئه‌و چیرۆکه

۳- «خدری زینده‌» (۲۲۴):

« ده‌لێ پێغه‌مبه‌ر سلای خوای له‌سه‌ر بێ، جاره‌ک له‌ جاران له‌ غه‌زایی ده‌گه‌راپه‌وه، زۆر قه‌لاو له‌شکرێ شکاندبوو و کردبوونیه‌ ئیسلام. له‌ رێگای گه‌رانه‌وه‌ ویستی شتیک به‌ئه‌سحابه‌کان و له‌شکرێ ئیسلام پێشان بدات» به‌و رێگایه‌دا نه‌گه‌راپه‌وه‌ که‌ لیوه‌ی هاتبوو، پاش رویشتنیکی زۆر تووشی ئه‌شکه‌وتیک بوون، پێغه‌مبه‌ر ئه‌مری کرد له‌شکر به‌نیوه‌ ئه‌شکه‌وتدا بروا، ئه‌و له‌شکره‌ زۆره‌ به‌ئه‌سپ و حوشتتر و فیله‌وه‌ له‌ ده‌رگای ئه‌شکه‌وت چوونه‌ ژوره‌وه‌، پاش ماوه‌یه‌کی (گه‌ه‌شته‌ جی‌گایه‌کی تاریکاییه‌ک بوو چاواچاوی نه‌ده‌دی)، ده‌لێ له‌وتاریکاییه‌ شتیک له‌ژێر پێی سوار و پیاوه‌کان خه‌ری ده‌هات له‌ پێغه‌مبه‌ریان پرسی: (پێغه‌مبه‌ری خوای ئه‌وه‌ چیه‌ له‌بن پێیان خه‌ری دیت؟) پێغه‌مبه‌ر جه‌وابی داپه‌وه‌ گوتی: (شتیکه‌ هه‌ر که‌سبیک هه‌لیگرێ و به‌یه‌نی په‌شیمان ده‌بیته‌وه‌. هه‌ر که‌سێ نه‌به‌یتن ئه‌ویش هه‌ر په‌شیمان ده‌بیته‌وه‌!) ئه‌وانیش به‌نادلی هه‌ندیک نابیتن و هه‌ندیکیش که‌میک له‌گه‌ل خۆیان ده‌هیتن.

ده‌لێن: خدری زینده‌ یه‌کتیک بوو له‌ ئه‌سحابه‌کانی پێغه‌مبه‌ر و له‌نیوه‌ له‌شکرێ ئیسلامدا بوو، ئه‌ویش له‌و تاریکاییه‌ چاوی به‌کانیه‌کی ده‌که‌وت و ئاوی کانیه‌که‌ی جوان هه‌لده‌قوڵی و که‌چی نه‌زیاد ده‌کات و نه‌که‌م. له‌نیوه‌ هه‌موو ئه‌سحابه‌کان ته‌نیا خدر له‌و ئاوی کانیه‌ ده‌خواته‌وه‌. که‌ له‌ تاریکی و ئه‌شکه‌وت دینه‌ ده‌ره‌وه‌، ناشکرا ده‌بێ ئه‌وه‌ی که‌ له‌ژێر پێیان خه‌ری ده‌هات و هه‌ندیک هیناویانه‌ و هه‌ندیک نه‌یانه‌یناوه‌، دۆر و جه‌واهیر بووه‌، بۆی ئه‌وه‌ی که‌می هینا‌بوو هه‌ر په‌شیمان بوو، ئه‌وه‌ی هه‌یچی نه‌هینا‌بوو هه‌ر په‌شیمان بوو. ئه‌و ئاوه‌ش که‌ خدر خواردبووه‌ (ئاوی نه‌میری) بوو. له‌نیوه‌ هه‌موو له‌شکر و ئه‌سحابه‌کان ته‌نیا خدر زیندوویتی به‌ده‌ست هینا، له‌و پرۆژه‌وه‌ ئه‌و به‌زیندوویتی ماوه‌ته‌وه‌ و له‌ دنیا‌ی ده‌گه‌ری، ده‌گه‌ری و هه‌تا پرۆژی قیامه‌تی ده‌مین و ده‌لێن ئه‌و دوا که‌سه‌ له‌سه‌ر ئه‌و زه‌وییه‌ و له‌نیوه‌ ئیمانداران که‌ پاش هه‌موو که‌سه‌کی ده‌مری» (۲۲۴).

۴- مامۆستا (کامل خودیدا) ده‌قیکی تری چیرۆکی (ئه‌سکه‌نده‌ر)ی بۆ ناردووم، که‌ له‌ژێر ناوی (ئه‌سکه‌نده‌ری چار قورنه‌ت)ه‌ له‌و ده‌قه‌ش باسی (خدر) و (ئه‌لیاس) ده‌کری، کورته‌ی چیرۆکه‌که‌ به‌م شێوه‌یه‌یه‌.

«چیرۆکا ئه‌سکه‌نده‌ری چار قورنه‌ت»

ئه‌سکه‌نده‌ر پاشایه‌کی گه‌وره‌بوو، ده‌سه‌لانی به‌سه‌ر هه‌ر چوارقورنه‌ی دنیا‌ییدا راده‌گه‌یشت. «شیره‌تکاره‌ک هه‌بوو ناڤی وی (قه‌مبه‌ر) بوو، هه‌روه‌سا ل ده‌وره‌ی ئه‌سکه‌نده‌ری کورکی گه‌نج هه‌بوو ناڤی وی (خدر) بوو، ئه‌قی گه‌نجی مامه‌کی کال هه‌بوو ناڤی وی (لیاس = ئه‌لیاس) بوو». قه‌مبه‌ر رقی له‌ خدر ده‌بووه‌ چونکه‌ ئه‌سکه‌نده‌ر گرنگیی به‌و ده‌دا، داویکی داناپه‌وه‌ بۆ ئه‌وه‌ی له‌نیوه‌ بیات، «قه‌مبه‌ری گۆته‌ ئه‌سکه‌نده‌ری، ئه‌ری ما تو بۆچی مال و دنیا‌یا ته‌ وه‌زیر و زه‌قینه‌ ته‌و مه‌زنیاته‌ بۆ چیه‌ ئه‌گه‌ر تو بمی؟» ئیمه‌ ده‌مانه‌وی تو نه‌میری و که‌س نه‌توانی جی‌گای تو بگریته‌وه‌. «ئه‌سکه‌نده‌ری گۆت:

نهری با دهرمانی نهمرنی چیه؟» قه مبهری گوت: «دهرمانی نهمرنی- ئاڤا هیوان = ئاوی ژیان- یتیه!» ههر قه مبهر ئه سکه ندهری و اتیگه یاند که ئه و ئاو و دهرمانه تنیا به خدری په یدا دهین، ئه سکه ندهر داوای ئه و ئاوه له خدری دهکات و خدر ناچاری دهکات به داوای ئه و ئاوه دا بگه ری، خدریش بۆ ئه م کاره پرس به ئه لیاسی مامی دهکات که پیره میردیتیکی دنیا دیته و زانایه. ئه و تیدهگا ئه وه داوه و (قه مبهر) بۆ (خدر)ی داناوه ته وه، به لّام، ریگایه کی راست بۆ خدر دیاری دهکات. سه ره تا ده لّی: هه پروو بلّی ده چم، به لّام، با خهرجیی ئه م ریگایه له سه ر قه مبهری بی. ههروه ها باسی ئاوی حه یاتییی بۆ دهکا و ده لّی: «هه ره به خۆ هندهک ماسیا بگره و بقه لینه و هورکه و دناڤ پاده کی که، هه ر وه ختی ئه ف هورکی ماسیا دناڤیدا ساغبوو بزانه ئه ف ئاڤا هیوانییه» ههروه ها کاتی گه یشتییه تاریکستانی (جهه نوو = جوانی یا) خۆت له داره کی بیهسته وه، چونکه تو ریگا نانا سی، به لّام، ماینه که ت ده گه ریته وه کن جووانوه که ی خۆی. خدر به ریگه وت و ده گه یشته هه ر ئاویک که مپیک هورده ی ماسی تیده کرد، له یه کی له ئاوه کان به کسه ر «هورکی ماسییا بوونه ماسی و ساغ بوون، ئیکسه ر زانی ئه و ئاڤه هیوانییه» خدر بۆ خۆی تیری ئاو خوارده وه و دایه ماینه که ش و (جهه تکی = جهه ونده) ی لّی پر ئاو کرد بۆ ئه سکه ندهر و گه پراهه وه، خدر ریگای نهد زانی، به لّام ماینه که یه کسه ر چۆه کن جووانوه که ی، سه یر دهکا داره که ی جووانوی لّی به سترابووه وه، وشک بووه و جووانوه که ش مردووه، خدر به ماندووی و دلّی پر خه مه وه جهه ونده که ی به داری وه کرد و لّیی نووست. وهک ئیزدی ده گپرنه وه: «خودئ مه زن گوته (ملک جبراییل) ئه گه ر ئه و ئاڤا هیوانی بگه هتا ئه سکه ندهر) ی ئه سکه ندهر نامرت و ئه ف ئه ژی چّی نابت» جبراییل هه ندیک بانده ی هه نارده جهه ونده که یان دراند و که ئاوه که رژا به ئه مری خودای داره وشک بووه که سه وز بووه وه و جووانوه که زیندوو بووه وه، خدر که له خه وه له سا بینی داره که سه وز بووه ته وه و جووانوه که زیندوو بووه ته وه و جهه ونده که ش دراوه و ئاوی تی نه ماوه.

خدر گه پراهه وه چیی دیبوو بۆ ئه سکه ندهری گپراهه وه، ئه سکه ندهر پروای کرد، به لّام، قه مبهر گوتی: «دقیّت ئه م فرمانا پیره میرا راکه یین و هه مووا بکوژین» و پاشان هه موومان به داوای ئاوی حه یاتییدا بچین، له وه ش مه به سستی له ناو بردنی ئه لیاسی مامی خدری بوو. ئه سکه ندهر له مه ش به گوتی قه مبهری کرد، خدریش مامی خۆی شارده وه، ئه سکه ندهر به له شکره وه به ریگه وت بۆ به ده سه سته یانی ئاوی حه یاتی، خدریش مامی له نیسو سندوقه کی شارده وه و له گه لّ خۆی برد. له ریگا جبراییل خۆی کرده درویشتیکی و گوتی: ئه سکه ندهر به داوای ئاوی حه یاتییدا نه چی، ئه و ئاوه به که لّکی تو نایی! ئه سکه ندهر گوتی: ئاخه نه چم من ده مرم!! «ده رویشی گوتی توو نامری هه تا ل بن ته نه بته (رصاص) و ل سه رته نه بته (طاس)،» ئه سکه ندهریش گوتی: که وایه هیچ جارێک لّینا گه ریتم ئاوه ا بی. ئه سکه ندهر گه پراهه وه له ریگا بارانه ک دایکرد، له شکری ئه سکه ندهری جیگایه کیان بۆ چاکرد له سه ر شیر و له ژیر مه تالی. له و کاته جبراییل هات گوتی: ئه سکه ندهر ئه وه چیه له ژیرت؟ گوتی: (رصاص). ئه دی ئه وه چیه له سه رت؟ گوتی: (طاس) جبراییل گوتی شه رتی ئیمه گه یشته جیگا و رۆژی مردن ته!! ئه سکه ندهر گوتی: مۆله تی ئه وه م بده وه سیبه ته کی بۆ دایکم بکه م. رووی له سه رباز ده کانی کرد و گوتی: سه د که س ده س به دوعا، سه د

که س به شیرو رمه وه، سه د که س به تاسی زپه وه له ده وری جه نازه که م بی. جبراییل (۸-*) گیانی ئه سکه ندهری کیشا. که دایکی هات، گوتی: ئه گه ر به شه ر یو وایه، نه ده مرد، شه رکه ری هه یه. ئه گه ر به مالی دنیا بی بو وایه نه ده مرد، مال و زپری هه یه. ئه گه ر به دوعا بی بو وایه هه ر نه ده مرد، ئه و سه د که س بۆی ده پارێته وه دوا جار دایکی ئه سکه ندهر بۆی ده سه لمپندری که که س نییه مردووی لّی نه مرد بی و که س نییه! نه مری، «ئه و گوت: مرین ته بای خه لّکی نه ی مریه!» (۲۲۶).

یه کیکی تر له و ده قانه، ئه و ده قیه ماموستا (تاریق کاریزی) له رۆژنامه ی هاوکاری بلاوی کردو ته وه و ئه ویش له (تاها حه مه ده مین مسته فا) ی بیستوه کورته ی ئه م ده قه ش به م شپوه یه:

۵- «زه لامپیک رۆژی له رۆژان وا دیت به میشکیا بچیت به داوای (ئاوی حه یاتی) دا بگه ری، ریگایه ک ده گریته به ر و ده گاته قه لایه ک، به ته خمین و مه زهنده وای بۆ ده چیت که له م قه لایه دا ئاوی نه مری و ده ده ست ده هینیی، ده که ویتسه هه لکه ندنی قه لّا تا ماوه یه ک... رۆژی له رۆژان کرمیتیکی سپی ده دۆزیتسه وه. کرمه که په روه رده ده کات به ره به ره تا وای لّی دیت شپوه ی مندال وهرده گریت. منداله که ش په روه رده ده کات. منداله که گه وره ده بی و به قسه ده ی، له زه لامه که ده پرسیت که بۆچی هاتوه؟! له وه رامدا کاربا ده لّیت: له ئاوی نه مری ده گه ریتم. منداله کرمه که ریتمایی ده کات و ده لّی: نه که ی ئاوی نه مری به خۆیتسه وه چونکه وهک منت لّی به سه ر دئ من که ئه و ئاوه م خواردوو ته وه. وه کو ده بینی له کرمه وه گه وره ده بم و ده به وه به مرۆڤیکی کامل و ته ووا پاشان به ره به ره گچکه ده به وه، تا ده به وه به و کرمه ی که بیینیت، به م شپوه یه من ژیان و گوزه ران به سه ر ده به م. زه لامه که ئه م به سه ره اته ی بیست بریاری پاشگه زبوون و گه پراهه وه ی دا» (۸۹۸، ۲۲۳)

۶- چیرۆکیکی تر هه یه، زۆر بلاوه، ئه ویش چیرۆکی ئه و پیره ژنه یه که له ده ده ست مردن راده کات و به داوای نه مرییدا ده گه ری. ئه ویش چیرۆکیکه هه موومان زۆر جارمان بیستوه! کورته ی به سه ره اته که به م شپوه یه:

«ده گپرنه وه پیره ژنیکی تنیا کورپکی ده بی. هه موو رۆژی داوا له کوره که ی ده کات بیبا ته جیگایه ک که مردنی لّی نه بی. هه رچی کوره که ی ده لّی: دایه گیان مردن له هه موو جیگایه ک هه یه، هیچ جیگایه ک نییه که مردنی لّی نه بی ژنه به رده وام ده لّی: کورم من له مردن ده ترسیم، نامه وئ برم ژیان خۆشه. کوره ناچار رۆژی دایکی سواری پیره که ریگ دهکا و گونده و گوند و شاره و شار به داوای جیگایه کدا ده گه ری که مردنی لّی نه بی. ده گاته شارێک خه لّکه که ده لّین: لیره مردن نییه! دایکه ده لّی: کورم ئیره بۆ من باشه، له حه وشیکا ژورویک ده گرن و کوره خه ریکی کارو کاسبی ده بی. دایکه زۆر دلّخۆشه که مردن نییه و ئه ویش نامری!، رۆژ و هه فته و مانگ تیده په رن رۆژی کوره ماندوو له کار ده گه ریته وه مال، کاتیکی خواردنی بۆ دیتن، سه یر دهکا سه ریکی مرۆڤی تیدایه، ده پرس: ئه و گۆشته چیه؟ ده لّین: گۆشتی دایکته، کوره ده لّی: چۆن؟ ئه ی ئیوه نه تان گوت لیره مردن نییه! گوتیان: راسته به لّام، هه رکه سی نه خۆش که وئ پیتش ئه وه ی لاوازی سه ری ده برین و گۆشته که ی ده خۆین. کوره روو له سه ری دایکی دهکا و ده لّی:

نه نئی... نه نئی

قایل نه بووی به گۆر خه نئی

سه ریان لیتنای به ترختین» (۲۲۵)

۷- نهفسانهی کوردی و هه ندق له نه مرانی تر:

چیرۆکی نه مران و کهسانی عه و دال به دوای نه مری، له نهفسانهی کوردیدا ته نیا له و چه ند چیرۆکه کۆ نابیتته وه که پیشتر کورته یه کمان لئ خسته بهرچاو، له م لاو له لای چیرۆک و نهفسانهی کوردی، به چه ندین شیوه باس له م کهس و حاله تانه ده کړئ، پتویسته به کورتی هه ندئ کهس و چیرۆکی تر باس بکه ین.

۸- پیاوی ناغای: له چیرۆکی (ئهسحابه) له بهر نه وهی (پیاوی ناغای) چاکه ی له گه ل (ئهسحابه) ده کات، ئهسحابه دوغای بۆ ده کات و پیاوی ناغای بئ مردن و گیان کیشان ده چیتته به هه شتی. له گه ل ئهسحابه ی له به هه شتی ده بن.

«چوو چوو کن ئهسحابه ی، ئهسحابه له سه ر کورسییه کی دانیشتییه، له ناو مپگره کی، چوو له سه ر (چینچک) ان له کنی دانیشتی،

گوتی: بروسکه ک ده هات تیبه ر ده بوو، ئهسحابه ده یگۆ: «ئیک، بروسکه کی دیکه تیبه ر بوو، ئه ویش هه ر له سه ر چینچکان دانیشتییه، گوتی هه تانه کونئ هه فته ی هه زار ساری له سه ر چینچکان دانیشتی له ناو مپگرئ بحیشتی، له کنی وایه سه حاته که، له کنی وایه ده قیقه که.»

گوتی: «وهلاهی ئهسحابه ئه من چیدکه دانانیشم، پاره کهم بدئ ده به مه وه!»

گوتی: «کوره کابرا ئه توو بئ هه موو نازابی و بئ هه موو روح کیشان خوی نه جاتی توی دایه، ئه توو هاتیبه مرکئ بحیشتی ئه توو چیشتی له پاشایه، ئه زه مان نمایه و ئه و به شه ر نمایه و، ئه توو لۆ لۆخۆ دانانیشی، ئه توو هه فته ی هه زار ساره له سه ر چینچکان لیره دانیشتی.»

کوره بابه گوتی: «ئهسحابه هه فته ی هه زار ساری چی، ئه من بیک ده قیقه دانیشتییه، پاره کهم بدئ ئه من خۆ شه رمه زاری ناغای ناکه م، لۆ پاره ی هاتییه. (خوا نه جاتی نادا) وه لئ گوتی پاره که ی ویداوه»
وه کی ده چی ده بیینی ده سته ناو ئه و مه قلوقاته ی نه مه قلوقاتی جارن و نه چشتی جارن و کهس نزانئ چیه ؟

گوتی: «حه ککو چم له خۆ کرد. به قسه ی ئهسحابه م نه کرد خۆم مار ویران کرد.» (۳۵، ل ۱۴۴-۱۴۵).

له م چیرۆکه. پیاوی ناغای بئ نه وهی خۆی بیه وئ و پئ بزانی، بئ (مردن) و (روح کیشان) ده چیتته نپه به هه شت، که چی ئه ویش وه کو (نادابا) ده ی دۆرینئ، ئه وهی جیگای سه رنجه تیبه رپوونی زه مانه - ده قیقه یه ک- به هه فته ی هه زار سال.

۹- شیخ فه رخ: چیرۆکی شیخ فه رخ و خاتوون ئه سته له نپه کورده واری چیرۆکیکی پر له کاری سه ر

و نهفسانه یییه، شیخ فه رخ، هه ر له مندالی که تازه له دایک ده بن، ده که ویتته قسه، خه لکه که ئه مه به عاجباتی تیده گهن. ئه گه ر وانه بن: «ده نا قه ت بووه مندالی یه ک ساحه ته ده زگی دایکی بکا قسانه ؟!»
(۴ به شی دووم، ل ۷۵) ئه و مندالی که هه ر زوو که تازه له دایک ده بی ده سته به قسان ده کات، هه ر ئه و منداله به شیوه یه کی نهفسانه یی گه وره ده بی و له ژیا نیدا دنیا یه ک کاری سه ر و لیک ناته با ده کات، هه ر به م کارانه له دل و ده روونی خه لک جیگایه کی تایبه ت بۆ خۆی ده کاته وه و خه لکی سه ره رای کاره بئ شه رعی و بئ نه ده بییه کانی هیشتا به وه لیبی ده زانن و: «ده لئین شیخ فه رخ نه مردووه و ناگای له هه موو شتیکه.» (۳، به شی یه که م، ل ۱۷۸)

هه رچه نده له کۆتایی چیرۆکی شیخ فه رخ، فه رخ ده مرئ، به لام، باوه ری نهفسانه ئامیزی خه لک نایانه وئ بمرئ و به مردووی حسیب ناکه ن، چونکه ئه و که سیتیکی ناسایی نه بوو، هه ر ئه و جوړه که سانه ژیا نیان زیاتر له واقعی خۆی نهفسانه ئامیز ده کړئ. بۆیه شیخ فه رخیش به زیندوویی ده هیلته وه.

۱۰- که یخه سه ره: «له لایه کی تره وه کتیبه په هله و ییه کان باس له وه ده که ن که له کن هۆزی ماد و پارس (که یخه سه ره) (هه خشته ره پینجه مین فه رمانه وه ی گه وره ی ماد) به هۆی به ده سه ته یینانی یه کیتی بی ئارییه کان زۆر خۆشه و یست بووه و له نه مره کانی زه رده شتی و زرگار که ری جیهان ده ژمیردرئ له کۆتایی جیهان. له کیتابی په هله و ی دینکه رد-؟- (کیتابی نۆیه م، به شی ۳۳ بند ۱-۵) له م باره وه نوو سراوه: به پیتی نوو سینی سوتگر نه سک (یه کئ له به شه کانی ئاوتیستا) له کاتی زیندوو بوونه وه که یخه سه ره له گه ل ئیره د (وای) - خودا وه ندی هه وا - خودا یه ک که له گه ل مردووه کان و کاری زۆری له سه ر زیندوو بوونه وه ی مردووه کان هه یه، یه کتر ده بین و له و ده پرسئ بۆچی ئه و هه موو خه لکه ی که به فه ر و شکۆی خۆزه به ناوبانگ بوون، له نپه بردووه؟ (وای) وهلامی قسه کانی که یخه سه ره ده داته وه پاشان که یخه سه ره ده یگرئ و ده یکاته وشتر و سواری پشتی ده بن (وای) ئه و له گه ل ئیرانییه کان ده با ته ئه و جیگایه ی که (هه ئوا یشت) کورئ (گۆرو). (یه کئ له نه مرانی زه رده شتیان) لئ نوو ستوو ه.

که یخه سه ره ئه و نازاد ده کات و به رده وام ده بی له رۆیشتنی خۆی تا ئه و جیگایه ی که تووشی شه ر که ر (توشیای کیمیری، یه کیتی تر له نه مران) ده بی نوو ستوو ه، له وئ که یخه سه ره و پاله وانان ده گه نه جیگایه ک که ئاپیوه (ئۆپیته دوو مین فه رمانه وه ی ماد) له و پییه. که له وئ تیبه رین سوشیانس (چاوه روانکراوی زه رده شتیان) ده بین، سوشیانس ده پرسئ: ئه وهی که سواری پشتی (وای) بووه کتیه ؟ که یخه سه ره خۆی ده ناسینئ، سوشیانس سوپاسی کاره گه وره کانی ئه و ده کات که بتخانه ی که ناری ده ریا چه ی چیچست (ورمئ) قه لای ئۆزار توئی (تیشی بائینی) و کوشتنی ئه فراسیاب و (مادیای ئه سکیتی)، پاشان گر شاسب (رۆسته می زابلی) گورز به ده سته خه ریکه ده گات، توس له خه و ی له مپژینه ی به ناگا دپت، گر شاسب له بهر نه وه یه تا به کیتی پیروژ (گاتایی) و (ئاوتیستایی) بگه رئ و ئه وده م دوا شه ر (شه رتیک بۆ له نپویردنی داروده سته ی ئه ره می نه له وانه زوحاکی له نجیر زرگار بوو، ده سته پیده کات) (۵۰، ص ۷۳-۷۵)

که یخه سه ره ئه ویش به هۆی خۆشه و یستیه وه له کن خه لک به نه مر حسیب ده کړئ، جگه له وه ئه و

پاشایه‌ی ماد خوداوندی (وای) ده‌گرتو پاش نه‌ودی لیتی ده‌پرسی بۆچی نه‌و که‌سانه‌ی که‌خاودنی (فه‌ری) بوون له‌نیو بردوو، وای ده‌کاته و شتر و سواری پشتی ده‌بن. هه‌تا ده‌گاته نه‌ودی له‌گه‌ل سوشیانس شه‌ری، دوا شه‌ری زوحاک ده‌کات و خه‌لک و جیهان و جیهانی نه‌ولاش له‌شه‌ری نه‌هریمه‌نی زرگار ده‌کات.

۳-۵-۱- کورت‌ه‌ی ده‌قی نه‌فسانه‌ فارسیه‌کان:

یه‌ک‌نی له‌پاله‌وان و ناوداره‌کانی نه‌فسانه و میژووی فارسی (جه‌م- جه‌مشید) هه‌ر نه‌و جه‌مشیده‌ش یه‌ک‌یکه له‌و پاله‌وانانه‌ی که‌تمه‌نیک‌ی دریتی هه‌یه و هۆی نه‌مرییشی به‌ده‌سته‌وه‌یه، کورت‌ه‌ی به‌سه‌رهات و چیرۆکه‌که‌ی به‌م شپوه‌یه:

۱- «جه‌مشید»

جه‌مشید کوری (ته‌همورث) ه، ته‌همورث کوری (هۆشه‌نگ) ه، هۆشه‌نگ کوری (کیومه‌رپ) ه.

«ناوی جه‌مشید له‌دوو به‌ش پیکهاتوه. جه‌م= جمک، دوانه. شید= روشن و دره‌خشان» (۱۹۲ ص ۲۵۲).

نه‌م پاشایه له‌سه‌ره‌تا وه‌ک شاه‌یک‌ی خۆشه‌ویست و پیروژ و به‌توانا که‌وته ناوه‌دان کردنه‌وی ولات. له‌سه‌رده‌می نه‌ودا سه‌ره‌تا حوکم عه‌داله‌تیک‌ی وا ولاتی گرتوه که:

زمانه بر آسود از داوری به‌فرمان او دیوو مرغ و پری (۱۸۳)

دادوهری و ره‌وا ولاتی گرتوه دپو بالنده و په‌ری له‌ژیر نه‌م‌ری نه‌ودا بوون. «هرمزد دینی دایه‌ده‌ست جه‌م (جه‌مشید) و جه‌م به‌پیغه‌مه‌ری رازی نه‌بوو، پاشان هرمزد پارتیزگاری و سه‌رداری جیهانی دایه‌ده‌ست نه‌و. له‌حوکمداریه‌تیبی جه‌م-دا به‌لای نه‌هریمه‌نی و مهرگ و پیری نه‌بوو، پاشان جیهان پر مرۆف و گیانله‌به‌ر بوو، جه‌م به‌ره‌و نیوه راست رویش و جیهانی سه‌نه‌نده فراوان کرده‌ه» (۱۹۸، ص ۲۱۵) له‌گه‌ل کارکردن و به‌ده‌سته‌هینانی شتی تازه جه‌مشید دلشاد و به‌خته‌وه‌ری ده‌یگرته‌وه، گوتی:

منم گفت بافر ایزدی همم شهریار ی همم مویدی (۱۸۳)

گوتی منم له‌سایه‌ی فه‌ری و به‌ره‌که‌تی خودایی، همم پاشام و همم پیاوی ئایین و خودا.

له‌سایه‌ی نه‌و دادوهری و به‌ره‌که‌تی خوداییه‌ توانی دروستکردنی نامیزی جه‌نگ و شیر و رم و خووده و زری هونه‌ر بنوینن. دیسان له‌ئارموش و خوری و کتان پۆشاک بچنن و بدروئ. دپو و جنی خسته‌کار و زۆری سوود له‌کاره‌کانیان بینی و کۆمه‌لی به‌سه‌ر چوار چین دابه‌شکرد. پیاوانی ئایین و سه‌رباز و جووتیار و پیشه‌ساز، شاری دروستکرد و ئاسن و زیر و زبوی ده‌ره‌ینا و نه‌تیبی ده‌رمانسازیی دۆزبیه‌وه و به‌که‌شتی به‌ده‌ریاکاندا گه‌را و به‌سواری که‌ژاوه که‌دپو و جن هه‌لیانده‌گرت به‌ئاسماندا سوورپایه‌وه «پیری دا کورسییه‌کی له‌زیر بۆ دروست بکه‌ن، به‌تاج و به‌رگی زیرینه‌وه کاتن له‌سه‌ر نه‌و کورسییه‌ دانیش و تیشکی رۆژی به‌رکه‌وت جیهانی رووناک کرده‌وه، نه‌و رۆژه‌یان ناو نا (نه‌ورۆز) له‌و رۆژه‌وه نه‌و رۆژه‌وه‌ک جه‌ژن سال به‌سال یاد ده‌کرتنه‌وه» (۱۹۰).

له‌کاتی نه‌و ولات ناوه‌دانی و دادوهری و پیشه‌که‌وتنه‌دا به‌فه‌رمانی (دادار= خوداوند) جه‌مشید ئاگادار

کرایه‌وه که‌سه‌ی سالی پر سه‌رما و به‌فر و باران دیتنه پیشه‌وه پیوسته (وه‌رجه‌مکه‌رد) قه‌لای ژیر زه‌مینی دروست بکه‌ی و مرۆف و زینده‌وه‌ر و گیاکان له‌له‌نیوچوون پیاویری، جه‌مشید نه‌و باغ و قه‌لایه‌ی (*- ۹) دروست کرد و هه‌موو مرۆفه‌ جوان و له‌شساع و گیانله‌به‌ره‌ چاکه‌کان و رووه‌که‌ به‌سووده‌کانی له‌و قه‌لایه‌دا پاراست.

جه‌مشید که‌ماوه‌یه‌کی دریتز نریکه‌ی (هه‌زار سال) حوکمی کرد و له‌و ماوه‌یه‌دا زۆر کاری تازه‌ی کرد و سه‌رکه‌وتنی به‌ده‌ست هینا به‌ره‌ به‌ره له‌خۆبایی بوو گوتی: نه‌و جیهانه سه‌رتاسه‌ر من دروستم کردوه.

خورو خواب و آرماتان ازمن است همان کوشش و کامتان از من است (۱۸۳)

خه‌و و خواردن و ئاسایش‌تان له‌سایه‌ی منه و نه‌و رنج و به‌ده‌سته‌هاتانه‌تان هه‌مووی به‌هۆی منه‌وه‌یه، له‌به‌رامبه‌ر نه‌م کفر و له‌خۆبایی بوونه‌که‌سه‌ به‌ده‌نگ نه‌هات و هه‌تا پیاوانی ئایینیش سه‌ریان بۆ له‌قاند،

چو این گفته شد فر یزدان ازوی بگشت و جهان شد پر از گفت گوی (۱۸۳)

که جه‌مشید نه‌م (قسه- کفر) انه‌ی کرد فه‌ری خودایی لیتی جیا بووه‌وه و خه‌لک که‌وته‌ن چپه‌چپ:

به جمشید بر تیره‌گون گشت روز همی کاست آن فر گیتی فروز (۱۸۳)

نه‌و فه‌ری جیهان رووناک که‌ره‌وه‌ی جه‌مشید هه‌ر له‌که‌می دده‌ا و رۆژگاری لئ تاریک داها. سه‌ره‌پای نه‌ودی که‌نور و به‌ره‌ی خودای لیتی جیا بووه‌وه خه‌لکه‌که‌ش پشتیان تیکرد؛ نه‌ک هه‌ر هینده هه‌ر نه‌و خه‌لکه‌ په‌نایان بۆ (ده‌شتی سواران) برد و داوای یارمه‌تیبیان له‌ (ضحاک= نه‌ژی ده‌هاک) کرد له‌ده‌ست نه‌و پاشا (بی فه‌ری) و له‌خۆباییه‌یان زرگار بکات، نه‌و نه‌ژدیهاکی -وه‌ک له‌شاهنامه‌دا هاتوه‌- به‌ره‌گه‌ز عه‌ره‌ب (*- ۱۰) ده‌بیتنه پاشا و جه‌مشید له‌نیو ده‌بات و ده‌یکوژی.

له‌باره‌ی کوشتنه‌که‌ی رای جیاواز هه‌یه، «له‌به‌ندی ۴۶ زامیاد یه‌شت هاتوه‌ که‌سپیتیه‌ره spityuar جه‌می به‌مشار دوولت کرد. له‌به‌شی ۳۱ به‌ند و هش به‌ندی ۱۵ ده‌لت: سپیتیه‌ره برای جه‌مشیده و له‌گه‌ل (نه‌ژدیهاک= ضحاک) جه‌مشیدی کوشت (یشتنه. ج ۱، ص ۱۸۷)» (۱۹۲، ص ۲۵۳) که‌چی له‌شاهنامه‌ باسی نه‌و ده‌کات که‌نه‌ژدیهاک له‌سه‌ر خواستی خه‌لکه‌که‌ دیت، جه‌مشید ده‌پروا و بۆ ماوه‌ی سه‌د سال خۆی ده‌شاریتته‌وه. پاش سه‌د سال به‌ده‌رده‌که‌ویتته‌وه و نه‌مجاره‌ نه‌ژدیهاک هه‌ر زوو ده‌یگرئ و به‌مشار ده‌بیریتته‌وه.

چو ضحاکش آورد ناگه بچنگ یکایک ندادش سخن را درنگ

به ارش سراسر بدونیم کرد جهان را از او پاک بی بیم کرد (۱۸۳)

زوحاک که -جه‌مشید-ی که‌وته ده‌ست هه‌ندی بلتی یه‌ک و دوو به‌مشار دووکه‌رتی کرد و جیهانی لئ پاک کرده‌وه.

۲- یه کینکی تر له و ناودار و ته مهن دريژ و نه مرانه ی تا روژي دوایی نامری، (نهژدیهاک = ضحاک) ه،
نهو نهژدیهاکه ی له سهر تهختی شاه ی جه مشید داده نیش و هه زار سال له و ولاته حوکم ده کات.
حوکمیکی پر خوین، کورته ی به سه رها ته نه فسانه بییه که ی به م شیوه یه.

«زوهاک»

له دهشتی سواران - که مه بهستی فردهوسی ولاتی عه ربه - پیاویکی ناودار و شایه کی ناسراو هه بوو،
نهو پاشایه ناوی (مرداس) بوو، نهو شایه خاوه نی چوارپاییکی زوری دوشین و نه سپیکی زوری سواری
بوو، که له ژماره نه ده هات. نهو پاشایه کورپکی نازا و دل به دنیاوه ی هه بوو ناوی (بیوراسب) بوو پیمان
ده گوت (ضحاک).

جهانجوی را نام ضحاک بود دلیر و سبکبار و ناپاک بود (۱۸۳)

نهو کورپ که هه ردهم له سهر پشتی زین بوو، خه ربکی ژیان و ناره زوی خوژی بوو، زینی نه سپه کانی
هه موسی له زپ و زیو بوو. به ردهستیکی نه جنده ی هه بوو، نهو نه جنده یه له سهر شیوه ی کورپکی گه نج
خوژی به زوحاک ناساندبوو ببوو جه گای باوه ری. په پمانی نه وه ی له گه ل زوحاکدا به ستابوو که نهو هه موسو
شتیک بو زوحاک بکات و زوحاکیش هه موسو قسه یه ک به گوتی نهو بکات. پاشان (ئیبلیس = شهیتان)
داوای له زوحاک کرد باوکه پیره که ی بکوژی و بو خوژی بیته پاشا، هه رچه نده زوحاک جاری یه که م سهری
نه هینا به ری، به لام، دواچار شهیتان توانی رازی بکات. شهو باوکی به هیوای شهو و خوداپه رستی
رووی له نیو باغ کرد، که چی کورپه که ی له سهر ریگای چالینکی هه لکه ندبوو، سهری چاله که شی به پووش
داپوشی بوو، باوکی بی ناگا که وته نیو نهو چاله و پشتی شکا، ئیبلیس هه ره لوئی خوئی به سهر دا کردو
شاردیبه وه. زوحاک به م شیوه یه جه گای باوکی گرتوه.

به سر بر نهاد افسر تازیان برایشان ببخشید سود زیان (۱۸۳)

پاش نه وه ی زوحاک بووه پاشا و ته و او جه گای باوکی گرتوه، نه مجاره ئیبلیس له سهر شیوه ی
ناشپه زیکی شاره زا هاته وه خزمه تی زوحاک و خوشتترین خواردنی بو دروست کرد، گوشتی به سته زمانانی
بو لیده نا، پاش نه وه ی تا ئیستا رووه ک خواردنی سهره کی بوو. به م خواردنه خویش و تازانه پاشا
(ناشپه ز=ئیبلیس) ی زور که وتبووه بهر دل و دلی نه ده شکاند. پاشا ویستی له جه گای نه م هونه ر
نواندنه ی ناشپه ز دیاربییه کی بداتی، گوتی: «بخوازه چیت ده وئ!» ئیبلیس به ده ست و دم که وته دوعا
کردن و گوتی: «یه ک ناره زوی بچووکم هه یه، نه ویش نه وه یه که هه رودو شانت ماچ بکه م. شا نه م
خواستهی زور بچووک و ناسان هاته بهرچاو، شانی بو رووت کرد، ئیبلیس پاش نه وه ی هه رودو شانی
ماچ کرد، یه کسه ره بهرچاو گوم بوو. هه ره نهو دم پاشا به لایه کی به سه رها ته، که که س نه یدیه و:

دومار سیه از دو کتفش برست غمی بگشت و ازهر سویی چاره جست (۱۸۳)

له جه گای ماچه کان و له سهر هه رودو شانی دوو ماری رهش رسکان، هه رچی ده یان برین، که چی هه ر
نهو دم په پیدا ده بو نه وه. هه رچی پزیشک و حه کیمی ولات هه بوو هینایان که س چاره ی نه کرد.
نه مجاره ش ئیبلیس خوژی کرده حه کیمیکی شاره زا و هات و چاره یه کی بو دوزیبه وه، چاره که ش نه وه بوو،

که پیوسته هه ر روژه میسکی دوو که س ده خواردی نهو مارانه بدات، بو نه وه ی نارام بگرن. ده نا هپچ
چارپکی تریان نییه! روژانه به فه رمانی پاشا دوو که س سهر ده بران و میسکیان ده خواردی ماره کان
ده درا.

وهکو پیشتتر له باسی جه مشید گوتان، زوحاک له سهر خواستی خه لکه که جه گای جه مشیدی گرتوه و
له سهر کورسی پاشایه تی نهو دانیش، هه ره نهو دمیش زوحاک دوو که چه که ی جه مشیدی برده باره گای
خوژی و که ناویان - نه رنه واز و شه هه واز- بوو،

چو ضحاک شد برجهان شهریار برو سالیان انجمن شد هزار (۱۸۳)

زوحاک هه زار سال شایه تی کرد، له سه رده می نه ودا هه موسو شتیک و هه رگه رابوو.

هنر خوار شد جادویی ارجمند نهان راستی آشکارا گزند (۱۸۳)

هونه ر و راستی بی نرخ به لا نرابوو، درو و جادوویی نرخی په یدا کردبوو، راستی و دادوه ری به دزی
باس ده کرا، درو و خراپه به ناشکرا ده کرا.

روژگار به م شیوه یه به سه رده چوو، هه ر روژ دوو گه نج به زیندوویی سهر ده بران و میسکیان ده خواردی
ماره ره شه کانی سهر شانی زوحاک ده درا، تا دوو که سی خوین پاک له نه وه ی پاشایان و دوو که سی له
خودا ترس که:

یکی نام ارمایل پاکدین دگر نام گرمایل پیشین (۱۸۳)

نه م دووه له زور رووه بیربان له حالی ولات و خه لکه که کرده وه، وایان به چاک زانی خو بکه نه
ناشپه زی پاشا و له و تیه کاریک بکه ن، نه ویه بان بو ره خسا و بوون به ناشپه زی پاشا و به زانایی خو راک
چاکیان بو پاشا ناماده ده کرد، که هاته وهختی نه وه ی که دوو گه نه که سهر برین، به دلی پر له خوینه وه
گه یشته نه و باوه ری که:

از آن دو یکی را بپرداختند جز این چاره ای نیز شناختند (۱۸۳)

له م دووه یه کیکیان نازاد ده کرد و له جه گای نهو میسکی مه ریکیان ده هینا و له گه ل نه وه ی تر
تیکه لیان ده کردو ده خواردی ماره کانیان ده دا. به م جو ره هه مانگه ی سی که س زرگاری ده بوو، نه وانه
روویان له کیوان کرد و چیتر نه هاته نه وه ناوه دانی.

کنون کرد از آن تخمه دارد نژاد که زآباد نآید بدل برش یاد (۱۸۳)

ئیسنا کورد له نه وه ی نه وانه و هه ره به ره نه وه شه حه ز له ناوه دانی ناکه ن.

پاشا به خوین رشتن و ماره کان به میسک خواردنه وه روژگاریان به سه ر ده برد، تا نهو روژهی که چل
سالیکی له ته مهنی پاشا ما بوو، شه ویک زوحاک که له گه ل نه رنه واز خه وتبوو، خه ویک زور ناخوشتی
بینی، له ترسان به هاواریک به ناگا هات، که نهو کو شکه سه د ستوونه ی له رزاندوه وه. ده ست و په یوه ند و
جوانه که چان هه موسو به ناگا هاتن. نه رنه واز رووی له زوحاک کرد و گوتی: تو به نارامی له مالی خو تدا
خه وتوو. چی وای لیکردی هینده بترسی؟ - حه وت کیسوه ره لئیر فه رمانی تو دابه و دتو و درنج و
ناده میزاد له زیر نه مری تو ن؟ -

زوحاک گوتی: ئەگەر خەونی خۆمتان بۆ بگێرمەوه، هیچ ئومیدیکتان بەمن نامینێ.

پاشان هەموو خەون زان و ئەستێرە ناس و پیاوانی ئایینی ولاتی کۆکردەوه و خەونی خۆی بۆ گێرانەوه، خەونەکه هێندە ترسناک بوو، کەس نەبوێرا ماناکە یۆ لێداتەوه، سێ رۆژ بەم شێوەیه، رۆژی چوارەم پاشا زۆری لێکردن، تا یەکنێ لەدنیادیدهکان هات و لەپێش پاشا چەمبایهوه و گوتی: کەس لەدایک نەبووه، بۆ ئەوهی نەمرئ، پیاو هەرچەند بەهیز بێ و مالم و دەسهلاتی هەبێ، رۆژی دێ هەر دەمرئ و تۆش رۆژگارت بەدەستی یەکنێ کۆتایی دیت کە ناوی (فەرەیدوون) ه و هیتشتا لەدایک نەبووه. (باسی لەدایک بوونی فەرەیدوون لەگەڵ بەسەرھاتەکە ی لە بەسەرھاتی فەرەیدوون دەخۆینێهوه) زوحاک کە باسی لێھا تووی و نازایه تیبی فەرەیدوونی بیست لەخۆچوو لەسەر تەختی کەوتە خوارەوه، پاشان (فەرەیدوون) و (کاوه) یەک دەگرن و زوحاک لەسەر تەختی پاشایه تی دیننە خوارەوه، دوا رۆژی زوحاک بەزۆر شێوه باس دەکری.

لەبەر ئەوه زوحاک لە ئەوهی شاهانی ئێرانی نییه لە فەری خودایی بێ بەشه، بۆی هەولدهدا ئەم هیز و رووناکییه بەدەست بێنی: «لە بەشیکێ تری ئاویستا بەناوی ئابان یهشت، ئەژی دەھاک = ضحاک داوا لە ئەناهیتا خوداوندی ئاو دەکات کە لە هەولێ بەدەست هێنایی فەر = فرە (خودایی) یارمەتی بدات» (١٠٥، ٢٤) کەچی لەم هەولدهدا سەرکەوتوو نای.

وگوزوحاک خۆی خەون دەبینی و ئەستێرەناسەکان بۆی لێدەدەنەوه، ئاوا دەردهچێ و دوا جار کۆتایی زوحاک بەدەستی فەرەیدوون دیت.

دوا جار «فەرەیدوونی پالەوان کچەکانی جەمشیدی لە دەست زوحاک رزگار کرد و، زوحاکیشی لە کیتی دەماوند زیندانی کرد، ئەو هەتا کۆتایی مێژوو لەوێ دەمیتنەوه، ئەوسا دووبارە هێرش دەکاتەوه سەر جیهان و دوو لە سێی گیانلەبەران قوت دەدا و زیان بە ئاو و ئاگر و گیا دەگەیهنێ، تا سەر ئەنجام بە دەستی گرشاسب(*) (١١) کە دووبارە زیندوو دەبیتنەوه، (زوحاک) دەکوژێ» (٥٢، ٥٨).

٣- یەکیکی تر لەو پالەوان و شاهانە ی ئەفسانە ی فارسی کە خاوەنی (فەری ئیزەدی) و تەمەنیکی ئەفسانە ییبیه (فەرەیدوون) ه. ئەو فەرەیدوونە ی کە لەگەڵ کاوه کۆتایی بە زولم و زۆری زوحاک دین. کورته ی چیرۆکە کە بەم شێوه ی خوارەو یه.

فەرەیدوون:

فەرەیدوون دایکی ناوی (فرانک) بوو، باوکی ناوی (ئابتن) و لە ئەوهی پاشایان بوو، ئابتن ئەویش یەکیکی بوو لەو کەسانە ی میثکی سەریان دەرخواردی مارەکانی سەر شانی زوحاک درابوو.

زوحاک کە خەوی بینی و یەکنێ لە زانایه کان خەونە کە ی بۆ لێکدایه وه و گوتی: تۆ هەرچەندە بژی و تەمەنت دێژی بێ، دوا رۆژ هەر دەمری و مەرگی تۆش بە دەست کورپیکی نازایه و گورزیکێ سەرگای(*) (١١) بە دەستەو یه و لە ئەوهی پاشایانە و ناویشی (فەرەیدوون) ه و هیتشتا لە دایک نەبووه.

هەنوز آن سەهید زما در نژاد نیامد گە برسش و سرد باد (١٨٣)

کجا نام او افریدون بود زمین را سپهری همایون بود (١٨٣)

زوحاک کە ئەمە ی بیست بەناشکرا و بەنهیینی خەلکی بەدوای فەرەیدوون-دا پەرت کرد و بەشه و بەرۆژ بەولاتدا دەسوورانەوه.

کە فەرەیدوون هاتە دنیا، دایکی بۆ ئەوه ی لەپیاو دەکانی زوحاک ی بیاریزی، بریدییه لای کابراییک کە بەمینگەل مەر و بەگاران مانگای هەبوو، ئەو کابرایه بۆ ماوه ی سێ سال بەشیری مانگا بەختی کرد:

سەسالش همی داد زان گاو شیر هوشیار بیدار زنهار گیر (١٨٣)

لەبەر ئەوه ی زولم و زۆری زوحاک کۆتایی نەدەهات و ناوی فەرەیدوون لەری دەهینایی، بەردەوام پیاو دەکانی خۆی هاندەدا تا بیدۆزنەوه، لەم ترسه دایکی ناچارە ئەمجارهش فەرەیدوون بیاتە جیگاییکێ ئەمینتر.

کورده ی هەلگرت و بریدییه سەر چیا و لای پیاویکی خواپەرست:

یکی مرد دینی برآن کوه بود که از کار گیتی بی اندوه بود (١٨٣)

ئەم پیاو خواپەرسته مندالە ی لە دایکی وەرگرت و زۆر بەچاکی کەوتە پاراستن و پەرودە کردنی. فەرەیدوون لە رەنگ و روو و قەد و بالا پالەوان و ئەوه ی شاهان بوو، بۆ زبیرەکی و لێوه شاو یی بێ وینه بوو، کە گەرەبوو گەیشته تەمەنی شازده سالی:

چو بگذشت ازآن بر فریدون دوهشت زالبرز کوه اندر آمد به دشت (١٨٣)

لەکیوی ئەلبورز هاتە خوارەوه و چوو لای دایکی و گوتی: ئەوه ی کە تا ئیستا نەینییە بۆم باس بکە، من لە چ نەوه یبیکم و کورپ چ کەسیکم؟ دایکی وەلامی دەداتەوه و دەلن: لە ولاتی ئێران پیاویکی ناو (ئابتن) هەبوو:

زتخم کیان بود و بیدار بود خردمند و گرد بی آزار بود (١٨٣)

پاش ئەوه دایکی هەموو زولم و خویتریژییه کە ی زوحاک ی بۆ باس کرد و کورزانی باوکی و کورپەرەییەکانی خۆی بۆ گێرایه وه، فەریدوون گوتی:

کنون کردنی کرد جادو پرست مرا برد باید به شمشیر دست (١٨٣)

کە ئەو جادوو پەرسته ئاوی کردوو پتویسته بەو شمشیر دەستی بیرم، دایکی گوتی: کورم ئەم کاره بەخوین گەرمی گەنجانە ناگاتە ئەنجام، پتویسته عەقلی بیرانە بەکاربینی.

لەولاه زوحاک لەترسی فەرەیدوون خەو و خۆراکی نەما بوو، بۆ ئەوه ی ناو و دەنگی خراپی خۆی بگۆرێ، هەموو پیاو ناودار و سەرکرده و پیاوانی ئایینی کۆکردەوه و گەواهینامه یبیکێ نووسی، کە هەمووی باس لەپیاو چاکی و دادپەرەیی زوحاک دەکات، ئەو گەواهینامه ی یەک بەیەک پێ مۆرکردن، لەم کاتەدا دەنگە دەنگ و هەرایکی ناتاسایی بەرهو باره گای زوحاک هات و هاواری دەکرد، ئەم زولم زۆرییه تا کە ی؟. زوحاک گوتی: بازانین ئەوه کێ غەدری لێکردوو؟ کابرا بەداد و هاوار گوتی:

خروشیدو زد دست برس ز شاه کهشاه منم کاوه داد خواه

یکی بی زیان مرد آهنگرم ز شاه آتش آید همی بر سرم (۱۸۳)

پاشا، کاوه‌ی غدرلیکراو منم و پیاویکی ناسنگهر و بی زیانم، سهره‌رای نه‌وش له‌سایه‌ی تۆوه ناگرم به‌سهردا ده‌باری و کورپه‌کانت هم‌مو کوشتم، پاشا فرمانی دا دوا کوری پی بیه‌خشن، به‌ومهرجه‌ی نه‌ویش گه‌واهینامه‌که وه‌ک هم‌مو پیاوانی نه‌و رۆژه بۆ مۆز بکات، کاوه که ته‌واوی گه‌واهینامه‌که‌ی خوینده‌وه، رووی له‌سهرکرده و پیاوانی نایینی کرد و به‌لۆمه‌کردنه‌وه گوتی:

ئیه‌وه هم‌مو له‌ راستیتان لاداوه و شایه‌دی به‌ناحاق دده‌ن.

خروشیدو برجست لزان زجای بدریدو بسپرد محضر به‌پای (۱۸۳)

هاواری کرد و هه‌لسایه‌ سهر پیتیان و گه‌واهینامه‌که‌ی دراند و به‌پیتیان به‌سهری که‌وت، کورپه‌ی دا پیتسه‌ خۆی و به‌رکۆشه‌ی ناسنگه‌رانی کرده‌ نالاو بانگی خه‌لکی کرد بۆ راپه‌رین.

که کاوه‌ چووه‌ ده‌روه، نه‌ندامانی نه‌نجومه‌نی مات و سهرسام بوون، روویان له‌ زوحاک کرد و گوتیان.

چرا پیش تو کاوه‌ خام گوی بسان همالان بود سرخ رووی؟ (۱۸۳)

ههر چه‌نده‌ زوحاکیان له‌ کاوه‌ هانده‌دا، به‌لام، زوحاک خۆشی ترسی لی نیشته‌بوو گوتی: «به‌راستی که کاوه‌ ده‌رکه‌وت، وه‌ک نه‌وه‌ وابوو که کتییی ناسن له‌نیوان من و نه‌ودا په‌ی‌دایه‌ی، ههر له‌خۆوه‌ ترس دایگرتم،

که له‌سهری خۆیدا دلّم راجه‌نی، تینکچوم و سهرم لی شتیا». (۱۸۶، ص ۲۵)

کاوه‌ به‌بانگ و نالای تازه له‌نیو شاردا ده‌سوورایه‌وه، خه‌لک ده‌وریان دا، کاوه‌ گوتی: پیتویسته‌ ههمومان بچین فه‌ریدوون بدۆزینه‌وه‌وه له‌ سهر ته‌ختی پاشایه‌تی دابنن. رۆیشتن و به‌پرسیاران جیگای فه‌ریدوون-یان دۆزییه‌وه. که فه‌ریدوون نه‌م خه‌لکه‌ی بیینی و چاوی به‌نالای به‌رز که‌وت، نه‌وه‌ی وه‌ک سهره‌تایه‌کی خۆش لیکدایه‌وه،

فه‌ریدوون په‌کسهر چووه‌ خزمه‌ت دایکی و گوتی:

که‌من رفتنی ام سوی کارزار ترا جز نیایش مباد هیچ کار (۱۸۳)

نه‌وا من ده‌چمه‌ دوا‌ی کاری خۆم و تۆش ته‌نیا دوعام بۆ بکه، دایکی له‌خۆشیان ده‌ستی به‌گریان کرد و که‌وته‌ دوعا و ختیرکردن.

فه‌ریدوون دوو برای هه‌بوو به‌ناوی (که‌یانوش) و (په‌رمایه) که هه‌ردووک له‌وه‌گه‌وره‌تریوون، هه‌ردووکی له‌وه‌ ناگادار کرده‌وه که ده‌چیتته‌ شه‌ری زوحاک و بانگی ناسنگه‌رانی کرد تا گورزی سهره‌گای بۆ دروست بکه‌ن. ناسنگه‌ر هاتن و فه‌ریدوون به‌دلی خۆی رایسپاردن و به‌دلی نه‌وانیش زپه‌ر و زبوی پیتدان. فه‌ریدوون به‌رپکه‌وت و پاش رۆیشتنه‌کی زۆر له‌ریگای توشی خه‌لکیتی خواپه‌رست هات و شه‌و لای نه‌وان مایه‌وه. شه‌و په‌کی له‌خواپه‌رستان نامۆ‌کاریه‌کی زۆر و به‌سوودی فه‌ریدوونی کرد. فه‌ریدوون تیگه‌یشت که نه‌مه‌ له‌خواه‌یه، فه‌ریدوون شه‌و خه‌وتبوو: «دوو برایه‌که‌ی که له‌وانه‌یه له‌ دایکیکی تر بن، که نه‌م نیشانه‌ی پیرۆزی و سهرکه‌وته‌ی فه‌ریدوونیان بیینی، تیگه‌یشتن که ده‌بیتته‌ پادشا، له‌دلی خۆیان ژه‌نگیان هه‌لینا و که‌وته‌ خه‌یالی له‌نیو بردنی، ههر نه‌و دم و هه‌لسان و سهر چیا که‌وتن و به‌ردیتی گه‌وره‌یان به‌ره‌و جیگای خه‌وتنی فه‌ریدوون غلۆر کرده‌وه. چونکه‌ خوداوند ناگادار بوو

ده‌بویست به‌ده‌ستی نه‌و ئیران له‌ده‌ست زوحاک رزگار بکات و پیتش بخا، فه‌ریدوون به‌ده‌نگی به‌رده‌که‌ به‌ناگا هات و به‌رد له‌جیگای خۆی راه‌ستا و فه‌ریدوون توانی خۆ له‌ زبانی نه‌و به‌رده‌ به‌ دووربگری» (۱۸۶، ص ۳۰).

فه‌ریدوون نه‌مه‌ی به‌ رووی براکانی هه‌لنه‌هینا، به‌یانی به‌سوایه‌ به‌رپکه‌وت، کاوه‌ به‌خۆ و به‌نالای (درفشی کاویانی) وه‌ له‌پیتسه‌وه‌ ده‌رۆیشت، رۆیشتن و گه‌یشتنه‌ رووباری (دیجله) فه‌ریدوون، هه‌والی نارد تا که‌شتی بیین له‌ویه‌ر تا سویا په‌رپته‌وه، به‌لام که‌شتیوان رازی نه‌بوون و گوتیان: زوحاک گوتویه‌تی هه‌رکه‌سه‌ی په‌روانه‌ی مۆرکراوی منی لا نه‌ی، که‌شتی ناخه‌نه‌ به‌رده‌ست و نه‌و له‌ رووبار ناپه‌رتینه‌وه. فه‌ریدوون که نه‌مه‌ی بیست به‌ سواری نه‌سپ له‌ رووباری دا و په‌ریبه‌وه، نه‌وانی تریش دوا‌ی که‌وتن. که په‌رینه‌وه فه‌ریدوون گوتی: وا چاکه‌ هه‌رچی زووه‌ روو له‌شار بکه‌ین و لینه‌گه‌رتین دوزمن له‌ هاتنی ئیمه‌ ناگادار بیتته‌وه ههر زوو هتیرشبان برده‌ سهر کۆشکی پاشا، ههر چه‌نده‌ پاسه‌وانان ویستیان به‌رگری بکه‌ن، به‌لام خۆیان نه‌گرت و ههر زوو خۆیان دایه‌وه‌ ده‌ست. فه‌ریدوون چووه‌ ناو کۆشک و ههر که‌سه‌ی ده‌هاته‌ پیتشی به‌ گورزی گران ده‌یکوتا، تا گه‌یشتنه‌ جیگای زوحاک و زوحاک له‌وی نه‌بوو، له‌سهر کورسی پاشایه‌تی دانیش و تاجی که‌یانیی له‌سهرنا.

زوحاک بۆ شه‌ر و خوتنیش چووبوه‌ هیند، له‌م کاته‌دا وه‌زیری زوحاک (کندرو) گه‌رایه‌وه و فه‌ریدوونی به‌گورزه‌وه له‌سهر کۆشکی پاشایه‌تی بیینی، له‌ترسان نه‌یتوانی هیچ بکات نه‌وه‌ نه‌بیت که‌ پیرۆزیایی له‌ پاشا بکات.

فه‌ریدوون داوای له‌ کندرو کرد گۆرانیبیژ و مۆسیقا ژه‌نان کۆیکاته‌وه بۆ نه‌وه‌ی جه‌ژنی سهرکه‌وتن بگپین، شه‌و نا‌هه‌نگیتی شایسته‌-یان گپرا، به‌یانی بی نه‌وه‌ی که‌س ناگاداری. کندرو سواری نه‌سپ بوو خۆی گه‌یاند زوحاک و پاشایه‌تی فه‌ریدوونی بۆ گپرایه‌وه، زوحاک به‌جوین و قسه‌ی ناشیرین کندروی داگرت، وا ترس دایگرته‌بوو نه‌یده‌ویست بروابکات، گوتی: دوور نییه‌ میوان بی! کندرو گوتی: میوان چۆن به‌گورزی سهره‌گاوه له‌سهر ته‌ختی پاشایه‌تی داده‌نیشی و شه‌هرناز و نه‌رنه‌واز لای خۆی داده‌نی! زوحاک به‌توره‌بییه‌وه گوتی: جاریکی تر پاسه‌وانیی کۆشک به‌تۆ ناسپیرم! کندرو گوتی: لام وایه‌ تۆ جاریکی تر له‌سهر ته‌ختی پاشایه‌تی دانانیشی، چاکتر وایه‌ بیر له‌ چاره‌یه‌ک بکه‌یتته‌وه، زوحاک به‌ترس و تووره‌بییه‌وه سوپای به‌ره‌و شار و فه‌ریدوون تاو دا. فه‌ریدوون که بیستی زوحاک و له‌شکره‌که‌ی هاتنه‌وه، که‌وته‌ شه‌ر له‌گه‌لیان، شه‌رپیک که هه‌رچی ده‌یدی لیتی دها و ده‌یکوشت، خه‌لکی شاریش که له‌زوحاک دلپه‌ر و بیتزار بوون به‌ژن و مندال و پیر و گه‌نجه‌وه له‌سهریان و له‌کۆلانان، یارمه‌تی فه‌ریدوون-یان دا و له‌شکری زوحاکیان داگرت. زوحاک حالی له‌شکری خۆی بیینی زانی دوا‌یییه‌تی، خۆی دزییه‌وه وه‌ک دزان ویستی له‌پشته‌وه بچیتته‌ ناو کۆشک و که سهرکه‌وت له‌سهریاترا، فه‌ریدوونی بیینی له‌نیوان شه‌هرنه‌واز و نه‌رنه‌واز دانیشته‌وه، خۆی هه‌لدایه‌ خواره‌وه و به‌نه‌عه‌ره‌ته‌وه رووی کرده‌ فه‌ریدوون، فه‌ریدوون ئازایانه‌ به‌گورزی سهره‌گا له‌ ته‌پلی سهری دا. که گورزی له‌سهری زوحاک دا: «به‌هۆی لیدان نه‌و گورزه‌ ژماره‌یه‌کی زۆر له‌ زینده‌وه‌ره‌ ترسناکه‌کان له‌ لاشه‌ی به‌دی نه‌و هاتنه‌ ده‌روه،

له ترسی نهوهی نهوه کو جیهان پر بی له زبندوهه زبانه کارانه که مار و دوویشک و مارمیلوک و کیسهل و بوق بوون، فه رهیدوون زوحاک ته او بکوژئ، به لام «دنگیتی ناسمانی ناگاداری کرده وه که نه بکوژئ و بیبانه کتوی (ده ماوه ند)» (۱۳) و له وی به زنجیر بیبهستی و زبندانی بکات» (۸۶، ۱، ص ۴۲) له باره ی زوحاکه وه ده لئین: «گرشاسب جارتیکی تر خه لک له دست نه ژدیهاک رزگار ده کات، چونکه نه ژدیهاک له زبندانی راده کات و به توره یی دیویک به رده بیته گیانی خه لک و تاوانی زور گه وه ده کات و سیتیکی خه لک و گیانله به ران هه لده لووشی، خودا وه ند گرشاسب هانده دا و نه ویش به گورزه ناسراوه که هی خوی لئی ددها و ده یکوژئ» (۵۲، ص ۶۲).

پاش نه مانی زوحاک فه رهیدوون به دلنیایی له سر ته ختی شاهی دانیش و خه ریکی دادپه وه ری و ناوه دانکرده وه ی ولات بو، ولات = دنیایی ناوه دان کرده وه:

بیاراست گیتی بسان بهشت بجای گیاه سرو گلین بکشت (۸۳).

فه رهیدوون که گه یشته ته مهنی په نجا سالی، خودا سی کوری پی دا، له کچه کانی جه مشید، که له خوی ماره کردبوون، که گه یشته ته مهنی زن هینان سی خوشکی بو خواستن که کچی شای یه مهن بوون (۱۴) ، ماوه بهک کوره کان لای خه زوربان پاشای یه مهن مانه وه، که وه ختی گه رانه وه بیان هات باوکی ویستی تاقیبیان بکاته وه: «خوی کرده نه رده یو، که شیر لئی ده ترسا، مهیدانی له کوره کانی خواست، کوری گه وه بو سهر سه لامه تیبی خوی هه لات، دواتر باوکی ناوی لینا (سلم = سلم) کوره ی ناوه نچی شمشیری هه لکتیشا و هاته مهیدان، ناوی له نا (تور)، به لام کوری کچکه هاته مهیدان و گوتی: من کوری فه رهیدوونم! نه گه ر ده ته وی به زبندوویی بیبسته وه مهیدان چول که، باوکی ناوی له وه ش نا (ایرج = نیره ج)». (۱۲۸، ص ۲۰).

پاشان فه رهیدوون ولاتی کرده سی بهش و به سهر کوره کانی دابه شکرد، نیره جی کرده جیگری خوی، پاشماوه بییک براکان له وه بیزار بوون که باوکیان گرنگی به نیره ج ددها و کردوویه تیبیه جیگری خوی، دواجار (تور) نیره جی برای ده کوژئ، نه م کاره زور کار له فه رهیدوون ده کات، کوری نیره ج گه وه ده کات که ناوی (مه نوچه ره)، دواجار نه م مه نوچه ره ته لئی باوکی ده کاته وه و مامه کانی ده کوژئ.

هه ر چهنده فه رهیدوون خاوه نی فه ری نیره دی ده بی،

ببالید برسان سرو سهی همی تافت زو فر شاهنشهی (۸۳)

له گه ل نه وه فه ری شاهه نشاهی هه ش، نه وه ته مهنه دریت و پر کاره ساته له ژیانی ماندوو بیزاری ده کات:

ورا بد جهان سالیان پانصد نیفکند یک روز بنیا بد (۸۳).

پاش نه وه ته مهن و نه وه هه مو کاره ساته، فه رهیدوون به مردنیکتی ناسایی دهری.

در دخمه بستند بر شهریار شد ان ارجمنداز جهان زارو خوار (۸۳).

که دهری وهک داب و نهریتی نه وه رورگاره لاشه که هی ده خه نه نیو کوپه و ده یشارنه وه، جیگی شاردنه وه که هی: «له میتووی مه ره شی ده لئین: گوری نیره ج و تور و سه لم له ساری له روخ گوری

فه رهیدوونه) (تاریخ طبرستان و رویان مازندران ص ۱۰۷) هه وه ها ده لئین: گوری فه رهیدوون له نزدیک مزگه وتی شه رساریبه که رورانی زوو ناته شکه ده بووه. (مازندران استراپاد ص ۹۴) (۱۹۲، ص ۵۲۵).

نه سکهنده ر به زور شتیه چووته ناو نه فسانه کانی فارسی، یه کی له وه نه فسانه دوورو دریت و ناودارانه (اسکندر نامه) یه، نه وه نه فسانه یه باسی هه مو ژیانی نه سکهنده ر ده کات، تا ده گاته رورنی مردنی، دیاره به پیتی نه وه نه فسانه یه ژیانی نه سکهنده ر پراو پر له وه فسانه نه مهنی خواره وه کورته یه کی یه کجار کورتی نه م نه فسانه یه.

۴- نه سکهنده ر نامه (۱۰۷):

وا ده گرتنه وه که «نه سکهنده ری - ذوالقرنین- که گه یشته ته مهنی لاوی، بیری له وه کرده وه که ولاتان داگیر بکات، له دلی خویدا گوتی: نه گه ر نیران بگره ژیر دهستی خوم وهک نه وه وایه که ته وای دنیا له ژیر فرمانی من بی» (۱۰۷، ص ۲) نه وه خه یالی نیران گرتنه هه روا به سانایی نابه ته ده ست، خوتنی زوری بو ده ریت و شار و ناوه دانیی زوری بو ویران ده کات. که نه سکهنده ر ده گاته مه رام و نیران ده گرتی، وا بیر ده کاته وه که ته وای جیهان له ژیر فرمانی نه واده، خه یالی نه وه ده کا که بزانی (رور) له کوئی هه لدی «پاشای مه زن فه رمووی به داخه وه نه وه هه مو زحمه ته ی له سهر رووی زوی کیشام و نه وه هه مو شمشیر وه شانده ی که سهری پاله وانانم پی خسته سهر زه وی، هه مو مه به ستم نه وه بو، که بچم کوره ی رورنی بیتم» (۱۰۷، ص ۲۴۹) ده وره بر گوتیان: پاشای مه زن که س توانای نه وه نیسه سه بری رورنه لپاتن بکات: «نه وه وه خسته ی که رور سهر ده ریتنی، نه عه رته پکی وا لیده دا، که ته وای دنیا ده له رزیتنی، هه ر بالدار و له وه رکار و درنده و ناده میزادیک گوتی له وه نه عه رته یه بی، سهری تیده چی! پاشا فه رمووی هه ر چونت بی ده بی بچم» (۱۰۷، ص ۲۴۹) نه م پی داگرتنه ی نه سکهنده رو به رده وامیبه ی ته ووشی چهنده قوناغیکی ده کات که هه ر قوناغه و په ند و دهرز دادانیکه «رورنی له روران نه سکهنده ر مامزیک ده بینی که شاخیکی زیره و یه کی زیو، جلیکی نه لماس دروی له پشته!» (۱۰۷، ص ۲۵۰) نه سکهنده ر که چاوی به م مامزه ده که وی ده لئین: من هه ر خوم به ته نیا به وای نه وه مامزه دا ده روم، سی شه و سی رور زور نزدیک به وای مامزه که دا ده روا بو نایگری، مامز وهک نه پیتیبه کی په ند نامیز خو ناداته ده ست نه سکهنده ر پاش رورنی چواره م که به رده وام هه ر ده روا «له ناکا و جه ماعه تیک ده بینی که له به ر تینوان ها واریان ده کرد، خنکین! ده سته یه کی تر پیتیان ده گوتن: نه کهن له و ناوه سویره بخونه وه! هه رکه سی له م ناوه بخواته وه تینوتیبی زورتر ده بی. که میک نارام بگرن ده گه یه کناییه کی خوش و شیرین له و بخونه وه، تینوه کان گوتیان لی نه ده گرتن» (۱۰۷، ص ۲۵۰) نه سکهنده ر زور به سه رسامیبه وه له هوی نه م حاله ته ی پرسی! که س وه لامی نه دایه وه. به سه رسامیبه وه له سهر رویشتن به رده وام بو، تا ته ووشی ده سته یه کی تر هات «که له و بیابانه هه مو خویان روت کردو ته وه و ناگرتکیان هه لایساندوه و خو داوینه ناو نه و ناگه ر» (۱۰۷، ص ۲۵۰) دیسان به سه رسامیبه وه ده پرسی! که چی که س وه لامی ناداته وه.

نه سکهنده ر به سه رسامیبه کی زورتر دریت به ریشته که ی ددها، نه مجاره «پیره نیکتی پشت چه ماوه ی

بینی که چهره‌ی باده‌دا و تەشی دەپرست. چەند مندالتیکی پروت دەوریان دابوو و لە رووتیان دەگریان، پیرە دەیگوت: رۆڵەکانم من بۆ ئێوە چەرخێ باده‌دەم تا بەرگتان بۆ بدرووم و پۆشەتان بکەم. بەلام کە دەپرست، کەمەندیکی بازە و رەش و سپی دەکرد و لە ملی مندالەکانی دەنا و دەبخنکاندن» (١٠٧، ص ٢٥٠) ئەسکەندەر لێرەش لە پیرەژێنی پرسی! دیسان پیرەژێنی وەلامی ئەداپەوه. ئەسکەندەر هەر دەروێشت و پرسیار و سەرسامی زۆرتر دەبوو؛ نەدەگەیشتە هیچ وەلامی، جارتیکی تر «تووشی باغ و شینایییەکی خۆش هات، کە وەک بەهەشت خۆش بوو، چەند مێوێهەکی لەم باغە کردەوه، کەچی مێوێهەکان رەش و کرماوی بوون» (١٠٧، ص ٢٥٠)

ئەسکەندەر بەوپەڕی سەرسامییەوه لەسەر رۆیشتن بەردەوام بوو، «لەناکاو پیرەمێردیکی نوورانی لەو بیابانە پەیدا بوو، کە گورگور نوور لە روخسارییەوه هەڵدەستا، بۆلای پاشا دەهات. پاشا کە گەیشتە ئەم پیرەمێردە، کە حەزرتی (خضر) بوو، ئەوی ناسی و سلاوی لێکرد و پرسی پێغەمبەری خودا ئێرە کوێندەرە کە منی تێکەوتووم، ئەوانە چ کەسانیک بوون کە من دین؟ حەزرت فەرمووی ئەسکەندەر ئێرە ولاتی رۆژھەلاتە» (١٠٧، ص ٢٥١) ئەو کانییە کە بینیت کانی تەماع بوو، ئەوانە کە دەیانخواردەوه تێریان نەدەخواردەوه، ئەوانە کەسانی دنیا پەرست و تەماعکاریبوون، بەهیچ تێر نەدەبوون، ئەوانەش کە نەیاندەخواردەوه، کەسانیک بوون تەماعە مالتی دنیایان نەبوو. ئەوانە بەرگیان لەبەر بوو کەسانی راست بوون و رووتەکان کەسانی بەتەماع بوون کە خۆیان لە ناگردا دەسووتاند. ئەو پیرە ژنە چەرخێ رۆژگاربوو کە بەردەوام دەسوورا، ئەو داوێ رەش و سپییەش شەو و رۆژ بوو، مندالەکانیش خەلکی ئەم جیھانەن کە وەک گۆل پەرورەدە دەکرێن، دواجار بەژەهەری ئەجەل - مردن - دەکوژان، ئەو باغە کە بینیت دنیاپە، مەرۆقانی ئەم دنیاپە لەبەرچا و چاک و بەردلن، بەلام لەناخدا کێمەدار و خۆتێناوین. ئەم قەسەنە ئەسکەندەری خەستە دەریای بێرکردنەوه. حەزرتی خدر (س) گوتی: ئەسکەندەر لەشکرەکە کە خۆت دەدۆزییەوه، ئەمە گوت و خودا حافیزی کرد و لە چا و بزر بوو.

ئەسکەندەر پاش ئەوەی گەیشتەوه لای لەشکرەکە، دیسان بیری سەرکێشییەکی دی کەوتەسەر، کێوتیک لە بەرامبەرەیان بوو «گوتی: یاران ئەو کێوێ چیبە؟ من هەموو دنیا گەراوم کێوتیکی ئاوام نەدیو! گوتیان: پاشا ئەم کێوێ، کێوێ تیشکی پێ دەلێن، گەورە پیاوان و مێژوونووسان گوتوویانە، لە دامێنییەوه تا سەری چیا سەلە رێبەگە» (١٠٧، ص ٢٥١) گوتی: دنیا هەموو دیو، کەسێکم دەوی هەوالی ئەودیبوی ئەو کێوێم بۆ بێتی.

ئەو کەسە کە شیواوی ئەو رێگایە بێ (مەهتەر نەسیم) بوو، (ئەرستۆ) «گوتی: من مەرھەمیکی بۆ دروست دەکەم. کە هەر کەسێ وێستی سەر چیاکەوێ پێی بەچیاو بەند دەبێ و لە بۆنی ئەو مەرھەمە جانەوێران نیو فرسەنگ دوور دەکەونەوه» (١٠، ص ٢٥١) مەهتەر نەسیم، بەشەش مانگ شەو و رۆژ رۆیشت جا توانی سەر کێوێهە بکەوێ، لە رێگا هەر جانەوێرێکی دەدی، لێی دوور دەکەوتنەوه لەبەر بۆنی مەرھەمە کە خۆیان نەدەگرت. کە گەیشتە سەر چیا سەیری کرد هەر تەنیا ئا و دیارە، لەنیو ئاوەکە جانەوێری سەیر هەبوون، مەهتەر نەسیم تووشی کەسێک هات وەک خۆی بوو بەکەمەند گرتی، هەر

پرسیارەکی لێ دەکرد، وەلامی نەدەداپەوه، لەگەڵ خۆی هینایەوه خوارەوه، لە خوارەوێش کەس لە زمانی نەدەگەیشت، ئەرستۆ گوتی: وا چاکە ژنیکی بەدینێ و مندالتیکیان بێ، ئەو مندالە دەتوانی زمانی باوکی فێرێ و تێمان بگەین، کە ئەو پیاوێ لەکوێ هاتوو، بۆچی هاتوو تە سەر چیا؟ دیسان ئایا دنیا لێرەوه کۆتایی دێ یا ئەوەتە دنیاپەکی تر هەبێ؟ ژنیان داوین و مندالتیکی بوو، پاش هەشت سەل کورە پرسیارەکانی ئەسکەندەری بەباوکی گوت: لە وەلامدا گوتی:

من خەلکی ئەودیبوی چیا و پاشای من لەوێ چوار سەد سەلە ئالای ئازادیی خۆی هەلداوه و جیھانی ئەودیبو بەتەواوی لەژێر فەرمانی ئەوه، کە گەیشتە لای ئەو کێوێ فەرمانی بەمن کرد بۆ ئەوەی بێم و هەوالی ئەم دیوێ چیا بۆ ببەرەوه، کە گەیشتە سەر چیا ئەو پیاوێ منی گرت، ئەسکەندەر کە ئەمە ییست گوتی: یاران! من وام دەزانێ هەموو دنیا گرتوو، کەچی وا نەبوو، کابرا ئازاد دەکات و ئەمجارە دەپەوێ باج لە (رۆژ) بستێنی، دەروا و دەگاتە ئەو جیگا و، کانی و بیری کە رۆژ لەوێهە لێدێ. هەر چۆنی بێ دەبێ رۆژ سواری شیریک بوو و بەرز دەبیتەوه، پاش چەند جار ئەسکەندەر ملوانکەپەکی مرواری وەک باج لە رۆژ دەستێنی و دەگەریتەوه».

لە زۆری ئەفسانەکانی ئەسکەندەر، کە بەدوای ئاوی نەمرییدا دەگەڕێ، ئەسکەندەر، ئەو ئا و نەمرییە گێرناکەوێ. لە شاهنامە دەلێ: گەیشتە تاریکایییەکی، کە لەوێ کانی (ئاوی حەیان) هەبێ و دەلێن: هەرکەسێ لەو کانییە خۆ بشوات، لە گوناھان پاک دەبیتەوه و هەر کەسێ لەو ئاوە بخواتەوه نامرێ! ئەسکەندەر بەچا و ساغی خدر بە جوانی تازە و سواری هەلبێژاردە و خواردنی چل رۆژە ئەو رێگایە گرتبوو بەر، دوو رۆژ رۆیشتن رۆژی سێبەم خدر لەوان داپرا و رێگایەکی تری گرتەبەر و تووشی تاریکاییەک هات و (کانی ژیان - چشمه و حیوان)ی دۆزییەوه لەو کانییە خۆی شوش و ئاوی خواردەوه و گەراپەوه، کەچی ئەسکەندەر هەر رۆیشت و تا گەیشتەوه رووناک، ئاوی نەمری دەست نەکەوت..

٥- ئەفسانە خدری زیندە (خضر)ی فارسی لە ئەفسانە فارسیی وەک ئەفسانە گەلانی تر، (خضر)ی نیو ئەفسانە فارسی چیرۆکی سەرپەخۆی - نیبە - یان راستتر دەست من نەکەوتوو! بەتایبەت ئەو چیرۆکە کە بەدوای (ئاوی نەمری) دا دەگەڕێ، بەلکە بەردەوام لە ئەفسانەکان (خدر) کە سایەتیی دوویمە و لە کۆتایییدا هەر ئەو ئاوی نەمری دەدۆزیتەوه و لێی دەخواتەوه و نەمری بەدەست دێتی. هەر بۆی کۆتایی چیرۆکی (ئەسکەندەر و خضر)ی نیو (شاهنامە) وەک نمونەپەکی چیرۆکی خدری زیندە بۆ ئێرە بەباش دەزانم. لەو جیگایەوه دەست پێدەکەین کە ئەسکەندەر و خدر و لەشکرەکەیان تووشی تاریکاییینک دین «لەو تاریکایییە کانییەک هەبێ، کە پێی دەلێن: (ئاوی ژیان - آب حیوان) ئەگەر خۆتی تێدا بشۆری لە گوناھان پاک دەبیتەوه، هەرکەسێ لەو - ئا و - بخواتەوه نامرێ، ئەسکەندەر بۆ ئەوەی لەو تاریکایییە گوزەر بکات، هەزار جوانییە ئەسپی چوار سەلە و لە سوارەکان سواری هەلبێژاردە و ئازا و خۆراکی چل رۆژی هەلگرت و بەچا و ساغی (خضر - خدر) بەتاریکیدا کەوتەوێ. دوو شەو و دوو رۆژ ئاژووتی، رۆژی سێبەم خدر داپراوەکانی ئاوی ژیان دۆزییەوه، لەو ئاوە خواردەوه و خۆی شۆرد و گەراپەوه، بەم شێوێهە خدر دیسان ئاوی نەمری دۆزییەوه و لێی خواردەوه و نەمری بەدەست هینا، بەلام

ئهسكه ندهر لهه ئهفسانه په ش وهك هه موو ئهفسانه كان و ئهفسانه ی هه موو گه لان له هه وه له كه پيدا سه رنه كه وت. كه چي خدر به پيچه وانه ی ئه وهك هه موو جارتيك و له هه موو ئهفسانه كان- ئهفسانه ی هه موو گه لان- نه مری به دهست هینا و- به پیتی ئهفسانه كان به (خدری زنده) ی ناو ده به ن.

٦- ئهفسانه ی فارسی و هه ندی له نه مرانی تر:

جگه له چیرۆکی ئه وه كه سانه ی كه له ئهفسانه ی فارسییه كاندا له نه مران ده ژمیردرتین و كورته ی چیرۆكه كانمان خوینده وه، له م لاو له وه لاش له میتزوو و ئهفسانه ی فارسی باسی چه ندین ناوی تر ده كرئ، كه ئه وانیش نه مریبان هه بووه یان هۆی نه مریبان ئه وه ته دوا جار نه مریبان به دهست هیناوه، به پیتیستی ده زانین به كورتی هیمایهك بۆ هه ندیکیان بکهین.

٧- پشوتهن: له ناو ئیستا پشوته تنوی پچ ده لئین، به مانای (له ش قایم) (مزدیسنا ج، ص ٤٥) (... زه رده شت دو عای بۆ گورشتاسب ده كرد، ده یفه رموو: «خۆت بشۆ تا بچ ناخۆشی و بچ مه رگ بی وهكو پشوتهن».

«پشوتهن گه وهره ترین كوری گورشتاسبه، له ده ستووری زه رده شتی شیر و (نانی پیروژ) ی دایه ی ئه وی كرده كه سیک كه نه مره و له نیوناچی» (١٩٢، ص ٢٠٦) پشوتهن كه سیکه له سایه ی زه رده شت و به هۆی شیر و نانی پیروژ نه مری به ده ستدیتئ.

٨- سوشیانت: «پاشان ئورمز و هه موو ئهفراندراره كان بۆ لای خۆی ده گه رتیته وه. به لام چونكه (گیان) نه مره و ته ن له نئیه ده چی، سوشیانت و یارانی به ری و ره سمی ئایینی (به زه شن) (*-١٦) ده كه ن.

- له وه یه زه شنه دا خۆشاویك له شیر و هومی سپی چچ ده كه ن كه هه موو بوونه وهر به خوارده وه ی كه میتکی ئه وه خۆشاوه نه مری به ده ست دیتن. ئه وانه ی كه له ته مه نی گه وهره پیدایه مردوو ده گه رتیته وه سه ر ته مه نی پاژه سالی و ژن و میبرد و مندالان هه موویان پیکه وه ژیانتیکی نه مریبان ده ست ده كه وئ» (٤١، ص ١٣٩).

لیته جگه له سوشیانت، له كۆتایی جیهان هه موو خه لک گه وهره و بچووك به هۆی خۆشاوی شیر و هومی سپی كه له یه زه شندا ده گیرتیته وه، نه مری هه میشه ییبان به نسیب ده بی.

٩- ئورو ته ت نه ر: «ناوی كوری دووه می زه رده شته، یه كیکه له نه مره كان، وه ختی كه (فرشكرد = فره شكه رد- نوێكردنه وه ی دین و جهان) به یارمه تی سوشیانت هه لده ستیتته وه = زیندوو ده بیته وه- (٥٤، جلد دوم، ص ٩٣١).

وا به ده رده كه وئ كه ئورو ته ت نه ریش له وه خۆشاوه ده خواته وه كه سوشیانت و یارانی لئی ده خۆنه وه، دیسان ئه ویش له كۆتایی جیهان زیندوو ده بیته وه.

١٠- خه سه رو: «له ٥٣١ خه سه سه روی یه كه م، كه مه زنترین فه رمانزه وای ولات بووه، (...) ئه وه شایه هینده خۆشه و بست و جیگای ریتز بووه، كه له پاش مردنی ئهفسانه یهك بلاو بووه وه، كه ئه وه شایه، بچ ئه وه ی مردبچ چوه ته ئه وه دنیا، له كۆتایی جیهان به له شك رتیكه وه ده گه رتیته وه تا ئه وه دیوانه له نیویبات كه هپرشبان هیناوه ته سه ر ئیران» (٥٢، ص ١٨) ئه وه شایه له خه بالی ئهفسانه یی خه لک به هۆی

خۆشه و یستی و ناو داریییه وه، نه مری به ده ست دیتئ و ئه وه هۆبانه ی ده دریتتی كه پیاوانی ئایین وه ریان گرتوه.

١١- گورشتاسب: «كه یخوسره و و گورشتاسب دینه سه ر ئایین و هه موو خه لک ده بنه ئیماندار له وه به دوا وه كه سه نامرئ (...) خه لک به خواردنی (آنوش = ئانوش) كه خۆراکی بی مه رگییه، هه موو نه مریبان ده ست ده كه وئ، ئاسمان دیتته خواره وه و گورزه كانمان ده گاته ئه وئ، له وئ ئاسایش و خۆشی ته واو هه یه، خه لک هپچ كاریك ناكه ن جگه له دیداری هر مز و ستایشی ئه و» (٩٨، ص ٢٧٦).

لیته ش گورشتاسب و كه یخوسره و به هۆی ئیمان هینان و خواردنی خۆراکی ئانوش جاویدانیبان ده ست ده كه وئ، دیسان ئه وه ده ستكه و تنه له كۆتایی جیهانه و له گه ل هه موو خه لکیشه.

١٢- زال: «له شاهنامه ش هپچ هه واتیك له باره ی مه رگی (زال) وه به ده ست ناكه وئ، هه ر له بهر ئه وه (رۆسته م) هپشتان زیندوووه، ئه وه ده ستووره ی كه سام و زال ده یانپاراست، هه ر به رده وامه (٨٠، ص ٩٢٢).

لیته ش رۆسته م له سه ر ده ستووری باب و باپیرانی كه سام و زال ئه وه بيش نه مره، واته نه مریبه كه ی به میرات بۆ ماوه ته وه.

١٣- ئه سفه ندیار: «ئهفسانه سازانی خۆش خه یال له باسی ئه سفه ندیار ئه وه له مردن ده پارێزن، به ده ستی پیاویکی خودایی له جه وه هری ئاهورامه زدایی واته زه رده شت، ده یگه بننه ئاوی پیروژ تا چلک و پیسی له ته نی خۆی بکاته وه، ئه سفه ندیار وهك مرۆقتیکی ئاسایی له کاتی خۆ له ئا و نقوم كردندا چاوه كانی ده نوو قیتی- فیلی ئه هریمه ن سه ر ده گرئ- ئا و به رچاوه كانی ئه سفه ندیار ناكه وئ، لاوازی چاوه كان ده بیته هۆی مردنی ئه سفه ندیار» (٥١، ص ١١٩).

ئه سفه ندیار به هۆی ئاوی پیروژ ته نیتیکی قایم و خۆراگری ده بی، به لام، به هۆی خالی لاوازی كه ته رنه بوونی چاوه كانیبه تی، دوا جار له چاوه كانیپا به هۆی كاریكردنی تیر ده مرئ.

- كۆرش: «كۆرش ئه وه گه وهره پیاوه ی میتزوو، ئه وه دوا په یامبه ری فه ره نگی ئیران، كه به هۆی چه ند به لگه یه كه وه و له سه ر باوه ری ئیرانیانی كۆن، ئه وه له وانه ده ژمیری كه هه ر هه زار سال جارتيك په یدا ده بن، ئه وه مه سیح و رزگار كهری ئایین و جوانه» - (١٩٥، ص هفت-).

كۆرش به پیتی خه یالی ئهفسانه یی خه لک و به هۆی گه وهره یی و خۆشه و یستی خۆیه وه، بووه به یه كی له پیاوانی ئایینی، ئه وانیه كه هه ر هه زار سال جارتيك ده رده كه ن.

٢-٦-١- گهران به وای نه مری له ئهفسانه كوره ییه كاندا.

٢-٦-١- كین ئه وانیه به وای نه مرییدا ده گه رین؟

ئه گه ر به وردی سه رنجی ژبانی هه موو ئه وه كه سانه به دین كه به وای نه مرییدا گه راون و له ده ست مه رگ هه لاتوون، چ له سه ر ئاستی جیهانی چ له سه ر ئاستی نه ته وه كان به تاییه تی (كورد) و (فارس) دا ده بیین هه موو كه سایه تیبه كان چه ند خالیك كۆبان ده كاته وه كه به شپه یه كی گشتی ئه وه خالانه له هه موواندا هه یه، ئه گه ر (گلگامش) وهك كۆنترین كه سایه تی و جیهانیترین كه سایه تی، به نمونه وه ر بگرن، ئه وا

سهير دهكبن له كه سايه تيبى گلگامشدا ئه و خالانهى خواره وه بهرچاون.

۱- گلگامش پالنه وائىكى ليها توه و كه م وينه و نازابو، چه ندين كارى پالنه وانانهى كردبوو كه هر له خوى دههات. ئه و بهيش چ له ميژووى ژيانى گلگامش و چ له ئه فسانه كاندا باسكراون.

۲- گلگامش پاشاو كورپه پاشا بووه، له ميژوودا به پيئنجهمين پاشاى سوهمرى داندراره.

۳- كه سايه تيبىكى ئايىنى بووه، چ له وهى كه له و سهرده مى ميژووه دا پلهى ئايىنى و دهسه لائى پاشايه تى به كيان دهگرتوه، چ به وهى كه له ووه ئه فسانه بيبه كهى كه سايه تيبه كه بوو، دوو له سه ر سبى خودا و نديبوو.

۴- له ژيانيدا وهك پالنه وان و كورپه پاشا و پاشا زور خوش ژيابوو، ئه وهش ژيانى لا خوشه ويست كردبوو، نه يده ويست له ژيان دا بپرئ.

۵- له ژيانيدا هرچى پتي خوش بووه و دلئى ويستويه تى كردويه تى، ئه وهش ريگاي ئه وهى بو خوش كردبوو، كه و ابير بكاته وه كه ده توانئ (نه مريئ) ش به دهست بيتئ.

۶- كه لاشه مى مردووى هاو رپكهى (ئه نكي دو) ده بيتئ بو به كه م جار ترسى مردن دا يده گرئ. ئه گهر له ژيتر روشنايي ئه و خالانهى گلگامش سه بيري ژيانى ئه و كه سايه تيبانه بكه بن كه له ئه فسانه كورد بيبه كاندا به دواى نه مرييدا گه راون له گه ل جيا وازبى دهقه كان و ئه و گورا نانهى كه به دريژابى رورگار به سه ر- رو داو- و- دهق- ه كاندا ها توه، هيشتا خاله ها و به شه كان به ئاسانى ده دوزر پنه وه و خو مان دوو كردنيكى زوريان ناوئ.

۲-۶-۱-۱- كه سايه تيبه كان له فسانه كورديه كاندا

۱- مير مخ:

مير مخ وهك كه سايه تيبىك و ده قىكى ئه فسانه بى به كجار كوئى كوردى (*-۱۷) تا ئىستا چند ده قىكى لئى بلا و كراوه توه (*-۱۸) له هه موو دهقه كان ئه و خاله ها و به شان هه، كه له و خالانه نزيك ده بنه وه كه له كه سايه تيبى گلگامشدا هه بوون.

مير مخ كورپه (پاشا) و مير و ده و له مه مند و دهسه لاتداره و تاقانهى دا بىك و باوكيبه تى و به شپوه به كى تا بيه ت پهروه رده كراوه، چ له رووى پهروه رده و زانبار بيبه وه- كه باوكى پئ له سه ر ئه وه دا ده گرئ هبچ له بارهى (مردن) وه نه زانى، چ له بارهى به ده نيبه وه راهيتانه له سه ر پالنه وان بيبه تى و يارببه كانى تر كه بو خوشى ده كرئ، له م ژيانه شدا هرچى ويستويه تى وهك كورپه پاشا و كورپه مير و ده و له مه مند و تاقانه بوئ ئاماده كراوه و دلئى نه شكاهه، مير مخ هبچ له بارهى (مردن!) نازانئ، پاش ئه وهى كچيكي ها و چه شنى خوى بو پيدا دهكات، به ساوه به كى كه م كچه، واته ژنى مير مخ ده مريئ، تا ئه و كاته مردن و مردووى نه ديوه و هه تا (وشه) ي (مردن) بيشى نه بيهستوه، كه ده زانئ مردن چيبه و رورژيكيش دئ ئه و بهيش ده مريئ. زهنگى مردن بوئ لئى ددها و ئه وه رهت دهكات وه كه ئه و بهيش وهكو ئه م خه لكه بمرئ، چونكه له ژيان هرچى ويستويه تى به ئاسانى دهستى كه وتوه، هه ر ئه و هوبه شه واى لئى دهكات كه وا بيبه بكاته وه، كه

(نه مريئ!) شى به و ئاسان بيبه دهست ده كه وئ، بو به پئ داگرتنه وه سه ره له ده گرئ و به دواى ئه و جيتگايه دا ده گه رئ كه مردنى لئى نيبه!

۲- ئه سكه نده ر:

ئه سكه نده ر چ وهك ژيانه واقعي به كهى، چ وهك كه سبىكى ئه فسانه بى، كورپه پالنه وانه و له ژيتر دهستى ماموستايه كى وهكو (ئه رستو) پهروه رده كراوه و ره گه زى خوى بو خودا و نده كان ده گيتر توه، له ژيانيدا چ له سه ر ئاستى خواسته رورژانه كانى، چ له هه و له مه زن و جيبه انيبه كانى به رده و ام سه ركه وتن به دهست دئينئ، كه له وه دا سه رده كه وئ كه رورژه لائ و رورژتاوا بخاته ژيتر ركيئى خوى، بيب له وه دهكات وه كه ئه م سه ركه وتن و دهسه لائ و خوش بيبه ي خوى بكاته هه ميشه بى، ئه وهش نابئ ئه گهر (نه مريئ!) به دهست نه هيتئ، كه له ژيانيدا ئه وهى كه به پار ه بوئ به دهست نه هاتبئ ئه وا به (شمشير!) به دهستى هيتا وه. ئه م به دهست هيتانى به رده و امه ئه سكه نده ر بهيش ده خاته سه ر ئه و رايه كه به دهست هيتانى شتيكى ئه سته مى وهك (ئاوى حهيات) يش كارتيكى ئه سته م نيبه!، له وه شدا په نا بو (زانا) كان و (سه ر باز) ده كانى ده بات، واته هيت و عه قل به كار دئينئ ئه و بهيش به زاناي بيبه وه له شكر ده داته دواى خوى و به دواى (ئاوى حهيات) دا ده گه رئ. ئه گهر له م دهقه ئه فسانه بيبه، ئه سكه نده ر وهك سه ر كرده و پاشا به را و ته گبير به دواى ئه و ئاوه ئه فسونا و بيبه دا ده گه رئ و دهستى ناكه وئ، ئه وا له نيو له شكره كه يدا دوو سه ر باز هه ن (خدر) و (ئه لياس) ئه م دوو به رتيك كه وت له كانى ئه و ئاوه ده خونه وه و نه مري به دهست دئين، ئه وهش ئه وه دهسه لميئنى كه هه رچه نده كه سانئ هه ن وهك پاشا و پالنه وان و ده و له مه مند به له شكري زور و زئيرى زوره وه به دواى ئاوى حهيات دا ده گه رئ، ئه وا خه لكان تيكي ش هه ن، بئ ئه وهى به دوايدا بگه رئ وهك رتيك كه وت ئه و ئاوه ده گمهن و ئه فسونا و بيبه يان دئينه رتگا.

۳- خدرى زينده:

له م دهقه دا سه ر كرده پيغه مبه ره (د.خ) له گه رانه وه يدا ده به وئ وهك په ند و ئامور گارى هه ندى شتى ده گمهن و جيتگاي نه بيبه راو به يارانى خوى پيشان بدا، ليتره ش رتيك كه وت رولئى خوى ده بيتئ و، (خدرى زينده) به كتيكه له ياران و جهنگا وهرانى له شكره كه، به رتيك كه وت و به ته نيا ئه و ربي ده كه و يتته سه ر ئه و كانيبه و لئى ده خواته وه و به م رتيك كه وت و ئاو خوار دنه وه ش بئ ئه وهى خوى پئ بزائئ (نه مريئ!) به دهست دئينئ، ليتره دا هه رچه نده خدرى زينده سه ر كرده و پالنه وان نيبه و خوشى به ئاگادارى و پئ داگرتنه وه به دواى نه مرييدا نه گه راوه، به لام ئاوى نه مريئ به دهست دئينئ، ده توانين، خدرى زينده وهك كه سايه تيبه كى تر ده ستنيشان بكه بن، به وهى كه ئاوى حهياتى دهست كه وتوه، به لام ناكريئ، له و كه سان هى بزميترين كه به دواى (نه مريئ!) و (ئاوى حهيات) و ئه و جيتگايه دا ده گه رئ كه (مردنى لئى نيبه!) چونكه ئه وان هه مو ويان له زور بهى ئه و خالانه به كتر ده گرتنه وه كه له كه سايه تيبى گلگامشدا هه به، به لام ئه و خالانه- لاي كه م له م دهقه دا- له كه سايه تيبى (خدرى زينده) دا نابيتن.

لەم دەقە ئەفسانەییەدا كە لەگەڵ دەقەكەى پىشوو زۆرى جىبايه، ئەسكەندەر لەگەڵ ئەوەى خاوەنى هەموو ئەو خالانەيه كە پىشتر باسمان كرد و لە كەسايەتیی گلگامشدا هەيه، بەلام ئەوەى واى لى دەكات كە بەدواى ئاوى نەمريدا بگەرى، خواست و مەبەستى خۆى نىيه! بەلكە ئەو رق و ئىرهەييه بوو كە (قەمبەر)ى شىرەتكار لە (خدر)ى دەبوو، چونكە ئەسكەندەر گرنكى بە خدر دەدا، خدر گەنجىك بوو لە دەورووبەرى ئەسكەندەرى ئەو گەنجە واتە خدر مامىكى پىرى هەبوو ناوى (ئەلياس) بوو، لىرە خدر و ئەلياس مام و برازان و ئەلياس پىرە و خدر گەنج، كەچى لە دەقەكەى پىشوو، هەردووکیان واتە خدر و ئەلياس دوو سەربازى نىبو لەشكرى ئەسكەندەر بوون. قەمبەر هانى ئەسكەندەر دەدا كە خدر بە دواى ئاوى حەياتدا بگەرى، نەك بۆ ئەوەى ئاوەكە بۆ ئەسكەندەر بە دەست بىننى، بەلكە بۆ ئەوەى خدر لەو رىگايە سەرى تىدا بچى، جا لىرەش حالەتى تر دىتە پىشەوه، هەرچەندە ئەسكەندەر داواى ئاوى حەيات دەكات و ئاوەكەش بۆ ئەو، بەلام ئەوەى بە دواى ئاوەكەدا دەگەرى، خدر، گەرانەكەشى لە سايهى گەنجىيى خۆى و ئامۆزگارىيەكانى (ئەلياس)ى مامبەتى، وەكو دەرگەوت خدر بۆ خۆى نىيه كە بە دواى ئاوى حەياتدا دەگەرى و لەسەر خواستى خۆشى نىيه! بەلام ديسان بە رىككەوت ئەو ئاوە دەگمەن و ئەفسوونايويه بۆ ئەو دەبى و ئەو لىي دەخواتەوه و نەمرىي بە دەست دىننى. ديسان ئەو ئەنجامەش ئەو دەوبارە دەكاتەوه، كە زۆر جار (رىككەوت) لە هەيز و دەسلەت و نەخشە و پلان چاكتر ئەنجامى چاوەروان نەكراوتر بە دەستەوه دەدا. ئەويش ئەويه كە، لەم دەقەدا، ئەو كەسايەتییەى كە خالە هاوبەشەكانى هەيه، (ئەسكەندەر)ە، ئەوەى ئاوەكە داوا دەكات لە بنەرتدا (قەمبەر)ە و ئەوەش ئاوى حەياتىيى دەست دەكەوى خدرى زىندەيه، بۆيه دەتوانىن خالەكان لە هەرسىكياندا كۆكەبنەوه، واتە بە هەرسىكيان ئەو كەسايەتییە پىكدىن كە بە هەيز و دەسلەت و خواستەوه بە دواى ئاوى نەمريدا دەگەرى. هەرچەندە مەبەستى سەرەكیى (قەمبەر) لەتۆردنى (خدر)!! نەك بەدەست هینانى نەمرى!

٥- زەلامىك!

ئەم دەقە زۆر بە كورتى بلاوكراوتەوه، بە لىوردبوونەوه ئەو بەدەردەكەوى كە ئەم دەقە زۆر درىژترە! ئەو كەسايەتییە كە دەقەكە بە (زەلامىك) ناوى دەبات زەلامىكى ئاسايى نىيه! هەروەها رۆژى بە عەقلىدا هاتىن و بە دواى ئاوى نەمريدا گەرابى، بەلكە نىشانەى پالەوانىيى پىتو ديارە، كە لە (قەلا!) يەكدە زوى هەلەكەننى، ئەمەش رىگای ئەوەمان بۆ خۆش دەكات بلىننى: كە ئەم قەلايه بەهەيز و لەشكر گىراوه، ئەم قەلايهلكەندنەش لەشكر و سويای كارەرى دەوى. لەووه رىگای ئەوەمان بۆ خۆش دەبى، كە بلىننى: ئەو (زەلام)ە پاشايىك يان سەركردهيهكى بە دەسلەت بووه و لە ژيانى خۆى رازى بووه و ويستوويهتى نەمرى! بۆ ئەم نەمرىي بەدەست هینانەش هەيزى لەشكر و پلانى زانىارى و وزى زۆرى بەكارهیناوه، بەوەش چەند خالىكمان دەست دەكەوى، كە دەبىتە مايهى هاوبەش لەگەڵ ئەو كەسايەتییانەى كە بە ئاگادارىيەوه و لەسەر خواستى خۆيان و بەسەركردهيى لەشكر و بەكارهینانى سەرو سال بەدواى ئاوى نەمريدا گەراون و رىگای دووربان برىوه و رەنجى زۆريان كىشاوه.

ئەو بەكەمىن دەقە لەنىبو دەقە كوردى و فارسىيەكان كە پالەوان يان ئەو كەسەى بە دواى نەمريدا دەگەرى كەسايەتییەكى (ئافرەت) بى! تىپەرىنى رۆژگار لە درىژى ئەم دەقەشى كەم كردووتەوه و تەنيا كرۆكى كىشەكەى هەشتووتەوه، ئەويش هەلاتنە لە دەست مردن و گەرانە بە دواى شوپىنكى كە مردنى لى نەبى، چونكە لەم دەقەشدا وەك ئەوەى پىشوو بۆنى ئەو دەكەين كە ئەو پىرەژنە كەسايەتییەكى ئاسايى نىيه! كە بە دوورى نازانم كەسايەتییەكى سەركردهيى يان كۆمەلايهتى يان ئايىنى بووبى سەرەراى سۆزى داىكايەتى، كە ئەمانە پىكەوه لەگەڵ ترس لە مردن و خۆشەويستىيى ژيان بووينەتە هۆى ئەوەى كە ئەم (پىرەژن!)ە لە دەست مردن هەلنى و بە دواى ئەو شار و ولاتەدا بگەرى كە مردنى لى نىيه! چونكە گەران بۆ كارىكى وا گران و شتىكى وا ئەستەم هەيز و سەرمايهى پاشا و لەشكر و سەركردهى دەوى، بە دوورى نازانم، كە ئەم (پىرەژن!)ە ئەم هۆيانەى هەموو لەبەر دەست بووبى، بەلگەش بۆ ئەمە گەران و رۆيشتنەكەيه، هەر بۆيه دەتوانىن بلىننى: جگە لەوەى ئەم كەسايەتییە ئافرەتە، ئافرەتییكى دەسلەتدار و سەركردهش بووه، گەرانەكەشى وەك زۆرىيە كەسايەتییە (پىساوا!)ەكان لە سايهى هەيز و سەرمايه و دەسلەتەوه خواستەكەى خۆى خستووتە كار و رىگای دوور و جىگای پر ئەستەمى بۆ برىوه.

٧- هەندىك لە نەمرانى تر:

ئەگەر پىشتر باسى ئەوه كرا كە هەندىك كەس هەن خۆيان بە خواست و هەيز و سەرمايهوه بە دواى هۆيهكانى نەمريدا دەگەرىن و هەندىك هەن بە رىككەوت ئەو هۆيهيان دەست دەكەوى، ئەوا كەسانىكى ترىش هەن بە جورىكى تر نەمرىي بەدەست دىننى، ئەويش خەلك نەمرييان پى دەبەخشى، بەزۆرىش پاش (مردن!) يان خەلك هەر بە زىندوويان دەزانن.

٨- پىساوى ئاغا:

پىساوى ئاغا لە چىرۆكى (ئەسحابە) كەسايەتییەكە ئەويش بە رىككەوت و بە شىتوويهكى تر (نەمرىي) بەدەست دىننى، لە سايهى (دوعا- نزا)ى ئەسحابە بى ئەوەى ئازارى مردن بىننى، هەر بەزىندوووىي و بەپىيى خۆى دەچىتە (مىركى بحىشتى) و حەفتى هەزار سال لەوئ دەمىنیتەوه، بەلام، دواجار ئارەزووى گەرانەوەى سەر دنيا دەكات، هەرچەندە ئەسحابە پىي دەلنى ئىستا (ئەو زەمانە نایە و ئەو بەشەر ئمانە)، بەلام پىساوى ئاغا (خوا نەجاتى نادا) و بەهەشت لە دەست خۆى دەدا و چۆن چووتە نىبو بەهەشت ئاوا دەگەرىتەوه، بەلام، پاش چى؟ پاش ئەوەى كە دەلنى: (حەككو چم لە خۆ كرد. بە قسەى ئەسحابەم نەكرد خۆم مار وىران كرد ئە ئاغا مايه نەكەس مايه و نە ملەت مايه و بوويتە دەورو زەمانەكى دى). لىرە نەمرييەكەى پىساوى ئاغا لە دوو خالدا كۆ دەبىتەوه، يەكەم: ئەو پاش ئەوەى بە زىندوووىي دەچىتە نىبو بەهەشت و بە قسەى خۆى لەكنى وايه دەقیقەيهكە يان سەعاتەكە بەلام، ئەسحابە پىي دەلنى ئەو حەفتى هەزار سال رابورد، پىساوى ئاغا ئەو كاتە بۆى روون دەبىتەوه كە راستە زەمانە گۆراوه (١٩) كە دەگەرىتەوه شارى خۆى دەبىننى زەمان و خەلكەكە زۆر گۆراون و ئەوسا پەشىمان دەبىتەوه. دووهم:

دهقه که باسی مردنی پیاوی ناغا ناکات وهک نه وهی پیمان بلتی: نه مری به دهست هیتاوه! به لام، له گهل زهمن و خه لکه که ناگوئجی هم تمه نه دریتزه - هفتی هزار سال- ه نگه زه مه نیکی نه فسانه یی بی، هیتشتا نیشانه ی ماوه به کی زوره و هم بی هه والیه ش له باره ی (مردن!) ی پیاوی ناغا نیشانه ی نه مری به و زمانه ی نه فسانه که ده لئی (پیاوی ناغا) کابرایه که بی نه وهی خوی بیه وی نه مری به دهست که وتوه و خه لک که نه فسانه که زمانه ی نه زیندوو و نه مری ده زانن.

۹- شیخ فخر:

به سه رهاتی (شیخ فخر و خاتون نهستی) به سه رهاتی کی پر له فانتزایه، هر له دایک بو نییه وه هتا رۆژی مردنی، کاره کانی هم مووی کاری که سایه تییه کی نا ناساین هم جو ره که سانه ش همیشه له نیو عه قلی عه وام نه فسانه نامیز ده کترین و کاری له راده به ده ریان ده دریتته پال هر نه وه شه، که پاش نه وهی فخر ده مرئ و گوره که ی ده بی به (چاک) هیتشتا عه وام نه (مردوو) به (زیندوو) ده زانن و ده لئین: (شیخ فخر نه مردوو و ناگای له هم موو شتیکه). واته نه وه خه لکه که نه مری به شیخ فخر ده به خشن، نهک شیخ فخر خوی به دوا ی نه مری به گه رایی و به دهستی هیتایی. واته شیخ فخر جو ریکی تره له (نه مران!) که نه مری به کی خه لک پاش مردنی پیمان به خشیه.

۱۰- که یسه سه وه:

که یسه سه وه پینجه مین فه زمانه ی ماد، به وه هوی که یه کیتی ئاریباییه کانی به دهست هیتا و زور کاری گه وهی کردوو و سه ره که وتنی زوری به دهست هیتاوه، له نیو خه لکه زور خو شه ویسته و هتا نه ویش به یه کی له (نه مران) ده زانن، نه وه نه مرانه ی به پیتی ئایینی زه ده شتی له کو تایی جیهان زیندوو ده بنه وه و نه رکی ئایینی و کاری خیر خوازانه ی خویان جیهه جی ده که ن. لیره ش نه وه دیاره که که یسه سه وه مردوو، به لام خه لک له سایه ی کاره کانی به خو شیان ده وی به هوی نه وه خو شه ویستی به وه (نه مری) بان پی به خشیه، واته که یسه سه وه یه پیه وه دیار نییه به دوا ی هوی کانی نه مری به گه رایی، نه وه (خه لک) هن نایانه وی وه که سه یکی ناسایی مری، چونکه نه وه له ژیانیدا که سه یکی ناسایی نه بوو. جگه له وهی پاشایه تی که یسه سه وه زور خالی ده داتی که له گهل خاله کانی گلگامش و گه راره کان به دوا ی نه مری به هاویه ش بی واته زه مینه ی گه ران به دوا ی نه مری به هه بووه که چی خوی به دوا ی نه مری به گه راره، به لام، نه وه خه لکه نه مری به زیندوو پیمان پی به خشیه. نه ویشیان هیتاوه ته ریزی نه وانیه که خویان - واته خه لک - نه مری پی ده به خشن و به زیندوو پیمان ده هیتاوه.

دوا جار تیبینی نه وه ده کری که سی جو ره که سایه تی هن.

۱- نه وه که سه ی خوی به خواست و هیز و سه رمایه ی خوی به دوا ی نه مری به ده گه ری. وهک گلگامش و میرمخ و نه سه که ندر...

۲- نه وه که سه ی که به ریک که وت هوی نه مری به دهست دینن. وهک خدری زینده و نه لیباس.

۳- نه وه که سه ی که ده مرئ، به لام، عه قلی عه وام نه مری پی ده به خشن. وهک شیخ فخر و که یسه سه وه.

۲-۱-۶-۲- که سایه تییه کان له ریگا تووشی چی ده بن؟

نه گه ران به دوا ی (نه مری) و به دهست هیتانی هوی کانی و دوا جار له دهست دانی نه وه نه مری به، نه فسانه و چیرۆکی و په ندیکه مه به سستیکی تایبه تی و دیاری هیه، نه وا له زور له و چیرۆکانه، نه وهی له ریگای (چوون) و (هاتن) وهش پالنه وان تووشی ده بی، هه مووی په ند و حکمه تن بو نه وهی پالنه وان زور چاک و له زور رووه وه بیتته قه ناعهت که (مروث) هه رچی بکات له دهست مردن رزگاری نابیت و له نه نجامدا نه وه هول و ماندوو بوونه ی بی سووه.

۱- داستانی (میرمخ) له پاش داستانی (گلگامش) کو نترین و ته واوترین و ریکترین داستانه که باس له گه ران به دوا ی نه مری به ده کات و باسی نه وه ده کات چوون (میرمخ) نه وه جیگایه ده دوزیتته وه که نه مری بیتدا به دهست دینن و دوا جار چو نیشی له دهست ده دات. نه وهی نیمه لیره مه به ستمانه نه وه پیتشهاته په ند نامیزانه یه که له ریگای چوون و هاتنه وه میرمخ تووشیان ده بن.

له ریگای چووندا یه که جار تووشی جووتیار تی که له ته نیشته ده ربایه ک جووت ده کات. که جووتیار تیده گات. میرمخ به دوا ی چیدا ده گه ری، پیتی ده لئی: وه ره له کن من بمینه وه، (لیره مردن نییه) تا نه وه ده ربایه وشک نه کات و له جیگای نه وه ده ربایه جووتیار جووتی نه کات، جووتیار لیره مه به سستییه تی که تا نه وه رۆژی نه وه ده ربایه وشک ده کات و جیگایه ده بیتته کینگه، رۆزگاریکی زور ده خایه نی، نه وه رۆزگاره زوره ش لای جووتیار جیگای نه مری ده گرتته وه؛ به لام میرمخ ده لئی: لیره نام، چونکه رۆژی دئی نه وه ده ربایه وشک ده کات و نه وه کاته (من!) یسه ده مر، بویه له سه ره ریشته که ی به رده وهام ده بی، نه مجاره بالنده یه کی دیتته ریگا، له گهل بالنده که ش لیک ناشکرا ده بن و بالنده که ش ده لئی: وه ره له کنه من به، نه وه گه لیبیه (گارس = زورات)، ده بی نی! من هه ر رۆژی دنکه که له و گارسه ده خو و ته مه نی خومی پی دریت ده که م، هتا گارس له و گه لیبیه مایی، نیمه ش ده میتن! میرمخ به وهش دلی ئاوی ناخواته وه و ده لئی: رۆژی دئی نه وه گه لیبیه گارسه ش ته واو ده بی، ئیره ش به جی دیتلی و نه مجاره له گهل (مار) لیک راست دین، که مار که ش تیده گا میرمخ به دوا ی چیدا ده گه ری، ده لئی: وه ره لیره به، تو نامری هتا نه وه گه لیبیه له (کراس - کاژی) من پر نه بی، من هه ر ساله ی جار تی کراسی خو م ده گورم و ده بها ویمه نه وه گه لیبیه، میرمخ لیره ش به ند نابی و ده لئی: رۆژی دئی نه وه گه لیبیه ش پر ده بی له کراسی تو. میر له ریشته که ی به رده وهام ده بی، دوا جار تووشی (پیره میترد) لیک ده بی، که پیره ش ده زانی میرمخ به دوا ی نه مری به ده گه ری ده لئی: لیره به و مه رۆ، من هه ر رۆژی سه ره قه لینه خو له کی له و گرده ی داویمه نیو نه وه گه لیبیه، که ی نه وه گه لیبیه پر بووه وه، نه وه کاته من ده مر. میرمخ دیسان ده لئی: نه وه گه لیبیه ش پر ده بیتته وه. زمانه ی هه ربه ک له و جووتیار و مار و بالنده و پیره میترد به (میرمخ) ده لئین: تو ده توانی ته مه نی دریت به دهست بینی، به لام هه ر ده بی مری! که چی میرمخ به ته مه نه دریتانه رازی نابی. پاش نه وهی میرمخ له به هه شتی په ربیان غه ربی هه لده ستی و ده گه ریتته وه شاری باوکی له ریگا هه موو نه وه جووتیار و مار و بالنده و پیره میتردانه، له دوا رۆژی ژیاناندا ده بیتی، پیره میترد دوا سبیلی خو لی به دهسته وه به و چاره پتی میرمخ ده کات، که میر ده گات دوا سبیلی خو لی له گرده که ده خاته نیو گه لی

و گه‌لبيیه‌که و گرده‌که له‌گه‌ل یه‌ک یه‌کسان ده‌بن و پیره‌میردیش، دوا هه‌ناسه‌ی ژیان دده‌ا و ده‌مرئ. میر پیره‌میرد به‌خاک ده‌سپیرئ و له‌گه‌رانه‌وه‌ی به‌رده‌وام ده‌بن، ئە‌م‌جاره‌ ده‌بینئ ئه‌و بالنده‌که دوا دنکی گارسی له‌ده‌مدایه و چاوه‌پیتی میرمخ ده‌کات، له‌گه‌ل گه‌یشتنی میر، بالنده‌ش دوا دنکی گارس ده‌خوا و دوا هه‌ناسه‌ی ژیان دده‌ا، میر ئه‌ویش به‌جئ دیتلئ و له‌سه‌ر گه‌رانه‌وه به‌رده‌وام ده‌بن. ئە‌م‌جاره‌ مار چاوه‌پتیبه‌تی و دواکراسی فرئ دده‌ا و گه‌لبيیه‌که پر کراس ده‌بن و ئه‌ویش چاوه‌لیکده‌نتئ. میرمخ ئه‌ویش به‌جئ دیتلئ و ده‌گاته‌وه جووتیاره‌که، ده‌بینئ ئه‌وا ده‌ریاکه وشکی کردووه‌و جووتیار خه‌ریکن له‌جیتگای ده‌ریاکه جووت ده‌که‌ن. که میر ده‌گات و جووت ده‌ست پیده‌کات، کابرای جووتیاریش دوا هه‌ناسه دده‌ا و له‌به‌رچاوی میر گیان ده‌سپیرئ و ئه‌ویش ده‌مرئ، به‌قسه‌ی په‌ریبه‌کانی نیتو به‌هه‌شتئ میرمخ (۱۵۰۰ سال) له‌وئ ماوه‌ته‌وه، که‌واته هه‌ریه‌ک له‌جووتیار و مار و بالنده و پیره‌میرد له‌کاتی چوونی (میرمخ)‌وه هه‌تا گه‌رانه‌وه‌ی هه‌زار و پینج سه‌د سال به‌هۆی (هۆ)یه‌کانی نه‌میریانه‌وه ژیاون. ئه‌ویش ئه‌و ته‌مه‌نه درێژه بوو که هه‌ریه‌که بۆ میرمخیان پیتشینیار ده‌کرد، که‌چی میر رازی نه‌بوو، دواچاریش هه‌ر هیتنه‌ ژیا، چونکه له‌گه‌رانه‌وه‌یدا جاری دووه‌م بۆ به‌هه‌شتی په‌رییان، ئه‌و سیتوانه‌ی له‌ده‌ست دا که هۆی نه‌مریی ئه‌و بوون. له‌م په‌ندانه‌ش مه‌به‌ستی هه‌ر یه‌کیکیان هه‌ر ئه‌وه‌بوو، که به‌میرمخ بلتین: ده‌توانی زۆر بژی، به‌لام، ناتوانی (نه‌مر!)بی!!

۲- له‌ ده‌قی (ئه‌سکه‌نده‌ری) مامۆستا (وریا قانع)دا له‌ ریتگای چوون و هاته‌نه‌وه هیچ په‌ند و پیتشه‌تیک ناخوتینییه‌وه، جگه له‌وه‌ی که (خدر) و (ئه‌لیاس) که ئاوی حه‌یاتی ده‌خۆنه‌وه ده‌یانه‌وئ، بچنه لای ئه‌سکه‌نده‌ر و ئه‌م هه‌واله‌ی بده‌نتئ، که‌چی ده‌نگیک له‌ غه‌بیه‌وه ئاگاداریان ده‌کاته‌وه و ده‌لتئ: نه‌که‌ن ئه‌م هه‌واله‌ بده‌نه ئه‌سکه‌نده‌ر، چونکه نیتو ئیستا له‌ریزی مرۆفدا نه‌ماون. ئە‌مه‌ش ئه‌سکه‌نده‌ر- به‌پیتی ده‌که‌ه- لیبی بئ ناگایه. ئە‌م ده‌ق گۆرانه‌ش له‌نیتو فۆلکلۆر به‌گشتی و ئە‌فسانه به‌تابیه‌تی کاریکی ئاساییه. وه‌ک له‌ ده‌قی داهاتوی ئه‌سکه‌نده‌ر ده‌خوتینییه‌وه، که چوون و گه‌رانه‌وه‌ی ئه‌سکه‌نده‌ر پر له به‌سه‌ره‌ات و په‌ندی به‌رخه.

له‌ ده‌قی (خدری زینده‌دا) پیغه‌مبه‌ر (د.خ) سه‌رله‌شکره، به‌لام ئه‌و به‌دوای ئاوی حه‌یاتدا ناگه‌رئ، که‌چی ده‌یه‌وئ به‌پیتشه‌اتی سه‌یر نامۆژگاری موسلمانان بکات. هه‌ر چه‌نده خدر به‌ریتکه‌وت تووشی ئاوی حه‌یات ده‌بن، به‌لام په‌ندی ریتگا له‌وه دایه که له‌شکری ئیسلام له‌ تاریکییدا هه‌ست به‌خه‌ری خری ژیر پیتیان ده‌که‌ن و له‌ پیغه‌مبه‌ر ده‌پرسن ئە‌مه‌ چیه‌؟ ئه‌ویش له‌ وه‌لامدا ده‌لتئ: هه‌رکه‌سه‌ی هه‌لبیگرئ په‌شیمان ده‌بیتنه‌وه، ئه‌وه‌ش که هه‌لبینه‌گرئ هه‌ر په‌شیمان ده‌بیتنه‌وه، که ده‌گه‌نه رووناکیی و سه‌یر ده‌که‌ن ئه‌وه‌ی هه‌لبیان گرتوه‌ دوو و ئە‌لماسه‌! ئه‌وه‌ی که هه‌ندیکی هه‌ینابوو، په‌شیمان بوو له‌وه‌ی که بۆچی زۆرتری نه‌هه‌یناوه، ئه‌وه‌ش که هیچی نه‌هه‌ینابوو، هه‌ر په‌شیمان بوو له‌وه‌ی که بۆچی ئه‌ویش له‌گه‌ل خۆی هیچی نه‌هه‌یناوه. له‌وه‌ش نیگه‌رانی و دوودلی مرۆفمان بۆ ئاشکرا ده‌بن، به‌وه‌ی که هه‌میشه دوودله و نه به‌که‌م رازیبه نه به‌زۆر...!!

۳- ئه‌سکه‌نده‌ری چار قورنه‌ت- له‌م ده‌قه‌دا سه‌ره‌تا ئه‌سکه‌نده‌ر خۆی به‌دوای ئاوی نه‌میرییدا ناگه‌رئ

به‌فیتی (قه‌مبه‌ر) خدر بۆ ئە‌م ریتگایه ده‌نیرن. خدر که ئاوی ده‌ست ده‌که‌وئ و دیتنه‌وه و ده‌یه‌وئ بیداته ئه‌سکه‌نده‌ر، خودای مه‌زن بانگی جبرائیلی ده‌کات و ده‌لتئ: نابئ ئه‌و ئاوی نه‌میرییه‌ بگاته ده‌ست ئه‌سکه‌نده‌ر، چونکه ئه‌و ئاوه بگاته ده‌ست ئه‌سکه‌نده‌ر، ئه‌سکه‌نده‌ر ئیتیر (نامرئ!) (ئه‌قه‌ژی چی نابت!) بۆیه جبرائیل هه‌ندیک بالنده ده‌نیرئ و ئه‌و جه‌وه‌نده‌ی که خدر به‌داره وشک بووه‌وه‌که‌ی هه‌لواسیوه، به‌دندووکه ده‌درن و ئاوه‌که داره وشک بوو جوانییه‌ مردووکه زیندوو ده‌کاته‌وه، له‌وه‌ش ئه‌و مانایه دیتنه ده‌ست، که مرۆف، هه‌رگیز ناتوانئ نه‌مریی به‌ده‌ست بیتن، چونکه داری مردنیتیه هه‌ر ده‌بئ بمړئ. که خدر ده‌گه‌ریتنه‌وه و ئە‌م باسه بۆ ئه‌سکه‌نده‌ر ده‌گپرتنه‌وه، ئە‌م جارده‌ش قه‌مبه‌ر ئه‌سکه‌نده‌ر هان دده‌ا، دواچار ئه‌سکه‌نده‌ریش خۆی به‌له‌شکره‌وه ئه‌و ریتگایه ده‌گریتنه به‌ر که به‌ره‌و ئاوی حه‌یاتی ده‌با، دیسان (جبرائیل) خۆی ده‌کاته ده‌رویتشیک به‌ئه‌سکه‌نده‌ر ده‌لتئ: ئه‌و ئاوه به‌که‌لکی تۆ نابئ. ئه‌سکه‌نده‌ر ده‌لتئ: تاخر نه‌چم ده‌مرم! جبرائیل ده‌لتئ: تۆ نامری هه‌تا بنت نه‌بیتنه ره‌ساس و سه‌رت نه‌بیتنه تاس، ئه‌سکه‌نده‌ر گوتی: که‌وايه هیچ کاتئ لیتناگه‌ریم ئاوها بئ. گه‌راوه له‌ریتگا باران دایکرد. جیتگایه‌کیان بۆ ئه‌سکه‌نده‌ر چاک کرد و له‌ سه‌ر (شمشیر = ره‌ساس) و له‌ ژیر (مه‌تال = تاس) جبرائیل هات و گوتی: ئه‌سکه‌نده‌ر ئه‌وه چیه‌ له‌ژیر و له‌سه‌رت؟ شه‌رتی ئیمه‌ گه‌یشته جئ و رۆژی مردنته! ئه‌سکه‌نده‌ر گوتی: مۆله‌تی ئه‌ووم بده‌بئ تا وه‌سیه‌ته‌کی بۆ دایکم بکه‌م. رووی له‌ سه‌ربازه‌کان کرد و گوتی: سه‌د که‌س ده‌س به‌دوعا، سه‌د که‌س ده‌س به‌شمشیر و رمه‌وه، سه‌د که‌سیش به‌تاسی زپه‌وه له‌ ده‌وری جه‌نازه‌که‌م راوه‌ست، که دایکم هات ئاوا جه‌نازه‌که‌م ببینئ، که دایکی هات، ئە‌مانه‌ی بینی تیکه‌یشت، ئە‌گه‌ر به‌دوعا بوايه کوره‌که‌ی نه‌ده‌مرد، ئه‌وه سه‌د که‌س دوعای بۆ ده‌که‌ن. ئە‌گه‌ر به‌هیتز بوايه، نه‌ده‌مرد، ئه‌وا سه‌د که‌س به‌رم و شمشیره‌وه له‌ ده‌وری راوه‌ستاون ئە‌گه‌ر به‌مال و زپه‌ بوايه نه‌ده‌مرد! ئه‌وا سه‌د که‌س به‌تاسی زپه‌وه ده‌وریان داوه، ئە‌م په‌نده‌ش ئه‌وه ده‌سه‌لمیتن که هیچ شتیک له‌ مردمان رزگار ناکات، نه‌دوعا و نه‌هیتز و نه‌مال. هه‌موومان ده‌بئ بمړین، ئە‌مه‌ش دایکی ئه‌سکه‌نده‌ری له‌وه‌ حالئ کرد، که‌مردنی کوره‌که‌ی وه‌ک مردنی هه‌ر که‌سیکی تر کاریکی ئاساییه! هه‌ر چه‌نده له‌شکری زۆر و مالی بئ شمار و دوعاگۆی زۆریشی هه‌بوو!!

۴- دوا ده‌ق ده‌قی (زه‌لامیتک) و (پیره‌ژنیتک) ه ئە‌م دوو ده‌قه‌ش وه‌ک پیتشه‌تر باسکران، زۆر کورترکراونه‌ته‌وه و ته‌نیا کرۆکی ئە‌فسانه‌کان ماوه، چونکه ده‌قه‌کان هه‌موو ئه‌و هۆیانه له‌خۆیاندا کۆده‌که‌نه‌وه که له‌ ده‌قه‌کانی تردا هه‌ن، ئه‌ویش هۆیه‌کانی گه‌ران و به‌سه‌ره‌اته‌کانی ریتگا و به‌ده‌ست هه‌تان و له‌ده‌ستدانی هۆیه‌کانی نه‌میرییه، بۆیه دوور نییه! په‌ند و نامۆژگارییه‌کانی ریتگای چوون و هاته‌نه‌وه، له‌ ده‌قیکی تری ئه‌و ده‌قانه هه‌بن که ئیمه‌ نه‌ماندیبئ یان هیتشتا بلاونه‌کرانه‌وه. ئە‌گه‌ر رۆژی ئه‌و ده‌قانه‌ش بلاوبکریتنه‌وه، په‌نده‌کانی ریتگا هه‌ر ئه‌وه ده‌سه‌لمیتن که گه‌ران به‌دوای (نه‌مریی!) کاریکی بئ هه‌وده‌یه.

۵- له‌به‌شی (هه‌ندئ له‌ نه‌مرانی تر!) له ئە‌فسانه کوردییه‌کان، پاله‌وان به‌شیه‌یه‌کی تر نه‌میریان ده‌ست ده‌که‌وئ، که خواست و گه‌رانی خۆیان تیدا نییه، به‌مه‌ش ده‌قه‌کان (چوون و هاته‌نه‌وه)یان تیدا نییه! به‌لام، له‌ ده‌قی (ئه‌سحابه) پیاوی ئاغا به‌دوای شتیکێ تر- که کیسه‌ پاره‌که‌یتئ- به‌دوای ئە‌سحابه‌دا ده‌چئ و دواچار ده‌گه‌ریتنه‌وه، له‌م چوون و هاته‌نه‌وه‌ش به‌هه‌شت و دۆزه‌خ ده‌بیتن و سزا و

پاداشتی خراپه و چاکه‌ی سهر دنیا ده‌بینی که مردوو‌کان له و دنیاوه ری ده‌گرنه‌وه. جگه له‌ودی که ده‌گه‌پیتته‌وه، هه‌ست ده‌کات قسه‌ی ئەسحابه راست ده‌رچوو ده‌وو زه‌مان له شار و ولاته‌که‌ی ئەو زۆر گۆراون، په‌شیمان ده‌بیتته‌وه، به‌لام پاش چی؟!

که‌چی دوو که‌سایه‌تیبه‌که‌ی تر (شیخ‌فرخ و که‌بخه‌سره‌و) ئەگه‌رچی ژبانیان پره له کاری سه‌بر و مه‌زن، به‌لام چونکه به‌دوای نه‌مرییدا نه‌گه‌راون چون و هاته‌وه‌دیان نییبه و هیچ په‌ند و به‌سه‌ره‌اتیتیکی تایبه‌تیبیان به‌و گه‌راون و چون و هاته‌وه‌یه لی به‌جی نه‌ماوه.

٢-١-٦-٣- که‌سایه‌تیبه‌کان چۆن نه‌مریی به‌ده‌ست دینن؟

چونکه (نه‌مریی!) حاله‌تیکی ئەسته‌م و نایابه، به‌ده‌ست هینانیشی کاریکی گران و پر زه‌حمه‌ته، لیتره‌مه‌به‌ست به‌ده‌ست هینانی یه‌کجاره‌کییبه، ده‌نا به‌پیتی ئەو ده‌قانه‌ی که خوتندوو‌مانه‌ته‌وه هه‌ندئ که‌س زۆر به‌ئاسانی ده‌ستیان ده‌که‌وئ. به‌لام زۆریه‌ی هه‌ره زۆری ئەو که‌سانه‌ی به‌ئاسانی ده‌ستیان ده‌که‌وئ، له‌به‌ره‌تدا خۆیان به‌ئاگادارییبه‌وه به‌دوای ئەو نه‌مرییه‌دا نه‌گه‌راون.

میرمخ که‌ مه‌رگی ژنه‌که‌ی ده‌بینی و بۆ یه‌که‌م جار (مردن!) ده‌بینی و تیده‌گات مردن چییبه و ئەوه‌ش ده‌زانئ که ئەویش زۆرێک دیت ده‌مرئ! بیه‌ر له‌وه ده‌کاته‌وه (بجیتته جیگایه‌ک که‌مردنی لی نه‌بی!) به‌سواری ئەسپ و به‌تاژی راو و به‌و ته‌مه‌نی گه‌نجی خۆی ئەو ریگایه دوور و پر په‌ند و جیکه‌ته‌ده‌برئ که پیشتر باس‌مان کرد. پاش ئەوه‌ی دوا قوناغی په‌نده‌کانی جیه‌تیه‌شت که‌(پیره‌میرد)ه‌که‌ بوو، پاش ماوه‌یه‌ک گه‌یشته (قوبیا فه‌له‌کن) پاش ئەوه‌ی میرمخ خواست و به‌سه‌ره‌اتی خۆی بۆ (فه‌له‌ک) گیتی‌په‌وه، فه‌له‌کیش نامۆژگاری کرد و گوتی: هه‌رچی ده‌ته‌وئ ببکه و بیخۆ له‌م جیگایه، ته‌نیا مه‌چۆره سهر (گرئ هه‌ی هاین) (*-٢٠) واته میرمخ-یش گه‌یشته ئەو جیگایه‌ی که‌ مردنی لی نییبه! واته گه‌یشته به‌هه‌شت، به‌لام ئەویش وه‌کو (ئادهم) ته‌نیا یه‌ک کاری لی قه‌ده‌غه‌کرا، واته له‌م (جیگا- به‌هه‌شت)ه میرمخ نه‌مریی به‌ده‌ست هینا، چونکه لیتره مردن نییبه! ئەم نه‌مرییه‌ش لیتره مه‌رچیکی هه‌یه، ئەویش نه‌چوو نه‌ سهر گردی هه‌ی هاینه‌ دپاره ئەم گرده‌ش نه‌یتنی خۆی هه‌یه. (باسکردن له‌و گرد و نه‌یتنییه بۆ به‌شی له‌ده‌ست دان و دۆزاندن هۆیه‌کانی نه‌مریی هه‌لده‌گرین).

له ئەفسانه‌ی (ئەسکه‌ندەر) ده‌قی مامۆستا (وریا قانع) هه‌ر چه‌نده ئەسکه‌ندەر خۆی به‌دوای ناوی نه‌مرییدا ده‌گه‌رئ، به‌لام، خۆی ئەو ناوه نادۆزیتته‌وه، که‌ خدر و ئەلیاس له‌ئاوه‌که ده‌خۆنه‌وه و ده‌بانه‌وئ ئەسکه‌ندەر ئاگادار بکه‌نه‌وه ده‌نگتیک (له غه‌بیه‌وه) ئاگاداریان ده‌کاته‌وه که‌ نایب ئەسکه‌ندەر له‌م ناوه بخواته‌وه واته به‌ده‌ست هینانی نه‌مرییه‌که بۆ ئەسکه‌ندەر، به‌ده‌ست نه‌هاتوه؛ به‌لام ئەگه‌ر ده‌نگه‌که‌ی له غه‌بیه‌وه نه‌بوایه! ئەوا ئەویش ئەو ناو و نه‌مرییه‌ی به‌ده‌ست ده‌هینا، لیتره هینتیکی ده‌ره‌کی (غه‌یبی) دیتته ناو و ئەسکه‌ندەر له به‌ده‌ست هینانی ئەو ناوه گرنه‌گه بی به‌ش ده‌کات. له ئەفسانه‌ی (خدری زینده)، خدر که موسلمانیتیکی نیو له‌شکری ئیسلام و ژیر ئالای پیغه‌مبه‌ره، به‌ریک‌که‌وت ناوی نه‌مریی ده‌خواته‌وه، کاتێ پیغه‌مبه‌ر له گه‌راوه‌یدا بۆ په‌ند و نامۆژگاری له‌شکری ئیسلام به‌ریگایه‌کی تایبه‌ت و به تارباکییبه‌کی ئەنگۆسته‌چاودا ده‌بات. خدر کانیه‌ک ده‌بینی که‌ ناویکی جوانی لی هه‌لده‌قولئ و که‌چی

نه‌که‌م ده‌کا و نه‌زیاد، به‌ریک‌که‌وت له‌و ناوه ده‌خواته‌وه و هه‌ر به‌ریک‌که‌وتیش ئەو ناوه ناوی نه‌مریی ده‌بی. واته به‌ده‌ست هینانی ناوی حه‌یات بۆ خدر ته‌واو کاریکی ریک‌که‌وت بوو، نه‌ک خواست و نه‌خشه بۆدانان و هین و سه‌رمایه بۆ خه‌رج کردن.

له ده‌قی (ئەسکه‌ندهری چار قورنه‌ت) سه‌ره‌تا ئەسکه‌ندەر خۆی به‌دوای ئەو ناوه‌دا ناگه‌رئ، (قه‌مه‌بر) بۆ له‌نیو‌بردنی (خدر) ناوی حه‌یات ده‌کا به‌هه‌نجه‌ت. جاری دووه‌م که ئەسکه‌ندەر خۆی به‌له‌شکروه به‌دوای ئەو ناوه‌دا ده‌گه‌رئ، (جبرائیل) خۆی ده‌کاته ده‌رویشیک و داوا له ئەسکه‌ندەر ده‌کا و از له‌م بیره‌ بیتی، به‌لام ئەسکه‌ندەر ده‌لی: نه‌جم! واته ناوی حه‌یات به‌ده‌ست نه‌هینم ده‌مرم! ده‌رویش ریگایه‌کی تری پیشان ده‌دا بۆ ئەوه‌ی خۆ له‌مردن بپاریزی، ئەسکه‌ندەر به‌و مه‌رجه‌ پازی ده‌بی، به‌لام هینده ناخایه‌نی، باران ئەسکه‌ندەر ناچار ده‌کات، ئەو کاره بکات، که ده‌بوايه نه‌یکات، ئەویش له‌جیگایه‌ک دانه‌نیش، که بنی ره‌ساس بی و سه‌ری تاس. به‌لام باران ده‌بیتته هۆی ئەم مه‌رج شکانده، هه‌ر ئەو دم جبرائیل ئەسکه‌ندەر له‌بن ره‌ساس و له‌سه‌ر تاس ده‌گرئ و پیتی ده‌لی: ته‌نیا ئەم کاره ده‌بووه هۆی مردنت! ئەوا ئەم کاره‌شت کرد و ئیستا وه‌ختی رۆحکیشان و مردنته. ئەسکه‌ندەر ئەوه‌نده‌ی بۆ ده‌مینتته‌وه ته‌نیا مۆله‌تی وه‌سه‌یه‌تیک له‌ جبرائیل -عزرائیل- بخوازی، واته ئەسکه‌ندەر ئەگه‌رچی ناوی نه‌مریی نه‌خواردوه، به‌لام توانی (نه‌مریی!) به‌ده‌ست بیتی، ئەویش به‌وه‌ی ته‌نیا خۆی له یه‌ک حاله‌ت بپاریزی. به‌لام! ده‌توانئ!؟

له ده‌قی (زه‌لامیک!) کابرا ده‌گاته (قه‌لا) یه‌ک و ده‌که‌وین هه‌لکه‌ندنی پاش ماوه‌یه‌ک کریمیکی سپی ده‌دۆزیتته‌وه، ئەو کرمه گه‌وره ده‌بی و ده‌بیتته -مندال- و له منداله‌وه ده‌بیتته (گه‌نج) و به‌قسه‌ دئ، که‌ده‌زانئ کابرا به‌دوای چیدا ده‌گه‌رئ، زۆر دل‌سۆزانه و راست‌گۆیانه نامۆژگاری ده‌کات که‌ از له‌م فیکره‌یه بیتی و به‌دوای ناوی نه‌مرییدا نه‌گه‌رئ، چونکه ئەویش له‌م ناوه‌ی خواردوو‌ته‌وه-واته ناوی نه‌مریی- و ئیستا وای به‌سه‌ره‌اتوه، هه‌ر چه‌نده نامرئ، به‌لام له‌نیوان کرم و که‌تره‌یی له‌نیو (بازنه‌ی نه‌مریی!) (*-٢٢) دا ده‌سووریتته‌وه، ئیستاش له‌و ژبانه‌ بیزار بووه و به‌دل ئاره‌زوو ده‌کات مرئ! که‌چی نامرئ! کرمه، یان راستتر کابرا له‌م مه‌به‌سته‌ی ته‌وه‌یه بلئ: من راسته داوای نه‌مریم کردوه، به‌لام! هه‌له‌م ده‌بوايه داوای (هه‌میشه گه‌نجی) (*-٢٣) بکه‌م چونکه ئەگه‌رچی نه‌مریم به‌ده‌ست هیناوه، به‌لام هیچ سوود و خۆشییه‌ک له‌و نه‌مریی نیوان کرم و که‌تره‌یییه‌دا نابینم. له‌وه‌ش ئەوه به‌ده‌رده‌که‌وئ که ئەو (زه‌لام!)ه‌ی به‌دوای ناوی حه‌یاتدا ده‌گه‌را، ناوه‌که‌ی نه‌دۆزییه‌وه، به‌لام که‌سه‌تیکی دی دۆزییه‌وه که ئەو ناوه‌ی خواردوو‌ته‌وه و نه‌مریی به‌ده‌ست هیناوه. به‌لام، چ نه‌مرییه‌ک! کابراکه وه‌ک نمونه‌یه‌کی زیندوو به‌رچاوخۆی پیشانی (زه‌لام!)ه‌که ده‌دا، ئەو زه‌لامه‌ش دیتته قه‌ناعه‌ت و از له‌م گه‌راوه دیتنی و ده‌گه‌ریتته‌وه سه‌ر ژبانی ئاسایی. هه‌ر چه‌نده ناوه‌که‌ی به‌ده‌ست نه‌هینا، به‌لام ئەو په‌نده‌ی به‌ده‌ست هینا که‌ از له‌م ناوی حه‌یات و نه‌مرییه‌ بیتی، چونکه هه‌ول‌دان بۆ ئەم ناوه سوودی نییبه.

له ده‌قی (پیره‌ژتیکی) پیره‌ژن هه‌رچه‌نده (به‌قسه!) ده‌گاته ئەو شوپنه‌ی که‌ مردنی لی نییبه! به‌لام نه‌بوونی مردنه‌که له‌وه‌دا نییبه که خه‌لک له‌وئ نامرن. به‌لکه هۆیه‌ک هه‌یه ئەویش ئەوه‌یه که پیش ئەوه‌ی بمرن! هه‌ر نه‌خۆش که‌وتن زوو سه‌ریان ده‌برن، سه‌رپه‌نه‌که‌ش بۆ ئەوه‌یه تا گۆشته‌که‌ی بخۆن! چونکه وه‌کو

له دهقه کهدا دیاره لهو جیگایه گۆشتی (مرۆف!) دهخۆن. واته پیرهژن نهچوووه لهو جیگایه که مردنی لئ نییه! بهلکه مردن لهوئ بهشپوهیهکی تره! لهو دهقهش لهوهمان بۆ دهسهلمینی که هیچ جیگایه که نییه مردنی لئ نهی، لهوهش لهو نهجمه دهاته دهست که پیرهژن ههر له لهوه لهوه نهیتوانیوه نهمریی بهدهست بیتی، لهوهی لهو پیتی رازی بووه تراویلکه بووه نهک راستی.

وهکو خوتندمانهوه، لهوهی نهمریی بهشپوهیهکی تهواو به دهست هیناوه، تهنیا (خدری زینده و نهلیاس)ن، له دووانهش که نهمریی بهدهست دین، لهریزی (مرۆف!) دهچنه دهرهوه و دهچنه جیهانی فریشتان. لهوانهی تریش که بهدهستیان دین، ههریه که بههۆیهک- که پاشتر باسی دهکهین- له دهستیان دهدهن. تهنیا (زهلامیک) نهمریی بهدهست دینی بهلام، لهویش زۆر لهتارهزووی بهدهست هینانی پتر هیوا دهخوازی که کاریگهری لهو ناو و لهو نهمریییهی لهسه رلاکهوئ و بیتیتهوه مرۆقیکی ناسایی بهناسایی بژی و مبری.

لیته لهوه بهدهردکهوئ، که لهوانهی نهمریی بهدهست دین، نهمریی تهواو، لهریزی مرۆقی ناسایی نامیتن، بهلکه دهبنه فریشته! وهک خدر و نهلیاس، لهوانیش وهک (ئوتۆ- ناپشتم) که لهویش چوووه ریزی خوداوهندن. دهن هیچ مرۆقییک بهشپوهی مرۆقی ناسایی ناتوانن نهمریی، لهگه هۆیه کهشی بهدهست هینا، بههۆی غهریزه مرۆقانه کهی که (خاللی لاواز) یهتی لهدهستی دهدا.

بهدهست هینانی نهمریی له بهشی ههذقی له نهمرانی ترا!

لهم دهقانهدا کهسایهتی خۆی بهدوای نهمرییدا ناگه ری، بهلکه خه لک نهمرییبان پین ده بهخشن، له دهقی (ئهسحابه) پیاوی ئاغا بهوهی چاکه لهگه له سهحابه دهکات، لهسحابهش له پاداشتا نهمریی پین ده بهخشی- بهلام، لهنیو بهههشت نهک لهسه ر دنیا، لهریگای چونیشی بهدوای کیسه پاره کهیدا که بهنیو گۆرپه رت دهبن، بهههشت و دۆزهخ دهبینن، شتیکی تریش که پیاوی ئاغا دهیبینن، لهویش (تیبهر بونی بروسک) ه که لهوهش نیشانهی بهسه رچوونی رۆژگاره، بهقسه ی ئهسحابه، لهو دهقیقه بان سهعاته ی که پیاوی ئاغا لهوئ دانیشتوهه (حهفتی ههزار سال) ه لهمهش دهتوانین بهدوو زهمنه ی یهک کاتی ناوبهین که زهمنه ی نیو بهههشت و دۆزهخ جیا به لهگه له زهمنه ی سه ر دنیا، لهم جیا بییه لهگه له میرمخ یش بهرچاو دهکهوئ جیا بییه کهش له ههست پیکردنی جیا ی ئهسحابه و پیاوی ئاغا به، لهو زهمنه ی که ئهسحابه ههستی پیدهکات، پیاوی ئاغا ههستی پیناکات. تا که دهگه رپتهوه سه ر دنیا لهوسا دهبینن خه لک و زهمنان گۆراوه و په شیمان دهبیتتهوه و ده لئ: (حهککو چم لهخۆ کرد!) که واته لهوهی که پیاوی ئاغا لهریگا چوون و هاتنهوه دهیبینن، ببینن بهههشت و دۆزهخ بهچاوی خۆی و گۆرانی زهمنان و خه لکه بهراده و ماوهیهکی یهکجار زۆر، لهم چوون و هاتنهوهش، بئ لهوهی مبری و نازاری گیانکیشان ببینن دهچیتته نیو بهههشت و لهوئ نهمریی پین ده بهخشن. بهلام، بئ لهوهی بزانی ردهتی دهکاتهوه!!.

شیخ فخر، وهک له بهسه ر هاته سهیر و ژبانه پر عاجباتییه کهی دیاره، خۆی بهدوای نهمریی و هۆیهکانی نهمرییدا نهگه راوه، ههر چهنده خۆی کهسیه تییهکی ئهفسانه بییه، بهلام دهرم و گۆرپه کهی دهبن بهچاک (۲۴-*) کهچی پاش مردنی، خه لک به پیتی عه قایدی خویان به زیندووی دهزانن و لایان وایه

نه مردووه لهمهش دیاری عوامه بۆ خه لکانی دیار و بهناو و ژبان ناسایی.

که یخه سهروه که پینجهمین پاشای مادهکانه، چونکه پاشایهکی دیار و خاوهن کردهوی مهزن بووه و خه لک خۆشیان ویستوه و کاری گه وره تر و زۆر تریان داوه ته پال و ههرخۆشیان لهسایه ی لهم کارانه - کاره میژوویی و ئهفسانه بییهکانی- کردوویانه بهیهکی له نهمرانی زهردهشتی لهوانه ی که دوا رۆژ، واته رۆژی قیامهت- به پیتی باوه ری زهردهشتیان- زیندوو دهبنه وه، ههر چهنده وشه ی زیندوو بوونه ویان بۆ به کار دین، بهلام پروایان وایه که نه مردوون. لهم نهمریی و زیندوویی بهخشینهش بهکه یخه سهروه دیاری خه لکانی سه ر ئایینی زهردهشتییه بهشپوهیهکی تایبه تی، لهوانه وه بۆ نیو خه لک بلا بووه ته وه. واته که یخه سهروه یش دهژی و دهرمئ، بهلام عه قلی عوام زیندوویی و نهمریی پین ده بهخشن، لهویش خۆی بهدوایدا نهگه راوه. بۆیه چوون و هاتنهوه ی نییه! بهدوای ئاوی حیاتدا ههر له بهر لهمه شه هیچ په ندیکی ریگا باس نهگراوه.

لهوهی جیگای سه رنجه لهم بهشه نهمرییهکان به کهسایه تییهکان ده بهخشرین، بئ لهوهی کهسایه تییهکان داوای بکهن، یان ناگادارین و بهدوایدا بگه رپن.

۳-۶-۱-۴- هۆیهکانی نهمریی چین؟

لهوهته ی مرۆف بیری لهوه کردووه وه که نهمریی بهدهست بیتی لهسه ر لهو باوهرهش بووه که (هۆیهک!) ههیه یان چه ندین هۆ هه ن که دهبنه هۆی لهو نهمرییه گلگامش لهگه ر یه کهمین مرۆقه بهدوای نهمرییدا گه راوه، (ئوتۆ- ناپشتم) (گیایی نهمریی!) ژیر دهریای بۆ دهست نیشان کرد، واته لای گلگامش هۆی نهمریی و ته مه ندرتیژی و هه میشه گه نجی لهو گیایه بو، ههر چهنده له ئهفسانه سه مه رییهکان باس له هۆی تریش دهکریت وهک (نانی ژبان و ئاوی ژبان) بهلام، له ئهفسانه کوردییهکان، باسی زۆر هۆی تر دهکری که دهبنه هۆی نهمریی.

له داستانی میرمخ لهو داستانه کۆنه کوردییه باسی زۆر (هۆ) دهکری که ههر یهکه و بۆ خۆی دهبیتته هۆی نهمریی و ته مه ندرتیژی.

سه رهتا میرمخ بهدوای لهو جیگایه دا دهگه ری که مردنی لئ نهبن، لهو جیگایهش ده دۆزیتته وه که له دهقه کهدا به (قوبیا فه لهکی) ی ناو دهبا، وهکو له دهقه کهدا دیاره ههر زیندهوهری بگاته لهو جیگایه، نامرئ! وهک چۆن میرمخ و جوانی و تازییهکانی، نهک ههر نه مردن، بهلکه ههر بهو ته مه نی گه نجی و جوانییه مانه وه، که تیبیدا چوو بوونه نیو (قوبیا فه لهکی).

یهکیکی تر له هۆیهکانی نهمریی لهو ماوه یه به که دهریا وشک دهکا و تا جیگایه ی دهبیتته ئاقار و جوتیار جووتی لئ دهکا، لهو ماوه یهش ماوه یهکی درپژه که دهکاته ههزار و پینج سه د سال.

پاش لهوهی لهو گه لیبیه پر له (گارس = ذرات) ه که بالنده ههر رۆژی یهک دنک لهو گارسه دهخوات و لهسه ر قسه ی خۆی - واته بالنده که- عومری خۆی درپژه دهکات لهو گه لیبیه گارسهش بهشی لهو ماوه یه دهکا تا که میرمخ دهگه رپتهوه، لهو ماوه یهش هه مان ماوه ی دهریا وشک کردنه که یه. پاش لهو (کراسی مار- کاژ) هۆیه که بۆ نهمریی، بهوهش که ماره که به میرمخ ده لئ: من و تو نامرین! تا لهو گه لیبیه پر

نەبى لە كراسى من، كە من ھەر سالھى يەك كراس داوئىمە ئەو گەلئىبە، ئەو گەلئىبەش بەھەمان ئەو ماوھىيە پىر دەبى، كە گەلئى گارس تەواو دەبى و دەريا وشك دەكات. يەكئىكى تر لە ھۆبەكان، پىر كەرنەوھى گەلئىبەكە بەخۆل بەھۆى (سبىل - قەننە) پىرە مېترىك، كە تا ئەو گەلئىبە پىر لە خۆلئى گەردەكە دەبى و ئەو خۆلەش بەھۆى ئەو سبىلە و ھەر رۆژەى يەك سبىل خۆل دەگۆزىرتتەوھ. ماوھى گواستەوھى ئەو گەردە بۆ ئەو گەلئىبە ھەك ماوھەكانى تر ھەزار و پىنچ سەد سالى دەوئ، ھەتا خۆلئى ئەو گەردە ماى و ئەو گەلئىبەش پىر نەبووئىتتەوھ، پىرەمىتر نامرئ! ھەر بۆيە ھەك لە دەقەكەدا ديارە، كە مېرمەح لە گەرانەوھيا دەگاتە لای پىرەمىتر، پىرەمىتر دوا سبىلە خۆلئى لا ماوھە كە دوا سبىل روو دەكا يەكسەر دەمرئ، واتە ماوھى گواستەوھى خۆلەكە بە سبىل ھۆبەكە بۆ مان و نەمردنى پىرەمىتر و تەواو بوونى كارەكە دەكاتە تەواو بوونى تەمەنى پىرەمىتر.

لە دەقى داستانى مېرمەح (سبىو!) دوا ھۆى (نەمرى!) يە ئەو سى سبىوھى كە (فەلەك) لەكاتى گەرانەوھى مېرمەح دەبداتە مېرمەح و پىتى دەلئى: ئەو سبىوانە نەچوئىنى ھەتا ئەو سبىوانەت لایى، تۆ نامرئ. بەلام، لە گەرانەوھى يا (خودا) داوا لە جىرائىل دەكات خۆى بىكاتە مامە دەروئىش و بەفئىلئىك ئەو سبىوانە لە مېرمەح بستىئى، چونكە ئەگەر مېر بگاتەوھ قوبىا فەلەكئى ئەوا جارئىكى تر نامرئ و ئەوئىش مرؤفە، مرؤف دەبى بمرئ. جىرائىل يان راستتر مامە دەروئىش سوود لە سوؤى مرؤفانە وەردەگرئ، كە لئىرە خالى لاوازى (مېرمەح) ە، ھەرسئ سبىو يەك لە دواى يەك لە مېر دەستىئى، سەير لەوھىە كە مېرمەح يەكەم سبىو دەداتە مامە دەروئىش، يەكسەر پىرى لە خۆى و جوانى و تازئىبەكەى بەدەردەكەوئ، پاش سبىو دووھم ھەر زۆر پىر و كەترە دەبى، كەچى دەرس وەرنەگرئ و گوئى لە پەرىبەكان نابئ كە دەلئىن: مەيدەرئ مەيدەرئ دوا سبىو دەداتە مامە دەروئىش و دوا ھەناسەى ژبان لەدەست دەدا. ئەوھى جئىگەى سەرنجە لئىرە سبىوھەكان، ھۆى پىرەبوون و ھەمىشە گەنجى و نەمردن، كە ئەو پىرەبوونە لەوانەى پئىشووئا نەبوو، بەلكە تەواو بوون و يەكسەر مردن، پئىكەوھ بوون.

ئەوھى كە داستانى مېرمەح لە داستانەكانى تر و دەقە ئەفسانەبىبەكانى نەمرى جىا دەكاتەوھ، ئەوھىە كە مېرمەح زۆر ھۆى نەمرى و تەمەن درئزئى دئتە رئگا كە دوانىان ھۆى نەمرى ھەمىشەبىن، ئەوئىش قوبىا فەلەكئى و سئ سبىوھەكەى قوبىا فەلەكئىبە، كە ئەگەر لە قوبىا فەلەك مابا يەوھ و نەھاتبا يە دەروھ ھەرگىز جارئىكى تر نەدەمرد. ئەگەر سبىوھەكانى لەدەست نەدابا يە، نەپىر دەبوو نەدەمرد. ئەو چوارەكەى ترئىش - وشك كەردنى دەريا و، تەواو بوونى گەلئى گارسئ و پىر بوونەوھى گەلئى بەكراسى مارو، گواستەوھى گەردىك بۆ نئىو گەلئىبەك بەھۆى سبىل، ئەمانە ھۆى تەمەن درئزئى، چۆن دەركەوت ھەرىكەيان كۆتائىبەكى ھەيە، كۆتائىبەكەش ھۆى مردنى ئەو كەسەيە كە چاوپەئى تەواو بوونى دەكات.

لە دەقى ئەسكەندەرى و ربا قانع ھۆى نەمرىبەكە (ئاوى حەيات) ە و نئىشانەكەشى ئەوھىە كە لە كانىبەكدا يە، كە كانىبەكە ھەلئەقوئى و لەپاش مەترىك جارئىكى تر دەچئتەوھ ژئىر زەوى ھەك لە خدر و ئەلباس - دا بەدەردەكەوئ لەو تەمەنى خواردووبەتبا نەوھ ھەر لەو تەمەنە دەمئىن و پىرنا بن و نامرن.

لە دەقى (خدرى زئبە) شدا، ھۆبەكە ھەر (ئاوى حەيات) ە و لە كانىبەكدا يە كە كانىبەكە ھەلئەقوئى،

كەچى نە كەم دەكات و نە زىاد، لئىرەش ئەو ئاوھ ئەوھى بئىخواتەوھ، لە چ تەمەنئىكدا بئى ھەر لەو تەمەنە دەمئىتتەوھ و نامرئ.

لە دەقى (ئەسكەندەرى چارقورنەت) ھۆى نەمرىبەكە ھەر ئاوى (حەيات) - ئاڤا ھەيوان) ئىبە، ئەو ئاوھش لە كانىبەكى دوورە دەستە، نئىشانەكەشى ئەوھىە كە وردە ماسىبى مردووى برژاوى تئى بەھاوتى يەكسەر زئبندو دەبئتتەوھ، دئسان دارى وشك بوو و جوانى مردوو زئبندو دەكاتەوھ، خدرئىش كە ئاوھەكى خواردووتتەوھ، لەو تەمەنەى كە خواردووبەتئىبەوھ، لەو تەمەنەدا نەمرى بەدەست دئىئى.

ھۆبەكى ترى نەمرى لەو دەقى ئەسكەندەرى ئەوھىە كە جىرائىل بەئەسكەندەرى دەلئى: تۆ نامرئ ھەتا لەبئندا رەساس نەبئى و لەسەرتدا تاس، واتە ئەسكەندەرى نامرئ ھەتا ئەو رۆژەى كە ئەو مەرچە دئتتە پئىش، بەدابخوھ ئەو رۆژە زۆر ناخايەنئ و ئەسكەندەرى دەبئتتە تاس و بنى دەبئتتە رەساس، بەمەش رۆژى مردنى دئتتە پئىش و نەمرىبەكەى نامئىئى.

لە دەقى زەلامئىكدا، ھۆى نەمرى لەوئىش ھەر ئاوى حەياتە، بەلام كارىگەرىبەكەى بەجۆرئىكى ترە! ئەوئىش ئەوھىە راستە ھەر كەسئ بئىخواتەوھ نامرئ! بەلام لەنئىوان كرم و كەترەبئىدا دەسوورئتتەوھ، واتە لە سوورئىكى بەردەوام و لە گۆزانئىكى ھەمىشەبئىدا بەنەمرى دەمئىتتەوھ، كە لئىرە ئەو ئاوھ لە ھەموو (ئاوى حەيات) ئىبەكانى تر جىبا يە.

لە دەقى پىرەژن، ھئىچ ھۆبەكى نەمرى نئىبە! جگە لە وھمى وشە! كە ماناكەى وا دەكەوئتتەوھ، مردن نئىبە! بەلام، سەرىپىن گوشت و خواردنى مرؤف ھەيە، پىرەژن ھەرواى بەسەردئ، كە نەخۆش دەكەوئ سەرى دەپرن و گوشتەكەى دەخۆن.

لە بەشى ھەندئى لە نەمرانى تر، ھۆى نەمرىبەكە بۆ پىياوى ئاغا جئىگا - واتە ئەو دنيا - يان راستتر بەھەشتە ئەگەرچى خۆى پئى نازانى، بەلام بۆ (شئىخ فەرخ) و (كەبىخەسەر) ھۆى نەمرىبەكەيان باوھرى نئىو خەلئەك، واتە عەقلى عەوام پاش مردنىان نەمرى و زئبندوئىتئىان پئى دەبەخشن، واتە شئىكى ماددى نئىبە! نەمرىبەكەيان، بەلكە ھۆبەكى مەعنەوى، ھەيە كە ناھئىلى بمرن و. نەمرىبەكەشىان لەنئىو زئبەنى خەلئەكدا يە.

٢-١-٥- كەسايەتئىبەكان چۆن نەمرى لەدەست دەدەن؟

زۆرىەى ئەو كەسايەتئىبەنەى كە زۆر بەپئىداگرتتەوھ بەدواى (نەمرى) دا دەگەرئىن، كە ھۆى گەران و پئىداگرتتەكە قەناعەت و راي نەگۆرى كەسايەتى خۆيانە، كەچى دۆرانندن و لەدەست دانى (ھۆى) نەمرىبەكەش ھەر ھۆى بوونى (خالى لاوازا!) خودى خۆيانە، كە ھئىچ مرؤفئىك نئىبە! لە رووئىكەوھ خالىك يان زبائى لاوازى نەبئى، كە ئەم خالى لاوازە زۆر جار ھۆى لەدەستدانى خئىر و خۆشى و شتى گرنگ ھەتا (ژبان) ىشە. لە داستانى گلگامش كە (گىباى نەمرى) بەدەست دئىئى، ھۆى لەدەست دانەكەى رئىكەوت يان راستتر (قەدەر) ە، كە لەكاتى سانەوھى گلگامش (مار) يان (شئىرى خۆلئى) - ھەك دەقەكە دەلئى: ئەو گىبايە دەخوا و گلگامش رەنج بەخەسار دەبئ. ديارە ئەو رەنجەى كە گلگامش لەپئىتاو ئەو گىبايە داووبەتى، زۆرىەى كەسايەتئىبەكانى ترئىش، بەتابەت ئەوانەى كە بەنەخشە و ھئىز و

سهرمایه وه بهدوای هۆیه کانی نه مرییدا دهگه پین ئه و رهنجه دهدهن و ماندوو بوونی زۆر دهگیشن.

له داستانی میرمخ، ئهگه چى پالنه وانیه تیبی پیتوه دیار نییه! بهلام، ئه م رینگا دور و ئه م هه مو قۆناغه که میرمخ ده بیڕی، بێ ماندوو بوون و بێ دهردی سهر نییه! ئهگه ره له داستانی (میرمخ) پیتشتر گوترا له و داستانه زیاتر له هۆیه که هیه: له (هۆیه کانی نه مریی) ئه و میرمخ یش زیاتر له جارێک و پتر له هۆیه که له دهست ددها. له رینگای چوون و گه ران بهدوای - ئه و جینگایه ی که مردنی لێ نییه! - له دهقه دا چوار که سایه تی دیته رینگا و هه ریه که ی پیتش نیاری هۆیه کی ته مه ندریژی و نه مریی بۆ دهکات، که چى میرمخ به هیجان دلێ ئاوی ناخواته وه و ده لێ: (رۆژیک دێ ئه وان هه ش ته و او ده بن) ئهگه چى مه زه نده و پیتش بییه که ی راست دهر ده چن! بهلام، خۆش له و ته مه نه زیاتر ناژی که هه ریه که له هۆیه کانی ده بنه هۆی ئه م ته مه ندریژییه که دواتر دهر ده که وێ ماوه که (۱۵۰۰) هه زار و پینج سه د سا له، هۆیه کان که له به شی - هۆیه کانی نه مریی چین؟ - دا باسکران، میرمخ ئه و چواره ی به که میان به یه که له دهست ددها، ئه و یش ئه وه یه که ئه م هۆیه، به هۆی (ته مه ندریژی) تیدهگا و ئه و خۆی بهدوای (نه مریی!) دا دهگه رێ. ئهگه ره به ته مه ندریژی رازی نابن، ئه و له سایه ی به رده وامی و پیتدا گرتن له سه ر به ده ست هینانی هۆی نه مریی هۆیه که به ده ست دینن، بهلام، به هۆی خالی لاوازی (مرۆڤ!) انه ی دوا جار هه ر دوو کیان له ده ست ددها، هۆی به که م، که جینگایه که (مردن!) ی لێ نییه! ئه و یش (قوبیا فه له کێ) یه. له م جینگایه میرمخ نازاده هه رچی بکات، ته نیا به که شتی لێ قه دهغه ده کرێ، ئه و یش ئه وه یه که نه چیته سه ر (گرێ هه ی هاین) دوا جار غه ریزه ی (قه دهغه شکاندن!) (*- ۲۵) هانی ددها و ده چیته سه ر ئه و گرده و گرد هینده به رز ده بیته وه، تا میرمخ له سه ر ئه و گرده را له و دوو ریه شار و ولاتی دایک و باوکی خۆی ده بینن و (سۆزی غه ربی) هه لده ستن و ده ست دهکات به گریان، ئه و سۆزی غه ربییه ده بیته خالی لاواز و ده یخاته سه ر ئه و رایه ی که پاش ئه و هه مو سا له بگه ریته وه شار و ولاتی خۆی و - به قسه ی خۆی - دایک و باک و کهس و کاری خۆی ببینن، به وه ی که به هۆی سۆزی غه ربی - (خالی لاوازی) ی پێ داده گرێ بگه ریته وه، ئه و ئه و جینگایه له ده ست ددها که مردنی لێ نییه! واته (قوبیا فه له کێ). لیره به هۆی ئه و (قه دهغه شکینی) ییه ی که میرمخ ده یکات، ئه و یش چوونه سه ر گردی هه ی هاینیه، خالی لاوازی سه ر هه لده دا که سۆزی غه ربی کهس و کاره، ئه و خاله لاوازه ش ده بیته هۆی له ده ستدانی (قوبیا فه له کێ) که جینگایه که مردنی لێ نییه! دووم جار که هۆی (نه مریی!) له ده ست ددها، له ده ستدانی (سێ سیو!) ده که یه، ئه و سیوانه که (فه له ک!) ده یداتن و پیتش ده لێ: نابن ئه و سیوانه ی بچوینن، چونکه ئه و سیوانه هۆی پیره نوون و نه مردنی میرمخ و ئه سپ و تازییه کانیه تی. بهلام، له گه رانه ویدا که (خودا) فه رمان به (جبرائیل) ددها خۆی بکاته دهر ویش و ئه و (سیو) انه له میرمخ بستینن، جبرائیل سوود له خالێ لاواز - سۆزی به زه یی - میرمخ ورده گرێو به هه نجه تی مندالی نه خۆش هه ر سێ سیو یه که له دوا یه که له میرمخ ده ستینن، لیره ش میرمخ جارێکی تر قه دهغه شکینی دهکا و ئامۆژگاری فه له ک له گوێ ناگرێ و سیوه کان ده داته - دهر ویش - جبرائیل - ئه وه ی که سه یره، هه ر که میرمخ به که م سیو ددهاته - دهر ویش - به که سه ر پیری لێ به دهر ده که وێ، پیرییه کی به رچاو، نه ک هه ر به ته نیا میرمخ به خۆی! به له که

ئه سپ و تازییه کانیسه و هک ئه و پیر ده بن، که چى میرمخ په ند وهر ناگرێ و سیوی دووه میسه ی ددهاتن، ئه مجار له پیرییه وه ده گاته که تره یی! که چاو و گوێی کز و ته پ ده بن، به و حاله شه وه، هه رچه نده له نیتو قوبیه ی فه له کێ بانگی ده که ن - نه ده ی - نه ده ی - واته میرمخ سیوه که نه ده یته دهر ویش! که چى سیوی سییه میسه ی ددهاتن و پیتش ئه وه ی بگاته قوبیه ی فه له کێ دوا هه ناسه ی ژبان ددها و ده مرێ.

ئه وه ی جینگای سه رهنجه له م داستانی (میرمخ) ه، ئه وه یه که میر بهدوای یه ک هۆی نه مرییدا دهگه رێ، که چى زیاتر له هۆیه کی ده ست ده که وێ، که چى یه ک له دوا یه که هۆیه کان له ده ست ددها، ئه و یش له په نا غه ریزه ی (قه دهغه شکاندن) و (سۆزی غه ربی) و (سۆزی به زه یی) که ئه مانه هه مو یان (خالی لاوازی (مرۆڤ) ن، ئهگه چى زۆر جار (قه دهغه شکینی) هۆی به ده ست هینانی خواست و ئاره زووه کانه، ئه و هه ر ئه و خاله ش زۆر جاری تر، ده یب به خالی لاواز و له و خاله لاوازه ش، هۆیه کانی شکان و له ده ستدانی شته به رهنجه کان له نیتو خودی مرۆڤ خۆیدا په یدا ده بن، ئه وان هه ش هه مو ئه و په نده سۆمه ریه ده سه لمیتن که ده لێ: «خودا و نه ده کان هه ر له زووه وه مردنیان بۆ مرۆڤ داناوه و نه مریش بۆ خۆیان».

- له دهقی (ئه سه که نده ر) ی (وریا قناع) ئه وه ی نه مریی به ده ست دینن، ئه سه که نده ر نییه! که خۆی بهدوای ئاوی حه یاتدا دهگه رێ، ئه وه (خدر و ئه لیاس) ن که دوو سه ر یازی نیو له شکره که ی ئه سه که نده رن، ئه وانیش له وان هه که به ریکه که وت ئاوی حه یاتیان ده ست که وتوه، نه ک خۆیان به دوا یدا گه راین، که ئاوی حه یاتیشیان خوار دوه ته وه، وه ک ده قه که باس ده کا له ریزی (مرۆڤ!) دا نه ماون و چوونه ته ریزی فریشتان، ئه وه ش ئه وه ده سه لمیتن که مرۆڤ - به ئاساییه تی مرۆڤییه وه - هه ر گیز ناتوانن (نه مریی!) به ده ست بپینن، ئه سه که نده ر بۆ ریکنا که وێ که ئاوی حه یات بخواته وه؛ بهلام، که خدر و ئه لیاس ده یانه وێ له بوونی ئه و ئاوه ئاگاداری بکه نه وه، بۆ ئه وه ی لێی بخواته وه، ده نگیک له غه یبه وه ئامۆژگاری خدر و ئه لیاس دهکات که نابن ئه سه که نده ر له و ئاوه بخواته وه، واته هۆی ئه وه ی که ئه سه که نده ر ئاوی حه یات له ده ست ددها، ده نگیک غه یبیه، هه رچه نده هیشتا ئاوه که ی به ده ست نه هیناوه، راستتر ئه وه یه که ده نگه که ده بیته هۆی به ده ست نه هینانی، نه ک هۆی له ده ستدانی.

له دهقی (خدری زینده) کهس بهدوای ئاوی حه یاتدا نهگه راره، ئه وه خدری زینده یه که به ریکه که وت له و کانی و ئاوه ده خواته وه، (خدر!) یش نه ک هه ر له م ده قه به له که له ته واری ده قه کان - نه ک هه ر ده قه کوردیه کان، هه مو ئه و ده قانه ی که باسی - خدری زینده - ده که ن، له هه یجان ئه و نه مرییه نادۆریتن و له ده ستی نادا، چونکه خدر له زۆریه ی هه ره زۆری ده قه کان وه ک پیاو چاک و ئیماندار دیته به رچاو، به وه ش که ئاوی نه مریی ده خواته وه - وه ک له دهقی پیتشودا باسکران - له ریزی مرۆڤدا نامینن و ده چیته ریزی - پیغه مه بر و فریشتان - ئه وه ش دیسان ئه وه ده سه لمیتن که ئه وه ی نه مریی به ده ست دینن و له ده ستی نادا، ئه وان هه که له ریزی مرۆڤی ئاساییدا نامینن و ده چنه جیهانی بالا.

له دهقی (ئه سه که نده ری چار قورنه ت) ئه سه که نده ر دوو جار نه مریی له ده ست ددها، جاری یه که م: که (جبرائیل) ساردی دهکاته وه له وه ی بهدوای ئاوی نه مرییدا بگه رێ، جاری دووم: که مه رچی (جبرائیل) دیته دی، که ئه سه که نده ر نامرێ تا ئه و رۆژه ی بنی ده بیته ره ساس و سه ری ده بیته تاس. که باران

هه‌لده‌کا، جی‌گایه‌ک بۆ ئەسکه‌ندەر چاده‌که‌ن، ریک ئەو مەرجه‌یه، که جبرائیل بۆ ئەسکه‌ندەری دانا‌بوو، ئەویش دانیشتنی ئەسکه‌ندەر لە‌سەر ره‌ساس و له‌ژێر تاس، که ئەمه‌ش رووده‌دا، جبرائیل یه‌کسه‌ر ناماده‌ ده‌یی و ده‌لت: ئەسکه‌ندەر، ئەم‌رۆ رۆژی مردنته‌! لێره‌ خالی لاوازی ئەسکه‌ندەر دوو خاله‌، یه‌که‌م: به‌قه‌سه‌ی جبرائیل واز له‌ به‌ده‌ست هێنانی ئاوی حه‌یات دیتنی، دووم: که بۆ ئەوه‌ی خۆ له‌ (باران) به‌پاریزی ده‌چیته‌ جی‌گایه‌ک که مەرچی له‌ده‌ستدانی (نەمری!) یه‌که‌یه.

له‌ ده‌قی (زه‌لامیک!) دا دوو که‌سایه‌تی هه‌ن، یه‌که‌میان که سه‌ره‌کییه، به‌دوای ئاوی نه‌مرییدا ده‌گه‌رێ، به‌هه‌له‌گه‌یه‌کی به‌رچاو و مه‌نتقی واز له‌و بیره‌ دیتنی که به‌دوای ئاوی نه‌مرییدا بگه‌رێ، ئەویش ژبانی کابرای کرمه‌! که ئاوی حه‌یاتی خواردووته‌وه‌ نه‌مری به‌ده‌ست هێناوه، به‌لام، زۆر په‌شیمانانه‌ و به‌دل ئاره‌زووی ئەوه‌ ده‌کا که ئەو ئاوه‌ی نه‌خواردبایه‌وه، که خواردوو یه‌تیه‌وه‌ بتوانی له‌ ئەفسوونی ئەو ئاوه‌ رزگار بێ. واته‌ یه‌که‌م: هه‌ر چه‌نده‌ به‌ده‌ستی نه‌هێناوه؛ به‌لام، بیره‌ و گه‌رانی به‌ده‌ست هێناوه‌که‌ له‌ ده‌ست ده‌دا به‌وه‌ی دیته‌ قه‌ناعه‌ت و واز دیتن. دووم: بیره‌ گرنگی و پیره‌زی ئەو ئاوه‌ له‌ده‌ست ده‌دا و له‌و نه‌مرییه‌ بپه‌زاره‌ که به‌ده‌ستی هێناوه، پاش ئەوه‌ی له‌نیوان کرم و که‌تره‌بییدا ده‌سووپه‌ته‌وه‌.

له‌ ده‌قی (پیره‌ژنیک) پیره‌ژن هه‌ر زوو بیره‌ به‌ده‌ست هێنانی (نەمری!) له‌ده‌ست ده‌دا، به‌وه‌ی که به‌هه‌له‌ به‌وه‌ رازی ده‌بی له‌و جی‌گایه‌ بپه‌ننه‌وه‌ -به‌قه‌سه‌ی خه‌له‌که‌که‌- که مردنی تیدا نییه‌! به‌لام، ئەوه‌ نه‌مری نییه‌! به‌لکه‌ سه‌ربرینی نه‌خۆش و گوشت خواردنی م‌رۆقه‌! واته‌ پیره‌ژن هه‌ر له‌ سه‌ره‌تا بیره‌ گه‌ران به‌دوای نه‌مری راسته‌قینه‌ی له‌ده‌ست داوه‌.

له‌ به‌شی (هه‌ندێ له‌ نه‌مرانی تر!) پیاوی ئاغا ئەو نه‌مرییه‌ له‌ده‌ست ده‌دا، که نه‌ به‌دوایدا گه‌راوه‌ و نه‌ ئاگاداریشه‌ که به‌ده‌ستی هێناوه، ته‌نیا ئەو کاته‌ی ده‌گه‌رته‌وه‌ سه‌ر دنیا و ده‌بینی قسه‌ی (ئه‌سحابه‌) راسته‌ و ده‌ورو زه‌مان گۆراوه، په‌شیمان ده‌بیته‌وه‌؛ به‌لام، پاش چی!

شیخ فه‌رخ و که‌یخه‌سه‌ره‌ویش خۆیان به‌دوای نه‌مرییدا نه‌گه‌راون و به‌ریک‌که‌وتیش به‌ده‌ستیان نه‌هێناوه، ئەوه‌ کۆمه‌لانی خه‌لک و عه‌وامن به‌هۆی خۆشه‌ویستی و ناوداریبانه‌وه‌ پاش (مردن!) به‌ نه‌مریان ده‌زانن.

۳-۷-۱- گه‌ران به‌دوای نه‌مری له‌ نه‌فسانه‌ فارسییه‌کاندا،

۳-۷-۱- کین نه‌وانه‌ی به‌دوای نه‌مرییدا ده‌گه‌رین؟

له‌ نه‌فسانه‌ فارسییه‌کانیشدا - به‌پیتی ئەو ده‌قانه‌ی لێره‌دا سوودیان لێ ده‌بینن- ئەو که‌سانه‌ی که - فه‌ری ئیزه‌دی-یان هه‌یه، یان به‌دوای نه‌مرییدا ده‌گه‌رین، ئەوانیش که‌سایه‌تی پاشا و پاله‌وان و دیارن و زۆریه‌ی ئەو خالانه‌یان تیدایه‌ که له‌ -گلگامش-دا هه‌بوون.

۱- جه‌مشید پاشایه‌کی کوره‌ پاشای ناودار و لێهاتوو و له‌ سه‌رده‌می ئەو زۆر تاییه‌ته‌ندی هه‌ن که له‌ سه‌رده‌مه‌کانی تر که‌متر به‌رچاو ده‌که‌ون و جه‌م زۆر کاران ده‌کات که یه‌که‌م جاره‌ له‌ میژوودا ده‌کرین، هه‌تا له‌ سه‌رده‌می ئەو نه‌ (پیره‌بوون) و نه‌ (مردن) هه‌بوون، که ئەمانه‌ به‌کاری ئه‌هریبه‌نی ده‌ژمیتردان، جه‌مشید هه‌ر له‌ هه‌وه‌له‌وه‌ خاوه‌نی (فه‌ری ئیزه‌دی) بوو، له‌سایه‌ی کاره‌ چاکه‌کانی و ئەو فه‌ره‌، خوداوه‌ند ویستی بی‌کا به‌په‌یغه‌مه‌بر، که‌چی جه‌مشید قبوولی نه‌کرد، ماوه‌یه‌کی زۆر ده‌وری نو‌سه‌د سا‌ل جه‌م به‌م شپه‌یه‌

ژبا، پاشان که ئەم ته‌مه‌نه‌ درێژه‌ی به‌سه‌ر برد و زۆر کاری داهینه‌رانه‌ی کرد، له‌خۆبایی بوو و گوتی: (من خودام، یان راسته‌ر به‌خه‌له‌که‌ی گوت: من خودای ئیووم و هه‌موو کارێکتان له‌ده‌ست مندایه‌) که ئەم وشه‌ کفر ئامیزه‌یه‌ی ده‌رپه‌ی، فه‌ری ئیزه‌دی لیبی جیا بووه‌ وه‌و ئەو هه‌یه‌ی له‌ده‌ست دا که هه‌ر به‌میرات هه‌ی بوو، که فه‌ری دۆراند، هه‌یزی ئەو فه‌ره‌ی لا نه‌ما که تا ئیستا ده‌په‌یاسه‌راست. ئەوا ئەگه‌ر به‌کفر کردنه‌که‌ی فه‌ری ئیزه‌دی له‌ده‌ست دا؛ به‌لام، به‌وه‌ی که داوای خوداوه‌ندی کرد، گیانی خۆشی له‌ده‌ست دا، که‌واته‌ جه‌مشید که‌سایه‌تییه‌کی پاله‌وان و پاشا و ناوداره‌ و هه‌یزیکێ ئایینی هه‌بوو-خوداوه‌ندیش په‌یغه‌مه‌برایه‌تی ده‌دات- هه‌رچه‌نده‌ وه‌ری ناگرێ؛ به‌لام، نیشانه‌ی ئەوه‌یه‌ که ده‌سه‌لاتی پاشایه‌تی و ئایینی له‌ ده‌سته‌ و له‌ ژبانی خۆی رازییه‌ و نه‌ک هه‌ر نایه‌وئ بمرێ، به‌لکه‌ داوای خوداوه‌ندیش ده‌کات، که‌واته‌ که‌سایه‌تییه‌که‌، ئەو خالانه‌ی هه‌یه‌ که زه‌مینه‌ بۆ ئەوه‌ خۆش ده‌که‌ن تا به‌دوای نه‌مرییدا بگه‌رێ.

۲- زوحاک ئەگه‌رچی هه‌ر له‌ هه‌وه‌له‌وه‌ لای خه‌لک خۆشه‌ویست نییه‌ به‌لام، کوره‌ پاشایه‌ و

ده‌سه‌لاتداره، که جه‌مشیدیش له‌ریگا لاده‌دا، خه‌له‌که‌که‌ بۆ خۆیان به‌دوای زوحاک-دا ده‌چن و داوای یارمه‌تی لێ ده‌که‌ن و ده‌یانوه‌ی بیه‌ پاشایان، زوحاک ئەگه‌رچی -له‌ فه‌ری ئیزه‌دی- بته‌ به‌رییه‌، چونکه‌ له‌ نه‌وه‌ی پاشایانی -ئیران-ی نییه‌ به‌لام، هه‌ر زوو ئه‌هریبه‌ن په‌یمانی له‌گه‌ل ده‌به‌ستی که زوحاک به‌گوتی ئه‌هریبه‌ن بکات و ئه‌هریبه‌نیش هه‌رچی زوحاک بیه‌وئ بۆی بکات، واته‌ زوحاکیش هه‌یزیکێ هه‌یه، که هه‌یزی ئاسایی م‌رۆف نییه‌- به‌لام، هه‌یزه‌که‌ی هه‌یزیکێ خودایی نییه‌ وه‌ک فه‌ری ئیزه‌دی، به‌لکه‌ هه‌یزه‌که‌ هه‌یزی ئه‌هریبه‌نه‌، زوحاکیش ده‌وری هه‌زار سا‌ل ده‌ژی و له‌ ژبانی خۆی زۆر کاری و ده‌کات-ئه‌گه‌رچی کاری چاکه‌ و خیر نین- به‌لام، کاری گه‌وره‌ و دیارن، به‌مانه‌ش زوحاک زۆری ئەو خالانه‌ی هه‌یه، که زه‌مینه‌ی ئەوه‌ی بۆ خۆش بکه‌ن تا به‌دوای نه‌مرییدا بگه‌رێ، بۆیه‌ داوا له‌ (ئه‌ناهیتا) ده‌کات تا ئەویش فه‌ری ئیزه‌دی به‌ده‌ست بپێنێ؛ به‌لام، ئەو فه‌ره‌ شتییه‌که‌ تاییه‌ت به‌شاهانی ئیرانی، ئەگه‌ر زوحاک له‌وه‌دا سه‌رناکه‌وئ که نه‌مرییه‌کی خودایی به‌ده‌ست بکه‌وئ، ئەوا که فه‌ره‌یدوون به‌سه‌ریدا زāl ده‌بی له‌ کتیی ده‌ماوه‌ند زنجیری ده‌کات و هه‌تا کۆتایی میژوو به‌زنجیرکراوی و زیندوویی ده‌میتینته‌وه‌.

وه‌ک ده‌رکه‌وت زوحاک هه‌موو ئەو خالانه‌ی هه‌یه، که ده‌بته‌ هۆی ئەوه‌ی تا به‌دوای نه‌مرییدا بگه‌رێ، به‌لام زۆریه‌ی خاله‌کان و هه‌موو کاره‌کانی کاری ئه‌هریبه‌ن، واته‌ زوحاک به‌وه‌ خۆی له‌ که‌سایه‌تییه‌ ئاسایی و ئایینییه‌کان جیا ده‌کاتوه‌ که له‌سایه‌ی سیفه‌ته‌ ئه‌هریبه‌نییه‌کانی ده‌یه‌وئ نه‌مری به‌ده‌ست بپێنێ و له‌راستیدا که‌سایه‌تییه‌کی ئه‌هریبه‌نی ناوداره‌.

۳- فه‌ره‌یدوون یه‌کیکی تره‌ له‌و که‌سایه‌تییه‌ته‌ی که خاوه‌نی فه‌ری ئیزه‌دییه‌، ژبانی فه‌ره‌یدوون چ له‌

ره‌گوریشه‌ و بنه‌ماله‌وه‌، چ له‌ جو‌ری له‌دایکبوون و گه‌وره‌بوونی، ژبانیکی شاهانه‌ و نااسایییه‌، ئەگه‌ر به‌ره‌چه‌له‌ک کوره‌ پاشایه‌ و خاوه‌نی فه‌ری ئیزه‌دییه‌، ئەوا له‌ سه‌ره‌تا ژبانیکی یه‌کجار ناخۆش و پر مه‌ترسی به‌سه‌رده‌با. که به‌رده‌وام له‌ مه‌ترسی کوشتندا یه‌، به‌هۆی ئەوه‌ی زوحاک، مه‌رگی خۆی له‌ده‌ستی ئه‌ودا ده‌بینێ، هه‌ر زوو هه‌ولێ کوشتنی ده‌دا، له‌گه‌ل ئەم هه‌موو ناخۆشی و مه‌ترسییه‌شدا، دیسان به‌یارمه‌تی گاوان و پیاوانی ئایینی فه‌ره‌یدوون شاهانه‌ و پاله‌وانانه‌ په‌روه‌رده‌ ده‌کرێ و دواجاریش به‌سه‌ر

زوحاکدا زال دهبج و دهپیتنه پاشای ئیران و زۆرکاری مهزن دهکات، ئەمانەش هەمووی خالی هاوبەشن لەنیوان ئەو کەسانەى که بێر لە نەمریی دەکەنەوه، فەرەیدوون هەرچەندە خاوەنى فەرى ئیزەدیش بوو؛ بەلام، هەر دەوری پینج سەد سالیکی ژبا و دواجار لە ئەنجامی شەرى نیتوان کۆرەکانی لە ژبان بێزار بوو، ئەوه بوو ژبانیکی پر لەکارەساتی بەسەر برد و مردنیکى ئاسایی مرد، واتە فەرەیدوونیش ئەو زەمینەیی هەبوو، که ئەگەر ویستبای دەیتوانی بەدوای نەمرییدا بگهڕێ. ئەوهی جیگەى سەرنجە لە ژبانی فەرەیدوون - فەرى ئیزەدییەکەى لە رۆژانی مردنی هیچ کاریگەرییەکی پێوه دیار نییە هەرچەندە پێشتر لەسایەى ئەو فەرە تەمەنیکى درێژ ژباوه.

٤- ئەفسانەى ئیرانی بەگشتی و فارسی بەتایبەتى گرنگییەکی زۆرى بە (ئەسکەندەر) داوه، ئەمەش کاریکی ئاساییە، چونکه گرنگترین کارەکانی ئەسکەندەر بەشەر و ئاوه‌دانییەوه لەگەڵ خەلکی ئیران و ولاتی ئیران بوو. هەر بۆیە لە ئەفسانە فارسییەکان، لە زۆر جیگا و بەزۆر شتوێ ناوی ئەسکەندەر بەرچاو دەکەوێ.

لەدهقی (ئەسکەندەرنامە) (١٠٧) کەسایەتیی ئەسکەندەر لە هەموو روویکەوه کەسایەتییەکی شیواوه و ئەو خالانەى تێدا یە زەمینەى ئەوهی بۆ سازە کە بەدوای نەمرییدا بگهڕێ، لە رەگەوه ریشە یەکی ئایینی و خوداوەندى بۆ خۆى دیاری دەکات، لەبەر دەستی زانایەکی وهکو (ئەرستۆ) پەرورده دەبێ، پالەوانیکى لێها تەوى لێ دەر دەچێ، زۆر سەرکەوتنى بێ وینە تۆمار دەکات، رۆژەلات و رۆژئاوا دێخاتە ژێر دەستی خۆى، زۆر لە ژبانی خۆى رازی دەبێ و لە ژبانییدا هەر کاریکی ویستبیتى کردوویەتى و هەرچی ویستبێ بە دەستی هیناوه، کەسایەتییەکی دل پر هیوا و ئاواتی بێ سنوور بوو، ئەمانە هەمووی یەکیان گرتەوه و وهک دەقە ئەفسانەییەکانی ئەسکەندەر باس دەکەن، دواجار بەدوای-ئاوی حیایات-دا دەگهڕێ، کەسایەتییەکی وهکو ئەسکەندەر پاشا و پالەوان و دەسەلاتدار هەر ئەوهی لێ چاوه‌پوان دەکری.

٥- خدری زینده، کەسایەتییەکی لە ئەفسانە فارسییەکانییدا، هاوبەشییەکی زۆری لەگەڵ ئەفسانە - ئیسلامییەکان- هەیه، واتە ئەو دەقەنەى لەنێو ولات و نەتەوه ئیسلامییەکاندا دەگێردێتەوه، (خدر) لە هیچ دەقیکیان خۆى بۆ خۆى بەدوای ئاوی حیایاتدا نەگهڕاوه زۆری زۆری دەقەکان لەوه‌دا یەک دەگرەوه کە خدر بەرپیکهوت ئاوی کانیی نەمری دەخواتەوه. ئەگەرچی خدر بەردەوام لە ئەفسانەى هەموو نەتەوه ئیسلامییەکان وهک پیاوچاک و کەسایەتییەکی ئایینی دێتە بەرچاو؛ بەلام، لەزۆرییە خالەکانی تر بێ بەشە کە دەبێتە هۆی ئەوهی خاوەنەکیان بەدوای نەمرییدا بگهڕێ، بەلام، جیگای سەرنج ئەوهی ئەو کەسایەتییە -جیا لە هەموو کەسایەتییەکانی تری دەقەکانی گەران بەدوای نەمری- بەردەوام ئاوی نەمری دەخواتەوه و نەمری بە دەست دێنێ و لە هیچ دەقیکیش باس لەوه ناکات کە ئەو (نەمری!) یە لە دەست بدا، بۆیە خدر هەمیشە وهک کەسایەتییەکی زیندوو و نەمر-لاى کەم تا رۆژی قیامەت- دێتە بەرچاو و قبوولیش دەکری.

٦- لە بەشى (هەندێ لە نەمرانی تر)ی دەقە فارسییەکاندا، هەندێ ئاوی تر هەن، کە لە ئەفسانە ئیرانییە کۆنەکانەوه هاتوونەتە نێو ئەفسانەکانی فارسی، ئەوانیش هەریەکە بەهۆیک، هۆی نەمری

بە دەست هیناوه، ئەوه‌تا (پشوتەن) کە گەوره کورێ (گوشتاسب) ه، بە دەستووری زەرەدەشت لە شیر و (نانی پیرۆز) دەخوا و دەخواتەوه و نەمری بە دەست دێنێ. هەر وه‌ها (سوشیانت) و یارانی لەرێو رەسى ئایینی (یەزەشن) دا خۆش‌اوێک لە شیر و هومی سبی دروست دەکەن، هەر زیندەوه‌رێک ئەو خۆش‌اوێ بخواتەوه نەمری دەست دەکەوێ، جگە لەوه‌ش لە هەر تەمەنیک بیخواتەوه دەگه‌رێتەوه سەر تەمەنى پێشتری. هەر وه‌ها (ئوروتەت نەر) ناوی کورێ دووه‌می (زەرەدەشت) ه، یەکیکە لە نەمران و پێدەچن ئەویش لە خۆش‌اوێکەى خوار دێتەوه، ئەوه‌تا (گورشاسب) و (کەبخەسەر) بەهۆی ئیمان هیناوه‌وه و خوار دنی خۆزاکى (ئانوش) جاویدانییان بەنسیب دەبێ، دیسان (زال) هیچ هەوالێک لەبارەى مردنییەوه نییە، ئەویش وه‌کو رۆستەم و سام نەمره و نەمرییەکیان بەمیرات بۆ ماوه‌تەوه. (ئەسفەندیار) بەهۆی (ئاوی پیرۆز) تەنیکى قایم و خۆراگری دەبێ، ئەم کەسایەتییانە هەموویان ریشەى شاهى و بەشى ئایینیان هەیه و هەندیکیان پالەوان و کاری گەوره‌شیان کردووه، ئەم خالانەش خالی ئەوه‌ن کە رێگای گەران بەدوای نەمرییدا بگرنە بەر. هەرچەندە گەرانى بەپلان و هیز و سەرما یەکیان دیار نییە: دیسان بە دەست هینانی هۆیەکانی نەمرییان زۆرتر لەرێگەى ئایین و پیاوی ئایینییه‌وه یە.

لێره دوو کەسایەتى هەن، کە پاش مردنیان خەلک (نەمری!) یان پێ دەبەخشن، یەکەم: خەسەرەوى یەکەم، هیندە خۆشەویست بوو پاش مردنی عەقلى عەوام نەمرییان پێ بەخشی و بێ مردن ناردیانە ئەو دنیا. دووه‌م: کۆرش، ئەویش لەبەر خۆشەویستی عەقلى عەوام نەمرییان پێ بەخشێوه و کردوویانە بەیەکیک لەو کەسایەتییانەى کە بەپیتی ئایینی زەرەدەشتی هەر هەزار سال جارێک بەدەر دەکەون.

لەم بەشەدا کەسایەتییەکان بەدوای نەمرییدا ناگه‌رێن، بەلام، لەرێگای ئایین و پیاوانی ئایینی و هەندیکیان خۆشەویستی خەلک، نەمری بە دەست دێن، ئەگەرچی خۆیان بەدوای نەمرییدا نەگه‌راون، بەلام، هەموویان هەریەکە و چەند خالیکى هاوبەشیان تێدا یە لەو خالانەى کە رێگای گەران یان بۆ خۆش دەکات و لەگەڵ (کلگامش) لیکیان نزیک دەکاتەوه. یان زەمینەى ئەوه‌یان بۆ خۆش دەکات تا خەلک نەمریان پێ ببەخشن.

٣-١-٧-٢- کەسایەتییەکان لە رینگا تووشی چی دەبن؟

جەمشید پاشایەکی دیار و دەسەلاتداری میژوو و ئەفسانەیه ئەگەری ئەو خاوەنى (فەرى ئیزەدی) یە، دیسان دواجار بۆ نەمری و هەمیشەیی ژبان داواى خوداوەندى دەکات، لەوه‌ش دەیه‌وێ هەم نەمری بە دەست بێنێ و هەم دەسەلات و پیرۆزیی خوداوەند. جیاوازیی کەسایەتیی جەمشید، لەگەڵ کەسایەتییەکانی تر ئەوانەى بەدوای نەمرییدا دەگه‌رێن، لەوه‌دایە کە جەمشید تەنیا بەدوای ئاوی نەمری - یان راستتر هۆی نەمری- دا ناگه‌رێ بەلکە دەیه‌وێ هەموو دەسەلات و پیرۆزی و نەمرییەکان بەیەکجار بە دەست بێنێ، ئەویش لەرێگای بە دەست هینانی - خوداوەندی- هەولدا نەکشى گەران نییە کە چون و هاتنەوهی تێدا یێ تا لەرێگای چون و هاتنەوه بەسەر هاتی پەند نامێزى بێتە رینگا، چونکە جەم پاشایە و هەر لەشوتن و ولاتی خۆى داواى خوداوەندى دەکات، دواجار لەپیناوە ئەم داواکردنە، هەم (فەرى ئیزەدی) کە بەمیرات هەببوو، لە دەست دەدا، هەم ژبانی خۆشى لەسەر دادەنێ.

نهم جوړه داواکردنه هەر تهنیا جهمشید ناگریته وه. (به لکه فهرهیدوون و زوحاک) یش، هەر بهم شپوهیمن. فهرهیدوون، نهویش خاوهنی فهری ټیزه دیبه، هەر له سایه ی نهو فهرهش ته مه نیکي پینج سده سالی به سهر دبا، به لام، که دواچار له سایه ی کاره براکوژیبه کانی هەر سځ کوره کوی له ژبان بیزار ده بی، نهو فهری ټیزه دیبه، هیچ کاریگه ریبه کی پتوه دیار نیبه، بویه جیایی فهرهیدوون له گهل که سایه تیبه کانی تر له وده ایه که - وهک له دهقه که دا به دهرده که وئ- مردنه کوی به په زامه ندی خویه تی، واته به دواوی نهمریدا نه گه راوه، ههرچنده خال و زهمینه ی گه رانی له بهر دست بوو.

زوحاک له تمه من درټی و دهسه لاتی پاشایه تی و دژستایه تیبه نه هریمن، ههموو نهو خالانه ی له بهر دست بوو که دواوی نهمری بکات، داواشی کرد به لام، خال و زهمینه کوی - وهکو پیشتر گوتمان - نه هریمنی بوو، تا ده توانین: په یمانبه ستنه کوی له گهل نه هریمن، بهرام بهر فهری ټیزه دی پاشاکانی تر رابگرین. بویه ژبانی پاشایه تی و کرده و کانی و دواوی (فهری ټیزه دی) کردنه کوی وهک گه ران وایه به دواوی نهمریدا، ههرچنده نهویش وهک جهمشید ههر له جپه وه بوو، بویه کار و به سهرهاته کانی ده کری و هک په ندی ریگای گه ران به دواوی نهمریدا لی وه ریگری.

له دهقی (نه سکندر نامه) ی فارسیدا، دواوی (گلگامش) ی سزمه ری و (میرمخ) ی کوردی، ده گه یه ته ووتر و ریکنترین دهقی گه ران به دواوی نهمریدا. که نه سکندریش که سایه تیبه که ههموو خاله کانی گه ران به دواوی نهمریدا هیه و له چوون و هاتنه وهش زور به سهرهاته ی په ند نامیزی دپته ریگا.

یه که مین شت که ده بیینی، مامزیکه شاخیکي له زپره و یه کی له زیو و جلیکی نه لماس درووی له پشته، نه سکندر به تهنیا به دوایدا ده چی، بوی ناگری. پاش سځ روژ بزری دهکات، نه وهش وهک نهوه وایه: که نه سکندر لهوه تیبگات که (دنیا!) وهک نهو مامزه جوان و به نرخه؛ به لام، بو که س ناگری دواوی نهو هندی که سی تر ده بیینی که له تینووان هاوار دهکن و له ناوی سویر دهخونه وه تینویتیسیان ناشکی، هندی که سی رووت ده بیینی خو داوینه نیو ناگر، پیره ټیک ده بیینی، به نی رهش و سپی ده ریسی و له ملی منداله ساواکانی دهنی و ده بانخکینتی، له وانه رت ده بی، ده چپته نیو باغیک پر له میوه ی جوان، که میوه کان لیده کاته وه ههموو ناویان کرمی و بوگه نه. پاش نه مانه تووشی پیواویکی نورانی ده بی و نهو پیواوش خدری زینده یه، خدر مانای نه م پیشهاتانه ی بو لیکده داته وه، ناوا دست پیده کات و ده لی: تینووه کان له کانی (ته ماع) یان ده خوارده وهو تیریان نه ده خوارده وه. نه وانه ش نه باند خوارده وه که سانی بی ته ماع بوون و چاویان له مالی دنیا نه بوو، نه وانه ی بهرگیان له بهر بوو که سانی بی ته ماع بوون رووتکان که خو زبان ده هاویشته ناو ناگر ته ماعکار و دنیا په رست بوون. نهو پیره ټه چهرخی روژگار بوو که به رده وام ده سوړی و نهو داوه رهش و سپیبه شه و روژ بوو، منداله کانیش خه لکی نه م جیهانه بوون و به - ژهری نه جهل - و به نی مهرگ ده خنکان! نهو باغش دنیا یه و میوه کانیش مروقی نه م دنیا یمن، له رووکار جوان و بهر دلن، له ناوه روکدا رهش و کرماوین؛ نه م قسانه ی (خدر) ته و او بوو، نه سکندر که وته بیرکردنه وه و خدری له بهرچاو بز بوو.

له پاش نه م پندانه ش نه سکندر ههر واز ناهینتی و کیوتیک ده بیینی و ده یه وئ بزانی نه م کیوه چپیه؟

له نه نجامدا بوی دهرده که وئ که نه گهر نهو لای وایه ههموو دنیا ی خستوه ته ژیر دهسه لاتی خو ی هه له یه! له پشتی نهو کیوش دنیا یه کی تر و خه لکانیکي تر ده ژین، که نهو هیچیان له باره وه نازانی. نه مجاره ده یه وئ باج له (روژ) بستینتی، نه مهش دهکات و ملوانکه یهک له (روژ) ورده گری.

لیتره نه سکندر گه رانیکي - ته و او - به نه خشه و پلان و هیتر و سهرمایه وه دهکات و په ندیکي زوری دپته ریگا، له وهش نهوه دهسه لمینتی، که راسته نیراده ی به هیتر زور کار نه نجام ددات، به لام، مهسه له ی دنیا و مهرگ نهوه یه که کهس له دنیا تیری نه خواردوه و هه تا سهر نه یترانو یه ههرچی بیه وئ بیکات و به دهستی بیینی، (مه رگ!) یش شتیکه کهس لیی ده ریز نابج و مروث ههرچی بکات دواچار مهرگ یه خه ی ده گری. نه سکندریش یه کیکه لهو که سایه تیبه انه ی که له ریگای گه ران به دواوی ناوی حه یاتدا زورترین به سهرهاته ی په ند نامیزی دپته ریگا و په نده کانیش ههمو یان بیه وده یی نه م گه ران و حه میبه تی مردن دهسه لمینتی.

که سایه تی (خدر) نه گهرچی که سایه تیبه کی سهره کی نیبه! له دهقی گه ران به دواوی نهمریدا و گه رانه کانیشی هیچ له سهر خواست و پلانی خو ی نیبه! نه گهر چوون و هاتنه وهش هه بی، که متمر پیشهاته ی په ند نامیزی دپته ریگا، نهویش له بهر نهوه یه وهکو پیشتر باسکرا، خدر که سایه تیبه کی پیوا چاک و تاینیبه ته ماعی دنیا و دهسه لاتی نیبه! بویه خو ی پیوستی به وه نیبه! که په ندی نهوه ی بو دابدی، که دنیا هیچ نیبه و نهمری مه حاله! نهوه نه سکندر و که سانی وهک نهو چاو له دنیان که پیوستیان به په ند و ناموزگاری هه یه. خدر ههر له بهر نهو که سایه تی و (پیوا چاک) یشه له ههموو دهقه کان به ناسانی ناوی حه یاتی دست ده که وئ.

له بهشی (هندی له نهمرانی تر!) ی دهقه فارسیبه کان نهو که سایه تیبه انه ی که نهمری به دست دپتن، هیچیان نهمریبه که یان به هوی گه ران نیبه! به لکه له ریگای پیوانی تاینی و مه راسیمه تاینیبه کان و هندیکیان پاش مردنیان خه لک واته عه قلی عوام نهمریان پیده به خشن، بویه که گه رانیان نیبه؛ چوون و هاتنه وهشیان نیبه، تا په ند و پیشهاته ی په ند نامیزان بیته پینش، پشوته ن له سهر خواستی باوکی زرده شت نهمری پی ده خشی، سوشیانت له ریگه ی مه راسیمی تاینیبه وه خو شواویک له شیر و هومی سپی ده خواته وه، نوروته نهر کوری زرده شته و یه کیکه له نهمران، گور شاسب به هوی تاین و خواردنی (نانوش) نهمری دست ده که وئ، زال ههر به یه مه ماله له نهمران ده مپردی و خسه ره و کوزش و نه سفه ندیار خه لک له بهر خو شه ویستی له پاش مردنیان به زیندوو و نهمریان ده زانن، که واته نه م که سایه تیبه انه ی نه گهرچی نهمریان دست ده که وئ؛ به لام، نهمریبه که یان له ریگای خواست و نه خشه دانان و به کاره یانی هیتر و سهرمایه ی خو یان نیبه، بویه هیچ ریگایه کیان نه پریوه دوور یان نزیک تا له چوون و هاتنه وه پیشهاته ی په ند نامیز بیین، بویه که سایه تیبه کان تووشی هیچ نه هاتوون.

۳-۱-۷-۳ - که سایه تیبه کان چوون نهمری به دست دپتن؟

له نه فسانه فارسیبه کان زوره ی که سایه تیبه کان ههر به یه مه ماله و میرات خاوهنی فهری ټیزه دین، نهو فهره ش له نه خو شی و پیبری نهمریبان ده پاریزی، جهمشید نهو پاشا به ناویانگ و به دهسه لاته، له سایه ی

ئەو فەرى ئىزەدەيىبە نەزىك بەھەزار سالى دەژى و پاشايەتى دەكات، وەك لە دەقەكەدا ديارە، ئەگەر لەخۆيايى نەبووايە و داواي خوداوندەيى نەكردايە، ئەو فەرى ھەتا ھەتاي دەپياراست، بۆيە دەتوانين بلىين: جەمشيد چۆن ھۆي نەمرىي لەدەست دا. ئەم لەخۆيايى بوونە ئەك ھەر بوو ھۆي ئەو ھۆي فەرى ئىزەدى لى دەور بەكەوئىتەو، بەلكە بوو ھۆي ئەو ھۆي گيانىشى لەدەست بدا، ئەويش بەخراپترين شىوہ و بەدەستى زالمترین كەس، كە بەمشار زوحاك دوو كەرتى كرد.

زوحاك پاشايەكى تەمەن دريژ و ئەھرىمەنيبە، ماوہى ھەزار سالى حوكم دەكات، چونكە لەبنەمالەي شاهانى ئيرانى نييە! -وہك لە شاھنامەدا باس دەكات- لە خيتر و بىرى- فەرى ئىزەدى بىبەشە، بەو ھەموو زولم و زۆرو خويىن رشتنە و ئەو ھەموو ناخۆشى و نىگەرانيبەي خۆي كە دوو مار بەسەر شانيبەو، ھىشتا لە ژيان بىزار نابى و داوا لەئەناھىتاي خوداوند دەكات، تا ئەويش فەرى ئىزەدى بەركەوئى و لەسايەي ئەو فەرى خۆ لەنەخۆشى و پىروون و مردن بيارىژى، لەم ھەول و داوايەي ھىچ دەست ناكەوئى، بەلام، كە فەرىدەوون سەردەكەوئى و زوحاكى دەكەوئىتە دەست، زوحاك ناكوژى و لە كىوي دەماوند بەزنجير كراوى و زىندوويى دەھىلئىتەو تا كوئايى ميژوو، واتە زوحاك نەمرىبەكى پىر سزا و بەدەختى بەدەست دىنى، ئەك نەمرىي و خيتر و بىر، بەم شىوہەي، زوحاكيش بەشىوہى گلگامش و ميرمىح و ئەسكەندەر بەدواي نەمرىبەدا نەگەرپاوه، بۆيە ريگاي چوون و ھاتنەوہى نيبيە! تا تووشى پىشھاتى پەند نامىز بىي.

فەرىدەوون ئەويش لە نوہى پاشايانى ئيرانى بوو، ھەر بەميرات خاوەنى فەرى ئىزەدى بوو، ئەگەرچى لەگەل (كاوہ) و خەلكە راپەرپوہكە گەورەترين زالمى رۆژگاريان لەناوبرد و قوئاغىكى ترى پىر لە دادپەرورەي لە ولاتەكە دەستى پىكر و بۆ ماوہى پىنج سەد سالى پاشايەتى كرد، بەلام، فەرىدەوون بەم شىوہ راستەوخۆيە بەدواي نەمرىبەدا نەگەرپاوه و دواجار ھەرچەندە خاوەنى فەرىش بوو، مردنىكى ئاسايى وەك ھەر مرۆڤىكى مرد. بۆ مردنەكەي دەتوانين بىزارىبەكەي لە ژيان، بەھۆي شەرى براكوژيى كورەكانىبەو بەرازي بوون بەمردن حسيب بەكەين. ھەر بۆيەش فەرىكەي ھىچ رۆلئىكى نيبيە لە پىشگرتنى مردنەكەيدا. بۆ نەمرىبەكەشى دەتوانين نەمرىبەكى مەعنەويى بۆ تۆمار بەكەين، بەوہى كە تارىكترين و دريژترين رۆژگارى ئەو سەردەمەي ئيرانى گەياندە كوئايى سەردەميكى نوئي و پىر لە دادپەرورەي دەست پىكر.

-ئەسكەندەر لە ئەفسانە فارسىبەكەدا پاش سەركەوتنە مەزن و شەرى گرنى و كارە ئەفسانەيىبەكەي، كەوا دەزانى ھەموو دنياي گرتووه، بىر لە ژيانى ھەميشەيى دەكاتووه و بۆ ئەو ژيانەش بەدواي ئاوى حەياتدا دەگەرئى، لەم ئەفسانەيەش وەك ھەموو دەقەكەي ترى ئەسكەندەر، ئەسكەندەر لە بەدەست ھىنانى ئاوى نەمرىي سەرنەكەوئى و ناگاتە ئەو كانى و ئاوه و لىي ناخواتووه، لەوہشدا گەرپان و ھەولئى بى ئەنجامى ھەيە، ناگاتە ئەو ئاوهي ئەسكەندەر بەتەن زىندوويى و نەمرىي دەسكەوئى، بەلام، ئەسكەندەريش يەكئىكە لە پىشەوہى ئەوانەي كە گەرپانئىكى تەواو، بەئيرادە و نەخشە و ھيژ و سەرو مالەوہ دەكات. ھەرىبۆيە ئەويش وەك زۆرانى تر ئەگەر نەمرىي جەستەيى دەست ناكەوئى، ئەوا نەمرىي

مەعنەويى و زىندوويىيى ناو و ميژوويى جىھانى گرتووهتەو، ھەر بۆيى بەدەست ھىنانى نەمرىبەكەي، لە ريگاي نەمرىي ناوہكەيەتى و خۆشى ئەسكەندەر كەسايەتییەكى زىندوو و نەمرىي نىو ميژوو و ئەفسانەيە.

-خدرى زىندە، يەكئىكە لەو كەسايەتییانەي كە لەدەقى ئەفسانەيى ھەموو نەتەوہكان نەمرىبەكەي ھەميشەيى بەدەست دىنى، شتىكى بەرچاو و گرنى لە ژيانى خدر ئەوہيە، كە خدر ھىچ رۆژئىك خۆي بەدواي نەمرىبەدا نەگەرپاوه، ھەميشە لەپەنا گەرپاويك و بەرپىككەوت ئاوى حەيات و نەمرىي دەست كەوتووه، لەم دەقەشدا (دەقە فارسىبەكە، ھەرچەندە دەقئىكى تايبەت بە خدر خۆي نيبيە!) بەلام، ديسان ئاوى نەمرىي دەخواتووه و بى نەخشە و پلان ئەو ئاوه ئەفسانەيى و گرنىگە بەدەست دىنى، بۆيە خدر لەگەرپاندا ھەميشە كەسايەتییەكى لاوہكيبە، بەلام، لە بەدەست ھىنانى ھۆو نەمرىبەكە كەسايەتییەكى سەركەيبە.

لە بەشى (ھەندئى لە نەمرانى ترى) دەقە فارسىبەكان، كەسايەتییەكان ريگاي بەدەستھىنانى نەمرىبەكەيان، بەھۆي گەرپان نيبيە، بەدواي نەمرىبەدا بەشىوہ زانراوہكە، بەلكە بەيارمەتییى پياوانى ئايىنى و لە بۆنە ئايىنبەكان و بەھۆي خواردن و خواردنەوہ و خۆشاوہ ئامادەكراوہكان كە ھەر كەسئىك ئەو خواردن و خواردنەوہ خۆشانە بخوات و بخواتووه، نامرى و دەبىتە يەكئىك لە بى مەرگان.

پشوتەن كورى گەورەي گوشتاسب، بەھۆي زەردەشت و لە سايەي شىر و نانى پىرۆز دەبىتە يەكئىك لە نەمران، ئوروتە نەرى يەكئىكە لە نەمران و ئەويش خۆشاوى نەمرانى خواردووتووه، كەيخوسرەو گوراشتاسب بەھۆي خواردنى (ئانوش) كە خۆراكى بى مەرگيبە، نەمرىي دەست دەكەوئى. ئەسفەنديار لەسايەي (ئاوى پىرۆز) و بەيارمەتییى زەردەشت پاك دەبىتەوہ و نەمرىي بەدەست دىنى. رۆستەم و سام و زال بەھۆي دەستورئىك و بەميرات دەگەنە ئەو نەمرىبە. خەسرەوى يەكەم و كوژوش، پاش ئەوہى دەمرن خەلك لەسايەي خۆشەويستيان، بەزىندوو و نەمران دەزانن، ئەمەش جوژئىكە لە نەمرىي، بەلام، نەمرىي لە زىھن و عەقلى عەوامدا.

۳-۱-۷-۴- ھۆيەكانى نەمرىي چىن؟

-دەقە ئەفسانەيىبە فارسىبەكان، لەديارکردنى ھۆيەكانى نەمرىي خاوەنى تايبەتمەندىيى خويانن، ئەو تايبەتمەندىيەش لە ئەفسانە ئيرانيبە كۆنەكانەوہ بۆيان ماوہتەو، ئەويش (فەرى ئىزەدى) يە، ئەو فەرىش بەبنەمالە و نوہ بۆ نوہ دەمىنتەوہ، ھۆيەكەشى ئەوہيە كە ئەو بنەمالەيە، ھەرچەندە بنەمالەي شا و دەسەلاتدارن و شا و دەسەلاتكەي خۆشيان بەپىرۆز دەزانن، چونكە ريشەي خويان دەبنەوہ سەر خوداوندەكان و بەردەواميش بەشئىك لە پىغەمبەرى و خوداوندى لە خوياندا دەبينن، ئەوہتا (جەمشيد) دەلئى:

منم گت بافرە ايزدى همم شهربارى همم موبدى (۱۸۳).

واتە من بەو فەرى و بەرەكەتى خويىبە ھەم شام و ھەم پياوى ئايىن و خودا، جەمشيد تەمەنىكى دريژ سوودى لەم (فەرى ئىزەدى) يە بيىنى و لەسايەي ھيژى ئەم فەرى زۆر ژيا و زۆر كارى گرنىگى كرد، كەواتە

هۆی نهمریبیه که ی جهمشید له سه ره تاوه تا له خوایی بوونی (فه ری ئیزه دی) بوو. هه رچه نده هه ولی دا هۆیه کی تری نهمری به ده دست بین، ئه ویش (خوداوه ندی) بوو، به لام، سه رنه که وت. که واته جه مشید هۆیه کی نهمری که (فه ری ئیزه دی) یه هه یه تی و بو هۆیه کی تریش هه ول ددا که سیفه تپکی (خوداوه ندی) یه که ئه ویش (نهمری) و هه میشه بییه.

زوحاک ئه گهرچی، له نه وه ی پاشایانی ئیران نییه و ئه مهش مانای بی بهش بوونییه تی له خیر و بیری (فه ری ئیزه دی) له گه ل ئه و بییه ش بو نه ش له ئه فسانه که دا هه زار سال حوکم دکات، ده کرئ ئه م حوکم کردن و ته مه ن درتیزیه ی له سایه ی هیزی (ئه هریه ن) وه بزاین، ئه گه ر ئه وه له بیر نه که یه که (زوحاک) و (ئه هریه ن) هه ر زوو په یمانیان له گه ل یه ک به سته بوو، دیاره به و بی (فه ری ئیزه دی) یه ش زوحاک له هه ندئ له و پاشایانه زۆرتر ژیا که خاوه نی فه ر بوون، زوحاک هه ر به وه نده وازی نه هیتا، که پاشای ولاتی ئیران بوو و ویستی له و به هریه ی شاکانی ئیرانیش سوو ده مند بی، هه ر بو یه داوا ی له (ئه نا هیتا) ی خوداوه ندی ئیرانی کرد تا (فه ری ئیزه دی) پی به خشی، لیره دا ده گه یه نه وه که بلتین: زوحاک له سایه ی (هیزی ئه هریه نی) هه زار سال ژیا و حوکمی کرد، هه ولی دا، (فه ری ئیزه دی) که ئه ویش هۆیه کی ته مه ن درتیزی و نهمری به ده دست بین، دوا جار که گیراش به زیندووی زنجیر کرا، واته به (نهمری) - له کتوی ده ماوه ند وه ک سزایه ک زنجیر کرا، هه رچه نده ئه م زیندوو مانه وه ی هیچ هۆیه کی نهمری پیوه دیار نییه ته نیا ئه گه ر سزایه ک بی بو کاره خراپه کانی ته مه ن درتیزیه کی.

فه ره ی دوون ئه و پاشایه گرنگ و دادوه ری که ولاتی ئیرانی له زولم و سته می بی سنووری هه زار ساله ی (زوحاک) رزگار کرد، ئه ویش له نه وه ی پاشایانی ئیرانی بوو و خاوه نی (فه ری ئیزه دی) بوو، فیرده و سی ده نووسی:

ببالید برسان سر و سه ی همی تافت زو فر شاهنشهی (۱۸۳).

به وه قه د و بالایه ی خو ی ده نازی و (فه ری شاهه نشاهی) لی ده دره وشایه وه ئه م فه ری شاهه نشاهییه ش هه ر فه ری ئیزه دییه، واته که سه فه ری ئیزه دی هه بی و له نه وه ی ئیرانیان بی، مافی ئه وه ی هه یه بیته شاهه نشا که واته ئه م فه ری ئیزه دییه فه ری شاهه نشاهییه شه. فه ره ی دوونیش هه ر له سایه ی ئه و فه ره بوو سته مکارترین و ته مه ندرتیزترین پاشای له نیورد و حوکمیکی دادپه روه رانه ی دامه زران و پینج سه د سال حوکمی کرد، دوا جار به بیزاری و ئاره زووی خو ی، ریگای بو مردن خو شکرد، چونکه هیچ هه ولتیکی فه ره ی دوون له به رچاو نییه! که ویستیتتی زۆرتر بژی یان نهمر بی، هه ر بو یه (فه ری ئیزه دی) یه که ش له خو یه وه هیچ کارتیک ناکات، که بو ئه ویش هۆی ته مه ندرتیزی و (نهمری) یه ئه گه ر ویستبای.

ئه سه که نده ر وه ک پاشاییک، له خو ینی پاشایانی ئیران نییه و بی به شه له (فه ری ئیزه دی) هه ر بو یه که ئیران و رۆژه لات ته و او ده خاته ژیر ده سه لاتی خو ی بیر له (هۆ) یه کی نهمری ده کاته وه؛ ئه ویش به داوی (ئاوی نهمری) دا ده گه ری ئه و ئه وه ش به ئاوی کانیهی که ده زانی که به (کانی ئاوی حه یات) ناوده بردی. که واته ئه سه که نده ر له چاو پاشا ئیرانییه کان ته مه نیک یه که جار کورت ژیاوه، واته ته مه ن درتیز نه بو به داوی ئاوی نهمرییدا گه را ئه ویشی ده ست نه که وت. که واته هۆی نهمری بو ئه سه که نده ریش

هه ر ئاوی حه یات یان ئاوی نهمری به که ئه م ئاوه ناسراوترین و بلاوترین هۆیه له هۆیه کانی نهمری، نه ک هه ر له نیو ئه فسانه کوردی و فارسییه کاندایه لکه له سه ر ناستی ئه فسانه جیهانییه کانیش. خدی زینده یه کی له و که سایه تیبانه یه، نه ک هه ر به ته نیا له ئه فسانه فارسی و کوردیهی کاندایه، به لکه له سه ر ناستی هه موو ئه فسانه کانی که باس له (خدر) ده که ن به تابه ت ئه فسانه رۆژه لاتی و ئیسه لایه یه کان، زیندووتیبیه کی له سایه ی ئاوی حه یات یان ئاوی نهمری به، ئه و ئاوه ش دیسان هه ر زۆر جار ئاوی کانیه و له تاریکیایه، کانیه که ش تابه ته ندیی خو ی هه یه و له کانی ئاوی ناسایی جیایه، له هه ر ئه فسانه یه که جو ره تابه ته ندیه کی هه یه له گه ل ده قه کانی تر جیایه، لیره له م ده قه دا، کانیه که هه یه له تاریکیایه و پی ده لین: (آب حیوان- ئاوی ژیان) ئه گه ر خو تی تیدا بشووری له گونا هان پاک ده بییه وه و ئه گه ر بشی خو ینه وه ئه و نهمری به ده ست دینی، که واته له به سه ره اتی خدی زینده ش هۆی نهمری به که هه ر (کانی ئاوی ژیان) و (ئاوی حه یات) - یان (ئاوی نهمری) یه.

له به شی (هه ندئ له نهمرانی تر) ی ده قه فارسییه کاندایه هه ندئ هۆی نهمریان ده که ویتته به رچاو که لیره، ئه و تابه ته ندیه له ئه فسانه فارسییه کان سه ره هه لده دا که له ئه فسانه کۆنه کانی ئیران و نایینه کۆنه کانی ئیرانه وه هاتو نه ته ناو ئه فسانه ی ئه مرۆی فارسی.

(پشوته ن) که کوری (گوشتاسب) ه له سایه ی زه رده شت و به هۆی (شیر و نانی پیرو ز) نهمری به ده دست دینی، (سوشیانت) له ری و ره سمی (یه زه شن) دا (خوشاوتیک) له (شیر و هومی سپی) چی ده که ن، ئه و خو شاو هه ر زینده وه رتیک بیخواته وه نهمری به ده دست دینی. (گورشاسب) و (که یخه سه ره) له سایه ی نایینی نو ی و خواردنی (نانوش) که خواردنی بی مه رگیه بی مه رگی و نهمرییان به نسب ده بی.

رۆسته م و زال و سام هه رسپکیان به پیی ده ستووریک که به میرات هه یانه باس له مردنیان ناکری.

ئه سفه ندیار له سایه ی (ئاوی پیرو ز) ئه و ئاوه ی که ته ن پاک ده کاته وه و به هه ر جیگایه کی جه سته بکه وی، ئه و جیگایه نه نه خو ش ده که وی، نه پیر ده بی، نه چه ک کاری لیده کات، به لام، لیره ش خالی لاوازی ئه سفه ندیار و ئه و ئاوه پیرو زه ئه وه یه که، له کاتی خو له ئا و تقوم کردنا ئه سفه ندیار چاو دهنوو قینتی و چاوی ئاوی به رناکه وی و ته ر نای و ئه م چاو ته ر نه بوونه ش ده بیته هۆی ئه وه ی چه ک کاری لی بکات دوا جار تیری به رده که وی.

که یخه سه ره و ئه سفه ندیار و کۆرش پاش مردنیان عه قلی عه وام نهمرییان پیده به خشن.

ئه وه ی شیوا ی گوته له م به شه دا ئاوی هه ندئ هۆی نهمری دینه پیته شه وه که له گه ل شته سروشتی و حازه رکان جیان وه ک (ئاوی حه یات) به لکه له ری و ره سمی تابه تی نایینی و که سانی دیار و پیاوی نایینی ناماده یان ده که ن، که زۆرتر له گرتنه وه و دروستکردن ده چن، چونکه دروستکردنه که یان له چه ند شتی و جو ره خواردن و خواردنه وه یه ک پییک دیت. سه ر که (شیر و نانی پیرو ز) (شیر و هومی سپی) خواردنی (نانوش) ئه مانه هه موویان دروستکراون و له دروستکردنه که شیوان چه ند خواردن و خواردنه وه یه ک تیکه ل کراون، واته ئه م هۆی نهمری به ده ستکردن، هه تا سروشتکرد. ئه مه ش تابه ته ندیه کی دیاری ئه و هۆیه نهمرییان ه ی ئه فسانه فارسییه کانه.

خالتىكى گىزىكى ھۆيەكانى نەمىرى لە ئەفسانەى ھەموو گەلان ئەوھەيە كە كەسەكان زۆرىبەيان دواجار ئەم ھۆيە لە دەست دەدەن، جا ئەگەر بە (گەران) بە دەستىيان ھىتايى، يان ئەوھەيە بە (رېككەوت) كەوتىتە دەستىيان، يان ھەر (بەبنەمالە و مىرات) ھەيانبويى.

لە ئەفسانە فارسىيەكان (جەمشىد) كەسايەتتەپە كە لەبنەمالەى شاھانى ئىيران بە مىرات خاوەنى ھۆى نەمىرى (فەرى ئىزەدى) يە. ئەگەرچى لەسايەى ئەو فەرە تەمەنىكى درىژ دەژى؛ بەلام، سوود لە ھىزى نەمىرىيەكەى نابىنى، چونكە دواجار لەخۆيايى دەبى و قسەى كفر نامىز دەكات و داواى خوداوەندى دەكا، ھەر بۆيە ئەم (فەرى ئىزەدى) كە ھەك لە دەقەكان ديارە تەنيا پىشتگىرى كاروبىرى (خىر!) دەكات، ھەتا جەمشىد روو لە خىرە لەگەلئەتى، كە لەخۆيايى دەبى، ئەو فەرە بەجىي دىلتى و پىشتى تىدەكات. كە فەر پىشتى تىكرد مەرگىش زەفەرى پىت دەبات، دواجار بەمردنىك دەمىندى و دەكوژى زۆر تايبەتە. ئەويش پرىنەو و دوو كەرت كردنىتە بەمشار. كەواتە جەمشىد ھۆى نەمىرىيەكەى بە لەخۆيايى بوون لە دەست دا، كە ھەولتى دا (نەمىرى خوداوەندى) بە دەست پىتتى ئەويش دەست نەكەوت.

فەرەيدوون ئەويش كە ھۆى نەمىرىيەكەى ھەر (فەرى ئىزەدى) بوو، ئەويش نەيتوانى سوود لە ھىزى نەمىرىيەكەى ئەو فەرە پىننى، ھۆيەكەشى ئەو بوو، كە شەرى برا كوژىي كورەكانى و دواجار كوژرانى ھەر سى كورەكەى لە ژيان بىزارى كرد و (ھىواى زۆر ژيان و نەمىرى) نەما، ئەم بىزارى و بى ھىوايىيەش، رەزامەندىي بەرامبەر بە (مەرگ!) نواند و دواجار پاش تەمەنىكى پىنج سەد سالى مردنىكى ئاسايى مرد.

- زوحاك ئەگەرچى ھەر لە سەرەتاو بەكارى بەد و ئەھرىمەنى دەست پىدەكات و تەمەنىكى ھەزار سالى بەھىزى پاشايەتتەپە ھەو زولم و ستەم دەكات، دواجار دەپەوى (فەرى ئىزەدى) ش بە دەست پىتتى، كە فەرىيىكى تايبەتە بەشاھانى ئىيرانى، لەم ھەولە سەرنەكەوى كە ھۆى نەمىرى پەيدا بكات بەلام، كە فەرەيدوون سەردەكەوى و زوحاكى دەكەوتتە دەست، بەزىندويى و نەمىرى دەھىلتەتەو، ھىشتەنەوھەيك بەنجىركاراوى لە كىيوى دەماوند ھەتا كۆتايى مېژوو.

ئەو ھۆيانەش كە لە ئەفسانەى زوحاك باس دەكرىن دووانن، يەكيان (فەرى ئىزەدى) يە كە زوحاك خۆى ھەولتى بە دەستھىتەننى دەدا، كەچى دەستى ناكەوى ئەوى تريان، ئەو نەمىرى و زىندويىتتەپە كە فەرەيدوون ھەك سزايەك بەنجىركاراوى بەسەرىدا دەپرى واتە زوحاك ئەوھى خۆى دەپەوى دەستى ناكەوى، ئەوھش كە دەستى دەكەوى لەسەر خواستى خۆى نىيە! واتە زوحاك ئەو نەمىرىيى دۆراند كە خۆى دەپويست و نەيتوانى بە دەستى پىتتى؛ ئەوھش كە بەسەرىدا سەپا خۆى نەپدەويست، جا لە ھەردوو باراندا بەخواست و ئارەزووى خۆى نەبوو، كەواتە ھەردوو كيان ھەر دۆراندە.

ئەسكەندەر يەككىكە لەو كەسايەتتەپە كە زۆر بە (تەواو)ى بەدواى ئاوى حەيات ھۆى نەمىرىدا دەگەرى، گەرئەكەشى زۆر بەشەوق و ھىواوھە، كەچى پاش سەراو و دەراوئىكى زۆر، ئەم ئاوە بە دەست ناهىتتى، لىرە لەو دەقە ئەوھى گىرنگە، كە ھۆى نەمىرىيەكە بۆ ئەسكەندەر بە دەست نايى، نەك بە دەستى

پىتتى و لە دەستى بەدا.

بۆيە لەم دەقەدا بۆ ئەسكەندەر، نە خالى لاواز ھەيە، نە چۆنەتتەپە لە دەستدان، ئەگەر شىتىك بۆ لە دەستدانەكەى حىسىب بەكەين، ئەو رەنجە زۆر و پى داگرتەنەيە كە لە ئەنجامدا بى سوود بوو، واتە ئەسكەندەر ھىز و وەخت و سەرمایەكى زۆرى لە دەست دا؛ بەلام، بى ھوودە بوو، نەمىرىيەكەى بە دەست نەھىتا.

خدرى زىندە ھەك كەسايەتتەپەكى نەمىرى دەستكەوتوو لە ھىچ دەقىكە- نەك ھەر دەقە فارسىيەكان- باس لەو ناكرى كە ئەو نەمىرىيەكە لە دەست بەدات، كە لە دەستى نادا ھەر ئەوھىش يەكە كەسايەتتەپە پىتتى ئەفسانەكان- بەردەوام بەزىندويى دەمىنتەو.

لە بەشى (ھەندى) لە نەمرانى ترى فارسىدا، دوو جۆر نەمەر ھەن، يەككىيان ئەوانەن كە نەمىرىيەكانىيان لەسايەى تايىن و خواردن و خواردنەو دەستكراو ئايىنەكانە، ئەوانە ھىچ باس لەو ناكرى كە بىرن و ھۆى نەمىرىيەكە لە دەست بەدەن، ئەوانەى تىرش، ئەو كەسايەتتەپەنە كە خەلك لەبەر خۆشەويستى پاش (مردن) زىندويىتتەپە پى دەپەخشن، كەواتە ئەم دوو دەستەپە، نەمىرىيەكەيان ھەمىشەپەيى، يەكەمىيان نەمىرى تەوا بە جەستە و گىيان دووھەمىيان: نەمىرى مەعنەوى و لە زېھن و خەيالى عەوام و خەلكدا.

۲-۸-۱- بەراوردى ئەفسانە كوردى و فارسىيەكان:

كورد و فارس دوو نەتەوھى زۆر لىك نىكن، چ لە رووى رەگەز و خويىنەو، چ لە رووى جوگرافى دراوسىتتەپە، ئەمەش بووھە ھۆى ئەوھى كە مېژووئىكى ھاوھەش و تىكەل و لىك نىكيان ھەبى، ھەر ئەمەشە بووھە ھۆى ئەوھى كە زەمىنەپەكى لەبار دروست بى بۆ كارلنىكردنى فەرھەنگى چ لە ئەدەبى كەلەپوور و فۆلكلۆرەو بەگشتى، چ لە ئەدەبى نووسراو و داھىتراو دا. لە سەرتاوە بەشىكى كورد و فارسى لە (سانسكرىت) و (ھىند) و تا كوچى (ئارى) يەكان ھاوھەشى يەكترن، لە دروستىوونى ئىمپىراتۆرىيەتى (ماد) دكان و لىك جىابوونەوھى ھۆزەكانى (ماد) و (پارس) ئەگەرچى ھىشتا بەگشتى لەژىر كارىگەرى يەك فەرھەنگدا بوون، ئەوا سەرەتاي تايبەتەندى نەتەوھى ھەرىيەكىيان ئەو وەختە سەرى ھەلدا، بە تايبەت لەرووى فەرھەنگىيەو، لە نىتو فەرھەنگدا (ئەفسانە و ئەفسانەى خوداوەندەكان) جىگايەكى ديارى ھەبە، چونكە ئەفسانە بەگشتى و بە تايبەت ئەفسانەى خوداوەندەكان لە ئايىن بە تايبەتتى تر ئايىنە سەرەتايىيەكانى جيا ناكرىتەو.

لە دواى ئەم مېژوو دەپتە و لە پەناى ئەم ھەموو ھاوھەشىيە، زەمىنەپەكى لەبار ھاتە كايەوھ بۆ ئەوھى زەمىنەپە (ئەدەبى بەراوردكارى) (۲۶-*) لە نىوان ھەردوو ئەدەب و واتە ئەدەبى كوردى و فارسىدا بەخەملى و پى بگات چونكە ھەموو ھۆكارەكانى سەرھەلدانى ئەدەبى بەراوردكارى لە نىوان ھەردوو نەتەوھ و لە نىتو ھەردوو ئەدەبدا زۆر بەرچاوان.

ئەگەرچى پىچىككوون و كارىگەرى ھەموو ئەفسانەكانى جىھان لەسەر يەكتردا زۆرە، ھەتا نەتەوھ و ولاتە زۆر لىك دوور و لىك جىاكانيش لە ئەفسانەدا ھاوھەشىيان لە نىواندا ھەبە، ئەوا سەرەراى ئەم

خاله ئه فسانه‌ی کوردی له سه‌ره‌تاوه و تا کۆتایی ئه و قۆناغه‌ی پیتی ده‌گوترن (ئه‌فسانه‌ی ئیرانی) ئه‌وا کورد و فارس تیییدا هاویه‌شن، هاویه‌شیه‌که‌ی میلیله‌تی کورد هیچی له میلیله‌تی فارس که‌متر نییه‌! ئه‌گهر زیاتر نه‌بێ.

ئایین به‌گشتی و ئایینه‌ سه‌ره‌تاییه‌کان به‌تایبه‌ت مندال‌دانی ئه‌فسانه‌ن، رۆژه‌لات به‌شێوه‌یه‌کی سه‌ره‌کی و کوردستان به‌تایبه‌تی ولاتی سه‌ره‌هل‌دانی زۆر ئایین و نایینزایه، ئه‌مه‌ش هۆیه‌کی گرنگی ده‌وله‌مه‌ندی ئه‌فسانه‌یه له ناوچه‌که‌دا.

له‌نیۆ ئه‌فسانه‌شدا (بیر!) ی گه‌ران به‌دوای نه‌مرییدا هه‌ر له‌و ناوچه‌یه سه‌ری هه‌ل‌داوه - گلگامش - تا ئیستا کۆنترین و ناسراوترین که‌سایه‌تی و ته‌واوترین ئه‌فسانه‌ی گه‌رانه به‌دوای نه‌مرییدا، ئه‌و پاشا سۆمه‌رییه که پینجه‌مین (*- 27) پاشای سۆمه‌ره، هه‌ر زوو چیرۆکی گه‌رانه‌که‌ی به‌سه‌ر زاراندایه‌وه‌وه و کۆنترین ده‌قی نووسراویشه که تا ئیستا له جیهاندا که‌وتیته‌ ده‌ست. ئه‌وه داستانی - گلگامش -ه که کۆنترین داستانی گه‌ران بێ له ناوچه‌که‌دا، ئه‌و هۆیه که بۆ بلاوویونه‌وه، ئه‌م بلاوویونه‌وه‌نه، زه‌مینه‌ی بۆ ئه‌وه خۆش کردووه، که هه‌م خه‌لکانی تریش بیر له‌وه بکه‌نه‌وه به‌دوای نه‌مرییدا بگه‌رین، هه‌م چیرۆکی گه‌رانی گلگامش له‌نیۆ خه‌لکدا هۆیه‌که بۆ دروستبوون و بلاوویونه‌وه‌ی چیرۆکی تر له‌م باره‌یه‌وه، چونکه عه‌قڵی عه‌وام به‌وه به‌بیره ئه‌فسانه‌یییه‌کان ده‌دات و زۆر جوژ و زۆر شێوه‌ی لێ دیتیتته به‌ره‌م. هه‌ر چه‌نده ناتوانین له‌وه به‌گومان بێن! که که‌سانی تریش هه‌بووین وه‌کو گلگامش ئه‌وانیش بیران له‌وه کردووه‌وه که به‌دوای نه‌مرییدا بگه‌رین، به‌لام، داستانی گلگامش به‌و گرنگی و پیرۆزی و ئه‌و به‌ربلاوییه‌ی که له‌کۆنه‌وه هه‌یه‌تی، هۆیه‌که، هه‌موو که‌سایه‌تییه گه‌راو و چیرۆکه‌کانی گه‌ران به‌دوای نه‌مرییدا که له‌دوای (گلگامش) هه‌ سه‌ریان هه‌ل‌داوه، کاربگه‌ری ئه‌و که‌سایه‌تی و ئه‌فسانه‌یان به‌سه‌روه‌وه بێ. داستانی (میرمح) ی کوردی و ئه‌فسانه‌ی (ئه‌سکه‌نده‌ر) ده‌قه فارسییه‌که‌ی، هه‌ردووکیان کاربگه‌ری گلگامشیان به‌سه‌روه‌یه. ئه‌گهر ئه‌سکه‌نده‌ر سه‌رده‌می ژبانی دياره و که‌سیه‌تییه‌کی واقعی می‌ژووویییه، ئه‌وا (میرمح) ی داستانه کوردییه‌که سه‌رده‌می ژبانی وه‌ک روه می‌ژووویییه‌که‌ی بزده، به‌لام، له‌ خۆتندنه‌وه‌ی ده‌قه‌کان (*- 28) ئه‌وه دیتته ئه‌نجام که بۆ رۆژگارێکی زۆر کۆن ده‌گه‌ریتته‌وه که زۆر پیتش زایینه. هه‌ر چه‌نده بیری نه‌مری و گه‌ران به‌دوای نه‌مرییدا بیری (مروژ) انه‌ی کۆنه، به‌لام، میلیله‌تی (سۆمه‌ر) و (ولاتی سۆمه‌ر) لانکی کۆنترین ده‌قی نووسراو و به‌رده‌ستان تا ئه‌مروژ. پیتشتر له (به‌شی یه‌که‌م) ی ئه‌م نامه‌یه‌دا گوته‌را: که سۆمه‌رییه‌کان به‌شێکی گرنگن له پیتکه‌ته‌ی نه‌ته‌وه‌یی کورد، ئه‌وا ئه‌م رایه‌ ریگا زیاتر بۆ ئه‌وه خۆش ده‌کات که بلیتین: کاربگه‌ری گلگامشی سۆمه‌ری. ئه‌مروژ به‌سه‌ر ئه‌فسانه‌ی هه‌ردوو میلیله‌تی کورد و فارس-ه‌وه هه‌یه، که وه‌کو گوته‌را خزمایه‌تییه‌کی زۆر له‌نیۆان سۆمه‌ر و کورد و کورد و فارسدا هه‌یه، ئه‌وا له‌رووی می‌ژووویییه‌وه ئه‌م چه‌ند وشه‌یه پیتوست بوو.

به‌لام، له‌پیتک گرتنی ئه‌وه ده‌قه ئه‌فسانه‌یییه‌که‌ی که ئیستا له‌به‌رده‌ستان ئه‌گه‌رچی زۆر خالی هاویه‌ش له‌نیۆانیدا هه‌یه، ئه‌وا هه‌ر ئه‌فسانه‌یه‌ک! واته ئه‌فسانه‌ی هه‌ریه‌ک له میلیله‌تی کورد و میلیله‌تی فارس

خاوه‌نی تایبه‌تمه‌ندی خۆشیه‌تی.

ئیتسانش ئه‌و خاله‌ هاویه‌شانه به‌سه‌رده‌که‌ینه‌وه که له‌نیۆان ئه‌فسانه‌کانی گه‌ران به‌دوای نه‌مرییدا هه‌یه، له ئه‌فسانه کوردی و فارسییه‌کان.

٢-١-٨-١-١-٨-٢ خاله‌ هاویه‌شانه‌کان:

* له ئه‌فسانه کوردییه‌کان زۆریه‌ی که‌سایه‌تییه‌کان به‌دوای هۆیه‌کانی نه‌مرییدا ده‌گه‌رین و له‌نیۆ جوگرافیا‌یه‌کی فراوان و ئه‌فسانه‌یییدا ده‌سووریتنه‌وه، ئه‌م تایبه‌تمه‌ندییه له ئه‌فسانه فارسییه‌کانیشدا هه‌یه، بۆ نمونه: ئه‌سکه‌نده‌ر و خدری زینده.

* له زۆریه‌ی ئه‌فسانه کوردییه‌کان که‌سایه‌تییه‌کان، کوره‌ پاشا و میر و که‌سانی پاله‌وان و ديار و که‌سانی ئایینن که به‌دوای نه‌مرییدا ده‌گه‌رین، ئه‌م پاشا و پاله‌وان و پیاوی ئایینیانه‌ش له ئه‌فسانه فارسییه‌کانیشدا زۆر به‌رچاوه، وه‌ک نمونه: له کوردیدا میرمح و له فارسیدا ئه‌سکه‌نده‌ر.

* پله‌ هه‌ندیک له ئه‌فسانه کوردییه‌کان له‌ریگای گه‌ران به‌دوای (هۆ) یه‌کانی نه‌مرییدا که‌سایه‌تییه‌کان هه‌ندێ به‌سه‌رهاتی په‌ندنا‌میزیان به‌سه‌ردن، ئه‌م به‌سه‌رهات و پیتشه‌اته په‌ند نامیزانه له هه‌ندێ له ئه‌فسانه فارسییه‌کانیشدا هه‌ن، وه‌ک میرمحی کوردی و ئه‌سکه‌نده‌ری فارسی.

* له‌هه‌ندێ ئه‌فسانه کوردییه‌کان، که‌سایه‌تییه سه‌ره‌کییه‌کان که به‌دوای هۆیه‌کانی نه‌مرییدا ده‌گه‌رین، ده‌ستیان ناکه‌وێ، ئه‌و (هۆ) ده‌ست نه‌که‌وته‌ له هه‌ندێ له ئه‌فسانه فارسییه‌کانیشدا هه‌یه، بۆ نمونه: ئه‌سکه‌نده‌ری چارقورنه‌ت له کوردی و ئه‌سکه‌نده‌ر له فارسی.

* له‌هه‌ندێ له ئه‌فسانه کوردییه‌کان، که‌سایه‌تییه‌کان که به‌شهووق و هیتزو سه‌رمایه‌وه به‌دوای هۆیه‌کاندا ده‌گه‌رین، چنگیان ناکه‌وێ، به‌لام، که‌سایه‌تی تر له‌وه گه‌رانه به‌ریتکه‌وت ئه‌و هۆی نه‌مرییه‌یان ده‌ست ده‌که‌وێ، وه‌ک خدری زینده‌ی کوردی و له‌ده‌قه فارسییه‌کانیش هه‌روایه.

* له زۆریه‌ی هه‌ره زۆری ئه‌فسانه‌کان له ده‌قه کوردییه‌کان، ئه‌و که‌سایه‌تی که به‌دوای هۆیه‌کانی نه‌مرییدا ده‌گه‌رین، ده‌ستیان ده‌که‌وێ، به‌لام دواجار له‌به‌ر هه‌ر هۆیه‌ک بێ، ئه‌و هۆی نه‌مرییه له‌ده‌ست ده‌دن، له ئه‌فسانه فارسییه‌کانیش به‌شێوه‌یه‌ک له شێوه‌کان ئه‌م له‌ده‌ستدانه هه‌یه، وه‌ک له‌ده‌ستدانی میرمحی کوردی و جه‌مشیدی فارسی.

* له هه‌موو ئه‌فسانه کوردییه‌کان که باسی خدری زینده ده‌کات و به‌ریتکه‌وت له ئاوی نه‌مری ده‌خواته‌وه، هه‌تا سه‌ر به‌و نه‌مری و زیندوویییه ده‌میتنه‌وه، ئه‌م دیارده‌یه له‌نیۆ ئه‌فسانه فارسییه‌کانیشدا بۆ (خدر) هه‌ر به‌و شێوه‌یه‌یه.

* له زۆریه‌ی ئه‌فسانه کوردییه‌کان هۆی نه‌مری ئاوی حه‌یاته، له هه‌ندێ له ئه‌فسانه فارسییه‌کانیش ئاوی حه‌یات هه‌ر هۆیه‌کی گرنگه بۆ به‌ده‌سته‌هتانی نه‌مری..

* له هه‌ندێ له ئه‌فسانه کوردییه‌کان ئاوی حه‌یات له‌کانی حه‌یات-دایه و کانی حه‌یاتیش له‌نیۆ تاریکایی-دایه. ئه‌م کانی ئاوی حه‌یات و شوینه تاریکییه له هه‌ندێ له ئه‌فسانه فارسییه‌کانیش هه

روایه. له ئەسکەندەر و خدری زیندە کوردی و ئەسکەندەری فارسی.

* له هەندئێ لە ئەفسانە کوردییەکان کانی ئاوی حەیات تاییەتمەندییەکی هەیه، بۆ ئەوەی بناسرێتەوه، وەک زیندووکردنەوهی ماسی مردوو و داری وشکەوهبوو یان جوۆری هەلقولاییەتی، که لێره هەلدهقولتی و هەر له نزیکی خۆی دهچیتەوه ژێر زهوی یان کانییه که هەلدهقولتی کهچی نه زیاد دهکات، نه کهم. ئەم تاییەتمەندییە بۆ ناسینەوهی کانی ئاوی حەیات له هەندئێ له ئەفسانە فارسییەکانیش هەروایه. له ئەسکەندەری چار قورنەتی کوردی و ئەسکەندەری فارسی.

* ژۆریه‌ی هۆیه‌کانی نه‌مریی له ئەفسانە کوردییەکان که به‌دهست دێن، ئەو که‌سه‌ی هۆیه‌که‌ی ده‌ست ده‌که‌وێ، له چ ته‌مه‌نیک بێ له‌و ته‌مه‌نه راده‌وستی و پیرنای و ناشمێ، هه‌تا هۆیه‌که‌ی لای، ئەمه له هەندئێ له ده‌قه فارسییه‌کانیش هه‌ر به‌و شتیه‌یه. بۆ نمونه: خدری زینده له ئەفسانە‌ی هەردوو نه‌ته‌واندا.

* له ئەفسانە‌ی کوردی، به‌تایبه‌ت له داستانی (میرمح) ئەو سێ سێوه‌ی که فه‌لەک ده‌یداته (میرمح) که ده‌یه‌وێ بگه‌رێتەوه و لا‌تی که‌سوکاری سێوه‌کان له پیریون و له مردنی ده‌پارتین، له ئەفسانە‌ی فارسیشدا، خۆشاوی (هوم و شیریی سپی)، ئەو که‌سانه‌ی که بیه‌خۆنه‌وه، جگه له‌وه‌ی که نه‌مریی به‌ده‌ست دێن، له چ ته‌مه‌نیکدا بن، ده‌گه‌رێتەوه سه‌ر ته‌مه‌نی پیشتریان، واته گه‌نجتر ده‌بنه‌وه. واته سێوه‌کان لێناگه‌رتن میرمح پیر بێ و خۆشاوی هوم و شیریی سپیش ئەگه‌ر پیر بێ ده‌یگه‌رێتەوه سه‌ر ته‌مه‌نی پیشتر و گه‌نجی.

* له ئەفسانە کوردییەکاندا ژۆر هۆی جوۆراو جوۆر هەن که ده‌بنه هۆی ته‌مه‌ندێژی و له‌شساغی و پیرنه‌بوون و نه‌مریی، له ئەفسانە فارسییه‌کانیشدا هۆیه‌کانی له‌شساغی و پیرنه‌بوون و نه‌مریی ژۆرن.

* له ئەفسانە کوردییەکاندا هەندئێ که‌سایه‌تی به‌ناو و میژوویی هەن، خه‌لک پاش مردنیان، به‌نه‌مر و زیندوویان ده‌زانن، ئەم جوۆره که‌سانه له هەندئێ له ئەفسانە فارسییه‌کانیشدا هەروایه، بۆ نمونه له کوردیدا شیخ فەرخ و له فارسیشدا کۆرش.

* له ئەفسانە‌ی کوردیدا (شوین) هەیه وه‌ک (قوبیا فه‌له‌کێ) جیگایه‌که که مردنی لێ نییه! له‌ده‌قی زوحاک (کتیوی ده‌ماوه‌ند) یش جیگایه‌که بۆ زوحاک مردنی لێ نییه! واته جوۆن میرمح له‌و قوبیا فه‌له‌کێ به‌ زیندوویی ده‌مێنته‌وه، زوحاکیش ئاوا له کتیوی ده‌ماوه‌ند به‌ زیندوویی ده‌مێنته‌وه.

* ژۆریه‌ی که‌سایه‌تییه‌کانی ده‌قه فارسییه‌کان که‌سایه‌تییه‌ میژوویییشن، واته جگه له ئەفسانە میژووش باسیان ده‌کات له کوردییەکان ئەسکەندەریش هەر که‌سایه‌تییه‌کی میژوویییه، ئەوانی تریش ئەگه‌ر رۆژگا‌ره میژوویییه‌که‌یان ژۆر روون نییه! به‌لام، له‌وه‌ده‌چن که‌سایه‌تییه‌ میژووییکی دیار و به‌ناو‌بووین له سه‌رده‌می خۆیان، چونکه ئەفسانە ژۆرت‌ر که‌سایه‌تییه‌ میژوویییه‌کان ده‌کاته که‌سایه‌تییه‌ ئەفسانه‌یی.

۳-۱-۸-۲- جیاوازییه‌کان، له‌نیوان ده‌قه کوردی و فارسییه‌کاندا:

له‌و ده‌قه ئەفسانە‌ییانه‌ی که له‌نیو ئەفسانە کوردی و فارسییه‌کان لێره له‌به‌رده‌ستن، چەند خه‌لکی جیاوازیش هەیه له‌نیوانیاندا، که جیاوازییه‌که‌یان، یا ئەوه‌ته جیاوازیی ته‌واوه و له‌یه‌کتیکیان هەیه و له‌وه‌ی تر نییه! یا ئەوه‌ته شتیه‌یان لێک جیا، ئەم خه‌لک جیاوازانەش بۆ هەر یه‌کتێ له ئەفسانە کوردی و

فارسییه‌کان ده‌چنه‌ خه‌نه‌ی تاییه‌تمه‌ند هەر یه‌کتیکیان له‌گه‌ل ئەوی تر به‌و خه‌لک تاییه‌تییه‌یه‌ لێک جیا‌ده‌بنه‌وه.

۳-۱-۸-۳- جیاوازی و تاییه‌تمه‌ندی ئەفسانە کوردییەکان:

- له‌نیو ئەفسانە کوردییەکاندا یه‌کتێ له‌و که‌سایه‌تییه‌یه‌ که له‌ ده‌ست مردن هه‌ل‌دێ و به‌دوای نه‌مرییدا ده‌گه‌رێ (پیره‌ژنیک)، واته که‌سایه‌تییه‌کی (ژن)، که‌چی له‌ ده‌قه فارسییه‌کان که‌سایه‌تییه‌کان هه‌موویان پیاون که هۆی نه‌مرییه‌یان هه‌یه یان به‌دوایدا ده‌گه‌رێن. یا ئەوه‌ته به‌جوۆریک له‌ جوۆره‌کان ده‌ستیان ده‌که‌وێ.

- له‌یه‌کتێ له‌ ده‌قه کوردییەکان که باسی ئاوی حەیات ده‌کات ده‌لێ: هەر که‌سێ بیه‌خواته‌وه راسته‌ نه‌مریی ده‌ست ده‌که‌وێ! به‌لام، له‌ نیوان کرم و مندال و جه‌وان و لاو و جوامیر و پیر و که‌تره‌ییدا ده‌سووریته‌وه و به‌رده‌وام له‌نیو ئەو بازنه‌یه‌ دایه، له‌هیچ یه‌کتێ له‌ ده‌قه فارسییه‌کان باسی ئاوی حەیات به‌م شتیه‌یه ناکات و هیچ که‌س وای به‌سه‌رنه‌هاتوه.

- له‌ ده‌قیکی کوردیدا (زه‌لامیک) که‌ خۆی ئاوی نه‌مریی خواردووته‌وه و نه‌مریی به‌ده‌ست هیناوه چونکه جوۆری نه‌مرییه‌که‌ی به‌دل نییه! ئامۆژگاری ئەوه‌ی تر ده‌کات که تازه به‌دوای ئاوی نه‌مرییدا ده‌گه‌رێ، که ئەو ئاوه نه‌خواته‌وه چونکه وه‌کو ئەوی به‌سه‌ردێ، ئەو خۆی له‌م ئاو خوارده‌وه و ئەم شتیه‌ نه‌مریییه‌ په‌شیمانە، نایه‌وێ ئەویش تووشی ئەو په‌شیمانیه‌ بێ! له‌نیو ده‌قه فارسییه‌کان ئەم جوۆره نه‌مریی و ئەم که‌سایه‌تییه‌ نییه! تا ئاوا ئامۆژگاری خه‌لک بکا!

- له‌ ده‌قه کوردییەکان به‌تایبه‌ت له (میرمح) و (ئه‌سحابه‌) دا، که میرمح ده‌چیته‌ نیو (قوبیا فه‌له‌کێ) و (پیاوی ئاغا) ده‌چیته‌ کن ئەسحابه‌ی، بۆ هه‌ردووکیان زه‌مه‌نیک یه‌کجار ژۆر تیده‌په‌رێ، میرمح هه‌زار و پینج سه‌د ساڵ، پیاوی ئاغای حه‌فتی هه‌زار ساڵ وه‌ک ده‌قه‌کان باس ده‌کەن واته دوو جوۆر (زه‌مه‌ن) له‌یه‌ک کاتدا هه‌ست پێ ده‌کری، که‌چی له‌ ده‌قه فارسییه‌کاندا ئەم زه‌مه‌ن تپه‌په‌رین و دوو کاتیه‌ به‌رچاو ناکه‌وێ.

- له‌ ده‌قه کوردییەکان به‌تایبه‌ت (میرمح) ی کوردی له‌ سه‌ره‌تا نازانی (مردن!) چیه‌ و هیچ له‌باره‌ی مردنه‌وه نازانی! به‌لام، که ژنه‌که‌ی ده‌مری و دواجار تیده‌گات که ئەویش رۆژنیک دێ ده‌مری، ئینجا ده‌یه‌وێ بچیته‌ جیگایه‌ک که مردنی لێ نه‌بێ! به‌لام له‌نیو ئەفسانە فارسییه‌کان که‌سایه‌تییه‌ک به‌م شتیه‌یه نییه!

- له ئەفسانە کوردییەکان چەند کار و رووداوێک هەن هه‌تا ته‌واو نه‌بن و روو نه‌ده‌ن، که‌سایه‌تییه‌کان نامرن واته هەندئێ شت هەن رێگه له‌ مردن ده‌گرن یان راست‌تر مردن دوا ده‌خه‌ن بۆ میرمح نه‌مانی سێوه‌کان، بۆ جووتیار و بالنده و مار و پیره‌مێردیش، وشک بوونی ده‌ریا و ته‌واو بوونی گه‌لییه‌ زورات و په‌پونه‌وه‌ی گه‌لییه‌ به‌ (کراس - کاژ) ی مار و په‌پونه‌وه‌ی گه‌لییه‌ به‌سبیل و له‌ خۆلی گرده‌که و له ئەسکەندەر ژێر پیتی بیتی ره‌ساس و سه‌ری بیتی تاس. به‌لام، له ئەفسانە فارسییه‌کان باسیک له‌م جوۆره مردن راگرتنه نییه!

- له ئەفسانە کوردییەکان- بەتایبەت میرمەح و ئەسکەندەر- باس لەو دەکات، جگە لە میرمەح خۆی، ئەسپ و تاژییەکانیشی نەمریی بە دەست دیتن، لە ئەسکەندەری چار قورنەت داری وشک و جوانووی مردوو بە ئاوی حەیات زیندوو دەبنەوه، لە دەقە فارسییەکان ئەم جۆرە نەمرییە بۆ گیانلەبەرەن بەم شتووبە نییە!

- له ئەفسانە کوردییەکان- بەتایبەت میرمەح و ئەسکەندەر- دوا جار خودای تاک و تەنیا بۆ خۆی (جبرائیل) ئاگادار دەکاتەوه کە نابێ میرمەح بگاتەوه قویبا فەلەکی، چونکە ئەگەر بگاتەوه ئەو، ئەو بە بەکجاری نامرئ! دەبێ پێش ئەو دەوای بگاتەوه ئەو جیگایە کە مردنی لێ نییە! سێوێکانی لە دەست دەربێ و بمرئ. ئەسکەندەریش نابێ لە ئاوی نەمریی بخواتەوه، چونکە مرۆڤە! نەمریی هەر بۆ خوداوەندان و ئەوانیە کە لە پێزی مرۆڤاندا نامیتن، ئەمەش هەر لەسەر فەرمانی (خودا) یە و بەهۆی دەنگێ لە غەیبیەوه، بەلام، لە ئەفسانە فارسییەکان (خودا) بەم شتووبە راستەوخۆ بە دەست لە کارەکان وەرنا دا.

۳-۱-۸-۴- جیاوازی و تایبەتەندی ئەفسانە فارسییەکان:

- له ئەفسانە فارسییەکاندا زۆریە کەسایەتیەکان بەرچەلەک و بنەمالە (فەری ئیزەدی = هۆی نەمریی) یان بۆ ماوەتەوه، لەنێو دەقە کوردییەکان هیچیان هۆی نەمرییان بە میرات بۆ نەماوەتەوه و هەموویان یا ئەوتە بەدوایدا گەراون یان بەرێککەوت دەستیان کەوتووه، یان هەندیکیان دوا ی مردنیان خەلک نەمرییان پێ بەخشبوون.

- له هەندێ لە دەقە فارسییەکان هۆبەکانی نەمریی هۆی پیرۆز و ئایین و زیندوویی و نەمریی زوحاکیش ئەهەرمی نییە، واتە هۆبەکان هۆی خێر و شەرن؛ بەلام، لە دەقە کوردییەکان هەر هەموویان هۆی بێ لایەن، واتە باس لە خێر و پیرۆزی و ئایینی یان بەدەفەری و ئەهەرمی ناکرئ.

- له هەندێ لە دەقە فارسییەکان، هۆبەکانی نەمریی وا دیتە بەرچاو کە دەستکرد و زانست کردب، چونکە دەگێرێتەوه و دروست دەکرێن، گێرێتەوه و دروست کردنیش نیشانە ی ئەوەن کە بەزانیاری بەرەم هاتوون بەلام، لە دەقە کوردییەکان هەموو هۆبەکانی نەمریی هۆی سروشتی و بەرەمی خۆرسکن و هیچ نیشانەییکی دەستکردیان پێو دیار نییە.

- له دەقە فارسییەکان، جەمشید لەگەڵ ئەو دەوای خاوەنی (فەری ئیزەدی) یە و دەتوانێ لەسایە ئەو فەرە چۆن زۆر ژیا ئاواش نەمر بێ! کەچی بەو نەندە راناوەستی و داوای (خوداوەندی) دەکات و بەدوای هۆبەکی تری نەمرییدا دەگەرئ. کەچی لەنێو دەقە کوردییەکان هیچ کەسایەتیە ک نییە! کە هۆبەکی نەمریی هەبێ و بەدوای یەکیکی تریشدا بگەرئ.

- له دەقە فارسییەکان، کەسایەتیەکان جگە لە خدری زیندە هەموویان پاشان و حوکی ولات دەکەن کەسایەتی میژوویی کە لە کوردییەکاندا، جگە لە ئەسکەندەر و خدر کە دووبارە دەبنەوه، ئەوانی تر لە ئیستای دەقەکان وەک کەسایەتی نیو خەلک و ئاسایی باس دەکرێن.

- له ئەفسانە فارسییەکاندا میژووی دەقەکان، چ وەک ئەفسانە چ وەک بارە میژووییە کە ی پۆزگاری

کەسایەتی و رووداوەکان پۆزگاریکی بەکجار کۆنە و دەقەکان هەموویان ئەو یان پێو دیارە کە بۆ پێش زاین دەگەرێتەوه، بەلام، دەقە کوردییەکان لەرووی میژووییەوه، دەقەکانی ئیستایان زۆریان کراوە ترن و خۆیان بە زەمەنیکێ دیار بکرا و نەبەستەوه. ئەگەرچی بەگشتیش نیشانە ی کۆنیان پێو دیارە.

۳-۱-۹-۴- نەمریی، لە نێوان ئەفسانە و واقعی ژبان لە ژێر رۆژنایی ئەفسانە کوردی و فارسییەکاندا:

له ئەنجامی خۆتێندەوهی دەقی ئەفسانە کۆنەکان و سەرچاوە میژووییەکان و کتیبە ئایینیەکاندا دەگەینە ئەو کە (مرۆڤ) هەر لە کۆنەوه هەولێ ئەو دەوای داوه کە بگاتە حالەتی (نەمریی!) و ئەو نەمرییەش بەهۆی بەدەستەپێنانی یەکی لە (هۆ!) یەکانی نەمریی زانیو، ئەگەرچی دوا قوناغ و دوا مەبەستی ئەم هەولانە بەدەستەپێنانی نەمریی بوو، بەلام، لەو رێگایە هەولێ تریشی داوه و دەسکەوتی تریشی بەدەست هێناوه، لەوانە (لەشساعی) و (هەمیشە گەنجی) واتە پیر نەبوون و (تەمەن درێژی) و دوا جار (نەمریی!). دیارە لیکۆلەرەوان ئەو یان سەلماندوو، کە سەرچاوە ئەفسانەیی و میژوویی و ئایینیەکان بێ بەش نین لە هەوالی (راست) و (بەرەمی زانستی) (۲۹-*) جگە لەو هوش سالانیکە زاناکانی سەردەم زۆر شیکردنەوه و سەلماندن زانستییانە لە زۆر روووە بۆ (کار) و (هەوال) ئەفسانەیی و میژوویی و ئایینیەکان بۆلاو دەکەنەوه، ئەگەر لە ئەفسانە کوردی و فارسییەکان باسی کەسانێ دەخۆتێنەوه کە لەشساع و تەن قایم بوون و (چەک و نەخۆشی) نەیان توانیو کاریان تێ بکەن، ئەوا ئەمرۆ ماوەیەکی زۆر نەخۆشی کوشندە کە پۆزانی بە سەدان و هەزاران و ملیۆنانی دەکوشت ئیستا زۆر بەئاسانی چارەسەر دەکرێن بەتایبەت دۆزینەوهی ئەم دواوییە (D.N.A) و (پۆزە ی جینەکانی مرۆڤ) (۳۰-*) کە ئەک هەر دەتوانی لەشیکێ ساغ دروست بکات، بەلکە دەبیتە هۆی تەمەندریژی و (سەرھەلدانێ هەندێ مرۆڤ کە نەمرن) (۳۱-*)، ئەمە ی ئەمرۆ زانست بەرەمی دیتن، پێشتر لە (ئەفسانە و ئایین و میژوودا) باسکراون. لە ئەفسانە فارسییەکاندا -ئەفسەندیار- کە خۆ لە (ئاوی پیرۆز) نقوم دەکات و هەموو جەستە ی (نەخۆشی و چەک کاری لێ ناکات) تەنیا چاوی نەبێ کە لەکاتی خۆ نقوم کردندا چاوی نووقاندوو و بە ئاوی پیرۆز تەر نەبوو. واتە ئەم ئاوە پیرۆزە هۆبەکی لەشساعی بوو. (میرمەح) جگە لەو دەوای کە دەگاتە (قویبا فەلەکی) ئەو جیگایە هەزار و پینج سەد سال هەر لەو تەمەنی دەهێلێتەوه کە تیبدا چوونەتە ئەو، ئەویش تەمەنی تازە گەنجییە، ئەوا (سێ سێو) هەکی کە لە فەلەکیشی وەر دەگرئ، ئەو گەنجییە رادەگرن هەتا سێوێکان لە دەست نەدا، کە سێوێکانیش لە دەست دەدا، لەگەڵ نەمانی هەر سێوێک رادەبەکی پیری لێ بەدەردەکەوئ، هەتا لەگەڵ نەمانی سێوی سێیەم، بە بەکجاری (میرمەح) دەمرئ. ئەو دەوای لێرە مەبەستە، بەدەستەپێنانی لەشساعی و هەمیشە گەنجییە واتە پیر نەبوون، لە ئەفسانەدا و ئەویش لەسایە (ئاوی پیرۆز و سێ سێو) ئەگەر ئەم دووانە وەک هێمایەکی ئەفسانەیی قبوڵ بکەین، ئەوا دەتوانین ئەم دوو هێمایە، (ئاوی پیرۆز و سێ سێو) بەرامبەر بە هێمای (D.N.A) تازە داھاتووی زانستی رابگرین، کە ئەمەش -وەک زاناکان رایانگەیاندا- هەر ئەو کارە لە واقعدا دەکات کە ئاوی پیرۆز و سێوێکان لە ئەفسانەدا کردوویانە. کە لەشساعی و هەمیشە گەنجی و پیر نەبوون لە ئەفسانە و ئایین و میژوودا باسکراون و زانستیش ئەمرۆ ئەمانە دەسەلمێنن، ئەو

تەمەندریژییەش بێ شک ئەنجامیەکی سروشتی ئەو لەشساعی و هەمیشە گەنجی و پیر نەبوونە. پێشتر هەر لەم لێکۆڵینەوەیدا لە باسی (تەمەندریژان) باسی چەند نمونەیهێکمان کرد. جەمشید نۆسەد و پەنجاسال ژیا و زوحاک نزیکەی هەزار سال و هەروەها لە سەرچاوە ئایینییهکان تەمەنی نوح دەگاتە نۆسەد و پەنجاسال، ئەگەر جەم تەمەندریژییەکیی لە سایە (فەری ئیزەدی) بوو (نوح) لە سایە ئایین و پێغەمبەرایەتی بوو، ئەو زوحاک لە سایە چی بوو، خۆ ئەو کەسایەتییهکی خۆتێژ و ئەهریمەنی بوو؟! کەواتە شتیکی بێ لایەن- واتە زانستی- هەیه کە دەبێتە هۆی تەمەندریژی، ئەم هەوالانە کە هەوالی ئەفسانەییو ئایینی بن، ئەوا هەر ئیستای هەوالی زانستی پشتگیری ئەو تەمەندریژییە دەکات، لە باسی (جینە بۆماووبیەکان) نووسراوە: «ئەو تاقیکردنەوە چرانی دەرباری مامەلە کردن لەگەڵ ئەو شفرانە و ئاشکراکردنی نەیتی پێکھاتەکانی، وای لە یەکێک لە زانا بەناوبانگەکانی بەریتانیا کردوو کە بە باوەڕتی زۆرەو رابگەیهێت کە لە ماووبەکی کورتدا لە توانای مەرۆفدا دەبێت کە تیکرای تەمەنی درێژ بکاتەو بە قەد دوو ئەوندە تیکرای تەمەنی ئیستای و لەوانەیه بتوانیت تەمەنی مەرۆف بگەیهێتە ۱۲۰۰ سال» (۲۲۲، ۳۱۳۳) ئەو تەمەنە کە مەرۆف دێن بۆ مەرۆف -کە بەرهەمیکی زانستییه- زۆر لەو تەمەنانە نزیکە کە جەمشید و زوحاک و زال و میرمەح لە ئەفسانەدا و (نوح) لە کتیبە ئایینییهکان هەیانوو. ئەمەش زیاتر واقعیهتی تەمەنی مەرۆفی نیو ئەفسانەکانی رابردوو لەگەڵ تەمەنی چاوەروانکراوی هەوالی زاناکان لێک نزیک دەکاتەو.

ئەگەر تەمەندریژیی نیو ئەفسانەکان ئیستا زانست پشتگیری لێ دەکات و بۆی هەول دەدات بیکاتە واقعیهتی پۆژانە ئایینی. ئەوا هەر زانستیش هەوالی بەدەستپێنانی جوژیک لە (نەمری!) هەیه، ئەو تەمەنی (جۆن هاریس، یاریدەدەری کارگێری بەرنامە توێژینەو لە نەیتییهکانی جینی مەرۆف) لە پۆژانی راگەیانندی هەوالی گرنگی مادە (D.N.A) دەلێ: «سەرکەوتنی زاناکان لە مامەلەکردن لەگەڵ مادە (D.N.A) دەبێتە هۆی پێشکەوتنی زۆر گەورە لەسەر ئاستی نوۆداری مەرۆفی، هەروەها (جوژیک رێگرتن لە مردن) یان لەسەر خۆکردنەو (ئەجەل) بەهۆی درێژکردنەو تەمەنی مەرۆف» (۲۲۲، ۳۱۳۳) ئەو تەمەنی (جۆن هاریس)ی زانی پۆژە نەیتی جینەکانی مەرۆف، باسی ئەو دەکات کە ئەو دەسکەوتە گەورەیهی زانست دەبێتە هۆی (جوژیک رێگرتن لە مردن) دیارە ئەم زانایە نایهوی بەروونی بلێ: (تەواو رێگە لە مردن دەگیرێ) بەلام، هەر لەم راگەیانندنە زانایەکی بەریتانیا دەلێ: «پێشکەوتن لە بواری مامەلە کردن لەگەڵ جینەکان دەبێتە هۆی سەرھەلدانی هەندێ مەرۆف کە (نەمرن)،» (۲۲۲، ۳۱۳۳) هەروەها ئەو زانایە لەسەر قەسەکانی بەرەوام دەبێ و دەلێ: «لێکۆڵینەو لە ئارادایە کە دەبێتە هۆی درێژکردنەو مادە ئایینی بۆ ماووبەکی دیاری نەکراو، بەلام، لە بیروبووچوونی زانایاندا بە کەوا بگاتە رادە نەمری مەرۆف» (۲۲۲، ۳۱۳۳) ئەوا ئەو ئەنجامی هەوالی بێ وچانی زاناکان خەریکە لەشساعی و تەمەندریژی دەبێ بەشتیکی بەرەدمەست. وەک ئەو زانایە دەلێ: لە بیر و بووچوونیشیاندا بە بیگەیهێنەر رادە نەمری، ئەگەر ئەفسانەکان باسی نەمرییان زۆر دووبارە کردوو تەو، ئەوا زاناکانیش زۆر بە زانایییەو بۆی هەول دەدەن.

ئەگەر لەشساعی و تەنقایی و تەمەندریژی و پیر نەبوون و نەمری لە ئەفسانە جیھانییهکان زۆر باسکراوە و لە نیو ئەفسانە ی کوردی و فارسییدا نمونەمان لێ هینایەو، ئەوا ئەم خواستە مەرۆف لە نیو ئەفسانە، هەر خەونیکی لە مێژینە مەرۆف نەبوو! دوور نییە پۆژانی خەلک لە سایە زانستی سەردەمی خۆیانەو بە لەشساعی و تەمەندریژی ژیا بن و هەوالی (نەمری)یشیان دا بن، ئەو خواستە لە رابردووش هەر تەنیا بە یەک رینگا بۆیان هەول نەداو، لەنیو ئەم هەوالانە هەوالی سەرکەوتووی زانستیشی تیدا بوو. هەر ئەو هەولە زانستییهی رابردوو ئیستا بەشیوەی تازە و هاوچەرخ مەرۆف بە پێ داگرتن و دلسۆزی و زانایییەو برەوی پێ دەدا و لەسەری بەرەوامە، هەر هەوالی زانستییهکانەش زۆر ئەفسانە ی رابردووی ئەم مەرۆف کردوو بە واقعیهتی پۆژانە و بەرەدمەست، لەسەرکەوتن و بەدەست هینانی لەشساعی و تەمەندریژی نایب لە هەوالی زانستییهکانی مەرۆف بۆ سبەبێ بێ هیوا بین.

۱-۱-۲- نەمری خوداوەند و مەرگی مەرۆف!

نەمری خواستیکی لە مێژینە مەرۆف، پێش ئەو (گلگامش) مەرگی (ئەنکیدو) بێترستی و بەدوای نەمرییدا بگەرێ، (ئوتو-ناپشتم) خۆی و ژنەکی لە سایە چاکەیهکی کە لەگەڵ خوداوەندانی کردبوو، لە پاداشندا خوداوەندەکان لە ریزی (مەرۆف!) یان دەرھینا و بردیانە ولاتی خوداوەندان و کردیان بە یەکن لە نەمران، گلگامشیش ترسی (مەرگ!) سەری پێ هەلگرت و بە دوای (گیایی نەمری) چوو لە (ئوتو-ناپشتم) بپرسێ، کە چۆن دەتوانێ نەمری بەدەست بێنێ؟! لە رینگا ریی دەکەوتە مەبخانە یەک و ژنە ی خاوەن مەبخانە کە لە مەبەستی گلگامش حالی دەبێ بە دوای چیدا دەگەرێ پێی دەلێت:

«ئەو بۆ کوێ هەلگەوتی: گلگامش؟

ئەو ژیانە بە دوایدا دەگەرێ، نایدۆزیتەو!

پۆژێ خۆی مەزن مەرۆی دروست کرد.

مردنی کردە بەشی مەرۆف

ژیانیش بۆ خۆی» (۱۳۳، ص ۳۵-۳۸)

ئەو ژنە بە بێر گلگامشی دەهینتەو، کار و پیریاری پێشتری خوداوەندانە، کە هەر زوو (ژیان-نەمری) یان بۆ خۆیان هەلئاردوو و (مردن)یشیان کردوو تە بەشی مەرۆف، بۆیە ئەو دەست بە دوایدا دەگەرێ نایدۆزیتەو! یا راستتر ئەگەر بشیدۆزیتەو و دەستیشی بکەوێ، دەبێ دواجار لە دەستی بدا، چۆن گلگامش (گیایی نەمری) لە دەست دا. چونکە (مەرۆف!) بەشیوەی مەرۆفی خۆی ناتوانی نەمری بەدەست بێنێ، ئەو تەمەنی (ئوتو-ناپشتم) بوو بە یەکن لە خوداوەندان. هەر لە ئەفسانە ی کوردیش کە (خدر و ئەلیاس) ناوی نەمری دەخۆنەو و دەیانەوی ئەسکەندەر لەو ئاوە ناگادار بکەنەو، دەنگێک لە غەیبەو پێیان دەلێ: ئێو کە ناوی نەمریستان خواردووتەو لە ریزی (مەرۆف) اندا نەمان، (ئەسکەندەر) نایب ئەو ئاوە بخواتەو، مەبەست ئەو بە ئەسکەندەر مەرۆفە و مەرۆفیش نایب لەم ئاوە بخواتەو و نەمری، هەر لە ئەفسانە ی (میرمەح) کە جاری دوو بە (سیو) دەو بۆ قوبسا فەلەکن دەگەریتەو، (خودا) بە (جبرائیل) دەلێ: کە ئەو سیوانە ی لێ بستینی، نایب بگاتە قوبسا فەلەکن

چونکه مرۆڤه، مرۆڤیش -داری مردنیهه- ماناکی وا دهکهوئیتتهوه. چونکه ههتا له ئهفسانانهی که کهسایهتییهکان نه مرییش به دهست دیتن دواچار له دهستی دهدهن. ئهوهش ههتا ره رایه دهسهلمینتی که له ئهفساننهکان بپشتر خوداوهندهکان (ژبان-نهمریه) یان بۆ خزیان داناهه و (مهراگ) بپش بۆ مرۆڤ، ههتا ره دهستوره ئایینهکانیش دووبارهیان کردووتهوه، جیا لهوهی که له ئهفساننهکان فهرمانی (خداوهنده)انه و له ئایینهکان، بهتایبهت (قورئان) فهرمانی (خودا)یه! ئهوهتا له قورئان روو له مرۆڤ دهکات و پیتی دهلی:

«قل ان الموت الذي تفرون منه فانه ملاقيكم» (الجمعة "۸") واته: بلتی، ئهوه مردنهی ئیوه لهدهستی ههلدین، ههتا تانگاتتی. واته ئیوه ههراچی بکهن لهدهست مردن زرگار نابن، ئهوهش تهواو لهگهڵ قسهی ژنهی خاوهن مهیخانهی داستانی گلگامش یهک دهگرتتهوه که دهلی: (ئهوه ژبانیهی بهدوایدا دهگهپتی، نایدۆزیتتهوه) ئهگهرا ئهه ئایهته بهلگهی مهراگی حهقی مرۆڤه، ئهوا ههتا له (قورئان)دا ئهوه دووباره دهکاتتهوه و دهیسهلمینتی که ئهوهی که دهمینتی ههتا (خودا)یه، ئهوهتا خودا دهفهرمووی: «وبقي وجه ريك ذو الجلال والاكرام» (الرحمن "۲۷") واته ماناکی وایه که: ئهوهی که ههتا دهمینتی، خودا ههتا خۆیهتی بهمهزنی و پیرۆزی، دیسان ئهوه فهرموودهیهش لهگهڵ قسهی خوداوهندهانی نیو ئهفسانه یهک دهگرتتهوه که گوتویانه: (پۆژی خودای مهزن مرۆڤی دروست کرد، مردنی کرده بهشی مرۆڤ، ژبانیش بۆ خۆی) ئهوهی له قورئاندا زۆر دووبارهی دهکاتتهوه و پیتی لهسهرا دادهگری ئهوهیه که (خودا ههتا دهمینتی و ههتا ههتاوه) (۳۲-)* ئهوهش ئهفساننهکان بهزۆر شتیوه گوتویانه و سهلماندوویانه ههتا ئهوهیه که خوداوهندهکان (ژبان = نهمریه) یان بۆ خزیان ههتاژاردوه.

ئهوهی که ئهفسانه و ئایینهکان زۆر دهیلتیهوه (نهمریه!) (خودا) و (مردن)ی (مرۆڤ)ه، ئهههش مهنتیقیتی واقعیی فهلسهفیی ئهخلاقیی ژبانیه تا ئیستا.

ئهگهراچی ههتاوه ئهفسانه و کتیبه ئایینییهکان پراو پرن له پهندی فهلسهفی و مهنتقی، که ئهوه دهسهلمینتی، مرۆڤ ناتوانی (نهمریه!) ئهوهی که نهمره ههتا (خودا)یه، هیتشتا له ئهفسانه و ئاییندا نمونهی ئهوه کهسهانه ههتا که توانیویانه بهجۆرتیک له جۆرهکان نهمریه بهدهست بپن، هیتنده ههیه، ئهوه کهسهانهی که نهمرییهکان بهدهست هیتناوه له ریزی مرۆڤدا نهماون. ئهوهی بۆ ئیتمه گرنهگه (مرۆڤ)ه و (نهمریه) بهدهست هیتناوه، جا چۆنی بهدهست هیتناوه لای ئیتمه ئهوه چۆنیته تیبه مه بهست نییه! (ئوتو- ناپشتم)ی ئهفسانه و (خدیری زینده)ی ئایین، ههتاوهکیان (مرۆڤ)ن و چونهته ریزی (نهمران)، ئهههش بایی ئهوه ماوه بۆ (زانا)کان دهیلتیهوه که لهگهرا ن بهدوای نهمرییدا بپ هیوا نهبن! ئهگهرا پۆرتیک کهسانیک ههتاوه لهسایه ئایین و به یارمهتی (خوداوهنده) و (خودا)وه توانییهکان، نهمریه بهدهست بپن! ئهوا ئهمرۆ- وهک زۆر بهدهست هاتووی تر- ناکرێ لهسایه (زانست) و (زانا) کانهوه ههتاوهکیان بپیتته هۆی (سهرهلهدانی ههتاوه مرۆڤ که نهمرن) یان ئهوهته بتوانن (جۆرتیک ریتگرتن له مردن) بهدهست بپن؟ باشه ئهگهرا مرۆڤ وهک کابرای چیرۆکی (زهلامیک) جۆرتیک نهمریه لهسایه زانست بهدهست هیتنا، ئهرا دواتر لیتی پهشیمان دهیلتیهوه؟ یا ئهوهته ئهگهرا بهدلی بپ دیسان بههۆیهک

لههۆیهکان له دهستی دهده؟

ههتا چۆنییک بپ، ژبان سهلماندوویته، نه مرۆڤ له ژبان بپ هیوا دهپ و نه ئیماندارهکان له پارانهوه دهکهون و نه زاناکان واز له ههتاوه دیتن. ئهههش هۆیهکی گرنهگ و گهشی بهردهوامیی ژبانیه.

پهراویزی بهشی نییهه:

(*)- (۱) ناوی خدیری زینده له ئهفسانه کوردییهکان بهزۆر شتیوه دهنووسرێ. خضر، خدر، خدیری زینده، خیری زینه، قۆجه خدر.

(*)- (۲) ئهسهکهندهر وهک کهسایهتییهکی میژوویی ئهگهراچی میژووی ژبانیه زانراوه، هیتشتا له ئهفسانه جیهانی و کوردییهکان بهزۆر شتیوه ناوهکی دهگوترێ. لیره مه بهست وایه که ئهسهکهندهر چوار قورنهی جیهانی گرتوه له قورئانیشدا به (ذی القرنین) ناوی هاتوه و لیکۆلههوان پتر له مانایهکیان داوته.

(*)- (۳) له ناوهوام وایه (خدیری زینده) بهزۆر شتیوه خۆی بهههتا لک پیشان دهده، جگه له پیره مێردیکی ریش سپی و شتیوه مرۆڤانه لهسهرا شتیوه ئاژه لیش بهدهردهکهوی.

(*)- (۴) بۆ زیاتر ئاگاداری سهرا بههتتی (خدر-الیاس) بکه له ژماره (۱۱)ی گۆڤاری لالشل ۶۹.

(*)- (۵) قهلاوی زوحاک، ناوی زوحاک له شتیوه لیکۆلینهوهی زۆر ههتاوهگری، چۆن زۆر شتیوه تر له ناوهیه ناوی زوحاک دهیلتته پالت. ئهوه دووباره بوونهوهیه ریشهیهکی میژوویی ههیه.

(*)- (۶) لیره (فهرا زهدهشت) بهکارهاتوه، ههتاوه جاریش (فهرا شاهه نشاهی) بهکار دای و ههتاوه ههتا له (فهرا ئیژهدی) بهکهوه هاتوه.

(*)- (۷) نووسینهوهی دهقی فۆلکلۆری بههتاوه جۆرهکانییهوه کاریکی پره هونهره، زۆر جار ههتاوه تهخوان جینگۆرتن به ناوی کهسهکان دهکات، کۆکهروه دهپ ئاگاداری، لیره له بههتتی (جبرائیل) فهتا که بهکار هاتوه و له بهتتی دهویش جبرائیل.

(*)- (۸) ئهوهی که گیانان دهکیشی (عزرائیل)ه نهک (جبرائیل).

(*)- (۹) ئهوه باغ و قهلاهی جهمشید که ههتاوه مرۆڤه جوان و له شساع و گیانله بهره چاکهکان و رووهکه بهسهودهکان دهپارتی زۆر له کهشتیی نوح دهچن که مرۆڤه ئیماندارهکان و رهگهزهکان دهپارتی.

(*)- (۱۰) لهوهی که (فهراوهوسی) له (شاهنامه) (زوحاک)ی بهرهگهز کردووته عهرا بههتاوه له نووسهرا نییرانی ئهوه بهکارهاتوهی ئهوه داگیرکردن و کوشتن و ویرانکردنهی عهرا بههتاوه دهزانن بۆ ولاتی ئییران، دهتا بۆ رهگهزی زوحاک رای تر ههیه.

(*)- (۱۱) گرشاسب بهکته که له نهمرانی باوهرا زهدهشتی، که زوحاک له کۆتایی میژوو زنجیر دهپستینی لهگهلی دهکهوئیتته شهرا و زوحاک دهکوژی.

(*)- (۱۲) گورزی سهراگه یهکن له نیشانه و پاشماوهی شاکانی ئییرانی کۆنه که شاکان وهک چهکیکی پیرۆز بهکاریان دههیتنا.

(*)- (۱۳) ئهوه بهزنجیره بهستانهوهی زوحاک له کیتی دهتاوه و ئهوه پیاوه تهنا ئیستک ماوهی بهزنجیر بهستراوهی که (ئهولیا چهلهبی) له کتیبه (کورد له میژووی دراوستیکاندا) باسی دهکات له لاپهرا (۱۵۷) دهپ هیچ پهیوهندییهکیان پیکهوه ههتا؟؟.

(*)-۱۴) له (یهمهن) هه‌ندئێ سه‌رچاوه به ولاتی یه‌مه‌نی ئیستای نازان، ده‌لێن مه‌به‌ست ده‌رووبه‌ری خوزستانه .
(*)-۱۵) ئه‌وه‌ی زانراوه ئه‌رستۆ مامۆستای ئه‌سکه‌نده‌ر بووه له واقیع لێره له‌م ئه‌فسانه‌یه‌ش وه‌ک زانا و ریش سپی ده‌وری هه‌یه .

(*)-۱۶) یه‌زه‌شن: بۆنه و داب و ده‌ستوورێکی خودا په‌رستییه له ئایینی مه‌زده‌یه سه‌نا .

(*)-۱۷) (میرمخ) که دوور نییه ناوه‌که‌ی له (میرمیهر) هوه هاتیخ و له خوتنده‌وه‌ی ده‌قه‌که به‌ده‌رده‌که‌وه‌ی که زۆر کۆنه و به‌رێژ (پیر کونجی پیرخێرۆ) له ده‌قه‌که‌ی خۆی که له گو‌فاری (که‌له‌پووری کورد) ژماره ۱۳ بلاوی کردووته‌وه، میرمخ ده‌باته‌وه سه‌ر بنه‌ماله‌ی (موسا پیغه‌مه‌به‌ر) به‌لام، به‌ رای من له‌وه‌ش کۆنتره .

(*)-۱۸) ئه‌وه‌ی من ئاگاداییم، تا ئیستا چوار ده‌قی جیا له داستانی (میرمخ) بلاوکراوه‌ته‌وه .

(*)-۱۹) بۆ گۆرانی زه‌مه‌ن سه‌یری ۱۲۸-۱۳۵ کتیبی (قه‌ده‌غه‌شکینی) بکه .

(*)-۲۰) ئه‌م گری هه‌ی هاین به‌پیتی ده‌قه‌کان ده‌گۆرێ له ده‌قی (قه‌ناتی کوردۆ) دا داری خه‌ته‌ره، به‌لام، هه‌ر چه‌ند بگۆرێن، ئه‌وا ئه‌و سه‌فه‌ته‌یان هه‌ر ده‌مه‌نی که وه‌کو ئۆتوماتیک و کۆمپیوته‌ر له‌خۆه‌ به‌رز ده‌بنه‌وه به‌رزبوونه‌وه‌یه‌کی زۆر و سه‌یر و هه‌ر له‌خۆشیا نه‌وه نزم ده‌بنه‌وه .

(*)-۲۱) ئه‌وه‌ی که گیان ده‌کشێ (عزرائیل) ه، که‌چی لێره‌ش دراوه‌ته پال جبرائیل .

(*)-۲۲) بۆ زانیاری زیاتر سه‌یری ۱۲۸-۱۷۹ بکه له کتیبی قه‌ده‌غه‌شکینی .

(*)-۲۳) له‌وانه‌ی به‌دوای نه‌مرییدا گه‌راون گلگامش باسی ئه‌م گه‌نجی و هه‌میشه گه‌نجییه ده‌کات، که (گیانی نه‌مری) ده‌ست ده‌که‌وه‌ی، ده‌لێ: ده‌یه‌مه‌وه شاری ئوروک و له‌کاتی پیریدا ده‌بخۆم بۆ ئه‌وه‌ی گه‌نج بیه‌مه‌وه و هه‌تر ئه‌و گیایه‌ش ناو ده‌با به‌ئه‌فسووناوی چونکه پیران گه‌نج ده‌کاته‌وه .

(*)-۲۴) که‌سایه‌تی (شیخ فره‌خ) کاره‌کانی- وه‌ک له‌ده‌قه‌کاندا دیاره- زۆر له‌گه‌ل ئاین و شه‌رع ناگونجێ، که‌چی عه‌وام گۆره‌که‌یان کردووه به (چاک) عه‌قلی عه‌وام وایه زۆر شت جیگۆرکێ پێ ده‌کات .

(*)-۲۵) قه‌ده‌غه‌شکاندن ره‌ه‌شتیکی هه‌میشه‌یی مرۆقه، له ئه‌فسانه‌کان زۆر دووباره ده‌بیته‌وه، هه‌ندئێ جار هۆی به‌ده‌سته‌هێنانی شتی گرنگ و ده‌گه‌مه‌نه، هه‌ندیک جاریش ده‌بیته هۆی له‌ده‌ستدانی .

(*)-۲۶) له‌ بواری به‌راوه‌ردکاری له‌ نه‌ده‌بی کوردی و فارسییدا به‌تایبه‌ت شه‌عری کلاسیکی مامۆستایان (دکتۆر نه‌مین موتایچی) و (دکتۆر محمه‌د نوری عارف) جێ ده‌ستیان دیاره .

(*)-۲۷) له‌ رووی میژوویی و ژبانی واقعی گلگامش. له‌ میژوو زنجیره‌ی پاشاکانی سۆمه‌ر گلگامش میژوویکی دیار و کاریه‌ری هه‌یه، بۆ زانیاری زیاتر ده‌توانین (ملحمه گلگامش) ی دکتۆر (تا‌هه باقر) به‌تایبه‌ت پێشه‌کییه‌که‌ی بخوێنینه‌وه .

(*)-۲۸) وه‌کو پێشتریش باسه‌مان کرد، ئه‌وه‌ی من زانیومه و خوتنده‌ومه‌ته‌وه تا ئیستا چوار ده‌قی (میرمخ) بلاوکراوه‌ته‌وه و هه‌ر ده‌قه‌ش تایبه‌ته‌ندی خۆی هه‌یه؛ به‌لام، له هه‌موو ده‌قه‌کانی نیشانه‌ی کۆنی بێر و رووداوه‌کان روونه .

(*)-۲۹) میژووی زانست له‌گه‌ل میژووی مرۆف ده‌ست پێده‌کات و به‌ره‌می زانستی هه‌ر سه‌رده‌میته‌کیش . به‌ره‌می دوا قوناغ و هه‌ولتی زاناکانی ئه‌و سه‌رده‌مییه، به‌کاره‌یتانی چه‌قۆ به‌ردینه‌کان به‌کاره‌یتانی یه‌که‌م نامیری دا‌هینراوی زانستی مرۆقه، که ئیستا گه‌یشتونه به‌کاره‌یتانی تیشکی لێزه له‌زۆر بواری ئه‌سته‌مدا .

(*)-۳۰) رۆژی ۲۶/۶/۲۰۰۰ له‌به‌ر گرنگی دۆزینه‌وه‌ی (په‌ژوه‌ی جینه‌کانی مرۆف) بێل کلینتۆن سه‌رۆکی ولاته‌یه‌که‌گرتوه‌کانی ئه‌مریکا و تۆنی بلیسر سه‌رۆک وه‌زیرانی به‌ریتانیا له‌گه‌ل چه‌ندین زانی ئه‌م بواره له‌جیهان، له‌ کۆنفرانسیکی رۆژنامه‌نووسیدا ئه‌م هه‌واله‌ گرنکه‌یان راگه‌یاندا . بۆ زانیاری زیاتر سه‌یری رۆژنامه‌ی (برایه‌تی) ژماره (۳۱۲۵) ی رۆژی ۳/۷/۲۰۰۰ بکه .

(*)-۳۱) (سه‌ره‌له‌دانی هه‌ندئێ مرۆف که نه‌مرن!) و (جۆریک ریگه‌گرتن له‌ مردن) و (له‌وانه‌یه‌ بتوانیت ته‌مه‌نی مرۆف ۱۲۰۰ سال) ئه‌م -نه‌مر- و -ریگه‌گرتن له‌ مردن- و -۱۲۰۰ سال- ژیا نه‌ دوا را و تازه‌ترین رای زاناکانه که زۆر به‌دنیاییه‌وه ئه‌مرۆ ده‌ری ده‌بن، واته زاناکان برۆی ته‌واو زانستییه‌یان هه‌یه بۆ به‌واقعی کردنی ئه‌م خه‌ونه له‌میژووییه‌ی مرۆف که له ئه‌فسانه‌کان به‌شێوه‌ی جۆراو جۆر ره‌نگی داوه‌ته‌وه .

(*)-۳۲) له‌کتیبه‌ ئایینییه‌کان به‌تایبه‌ت له‌ قورئاندا زۆرجار ئه‌و بیره‌ی (نه‌مری خودا) و (مردنی مرۆف) دووباره بووه‌ته‌وه .

ئه‌نجام!

ئه‌م لیکۆلینه‌وه‌یه تا ئیستا یه‌که‌مین لیکۆلینه‌وه‌یه که له‌نیوان ئه‌فسانه‌ی کوردی و فارسیدا به‌گشتی و تیمه‌ی (گه‌ران به‌دوای نه‌مری) به‌تایبه‌تی ده‌کۆلینه‌وه‌یه. هه‌ر ئه‌م نه‌بوونی لیکۆلینه‌وه‌یه له‌سه‌ر ئه‌فسانه‌ی تا ئیستا بوو ته‌ هۆی ئه‌وه‌ی که به‌شی یه‌که‌می ئه‌م لیکۆلینه‌وه‌یه گرنگیه‌یه‌کی تایبه‌ت به‌ئه‌فسانه‌ی کوردی بدات به‌شێوه‌ گشتیه‌که‌ی، ئه‌مه‌ش بوو هۆی ئه‌وه‌ی که لیکۆلینه‌وه‌یه دوو جو‌ر ئه‌نجامی لێ بکه‌وێته‌وه‌، یه‌که‌م: ئه‌و ئه‌نجامه‌ی له‌ به‌راوردی ئه‌فسانه‌ی کوردی و فارسیدا به‌گشتی لیکۆلینه‌وه‌یه که پێی گه‌یشته‌وه‌. دووهم: ئه‌و ئه‌نجامه‌ی به‌تایبه‌تی له‌ به‌راوردی تیمه‌ی (گه‌ران) له‌نیوان ئه‌فسانه‌ی هه‌ردوو مه‌یلله‌ تدا - به‌تایبه‌تی ئه‌و ده‌قانه‌ی که ده‌ست لیکۆله‌ره‌وه‌ که‌وتوو - لیکۆله‌ره‌وه‌ پێی گه‌یشته‌وه‌.

ئه‌نجامی لیکۆلینه‌وه‌یه له‌سه‌ر ئه‌فسانه‌ی کوردی و فارسی به‌گشتی.

- 1- لیکۆله‌ره‌وه‌ له‌ ئه‌نجامی لیکۆلینه‌وه‌یه‌که‌یدا گه‌یشته‌وته‌ ئه‌و رایه‌ی که مه‌یژووی ئه‌فسانه‌ی کوردی، له‌گه‌ڵ سه‌ره‌ه‌ڵدانی ئه‌فسانه‌ی ئه‌و مرۆفانه‌ سه‌ر هه‌ڵده‌دا که له‌ کۆنه‌وه‌ له‌ کوردستان ژباون، له‌ ژبانی ئه‌شکه‌وته‌وه‌ بۆ گونده‌ سه‌ره‌تاییه‌یه‌کان و سه‌ره‌ه‌ڵدانی رۆلی هۆز و مه‌یلله‌ ته‌کان، به‌تایبه‌ت ئه‌و هۆز و مه‌یلله‌ تانه‌ی که زاناکان به‌به‌شێکیان ده‌زانن له‌ پێکهاته‌ی مه‌یلله‌ تی کورد.
- 2- ئه‌و ئه‌فسانه‌ی که ده‌کرێ به‌ئه‌فسانه‌ی کوردی بژمه‌ردین، له‌گه‌ڵ سه‌ره‌ه‌ڵدانی ئه‌و ئایینه‌ سه‌ریان هه‌ڵداوه‌ و په‌یدا بوون که له‌ کوردستان سه‌ریان هه‌ڵداوه‌ و هه‌ردوو لا واته‌ ئاین و ئه‌فسانه‌کان کاریان لێک کردوو.
- 3- لیکۆله‌ره‌وه‌ی کورد به‌شکه‌ن و لیکۆلینه‌وه‌ی ده‌قه‌ ئه‌فسانه‌یه‌یه‌ کۆنه‌کانی - ئیرانی - کوردی ده‌توانن کاریگه‌ری ئه‌و ئایینه‌ کۆنه‌ بزانن که له‌زووه‌وه‌ له‌ کوردستان سه‌ریان هه‌ڵداوه‌.
- 4- ئه‌و مه‌یژووه‌ی که فارسه‌کان بۆ ئه‌فسانه‌ی کۆنی ئیرانی ده‌ست نیشان ده‌که‌ن، هه‌ر ئه‌و مه‌یژووه‌، مه‌یژووی به‌شێکی گرنگی ئه‌فسانه‌ی کوردیه‌یه. به‌شی مه‌یلله‌ تی کورد له‌و مه‌یژووه‌دا به‌شێکی دیاره‌.
- 5- ئه‌و ده‌ق و سه‌رچاوه‌ ئه‌فسانه‌یه‌یه‌یه‌ که فارسه‌کان به‌ (ده‌قی ئه‌فسانه‌ی ئیرانی) ناو ده‌یه‌ن، کوردیش به‌دلته‌یا یه‌یه‌وه‌ مافی ئه‌وه‌ی هه‌یه‌ ژۆریه‌ی ئه‌م ده‌ق و سه‌رچاوه‌ ئه‌فسانه‌یه‌یه‌ به‌ به‌شێکی گرنگی و به‌ده‌ق و سه‌رچاوه‌ی ئه‌فسانه‌ی خۆی بزانن.
- 6- به‌شێکی مه‌یژووی ئه‌فسانه‌ی کوردی، ئه‌و به‌شه‌ له‌ ئاریه‌ کۆچ کردوو که‌نه‌وه‌ن واته‌ له‌ ماده‌که‌نه‌وه‌ به‌ر کورد ده‌که‌وێ، له‌گه‌ڵ دامه‌زرانی ئیمپراتۆریه‌یه‌ی ماد و لێک جیا بوونه‌وه‌ی (ماد و پارس) ده‌ست پێده‌کات، ئه‌و مه‌یژووه‌ بۆ فارسه‌کانیش هه‌ر وایه‌.
- 7- به‌شێکی ئه‌فسانه‌ی کورد له‌گه‌ڵ په‌یدا بوونی زه‌رده‌شت و بلا بوونه‌وه‌ی ئایینه‌که‌ی سه‌ر هه‌ڵده‌دا و په‌رده‌سه‌ینێ و بلا و ده‌بێته‌وه‌ و که تاییه‌مه‌ندی ئه‌و ئایینه‌ و کۆنتریشی به‌سه‌ره‌وه‌یه‌.
- 8- ده‌قی (ئه‌فسانه‌ی خواوه‌نده‌کان) ی کورد ده‌توانن له‌نیو ئه‌و (اسطوره‌) ئه‌فسانه‌ی خواوه‌نده‌کان ی

ئیران بدۆزینه‌وه‌ که ئیستا به‌ (اسطوره‌) ایرانی) ناو ده‌بردن.

9- ئه‌و تیمانه‌ی که له‌ ئه‌فسانه‌ی خواوه‌نده‌کان - اسطوره‌- ی ئیرانیدا هه‌یه، ژۆریه‌ی ئه‌و تیمانه‌ راسته‌وخۆ یان به‌که‌مه‌یک گۆرانه‌وه‌ له‌ ئه‌فسانه‌ی ئاسایی ئه‌مروێ کورددا هه‌یه، چونکه‌ ئاشکرایه‌ - اسطوره‌- واته‌ ئه‌فسانه‌ی خواوه‌نده‌کان له‌ ئه‌فسانه‌ی ئاسایی کۆنتره‌.

- ئه‌نجامی لیکۆلینه‌وه‌یه، به‌تایبه‌ت له‌به‌راوردی تیمه‌ و ئه‌فسانه‌کانی گه‌ران به‌دوای نه‌مه‌ییدا.

له‌ کۆتایی به‌شی سه‌یه‌مه‌دا، لیکۆله‌ره‌وه‌ ئه‌و خالانه‌ی ده‌ستنیشان کردوو که له‌ نیوان ئه‌فسانه‌ی هه‌ردوو مه‌یلله‌ت هاویه‌ش، هه‌روه‌ها جیاوازی نیوان ده‌قه‌ کوردی و فارسییه‌یه‌کان دیاری کردوو، جیاوازی و تاییه‌مه‌ندی هه‌ر یه‌ک له‌ ئه‌فسانه‌ی کوردی و فارسی خسته‌وته‌ به‌رچاو، که ده‌کرێ ئه‌م به‌ندانه‌ وه‌ک ئه‌نجامی گشتیه‌ی لیکۆلینه‌وه‌یه که له‌به‌رچاو بگه‌یڕن، لێره‌ش جارێکی تر پێی له‌سه‌ر ژۆر له‌و خالانه‌ داده‌گه‌ینه‌وه‌ که لیکۆله‌ره‌وه‌ ته‌واو به‌ئه‌نجامی لیکۆلینه‌وه‌یه‌ ده‌زانن.

- 1- گه‌ران به‌دوای نه‌مری له‌ ئه‌فسانه‌دا، تاییه‌ت نییه‌! به‌چینیکی و مه‌یلله‌ تیک و سه‌رده‌مه‌یک، به‌لکه‌ نه‌مری بیریکی کۆنی ته‌واوی مرۆفایه‌یه‌یه، نمونه‌ی له‌ ئه‌فسانه‌ی هه‌موو مه‌یلله‌ تاندا هه‌یه‌.
- 2- کۆنترین ده‌قی گه‌ران به‌دوای نه‌مری، تا ئیستا ئه‌وه‌ی که زانراوه‌، (داستانی گلگامش) ه، که‌چی لیکۆله‌ره‌وه‌ سه‌ره‌ داوێکی له‌ ژبانی (کابرای سه‌قه‌ت) ی ئه‌شکه‌وته‌ی شانه‌ده‌ره‌ هه‌لکر دوو ته‌وه‌ و زه‌مینه‌ی ئه‌وه‌ی خۆش کردوو - پشت به‌لیکۆله‌ره‌وه‌ مه‌یژووی و ئه‌رکیۆلۆژییه‌یه‌کان - بلێ: ئه‌و کابرا سه‌قه‌ته‌ش به‌دوای له‌ش ساغی و ته‌مه‌ندریژی و نه‌مه‌ییدا گه‌راوه‌.
- 3- لیکۆله‌ره‌وه‌ گه‌یشته‌وته‌ ئه‌و ئه‌نجامه‌ی که، کۆنترین و ته‌واوترین ئه‌فسانه‌ی گه‌ران به‌دوای نه‌مری، یه‌که‌م (داستانی گلگامش) ه و دووهم (داستانی میر مح) ه و سه‌یه‌م (گه‌رانی ئه‌سکه‌نده‌ر) ه که هه‌موو مه‌رح و قۆناغه‌کانی گه‌رانی تێدا بێن.
- 4- له‌ ئه‌نجامی شیکردنه‌وه‌ی چیرۆکه‌ ئه‌فسانه‌یه‌یه‌کان ده‌ره‌که‌وت، زیاتر له‌ هۆیه‌ک هه‌یه، بۆ به‌ده‌سته‌پێانی نه‌مری، ئه‌و سه‌ره‌پای هۆیه‌ سه‌روشتیه‌یه‌کان، وه‌کو ئاو - و - گیا- ی نه‌مری - خواردنی دروستکراو و خۆشای گیراوه‌ش هه‌یه، له‌گه‌ڵ ئه‌و شوته‌یه‌ی که مردنی تێدا نییه‌!
- 5- له‌ ئه‌نجامی لیکۆلینه‌وه‌یه، لیکۆله‌ره‌وه‌ گه‌یشته‌وته‌ ئه‌و ئه‌نجامه‌ی که هه‌موو ئه‌و که‌سانه‌ی که به‌دوای نه‌مه‌ییدا گه‌راون، دوا جار که‌سانی ناودار و به‌ده‌سه‌لات بوون.
- 6- خدری زینده‌ له‌ ئه‌فسانه‌ی کوردی و فارسییه‌یه‌کاندا که‌سایه‌تیه‌یه‌کی سه‌ره‌کی نییه‌ له‌ گه‌رانه‌که‌دا، که‌چی له‌ هه‌مووان ئاسانتر و دايمتر ئه‌و ئاو و ژبانه‌ به‌ده‌ست دێنن و له‌ هیچ ده‌قیکیش نه‌که‌وته‌وته‌ به‌رچاو که دوا جار ئه‌م ئاوه‌ی دۆراندی، جگه‌ له‌وه‌ش له‌ ده‌قه‌کان به‌رده‌وام باس له‌وه‌ ده‌کرێ که خدری زینده‌ له‌ ریزی مرۆفی ئاساییدا نه‌ماوه‌ و چووته‌ ریزی فریشته‌ و مه‌لا یکه‌تان.
- 7- هه‌موو ئه‌وانه‌ی که ئه‌و ئاوی نه‌مری، یان هۆیه‌کانی نه‌مری به‌ده‌ست دێنن، ژۆریه‌ی هه‌ره‌ ژۆریان دوا جار له‌ده‌سته‌ی ده‌ده‌ن، ئه‌وانه‌ش که له‌ده‌سته‌ی ناده‌ن هه‌ندیکیان له‌و ژبانه‌ بێزار ده‌بن و له‌و داخوازییه‌ په‌شیمان ده‌بنه‌وه‌، ئه‌و که‌سه‌ی که هه‌تا سه‌ر به‌نه‌مری ده‌میته‌وه‌، ده‌چێته‌ ریزی فریشته‌ و

خوداوه‌ندان.

۸ - دەرکه‌وت سځ جوړ نه‌مړی هه‌یه، ئه‌وانه‌ی که که‌سایه‌تییسه‌کان خوځیان به‌دوای ئه‌و نه‌مړییه‌دا ده‌گه‌رښ، ئه‌وانه‌ی که به ریځکه‌وت هۆیه‌کی نه‌مړییه‌دا ده‌ست ده‌که‌وئ، ئه‌وانه‌ی که پاش مردنیان خه‌لک به‌نه‌مړیان ده‌زانن.

۹ - ئه‌و که‌سایه‌تییانه‌ی که به‌دوای نه‌مړییدا گه‌راون، له ئه‌فسانه فارسییه‌کاندا هه‌ر هه‌موویان (پیاو!) ن، له ئه‌فسانه کوردییه‌کانیش ته‌نیا یه‌کیکیان (ژن!) ه.

۱۰ - له ئه‌نجامی لیکوئینه‌وه‌که دەرکه‌وت، ئه‌گه‌رچی زۆرکه‌س به‌شوق و سه‌رکیشی و پیداکرتنه‌وه سه‌ر و مال له ریگای به‌ده‌سته‌پینانی نه‌مړی داده‌نښ، که‌چی که‌سانی واش هه‌ن، زۆر به‌ئاگادارییه‌وه ئه‌و هۆی نه‌مړییه رت ده‌که‌نه‌وه.

۱۱ - له ئه‌فسانه‌کان دەرکه‌وتوه که خوداوه‌ندان به‌شپوه‌یه‌کی گشتی هه‌ر له سه‌ره‌تاوه. نه‌مړی و ژبانی هه‌میشه‌ییبیان بۆ خوځیان هه‌لبژاردوه و (مردن) یشیان کردووته به‌شی مرۆف، هه‌ر ئه‌م بیسه‌ ئایینه‌کانیش پشتگیریان لی کردووه.

۱۲ - له لیکوئینه‌وه‌که‌دا دەرکه‌وت، ئه‌گه‌ر مرۆف زۆرجار له‌وه سه‌رنه‌که‌وتوه که نه‌مړی هه‌میشه‌بی ده‌ست بکه‌وئ، به‌لام، زۆرجاریش له‌ش ساغی و ته‌مه‌ندرښی به‌ده‌ست هیناوه.

۱۳ - لیکوئله‌روه گه‌یشتووته ئه‌و ئه‌نجامه‌ی که زۆریه‌ی هه‌ره زۆری ئه‌وانه‌ی به‌دوای نه‌مړییدا گه‌راون، دواجار له به‌ده‌ست هینانی هه‌میشه‌ییدا سه‌رنه‌که‌تون، ئه‌مه وه‌ک حیکمه‌تیکي ژبان و سه‌لمانندی ئه‌و رایه‌ی که ده‌لئ: «مرۆف هه‌رچی بکات له‌ده‌ست مردن رزگاری نابئ» به‌لام، له‌گه‌ل ئه‌وه‌شدا هیشتا ریژه‌یه‌کی زۆر که‌م هه‌یه که نمونه‌ن بۆ به‌ده‌ست هینانی ژبانی هه‌میشه‌یی له‌نیو ئه‌فسانه‌کاندا، ئه‌م ریژه یه‌کجار که‌مه‌ش تروسکه‌ی کزی ریگای به‌رده‌وامی ئه‌و گه‌رانانه‌یه.

پاشکوی وینہکان



گلگامش له کاتی شیر کوژیدا:

گلگامش پاشای پینجه می سۆمه‌رییه‌کان و خوداو‌ندی په‌رستراوی سه‌رده‌میکی ئیلامییه‌کان و پالّه‌وانی ئەفسانه‌ی گه‌ران به‌دوای (گیایی نهمری) دا، لیتره له‌کاتی شیر کوژیدا به‌هونه‌ریکی جوان به‌رجه‌سته کراوه.

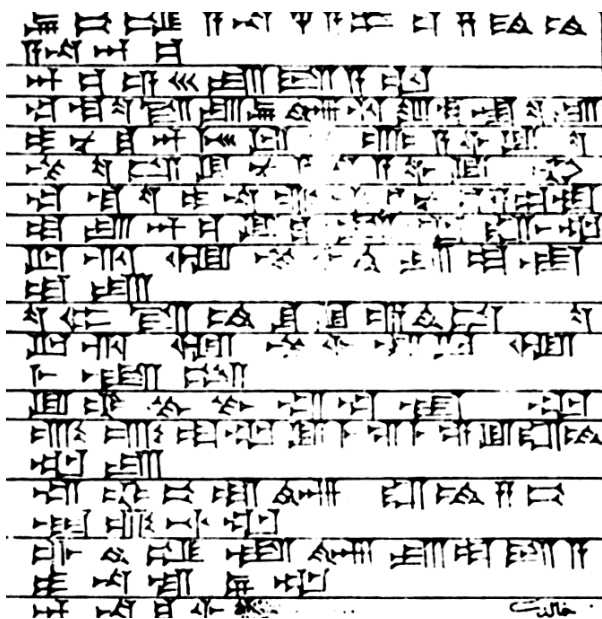

به‌شیک له داستانی

گلگامش:

به‌ئەلف و بێ و زمانی
 سۆمه‌ری، ئەو سۆمه‌رییانه‌ی
 که وه‌کو ده‌رکه‌وتوووه،
 به‌شیک‌کی گرنگن له
 پینکها‌ته‌ی میله‌ته‌ی کورد،
 لیتره‌دا ژنه‌ی خاوه‌ن دوکان
 ئامۆژگاری گلگامش ده‌کات،
 که واز له‌ بیری به‌ده‌سته‌پینانی
 (گیایی نهمری) بیتی و
 هه‌ولی دل‌خۆش‌کردنی ژنه‌که‌ی
 بدا و ده‌ست به‌سه‌ر
 مندا‌له‌کانیدا بیتی.



ئەناھیتای خوداوەند:

ئەو خوداوەندەدی لە زۆر سەردەم
و لە زۆر لای کوردستان
پەرس تراوە، ویتەکە بۆ سەدەدی
هەفتەمی پیش زابین
دەگەریتەووە و لە ناوچەدی
لورستان دۆزراوەتەووە، ئەو
خوداوەندە ژنە لیترە بەماسی و
گۆل دەورە دراوە، لەووە دەچێ،
لەم ویتە یەدا وەک خوداوەندەدی
دەریا و ئەشق بەرچەستە



رۆپۆرەسمی پاشایەتی:

نەرسی پاشای ساسانییەکان چەمبەری پاشایەتی لە دەستی ئەناھیتای خوداوەند وەر دەگری، ئەمەش
پشتگیری خوداوەند - ئایین - ه بۆ پاشا کە لەو رۆژگارەدا پیتویستییهکی پاشایەتی بوو. ئیستاش لە
کوردستان ناوی ئەم خوداوەندە - ئەناھیتا - بەشپۆهێ - ناھید - و - ناھیدە - بۆ کۆچ و ژنان ماوەتەووە.

ئەو خوداوەندەدی لە زۆر سەردەم
و لە زۆر لای کوردستان
پەرس تراوە، ویتەکە بۆ سەدەدی
هەفتەمی پیش زابین
دەگەریتەووە و لە ناوچەدی
لورستان دۆزراوەتەووە، ئەو
خوداوەندە ژنە لیترە بەماسی و
گۆل دەورە دراوە، لەووە دەچێ،
لەم ویتە یەدا وەک خوداوەندەدی
دەریا و ئەشق بەرچەستە

وەلامی ئوتۆناپشتم:

لیترە، ئوتۆناپشتم - نوح
- باسی ئەو دەکات کە
چۆن توانی نەمریی
بە دەست بێنی، ئەو دەش
وەلامی ئەو پرسبارەدی
(کلگامش) ه کە پیشتر
لیتی پرسیبوو! تۆ چۆن
توانیت نەمریی بە دەست
بێنی؟



ئەشتاری خوداوەند:

خوداوەندەدی بە دەسەلاتی ئیشتق و دلداری، کە چیرۆک
و ئەفسانەدی زۆری ئەم خوداوەندە ئیستاش لە بەر
دەستە، رۆژانیک بە (عەشتاری ئەربیل - هەولێر)
ناسراوە، هەندیک لە زانایان بۆ ئەو دەچن کە
پەیبەندییەکی زۆر لەنیوان - ئەفرۆدیت و ئەناھیتا و
عەشتاردا هەبێ.



کووپه گۆز:

جۆزیکى تر له ناشتنى
مردوو، که پاش ئه وهى
ئیسک به ته نیا ده مایه وه،
ئیسکى مردوو که ده خرایه
نیو کووپه، ئه م کووپه گۆزانه
له کوردستانیش زۆر
دۆزراونه ته وه.



پادشایه کى گوتى:

ئهمه په یکه رى پادشایه کى
گوتییه کانه، که له هه زاره ی
سییه مى پیتش زایین ژیاوه،
په یکه ره که کارى
په یکه رسازى نیلامییه کانه،
ئهمه ش به لگه یه کى به هیتى
په یه ندى گوتى و
نیلامییه کانه، که
هه ردو لاشیان هه ریه که و
به شیکن له پیکهاته ی
میلله تى کورد.



ئه ناھیتای خودا وه ند:

شێوه یه کى ترى ئه ناھیتای
خودا وه ند، که دوو زولفى
تا سه ر پیتیه کانى
شۆزبووه ته وه، ئه م
په یکه ره له (سه مه رقه ند)
دۆزراوه ته وه.



گۆزیک پیتش میتزوو:

شێوه ی له گۆزنان و
شاردنه وه ی ئه م مردوو، باس
له باوه رى ئایینی و
دابونه ریتى کۆمه لایه تى ئه و
خه لک و سه رده مه ده کات،
که بر وایان به
زیندوو یوونه وه یه کى تر
هه به وه، جه ره و کووپه کان و
خواردنه وه ی مردوو که ی تی
کراوه. گۆزه که له (حه سه نلو)



پهیکری میتراى خوداوه‌ند:

له کاتی قوریانیکردنی گایه‌کدا، ئەم جزره په‌یکه‌رانه له زۆر لای جیهان
بلاوبوونه‌ته‌وه، ئەم‌ه‌ش نیشانه‌ی بلاوبوونه‌وه‌ی نایینی (میهر په‌رستی) یه‌که
سه‌رده‌مانیک له کوردستانیش نایینیکى بلاوبووه.



دوو سواری سیکه‌کان:

ئەو میللە‌ته‌ی که له سال‌وه‌گه‌ری مردنی پاشاکه‌یان، په‌نج پالەوان به‌ئەسپه‌وه‌ خۆیان بۆ پاشا
مردووه‌که‌یان ده‌کرده‌ قوریانی.



بازاری گه‌ره‌ی کوردستان:

له‌م وینه‌یه‌دا ژبانی رۆژانه و بازاریکی گه‌ره‌ی کوردستانی هه‌زاره‌ی دووه‌می پیش زاین خراوه‌ته
به‌رچاو، که له‌م بازاریدا کرین و فرۆشتن و ئالوگۆزی مه‌ر و گا و بالنده و دانه‌وتیله و که‌رسته‌کان به‌روونی
دیاره و بازاریکه‌ پره له‌ دوو چه‌رخه‌ی جوان و پیشکه‌وتوو، که به‌ گا و ئەسپ و ولاخی به‌رزه راده‌کیشرتین.



خوداوه‌ندی میترا:

له‌ کاتی هاتنه‌ دنیای
ئەم خوداوه‌نده، ئەوه‌ی
سه‌رنج راده‌کیشی،
به‌ده‌ستیکى بلتسه‌ی
ئاگری به‌ده‌سته‌وه‌یه،
ده‌سته‌که‌ی تری
کیردیکى تیر.



شازاده یه کی میدیه کان:

وینه یه کی بچو وکی
 قه لایه که ی خوی
 به دهسته وه یه و به یه کیکی
 له خوی مه زنتری پیشان
 ددها. نه مهش نیشانه ی
 پیشکه وتنی نه ندازیاری
 بینا کاری و قه لاسازییه له و
 سرده مه دا.



سهر کرده یه کی میدیه کان:

له وه ده چی له م کاته دا جلّه وی
 نه سپتیکی به دهسته وه بی، به
 هه بییه ته وه به ره و پیش دهر و،
 ههر نه و جلویه رگه ی له به ردایه
 که له زۆر وینه ی میدیه کان
 دوویاره ده بیته وه،
 گونجانیکی زۆر له نیوان
 کلاو و سهر به رگ و بیتلاوه
 قایشپتیچه که یدا هه یه.

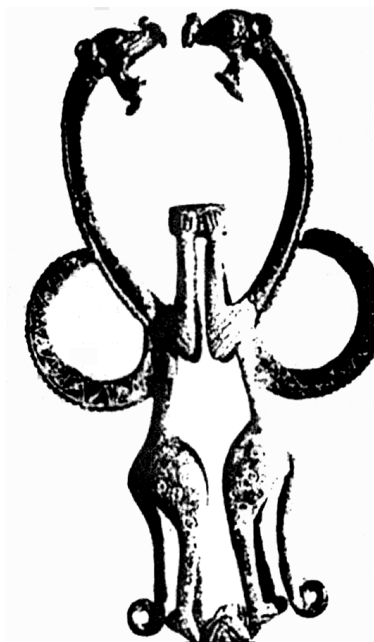

دوو شیری بالدار:

له کاتی شه ی و
 نامبازیونی یه کتردا
 به رجهسته کراون، نه م
 جوژه دهستکرا دنه
 به هونه ری لوپستان
 ناسراون، که
 شتیویه کی نه فسانه یی
 و سوریا لیبیان
 دراوه تی.

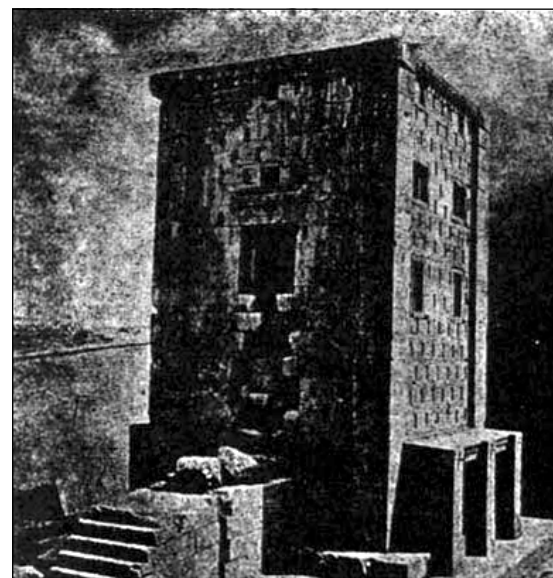

کابه ی زهردهشت:

نه و په رستگایه ی که به دژنقیشت -
 دژنویشت. قه لای نووسین -
 کتیبخانه ی - کتیبی ناویستای ناو
 ده یه ن، نه و ناویستایه ی که گوا یه
 به ناوی زتیر له دوازه هه زار
 پیسته گا نووسرا بو وه و
 نه سکه ندهری مه قدونی سووتاندی،
 ههر له بهر نه و ناویستا سووتاندنه ش
 بوو که زهردهشتیه کان
 به نه سکه ندهریبان ده گوت
 (له عه تی).

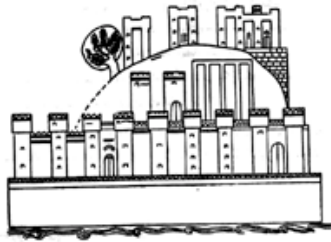

قهلای میدیه کان:

ئەمە وێنەی دوو قهلائی
میدییه کانه، که له پاشماوه
ناشوورییه کانه وه به دهست
که وتوون، هەر ئەم جوژه ()
شاره قهلا (یه ش بوو، که
پاشای میدیه کان به
شێوه یه کی، ئەفسانه یی
تیبیدا دهژیا.

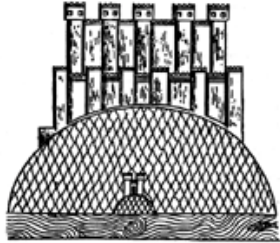

جهنگاوه رێکی میدیه کان:

به ههردوو دهست رēmیکي ئەستووری به دهسته وه گرتووه و به شان و شهوکه ته وه ناماده ی جهنگه،
هونه رمه نده که ش به هونه رێکی پیشکه وتوو وه ک دیواره نديک دایه يتاوه.



جهنگاوه ره میدیه کان له کاتی شهردا:

دوو جهنگاوه ری میدی له کاتی شهردا له گه ل سیکه کان، هونه رمه ند وێنهی میدیه کانی بالتر و
لیهاتووتر و سه رکه وتوو خستووته به رچاو، که تیر و که وان و به رگیان له هی سیکه کان
پیشکه وتووتره.

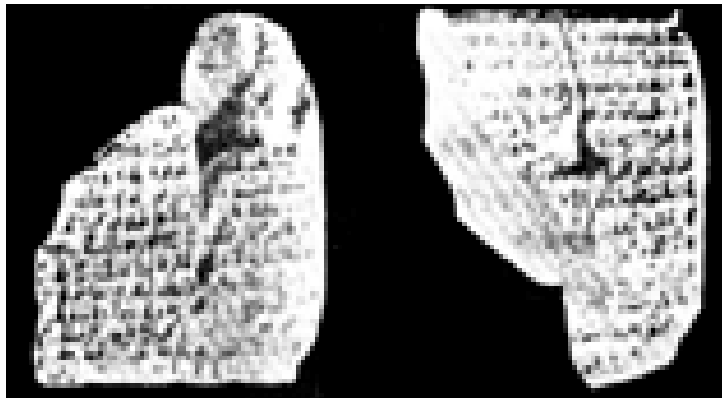

دوو بهرده نووسی میدیه کان:

هیرۆدۆتس باسی زمان و نووسینی میدیه کان دهکات، که ئەمەش بۆ خۆی به لگه یه کی گرنگی
پیشکه وتن و شارستانییه تی میدیه کانه، ئەمەش نیشانه ی ئەوه یه، که له دامه زانندی
ئیمپراتۆرییه ته که بیان پیشینه یه کی پیشکه وتوو و له میژینه یان هه بووه. ئەم دوو بهرده نووسه ش نمونه یی
نووسین و جوژی نووسینی میدیه کانه، له وه دهچێ هیشتا زۆر نووسینی تر له ژێر زه ویدا بێ و
چاوه پێی دهستی زانا و دلسۆزه کان بن.



ئەسكەندەرى شاخدار:

ئەم وئىنە يە لە سەددەى دووھەمى پىش
 زايبىن دروستكراو، لىترە ئەسكەندەر
 وەك سەر كەردە يەكى شاخدار
 بەرچەستە كراو، كە لە سەرچاوە
 مېژووبى و دەقە ئەفسانە يىبەكان،
 ھەندىكىيان باسى ئەو دەكەن، كە
 ئەسكەندەر دوو شاخى ھەبوو،
 ھەندىكىش (ذوالقرنين) بە ماناى
 خاوەنى دوو شاخ لىكەدەدەنەو.
 ئەسكەندەر بۆ خۆى و
 شاخدار يىبەكەشى زياتر كەردووبەتى
 بە پالەوان و كەسايەت يىبەكى
 ئەفسانە يى.



ھونەرى مېدېيەكان:

ئەم خەنجەر و پەرداخە
 دەستكردى
 ھونەرمەندانى
 مېدېيەكانن و
 ھەردووكيان زۆر بە
 ھونەرەو لە زىپى
 دروستكراون، ئەمەش بۆ
 خۆى نىشانەى
 دەولەتەندى و
 پىشكەوتنى پىشەسازى
 و ھونەرى بەرزى ئەوانە.



ئەسكەندەرى غەمبار:

ئەمەش وئىنە يەكى تىرى
 ئەسكەندەرە و ھەر لە
 سەددەى دووھەمى پىش
 زايبىن دروستكراو؛
 بەلام، لەم وئىنە يەدا وەك
 خواو ھندىكى گەنج و
 غەمبار بەرچەستە كراو.

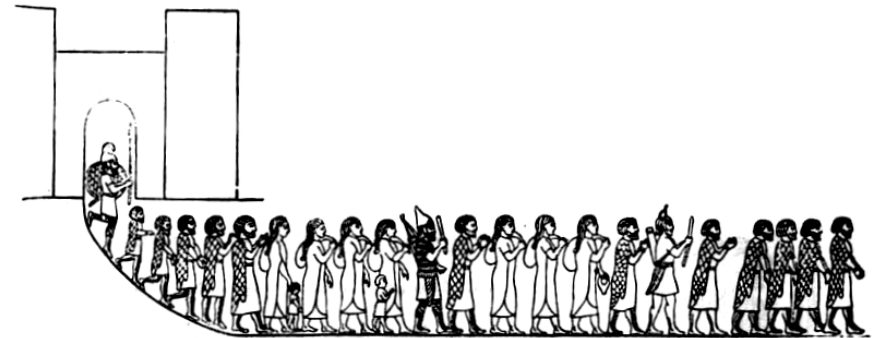

كۆچى بە زۆر:

ئەم خەلكەى بە دوایی يەكدا رىزبووبىنە، بە ژن و پىياو و مندالەوہ كە پىياوكان دەستيان بەستراو،
 مېدېيەكانى دانىشتووى ئەم شارە قەلا يەن كە دەرگاگەى ديارە، ئەو ھەش ئاشوور يىبەكانن بە زۆر
 رايان دەگوتىزن، لە وىنەكەشدا ديارە كە خەلكەكە ھەر ھىندە مالى خۆيان لە گەل خۆ دەبەن كە ژنەكان بەشان
 بۆيان ھەلدەگىرئ ئەكۆچرەو ھەش لە سەددەى ھەشتەمى پىش زايبىن رووى داو، ئەمەش بەلگە يەكى تىرى
 ھەبوونى مېدېيەكانە پىش دامەزراندنى ئىمپراتۆرىيەتەكەيان وەك خاوەن قەلا و حكومەت جگە لەوہى
 بەلگە يەكيشە، كە مېدى - كورد - زۆر لە مېژەو بە زۆر شىپوہ لە قەلا و شار و ولاتى خۆى دوور
 دەخرىتەوہ.

سەرچاوهکان:

تیبینی: له گهڵ داوای لیبورن، هه ندیک له ژماره ی کتیبه کان دووباره ده بنه وه و به (أ) لیک جیا کراونه ته وه، هه له یه کی هونه ری بوو، زۆرمان هه ولدا بۆمان چاک نه کرا.

کتیبه کورده یه کان:

- (۱) ئەولیا چهلەبی، سیاحه تنامه ی ئەولیا چهلەبی- کورد له میژووی دراوسێکانیدا، وه رگیترانی: سه عید ناکام. به غدا- ۱۹۷۹.
- (۲) ئی. م. دیاکوئۆف، میدیا، وه رگیترانی: برهان قانع (دار الحریة للطباعة بغداد) چ ۱، عیتراق، به غدا- ۱۹۷۸.
- (۳) ئۆسکارمان، تحفه مظفریه، پیتشه کی و ساخرکردنه وه و هیتانه سه ر رینووسی کوردی. هیتمن موکریانی. ب ۱، چاپخانه ی کۆری زانیاری کورد- به غدا- ۱۹۷۵.
- (۴) ئۆسکارمان. تحفه مظفریه، پیتشه کی و ساخرکردنه وه و هیتانه سه ر رینووسی کوردی، هیتمن موکریانی، ب ۲، چاپخانه ی کۆری زانیاری کورد، به غدا- ۱۹۷۵.
- (۵) تاریخ کاریزی، سام و جه مشیر، چ ۱، کوردستان، هه ولیر- ۱۹۹۹.
- (۶) جه لال ته قی، شه وانی گوپی ئاگردان، چاپخانه ی زانکۆی سه لاهه دین، ب ۱، چ ۲، هه ولیر- ۱۹۸۴.
- (۷) جه مال نه به ز، سه رنجدانیک له میتۆلۆژیای کورد. بلاوکراوه ی ئەکادیمیای کوردی بۆ زانست و هونه ر ستۆکھۆلم، سوئید- ۱۹۸۶.
- (۸) جه مال ره شید، لیکۆلینه وه یه کی زمانه وانی ده رباره ی میژووی ولاتی کورده واری، بلاوکورده وه ی ده زگای رۆشنبیری و راگه یاندنی کوردی، چ ۱، به غدا- ۱۹۸۸.
- (۹) چیرۆک نفیس، مه می ئالان کۆی کردووته وه و پیتشه کی بۆ نووسیوه، صالح عه لی گوللی و ئەنوه ر قادر محه مه د له رینووسی لاتینییه وه هیتناویانه ته سه ر رینووسی؟ کۆری زانیاری کورد و فره هه نگیان بۆ کردووه، چاپخانه ی کۆری زانیاری کورد، به غدا- ۱۹۷۷.
- (۱۰) هه سو هورمی، په رستگه ها لالش، چاپخانا ده وک، چ ۱، ده وک- ۲۰۰۰.
- (۱۱) هه سو هورمی، مر ن ل جه م ئیزدیان، چاپخانه ی هاوار، ده وک- ۲۰۰۰.
- (۱۲) خالد حسین، ده رگه هه ک بۆ فۆلکلۆری کوردی، ده زگای رۆشنبیری و بلاوکورده وه ی کوردی. به غدا- ۱۹۸۵.
- (۱۳) خدری سلیمان، گوندیاتی، چاپخانه ی (الحوادث) چ ۱، به غدا- ۱۹۸۵.
- (۱۴) ره شاد میران، (دکتور) ره وشی ئایینی و نه ته وه یی له کوردستاندا، کتیبی سه نته ری برابه تی، چاپخانه ی وه زاره تی په روه ده ی هه ریمی کوردستان، چ ۲، هه ولیر- ۲۰۰۰.
- (۱۵) سه لام مه می، به رواردی ده ئه فسانه و چیرۆکی میلیلی، ناوه ندی چاپمه نی و راگه یاندنی خاک،

- (۳۲) محمدهد فہریق حسہن، مہملہ کہ تی ماسی، بلاو کراوہی و ہزارہ تی روشنبیری، ژمارہی (۲۶) چ ۱، ھولیر-۱۹۹۷.
- (۱۳۳)- محمدهد نادری، چیرۆکی دروست بوون و ئادہم و ھووا، چاپخانہ (؟) ولات و شار (؟) سالی چاپ-۱۹۹۹
- کتبہ فارسیہ کان:**
- (۳۳) کتاب مقدس یعنی کتب عہد عتیق و عہد جدید، بہ نفقہ جماعت مشہور بہ بریتش وفون بیبل سوسائیتی، دار السلطنۃ لندن- مطبوع گردیدہ فی سنہ ۱۹۰۱.
- (۳۴) آلن کارڈک، کتاب ارواح، ترجمہ، دکتر محسن فرساد، ناشر دنیای کتاب، پیک ایران، تہران- ۱۳۷۱.
- (۳۵) ابو القاسم اسماعیل پور، اسطورہء آفرینش در آیین مانی، انتشارات فکر روز، تہران ۱۳۷۵.
- (۳۶) ابو الریحانی، فلسفہ ہند قدیم. ترجمہ: دکتر اکبر دانا سرشت، چ ۳، تہران- ۱۳۶۳.
- (۳۷) احمد تفضلی، تاریخ ادبیات ایران پیش از اسلام بہ کوشش دکتر ژالہ آموزگار، تہران- ۱۳۷۷.
- (۳۸) اریک فون دانکن، الہہای گذشتگان، مترجمان: ہایون حرم، رضا رامز، انتشارات مؤسسہء فرہنگی انتشارات محسنی، چ ۲، ایران- ۱۳۷۳.
- (۳۹) ایرج بہرامی، اسطورہ اہل حق، نشر آتیہ، چ ۱، تہران- ۱۳۷۸
- (۴۰) آیت اللہ محمدی، جغرافیای تاریخی ایوان کلہر- چ ۱ - ایران- ۱۳۷۶.
- (۴۱) بہرام فرہوشی (دکتر) جہان فروری، ایران، تہران، چ ۱، ۱۳۶۴.
- (۴۲) بہرام فرہوشی (دکتر)، ایرانویج، انتشارات دانشگاه تہران ۱۳۷۴.
- (۴۳) پورداد، پنجا گفتار پورداد، بکوشش: مرتضی گرمی، انتشارات امیر کبیر، ایران و ہند (پریا) سال چاپ - ۱۳۴۳.
- (۴۴) پورداد، گاتھا، سرودہای مقدس پیغمبر ایران حضرت سینتمان زردشت، اوستا، از سلسلہ و انتشارات المحمن زردشتیان ایران، بمبئی و ایران- سال چاپ (؟).
- (۴۵) پورگریمال، اسطورہ های خاور میانہ، ترجمہء: مجتبیٰ عبداللہ نژاد، انتشارات ترانہ، ایران مشہد، چ ۱- ۱۳۷۶.
- (۴۶) پیرامیہ، تاریخ عیلام ترجمہء: شیرین بیانی، انتشارات دانشگاه تہران، چ ۲، تاریخ انتشار- ۱۳۷۲.
- (۴۷) تئودور نولدک، حماسہ ملی ایران، ترجمہء: بزرگ علوی، بامقدمہ و سعید نفیسی، انتشارات دانشگاه تہران، چ ۱، - ۱۳۲۷.
- (۴۸) ترسیلات گات توشانو، آمازون، اساطیر و افسانہا، ترجمہء: سیروس شاملو، انتشارات فکر روز، چ ۱، تہران- ۱۳۷۷
- (۴۹) ج. مفرد، نیاکان باستان کرد در تاریخ و اسطورہ ہا، کتاب ارزان، ب ۱، چ ۱ سوئید- ۱۹۹۴.

- چاپخانہی زاموا، کردستان، سلیمان- ۱۹۹۹.
- (۱۵) شہرہ فخانہ بہ دلیسی: شہرہ نامہ، وەرگیرانی: ھزار، چاپخانہی جہواھیری چ ۲، ئیران، تاران- ۱۹۸۱.
- (۱۶) شاکر فہتاح، یەزیدیہ کان و نایینی یەزیدی، چاپخانہی کامہران، چ ۱، سلیمان- ۱۹۶۹.
- (۱۷) صدیق بوڑہ کہیی (صفی زادہ)، میژووی و یژہی کوردی، ب ۱، انتشارات ناجی، ایران، بانہ. کردستان- ۱۳۷۰.
- (۱۸) طہ باقر، داستانان گلگامیش، وەرگیرانی: سہلاح سہعدلا، بہ لاف کرنا ئەمینداریا گشتی یا رەوشەنبیری و لاوان ل دەفہرا کوردستان، چاپخانہ (دار الحریۃ للطباعة) چ ۱ ۱۹۸۸.
- (۱۹) طارق جمباز، چل کہزی، چاپخانہی روشنبیری و لاوان، چ ۱، ھولیر- ۱۹۸۹.
- (۲۰) عەزیز گەردی. ئەدەبی بەراوردکاری، چاپخانہی کوپ، بەغدا- ۱۹۸۲.
- (۲۱) عبدالرقيب يوسف، شوتینہ وارہ کانی نہوئ لہ شاخی سوورین، بہ یارمہ تی ریکخواوی میدیکۆی ئەلمانی چاپکراوہ، سالی - ۱۹۹۴.
- (۲۲) عبدالرحمن نقشبندی، ھەبوو.. نەبوو، دەزگای روشنبیری و بلاو کردنہوہی کوردی، مطبوعہ (شفیق) بەغدا- ۱۹۸۰.
- (۲۳) عزیزدین مستہفا رەسول (دکتور)، لیکۆلینہوہی ئەدەبی فۆلکلۆری کوردی، لەسەر ئەرکی زانکۆی سلیمان لہ چاپ دراوہ، چ ۲، سالی چاپ- ۱۹۷۹
- (۲۴) قەناتی کوردۆ- کوردۆیف (پروفسور)، کۆمەلہ تیکستی فۆلکلۆری کوردی، ھینانہ سەر رینووسی کوردی و ساغ کردنہوہ و وشە و لیکدانہوہی مامۆستایان: شکور مستہفا، ئەنوہر قادر محمەد. پیشەکی و پیداجوونہوہی د. ئەورەحمان حاجی مارف.
- (۲۵) کہمال مەزھەر ئەحمەد (دکتور)، میژوو. چاپخانہی (دار آفاق عربیۃ - بغداد) چ ۱، بەغدا- ۱۹۸۳.
- (۲۶) کاوس قەفتان (دکتور) ئەفسانہکانی میللہ تانی ئاسیا، لە بلاو کراوہ کانی ئەمینداریہ تیبی گشتیی روشنبیری و لاوان، چاپخانہی (علاء) چ ۱، بەغدا- ۱۹۸۵.
- (۲۷) مەولود ئیبراھیم حسەن. قەدەغە شکیننی، دەزگای چاپ و پەخشیی سەردەم، سلیمان- ۲۰۰۰.
- (۲۸) محمەد ئەحمەد تەھا (کامہران موکری)، ئەدەبی فۆلکلۆری کوردی، ب ۱، زانکۆی سەلاحەدین، سالی ۱۹۸۴.
- (۲۹) محمەد کەریم شەریف، سوار چاکی لە لاوکی کوردەواریدا، چاپخانہی (ئەسەد)، چ ۱، بەغدا- ۱۹۷۸.
- (۳۰) محمەد کەریم شەریف، ھەقایەتی کوردەواری، بەغدا- ۱۹۸۵.
- (۳۱) محمەد ئەمین زەکی، کوردو کوردستان، جلد (۱-۲-۳)، چاپخانہی دار السلام، بغداد، سالی چاپ- ۱۹۳۱.

- (۵۰) ج. مفرد، نیاکان باستان کرد در تاریخ و اسطوره ها، کتاب ارزان، ب، ۲، چ، ۱، سوئید-۱۹۹۵.
- (۵۱) جابر عناصر، شناخت اساطیر ایران، انتشارات سروش، چ، ۱، ایران، تهران- ۱۳۶۸
- (۵۲) جان هینلز، شناخت اساطیر ایران، ترجمه: ژاله آموزگار- احمد تفضلی، ایران چ، ۱، تهران- ۱۳۶۸.
- (۵۳) جلیل دوستخواه، اوستا گزارش و پژوهش، ج، ۱، انتشارات مروارید، چاپ گلشن، ایران، چ، ۳، تهران- ۱۳۷۵.
- (۵۴) جلیل دوستخواه، اوستا گزارش و پژوهش، ج، ۱، انتشارات مروارید، چاپ گلشن، چ، ۳، تهران- ۱۳۷۵.
- (۵۵) جلال ستاری، اسطوره در جهان امروز، انتشارات امور خارجه، نشر مرکز، چ، ۱، ایران، تهران- ۱۳۷۶.
- (۵۶) جمال میر صادقی، داستان و ادبیات، چ، ۱، ایران، تهران- ۱۳۷۵.
- (۵۷) چغری هاوس هولد، گزنفون، بازگشت ده هزار یونانی، ترجمه: منوچهر امیری، انتشارات نیل، چاپ امیر کبیر، طهران- ۱۳۳۹.
- (۵۸) حبیب الله تابانی، کردستان، برسی اوضاعی طبیعی اقتصادی انسانی، (در نمونه کردستان مکرری) انتشارات سیدیان، چاپ رچائی، چ، ۲- ۱۳۵۸.
- (۵۹) حسن صفوی (دکتر)، انسان پس از مرگ، انتشارات مرکز، تهران، چ، ۱- ۱۳۶۳.
- (۶۰) حسین میرکامی، افسانه های دیار همیشه بهار، سروش، تهران- ۱۳۷۴.
- (۶۱) داریوش شایگان، ادیان و مکتبهای فلسفی هند، ج، ۲، مؤسسه انتشارات امیرکبیر، چ، ۲، تهران- ۲۵۳۶(?)
- (۶۲) داریوش شایگان، ادیان و مکتبهای فلسفی هند، ج، ۲، مؤسسه و انتشارات امیرکبیر، چ، ۱، تهران- ۲۵۳۶(?)
- (۶۳) دونا روزنبرگ، اسطوره های خاور دور، ترجمه: مجتبا عبدالله نژاد، انتشارات ترانه، چ، ۱، ایران، مشهد- ۱۳۷۵.
- (۶۴) رحیمی عقیفی (دکتر)، اساطیر و فرهنگ ایران در نوشته های پهلوی، انتشارات توس، چ، ۱، ایران، تهران- ۱۳۷۴.
- (۶۵) ژاله آموزگار (دکتر) احمد تفضلی، اسطوره زندگی دشت، انتشارات (?) چاپ اول، ایران، تهران- ۱۳۷۰.
- (۶۶) ژاله آموزگار، تاریخ اساطیر ایران، سازمان مطالعه و تدوین کتب علوم انسانی دانشگاهها (سمت) تهران- ۱۳۷۴.
- (۶۷) س. سولوکوف، زبان اوستائی، ترجمه: دکتر رقیه بهزادی، مرکز انتشارات علمی فرهنگی، چ، ۱، ایران - ۱۳۷۰.
- (۶۸) شاهرخ مسکوب، چند گفتار در فرهنگ ایران، انتشارات چشم چراغ، چ، ۱، تهران- ۱۳۳۷۱.
- (۶۹) شجاع الدین صفا، افسانه و خدایان، ناشر پنگاه مطبوعاتی کوئمبرگ، چاپخانه اتحاد، سال چاپ(?)
- (۷۰) صدیق صفی زاده (بوره‌کیمی)، واژه‌های همانند در پهلوی و کردی، چاپ رشیدی، تهران- ۱۳۵۰.
- (۷۱) عباس قدیانی، تاریخ ادیان و مذاهب در ایران، انتشارات انیس، چ، ۱، تهران- ۱۳۷۴.
- (۷۲) عبدالحسین زرین کوب، پله پله تاملات خدا، انتشارات علمی، چاپخانه مهرت، چ، ۱، تهران- ۱۳۷۵.
- (۷۳) عزیز الله جوینی (دکتر)، شاهنامه، انتشارات دانشگاه، ج، ۱، چ، ۲، تهران- ۱۳۷۵.
- (۷۴) عزیز الله جوینی (دکتر)، نبرد اندیشه‌ها در حماسه رستم و اسفندیار از دستنویس موزه لنینگراد انتشارات دانشگاه تهران، چاپ دوم تهران- ۱۳۷۲.
- (۷۵) ع. پاشائی، تاریخ آیین بودا، (هینه یانه) انتشارات (?) چ، ۱، چ، ۱، تهران- ۱۳۶۹.
- (۷۶) علی شریعتی (دکتر)، تاریخ ادیان - جامعه شناسی، مؤسسه ارشاد، ایران طهران، ۱۳۵۰.
- (۷۷) علی درویشیان، افسانه‌ها نمایشنامه‌ها و بازیهای کردی، انتشارات (?) چ، ۱، چ، ۱، تهران- ۱۳۶.
- (۷۸) علیقلی محمود بختیاری، زمینه فرهنگ و تمدن ایران، نگاهی به عصر اساطیر، دفتر یکم، چ، ۳، ایران- ۱۳۵۸.
- (۷۹) عماد الدین دولت شاهی، رستم سهراب، انتشارات خیام، چ، ۱، ایران- ۱۳۷۷.
- (۸۰) غلامرضا ستوده (دکتر)، نمیر ازین پس که من زنده‌ام، انتشارات دانشگاه تهران، چ، ۱، ایران- ۱۳۷۴.
- (۸۱) فریدون شایان، سیر در تاریخ ایران باستانی، چاپ اشنا، چ، ۳، ایران، تبریز- ۱۳۵۱.
- (۸۲) فریدون جنیدی، زندگی و مهاجرت نژاد آریا براساس روایات ایرانی، انتشارات بلخ، چ، ۱، ایران- ۱۳۵۸.
- (۸۳) فردوس: شاهنامه، براساس چاپ مسکو، انتشارات ققنوس، نه‌جلد، ایران، تهران- ۱۳۷۸.
- (۸۴) فضل الله رضا، پژوهش در اندیشه های فردوسی، شرکت انتشارات قلمی و فرهنگی دفترهای اول و دوم و سوم، چ، ۳، ایران- ۱۳۷۱.
- (۸۴) کارل توب، اسطوره‌های ازتکی و مایایی، ترجمه: عباس مخبر، نشر مرکز، چاپ، ۱، تهران- ۱۳۷۵.
- (۸۵) لوی ستروس و دیگران، جهانی اسطوره شناسی، ترجمه: جلال ستاری نشر مرکز چ، ۱، ایران- ۱۳۷۷.
- (۱۸۶) م. اورنگ، رستاخیز فریدون. چاپ رنگین، ایران، تهران. ۱۳۴۶.
- (۸۶) م. اورنگ کردشناسی، چاپخانه و رنگین چ، ۱، تهران- ۱۳۴۶.

- (۸۷) م.ا.ل. مالوان، بین النهرین و ایران باستان، ترجمه: رضا مستوفی، انتشارات دانشگاه تهران، تاریخ انتشار- ۱۳۷۴.
- (۸۸) م.ن. رودینکو. افسانه‌های کردی، ترجمه: کریم کشاورزی، انتشارات آگاه، چ ۱، ایران، تهران- ۱۳۵۲.
- (۸۹) محمد علی فروغی و آقای حبیب یغمائی، منتخب شاهنامه، چاپخانه و بانک ملی ایران تهران - ۱۳۲۱.
- (۹۰) محمد علی اسلامی ندوشن (دکتر)، زندگی و مرگ پهلوانان در شاهنامه، انتشارات اپار، چ ۶، ایران، تهران- ۱۳۷۴.
- (۹۱) محمد مقدم (دکتر)، چند نمونه از متن نوشته های فارسی باستان، انتشارات فروهر، چاپ رشیدیه، چ ۲، تهران- ۱۳۶۳.
- (۹۲) محمد جواد مشکور (دکتر)، تاریخ ایران زمین، ناشر انتشارات اشرفی، ایران چ ۳، تهران- ۱۳۶۶.
- (۹۳) محمد دارا شکوه، اوپانی‌شاد (سراکبر) از متن سانسکریتی، با مقدمه و حواشی و تعلیقات و لغتنامه و اعلام، بسعی و اهتمام دکتر تاراچند، سید محمد جلالی نایینی، چ ۳ تهران- ۱۱۹۸۸.
- (۹۳) محمد سهرابی، لرستان و تاریخ قوم کاسیت، انتشارات افلاک، چ ۱، ایران، خرم اباد- ۱۳۷۶.
- (۹۴) محمود روح الامینی (دکتر)، مبانی انسان شناسی، انتشارات (؟) ایران، چ ۸، ایران، تهران- ۱۳۷۷.
- (۹۵) مرتضی ثاقب، شاهنامه فردوسی و فلسفه تاریخ ایران، نشر قطره انتشارات معین چ ۱، تهران- ۱۳۷۷.
- (۹۶) مهرداد بهار. اساطیر ایران. انتشارات بنیاد فرهنگ، ایران، تهران- ۱۳۵۲.
- (۹۷) مهرداد بهار (دکتر)، از اسطوره تا تاریخ، نشر چشمه، ایران، تهران- ۱۳۷۷.
- (۹۸) مهرداد بهار (دکتر)، پژوهش در اساطیر ایرانی، پاره و نخست و دوم، چاپ سپهرنقش تهران آگاه، چاپ سوم، تهران- ۱۳۷۸.
- (۹۹) مهروی باقری (دکتر)، کارنامه و اردشیر بابکان، نشر قطره، ایران، چاپ اول تهران - ۱۳۷۸.
- (۱۰۰) میر چالیاده، جاودانه بازگشت اسطوره، ترجمه بهمن سرکاراتی، نشر قطره، ایران، تهران- ۱۳۷۸.
- (۱۰۱) میرچالیاده، اسطوره رویا راز، ترجمه رویا منجم، چاپ انتشارات روز، چ ۱، ایران، تهران- ۱۳۷۵.
- (۱۰۲) میر صادقی، داستان و ادبیات، چ ۱، انتشارات (؟) سال چاپ (؟)
- (۱۰۳) منوچهری کریم زاده، چهل قصه گزیده قصه‌های عامیانه ایرانی، انتشارات (؟) گرج نو، چ ۳، ایران، تهران- ۱۳۷۷.
- (۱۰۴) واسیلی نیکتین، کرد و کردستان، ترجمه: محمد قاچی، انتشارات تیلوفر، چ ۲. ایران- ۱۳۶۶.
- (۱۰۵) وستا سرفوس کریتس، اسطوره‌های ایرانی، ترجمه: عباس مخبر، انتشارات (؟) ایران- تهران- ۱۳۷۳.
- (۱۰۶) یدالله سبحانی، (دکتر)، خلقت انسان، انتشارات شرکت سهامی، چ ۳ تهران- ۱۳۵۱. **نم کتبیانه ناوی نووسه‌ریان به‌سه‌ره‌وه نیبیه.**
- (۱۰۷) اسکندرنامه، جایگان فروش شرکت نسبی کانون کتاب، هفت جلد تهران- ناصر خسرو سال چاپ (؟).
- (۱۰۸) فلسفه در ایران، مجموعه و مقالات فلسفی، ایران، تهران- ۱۳۵۸.

کتبیه ندره‌بسیه‌کان:

- القرآن الکریم

- (۱۰۹) آدوارد کیبیرا، ترجمه و علق علیه دکتور محمود حسین آمین. الناشر مکتبیه دار المتنبی- بغداد ۱۹۸۴.
- (۱۰۹) احمد کمال زکی (الدکتور) الاساطیر- دراسة حضاریة مقارنة، دار النشر (؟) ط ۲، بیروت- ۱۹۷۹.
- (۱۰۹) احمد خانی، مم وزین، ترجمة: الدكتور عزالدین مصطفی رسول، مطبعة اوفسیت صفوت، ط ۱، سلیمانیه - ۲۰۰۰.
- (۱۱۰) احمد رشیدی صالح، الادب الشعبي، دار النشر، ط ۲، مصر، القاهرة- ۱۹۷۱.
- (۱۱۱) احمد افندی نجیب، الاثر الجلیل لقدماء وادی النيل، الناشر مکتبیه مدبولی، القاهرة، سنة الطبع (؟).
- (۱۱۲) احمد محمد عبدالحالق (الدکتور)، قلق الموت، عالم المعرفة، مطابع الرسالة، ط ۱، کویت- ۱۹۸۷.
- (۱۱۳) احمد حامد الصراف، الخيام، منشورات مکتبیه المثنی، ط ۳، العراق، بغداد - ۱۹۶۱.
- (۱۱۴) اشلی مونتاغیو، البدائیة، ترجمة: محمد عصفور، الناشر عالم المعرفة، کویت - ۱۹۸۲.
- (۱۱۵) ایچ. آی. ایل، ملرش، ترجمة عطا بکری. مطبعة الارشاد- بغداد، ۱۹۷۱.
- (۱۱۵) بیوار خنسی، بحیرة وان، مطبعة الثقافة، ط ۱، اربیل- ۱۹۹۸.
- (۱۱۶) توماس بلفینش، عصر الاساطیر، ترجمة: رشید اسبسی، الناشر النهضة العربية، مطبعة البلاغ، مصر، القاهرة، سنة الطبع (؟).
- (۱۱۷) نامر مهدي، من الاسطورة الى الفلسفة والعلم، دار النشر (؟) ط ۱، بغداد - ۱۹۹۰.
- (۱۱۸) جمال رشید احمد (الدکتور) و د. فوزی رشید، تاریخ الکرد القديم، جامعة صلاح الدين، اربیل- ۱۹۹۰.

- (۸۷) م.ا.ل. مالوان، بین النهرین و ایران باستان، ترجمه: رضا مستوفی، انتشارات دانشگاه تهران، تاریخ انتشار- ۱۳۷۴.
- (۸۸) م.ن. رودینکو. افسانه‌های کردی، ترجمه: کریم کشاورزی، انتشارات آگاه، چ ۱، ایران، تهران- ۱۳۵۲.
- (۸۹) محمد علی فروغی و آقای حبیب یغمائی، منتخب شاهنامه، چاپخانه و بانک ملی ایران تهران - ۱۳۲۱.
- (۹۰) محمد علی اسلامی ندوشن (دکتر)، زندگی و مرگ پهلوانان در شاهنامه، انتشارات اپار، چ ۶، ایران، تهران- ۱۳۷۴.
- (۹۱) محمد مقدم (دکتر)، چند نمونه از متن نوشته های فارسی باستان، انتشارات فروهر، چاپ رشیدیه، چ ۲، تهران- ۱۳۶۳.
- (۹۲) محمد جواد مشکور (دکتر)، تاریخ ایران زمین، ناشر انتشارات اشرفی، ایران چ ۳، تهران- ۱۳۶۶.
- (۹۳) محمد دارا شکوه، اوپانی‌شاد (سراکبر) از متن سانسکریتی، با مقدمه و حواشی و تعلیقات و لغتنامه و اعلام، بسعی و اهتمام دکتر تاراچند، سید محمد جلالی نایینی، چ ۳ تهران- ۱۱۹۸۸.
- (۹۳) محمد سهرابی، لرستان و تاریخ قوم کاسیت، انتشارات افلاک، چ ۱، ایران، خرم اباد- ۱۳۷۶.
- (۹۴) محمود روح الامینی (دکتر)، مبانی انسان شناسی، انتشارات (؟) ایران، چ ۸، ایران، تهران- ۱۳۷۷.
- (۹۵) مرتضی ثاقب، شاهنامه فردوسی و فلسفه تاریخ ایران، نشر قطره انتشارات معین چ ۱، تهران- ۱۳۷۷.
- (۹۶) مهرداد بهار. اساطیر ایران. انتشارات بنیاد فرهنگ، ایران، تهران- ۱۳۵۲.
- (۹۷) مهرداد بهار (دکتر)، از اسطوره تا تاریخ، نشر چشمه، ایران، تهران- ۱۳۷۷.
- (۹۸) مهرداد بهار (دکتر)، پژوهش در اساطیر ایرانی، پاره و نخست و دوم، چاپ سپهرنقش تهران آگاه، چاپ سوم، تهران- ۱۳۷۸.
- (۹۹) مهروی باقری (دکتر)، کارنامه و اردشیر بابکان، نشر قطره، ایران، چاپ اول تهران - ۱۳۷۸.
- (۱۰۰) میر چالیاده، جاودانه بازگشت اسطوره، ترجمه بهمن سرکاراتی، نشر قطره، ایران، تهران- ۱۳۷۸.
- (۱۰۱) میرچالیاده، اسطوره رویا راز، ترجمه رویا منجم، چاپ انتشارات روز، چ ۱، ایران، تهران- ۱۳۷۵.
- (۱۰۲) میر صادقی، داستان و ادبیات، چ ۱، انتشارات (؟) سال چاپ (؟)
- (۱۰۳) منوچهری کریم زاده، چهل قصه گزیده قصه‌های عامیانه ایرانی، انتشارات (؟) گرج نو، چ ۳، ایران، تهران- ۱۳۷۷.

(١٣٤) عدد من الباحثين السوفيت المختصين، نظرية الادب، ترجمة: الدكتور جميل نصيف التكريتي، المركز العربي للطباعة والنشر، بيروت، توزيع الدار الوطنية للتوزيع والاعلان، بغداد- (؟).

(١٣٥) عبدالرضا على، الاسطورة في شعر السياب، منشورات وزارة الثقافة والفنون، سلسلة الدراسات جمهورية العراقية، مطبعة (بلا) بغداد- ١٩٧٨.

(١٣٦) عبدالحاميد يونس (الدكتور)، الحكاية الشعبية، طبعة خاصة بالعراق، ١ بغداد- (؟).

(١٣٧) عبدالمجيد فيلي، اللور (والكوردا) الفيلليون في الماضي والحاضر، مطبعة وزارة التربية ط١، اربيل- ١٩٩٩.

(١٣٨) عبدالمعطي الشعراوي (الدكتور)، هوميروس، مطبعة الثقافة، مصر- ١٩٧١.

(١٣٩) عبدالمعطي شمس، الجن والعفاريت في الادب الشعبي المصري، دار النشر (؟) مصر- ١٩٧٦.

(١٤٠) عبدالناصر محمد نوري عبدالقادر، الاسطورة وعلم الاساطير، في الموسوعة البريطانية دار النشر (؟) العراق، بغداد- ١٩٨٦.

(١٤١) عزالدين اسماعيل، القصص الشعبي في السودان- دراسة فنية للحكاية الشعبية ووظيفتها، دار النشر (؟) عراق، بغداد- (؟).

(١٤٢) علي الجزيري، الادب الشفاهي الكردي (بحوث)، منشورات رابطة كاوا للثقافة الكردية، ط٢، كردستان العراق، اربيل- ٢٠٠٠.

(١٤٣) ف. م، جبرنوفسكي، الدراسات الادبية المقارنة، ترجمة: د. عزالدين مصطفى رسول، ج١، السلبيمانية- ٢٠٠٠.

(١٤٤) فاضل عبدالواحد على (الدكتور) والدكتور عامر سليمان، عادات وتقاليد الشعوب القديمة. دار النشر (؟) العراق، بغداد- ١٩٧٩.

(١٤٥) فاضل عبدالواحد على (الدكتور)، عشثار ومأساة تموز، افاق عربية، ط٢. عراق، بغداد - ١٩٨٦.

(١٤٦) فاضل عبدالواحد على (الدكتور)، سومر، اسطورة وملحمة، وزارة الثقافة والاعلام، العراق، بغداد ٢٠٠٠.

(١٤٧) فاضل عبدالواحد على (الدكتور)، الطوفان، مطبعة اوفسييت الاخلاص، ط١، عراق، بغداد- ١٩٧٥.

(١٤٨) فخر الرازي (الامام)، التفسير الكبير، الناشر مركز النشر، مكتب الاعلام الاسلامي ط٤٠، سنة الطبع- ١٤١٣ هـ. ق.

(١٤٩) فخر الرازي (الامام)، التفسير الكبير، الناشر مركز النشر، مكتب الاعلام الاسلامي،

(١١٩) جورج كونتينو، الحياة اليومية في بلاد بابل وآشور، ترجمة وتعليق: سليم طه التكريتي وبرهان التكريتي، وزارة الثقافة والاعلام، دار الرشيد للنشر، العراق، بغداد ١٩٧٩.

(١٢٠) جون ماركوري، الوجودية، الترجمة: د. امام عبدالفتاح امام، دار النشر (؟) الكويت- ١٩٨٢.

(١٢١) جيمس فريزر، الغصن الذهبي، ترجمه باشراف الدكتور احمد ابوزيد، ج١، دار النشر (؟) مصر- ١٩٧١.

(١٢٢) جيمس فريزر، الفولكلور في العهد القديم (التوراة) ترجمة: د. نبيلة ابراهيم، ج١، دار المعارف، ط٢، القاهرة- ١٩٨٢.

(١٢٣) خليل سعيد، معالم من حضارة وادي الرافدين، منشورات كلية الاداب والعلوم الانسانية، ط١، دار البيضاء - ١٩٨٤.

(١٢٤) ديليو، اي، ويگرام، وادكار، تي، اي ويگرام، معهد البرشية، الحياة في شرق كردستان، ترجمة: جرجيس فتح الله، مطبعة الزمان، بغداد- ١٩٧١.

(١٢٥) ديفيد وجوان اوتيس، نشوء الحضارة، تعريب وايضاحات د. يوسف حبي، دار الرشيد للنشر، ط١، بغداد- ١٩٨٠.

(١٢٦) ريتا عوض، اسطورة الموت والانبيعاث، المؤسسة العربية للدراسات والنشر، ط١، بيروت - ١٩٧٨.

(١٢٧) سليمان، مصر الفرعونية، مركز الحضارة العربية للاعلام والنشر، ط١، مصر، الجزيرة. ١٩٩٤.

(١٢٨) سمير مالطي، شاهنامه، ط١، لبنان، بيروت- ١٩٧٧.

(١٢٩) صالح حمادي، دراسات في الاساطير والمعتقدات الغيبية، دار ابو السلامة، ط١، تونس- ١٩٨٣.

(١٣٠) صبري سليم حمادي، اثر التراث الشعبي في الرواية العراقية، دار النشر (؟) ط١، بيروت - ١٩٨٠.

(١٣١) صلاح عبدالفتاح الخالدي (الدكتور)، مع القصص السابقين في القرآن، دار القلم للطباعة والنشر والتوزيع، سوريا، دمشق- ١٩٨٩.

(١٣٢) صموئيل نوح كرمير، الاساطير السومرية، ترجمة: يوسف داود عبدالقادر، مطبعة المعارف، بغداد- ١٩٧١.

(١٣٣) طه باقر (الدكتور)، مقدمة في تاريخ الحضارات القديمة، منشورات دار البيان، ط١، مطبعة الحوادث، بغداد- ١٩٧٣.

(١٣٤) طه باقر (الدكتور)، ملحمة گلگامش وقصص اخرى عن گلگامش والطوفان، ط٥، بغداد- ١٩٨٦.

ج ٢٠، ج ٢١، ط ٤٠، سنة الطبع ١٤١٣.

(١٥٠) فراس السواح، لغز عشق، طبع في مطابع العجلوني، ط ٥، سوريا، دمشق-١٩٩٣.

(١٥١) فراس السواح، مغامرة العقل الاولي، دراسة الاسطورة، سوريا وبلاد الرافدين، دار الحكمة للنشر، لبنان، بيروت-١٩٨١.

(١٥٢) فريد ريش فون دير لاين، الحكاية الخرافية، ترجمة: الدكتورة نبيلة ابراهيم، مراجعة الدكتور عزالدين اسماعيل، ط ١، لبنان، بيروت-١٩٧٣.

(١٥٣) فوزي رشيد (دكتور)، قواعد اللغة السومرية، وزارة الاعلام، بغداد-١٩٧٢.

(١٥٣) قيس النوري (الدكتور)، الاساطير وعلم الاجناس، طبع على مطابع مؤسسة دارالكتب للطباعة والنشر في جامعة الموصل، الجزء ١-٢، العراق، بغداد-١٩٨١.

(١٥٤) كاظم سعدالدين، الحكاية الشعبية العراقية، دراسة ونصوص، وزارة الثقافة والفنون، العراق، بغداد-١٩٧٩.

(١٥٥) كاوك غوستاف يونغ، الانسان وموزه، ترجمة: سمير على، دار النشر (?)، العراق، بغداد-١٩٨٤.

(١٥٦) ك، ك، رانفين، الاسطورة، ترجمة: جعفر صادق الخليلي، منشورات عويدات، ط ١، لبنان، بيروت-١٩٨١.

(١٥٧) كلود ليفي شتراوس، الاسطورة والمعني، ترجمة وتقديم، د. شاكر عبد الحميد، مراجعة د. عزيز حمزة، دار النشر (?)، ط ١، العراق، بغداد-١٩٨٦.

(١٥٨) كولن ولسن، مابعد الحياة، ترجمة: الدكتور فاضل السعدوني، منشورات مكتبة التحرير، العراق، بغداد-١٩٩٠.

(١٥٩) كمال الخناوي، اساطير فرعونية، منشورات المكتبة العصرية، صيدا، بيروت سنة الطبع (?).

(١٦٠) كمال فؤاد (الدكتور)، ملاحظات انتقادية حول كتاب، خلاصة تاريخ الكرد وكردستان، دار النشر (?)، سليمانية-٢٠٠٠.

(١٦١) محمد عبدالمعيد خان (الدكتور)، الاساطير والخرافات عند العرب، دار النشر (?)، ط ٢، لبنان، بيروت-١٩٨١.

(١٦٢) محمد الجوهري، علم الفولكلور، ج ٢، ط ١، مصر، القاهرة-١٩٨٠.

(١٦٣) محمد خليفة حسن احمد (الدكتور)، الاسطورة والتاريخ في التراث الشرقي القديم، دار النشر (?)، ط ١، ١٩٨٨.

(١٦٤) محمود القمي (سيد)، الاسطورة والتراث، الناشر اسينا للنشر، ط ٢، مصر، القاهرة-١٩٩٣.

(١٦٥) محمود سليم الحوت، الميثولوجيا عند العرب، دار النشر (?)، ط ٢ لبنان، بيروت-١٩٧٩.

(١٦٦) مرغريت روين، علوم البابليين، تعريب وايضاحات، د. يوسف حبي، دار الرشيد للنشر.

العراق، بغداد. ١٩٨٠.

(١٦٧) مسعود سعيد ياسين، السومريون ترى من يكونون ان لم يكونو كراد؟ مطبعة (هاوار) ط ١، دهوك-١٩٩٩.

(١٦٨) مصطفى على الجوزو، من الاساطير العربية والخرافات، دار النشر (?)، ط ٢، لبنان، بيروت-١٩٨٠.

(١٦٩) مينورسكي، الاكراد، ترجمة: الدكتور معروف خزندار، مطبعة النجوم-١٩٦٨.

(١٦٩) ميتامرفوزس، مسح الكائنات، ترجمة وقدم له د. ثروت عكاشة، راجعه على الاصل اللاتيني د. مجدي وهبه، الهيئة المصرية العامة مصر-١٩٨٤.

(١٧٠) ميريل غالييتي، تراث الكرد في مؤلفات الايطاليين، تعريب وتعليق وايضاحات د. يوسف حبي، مطبعة المجمع العلمي العراقي، بغداد-١٩٨١.

(١٧١) نائل حنون، عقائد مابعد الموت. في حضارة بلاد وادي الرافدين القديمة، دار النشر (افاق العربية) ط ٢، العراق، بغداد-١٩٨٦.

(١٧٢) ناصر حلاوي. بنية الاسطورة عند شتراوس، ترجمة، ط ١، سنة الطبع (بلا)

(١٧٢) نبيلة ابراهيم (الدكتور)، اشكال التعبير في الادب الشعبي، مطبعة النهضة، ط ٢، مصر، القاهرة-١٩٧٤.

(١٧٣) نوري جعفر (الدكتور)، طبيعة الانسان في ضوء فلسفة بافلوف، مكتبة التحرير، الحلقة الثانية، ط ٢، العراق، بغداد-١٩٧٨.

(١٧٤) وليم رايتير، الاسطورة والادب، ترجمة: صبار سعدون، مراجعة الدكتور، سلمان داود (الواسطي، دار النشر (?)، العراق، بغداد-١٩٩١.

(١٧٥) هـ. فرانكفورت اخرون، ماقبل الفلسفة، ترجمة: جبرا ابراهيم جبرا، ط ٢، لبنان، بيروت-١٩٨٢.

(١٧٦) هوشنگ بروكا، دراسات في ميثولوجيا الديانة الايزدية، اصدار خاص، ط ١-١٩٩٥.

(١٧٧) هنري برجسون، الطاقة الروحية، الترجمة: الدكتور سامي الدوري، الهيئة المصرية العامة للتأليف والنشر-١٩٧١.

- ثم كتيبه ناوي نووسهري بهسهروهه نيه.

(١٧٧) رجوع، علم التجسد، منشورات، بهكتي فيدان-١٩٨٤.

نامهى نه كاديهى:

(١٧٨) زهرة محمود امين قرداغي، خلود الروح في الفكر الرافدي. باشراف الدكتور على حسين

الجابري، جامعة بغداد، كلية الاداب، بغداد-١٩٩٩. (رسالة ماجستير).

فهره‌نگه کورده‌بیه‌کان:

(۱۷۹) جگهر خوتین، فهره‌نگ کوردی، بهرگی (۱-۲) بالیکاریا جامعا بغداد هاتیبه چاپکرن، بغداد- ۱۹۶۳.

(۱۸۰) هم‌میدی ئیزده پنهان، فهره‌نگی له‌ک و لوپ، لیدوان و به‌راوردکردنی مه‌حموود زامدار، له‌چاپکراوه‌کانی کۆری زانیای کورد، به‌غدا-۱۹۷۸.

(۱۸۱) صدیق صفی زاده (بۆرده‌که‌یی) ج ۱، د. فرهنگ ماد، مؤسسه مطبوعاتی عطائی، چ ۱. ۱۳۶۱.

(۱۸۲) ضیاء‌الدین پاشا الخالیدی المقدسی الهدیه الحمیدیه فی اللغة الكردیه، حقه و قدم له مع دراسة لغویه، الاستاذ الدكتور محمد فکری. بیروت- ۱۹۷۵.

(۱۸۳) عبدالرحمن محمد زه‌ببیحی، قاموسی زمانی کوردی، ۱، (د)، ۲، (ب)، چاپخانه‌ی کۆری زانیای کورد به‌غدا ۱۹۷۹.

(۱۸۴) فاضل نظام‌الدین، ئه‌ستیره‌گه‌شه، کۆماری عیراق وه‌زاره‌تی په‌روه‌ده، چ ۲، ۱۹۸۹.

(۱۸۵) گیوی موکریانی، فهره‌نگی کوردستان، له‌بلا و کراوه‌کانی ده‌زگای ئاراس، چ ۱. سالی- ۱۹۹۹.

(۱۸۶) گیوی موکریانی، فهره‌نگی مه‌هاباد، چاپخانه‌ی کوردستان، هه‌ولیتیر سالی چاپ، ۲۵۷۳ ی کوردیی.

(۱۸۷) محمدی خال فهره‌نگی خال جزمی (۱-۲-۳).

(۱۸۸) محمدهد هه‌ورامانی، فهره‌نگی ئیریه‌ن قاچ و کوردی کۆن و هی نوی ئه‌مینداریه‌تی رۆشنیبیری و لاوانی ناوچه‌ی کوردستان یارمه‌تی له‌چاپدانی داوه، به‌غدا-۱۹۷۸.

(۱۸۹) هه‌زار، هه‌نبانه بۆرینه، فرهنگ، کردی- فارسی. ج ۱-۲، سروشت چ ۱، تهران- ۱۳۶۸.

فهره‌نگه فارسیه‌کان:

(۱۹۰) ابن خلف تبریزی حسین منخلص بیرهان، برهان قاطع، ناشر مؤسسه و مطبوعات فریدون علمی، بقلم محمد عباس، ایران، سال چاپ (?).

(۱۹۱) بهرام فره‌وشی (دکتر)، فرهنگ زبان پهلوی، انتشارات دانشگاه تهران، چاپ تجدید نظر، تهران- ۱۳۵۸.

(۱۹۲) حسین شهیدی مازندرانی، فرهنگ شاهنامه نام کسان و جای ها.

(۱۹۳) حسن عمید، فرهنگ عمید، مؤسسه و انتشارات امیر کبیر، ج ۱-۲ چ ۸.

(۱۹۴) سعید عربان، واژه‌نامه پهلوی - پازند (فرهنگ پهلوی)، حوزه و هنری تهران- ۱۳۷۷.

(۱۹۵) شهرام هدایت (دکتر)، واژه‌های ایرانی در نوشته‌های باستانی (عبری- آرامی- کلدانی) همراه با اعلام ایرانی، ناشر مؤسسه انتشارات و چاپ دانشگاه تهران، چ ۳، تاریخ- ۱۳۷۷.

(۱۹۶) صادق هدایت فرهنگ عامیانه و مردم ایران، گردآورنده: جهانگیر هدایت، نشر چشمه، چ ۱، تهران- ۱۳۷۸.

(۱۹۷) علی اکبر دهخدا، لغت نامه و دهخدا، ج ۱-۱۵ چ ۱ از دوره جدید، ۱۳۷۲.

(۱۹۸) محمد التوفیقی (الدكتور)، فرهنگ طلائی، دار العلم للملایین، بیروت- ۱۹۶۹.

(۱۹۹) مهشید مشیری (دکتر) فرهنگ زبان فارسی، سروش، چ ۳ تهران- ۱۳۷۴.

فهره‌نگه عه‌رده‌بیه‌کان:

(۲۰۰) عبدالحمید یونس، معجم الفولکلور. مکتبه لبنان- ط ۱، لبنان. بیروت، ۱۹۸۳.

(۲۰۱) المنجد - دار الشرق لبنان، ط ۲۳، بیروت ۱۹۸۶.

فهره‌نگی ئینگلیزی و فهره‌نسی:

[202] A KURDISH- ENGLISH DICTIONARY. BY TAUFIQ WAHBY AND G. J. EDMONDS. PRINTED IN GREAT BRITAIN. 1966.

[203] New Collegiate Dictionary- 1973.- Websters

[204] Petit Larousse, illustre, 1983.

کۆتاره کورده‌بیه‌کان:

تییینی: هه‌ر گۆفاریک یه‌ک ژماره‌ی بۆ داندراوه، ئه‌م ژماره‌یه له‌گه‌ل ژماره‌ی گۆفار خۆی دووباره ده‌بیته‌وه.

هیتما: (ژماره‌ی زنجیره، ژماره‌ی گۆفار، ژماره‌ی لاپه‌ره).

(۲۰۵) ئاویتنه، ئیران، ته‌هران، ژ (۱۷-۱۸).

- ئاویتنه، =، =، ژ (۳۲-۳۳).

- ئاویتنه، =، =، ژ (۳۴-۳۵).

(۲۰۶) رامان مانگانه‌یه‌کی رۆشنیبیری گشتی نازاده، ده‌زگای رۆشنیبیری و راگه‌یانندی گولان ده‌ری ده‌کات.

- رامان، ژ، (۸)

- رامان، ژ، (۴۲)

- رامان، ژ، (۴۳).

(۲۰۷) شانه‌ده‌ر، گۆفاریکی زانستی وه‌رزیه‌یه بایه‌خ به‌شوینه‌وار و میژوو ده‌دات، به‌رتیوه‌بهره‌یه‌تی گشتی شوینه‌وار له وه‌زاره‌تی رۆشنیبیری هه‌رتیمی کوردستان- عیراق ده‌ری ده‌کات، هه‌ولیتیر.

- شانه‌ده‌ر، ژ، (۷).

(۲۰۸) که‌له‌پووری کورد، گۆفاریکی که‌له‌پووری و فۆلکلۆری وه‌رزیه‌یه، کۆمه‌له‌ی که‌له‌پووری. فۆلکلۆری کورد له سلیمانی ده‌ری ده‌کات.

- که‌له‌پووری کورد، ژ، (۴) - که‌له‌پووری کورد، ژ، (۵) - که‌له‌پووری کورد، ژ، (۶)

- که‌له‌پووری کورد، ژ، (۸) - که‌له‌پووری کورد، ژ، (۹) - که‌له‌پووری کورد، ژ، (۱۰)

گۆفاری کاروان: ئه‌مینداریه‌تیی گشتیی رۆشنیبیری و لاوان ده‌ری ده‌کات. هه‌ولیتیر

(۲۰۹) گۆفاری کاروان، ژ- (۸۳)

(٢١٠) کاروانی فۆلکلۆر، پاشکۆی گۆفاری کاروان، ئەمینداریه‌تی گشتی رۆشنیبری و لاوان دەری دهکات، ههولیتەر

- کاروانی فۆلکلۆر، ژ (١) سالی یه‌که‌م، ههولیتەر، ١٩٩٠.

(٢١١) کۆری زانیاری کورد، به‌رگی یه‌که‌م، به‌شی یه‌که‌م، چاپخانه‌ی کۆری زانیاری کورد، به‌غدا، ١٩٧٣.

- کۆری زانیاری کورد، عێراق، ده‌سته‌ی کورد، به‌رگی سیازده‌هه‌م، به‌غدا، ١٩٨٥.

(٢١٢) لالش، مجله‌ی ثقافیه‌ی دوریه‌ی یصدرا مرکز لالش باللغتین الکوردیه‌ی والعربیه‌ی- دهوک.

- لالش، ژ، (٥) - لالش، ژ، (٦) - لالش، ژ، (٧) - لالش، ژ، (٨)

- لالش، ژ، (٩) - لالش، ژ، (١١) - لالش، ژ، (١٢)

- گۆفای مه‌تین، لقی یه‌کی پارتی دیموکراتی کوردستان به‌زمانی کوردی و عه‌ره‌بی ده‌ده‌کات، گۆفاریکی مانگانیه‌ی، سیاسی و رۆشنیبری- دهوک

(٢١٣) مه‌تین، ژ، (٧٣)

- مه‌تین، ژ، (٧٤)

- گۆفاری هه‌زار مێرد، گۆفاریکی زانستییه‌ی، له‌ شویتنه‌وار و مێژووی سلیمانی- وه‌زاره‌تی رۆشنیبری حکومه‌تی هه‌رتیمی کوردستان ده‌ری ده‌کات.

(٢١٤) هه‌زار مێرد، ژ، (٦).

- هه‌زار مێرد، ژ، (٧)

- هه‌زار مێرد، ژ، (١٠)

گۆفاره‌ عه‌ره‌بیه‌کان:

(٢١٥) الاقلام، الجمهوریه‌ی العراقیه‌، العدد الرابع، بغداد- ١٩٩٩.

(٢١٦) التراث الشعبي، الجمهوریه‌ی العراقیه‌. العدد الفصلي الثالث- بغداد. ١٩٨٦

(٢١٧) الثقافة الاجنبیه‌، تصدرا وزارة الثقافة والاعلام دار الشؤون الثقافیه‌ العامه‌، السنه‌ الحادیه‌ العشر.

- الثقافة الاجنبیه‌، العدد الثاني، بغداد- ١٩٩١.

- الثقافة الاجنبیه‌، العدد (٢) بغداد- ١٩٩٩.

(٢١٨) گولان العربی، مجله‌ی شه‌ریه‌ی سیاسیه‌ی ثقافیه‌ی عامه‌، تصدیر عن مؤسسه‌ (گولان) للثقافه‌ والاعلام، السنه‌ الرابعه‌. العدد (٤٥) شباط- ٢٠٠٠.

(٢١٩) المدى العدد (١٢) سنه‌، ١٩٩٦.

(٢٢٠) نوروز العراق، الجزء العاشر، بغداد- ١٩٨٩.

گۆفاری فارسی

(٢٢١) پیام یونسکو، شماره (٣١) تهران، تاریخ انتشار- ١٣٧٠.

رۆژنامه کوردیه‌کان:

(٢٢٢) برابه‌تی، ژماره (٣١٢٥) رۆژی ٣/٧/٢٠٠٠.

- برابه‌تی، ژماره (٣١٣٣) رۆژی ١٣/٧/٢٠٠٠.

(٢٢٣) هاوکاری، ژماره (٨٩٨) رۆژی ٩/٧/١٩٨٧.

- هاوکاری، ژماره (٩٠٢) رۆژی ١٣/٨/١٩٨٧.

- هاوکاری، ژماره (١١١٠) رۆژی ٨/٩/١٩٨٩.

- هاوکاری، ژماره (١١١١) رۆژی ٢١/٩/١٩٨٩.

ده‌سنووس: ئەم ده‌قه‌ ئەفسانه کوردیه‌یه‌م له‌م به‌رێزانه‌ی خواره‌وه‌ وهرگرتووه‌ و بۆ یه‌که‌م جار بلاوده‌کرتنه‌وه‌ و زۆر سوپاسی دڵسۆزی و هاوکاریان ده‌که‌م.

(٢٢٤) به‌رێز به‌هیه‌ محمه‌د ره‌شید، ژنی ماله‌وه‌: ئەفسانه‌ی (خدری زینه‌ه).

(٢٢٥) به‌رێز به‌هیه‌ محمه‌د ره‌شید ژنی ماله‌وه‌: ئەفسانه‌ی (پیره‌ژنیکی)

(٢٢٦) به‌رێز کامل خودیدا نووسه‌ر: ئەفسانه‌ی (ئه‌سکه‌نده‌ری چارقورنه‌ت).

(٢٢٧) به‌رێز وریا قانع نووسه‌ر: ئەفسانه‌ی (ئه‌سکه‌نده‌ر).

پپرست

5	په‌ئیی جاب
8	پیشه‌کی
8	هه‌لبژاردنی ناو‌نیشان
9	گیروگرفته‌کان
9	گیروگرفته‌ تاییه‌تییبه‌کانی لیکۆله‌ره‌وه‌ خۆی له‌ چهند خالیکدا کۆده‌بنه‌وه
9	پلانی لیکۆلینه‌وه‌که
11	هه‌وله‌کانی پیتشت
12	ئه‌نجام
13	په‌راویزی پیتشه‌کی
15	به‌ئیی په‌که‌م
15	چه‌مک و پیناسه و پیکهاته و میژووی ئه‌فسانه‌ی کوردی
15	1-1-1- چه‌مکی ئه‌فسانه
15	1-1-1- وشه‌ی ئه‌فسانه
16	1-1-2- مانای (اسطوره)
16	1-1-3- کۆنیی وشه‌ی (اسطوره)
18	1-1-4- ئه‌فسانه‌ بیژ
20	1-1-5- جوۆره‌کانی ئه‌فسانه
24	1-1-6- ره‌گه‌زه‌کانی ئه‌فسانه
24	1-2-1- تاییه‌تمه‌ندییه‌کانی ئه‌فسانه‌ی کوردی
24	1-2-2- خاله‌ تاییه‌تییبه‌کانی ئه‌فسانه‌ی کوردی
25	1-3-1- جوۆره‌کانی ئه‌فسانه‌ی کوردی
28	1-4-1- پیناسه‌ی ئه‌فسانه
29	1-4-1-1- ئه‌فسانه و میژوو
30	1-4-1-2- ئه‌فسانه و زانست
31	1-4-1-3- ئه‌فسانه و هیتماکاری
32	1-4-1-4- ئه‌فسانه و شیعر
33	1-5-1- هه‌ندی پیناسه‌ی تاییه‌ت
34	1-6-1- ئه‌فسانه‌ی کوردی
35	- نه‌خشه‌ی هیتکاریی چاوگی ئه‌فسانه‌ی کوردی

76 ۱-۸-۱-۱۰ - کۆنترین به که مین

78 ۱-۸-۱-۱۱ - له باره ی ئه فسانه ی کوردیه وه

79 ۱-۹-۱ - میژووی ئه فسانه ی (فارس) هکان

83 پهراویزی به شی به که م

88 **به شی دووه م**

88 گه ران به دوای نه مری به له ئه فسانه جیهانییه کاندای

88 ۱-۲ - به ره و پینگه یشتنی مرۆف

90 ۱-۱-۲ - ترسی سه ره تا

92 ۲-۱-۲ - نیگه رانی به مردن

93 ۳-۱-۲ - گیان

93 ۴-۱-۲ - گیان چییه ؟

96 ۱-۲-۲ - کراسگۆزین (التناسخ)

97 ۲-۲-۲ - جوژه کانی کراسگۆزین

98 ۳-۲-۲ - هه ندۆ له کراسگۆزه کان

100 ۴-۲-۲ - دوا وشه له باره ی کراسگۆزینه وه

101 ۱-۳-۲ - ناشتنی مردوو

104 ۲-۳-۲ - شینگیری

107 ۳-۳-۲ - به هه شت و دۆزه خ

110 ۱-۴-۲ - خودا و (خوداوه ند)

111 ۲-۴-۲ - گیان په رستی

111 ۳-۴-۲ - دایک په رستی

111 ۴-۴-۲ - مرۆف په رستی

114 ۵-۴-۲ - ئه فراندانی مرۆف

115 ۶-۴-۲ - گه یشتن به خودا

118 ۱-۵-۲ - گه ران به دوای نه مری به له ئه فسانه جیهانییه کاندای

118 ۱-۱-۵-۲ - نه مری چییه ؟

119 ۱-۱-۵-۲ - له شساغی

120 ۲-۱-۵-۲ - کابرای سه قه ت

122 ۳-۱-۵-۲ - هه میشه گه نجیی

124 ۴-۱-۵-۲ - ته مه ن درێژی

128 ۵-۱-۵-۲ - یاران ی ئه شکه وت

36 ۱-۱-۶-۱ - میژووی نه ته وه ی کورد

36 ۲-۱-۶-۱ - له بن عه رد و له نیو ئه شکه وت

39 ۳-۱-۶-۱ - ئه فسانه ی سه مه رییه کان

41 ۴-۱-۶-۱ - میژووی ئارییه کان

47 ۵-۱-۶-۱ - میژووی ئه فسانه ی (ماد) هکان

50 ۶-۱-۶-۱ - کورد و (ماد) هکان

52 - هیلکاری کۆچی درێژخایه نی ئه وانه ی پێیان ده گوتریت (ئاری)

53 ۱-۷-۱ - کوردستان سه ر زه مینی میژوو و ئه فسانه ی لافاو

55 ۱-۱-۷-۱ - هۆی روودانی لافاو

56 ۲-۱-۷-۱ - سه رچاوه ی لافاو

56 ۳-۱-۷-۱ - ئه فسانه ی ترس و ته ماع

56 ۴-۱-۷-۱ - پالئه وان ی لافاو

56 ۵-۱-۷-۱ - نیشته وه ی که شتی

57 ۶-۱-۷-۱ - چیا ی (بیخیر)

58 ۷-۱-۷-۱ - چیا ی سنچار (ژه نگار)

58 ۸-۱-۷-۱ - ئافا کانی سپی

58 ۹-۱-۷-۱ - مالا ره ش

58 ۱۰-۱-۷-۱ - ژبانی پاش لافاو

59 ۱۱-۱-۷-۱ - به که مین گوند

59 ۱۲-۱-۷-۱ - به که مین شار

60 ۱۳-۱-۷-۱ - پاراستنی هه وینی سه ر و مال

62 ۱-۸-۱ - به ره و پینگه یشتنی میله ته ی کورد

66 ۱-۱-۸-۱ - میژووی ئایی نی کورد

66 ۲-۱-۸-۱ - له ئه شکه وت هه بۆ ئاسمان

69 ۳-۱-۸-۱ - زه رده شت

70 ۴-۱-۸-۱ - ناوی زه رده شت

71 ۵-۱-۸-۱ - سه رده می زه رده شت

71 ۶-۱-۸-۱ - په یام به ری زه رده شت

72 ۷-۱-۸-۱ - ئاو یستا

73 ۸-۱-۸-۱ - زما نی کوردی

75 ۹-۱-۸-۱ - ئاو یستا و زما نی کوردی

204 ۳-۱-۷-۳ - کهسایه تیبیه کان چۆن نه مری به دهست دین؟
206 ۳-۱-۷-۴ - هۆیه کانی نه مری چین؟
209 ۳-۱-۷-۵ - کهسایه تیبیه کان چۆن نه مری له دهست دهدهن؟
210 ۳-۱-۸-۱ - بهراوردی ئهفسانه کوردی و فارسییه کان
212 ۳-۱-۸-۱ - خاله هاوبه شه کان
213 ۳-۱-۸-۲ - جیاوازییه کان له نیتوان دهقه کوردی و فارسییه کاندا
214 ۳-۱-۸-۳ - جیاوازی تاییه تمه ندیی ئهفسانه کوردیه کان
215 ۳-۱-۸-۴ - جیاوازی تاییه تمه ندیی ئهفسانه فارسییه کان
216 ۳-۱-۹-۱ - نه مری له نیتوان ئهفسانه و واقعی ژیان له ژنیر روشنایی ئهفسانه کوردی و فارسییه کاندا...
218 ۳-۱-۱۰-۱ - نه مری خوداوه ند و مهرگی مرۆف
220 پهراویزی بهشی سیتیه م
223 نه بنجام
227 پاشکۆی وینه کان

128 ۲-۱-۵-۶ - زیندوو یونوه وه
131 - هیلکاری درهختی کاردانه وهی مردن
132 ۲-۱-۶-۱ - گهراڤ بهدوای نه مرییدا
138 ۲-۱-۶-۲ - هه ندی له نه مران
145 - هیلکاری نه بنجامی گهراڤ بهدوای نه مرییدا
146 ۲-۱-۶-۳ - دۆراندنی نه مری
149 ۲-۱-۶-۴ - مردن به عه شقه وه
150 پهراویزی بهشی دووهم
154 بهشی سیتیه م
154 گهراڤ بهدوای نه مری له ئهفسانه ی کوردی و فارسییدا
154 ۳-۱-۱-۱ - خدری زینده و ئهسکه ندهر
154 ۳-۱-۱-۱ - خدری زینده
155 ۳-۱-۲-۲ - خدری زینده و (قورنان) ی پیروژ
156 ۳-۱-۳-۳ - خدری زینده له خه یالی ئهفسانه یی کورددا
157 ۳-۱-۲-۱ - ئهسکه ندری چوار قورننه ت
157 ۳-۲-۲-۲ - ئهسکه ندهر له نیتو خه یالی ئهفسانه یی کورددا
157 ۳-۲-۳-۳ - ئهسکه ندهر له نیتو قورنانی پیروژدا
158 ۳-۱-۳-۱ - فه ری ئیزه دی
160 ۳-۱-۴-۱ - کورته ی ئهفسانه کان بۆچی؟
161 ۳-۱-۴-۲ - کورته ی دهقی ئهفسانه کوردیه کان
169 ۳-۱-۵-۱ - کورته ی دهقی ئهفسانه فارسییه کان
182 ۳-۱-۶-۱ - گهراڤ بهدوای نه مری له ئهفسانه کوردیه کاندا
182 ۳-۱-۶-۱-۱ - کین ئهوانه ی بهدوای نه مرییدا دهگه رین؟
183 ۳-۱-۶-۱-۱ - کهسایه تیبیه کان له ئهفسانه کوردیه کاندا
188 ۳-۱-۶-۲ - کهسایه تیبیه کان له ریگا تووشی چی دهین؟
191 ۳-۱-۶-۳ - کهسایه تیبیه کان چۆن نه مری به دهست دین؟
194 ۳-۱-۶-۴ - هۆیه کانی نه مری چین؟
196 ۳-۱-۶-۵ - کهسایه تیبیه کان چۆن نه مری له دهست دهدهن
199 ۳-۱-۷-۱ - گهراڤ بهدوای نه مری له ئهفسانه فارسییه کاندا
199 ۳-۱-۷-۱-۱ - کین ئهوانه ی بهدوای نه مرییدا دهگه رین؟
202 ۳-۱-۷-۲ - کهسایه تیبیه کان له ریگا تووشی چی دهین؟

