

دهزگای چاپ و بلاوکردنهوهی



زنجیره‌ی روشنیبیری

*

خاوه‌نی ئیمتیاز: شهوکه‌ت شیخ یه‌زدین

سه‌رنووسه‌ر: به‌دران شه‌مه‌د سه‌یب

ناوونیشان: دهزگای چاپ و بلاوکردنهوهی ئاراس، گه‌ره‌کی خانزاد، هه‌ولتیر

س. پ. ژماره: ١

www.araspublisher.com

کۆمه‌له‌ی ژیا‌نه‌وه‌ی کوردستان

کۆمەڵەى ژيانەوہى كوردستان

حامید گەوہەرى

ناوى كتيب: كۆمەڵەى ژيانەوہى كوردستان

نووسينى: حاميد گەوہەرى

بلاوكراوہى ئاراس - ژماره: ٢٤٦

دەرھيتنانى ھونەرى و بەرگ: ئاراس ئەكرەم

خۆشئووسينى بەرگ: محەمەد زادە

ھەلەگرى: دلشاد مستەفا

سەرپەرشتينى چاپ: ئاورپەحمانى حاجى مەحمود

چاپى بەكەم: ھەولتەر - ٢٠٠٤

لە كتيبخانەى بەرپۆڤەبەرايەتیی گشتیی رۆشنبیری و ھونەر لە ھەولتەر ژماره (١٢١) ی سالی

٢٠٠٤ ی دراوہتین

چەند رابوچوون دەربارە چاپى يەكەمى كۆمەلەى ژ. ك

كتىبى كۆمەلەى ژيانەوہى كوردستان جارى يەكەم سالى ۱۹۹۸ لە ولاتى سوید لە ستۆكھۆلم بلاوكرايهوہ. دواى بلاو بوونەوہى، ژمارەيەك نامەم لە لايەن دۆستان و خوتنەرانىيەوہ پى گەبشت. لە زۆرەي نامەكاندا دەستخوشىيان ليكر دووم و بەرئوتىنى باش و بەكەلكيان هانىيانداوم كە پتر هەولتى نووسىنى بابەتى ميژوويى و دياردە و رووداوەكانى كوردستان بەدەم. چەند وتارى رەخنەگرانەش لەسەر كتيبەكەم لە گوڤارەكاندا كەتە بەرچاو، كە بەتياكرا بوونە هۆى خوشحالىم و پتر هانىيانداوم بۆ بەشوتن كەوتنى داخووزەكانيان.

لە ناو نامە و بلاوكراوہكاندا، بلاوكراوہى بەرئوتى ئەفراسياو هەورامى پترلە هەمووان بۆ من جيگەى سەرنج و دوور لە چاوەروانى بوو. ناوبراو پيشتر وەرگيترارى چەند بەلگەنامەى رووسىيى بۆ ناردبووم، كە لە ئەرشيوەكانى يەكيتىيى سوڤيەتى جارەن بەدەستى هيتنابوو. لە لاپەرەى ۷ چاپى يەكەمى (ژ. ك) دا ئامازەم بۆ ئەو بەلگەنامانەى كاك ئەفراسياو كرووہ و دواى سوپاس و پتر بۆ ناوبراو رامگەياندووه، كە بەلگەنامە رووسىيەكانى هى كاك ئەفراسياون و لە پاشكۆى كتيبەكەدا بەناوى خۆى بلاويان دەكەمەوہ. كەچى لە بلاوكراوہكەى ئەفراسياودا وادەردەكەوئى كە ناوبراو چاوەروانى ئەوہ بوو كە من كتيبەكەم دواى حەوت سالى ليكوئىنەوہ بەناوى ئەو بنووسم و بلاوى بكەمەوہ. لە بەشى ميژوويى چەك كردنى شارەبانى مەباباددا كەلكم لە نووسىنىكى ژەنرال حەسەن ئەرفەح و بەلگەنامەيەكى ئەرشيوى رووسىيە وەرگرتووه، كە دەرکەوت هەردوو لە نووسىنى ميژوويى چەك كردنى شارەوانيدا هەلەيان كرووہ. دوو تيلگرافى قەرەنى ئاغاي مامەش لە سندوس و ئەفشاريەنا لە ميانداوم، ميژوويى دروستى چەك كردنى شارەبانى مەباباد روون دەكەنەوہ. لەو چاپكراوہدا ئەم هەلەيەم راستكرووہتەوہ.

لە كۆتاييدا سوپاسى ئەو دۆست و نووسەرە بەرئوتنە دەكەم كە لەسەر چاپى يەكەمى ژ. كافيان نووسيوه و چاپى دووهميان دەولەمەند كەرد. بۆ بيىنى دەقى بەلگەنامەكانى كۆمەلەى ژيانەوہى كوردستان بەزمانى توركى ئازەربايجانى بروننە پاشكۆى كتيبەكە.

حاميد گەوھەرى

۲۰۰۳/۱/۱ سوید

چەند وتەيەك دەربارەى ميژوويى كۆمەلەى ژيانەوہى كوردستان

تا ئىستا دوو ناميلكە و گەليک وتار و نووسراوہى كورت بەشيوہى پچرپچر لە كتيب و گوڤاراندا دەربارەى ژيان و چۆنەتى دامەزرانى كۆمەلەى ژيانەوہى كوردستان (ژ. ك) لە لايەن نووسەرانى خۆمالي و بيگانەوہ بلاوكراونەتەوہ. لە ناو ئەو نووسراوانەدا كە من ئەوانەى لايەنە جوړاو جوړەكانى ژيانى ئەو ريكخراوہيە، قەوارەى تەشكيلاتى، بەسەرھات و لەنيوچوونيان بەبەلگە بۆ خوتنەران روونكردبيتەوہ، يان تەنانەت ناو و ميژوويى دامەزرانيان بەدروستى نووسيب. نووسراوہى ئەو بەرئوتنە جيا لە چەند دانەيان كە لەو بەشە و بەشەكانى ديكەى ئەم كتيبەدا ئامازەيان بۆ دەكەم، دواى تپپەريوونى دەيان سالى بەسەر هەلەوشانى ژيكافدا، لە زمانى خەلك وەرگيراون و حالەتى بيروورەريان هەيە، ياخود لە نووسراوہى نووسەرانى بيگانەى وەك «ويليام ئيگلتن جوئيز» و «ئارچيف رۆزقيلت» وەرگيراون و جيا لە دووپات و چەند پاتكردنەوہى گوتنى ئەوان شتيتكى نويسان تيدا بەرچاو ناكەوئى. لەبەر ئەوہ، هەرچەندە پتر لەنيو سەدە بەسەر هەلەوشانى كۆمەلەى ژيانەوہى كوردستاندا تپپەريوہ، ژيان و بەسەرھاتەكانى هەروا تەمگرتوون و لە تاريكيدا ماونەتەوہ و دوور نەبوو بەدريژەكيشانى شەرى سارد لەنيوان رۆژھەلات و رۆژئاواى ئەوروپا يان بەوتەيەكى تر يەكيتى سوڤيەتى جارەن و ولاتە سەرمايەدارەكان، ئەو رازە بنگل ببوايە.

بەم هەلومەرجە سياسىيەى كە لە يەكيتىيى سوڤيەتى جارەندا سەرى هەلدا، دەرگاي ئەرشيفى حيزبە كۆمونيستەكان كرايهوہ و گەليک بەلگەى نەيتنى و شاردراوہ لەسەر بزوتنەوہى رزگاربخووزانەى نەتەوہ بندەستەكان، لەوانە نەتەوہى كورد و نازەرى ژيتردەستى ئيران، كەوتنە دەست كەسانى وردبىنى خاون تپپىنى نەتەوہيى. ژمارەيەك لەو بەلگانە پتوہندى راستەوخويان بەنەتەوہى كورد، كۆمەلەى ئازادبخووزى كوردستان، كۆمەلەى ژيانەوہى كوردستان (ژ. ك)، حيزبى ديوكراتى كوردستانى ئيران و كۆمارى كوردستانەوہ هەيە، كە من ئەم كتيبەم لەبەر رۆشنايى ئەو بەلگانە و ژمارە بەلگەيەكى تر نووسيوه.

ئەو بەلگانە بەشيوہى جياواز و لەلايەن كەسايەتبيى جياوازهوہ بەمن گەبشتوون، كە پتووستە ليترە ئامازەيان بۆ بكەم و ويراى سوپاسى فراوانم بۆ ئەو ئازيزانە ئەوانيش لە ئامادە بوونى ئەم بەرھەمە ميژووييەدا بەشەريك و بەشدار بناسينم.

۱- بەلگە نووسراوەکان بەزمانی نازەری لەلایەن کاک حوسین بەخشی دانیشتووی ئالمان بەمن گەیشتون و بەیارمەتیی مێژوونوسی نازەری زمان کاک «جەواد موفرد» کردوومن بەکوردی. لەم بارەییەوه سوپاسی کاک حوسینی بەخشی و کاک جەواد موفرد دەکەم.

۲- بۆ نووسینی سەرچاوەکانی بەرگی ۱-۶ی گۆڤاری نیشتمان، لە کتیبی دوکتۆر جەمال نەبەز بەناوی «گۆڤاری نیشتمان- زمانی حالی کۆمەڵەی ژیکاف» کەلکم وەرگرتوو.

۳- بەرگی ۷، ۸، ۹ی گۆڤاری نیشتمان جاریک لەلایەن دوکتۆر ئەمیری حەسەنپوور و جارتیکیش لەلایەن کاک حەسەنی قازیبەوه بەمن گەیشتوو، کە بەگەرمی سوپاسیان دەکەم.

۴- پۆڕژمێرەکانی کۆمەڵەی ژ. ک و دیاریی کۆمەڵەی ژ. ک بۆ لاوان، کە بریتین لە: دیاریی مەلا محەمەدی کۆبی. گۆلبێتیریک لە دیوانی حاجی قادری کۆبی، دەستە گۆلیکی جوان و بۆنخۆش لە باغی نیشتمانپەروریدا، لەلایەن دوکتۆر ئەمیری حەسەنپوورەوه بەمن دراوان.

۵- بەلگەنامە نووسراوە پووسییهکان، لەلایەن کاک ئەفراسییاو هەورامی لە ئەرشیقی وەزارەتی دەرەوی پووسییهی فیدرال بەدەست هاتوون. کاک ئەفراسییاو بۆخۆی ئەوانەیی کردووەتە کوردی و هەشت بەلگەیی بۆ گۆڤاری گزینگ و گۆڤاری رابوون ناردوو. منیش دوای خۆیندەوهی ئەو بەلگەنامانە لە گۆڤاری گزینگ ژمارە ۱۱ و ۱۳ و گۆڤاری رابوونی ژمارە ۲۲-۱۹۹۷دا، بەنامە و تەلەفۆن پێوەندیم بەکاک ئەفراسییاووه گرت و پێم راگەیاندا کە چەند سالیکی لەسەر مێژووی ژ. ک دەکۆلمەوه و گەلیک بەلگەیی بەنرخم دەست کەوتوو و خەریکم لە کتیبیکدا بلاویان دەکەمەوه. داوام لیکرد ئەگەر دەربارەیی کۆمەڵەی ژێنەوهی کوردستان بەلگەیی تری لایە و دەبەوێ بلاویان بکاتەوه، بۆ منیان بنێرێ، کە لە کتیبەکەمدا بەناوی خۆی کەلکیان لێوەرگرم. کاک ئەفراسییاو لە وەلامدا وەرگێرانی ۱۹ بەلگەیی پەشنوسی بۆ ناردم. دوای سوپاس بۆ بەرێزبان و دەستەیی نووسەرانی گزینگ و رابوون، لە ژمارەییکیان کە پێوەندیان بەکۆمەڵەی ژێنەوهی کوردستانەوه هەیه بەناوی کاک ئەفراسییاو هەورامییەوه کەلک وەردهگرم.

۶- بەشیکی ئاگاداریی لەسەر ژبان و بەسەرھاتەکانی دوکتۆر عەزیزی زەندی (عەزیز

ئالمانی) و وینەکەیم لەلایەن «میدیە زەندی»، کچی خوالیخۆشبوو عەزیزی زەندییەوه پێ گەیشتون، کە جینگەیی سوپاسی فراوانە.

۷- هەر بەلگەییکی تر کە لەو کتیبەدا کەلکم لێوەرگرتین لە شوینی خۆیاندا پەراویزم بۆ کردوونەتەوه و ئاماژەم بەسەرچاوه و خواوەنەکانیان کردوو.

۸- گۆم، ئەو ژمارە کتیب و نووسراوانەیی کە تا ئیستا دەربارەیی ژیکاف بلاوکراونەتەوه، لایەنە جۆراوجۆرەکانی ژێنەوهی کۆمەڵەییان بەدروستی بۆ خۆینەران پوون نەکردوو تەوه و بگرە دەربارەیی ناوی کۆمەڵە و مێژووی دامەزرانیی بەهەلە چون. بۆ ئەوهی لە بەشە جیاوازهکانی ئەم کتیبەدا ناچار نەبم لە مەبەستی دەستیشانکراو لابدەم و پەنجە بۆ ئەو نووسراوانە راکیشم، پێویستە لێرە لەو بەشەدا بەکورتی ئاماژە بۆ چەند نووسراوێکیان بکەم، کە بوونەتە سەرچاوهی نووسینی زۆریی نووسەرانی دوایی، دەربارەیی ژبان و بەسەرھاتەکانی ژیکاف.

۹- دامەزرانی ژ. ک. دەربارەیی مێژووی دامەزرانی (ژ. ک) دا گەلیک زانیاریی دژ بەیەکتەر و ناراست بلاو کراوەتەوه:

۱- گۆڤاری پۆژی نوێ لە لاپەرەیی ۶ی ژمارەیی ۱۰ی سالیی یەکەمیدا کە لە ۱ی کانوونی دوومی سالی ۱۹۶۱دا بلاوکراوەتەوه دەربارەیی دامەزرانی ژ. ک نوسیویەتی: «کاتی کە لەشکری ئینگلیز هاتە (سنه) وه، لەشکری سوریش هاتە مەهاباد و ناوچەکانیکەیی کوردستانەوه... حیزبی ئازادیخوازی کوردستان بپاریدا کە بەرنامەیی خۆی بگۆرێ، وه نەک هەر ئەوه بەلکۆو ناوی خۆشی گۆرێ وه ناوی خۆی نا (ژ. ک) ژێنەوهی کورد(۱)»

دوکتۆر جەمال نەبەز دەربارەیی حیزبی ئازادیخوازی کوردستان دەلێ: «حیزبی ئازادیخوازی کوردستان حیزبیکێ نەهێنی بوو، زانیاریان زۆر نییە، هەر هێندە دەزانین کە ئەم حیزبە بەسەرۆکیەتی دوکتۆر عەزیزی زەندی لە دەوریی سالی ۱۹۳۹دا لە نیوچەیی موکریان دامەزرینراوه. ئەم حیزبە هەتا مانگی ئابی ۱۹۴۱، واتە ئەو کاتەیی کە لەشکری سوڤیەت هاتە ئازەربایجان و پۆژھەلاتی کوردستانەوه هەر مابوو. چونکە

۱- گۆڤاری نیشتمان زمانی حالی «کۆمەڵەیی ژیکاف» و ئیدیۆلۆژیی هورده بۆرژوازی پۆشنیبیری ناسیۆنالیست لە کوردستاندا، ل. ۳۰، نووسینی د. جەمال نەبەز.

به‌یادنامه‌یه‌ک له و حیزبه به‌جی‌ماوه که به‌خیرهاتنی له‌شکری سوڤیه‌ت ده‌کات بو کوردستان، که ئەمەش هەر له مانگی ئابی ۱۹۴۱دا بووه. پاش ئەمه حیزبی نازادیخوای کوردستان به‌جاریک نیوی نه‌ماوه. ئەورده‌حمانی زه‌بیحی، که خۆی یه‌کیک بووه له دامه‌زرینه‌رانی کۆمه‌له‌ی ژیکاف و به‌پرتیه‌به‌ری گوڤاری «نیشتمان»، له په‌نجاکاندا پیتی گوت که گوايه عه‌زیزی زه‌ندی به‌هۆی ئەوه‌وه که هیندی له‌هاوکاره‌کانی به‌«ناپاک»یان داناوه، دوورکه‌وتوو نه‌توه لیبی، و به‌وه حیزبی نازادیخوازی کوردستان تیکچوووه، و ئەوجا ماوه‌یه‌ک کورد له‌پۆڤه‌لاتدا بپرتیک‌خراو ماونه‌ته‌وه، هه‌تا به‌نه‌پیتی «کۆمه‌له‌ی ژیکاف»یان له‌سالی ۱۹۴۲دا دروست کردوووه، و بو ئەمەش یه‌که‌م کۆبوونه‌وه‌یان له‌باخیک کردوووه له‌نزیک مه‌هاباد و له‌پۆڤه‌دا بریاریان داوه «کۆمه‌له‌ی ژیکاف» دامه‌زێتن.

۲- ویلیام ئیگلتن جۆنیز له‌لاپه‌ره‌ی ۶۵ی کتیبی «کۆماری کورد له‌ ۱۹۴۶»دا وه‌رگێراوی (سه‌ید محمه‌دی سه‌مه‌دی) ده‌لی: «کۆمه‌له‌ی ژیکاف له‌ ۲۵ی خه‌رمه‌نان (شه‌ریور)ی سالی ۱۳۲۱- ۱۶ی سێپته‌مه‌به‌ری سالی ۱۹۴۲ له‌ باخی حاجی داود له‌ شاری مه‌هاباد دامه‌زراوه.»

۳- دوکتۆر عه‌بدولرهمانه‌ی قاسملو له‌لاپه‌ره‌ی ۷۶ی کتیبی «کورد و کوردستان» که سالی ۱۹۶۴ له‌ براتسلافا (چیکۆسلۆفاکیا) به‌زمانی سلاقی و سالی ۱۹۶۵ به‌زمانی ئینگلیزی بلاوی کردووته‌وه، ده‌رباره‌ی میژووی دامه‌زرانی ژ. ک ده‌لی: «پاش ئەوه‌ی دوا بنکه‌ی پۆلیسی ئێران له‌ سالی ۱۹۴۴ له‌ مه‌هاباد کۆکرایه‌وه، ئەوجا خه‌لک بوخۆی بوو به‌فه‌رمانه‌وه‌ی ئەم ناوچه‌یه. له‌ کاته‌دا پرتیک‌خراویکی ناسیۆنالیستانه‌ به‌نیوی «کۆمه‌له‌ی ژبانی کورد» ده‌ستی کرد به‌چالاکی نواندن له‌ کوردستاندا^(۲).

دوکتۆر قاسملو له‌لاپه‌ره‌ی ۱۸ی «چل سال خه‌بات له‌ پیناوی نازادی»دا له‌ نووسینی پیتشووی خۆی په‌شیمان بووه‌ته‌وه و ئەم جاره‌ ده‌رباره‌ی میژووی دامه‌زرانی ژ. ک نووسیویه‌تی: «دامه‌زرینه‌رانی کۆمه‌له‌ ۱۱ که‌س بوون که له‌ ۲۵ی خه‌رمه‌نانی سالی ۱۳۲۱- ۱۶ی سێپته‌مه‌به‌ری ۱۹۴۲ی زاینی له‌ مه‌هاباد کۆبوونه‌وه و کۆمه‌له‌یان دامه‌زراند.»

۴- که‌ریبی حسامی له‌لاپه‌ره‌ی ۴۲ی گتیبی «کۆماری کوردستان یان خودموختاری»دا

که سالی ۱۹۴۶ بلاوی کردووته‌وه ده‌رباره‌ی میژووی دامه‌زرانی ژ. ک نووسیویه‌تی: «له‌ مانگی سێپته‌مه‌به‌ری سالی ۱۹۴۲ کۆمه‌لیک له‌ رووناکبیران و ورده‌ بوژووازی شاری مه‌هاباد کۆمه‌له‌ی ژ. کاف (ژبانه‌وه‌ی کورد)یان دامه‌زراند.»

حسامی له‌لاپه‌ره‌ی ۱۶۱ی کتیبی «پیداچوونه‌وه»دا که سالی ۱۹۹۶ له‌ سوید بلاوی کردووته‌وه، له‌ نووسینی پیتشووی په‌شیمان بووه‌ته‌وه و نووسیویه‌تی «وه‌ک ده‌زانین کۆمه‌له‌ی ژ. ک له‌ ۲۵ی گه‌لاویژی سالی ۱۳۲۱- ۱۶ی ئوتی سالی ۱۹۴۲ له‌ شاری مه‌هاباد دامه‌زراوه.»

۵- عه‌بدولقادر ده‌باغی له‌لاپه‌ره‌ی ۹ی «راپه‌پینی کۆمه‌له‌ی ژ. کاف»، ۱۲/۱۲/۱۳۶۱ی هه‌تاوی، که له‌لایه‌ن به‌شی ئینتشارات و ته‌بلیغاتی کۆمیتیه‌ی ناوه‌ندی حیزبی دیموکراتی کوردستانی ئێران له‌ چاپ دراوه، ده‌رباره‌ی دامه‌زرانی ژ. ک ده‌لی: «له‌ خه‌رمه‌نانی ۱۳۲۱ی هه‌تاوی چهند که‌سیک له‌ باخیکدا کۆبوونه‌وه و بنچینه و بناغه‌ی کۆمه‌له‌یه‌کی ته‌واو میلی و نه‌ته‌وايه‌تییان دارژاند که له‌ دواپۆڤه‌دا به‌تیشکی رووناکی هینه‌ری، پۆڤه‌ پرشنگ هاوئێژه‌که‌ی کوردستانی رووناک کرده‌وه.»

۶- سه‌ید محمه‌دی سه‌مه‌دی له‌لاپه‌ره‌ی ۱۱ی کۆکراوه‌ی خۆیدا به‌ناوی «ژ. کاف چ بوو؟ چی ده‌ویست؟ وه‌ چی لێ به‌سه‌ره‌ات؟»دا ده‌رباره‌ی میژووی دامه‌زرانی کۆمه‌له‌ی ژیکاف، په‌نجه‌ بو‌وته‌ی مه‌لا قادری موده‌ریسی راده‌کیشی و ده‌نوس: «ئهو تین و مه‌یله له‌ ۲۵ی شه‌ریوره‌ی سالی ۱۳۲۱ی هه‌تاوی پرتیکه‌وتی ۱۶ی سێپته‌مه‌به‌ری ۱۹۴۲ شکلی گرت.»

۷- ئارچی رۆژقیلت له‌لاپه‌ره‌ی ۹ی کتیبی کۆماری کورد له‌ مه‌هاباد وه‌رگێرانی خالد عه‌زیزی، ده‌رباره‌ی میژووی دامه‌زرانی ژ. ک ده‌لی: «له‌ ۱۶ی مانگی ئاگۆستی^(۳) سالی ۱۹۴۳، ده‌ پازده‌ که‌س له‌ هورده‌ بوژووا و رووناکبیره‌کانی مه‌هاباد کۆمه‌له‌ی ژ. کاف، (کۆمه‌له‌ی ژبانه‌وه‌ی کورد)یان دامه‌زراند.»

۸- دوکتۆر جه‌مال نه‌به‌ز له‌لاپه‌ره‌ی ۳۲ی گوڤاری نیشتمان زمانی حالی «کۆمه‌له‌ی ژیکاف» و ئیدیلۆژیی هورده‌ بوژووا پرتیکه‌وتی ناسیۆنالیست له‌ کوردستاندا ده‌لی: «گوڤاری نیشتمان وه‌رامی راسته‌قینه‌ی ئەو پرسپاره‌ ده‌داته‌وه که‌ که‌ی «کۆمه‌له‌ی

۳- ۱۶ی ئه‌گۆستی سالی ۱۹۴۳ ده‌بیته ۲۵ی گه‌لاویژی سالی ۱۳۲۲ی هه‌تاوی.

۲- هه‌مان سه‌رچاوه‌ لاپه‌ره‌ی ۳۱.

ژیکاف» دامه‌زراوه. له لاپه‌ره‌ی (۲) ی ژماره (۲) ی نیشتماندا هه‌والیک نووسراوه که جه‌ژنی سه‌ری سالی کۆمه‌له له ۲۵ ی گه‌لاوێژ گیراوه، که ئەمه‌ش سال‌پۆژی دامه‌زراندنی «ژیکاف» ه.

ئهمانه به‌شیکن له‌و بۆچوونانه‌ی، که ده‌رباره‌ی می‌ژووی دامه‌زرانی کۆمه‌له‌ی ژیکاف نووسراون. وه‌ک ده‌بینین زۆریه‌یان نوسینی ویلیام ئیگلتن جۆنیزیان کردووه‌ته سه‌رچاوه‌ی نووسینه‌کانیان، که ئەویش مانگی گه‌لاوێژی به‌هه‌له کردووه‌ته (شه‌ریوه‌ر- خه‌رمانان). مانگی گه‌لاوێژی کوردی ده‌بیته مانگی «مرداد» ی ئیرانی نه‌ک مانگی شه‌ریوه‌ر. ده‌رباره‌ی می‌ژووی دامه‌زرانی کۆمه‌له‌ی ژیکاف ده‌کرێ پهنجه بۆ ده‌یان وتاری دیکه‌ش پاکیشین، که ئەوانیش له چوارچێوه‌ی ئەم بۆچوونانه‌دان و هه‌ر به‌م جۆره ده‌رباره‌ی می‌ژووی دامه‌زرانی ژیکاف دواون.

وه‌ک دوکتۆر جه‌مال نه‌به‌ز ده‌لی: «وه‌لامی دروست و راسته‌قینه‌ی ئەو په‌رسیاره، که که‌نگی کۆمه‌له‌ی ژیکاف دامه‌زراوه، ده‌بی له گۆڤاری نیشتمان و به‌لگه‌نامه‌کانی تری ژیکافدا بدۆزیته‌وه.» به‌لگه‌نامه‌کانی ژیکاف له‌وه ده‌دوین که به‌ر له دامه‌زرانی کۆمه‌له‌ی ژیکاف، کۆمه‌له‌یه‌ک له مانگی یونی سالی ۱۹۳۸ له مه‌هاباد دامه‌زراوه، که ناوی کۆمه‌له‌ی ئازادپه‌ڕه‌ی کوردستان بووه. ئەو کۆمه‌له‌یه به‌داگیرکردنی ئیران له‌لایه‌ن سوپای ولاته‌هاو په‌یمان‌کانی ئەمریکا، ئینگلیز و سوڤیه‌ت و جی‌گی‌ری‌بوونی سوپای ئینگلیز و سوڤیه‌ت له کوردستاندا، تاکه‌ پێک‌خراوه‌ی سیاسی کوردی پۆژه‌لاتی کوردستان بووه. دوا‌ی ئەمه هه‌روه‌کوو مامۆستا زه‌بیحی بۆ دوکتۆر جه‌مال نه‌به‌زی گێراوه‌ته‌وه، به‌هۆی سه‌ره‌له‌دانی نا‌کوکی له‌نیوان ئەندامانی کۆمه‌له‌ی ئازادپه‌ڕه‌ی کوردستاندا، «عه‌زیزی زه‌ندی» و غه‌فوری مه‌حمودیان کۆمه‌له‌یان به‌جێهێشتووه و کۆمه‌له له‌ناکامی نا‌کوکی له‌نیوان ئەندامانیدا هه‌لوه‌شاهه. به‌خۆکشاندنه‌وه‌ی عه‌زیزی زه‌ندی و مه‌حمودیان له کۆمه‌له، ئەندامه‌ به‌جیمانه‌کانی له‌گه‌ڵ ژماره‌ رووناکبیریکی تری شاری مه‌هاباد به‌کیان گرتووه و له ۲۵ ی گه‌لاوێژی سالی ۱۳۲۱ هه‌تاوی که ده‌بیته ۱۶ ی ناگۆستی سالی ۱۹۴۲ ی زاینی، پێک‌خراوه‌که‌یان زیندوو کردووه‌ته‌وه. له‌و گۆرانه‌کاریه‌دا ناوی کۆمه‌له‌ی ئازادپه‌ڕه‌ی کوردستانیان هه‌لگرتوه و کۆمه‌له‌ی ژیکاف ده‌ی کوردستانیان له جێی داناوه و می‌ژووی خه‌باتی کۆمه‌له‌ی ئازادپه‌ڕه‌ی کوردستانیان به‌می‌ژووی خه‌باتی ژیکافه‌وه لکاندووه و به‌ناوی کۆمه‌له‌ی ژ. ک ناساندوویانه.

ب- ناوی ژیکاف. ده‌رباره‌ی ناوی کۆمه‌له‌ش گه‌لیک ئاگاداریی ناراست بلا‌وکراوه‌ته‌وه، که ده‌کرێ به‌کورتی ئاماژه بۆ چهند دانه‌یه‌کیان بکه‌م:

۱- له به‌شی می‌ژووی دامه‌زرانی کۆمه‌له‌ی ژ. کدا، ئاگاداریی نووسینی گۆڤاری پۆژی نوێ ده‌رباره‌ی ناوی ژ. ک بووین، که ده‌لی:

«کاتی که له‌شکری ئینگلیز هاته (سه‌نه) وه، له‌شکری سو‌ریش هاته مه‌هاباد و ناوچه‌کانیکه‌ی کوردستانه‌وه... حیزبی ئازادپه‌ڕه‌ی کوردستان بپاریدا که به‌رنامه‌ی خۆی بگۆرێ، وه نه‌ک هه‌ر ئه‌وه به‌لکوو ناوی خۆشی گۆرێ وه ناوی خۆی نا (ژ. ک) ژیکافه‌وه‌ی کورد.»

۲- ویلیام ئیگلتن جۆنیز له لاپه‌ره‌ی ۶۷ ی کتیبی «کۆماری کورد له ۱۹۴۶» دا وه‌رگێراوی سه‌ید مه‌مه‌دی سه‌مه‌دی، ناوی «کۆمه‌له‌ی ژیکافه‌وه‌ی کوردستان» ی بۆ ژ. ک به‌کار هێناوه.

۳- دوکتۆر عه‌بدولپه‌رحمانی قاسملو له لاپه‌ره‌ی ۷۶ ی کتیبی کورد و کوردستاندا کۆمه‌له‌ی ژ. ک به «کۆمه‌له‌ی ژیکاف» ده‌ناسین، به‌لام له لاپه‌ره‌ی ۱۸ ی «چل سال خه‌بات له پیناوی ئازادی» دا، ناوی کۆمه‌له‌ی ژیکافه‌وه‌ی کوردی بۆ ژ. ک به‌کار هێناوه.

۴- که‌رمی حسامی له لاپه‌ره‌ی ۲۴ ی گتیبی «کۆماری کوردستان یان خودمختاری» دا ده‌رباره‌ی ناوی ژ. ک ده‌لی: کۆمه‌لیک له رووناکبیران و ورده بورژوازی شاری مه‌هاباد کۆمه‌له‌ی ژیکاف (ژیکافه‌وه‌ی کورد) یان دامه‌زراند. «ناوبراو له لاپه‌ره‌ی ۱۶ ی کتیبی «پیداچوونه‌وه» شدا، ژ. ک به «کۆمه‌له‌ی ژیکافه‌وه‌ی کورد» ده‌ناسین و له ژێر سه‌ردێری ناوی کۆمه‌له‌ی ژیکافدا ده‌لی: - «به‌پروای من پڕ به‌په‌ستی بارودۆخی ئەوه‌می کوردستان و له‌گه‌ڵ ویست و ئامانجی نه‌ته‌وه‌ی کورد به‌کیده‌گرته‌وه. راسته هاتنی ئۆردووی هاو‌په‌یمان و روخانی رێژی دیکتاتۆری په‌هله‌وی کوردی له ژێرده‌ستی و زۆرداری حکومه‌تی عه‌جهم رزگار کردبوو، به‌لام ژیکافه‌وه‌ی بی‌ر و هۆشی نه‌ته‌وايه‌تی و توانای مه‌عنه‌وی و گێرانه‌وه‌ی هیزی هیوا به‌خۆبوونی کورد بوو به‌ئه‌رکی تیکۆشانی کۆمه‌له‌ی ژ. ک.»

۵- ئارچی پۆزفیلت له لاپه‌ره‌ی ۹ ی کتیبی کۆماری کورد له مه‌هاباد وه‌رگێرانی خالد عه‌زیزی، ناوی «کۆمه‌له‌ی ژیکافه‌وه‌ی کورد» ی بۆ ژ. ک به‌کار هێناوه.

۶- دوکتۆر جه‌مال نه‌به‌ز له لاپه‌ره‌ی ۳۱ ی گۆڤاری نیشتمان زمانی حالی «کۆمه‌له‌ی

ژیکافی، ژیکافی به «کۆمه‌له‌ی ژيانه‌وه‌ی کورد» ناساندووه و له به‌شێک له نووسینه‌که‌یدا ده‌لێ: ئیمه با لیڤه‌دا له‌وه بگه‌ڕێین که قاسملو نیوی ژیکافی به‌هه‌له‌ نووسیوه و به «کۆمه‌له‌ی ژيانی کورد» داناهه، راستییه‌که‌ی ژ. ک- کۆمه‌له‌ی ژيانه‌وه‌ی کورده نه‌ک کۆمه‌له‌ی ژيانی کورده.....

7- مه‌حموودی مه‌لا عیزه‌ت له لاپه‌ره‌ی 63 ی کتیبی کۆماری میللی مه‌هاباد، لی‌کۆلێنه‌وه‌یه‌کی می‌ژوویی سیاسی، بلاوکراوه‌ی یه‌کیتیبی نووسه‌رانی کوردستان، که سالی 1984 له چاپخانه‌ی شه‌هید ئیبراهیم عه‌زۆدا چاپ کراوه، کۆمه‌له‌ی ژیکافی به‌کۆمه‌له‌ی ژيانه‌وه‌ی کوردستان ناساندووه.

8- پرۆفیسۆر لازاریف له لاپه‌ره‌ی 177 ی کتیبی «بزوتنه‌وه‌ی کورد له سه‌رده‌می هه‌ره تازه‌دا» که سالی 1987 له مۆسکۆ بلاوی کردووه‌ته‌وه، ناوی «ژيانه‌وه‌ی کوردستان» ی بۆ ژیکافی به‌کاره‌یناوه (4).

9- گۆفاری ریگا که له مانگی خه‌زه‌له‌ره‌ی سالی 1327- ئۆکتۆبه‌ر و نوڤتیمبه‌ری 1948، نزیکه‌ی دوو سال دوا‌ی روخانی کۆماری کوردستان، ته‌نیا ژماره‌یه‌کی له‌لایه‌ن غه‌نی بلوریان و محهمه‌دی شاه‌سندی و به‌هاوکاری عه‌بدوڵه‌رحمانی زه‌بیحی و حه‌سه‌نی قه‌زنجی له باشووری کوردستان له گوندی «سیتکه» ده‌رچووه، له لاپه‌ره‌ی یه‌که‌مه‌دا، له ژێر سه‌ردێری «ریگا» نووسیوه‌تی، «اورگانی کومه‌له‌ی ژيانی کورد». غه‌نی بلوریان ده‌رباره‌ی هه‌لێژاردنی ئه‌و ناوه بۆ گۆفاره‌که‌یان ده‌لێ: «بۆ ئه‌مه ئه‌و ناوه‌مان هه‌لێژارد و که‌لکمان له ناوی حیزبی دیموکرات و کۆمه‌له‌ی ژیکافی وهرنه‌گرت، که هه‌ڤالانی به‌ندیی‌کراو و ئه‌و که‌سانه‌ی که له ژێر چاودێری پۆلیسدا بوون، توشی چه‌رمه‌سه‌ری و لی‌دان و شکه‌نجه‌ نه‌بن. به‌ کورتی هه‌تا ئیستا ناوه‌کانی «کۆمه‌له‌ی ژيانی کورد»، «کۆمه‌له‌ی ژيانی کوردستان»، «کۆمه‌له‌ی ژيانده‌وه‌ی کورد»، «کۆمه‌له‌ی ژيانده‌وه‌ی کوردستان»، «کۆمه‌له‌ی ژيانه‌وه‌ی کورد» و «کۆمه‌له‌ی ژيانه‌وه‌ی کوردستان» بۆ ژیکافی به‌کار هه‌ینراوه.

هه‌روه‌ک ده‌زانین، کۆمه‌له‌ی ژيانه‌وه‌ی کوردستان له‌سه‌ر بنه‌ما و بنچنه‌ی نیشتمانی و بۆ ئازادکردن و تێک‌خستننه‌وه‌ی جه‌سته‌ی زامدار و له‌توکوت‌کراوی کوردستان دامه‌زراره.

دامه‌زرێنه‌رانی کۆمه‌له‌ له‌م پرۆایه‌دا نه‌بوون، که کورد نه‌ماوه و ده‌بێ زیندووی بکه‌نه‌وه.

4- له لاپه‌ره‌ی 169 ی کتیبی پێداچوونه‌وه، نووسینی که‌ریم حسامی وهرگیراوه.

ئه‌وان باوه‌ریان به‌شێوازی سروشتی ژيان هه‌بووه و زبانی‌یانه کوردیش وه‌ک نه‌ته‌وه‌کانی تر ده‌میتێ و ژماره‌ی ده‌چیتته سه‌ر. ئه‌وه‌ی له روانگه‌ی ئه‌وانه‌وه بوونی حه‌قیقی بۆ کورد نه‌بووه، نیشتمانی کورد بووه، که له ژێر پۆستالی داگیرکه‌راندا هه‌ر رۆژه‌ی کوتیکی لێ خراوه‌ته سه‌ر خاکی داگیرکه‌ران. له‌به‌ر ئه‌وه و به‌پێی به‌لگه‌نامه‌کانی کۆمه‌له، ناوی ته‌واوی ژیکافی، «کۆمه‌له‌ی ژيانه‌وه‌ی کوردستان» بووه. کۆمه‌له‌ له‌م روانگه‌یه‌وه ناوی ئۆرگانه‌که‌ی خۆی ناوه گۆفاری «نیشتمان» و «دایکی نیشتمانی» هه‌یناوه‌ته سه‌ر شانۆ و ناوی گۆفاری «هاواری نیشتمان» یش به‌تێکرا له ناوی کۆمه‌له وهرگیران و ره‌نگدانه‌وه‌ی بێر و بۆچوونی دامه‌زرێنه‌رانی و هه‌یه‌تی ناوه‌ندی کۆمه‌له‌ی ژيانه‌وه‌ی کوردستان بووه. ته‌نانه‌ت هه‌لێژاردنی سرودی نه‌ته‌وه‌یی ئه‌ی ره‌قیبیش له‌وه سه‌رچاوه‌ی گرتووه که پێبه‌ران، شاعیران و نووسه‌رانی کورد له‌و سه‌رده‌مدا نه‌ته‌وه‌که‌یان پێ زیندوو بووه.

ئه‌ی ره‌قیب هه‌رماوه قه‌ومی کورد زوبان

نا‌ی ر‌م‌یت‌نی دان‌ه‌یی ت‌وی زه‌مان

که‌س نه‌ل‌ئ‌ی ک‌ورد مر‌دووه ک‌ورد زین‌دووه

زین‌دووه قه‌ت نا‌نه‌وی ئالا‌که‌مان (5)

جیا له‌وه هه‌له نووسینه‌یه‌ی که ده‌رباره‌ی ناو و می‌ژووی دامه‌زرانی کۆمه‌له‌ی ژيانه‌وه‌ی کوردستان بینیمان، زۆریه‌ی رووداو و چالاکییه‌کانی کۆمه‌له‌ش به‌هه‌له‌ تۆمار کراون یان به‌مه‌به‌ستی سیاسی که‌لکیان لێ وهرگیراوه یان باسیان لێ نه‌کراوه. بۆ نمونه هه‌رکه‌سه به‌شێوه‌یه‌ک ده‌رباره‌ی ده‌ستبه‌سه‌رداگرتنی ناوه‌ندی شاره‌بانی (پۆلیس) مه‌هاباد دواوه و زۆریه‌ی نوسه‌ران بۆ نووسینی ئه‌و به‌شه، کتیبی کورده‌کانی «حسه‌ن ئه‌رفه‌ع»، (سه‌رۆکی نووسینگی سوپا) ی ئێرانیان کردووه‌ته سه‌رچاوه‌ی نووسینه‌که‌یان، که ئه‌ویش نووسینه‌که‌ی دوور له هه‌له نییه. ژماره‌یه‌کیش، له‌وانه دوکتۆر قاسملو، سالی 1983 له‌نیوان کۆنگره‌کانی 5-6 ی حیزبی دیموکراتی کوردستانی ئێراند، که حیزبه‌که‌ی له گێژاوی به‌ره‌ره‌کانی ناو‌خو‌بیدا بوو، رۆژی 26 ی سه‌رماوه‌زی سالی 1945 ی، که رۆژی

5- ئه‌م هۆنراوه‌یه که بووه‌ته سرودی نه‌ته‌وايه‌تیبی کورد، یونس ره‌ئووف «د‌ل‌دار» هۆندوویه‌تیه‌وه. د‌ل‌دار له 20 ی شوباتی سالی 1918 له شاری کۆبه له دایکبووه. نه‌ندامی چالاکی کۆمه‌له‌ی هیوا و بۆ ماوه‌یه‌ک سکرته‌یری ئه‌و کۆمه‌له‌یه بووه. 12/11/1984 که ته‌نیا 30 سالی ته‌مه‌ن هه‌بوو، چرای پرشنگداری ژینی کوژایه‌وه.

هه‌لکردنی ئالای کوردستانه له لایه‌ن پێشه‌وا قازی محهمه‌ده‌وه، به‌مه‌به‌ستی سیاسی کرده‌ روژی چه‌ککردنی شاره‌بانی مه‌باد. به‌م بۆنه‌یه‌وه، ئه‌و روژه به‌روژی چوک‌کردنی شاره‌بانی مه‌باد و روژی پێشمه‌رگه‌ی حیزب ناسینرا. دیاره زۆر بابه‌تی هه‌له‌کراوی تریش هه‌ن، که له‌م کتێبه‌دا له‌گه‌ڵیان رووبه‌روو ده‌بن.

له‌ کوتاییدا پێویسته ئه‌وه‌ش بلێیم که کاک فه‌هاد شاکه‌لی ئه‌م کتێبه‌ی بۆ بژار کردووم و هه‌له‌کانی بۆ راست کردوومه‌ته‌وه، که جێگه‌ی سوپاسی فراوانه.

حامید گه‌وه‌ری

ستۆکهۆلم ۱۹۹۸

سه‌ره‌تا

شه‌ری چال‌دیران له‌نیوان ئیمپراتۆریه‌ته‌کانی سه‌فه‌وی و عوسمانییدا به‌نوخته‌گۆرانیکی گرنگی میژووی نه‌ته‌وه‌ی کورد و کوردستان ده‌ژمیڕی. له‌و شه‌ره‌دا که ۲۳ ی ناگۆستی سالی ۱۵۱۴ زاینی به‌هێرشکردنی له‌شکری سوڵتان «سه‌لیمی عوسمانی» بۆ سه‌ر له‌شکری شا «سمایلی سه‌فه‌وی» ده‌ستی پێکرد، کوردستان بوو به‌گۆره‌پانی شه‌ر و پێکدادانی نیوان ده‌وله‌ته‌کانی سونه‌ی عوسمانی و شیعه‌ی ئێران که دامه‌زرینه‌که‌ی شا سمایلی سه‌فه‌وی بوو. چونکه کورده‌کان له‌ لایه‌ک سونه‌ بوون و له‌ لایه‌کی تره‌وه شه‌ره‌که له‌ هه‌ریمی ئه‌واندا رووبه‌دبوو، زۆریه‌ی سه‌رۆک عه‌شیره‌ته کورده‌کان له‌و شه‌ره‌دا پشتی عوسمانیه‌کانیان گرت و له‌ ئاکامدا سوڵتان سه‌لیم توانیی له‌شکری شامایل بشکینێ.

شکانی سه‌فه‌وییه‌کان له‌ شه‌ری چال‌دیراندا، سه‌ره‌تای دابه‌شبوونی خاکی کوردستان بوو به‌سه‌ر دوو ده‌وله‌تی ئێران و عوسمانیدا. ئێران هه‌رچه‌نده له‌ شه‌ری چال‌دیراندا شکا، به‌لام شه‌ری له‌گه‌ڵ عوسمانی به‌زوویی کۆتایی پێ نه‌هات و هه‌ر دوو ده‌وله‌ت بۆ سه‌قامگیرکردنی ده‌سه‌لاتی پتری خۆیان به‌سه‌ر کوردستاندا ده‌یان سال به‌ریه‌ره‌کانیی به‌کتریان کرد، تا سه‌ره‌ته‌نجام سوڵتان «موراد» ی چاره‌م توانیی به‌سه‌ر شا «سه‌فیه‌دین» ی ئه‌وله‌دا زال بیت و له‌ سالی ۱۶۳۹ ز له‌ شارۆچکه‌ی «زوهاو» په‌یمانی دابه‌شکردنی کوردستانی پێ مۆر بکات. له‌ راستیدا سوڵتان سه‌لیمی گه‌وره ئه‌م په‌یمانه‌ی له‌ سالی ۱۵۵۵ زاینی به‌سه‌ر شا «ته‌ه‌ماسب» ی یه‌که‌مه‌دا سه‌پاندبوو. به‌پیتی په‌یمانی زوهاو سێ له‌چواری خاکی کوردستان که‌وته ژێر ده‌ستی ده‌وله‌تی سونه‌ی عوسمانیه‌کان و یه‌ک له‌ چواریشی چوه‌ ژێر ده‌ستی ده‌وله‌تی شیعه‌ی ئێران^(۱).

هه‌ول و تیکۆشانی ده‌وله‌ته‌کانی ئێران و عوسمانی دواي شه‌ری چال‌دیران بۆ ده‌سته‌مۆکردنی سه‌رۆک عه‌شیره‌ته کورده‌کان و داسه‌پاندنی ده‌سه‌لات به‌سه‌ر کوردستاندا به‌ئاسایی ئه‌نجامی نه‌گرت و کورده‌کان ئاماده نه‌بوون به‌ئاسانی خۆ به‌ده‌سته‌وه بده‌ن و ده‌ست له‌ ژبانی نازاد و سه‌ریه‌ستی خۆیان هه‌لگرن. له‌به‌ر ئه‌وه، بۆ به‌چۆک‌داهێنانی

۱- کورد، تورک و عه‌ره‌ب، نووسینی سیسیل ج ئیدمۆندس، وه‌رگێرانی نووسه‌ری ئه‌م کتێبه‌.

عەشیرەتەکان توشی گەلیک شەری دژواری ناوچەیی بوون. لە هەموو ئەو شەڕانە گەرنگتر راپەڕینی «خانی لەپ زێڕینی برادۆست» بوو، کە سالی ۱۶۰۸ ز دژی دەسەڵاتدارییەتی شا «عەباسی سەفەوی» لە قەڵای دمدەم روویدا. راپەڕینی قەڵای دمدەم کە بەیتەکانی لەلایەن «ئوسکارمان»ی ئالمانی لە ناوچەیی مەهاباد کۆکراوەتەو، بەشێوەی بەربلاو و بەکنەگرتوو هەستی کوردایەتی تێدا دەبینرێ.

هەستی کوردایەتی لەناو عەشیرەتە کوردەکاندا لە سەدەیی حەفەدەیی زایینیدا سەری هەڵداوە و بووەتە هۆی بزواندنی هەستی نەتەواپەتی ژمارەیهک نووسەری کورد. لەوانە، «فەقێ تەیران» و «مەلای جەزیری» بۆ نووسینەکانیان لە زمانی زگمکی کوردی کەلکیان وەرگرتوو و «ئەحمەدی خانی»ش داستانی مەسنەویی مەموزینی نووسێوه. مەموزینی ئەحمەدی خانی یەکەم نووسراوی کوردە کە لەژێر پەردەیی مەموزیندا هەستی ناسیۆنالیستی کورد زەق دەکاتەو. بەلام بیری پاشکەوتووی دەرەبەگایەتی لە قۆناخی فیۆدالیزمی ئەو سەردەمی کوردستاندا و بەهێزبوونی بیری ئیسلامی لەناو کوردە دەسەڵاتدارەکاندا، پێشی بەهەڵدانی دروست و بەجیتی ئەو هەستە نەتەواپەتییه دارپێژراوە گرت و نەهێشت بەشێوەی سروشتی گەشە بکات و پەرەبستیی و بگاتە ئاستی هۆشیارکردنەوێ نەتەوێ کورد لەو قۆناخدا.

کوردستان لە سەدەیی هەژدە و نۆزدەدا بەدەست سەرۆک عەشیرەتە کوردەکان هەڵدەسورا. ئەوان لە پلەیی میرەکانی «هەکاری»، «بۆتان»، «بادینان»، «سۆران»، «بابان»، «ئەردەلان» و «موکری»دا، نزیک بەهەموو کوردستانی بەدەستەو بوو. هەرکام لەو میرە کوردانە بەداب و رەسمی ئەوکاتە، خاوەنی دەزگای بەرپۆهەری حکومەتی و هێزی پارێزەر بوون، بەلام هەرگیز نەیانتوانی لەسەر دەسەڵاتی گشتی نەتەوێ یەک بگرن و دەوڵەتی کورد دامەزرێن و بچنە ژێر فەرمانی چوارچۆنداری دەوڵەتییهو. ئەوان هەمیشە بۆ راکرتن و بەردەوامبوونی دەسەڵاتی ناوچەیی خۆیان هەولیان داوە و ئەگەر ژیان و سەربەستیی ناوچەکانیان لە مەترسی کەوتی، ماوێهک دژی نەیاران بەرەبەرەکانیان کردوو، تا سەرئەنجام دەوڵەتەکانی تورک و ئێران بەکۆکردنەوێ دەسەڵات لە ناوەندی حکومەتەکانیاندا، کۆتاییان بەژبانی ئەو میرنشینانە و دەسەڵاتی بەرپۆهەرایەتی ئەوان لە کوردستاندا هێنا.

گەرنگترین بزوتنەوێ کورد بۆ ئازادی کورد و سەربەخۆیی کوردستان بەسەرۆکایەتی شیخ «عوبەیدوللای نەهری» لە کۆتایی سەدەیی نۆزدەدا ئنجامی گرت. شیخ کە رێبەریکی

تایینی و کەسایەتییهکی ناسراوی سیاسیی کورد بوو، سالی ۱۸۸۰ بەهاریکاری «بەحری بەگ بەدرخان» توانی سەرۆک عەشیرەتەکانی «زەرزا»، «گەورک»، «مامەش»، «پیران» و «مەنگور» لیکتیزیک کاتەو و بەدرۆشی ئازادکردنی کوردستان و دامەزراندنی دەوڵەتی سەربەخۆی کورد، هەریمەکانی «ماکو»، «خۆی»، «سەلماس»، «ورمی»، «شنۆ»، «مەهاباد» و «مەراغە» پزگار بکات. لەشکری شیخ بەرەو «تەوریز» دەچی، کەچی لەوێ بەدەست دەوڵەتەکانی تورک و ئێران دەشکێ و پاشەکشەیی پێدەکری. شیخ لەلایەن تورکەکانەو دەگیرێ و لە «ئەستەمبول» دەستبەسەر دەکری و سەرئەنجام بۆ «مەکە» دوور خرایەو و لە سالی ۱۸۸۲دا لەوێ کۆچی دوایی کرد (۲).

دوای شکانی بزوتنەوێ شیخ عوبەیدوللای نەهری، کوردە رووناکیبەرەکانی ژێردەستی دەوڵەتی عوسمانی بەئەزموون وەرگرتن لە بزوتنەوێ گەلیبەکانی ولاتانی ئەوروپا، لە فیکری دامەزراندنی کۆر و کۆمەڵی سیاسی و نووسین و بلاوکردنەوێ رۆژنامە دەکەون، تا لەو رێگایەو، سەرەرای هۆشیارکردنەوێ نەتەوێ کەیان بەرەبەرەکانی داگیرکەرانی کوردستان بکەن. «مێقداد مەدحت بەدرخان» لە سالی ۱۸۹۸دا یەکەم رۆژنامەیی کوردی بەناوی کوردستان لە «قاھیرە» بلاوکردەو (۳). رۆژنامەیی کوردستان ئەستێرەیهکی پرشنگدار بوو لە ژبانی سیاسی، رۆشنبیری، فەرھەنگی و کۆمەڵایەتی نەتەوێ کورددا.

لە سالی ۱۹۰۰و تا کۆتایی شەری یەکەمی جیھانی و دابەشکردنی کوردستانی ژێردەستی تورکیا بەسەر سوریا و دەوڵەتی تازه دامەزراری عێراقدا، نەتەوێ کورد گەلیک چالاکیی رێکخراوێ بەشێوەی دامەزراندنی کلوب و کۆمەڵە هەبوو. سالی ۱۹۲۰، بەپێی پەیمانی «سیقر» هەلیکی لەبار بۆ کورد رەخسا کە دەوڵەتی سەربەخۆ دامەزرێن، بەلام بەدەسەڵات گەشتی «مستەفا کەمال» لە تورکیا و مۆکردنی پەیمانی «لۆزان» لە ۱۹۲۳دا، ئەم ئاواتەیی کۆتێکردەو و بوو هۆی ئەو کە کێشەیی کورد بۆ ماوێ نزیک بە ۷۰ سال لە رێکخراوی نەتەوێ کۆرتووەکانەو لەبەر بکری و بزوتنەوێ کوردستان بپێتە بازاری سەودا و مامەڵەیی نێوان دەوڵەتانی بەناو سۆسیالیستی و ولاتە سەرمایەدارەکان و هەر جارەیی لایەنێک بەقازانجی خۆی کەلک لە کێشەیی کورد وەرگری، تا سەرئەنجام رووسیه و هاوێیمانەکانی ناوی پیرۆزی سیستمی سۆسیالیستییان لەسەر

۲- کوردەکان، لاپەرەیی ۳۵، نووسینی حەسەن ئەرەفەع، وەرگیرانی نووسەری ئەم کتیبە.

۳- کوردستان یەکەم رۆژنامەیی کوردی ۱۸۹۸-۱۹۰۲، کۆکردنەوێ دوکتۆر کەمال فوئاد.

خوبان هلنگرت و ناگری شه‌ری ساردی نیوان رۆژه‌ه‌لات و رۆژئاوایان کوژانده‌وه.

کوردستان به‌دوای شه‌ری یه‌که‌می جیهانیدا گه‌لیک ئالوگۆری نوێی سیاسی به‌سهر‌دا هات. په‌زا شا له‌ سالی ۱۹۲۱ له‌ ئیتران به‌ده‌سه‌لات گه‌یشت و له‌ ۲۵ ئۆکتۆبه‌ری سالی ۱۹۲۲ دا بۆ تواننده‌وه‌ی کورد په‌یمانێکی هاوکاری له‌گه‌ڵ مسته‌فا که‌مال مۆر کرد. ناوبراو سالی ۱۹۲۵ سوپای ئیترانی نوێکرده‌وه و به‌شێوه‌یه‌کی مۆدێرن ڕیکه‌یخت و سیستمی سه‌ربازگیریی ئیجباریی دامه‌زراند. فه‌رمانی چه‌که‌کردنی گشتیی عه‌شایری راگه‌یاند و عه‌شیره‌ته‌کانی چه‌که‌کرد. عه‌شیره‌تی «جه‌لال»ی له‌ کوردستانه‌وه‌ گواسته‌وه‌ بۆ «قوچان» و ده‌وروبه‌ری «مه‌شه‌هد» و له‌به‌رکردنی به‌رگی کوردیی یاساخکرد و نه‌یه‌یشت له‌ ده‌زگا حکومه‌تییه‌کان، خوێندنه‌که‌کان و شوێنه‌ گشتییه‌کانی کوردستاندا کورد به‌زمانی زگماکی بدوین. بزووتنه‌وه‌کانی «سمایل ئاغای سمکۆ»، «مه‌لا خه‌لیلی گۆره‌مه‌ری»، «جافرسولتانی هه‌ورامی» و «حه‌مه‌هه‌تیو»ی سه‌رکوت کرد. مه‌لا خه‌لیل، مه‌لایه‌کی ناسراوی ناوچه‌ی مه‌نگورایه‌تی مه‌هاباد بوو، که‌ دژی یاساخکردنی به‌رگی کوردی راپه‌ربوو.

مسته‌فا که‌مال سالی ۱۹۲۲ به‌پشتگیری کوردان ده‌وله‌تی کۆماری تورکیای دامه‌زراند. ناوبراو هه‌ر له‌ سه‌ره‌تای دامه‌زراندنی حکومه‌ته‌که‌یه‌وه‌ دژی کوردان راپه‌ری و عه‌شیره‌ته‌ کورده‌کانی چه‌که‌کرد و کۆمه‌لێکی زۆری له‌ کوردستانه‌وه‌ گواسته‌وه‌ بۆ شاره‌ تورک نشینه‌کانی «ئانادۆل». چه‌ند بزووتنه‌وه‌ی له‌ ناوچه‌کانی «سیواس»، «بینگۆل» و «ساسون» سه‌رکوت کرد. سالی ۱۹۲۴ له‌به‌رکردنی به‌رگی کوردی و ئاخفتن به‌زمانی کوردیی یاساخکرد و راپه‌رینه‌ی تورکیا و لاتنی تورکانه و ته‌نیا تورکی لێ ده‌ژی. مسته‌فا که‌مال زۆر بێه‌رحمانه‌ سه‌دان گوندی کوردانی سوتاند و بزووتنه‌وه‌کانی شیخ سه‌عید، سه‌ید په‌زا و راپه‌رینی ئاراراتی سه‌رکوت کرد. راپه‌رینی ئارارات له‌لایه‌ن کۆمه‌له‌ی «خۆبیسوون» هه‌و سه‌رۆکایه‌تی ده‌کرا. خۆبیسوون ڕیکه‌خراوه‌یه‌کی سیاسی کورد بوو، که‌ به‌ئامانجی ئازادکردنی کوردستان، به‌یه‌که‌گرتنه‌وه‌ی چه‌ند کۆمه‌له‌ی کوردی به‌سه‌رۆکایه‌تی «ئیحسان نوری پاشا» دامه‌زرا. خۆبیسوون یه‌که‌م کۆنگره‌ی خۆی له‌ مانگی گه‌لاویژی سالی ۱۹۲۷ له‌ «بهمدون»ی «لبنان» به‌ست. تا سالی ۱۹۳۱ خه‌باتی کرد و به‌شکانی بزووتنه‌وه‌ی ئارارات له‌ناو چوو (۴).

فه‌یسه‌لی یه‌که‌م له‌ دووی خه‌رمانانی سالی ۱۹۲۱ کرا به‌شای عێراق. ئەم وڵاته تا سالی ۱۹۳۰ له‌ژێر چاودێری و سه‌ره‌رشتی (قیم) راسته‌وخۆی ئینگلیزه‌کاندا بوو. له‌ سالی ۱۹۳۲ دا به‌وڵاتیکی سه‌ربه‌خۆ ناسرا و به‌ئنده‌می شورا وڵاته‌یه‌که‌گرتوه‌کان وه‌رگیرا. دوای پینکه‌هاتنی وڵات و ده‌وله‌تی نوێ له‌ عێراق، که‌ به‌شێکی کوردستانیش خرایه‌ سه‌ر ئەو وڵاته، زمانی کوردی و ڕیزگرتن له‌ داب و نه‌ریتی کوردی له‌و به‌شه‌ی کوردستان یاساخ نه‌کراو له‌ سه‌رده‌می شوێشی شیخ مه‌حموده‌وه‌ هه‌تا ئیستا شوێش و بزووتنه‌وه‌ کوردیه‌کان ئەم ده‌سته‌که‌وته‌یان بۆ نه‌ته‌وه‌ی ئیجه‌ پاراستوه و کوردی ژێرده‌ستی عێراق به‌هه‌موو ده‌رد و تازاری نه‌پساوه‌یانه‌وه‌ توانیویه‌تی له‌ بواری سیاسی و فه‌ره‌ه‌نگیدا چالاک بن و منالانیان له‌ خوێندنه‌که‌کانی کوردستاندا زمانی زگماکی بخوین. به‌ر له‌ دامه‌زرانی ده‌وله‌تی عێراق، شیخ مه‌حمودی حه‌فید له‌ مانگی گولانی سالی ۱۹۱۹ دا ده‌وله‌تی پاشایه‌تی کوردی راگه‌یاند. ئینگلیزه‌کان دژی ده‌وله‌تی شیخ مه‌حمودی راپه‌رین و بۆ شکاندن بزووتنه‌وه‌ی شیخ «ئه‌حمه‌دی بارزانی» و «مه‌لا مسته‌فای بارزانی» راسته‌وخۆ هاوکاری سوپای عێراقیان کرد.

۴- تاریخچه جنیشهای ملی کرد از قرن ۱۹ تا پایان جنگ جهانی دوم، لایه‌په‌ی ۱۰۷، نووسینی دوکتۆر سادق شه‌ره‌فکه‌ندی به‌ نازناوی سعید بدل.

دامه‌زرانی کۆمه‌له‌ی ژ. ک

نه‌ته‌وه‌ی کورد له‌ په‌وتی ژیا‌نیدا به‌پیتی تیکه‌لاوی په‌گه‌زی، ژیا‌نی نیسه‌ کۆچه‌ری و پیتا‌ویستییه‌کانی کاری رۆژانه‌ی زۆری گۆینه‌دا‌وه‌ته‌ سنوره‌ ده‌ست‌کرده‌کانی دو‌ژمن له‌ناو خاکی کوردستاندا و سه‌ره‌رای زه‌بروزه‌نگ و توندوتیژی داگیرکه‌ران نه‌یه‌ت‌ش‌ت‌وه‌ پیتوه‌ندییه‌ کۆمه‌لا‌یه‌تی و ئابوورییه‌کانی نیوان کوردی هه‌ر‌یمه‌ جیا‌وا‌زه‌کانی کوردستان لیک بپچری.

کۆتایی سه‌ده‌ی نۆزده و سه‌ره‌تای سه‌ده‌ی بیستی زایینی قۆناغی هۆشیاربوونه‌وه و گه‌شه‌کردنی بی‌ری نه‌ته‌وا‌یه‌تی و په‌ره‌ستاندن‌ی راپه‌رین و بزوتنه‌وه‌کانی نیشتمانی کورده. بزوتنه‌وه‌ی رزگاربخوا‌زانه‌ی شیخ عوبه‌یدوللای نه‌هری، بلا‌و‌کرده‌وه‌ی به‌که‌م رۆژنامه‌ی کوردستان له‌ لایه‌ن «میقداد مه‌دحه‌ت به‌درخان»، په‌سه‌ند‌کردنی په‌یانی «سیقه‌ر» بۆ سه‌ره‌خۆ‌کردنی به‌شیک له‌ خاکی کوردستان، دامه‌زرانی ده‌وله‌تی کورد له‌ لایه‌ن شیخ مه‌حمود، بزوتنه‌وه‌کانی شیخ سه‌عید، سه‌ید رها، سمایل ئاغای سمکۆ، سه‌ره‌له‌لدانی په‌یتا‌په‌یتای بزوتنه‌وه‌کانی ناوچه‌یی و دروستبوونی ده‌یان کۆمه‌له‌ و یانه‌ی سیاسی و فه‌ره‌ه‌نگی و بلا‌بوونه‌وه‌ی کتیب و رۆژنامه‌ی جۆرا‌وجۆری کوردی له‌ به‌شه‌ جیا‌وا‌زه‌کانی کوردستاندا، به‌لگه‌ی زیندووی ئه‌م راستییه‌ن که کورد له‌ کۆتایی سه‌ده‌ی نۆزده و سه‌ره‌تای سه‌ده‌ی بیسته‌می زاینیدا پیتی نا‌وه‌ته‌ قۆناغی هۆشیار بوونه‌وه‌ی سیاسی و بی‌ری نه‌ته‌وا‌یه‌تی په‌ره‌یستاندووه. ر‌وونا‌کبیره‌ خه‌بات‌گه‌یره‌ کورده‌کان له‌م ر‌وانگه‌یه‌وه‌ هه‌میشه‌ پیتوه‌ندی ر‌استه‌وخۆیان به‌یه‌که‌وه‌ هه‌بووه‌ و ها‌و‌کاری به‌کتریان کردووه‌ و نه‌یان‌ه‌ت‌ش‌ت‌وه‌ پیتوه‌ندی سیاسی نیوان به‌شه‌کانی کوردستان لیک بپچری. ئه‌وان له‌ په‌له‌ی پ‌ش‌په‌ره‌وانی نه‌ته‌وه‌ی کۆلۆنی کوردا، د‌وا‌ی هه‌له‌شانه‌وه‌ی په‌یانی «سیقه‌ر» و په‌سه‌ند‌کردنی په‌یانی «لۆزان»، له‌نیو‌جه‌وی دیکتاتورییه‌ت و زه‌بروزه‌نگی داگیرکه‌رانی کوردستاندا، که ه‌یت‌شتا خه‌یالی توانده‌وه‌ی کورد و خاکی کوردستانیان له‌ م‌ش‌ک‌دا‌یه، به‌چه‌ش‌نی ر‌وونا‌کبیرانی ولاتانی جیهان، که به‌تایه‌ت د‌وا‌ی سه‌ره‌که‌وتنی شو‌رش‌ی ئو‌کتۆبه‌ر به‌ره‌و دامه‌زراندنی ر‌یک‌خ‌را‌وه‌ی کۆمه‌لا‌یه‌تی، فه‌ره‌ه‌نگی و سیاسی چوون، به‌پیتی بارودۆخی زال به‌سه‌ر کوردستاندا بۆ دامه‌زراندنی ر‌یک‌خ‌را‌وه‌ی سیاسی جه‌ما‌وه‌ری هه‌نگا‌ویان هه‌ل‌گرت.

ده‌وله‌ته‌ داگیرکه‌ره‌کانی ئیران، عیراق و تورکیا به‌زانیا‌ری له‌ «بیره‌ رزگاربخوا‌زییه‌ هه‌لقولا‌وه» له‌ناو ر‌وونا‌کبیرانی نه‌ته‌وه‌ی کوردا، ئیزنیان نه‌دا‌وه‌ کورد به‌ش‌په‌وه‌ی دیموکراتی و به‌ناشکرا باس له‌ مافه‌ سیاسییه‌کانی خۆی بکات و بۆ به‌رگه‌ریکردن له‌وه‌، هه‌ولیان دا‌وه‌ کوردی رزگاربخوا‌ز به‌جیا‌وا‌زبخوا‌ز بنا‌س‌پ‌ین و خه‌بات و ته‌نانه‌ت ویسته‌ سه‌ره‌تاییه‌کانی له‌ چوارچ‌په‌وه‌ی نه‌رم و نیانی لا‌بد‌ه‌ن و ئاو‌په‌ته‌ی شه‌ر و پ‌ت‌ک‌دا‌دانی چه‌ک‌دا‌رانه‌ی بکه‌ن و سه‌ره‌ئه‌نجام به‌ه‌پ‌ت‌ی سه‌ره‌بازی و به‌چه‌ک وه‌لامی دا‌وا‌کارییه‌کانی بده‌نه‌وه. هه‌ول‌ی داگیرکه‌رانی کوردستان بۆ به‌ئه‌نجام گه‌یاندن‌ی ئه‌و سیاسییه‌ته‌ ته‌نیا چوارچ‌په‌وه‌ی ده‌سه‌لات‌دارییه‌تی خۆیان‌ی نه‌گرت‌وه‌ته‌وه‌، به‌ل‌کو‌و سه‌ره‌رای گشت نا‌کو‌کیه‌کانیان، بۆ کپ‌کردنی ده‌نگی کوردان هه‌میشه‌ به‌یه‌که‌وه‌ ها‌و‌کاریان کردووه. بۆ ئه‌مونه‌، ئه‌وان له‌ مانگی یونی سا‌لی ۱۹۳۷دا، له‌گه‌ل ده‌وله‌تی ئه‌فغانستان په‌کیان گرت و به‌به‌ش‌دا‌ربوونی نو‌ینه‌ری ده‌وله‌تی ئینگلیز له‌ کۆشکی «سه‌عدئاباد»ی تاران کۆبوونه‌وه‌ و په‌یانی‌ت‌کی ده‌ خالیان مۆر کرد، که له‌ م‌ب‌شو‌ودا به‌ په‌یانی «سه‌عدئاباد» ده‌ناس‌ری. ئه‌و ده‌وله‌تانه‌ له‌ به‌ندی حه‌وتی په‌یانی سه‌عدئاباددا به‌ل‌ین ده‌ده‌ن که ه‌یچ جم‌وجۆ‌لی‌کی چه‌ک‌داری د‌ژ به‌خۆیان له‌ ناوچه‌دا نه‌ه‌یل‌ن و ئیزنی ت‌یک‌ش‌ان‌یش به‌ه‌یچ ر‌یک‌خ‌ست‌ن‌یک نه‌ده‌ن، که د‌ژی به‌ر‌ژه‌وه‌ندی ئه‌وان پ‌ت‌یک ب‌چ‌. هه‌روه‌ها بۆ ئه‌وه‌ی پ‌ت‌وه‌ندی نیوان به‌شه‌کانی کوردستان لیک بپچرن، پاراستن و دا‌ب‌ین‌کردنی ئاسایشی سنوره‌ ده‌ست‌کرده‌کانیان کردبووه‌ خالی سه‌ره‌کی په‌یانه‌که‌یان^(۱).

به‌رله‌ دامه‌زرانی کۆمه‌له‌ی ژ. ک له‌ مه‌هاباد، له‌ باشووری کوردستان «کۆمه‌له‌ی لاوان» دامه‌زرا. ئه‌و کۆمه‌له‌یه‌ له‌ سا‌لی ۱۹۳۴دا گۆفاری «دیاری لاوان»ی بلا‌و‌کرده‌وه. سا‌لی ۱۹۳۵، کۆمه‌له‌یه‌کی نه‌ینی له‌ سلیمانی دامه‌زرا، که ناوی «کۆمه‌له‌ی پ‌ش‌په‌ره‌وی نیشتمان» بو^(۲). هه‌رچه‌نده‌ ئه‌و دوو کۆمه‌لانه‌ نه‌یان‌توانی بۆ ما‌وه‌یه‌کی زۆر در‌پ‌ژه‌ به‌ژبان بده‌ن، به‌لام توانییان تا ئه‌و ر‌اده‌یه‌ شو‌پ‌ن له‌سه‌ر م‌ش‌ش‌کی کورده‌ ر‌وونا‌کبیره‌کانی به‌شی باشوور و رۆژه‌لات دان‌ین که بۆ دامه‌زراندنی ر‌یک‌خ‌را‌وی سیاسی نه‌ته‌وه‌یی و نیشتمانی هه‌نگا‌و هه‌ل‌گرن. له‌ در‌پ‌ژه‌ی ئه‌م ر‌ه‌وته‌دا کۆمه‌له‌ی ئازادیخوا‌زی کوردستان له‌ په‌له‌ی به‌که‌م

۱- ده‌قی په‌یانی سه‌عدئاباد.

۲- گۆرانکارییه‌ ر‌امبارییه‌کان له‌ عیراق ۱۹۴۱-۱۹۵۱ نووسینی جه‌ع‌فه‌ر عه‌باس حه‌میدی، وه‌رگه‌یرانی فه‌هد گردوانی.

رێکخراوهی سیاسی کورد له رۆژهه‌لاتی کوردستان له دایک بوو. به‌وردبوونهوه له به‌لگه‌نامه‌کانی ژ. ک ده‌رده‌که‌وی، ژ. ک هه‌مان کۆمه‌له‌ی ئازادبخواری کوردستان بووه، که له 25 گه‌لاوێژی ساڵی 1321-16 ئاگۆستی 1942، ناوی خۆی گۆڕیوه و بووه‌ته کۆمه‌له‌ی ژبانه‌وه‌ی کوردستان.

کۆمه‌له‌ی ئازادبخواری کوردستان له هه‌لومه‌رجیکدا پیکهات، که دیکتاتۆریه‌تی ره‌زا شا باڵی ره‌شی به‌سه‌ر کوردستاندا کیشابوو. ره‌زا شا ده‌یویست به‌پارمه‌تیی مسته‌فا که‌مال «ئاتاتورک» نه‌ته‌وه‌ی کورد و خاکی کوردستان بتوینیته‌وه. چونکه کۆمه‌له‌ی رێکخراوه‌یه‌کی ته‌واو نه‌یتنی بووه و ده‌زگای راگه‌یانه‌نی چاپ و بلاوکردنه‌وه‌ی رۆژنامه و گۆڤاری نه‌بووه، به‌لگه‌یه‌کی له‌سه‌ر چۆنیه‌تی هه‌له‌وه‌شان یان گۆڕینی ناوی لێ به‌جینه‌ماوه، به‌لام «قاسمی ئیلخانی زاده» که رۆلێکی گرنگی هه‌بووه، له دامه‌زراندنی پێشوه‌ندی کۆمه‌له‌ی ژبانه‌وه‌ی کوردستان له‌گه‌ڵ کاربه‌ده‌ستانی سۆقیه‌تدا، له دانیشتیکی‌دا ئه‌م دیارده‌یه‌ی بۆ هه‌سه‌نۆف سه‌رکۆنسۆلی سۆقیه‌ت له ته‌وریز روونکردووه‌ته‌وه، که کۆمه‌له‌ی ژبانه‌وه‌ی کوردستان هه‌مان کۆمه‌له‌ی ئازادبخواری کوردستانه. «ماکسیمۆف م» بالۆیزی سۆقیه‌ت له ئیتران له راپۆرتی رۆژی 13/11/1944-22 خه‌زه‌له‌وه‌ری 1323یدا په‌نجه‌ بۆ راپۆرتی هه‌سه‌نۆف راده‌کیشی و ده‌لی:

- «به‌پیتی راپۆرتی هاوێرێ هه‌سه‌نۆف که له‌گه‌ڵ قاسمی ئیلخانی زاده سه‌باره‌ت به‌پارتی ژیکاف هه‌بووه، وا ده‌رده‌که‌وی که ئه‌م پارتیه‌ پێش هاتنی سوپای سۆقیه‌ت بۆ ئیتران له دایکبووه.» ماکسیمۆف ئینجا له که‌وانه‌دا ده‌لی: «دیاره مه‌به‌ست له پارتی ئازادبخواری کوردستانه»⁽³⁾.

جیا له قاسمی ئیلخانی زاده که به‌شێوه‌ی ره‌سمی له لای هه‌سه‌نۆف ئاماژه‌ی بۆ کۆمه‌له‌ی ئازادبخواری کوردستان کردووه و چۆنیه‌تییه‌که‌ی له راپۆرتی ماکسیمۆفدا په‌نگی داوه‌ته‌وه، هه‌یه‌ته‌ی ناوه‌ندی کۆمه‌له‌ی ژ. ک له هه‌یچکام له راپۆرته‌کانیدا بۆ به‌کیتیبی سۆقیه‌ت ئاماژه‌ی بۆ به‌م دیارده‌یه‌ نه‌کردووه و بگه‌ر مێژووی خه‌باتی کۆمه‌له‌ی ئازادبخواری کوردستانی به‌ناوی خۆی تۆمار کردووه. ته‌نانه‌ت له راپۆرتیکی‌دا بۆ «مۆلتۆف» وه‌زیری ده‌ره‌وه‌ی سۆقیه‌ت، ده‌رباره‌ی هاتنی سوپای سۆقیه‌ت بۆ ناو خاکی

کوردستان نوسیویه‌تی:

«به‌بۆنه‌ی هاتنی له‌شکری سوور بۆ مه‌هاباد، حیزبی ئیমে به‌یاننامه‌یه‌کی نووسی و ده‌ست به‌ده‌ست بلاوی کرده‌وه و رایگه‌یاند هه‌رکس ئه‌م به‌یاننامه‌یه‌ی پێده‌گات، لاپه‌ره‌یه‌کی له روو بنوسیته‌وه و بیدات به‌که‌سیکی تر. حیزبی ئیमे له‌و بلاوکراره‌یه‌دا له‌شکری سووری به‌ناوی له‌شکری ئازادکه‌ری نه‌ته‌وه‌ی کورد ناساند. دوا‌ی هاتنی له‌شکری سووری سۆقیه‌ت بۆ ئیتران ده‌رکه‌وت حیزبی ئیमे له‌ناو حیزبه‌کانی دیکه‌دا حیزبی هه‌ره‌ پێشکه‌وتووێ دژ به‌فاشیست بووه.»

کورد له قوناغی پێش شه‌ری یه‌که‌می جیهانی‌دا به‌ته‌واوی له شار و گونده‌کان نیشته‌جێ نه‌بووه و دوا‌ی شه‌ریش هه‌رچه‌نده ژماره‌ گونديکی زۆر سازکرا‌بون له کوردستاندا، به‌لام به‌شێک له دانیشتیوانی کوردستان به‌پیتی پێدا‌وایستییه‌کانی ژبانه‌ی ئازادکاری ناچار بوون به‌ره‌و له‌وه‌رگه‌ و کۆمپانه‌کان کۆچ بکه‌ن و چه‌ند مانگی ساڵ له‌و جیهانه‌ بژین. رۆژهه‌لاتناسی رووس «مینۆرسکی» له دائیره‌تولعاری ئیسلامی ساڵی 1925دا ده‌لی: «ژماره‌ی کورد له کوردستانی ئیتران نیو ملیۆن و له کوردستانی تورکیا یه‌ک ملیۆن و نیوه.» به‌پیتی سه‌رژمیری ساڵی 23-1924 له عێراق، ژماره‌ی دانیشتیوانی پارتیزگای موسڵ 494007 که‌س بووه. له‌و ژماره‌یه‌ 189000 که‌سیان له هه‌ریمی سلێمانی و 170650 که‌سیان دانیشتیوانی هه‌ریمی هه‌ولێر بوون. ژماره‌ی دانیشتیوانی کوردستان له سه‌رده‌می کۆمه‌له‌ی ژبانه‌وه‌ی کوردستاندا نزیک به‌نۆ ملیۆن که‌س بووه⁽⁴⁾، که له رووبه‌ری 543 هه‌زار کیلۆمه‌تری چوارگۆشه‌ی کوردستاندا ژبا‌ون. له سێ ملیۆن کوردی ژێرده‌ستی ئیتران له سه‌رده‌می کۆمه‌له‌دا، 300000 که‌سیان له شاره‌کان و 2700000 که‌سیان له گونده‌کان ژبانه‌ی نیوه کۆچه‌رییان هه‌بووه⁽⁵⁾. له کۆی ئه‌م ژماره‌یه‌، ته‌نیا نزیکه‌ی پێنج له‌ سه‌دی کوردان خۆبێنده‌وار بوون و ئه‌وانی تر به‌تایبه‌ت ژبانه‌کان خۆبێنده‌وارریان نه‌بووه. گونده‌کانی کوردستان خۆبێندنه‌گه‌ و بنکه‌ی ته‌ندروستی و پزیشکیان نه‌بوو. بۆ نمونه‌ شارێکی وه‌ک مه‌هاباد ته‌نیا خۆبێندنه‌گه‌یه‌کی هه‌بووه. کوردستان هه‌رچه‌نده‌ خاوه‌نی گه‌لیک کانه‌زای به‌پسته، به‌لام داگیرکه‌رانی کوردستان هه‌یشتا هه‌ولیان نه‌داوه بنکه

4- گۆڤای نیشتمان ژماره 5، لاپه‌ره‌ی 3، رێبه‌دانی 1322.

5- چل ساڵ خه‌بات له پیتا‌وی ئازادی، لاپه‌ره‌ی 10، نووسینی دوکتۆر عه‌بدوڵه‌حمانی قاسملو.

3- ئه‌رشبشی وه‌زاره‌تی ده‌ره‌وه‌ی رووسیه‌ی فیدراتیڤ، ف 094 / ئو 30 / د 66 / پ 348 / لاپه‌ره‌ی 56. له پاشکۆدا بڕوانه‌ ده‌قی به‌لگه‌نامه‌که‌، که ئه‌فراسیاو هه‌ورامی کردوویه‌ته‌ کوردی.

و کارگای سنعه تیبی پیشکوه و تووی لی دامه زری و به شیوهی جۆراوجۆر پیشیان به گه شه کردنی کوردستان گرتوه و خه لکه که یان به هه ژاری هیشتنوه ته وه.

ناوی زۆر و کیلگه و له وه پگه به پیتی کوردستان سه چاوهی ئه سلیی داها تی خه لکه که ی بووه، به لام له م باره به شه وه چونکه ده غلودانی کوردستان به نامراز و که ره سه ی کۆن و پاشکوه توو به ده ست هاتون! به ره مه می کوردستان ته نیا به شی خه لگی خۆجیتی کردوه. له لایه کی تره وه کوردستان ئه و کاته سه رده می ده ره به گایه تیبی پشتسه ر نه نابوو، ئابورییه که ی به پیتی داب و نه ریتی ده ره به گایه تی به رپوه چوه و وه رزیرانی خاوه نی زه ویی خۆیان نه بوون و به ره مه می ره نج و زه حمه تیان چوه ته ناو گیرفانی ده ره به گه کانه وه و بۆ خۆیان له وه پری هه ژاری و ده سه تنگیدا ژیاون.

له وه هه لومه رجه ناسکه ی کوردستاندا کۆمه لیک لای روونا کبیری به هه سستی شاری مه اباد، به پیتی داب و نه ریتی ئه و کاتی شه وانی ره مه زانی کوردستان هه ر شه وه ی له مالتیک کۆبوونه ته وه و یاریی «جۆرابین» یان کردوه. ئه وان له و کۆبوونه وانده ا به ره به ره به گۆتگرتن له دنگی قه وانی سه ید «عه لی ئه سغه ری کوردستانی» و خوتندنه وه ی شیعی شاعیرانی کورد، به تاییه تی شیعه ره کانی حاجی «قادی کۆبی» به ره و باسی سیاسی راکیشراون و سه ره نه نجام به و ناکامه گه یشتون، که به چه شنی براکانیان له باشوور و باکوری کوردستان کۆمه له یه ک دامه زریتن. هه وینی فیکری دامه زراندنی کۆمه له ی نازادپه خوازی کوردستان بۆ یه که مجار له ده روونی ئه و ژماره لاوانه هه لقه لویه. ئه وان هه رچه نده به ژماره که م بوون، به لام خۆراگر و به تاقه ت و له خۆبردو بوون و توانیویانه له ژیر کۆنترۆلی توند و تیزی حکومتی ئیراندا کۆمه له ی نازادپه خوازی کوردستان دامه زریتن^(۶).

هه یئه تی ناوه ندی ژ. ک له راپۆرتیکی گشتیدا، که له سه ر چۆنیه تیبی دامه زراندنی ژ. ک، میژووی خه باتی، چۆنیه تیبی دامه زرانی پیوه ندی له گه ل یه کیتی سۆقیه ت، قه واره ی ته شکیلاتی، پرۆگرام، شیوه ی ئه ندام و هه رگرتن و ژماره ی ئه ندام، پیوه ندی له گه ل کوردی به شه کانی دیکه ی کوردستان، دامه زراندنی ده وله تی سه ره به خۆی کورد و چه ند

۶- ئاله کۆک، نووسینی غه نی بلوریان. کۆکردنه وه و ناماده کردنی نووسه ری ئه م کتیه به. مامه غه نی به جیگه ی که لک و هه رگرتن له ناوی کۆمه له ی رزگاریه خوازی کوردستان که لگی له ناوی کۆمه له ی ژیکاف و هه رگرتوه.

با به تی تر به نامه ی ژماره ۴۴۴ ی رۆژی ۷ به فرانباری سالی ۱۳۲۳ - ۲۸ ی دیسیمبه ری سالی ۱۹۴۴ بۆ «مۆلۆتۆف» وه زیری ده ره وه ی سۆقیه تی ناردوه، هیه چ ناماژه یه کی بۆ کۆمه له ی نازادپه خوازی کوردستان نه کردوه و نالی چۆن کۆمه له ی نازادپه خوازی کوردستان بوو به کۆمه له ی ژیانه وه ی کوردستان، به لام میژووی کۆمه له ی نازادپه خوازی کوردستانی به میژووی کۆمه له ی ژیانه وه ی کوردستان گرتداوه و ده رباره ی دامه زران و میژووی ژ. ک نووسیه تی:

- «حیزی ئیمه له مانگی یونی سالی ۱۹۳۸ دامه زراوه، به لام به هۆی کۆنترۆلی توند و تیزی حکومتی ئیران چالاکییه کی زۆری نه بووه. تا ئه و جیه ی که سیک به ته وای جیی متمانه ی ئیمه نه بایه ت، داوای ئه ندامه تیبی لی نه کراوه و سیاسه تی ئیمه له م باره یه دا ئیستاش هه ر به م جۆیه. له مانگی مای سالی ۱۹۳۹، کورده کانی عیراق داوای پیوه ندییان به حیزی ئیمه وه کرد. هه ر له و مانگه دا ئه ندامتیکی نوینه ری حیزی ئیمه چوه ناوچه ی سه رسنوری عیراق و چاری به دوو ئه فسه ری کوردی عیراقی که وت. له و چاوپیکه وتنه دا بریاردا هاوکاری دوولایه نه په ره ی پێ بدری. دوو کوردی مه ده نی «سویل» یش له و کۆبوونه وه یه دا بوون. به هۆی خیانه تی یه کیتک له و ئه فسه رانه به ناوی «فایق ئه مین» حکومتی عیراق به بریاره کانی ئه و کۆبوونه وه یه ی زانی بوو. عیراق له به ر ئه وه ی که له په یمانی «سه عدئاباد» دا بوو، چۆنیه تیبی ئه م دیداره و بریاره کانی به ئیران راگه یاند و ئیرانیش کوردستانی خسته ژیر کۆنترۆل و چاودیری توند. حکومتی ئیران به په له هیزی چه کداره کانی خۆی هۆشیار کرده وه، که کورده کانی ناو سوپاکه ی بخه نه ژیر چاودیری و شۆینی گرنگی سه ربازیان پێ نه سپیرن. له درپژه ی ئه و سیاسه ته دا زۆربه ی ئه و کوردانه ی که له کوردستانی ئیرانه وه هاتوچۆی کوردستانی عیراقیان ده کرد، له ناوچه ی خۆیان دوور خرا نه وه. ژماره یه کی به رچاویان له ئه ندامانی ئیمه له گه ل ئه و که سانه دوور خسته وه. کرده وه ی زالمانه ی حکومتی ئیران هه لی بۆ ئیمه ره خساند، که به شی راگه یانه ی حیزب چالاک بکه ین و هه سستی بیزاری خه لگیش له حکومت رینگه ی بۆ ئه م بزاقه ی ئیمه دژی حکومت خۆشکرد^(۷)».

هه ر وه کو غه نی بلوریان له لاپه ره ی ۹ ی ئاله کۆکدا ناماژه ی بۆ کردوه، حوسینی فروهه ر و محه مه دی راتبی دوو «ئه ندامی کۆمه له ی نازادپه خوازی کوردستان» له ناو دوور

۷- بۆ بینه ی ده قی به لگه نامه که به زمانی تورکی نازه ربا یجایی بروانه پاشکۆی کتیه که.

خراوه‌کاندا بوون و بۆ ههریمی «شیراز» و «کرمان» دوور خراونه‌توه و لایوکیش به‌ناوی «حاجی خه‌سره‌وی» گیراوه. جیا له‌وه، عه‌زیزی زه‌ندیش سالی ۱۹۳۹ چووته ئالمان و دواي جیگیربونی سوپای ولاته هاوپه‌یمان‌کان له ئیران گه‌راوه‌توه مه‌باد.

به‌پیتی ئەم به‌لگه‌یه‌ی هه‌یه‌تی ناوه‌ندی کۆمه‌له‌ی ژ. ک که له چۆنییه‌تی دامه‌زرانی کۆمه‌له‌ ده‌دوێ، ده‌رده‌که‌وی کۆمه‌له‌ی نازادیه‌خوازی کوردستان له مانگی یونی سالی ۱۹۳۸ زاینی دامه‌زراره. دواي گه‌راوه‌ی به‌شیک له ئەندامانی له زیندان و ته‌بعید و سه‌فه‌ری دووره ولات، ناکوکیان لی‌ په‌یدا بووه. له درێژیه‌ی ئەم ره‌ته‌دا که پیشتر په‌نجهم بۆ راکیشا و دوکتۆر جه‌مال نه‌به‌زیش ئامازه‌ی بۆ کردووه، ئەندامانی کۆمه‌له‌ بلاوه‌یان به‌پێک‌خراوه‌که‌یان کردووه و به‌کرده‌وه کۆمه‌له‌ی نازادیه‌خوازی کوردستان هه‌لوه‌شاهه. دواي تێپه‌ربوونی نزیک به‌سالتیک به‌سه‌ر هه‌لوه‌شانی کۆمه‌له‌دا، حوسینی فروه‌هر و چهند هه‌قالتی دیکه‌ی له‌گه‌ڵ ژماره‌ پرووناکبیرتکی تری مه‌باد یه‌کیان گرتووه‌توه و له ۲۵ی گه‌لاوێژی سالی ۱۳۲۱- ۱۶ی ئاگۆستی سالی ۱۹۴۲ ناوی کۆمه‌له‌ی نازادیه‌خوازییان گۆربوه و کردوویانه به‌کۆمه‌له‌ی ژبان‌ه‌وه‌ی کوردستان. هه‌یه‌تی ناوه‌ندی کۆمه‌له‌ له رۆژمه‌یره تاییه‌تییه‌کانی خۆیدا بۆ سالی ۱۳۲۲هه- ۴۳- ۱۹۴۴ز و سالی ۱۳۲۳هه- ۴۴- ۱۹۴۵ی زاینیدا ئامازه‌ به‌میژووی دامه‌زرانی ژ. ک ده‌کات و ده‌لی کۆمه‌له‌ له رۆژی ۲۵ی گه‌لاوێژی دامه‌زراره.

پێه‌رانی کۆمه‌له‌ی ژ. ک له راپۆرتی هه‌یه‌تی ناوه‌ندی کۆمه‌له‌دا ئامازه‌یان به‌رۆژی دامه‌زرانی کۆمه‌له‌ی نازادیه‌خوازی کوردستان نه‌کردووه و نه‌یانگوتوه کۆمه‌له‌ی نازادیه‌خوازی کوردستان له چ رۆژتیکدا دامه‌زراره و ته‌نیا په‌نجه‌یان بۆ سال و مانگی دامه‌زرانه‌که‌ی راکیشاوه. له‌به‌ر ئەوه، ده‌توانین ب‌تین کۆمه‌له‌ی نازادیه‌خوازی کوردستان له‌نیوان رۆژانی ۱۱ی جو‌زه‌ردان و ۹ی پوشپه‌ری سالی ۱۳۱۷ی هه‌تاوی واته مانگی یونیی سالی ۱۹۳۸ دامه‌زراره و میژووی خه‌باتیشی سه‌ره‌تا به‌ناوی کۆمه‌له‌ی نازادیه‌خوازی کوردستان و پاشان به‌ناوی کۆمه‌له‌ی ژ. ک تۆمار کراوه (۸).

۸- «اسفندیار بزرگهر» له کتیبی به‌سه‌ره‌اته‌کانی ژبانیدا به‌ ناوی «کاروان عومر»، که سالی ۱۳۷۲ له‌ نه‌ندن بلاوی کردووه‌توه، له فه‌سلی هه‌وته‌م، «دیدار از آذربایجان و کردستان»، لاپه‌ری ۹۷دا ئامازه‌ به‌ چالاکییه‌کانی حیزبی نازادیه‌خوازی کوردستان له مه‌باد ده‌کات و په‌نجه‌ بۆ گرتن و دوورخستنه‌وه‌ی ئەندامانی ئەو پێک‌خراوه‌یه له لایه‌ن ده‌زگا پۆلیسیه‌کانی ره‌زا شاهه‌ راده‌کیشی، به‌لام ناوی گرتووه‌کانی و دوورخراوه‌کانی نه‌نوسیه.

ناوی ته‌واوی کۆمه‌له‌ی ژ. ک

له بلاو‌کراوه‌کانی ژ. کدا ناوی ته‌واوی کۆمه‌له‌ نه‌نوسراوه و ناوی کۆمه‌له‌ ته‌نیا به‌دوو پیتی ژ. ک ناسنیه‌راوه. ئەم نا‌روونییه هه‌لی بۆ ژماره‌یه‌ک نووسه‌ر په‌خساندووه که به‌سه‌لیقه و بۆچوونی خۆیان جو‌زه‌ ناویک بۆ ژ. ک به‌کار بێنن و له ئاکامدا که‌میون ئەوانه‌ی ناوی دروست و ته‌واوی کۆمه‌له‌یان بۆ ژ. ک به‌کار هینای.

هه‌روه‌کو له لاپه‌ره‌کانی ۱۶- ۱۷دا گۆتم، کۆمه‌له‌ له‌سه‌ر بنه‌ما و بنچینه‌ی نیشتمانی و بۆ نازادکردن و تیک‌خستنه‌وه‌ی جه‌سته‌ی زامدار و له‌ت و کوت کراوی کوردستان دامه‌زراره.

ئه‌گه‌ر به‌وردی چاو به‌میژووی جو‌گرافیا‌ی سیاسی کوردستاندا بخشیتێی له لایه‌ک ده‌رده‌که‌وی سه‌رده‌مییک «هه‌گماتانه»، «مه‌نده‌لی»، «موسل»، «ئه‌ره‌رۆم»، «ئه‌ره‌نجان» و... به‌شیک بوون له خاکی کوردستان، به‌لام دۆژمن به‌په‌یره‌ویکردن له سیاسه‌تی تواندنه‌وه‌ی کورد ئەو جی‌یانه‌ی لی‌ زه‌وت کردووه، له لایه‌کی تروه‌ به‌وردی‌بونه‌وه له نیوه‌رۆکی وتاره‌ نووسراوه‌کانی گۆفاری نیشتمانی ژماره ۱- ۹ و سه‌رنجدان به‌بار و دۆخی کوردستان دواي هه‌لوه‌شانه‌وه‌ی په‌یمانی «سیقه‌ر»، که سه‌ره‌خۆیی به‌شیک له خاکی کوردستانی تیدا گونجابه‌و و په‌سه‌ندکردنی په‌یمانی «لۆزان» له لایه‌ن «ده‌وله‌ته‌ هاوپه‌یمان‌ه‌کانه‌وه»، شکانی یه‌ک له دواي یه‌کی راپه‌رین و بزوتنه‌وه کوردییه‌کان و یاساخکردنی زمان و فه‌ره‌نگی کوردیی له لایه‌ن ده‌وله‌ته‌ داگیرکه‌ره‌کانی تورک و ئیرانی و به‌تورک، فارس و عه‌ره‌بکردنی کوردستان، هه‌ر جاره‌ی له لایه‌که‌وه به‌شیک له خاکی کوردستان به‌رتسه‌ک کراوه‌توه و خراوه‌ته‌ سه‌ر ولاتی داگیرکه‌رانی کوردستان. ئەم کاره‌ساتانه، پرووناکبیره کورده‌کانی ناچار کردووه بۆ به‌رگریکردن له تواندنه‌وه‌ی پتری کوردستان، که به‌شیک به‌هۆی کۆچ پیدانی به‌زۆره‌ملی کوردان له شوینی ژبانیان و یاساخکردنی زمان، فه‌ره‌نگ و شوینه‌واره کوردییه‌کان و تیک‌خاندنی تورک، فارس و عه‌ره‌ب له کوردستاندا ئەنجامی گرتووه، به‌تیک‌خستنه‌وه‌ی خاکی چهند پارچه‌کراوی کوردستان، ئەو ولاته‌ بژیننه‌وه، تا کوردستان له نه‌مان رزگاری بێ و کورد بتوانی چه‌شنی گه‌لانی تری جیهان له ولاتی خۆیدا به‌سه‌ره‌ستی بژی.

دامه‌زرتینهران و پرتیه‌رانی کۆمه‌له به‌زانیاری له هه‌لومه‌رجی ئه‌و کاتی جیهان، که گه‌لانی کۆلۆنی هه‌ولێ ئازادکردنی نیشتمانی و دامه‌زراندنی ده‌وله‌تی نه‌ته‌وه‌یی خۆیان داوه، به‌م ئاکامه‌ گه‌یشوون که ئه‌گه‌ر کورد خاکه‌که‌ی له ده‌ست بچێ، ئیتر ناتوانێ پیناسه‌ی نه‌ته‌واپه‌تیی خۆی به‌سه‌لمیێ و داوای مافی چاره‌نوسی خۆی به‌دانانی ده‌وله‌تی ناسیونالی کوردی بکات. دامه‌زرتینهران و پرتیه‌رانی کۆمه‌له له‌م پوانه‌گه‌ به‌وه هه‌موو تیسۆری و سیاسه‌تی خۆیان له‌سه‌ر بنه‌مای نیشتمانی و له‌ چوارچۆیه‌ی ئازادکردنی خاکی کوردستاندا دامه‌زراندوه.

کۆمه‌له‌ی ئازادبخواری کوردستان به‌زانیاری له‌م ئامانجه‌ بۆ ئازادکردنی کوردستان پێک هاتبوو. کاتیکیش هه‌لوه‌شا و ناوی کرا به‌کۆمه‌له‌ی ژبانیه‌وه‌ی کوردستان، هه‌ر ئه‌و ئامانجه‌ی هه‌بووه و ویستووێه‌تی به‌تیک‌خستنه‌وه‌ی خاکی کوردستان له‌تله‌تکراو کوردستان بژینیته‌وه و ده‌وله‌تی دیموکراتی کورد دامه‌زرتی. به‌لگه‌نامه‌ بلاقراوه‌کانی به‌کیستی سۆقیه‌ت ده‌رباره‌ی ناوی ته‌واوی ژ. ک ئه‌م ناوونی و شکوگومانه‌ له‌ناو ده‌بن. هه‌سه‌نۆف سه‌رکۆنسولی سۆقیه‌ت له‌ شاری ته‌وریز که پێوه‌ندی راسته‌وخۆ و هه‌میشه‌یی به‌نۆینه‌رانی هه‌یه‌تی ناوه‌ندی ژیکافه‌وه هه‌بووه و لایه‌نی پێوه‌ندیگری سۆقیه‌ت له‌گه‌ڵ ژ. ک بووه، له‌ راپۆرتیکدا به‌روونی په‌نجه‌ بۆ ناوی ته‌واوی کۆمه‌له‌ راده‌کیشی و ده‌لی:

«زه‌بیحی و ته‌کانی ئیلخانی زاده‌ی دووپات کرده‌وه و وتی: «ئهم ریک‌خراوه‌ نزیکه‌ی دوو ساڵه‌ پێک هاتوه‌ و ناوی پارتی ژ. کاف به‌واتای پارتی ژبانیه‌وه‌ی کوردستانه‌»^(۱).

دامه‌زرتینهرانی کۆمه‌له‌ی ژبانیه‌وه‌ی کوردستان

ده‌رباره‌ی ناوی دامه‌زرتینهرانی کۆمه‌له‌ی ژبانیه‌وه‌ی کوردستانیش پێویسته‌ رابگه‌یه‌نم که له‌ به‌لگه‌نامه‌کانی هه‌یه‌تی ناوه‌ندی کۆمه‌له‌ی ژ. کدا ئاماژه‌ بۆ ناوی دامه‌زرتینهرانی کۆمه‌له‌ نه‌کراوه، به‌لام نووسراوه‌ی نووسه‌ره‌ خۆمالی و بیانییه‌کان و وته‌ی شاهیدانی زیندوو ده‌سه‌لمین، که هه‌وینی فیکری دامه‌زراندنی کۆمه‌له‌ی ژبانیه‌وه‌ی کوردستان له‌ سه‌ره‌تادا له‌ میتسکی ئه‌و که‌سانه‌ هه‌لقوولویه‌ که له‌ کۆری شه‌وانی رهمه‌زانی سالانی ۳۶- ۱۹۳۷ به‌شداربیاان کردوه^(۱) و به‌سه‌رۆکایه‌تیی عه‌زیزی زه‌ندی کۆمه‌له‌ی ئازادبخواری کوردستانیان دامه‌زراندوه. ژماره‌ی دروستی ئه‌و به‌شدارانه‌ روون نییه، به‌لام له‌ رووداوه‌کانی دوا‌ی دامه‌زرانی کۆمه‌له‌ی ئازادبخواری کوردستان ده‌رده‌که‌وێ، عه‌زیزی زه‌ندی، حوسینی فروه‌هر، حوسینی مکایلی، که‌ریمی یا‌هو، غه‌فوری مه‌حموودیان و محمه‌دی راتی له‌ بناغه‌دانه‌ران و دامه‌زرتینه‌ سه‌ره‌کییه‌کانی کۆمه‌له‌ بوون. ئه‌وانه‌ بوون، که دوا‌ی پێوه‌ندی گرتن له‌گه‌ڵ کوردی به‌شی باشوور که‌وتونه‌ته‌ به‌ر په‌لاماری حکومه‌تی رهاشا و حاجی خه‌سه‌روی گیراوه و حوسینی فروه‌هر و محمه‌دی راتی له‌ مه‌هاباد دوورخاونه‌ته‌وه و عه‌زیزی زه‌ندیش چوه‌ته‌ ولاتی ئالمان^(۲).

دوا‌ی داگیرکردنی ئیتران له‌لایه‌ن سوپای ولاته‌ هاوپه‌یمانه‌کانه‌وه و جیگیربوونی سوپای سۆقیه‌ت له‌ باکور و ناوه‌ندی «رۆژه‌لاتی کوردستان» له‌ ۳ی خه‌رمانی ۱۳۲۰-۲۵ی ئاوگۆستی ۱۹۴۱، حوسینی فروه‌هر و هه‌قالانی له‌ زیندان و شوینی دورخستنه‌وه و عه‌زیزی زه‌ندی له‌ ئالمان گه‌راونه‌ته‌وه مه‌هاباد. دوا‌ی گه‌راونه‌وه‌ی ئه‌و ژماره‌یه، کۆمه‌له‌ی

۱- ئاله‌کۆک نووسینی غه‌نی بلوریان. کۆکرده‌وه و ئاماده‌ کردنی نووسه‌ری ئه‌م کتیبه‌.

۲- له‌ به‌رگی به‌که‌می کتیبی «اسناد احزاب سیاسی ایران (۱۳۲۰-۱۳۳۰)»، که له‌لایه‌ن «به‌روز طیرانی» کۆکراوه‌ته‌وه و «انتشارات سازمان اسناد ملی ایران» له‌ سالی ۱۳۷۶ چاپی کردوه، راپۆرتیکی «سه‌یفوللای نانه‌وازاده (سه‌ها)»، خۆیندکاری «دبیرستان نظام»ی تارانی ده‌بینی، که له‌ هاوینی ۱۳۲۱-۱۹۴۲ دژی چالاکیی حیزبی ئازادبخواری کوردستان و ئه‌ندامانی ئه‌و ریک‌خراوه‌یه، به‌ تابه‌ت خه‌باتگێری چالاک محمه‌دی نانه‌وازاده ئاراسته‌ی ئۆرگانه‌کانی بالای سوپای ئیترانی کردوه.

۱- به‌لگه‌نامه‌ی ژماره‌ ف ۰۹۴ / ئو ۳۰ / ۶۵ پ ۳۴۸ ل ۱۴۹ له‌ ئه‌رشیقی وه‌زاره‌تی ده‌ره‌وه‌ی روسیه‌ی فیدراتیف. ده‌توانن ئه‌م به‌لگه‌یه‌ له‌ لاپه‌ره‌ی ۵۳ی راپوونی ژماره‌ ۲۲- ۱۹۹۷شدا بخویننه‌وه.

نازادبخواری کوردستان که وتووته بهر هه ره شهی نا کوکیی ئەندامانی و له ئاکامدا عه زیزی زهندی و غه فوری مه محمودیان کۆمه لهی به جیهیشتوووه و له ئاکامدا کۆمه له هه لوه شاهه . له بهر ئەوهی که مه هاباد و ناوچهی موکریان ئەوکاته دهسه لاتی داگیرکه رانی به سه ره وه نه بووه ، ئەندامانی کۆمه لهی نازادبخواری کوردستان دواى دوورکه وتنه وهی عه زیزی زهندی و مه محمودیان له کۆمه له ، له گه ل ژماره یه کی تر له نیشتمان په ره رانی دانیشتوو ی مه هاباد ، که خاوه ن بیری نه ته وه یی بوون و باوه ریان به سه ره خۆیی کورد و تیکه خستنه وهی خاکی کوردستان و دامه زانندی دهوله تی گه وره ی کورد هه بووه ، یه کیان گرتوو ه و ناوی کۆمه له ی نازادبخواری کوردستانیان گۆرپوه و به سه ره ژکایه تیبی حوسینی فروههر و به ناوی کۆمه له ی ژبان ه وهی کوردستان درێژهبان به خه بات داوه . ئەوانه ی له م گۆرانکاریه دا پتر ناویان به ده ره وه و له به لگه نامه کان و نووسراوه کانی ژ . ک و راپۆرتی کاربه ده ستانی سۆقیه تدا ناویان هاتوو ه بریتن له :

قاسمی قادری قازی مامۆستای خۆپندنکه ، عه لی ریحانی بازرگان ، عه لی مه محمودی مامۆستای خۆپندنکه ، مسته فای سوڵتانیان بازرگان ، عه بدولپه رحمانی که یانی بازرگان ، ئیبراهیمی ئیبراهیمیان (نه و جه وان) بازرگان ، عه بدولپه رحمانی زه بیحی گه نج ، حوسینی فروههر (حوسینی زێرینگه ران) بازرگان ، محمه دی یا هو کارمه ند ، مه لا عه بدوللای داودی (مه لای حه جوکت) پروناکبیر ، محمه مه د ئەمینی شه ره فی بازرگان ، سه دیقی حه یده ری بازرگان ، محمه مه دی نانه وه زاده و محمه مه د دلشاد په سوڵی کوپه بازرگان .

له بلاو کراوه کانی ژیکافدا ده ره ده کو ی ، دامه زێنه رانی کۆمه له له سه ره تادا به گشتی جیا له ده وله ته داگیرکه ره کانی کوردستان دژ به هیج کام له ده وله تانی دنیا نه بوون و ئاماده بوون ده ست بۆ هه ره ده وله تیک راکێشن که ئاماده ی یارمه تیکردن به کورد بی ، به لآم دوا ی دامه زانندی پێوه ندی کۆمه له له گه ل یه کیتی سۆقیه ت ، چوارچێوه ی خه بات و تاکتیکی کۆمه له له باری هه لپێاردنی دۆست گۆراوه و به م مه به سه ته که ده وله تی ئینگلیز به شپوه ی راسته وخۆ دژی بزوتنه وه ی شیخ مه حمود هاوکاری رژیمی عیراقی ده کرد و له مه پهری خستبووه بهر دامه زرانی ده وله تی سه ره به خۆی کوردستان و نه به یه شتبووه کیانی کورد

به ره سه می بناسری ، به پالپه شتی سۆقیه ت دژی ده وله تی ئینگلیز راوه ستاوه (۳) ، که له شوتنی خۆیدا ئاماژه یان بۆ ده که م .

به ره له وهی که کۆتایی به وه به شه بیتم باشتره زنجیره ی باسه که به رنه دم و ئاماژه یه کی کورت به ژبان و به سه ره اتی عه زیزی زهندی و چه ند دامه زێنه ری سه ره کیی ژ . ک بکه م که له سه ره تاوه له گه ل دامه زانندی کۆمه له ی نازادبخواری کوردستان و کۆمه له ی ژبان ه وهی کوردستان بوون :

۱- حوسینی فروههر ناسراو به «حوسینی زێرینگه ران» گه نجیکی پروناکبیر و خۆپنده واریکی نه سه ره وتوو ی شاری مه هاباد بوو . سه ره تا بۆ کپینی کوتا ل هاتو چۆی کوردستانی بنده سستی عیراقی کردوو ه و له وێوه گو قار و رۆژنامه ی کوردیی له گه ل خۆی هیتاوه و گه یان دووبه ته ده ست هه فآله پروناکبیره کانی و ماوه یه کیش کارمه ندی ئیداره ی مالیه ی شاری مه هاباد بووه . فروههر یه کتیک بووه له بناغه دانه ران و دامه زێنه رانی کۆمه له ی نازادبخواری کوردستان . سالی ۱۳۱۷ - ۱۹۳۸ ، له لایه ن پۆلیسی په زا شاهه گیراوه و بۆ شاری «کرمان» دوورخراوه ته وه و دوا ی داگیرکردنی ئیران له لایه ن هیتزه هاوپه یمانه کانه وه له سالی ۱۳۲۰ - ۱۹۴۱ گه راوه ته وه مه هاباد .

دوا ی دوورکه وتنه وه ی عه زیزی زهندی له کۆمه له ی نازادبخواری کوردستان ، فروههر له گه ل چه ند که سه یکی تر که پێشتر ئاماژه م بۆ ناوه کانیان کرد ، ناوی کۆمه له ی نازادبخواری کوردستانیان گۆرپوه و کردوو یانه به کۆمه له ی ژبان ه وهی کوردستان . هه ره کوو مامۆستا هه ژار له لاپه ره ی ۶۰ ی «چیشتی مجیور» دا ئاماژه ی بۆ کردوو ه ، حوسینی فروههر ئەندامی ژماره یه کی ژیکاف و سه ره کیی ئەو کۆمه له یه بووه . ناویرا وه ره ها له کۆماری کوردستاندا پله ی سه ره نگیبی هه بووه به لآم به هۆی له ژیریت نانی دیسیپلینی سه ربازی ، ده ره جه ی لی وه رگیراوه ته . مرۆقیتی زۆر ئازا و چاونه ترس بووه ، دوا ی روخانی کۆماری کوردستان له گه ل ژماره یه ک له هاو رپییانی گیراوه ، به لآم له و کاته دا که ویستوو یانه له گه ل «عه بدوللای رۆشنفیکر» ، «حامیدی مازووجی» ، «په سوڵی نه غه ده یان» و «محمه مه دی

۳- وتاری «ئهستیره ییکی تازه له ئاسمانی چا په کانی کوردا» که دوا ی بریاری رۆژی ۲۳ ی گولانی سالی ۱۳۲۲ ی قه لای سارمێ له لاپه ره ی ۲ ی گو قاری نیشتمانی ژماره ۳- ۴ دا چاپ و بلاو کراوه ته وه و «جوائیری و مه ردوم دۆستی بریتانیای گه وه ی» خستو ته پآل ده وله تی ئینگلیز ، پێش دامه زرانی پێوه ندی ژ . ک له گه ل یه کیتی سۆقیه ت نووسراون .

نازمی^(۴)» ئەفسەرانی کۆمار بېبەنەوه مەھاباد و ئیعدامی بکەن، لەبەر ئەوەی کە پێشتر لە کۆماری کوردستاندا دەرەجەى لێ ئەستاندرا بوو، لە مەرگ پزگاری بوو و دەبەر بەخشینی شای ئێران کەوتوو. دواى ماوەیەک لە گەڵ پێبەرانى تری کۆماری کوردستان لە زیندان نازاد کراوه.

حوسینی زێرینگەرەن دواى نازادبوونی لە بەندیخانە کۆلی نەدا و لە پلەى شۆرشگێرێکی نەسەرەوتوودا، دەستی لە خەبات دژی دەولەتی داگیرکەری ئێران هەلنەگرتوو. لەبەر ئەوە چەند جاری دیکەش گیراوه و پتر لە پازدە ساڵ لە زیندانەکانى تەوریز، تاران و «بەرازان» دا راگیراوه و سەرئەنجام بەهۆی نەخۆشیی دەردەباریکە «سیل» لە زیندان نازاد کراوه و لە تەمەنى پیرییدا بەم نەخۆشییە سەری ناوەتەوه و تەرمی پیرۆزی لە شاری مەھاباد بەخاکی نیشتمان سپێراوه.

۲- عەزیزی زەندی ناسراو بەعەزیز ئالمانى سالی ۱۲۷۷هه تاوی ۱۸۹۸ی زاینی لە گوندی «قالوئی زەندان» لە ناوچەى مەھاباد چاوی بەژین کردووەتەوه. لە حوجرەى فەقییان و لە لای مام رەسول ناویک، کە کەسایەتییهکی موسولمانی خۆیندەوار بوو، قورئانی خۆیندوو و هەر لە لای ئەو مام رەسولە خۆیندنی سەرەتایشی تەواو کردوو. لە سەرەتای میرمندايدا لە گەڵ بێمالەکەى چوووەتە مەھاباد و بۆتە کەوش دووروو (بېنەچى).

لە سالی ۱۳۱۷-۱۹۳۸ لە گەڵ حوسینی مکالی، کەریمی باهو، حوسینی فروهەر، غەفوری مەحمودیان و چەند کەسى تر کۆمەلەى نازادىخوای کوردستانى دامەزاندوو. سالی ۱۳۱۸-۱۹۳۹، لە گەرمەى شەرى دووهمى جیهانىدا، کە هاوڕێیانى لە لایەن پۆلیسى ئێرانەوه گیراون و دوورخراونەتەوه، لە گەڵ چەند گەریدەى خاچەلگر چوووەتە ئالمان و یاسای خۆیندوو و بوووەتە پارێزەر. سالی ۱۳۲۰-۱۹۴۱ دواى جیگگیربوونی سوپای ولاتە هاوپیەمانەکان لە ئێران و کوردستان، گەراوەتەوه مەھاباد و ماوەیەک لە بەرپۆبەرایەتى ئیدارەى سجیل کاری کردوو. عەزیزی زەند دژی پێوەندى کۆمەلە لە گەڵ

۴- حوسینی زێرینگەرەن ویستبووی سێ تاوانبار سزا بدات، کە بە هۆی پێوەندى گرتن بە رژیمی ئێران لە لایەن کۆماری کوردستانەوه لە شارەوانى مەھاباد بەندى کرابون. ناوی ئەو سێ کەسانە لە وتارى «عەببەى بزەنن مەلعونینە» لە لاپەرەى ۳ رۆژنامەى کوردستانى ژمارە ۱۵۸ بڵاوبوووەتەوه و ئەوانە بریتین لە: مەلا عەبدولرەحمانى سرونجداغى، محەمەدى فاروقى و هەمزەى قاوهچى خەلکى نەغەدە.

یەکیتهى سۆقیهەتى جاران و سپاردنى کارى کوردستان بەرووسەکان بوو. بەم هۆبەوه لە گەڵ ئەندامانى کۆمەلەى نازادىخوای کوردستان ناکۆکى لى پەیدا بوو و بەلایەنگرى کردن لە ئالمانى نازى تاوانبار کراوه. دوکتۆر عەزیزی زەندى بەم بۆنەبەوه لە گەڵ غەفوری مەحمودیان حیزبى نازادىخوای کوردستانى بەجیهیشتوو و بۆ پارێزگارى کردن لە گیانى خۆى و بێمالەکەى چوووەتە شارى تەوریز و لەوێ نیشتهجێ بوو. دواى چوونی عەزیز بۆ تەوریز، غەفوری مەحمودیان لە گەریهکی جولهکانى شارى مەھاباد لە بەردەرگای مالى «باباجو» ی تاجر تیرۆر کراوه. بەپێى راگەیاندرای ژمارەى ۱۹۱۲۵- ۱۰/۱/۱۳۲۶- ۳۰/۳/۱۹۴۷ی روکنى ۲ى لەشکرى چواری سوپای ئێران لە ورمى، کە لە بەشى دواى ئەم کتیبەدا بەرچاو دەکەوێ، یەکیک لەو تاوانانەى کە دادگای سەربازبى سوپای ئێران خستووێتە پال پێشەوا قازى محەمەد، کوژرانى غەفوری مەحمودیان بوو.

عەزیزی زەندى کەسایەتیکی خۆیندەواری خاوەن قەلەم بوو. ناوبرا کتیبى «ئیرشاد و لمزبىن» (رێنۆنى گوناکاران) ی، کە کتیبىکی ئایینى خاچەلگرانە لە زمانى ئینگلیزىبەوه کردوووەتە کوردی و لە لاپەرەى ۲۴۵ى وەرگیراوەکەیدا کە لە پاشکۆى ئەم کتیبەدا بەرچاو دەکەوێ نووسیبووبەتى:

«تەواو بوو کتیب ارشاد المذنبین دە ساوجبلاغى مکریدا دە ۱۹۲۶ میلادیدا مطابقى ۷ى مانگى شوالى ۱۳۴۴ محمەدى (س) کە ترجمە کرا لە زبانی ئینگلیزى بەسەبەبى فقیر عاصى میرزا عزیز زندیه مشهور بەئالمانى.»

ئەم کتیبە ئیستاش لە کتیبخانەى کۆنگرە Library of Congress ئەمەریکایە. دوکتۆر عەزیزی زەندى بەر لە دامەزرانى حکومەتى نازەربایجان بەسەرۆکایەتیبى پێشەوهى، بەناچار تەوریزیشى بەجیهیشتوو و چوووەتە تاران و لە ۲۶ى رێبەندانى ۱۳۲۵-۱۹۴۷ وە وەک پارێزەر لە وەزارەتى «داد» دامەزراوه و کارى پارێزەرى لە ئەستۆ گرتوو و ئیتر نەگەراوەتەوه کوردستان. ناوبرا پێنج کور و سێ کچى هەبە، کە لە هەمووان ناودارتر میدیه خانى زەندیبە کە لە تەمەنى سێزدە ساڵەبەوه لە بەشە کوردیبەکانى رادیۆ ئێران کارى وێژەرى کردوو. میدیه ماوەیەک هاوسەرى هونەرماندى ناسراوى کورد خوالیخۆشبوو حەسەن زبیرەک بوو.

عەزیزی زەندى لە ۲۴ى پوشپەرى سالی ۱۳۵۱-۱۹۷۲، لە تەمەنى ۷۴ ساڵەبیدا

به نه خویشی شیره بجه (سه ره تان) له تاران کۆچی دوایی کردوو و تهرمی پیرۆزی له گۆرستانی «به ههشتی زهرا» ی تاران به خاک سپێراوه (۵).

۳- عهبدو لپه حمانی زه بیحی سالی ۱۹۲۰ زاینی له مهباد چاوی به ژین کردوو تهوه. له سه ره تانی مندالییه وه خولبای زمانی شیرینی کوردی بووه و له و رینگایه دا به پلهی هه ره به رزی زمانه وانیبی کوردی گه بشتوو. هه ره چهنده مهرگ مه و دای پینه دا، که نووسینی قاموسه که ی ته و او بکات، به لام به م حاله ش به رگی به که می قاموسه که ی که ته نیا پیته کانی «ئا» و «ب» ی تیدا تۆمار کراوه، گرنگترین قاموسی زمانی کوردییه، که تا ئیستا له چاپ دراوه.

زه بیحی له پیشگوتنی قاموسه که یدا ده لئ: هیشتا مندال بووم گروگالی زمانه وانی سه راسوتی خاوی میتشکمی لیگرتم و دهستی کرد به سه ره تانکی و چاوشارکی ده گه لم، هه ره دهرسیکی ده مخویند ده مکرد به کوردی، وشه سهخت و ره که کانم به کوردی مانا لی ده دایه وه.

ده گه ل «هه ژار» ی دۆستم که نه وسا «فه قی» بوو ده مانه ویست که قسه ده که بن که س تیمان نه گا، له کۆمه لگای مه هاباتا به تاییه تی له ناو ئافره تانا جۆره زمانیکی لاپره سه نی باو بوو، که دهنگی «ز» یا «سک» یان له هه موو که رتیکی وشه یه ک زیاد ده کرد و به ره وانی گفتوگۆ پی ده کرا و ناویان نابوو: «ئه زه تۆزۆ- یا- ئه سه که تۆسکۆ»، ئه مه و نووسین به حبیبی «ئه بجه د» یا به وته ی فه قیبیان «خه تی شه جهری» و ... له و کارانه بوون که به چاکی لیبان راهاتبووین و نامه مان بو یه کتری پی ده نووسی.

مامۆستا زه بیحی جیاله شاره زایی ته و او له زمانی کوردییدا، زمانه کانی فارسی، تورکی، عه ره بی، فه رانسهی و ته نانه ت رووسی و ئینگلیزی شی زانیوه. راپۆرته کانی کۆمه له ی به زمانیکی پاراوی تورکی بو کاربه ده ستانی رووسی نووسیوه. دوا ی هه لوه شانی کۆمه له ی ئازادیخوازی کوردستان له سالی ۱۹۴۱ د، رۆلی به رچاوی هه بووه له زیندوو کردنه وه ی ئه و ریکخواه یه دا، که به ناوی کۆمه له ی ژیا نه وه ی کوردستان دهستی به خه بات کردوو. مودیری ئیداره خانه ی نیشتمانی و لیپرسراوی پته ونندییه کانی کۆمه له له گه ل کاربه ده ستانی سو قیه ت بووه و بو ماوه یه ک سه رۆکی کۆمه له بووه. ناوبرا له گه ل قاسمی

۵- ناگاداریی له سه ر کار و ژیا نی عه زیزی زه ندی له میدیه ی زه ندی وه رگیراوه.

قادی قازی و محمه د دلشادی ره سولی، پینج مانگ به رله هه لوه شانی کۆمه له ی ژیا نه وه ی کوردستان و دامه زرانی حیزبی دیموکراتی کوردستان له کاتی مه ئمورییه تی حیزبییدا له لایه ن هیزی ژاندارمه ری ئیرانه وه له ناوچه ی ورمی گیراوه و دوا ی هه شت مانگ راگیران له زیندان و راگه یاندنی کۆماری کوردستان له مه باد ئازاد کراوه. رۆژنامه ی کوردستان له لاپه ره ی ۳ ی ژماره ی ۱۴ رۆژی چوارشه مه ۲۴ ی رپه ندانی سالی ۱۳۲۴- ۱۳ ی فیه راری ۱۹۴۶ د، له ژیر سه ردیتری (مزگینی) رایگه یاندوو:

وه لام گه یشتوه که سی که س ئازادیخوازی ئیمه: عبدالرحمن زیحی و دلشاد و قاسم قادی که هه شت مانگ له مه وه به ر له لایه ن کاربه ده سه کانی فاشیست مایی ئیرانی به ناحق به دیل گیران و یه کراست بر دنیانه تاران له حمدی خودا ده گه ل ئازادی ئیمه ئه وانیش ئازاد کراون و ئه م رۆژانه خزم و که س و برایان به وان شاد ده بن.

زه بیحی و ره سولی ده گه نه وه مه باد و قاسمی قادی به هۆی نه خویشی له ته وریر ده میتیته وه. زه بیحی و دلشاد له مه باد له لایه ن خزم و هه قالا ن و ئه ندامانی حیزبی دیموکراتی کوردستانه وه به گه رمیی پیشوازییان لی ده کری. زه بیحی که به هۆی مه ئمورییه تی حیزبی ناتوانی سه ردانی یه که یه که ی پیشوازییکه ران بکاته وه، رۆژنامه ی کوردستان، لاپه ره ی ۳، ژماره ی ۱۸، رۆژی شه مه ۴ ی ره شه مه ی ۱۳۲۴- ۲۳ ی فیه راری ۱۹۴۶ د، له ژیر سه ردیتری (سو یاس و معذرت) راده گه یه نی:

عه دیه ک له برایان که به تشریف هیئانی خو یان مفتخریان کردبون له به ر ماموربتیک که پیم رجوع کرا نه م توانی بچمه وه خذمتیان و حضورا سو یاسی بی پایانی خو میان پیشکه ش بکه م؛ به هوی ئه م چه ند ووشه یه داوای لی بوردن ده که م.

ئیتیر بژی کوردستانی ئازاد عبدالرحمن زیحی

مامۆستا زه بیحی که سایه تیبیه کی چالاک بووه له کۆمه له ی ژیا نه وه ی کوردستان و کۆماری کوردستاندا و ده بیان وتاری به نرخی به نازناوی «بیژن ۲» و «ع بیژن» له نیشتماندا بلاو کردوو ته وه و خاوه نی «رۆژنامه ی مرۆ» بووه، که رۆژنامه یه کی تاییه ت به ئه ندامانی کۆمه له ی ژیا نه وه ی کوردستان بووه و له نیو ئه و ئاندا بلاو کراوه ته وه. دواتریش که له زیندان ئازاد کراوه به ناوی عبدالرحمن زیحی وتار و وه رگیتراوه کانی له رۆژنامه ی کوردستان ئۆرگانی حیزبی دیموکراتی کوردستاندا به رچا و ده که ون. نووسینه کانی له

رۆژنامه‌ی کوردستاندا و هه‌لگرتنی دروشمی (بژی کوردستانی ئازاد) له وه‌لامی پیشوازبیکه‌رانیدا نیشانه‌ی هه‌ستی پاکێ زه‌ببیه‌یه‌ به‌کۆماری کوردستان و پیشه‌وا قازی محهمه‌د.

زه‌ببیه‌ی دوای روخانی کۆماری کوردستان رووی کرده‌ باشووری کوردستان. ماوه‌یه‌ک له لای شیخ له‌تیفی کوری شیخ مه‌حمود له‌ گوندی سینه‌ک گیرساوه‌ته‌وه و دوایی له‌گه‌ڵ مامۆستا هه‌ژار و مامۆستا هه‌سه‌نی قزلی دوو خه‌باتگێری تری کۆمه‌له‌ی ژبانه‌وه‌ی کوردستان یه‌کی گرتوه‌ته‌وه. بۆ ماوه‌ک به‌نازناوی «عیسا» له‌ سوریا و «عوله‌ما» له‌ عێراق هاوکاری پارتی دیموکراتی کوردستانی کردوه.

زه‌ببیه‌ی دوای شکانی شوێرش مه‌زنی ئه‌یلول له‌ سالی ۱۹۷۵دا، له‌ به‌غدا مایه‌وه و به‌ره به‌ره له‌ به‌شیک له‌ کاره‌ پێوه‌ندیده‌اره‌کان به‌کورد و کوردستانه‌وه‌ هاوکاری پرژیمی سه‌دام حوسینی کرد. پرژیمی عێراق له‌ زستانی سالی ۱۹۸۰دا، زه‌ببیه‌ی له‌گه‌ڵ مه‌لا «جه‌لالی حوسینی» و «حامیدی حه‌مه‌ تایر به‌گی جاف»^(۶) به‌دوو ئۆتۆمبیلی «پیکاب»ی پر له‌ چه‌ک ناربووه‌وه‌ رۆژه‌لاتی کوردستان تا یارمه‌تی به‌مه‌لا جه‌لال نوێنه‌ری ده‌فته‌ری مه‌لا شیخ عیزه‌دینی حوسینی بکات، بۆ دامه‌زراندنی رێکخراوی خه‌بات^(۷). یه‌کیک له‌ ئۆتۆمبیله‌کان که‌ حامید به‌گی تیدا بوو، له‌نیوان «باشماخ» و مه‌ریوان له‌ ۴۰-۵۰ مه‌تری

۶- حامید به‌گ به‌کرێگیروای ده‌زگای پاراستنی پرژیمی عێراق بوو. له‌ ناوچه‌ی هه‌ورامان هاوکاری پرژیمی به‌عسی ده‌کرد. له‌ سالی ۱۹۸۱، به‌نامه‌ی کۆمیته‌ی هه‌ورامانی حیزبی دیموکراتی کوردستانی ئێران له‌ نه‌وسووده‌وه‌ هاته‌ مه‌هاباد تا به‌ده‌فته‌ری سیاسی حیزب رابگه‌یه‌نێ، که‌ ئاماده‌یه‌ ده‌ست له‌ هاوکاری کردنی به‌عس هه‌لگرت و بینه‌ ریزی پیشمه‌رگه‌کانی حیزبی دیموکراته‌وه. ناوبراو چاری به‌ستی ئه‌ندامی ده‌فته‌ری سیاسی که‌وت و بریاردارا، به‌رپرسایه‌تیی پیشمه‌رگه‌کانی ناوچه‌ی جوانرۆی پێ بسپێرن، به‌لام به‌ر له‌وه‌ی که‌ مه‌هاباد به‌جه‌ته‌لتی، له‌لایه‌ن پیشمه‌رگه‌کانی رێکخراوی چریکه‌ فیداییه‌کانه‌وه‌ له‌ هۆتیل که‌یانی مه‌هاباد دزرا و به‌بێ له‌به‌رچاگرته‌ی هۆی هاتنی بۆ مه‌هاباد کوشتیان.

۷- شیخ جه‌لال ئه‌وکاته‌ به‌ ناوی ده‌فته‌ری مه‌لا شیخ عیزه‌دینی حوسینی خه‌باتی ده‌کرد. پرژیمی عێراق زه‌ببیه‌ی و حامیدی حه‌مه‌ تایر به‌گی جافی به‌ کۆمه‌لیک چه‌که‌وه‌ ناردبووه‌ ناوچه‌ی مه‌ریوان، که‌ له‌ دامه‌زراندنی ده‌فته‌ری مامۆستادا یارمه‌تی مه‌لا شیخ جه‌لال بکه‌ن. من ئه‌وکاته‌ له‌ لایه‌ن شواری نێزایی (پیشمه‌رگه‌)ی حیزبی دیموکراته‌وه‌ چووبوم که‌ له‌ رێکخراوه‌کانی سنه، دیوانده‌ره، دیکولان و مه‌ریوان هێزێکی پیشمه‌رگه‌ رێکبخه‌م و مه‌لا محهمه‌دی جوانرۆیی (بابی تارا) وه‌ک فه‌رمانده‌ی ئه‌و هێزه‌ بناسین. ئه‌و هێزه‌ له‌ پیشمه‌رگه‌کانی سنه، کامیاران، و مه‌ریوان پێکهات.

بازگه‌ی «بایه‌وه» له‌ به‌فر چه‌قیبوو و حامید به‌گ و چه‌که‌کان که‌وتبوونه‌ ده‌ست پیشمه‌رگه‌کانی لکی مه‌ریوانی حیزبی دیموکراتی کوردستانی ئێران، که‌ دوای پێوه‌ندی له‌گه‌ڵ ده‌فته‌ری سیاسی حیزبی دیموکرات و به‌فه‌رمانی حیزب، حامید به‌گ و چه‌که‌کان ته‌سلیمی مه‌لا جه‌لالی حوسینی کرانه‌وه.

مامۆستا زه‌ببیه‌ی له‌ سالی ۱۹۸۲وه‌ بێسه‌روشوینه‌ و هێچ به‌لگه‌یه‌ک له‌سه‌ر ونبوونی به‌ده‌سته‌وه‌ نییه‌. نه‌وشیروان مسته‌فا ئه‌مین له‌ به‌رگی دووه‌می بیره‌وه‌ریه‌یه‌کانیدا به‌ناوی «په‌نجه‌کان یه‌کتر ده‌شکێنن»، راده‌گه‌یه‌نێ که‌ زه‌ببیه‌ی له‌نیوان «سوێنی» و قه‌لاذزی ونبووه‌، که‌ هێزه‌ کوردیه‌یه‌کانی هه‌ردوو به‌شی تیدا بووه. مه‌به‌ستی نه‌وشیروان له‌وه‌ی که‌ هێزه‌ کوردیه‌یه‌کانی هه‌ردوو به‌شی تیدا بووه، یه‌کیته‌ی نیشتمانیی کوردستان و حیزبی دیموکراتی کوردستانه‌ و به‌و نووسینه‌ی ده‌یه‌وی بلی، مامۆستا زه‌ببیه‌ی له‌لایه‌ن حیزبی دیموکراته‌وه‌ بێسه‌روشوین کراره‌، که‌ ئه‌مه‌ هه‌رگیز راست نییه‌.

که‌رمی حسامی له‌ بیره‌وه‌ریه‌یه‌کانیدا ئاماژه‌ بۆ ونبوونی زه‌ببیه‌ی ده‌کات و ده‌لتی: «دوو حه‌وته‌ به‌ر له‌وه‌ی که‌ بۆ خۆم له‌ سالی ۱۹۸۲دا به‌ده‌ست پرژیمی عێراق بگیریم، دۆسته‌ کورده‌کانم له‌ به‌غدا پێیان راگه‌یاندم، مامۆستا زه‌ببیه‌ی له‌ ئێران گه‌راوه‌ته‌وه‌ و نزیکه‌ی دوو حه‌وتوو ده‌بێ له‌ به‌غدا ونه‌.» ناوبراو ئینجا په‌نجه‌ بۆگوتنی یه‌کیک له‌ زیندانه‌وانه‌کانی زیندانی به‌غدا راده‌کێشی، که‌ گوتویه‌تی عه‌بدوڵه‌رحمان مه‌عدووم و له‌به‌ر ئه‌وه‌ رای وایه‌ که‌ زه‌ببیه‌ی به‌ده‌ست پرژیمی عێراق کوژراوه‌.

مامۆستا هه‌ژار له‌ بیره‌وه‌ریه‌یه‌کانیدا په‌نجه‌ بۆ بێسه‌روشوین چوونی زه‌ببیه‌ی راده‌کێشی و ده‌لتی ناوبراو له‌ ئێران و له‌ نزیکه‌ی ته‌وریز بێسه‌روشوین کراره‌، به‌م جوهره‌ تا ئیستا دیار نییه‌ له‌ کوێ ونبووه‌، به‌لام هه‌رچۆنیک بێ، ئه‌مه‌ روونه‌، که‌ زه‌ببیه‌ی له‌لایه‌ن پرژیمی عێراقه‌وه‌ نێراوه‌ته‌ ئێران و له‌وه‌ ده‌چێ به‌هۆی پێوه‌ندیگرتنی به‌یه‌کیته‌ی نیشتمانیی کوردستانه‌وه‌ وه‌ک «عه‌بدوڵلای ئیسحاقی» (ئه‌حمه‌د توفیق) و زۆر که‌سی دیکه‌ به‌ده‌ست پرژیمی عێراق بێسه‌روشوین کرایی. له‌به‌ر ئه‌وه‌ و ته‌ی که‌رمی حسامی پتر له‌ راست ده‌چێ تا هی نه‌وشیروان مسته‌فا ئه‌مین.

له‌و دوایانه‌دا، عه‌لی که‌رمی خوشکه‌زای مامۆستا زه‌ببیه‌ی، کۆکراوه‌یه‌کی به‌شیوه‌ی توێژ و چاوپێکه‌وتن له‌سه‌ر ژبانه‌ی و به‌سه‌ره‌اته‌کانی مامۆستا زه‌ببیه‌ی له‌ قه‌واره‌ی کتێبێکدا بلاو کردوه‌ته‌وه‌. له‌ناو کۆکراوه‌که‌یدا ناوی چه‌ند که‌سیکی دۆژمن به‌مافه‌کانی گه‌لی کورد و کۆماری کوردستان و ته‌نانه‌ت پیشه‌وا قازی محهمه‌د ده‌بێرن. یه‌کیک له‌و

که سانه سه رهنگ عیسا پښمان، خزمه تکاربی شا و ساواکه، که زیانیکی زوری به پرووتنه وهی کورد له هه موو پارچه کانی کوردستان و به تایبته له باشووری کوردستان گه یاندووه. که ریبه له کۆکراوه که یدا زوری هه و لداوه، که زه بیچی و پیشه و قازی محهمه له ته رازویه ک بنی و به یه که وه هه لیا نسه نگینتی و ته نانه ت وا به خویننه رانی کۆکراوه که ی بگه یه نی که زه بیچی دژی هه لوه شانندی کۆمه له ی ژیا نه وه ی کوردستان و پیک هاتنی حیزی دیوکرات به جیتی نه و بووه، به لام تیری به خه تا رۆیشته وه، چونکه هه روه ک ناماژم پی کرد زه بیچی پینج مانگ به رله هه لوه شاننی کۆمه له و دامه زرانی حیزی دیوکرات له تاران زیندانی بووه. هه روه ها هه ر که سیک له ژیا نی سیاسی و کۆمه لایه تی خۆیدا پله و پایه و جیگه ی له میژوودا دیاره.

عه لی که ریبه هه روه ها هه و لی داوه به که لک و هرگرتن له ناوی زه بیچی و ناشکرا کردنی خزمایه تی خۆی له گه ل نه و، به ده سته که وتیکی سیاسی و مه عنه وی بگات، که چی به هۆی تی بی نیبه ناراسته کانی، لیفه ی له سه ر هه تیو هه لگر توه و نه ک هه ر بۆخۆی قازانجی لی نایات، به لکوو کۆکراوه که ی بوو به هۆی دا به زانندی که سایه تی مامۆستا زه بیچی نووسه ر و خه با تگپری سه رده می کۆمه له ی ژیا نه وه ی کوردستان و کۆماری کوردستان. نه وه ی زه بیچی له دواسالانی مه رگیدا توشی هاتبوو و به شیک له خه با تگپران ناگاداری نه بوون، ناشکرای کرد و لیتی له قاو دا. ته نانه ت وای کرد که شاره زیا ن چه ند کتیب و نامیلکه و وتار به دژی زه بیچی بلاو بکه نه وه و راستییه کانی دوا ساله کانی ژیا نی زه بیچی بۆ خویننه ران روون بکه نه وه، که جیگه ی داخه.

۴- قاسمی قادری کوری قازی قادر کوری میرزا رحمان کوری میرزا عه بدوللای قازی، کارمه ندی ئیداره ی په روه رده ی شاری مه باد و مامۆستای خویندنگه کانی نه و شاره بووه. دوا ی هه لوه شاننی کۆمه له ی تازادیخوازی کوردستان له سالی ۱۹۴۱دا، یه کیک بووه له که سایه تییه هه ره به ته مه نه کانی کورد، که به شداری کردوه له زیندوو کردنه وه ی نه و ریکخواه یه دا. نه ندای هه یته تی ناوه ندی کۆمه له ی ژیا نه وه ی کوردستان بووه و له گه ل مامۆستا زه بیچی و مامۆستا هه ژار به شدار بووه له کۆبوونه وه ی سی سنووری له بناری دالانپه ر و چه ند کۆبوونه وه ی نه ندامانی کۆمه له ی ژ. ک له گه ل کاربه ده ستانی یه کیتی سوڤیه تدا. له نامه یه کدا که کۆمه له له سه ر داوای کۆنسولی سوڤیه ت له ته ورپز ده رباره ی نه ندامانی خاوه ن بیروباوه ر و نه مه گناس ئاراسته ی کردوه، ناوی قاسمی قادری ده بیئری. قازی له مه ئمورییه تیکی هه یته تی ناوه ندی کۆمه له دا، له گه ل زه بیچی و په سولی له

نزیک به ندی ورمی له که مینی سوپا و ژاندارمه کانی ورمی که وتوه و دوا ی هه لوه شاننی ژ. ک و دامه زرانی کۆماری کوردستان تازاد کراوه. بۆ ماوه یه ک به هۆی نه خویشی له ته ورپز ماوه ته وه و دوا ی روخانی کۆماری کوردستان چوته ورمی و له ده زگای به رپوه به رایه تی په روه رده ی نه و شاره دا مامۆستایه تی کردوه. دوکتور قادری مه محمود زاده (ناسۆ) له بیروه ریبه کانیدا په نجه ی بۆ نه و یارمه تییا نه راده کیشاوه که قاسمی قادری له سالانی ۱۳۴۱ یان ۱۳۴۲ هه تاویدا که ده بیته ۶۲-۱۹۶۳ زاینی له مه باد کۆچی دوا یی کردوه و ته رمی پیروزی له گۆرستانی نه و شاره به خاکی نیشتمان سپیتراره.

ستروکتوری کۆمهلهی ژيانهوهی کوردستان

کۆمهلهی ژيانهوهی کوردستان له سه ره تاي دامه زانيدا له سه ره پايه ی که تله، ئيداره ی محله ی، ئيداره ی ناوه ندى، کۆنفرانسی محله ی و کۆری بالای راویژی هه یه تى ناوه ندى دامه زراوه. ئەم په وته هه تا سالی ۱۹۴۵ به رده وام بووه و له و سالیوه، به ره به ره قه واره که ی هه لوه شاهه و وه ک پارتییه کی ده رگا ئاوه له ی لی هاتووه. شوینی هه یه تى ناوه ندى کۆمه له له مه باباد بووه. هه ر کام له شاره کانی مه باباد، بۆکان، شنۆ، ورمی، سه رده شت، سه قز، سنه، تاران، کرماشان، هه ولیر و سلیمانی^(۱) ئيداره یه کی محله ی و پینج که تله یان هه بووه. هه ر کام له که تله کان په نجا و پینج ئەندامیان هه بووه، که به تیکرا بوونه ته ۲۷۵ که س و به زیادکردنی ژماره ی ئەندامانی ئيداره محله یییه کان گه یشتوونه ته نزیکه ی ۳۰۰ ئەندام. هه یه تى ناوه ندى ئيداره محله یییه کان لیپرسراوی کاروباری ناوچه ی خویان بوون. هه یه تى ناوه ندى ژ. ک له راپۆرتیکیدا بۆ مۆلتۆف نووسیوه تى:

«به پتی نامه ی گه یشتوو له ئيداره ی محله یی کرماشانه وه، ئەو ئيداره یه نوینه رى بۆ «لورستان» دیاری کردوو و به دوا ی ئەوه دا هه والیکى تازه مان پینه گه یشتوووه.... بۆ دامه زاندنی پیوه ندى له گه ل کورده کانی ورمی و ده وروبه رى، ئيداره ی محله ی «شنۆ» مان به فراوان کردوو ته وه و ده سه لاتی پترمان داوه تى و ژماره یه کی زۆرمان نوینه ر بۆ ناردوووه.»

هه یه تى ناوه ندى و هه یه ته محله یییه کان و که تله کان به یه ک شیوه ریکخراون. هه ر کامیان سه رۆک، سه کرتیر، لیپرسراوی لیژنه ی راویژ، لیپرسراوی نابووری و لیژنه ی راویژیان هه بووه. کاره کانی ژ. ک به ریکه ی راویژکردن ئەنجامیان گرتوو و ئەگه ر له خه باتى ناوخرى حیزبدا، ناکۆکی له نیوان ئەندامانی حیزب روویدا بى، لیژنه ی راویژ

۱- ناوی ئيداره محله یییه کانی ورمی، سه قز، سنه و تاران له راپۆرتی رۆژی ۲۸-۳۰ کۆمیسارۆف سه رکۆنسولی سۆقیه ت به ژماره ی ف ۰۴۹ / ئو ۳۱ / د ۷۰ / پ ۳۵۴ / ۱۲-۱۳ له ئه رشیفی وه زاره تى ده ره ی رووسییه فیدراتیفا نووسراون و ئەوانى تر له راپۆرتی ئاراسته کراوی کۆمه له به مۆلتۆفدا.

چاره سه رى کردوون. هه موو سالی به بۆنه ی سالی رۆژی دامه زرانى ژ. ک، ئيداره محله یییه کان کۆنفرانسیان به ستوووه و نوینه رانى خویان به شداری کۆری بالای راویژی هه یه تى ناوه ندى کردوووه. له و کۆنگرانه دا، له خه باتى سالی پیشوویان کۆلیوه ته وه و پلانی خه باتى سالی نویمان دارشتوووه^(۲).

به لگه نامه کانی ژ. ک پيشان ده دن کۆمه له تا ئەو کاته ی ناوی کۆمه له ی ئازادیخوازی کوردستان بووه، هه یج کۆنگره یه کی پیک نه هیناوه، به لام دوا ی گۆرینی ناوی و بوونی به کۆمه له ی ژيانه وه ی کوردستان دوو کۆنگره ی به ستوووه. کۆنگره کانی ژ. ک هه موو سالی له یه ک کات و زه ماندا نه به ستراون و کۆنگره کانی به پتی هه لومه رجی خه بات پیک هاتوون، بۆ نمونه جه ژنی سالی رۆژی دامه زرانى کۆمه له که دوا ی ته و او بوونی کۆبوونه وه ی کۆری بالای راویژی هه یه تى ناوه ندى (کۆنگره) به رپوه چوووه، جاریک له ۲۵ گه لاویژی سالی ۱۳۲۲-۱۹۴۳ له سالی رۆژی دامه زرانى کۆمه له دا پیک هاتوووه و هه والکه ی له لاپه رى ۲ نیشتمانی ژماره ۱۲ بلاوکراره ته وه و سالی دوا ییش له مانگی یانوارى ۱۹۴۵ زاینی واته به فرانبار- رپه ندانی ۱۳۲۳ هه ئەنجامی گرتوووه. هه یه تى ناوه ندى کۆمه له به م بۆنه یه وه له یه کی یانوارى ۱۹۴۵ ز بۆ سه رکۆنسولی سۆقیه ت له شارى ته ورپز نووسیوه تى: «به بۆنه ی سالی رۆژی دامه زرانى حیزب پر به دل سلاوتان ئاراسته ده که یین.» هه یه تى ناوه ندى هه وه ها له راپۆرتی خۆیدا بۆ مۆلتۆف ده رباره ی شیوه ی پیکه یینانی کۆبوونه وه کانی ژ. ک ده لى:

«بۆ ئەوه ی پتر بایه خ به نه یینییه کلمان بده یین، حیزبی ئیمه له هه وای له باردا له چیاکان و له کاتی سه رمادا له مزگه وته کان کۆبوونه وه کانی خوی ده به ستى.»

ئهو ستروکتوره ی که کۆمه له ی له سه ر دامه زرابوو، له سالی ۱۹۴۵ وه به ره به ره هه لوه شاهه و کۆمه له وه ک پارتییه کی ده رگا ئاوه له ی لیها تووه، که ده رگا که ی به سه ر چاک و خراپدا کراوه ته وه. ئەم کرده وه یه ریکای بۆ هه لوه شان و له ناوچه ونی کۆمه له خۆشکردوووه. کۆمه له له مانگی ماری ۱۹۴۵، دوو ئەندامی خوی که ناوه کانیان روون نه کراوه ته وه له گه ل عومه ر خانى شه ریفی ناردوو ته ناوچه ی «سه لماس» تا ئيداره ی محله یی کۆمه له له و ناوچه یه دامه زریین. نوینه رانى کۆمه له له گوندى «زهنده شت» که

۲- به لگه نامه ی ژ. ک. بۆ بینی برونه پاشکۆ.

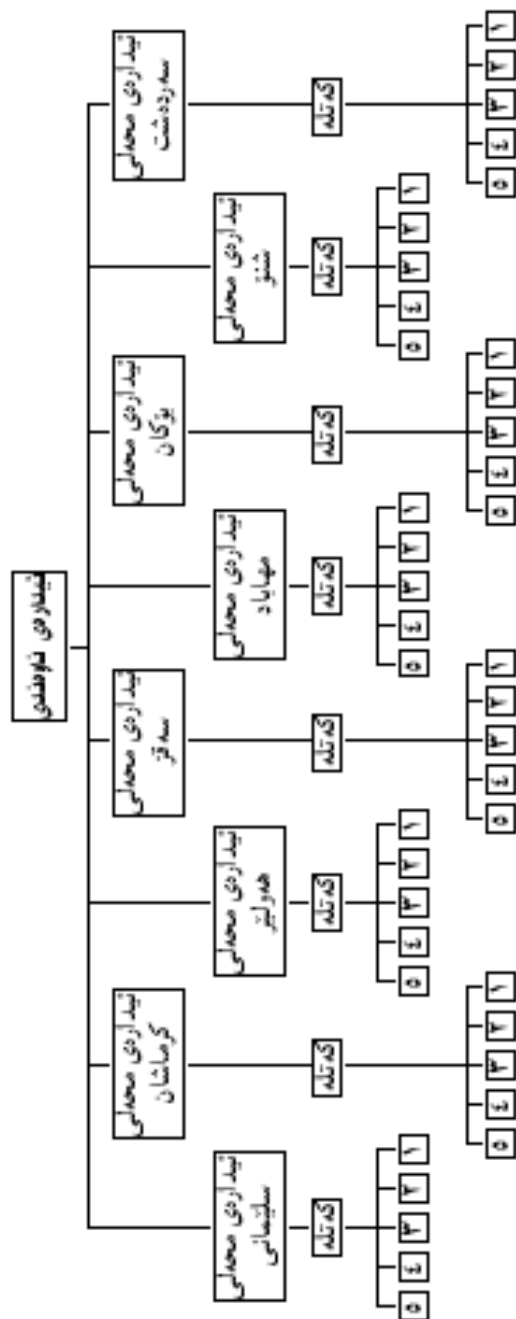

گوندی عومهر خان بووه، کۆبوونه‌وه‌یه‌کیان له‌گه‌ڵ «مه‌مه‌د قۆتاس ئاغا» سه‌رکرده‌ی تایفه‌ی مه‌مه‌دی، «تاهیر خانی سمکو» سه‌رکرده‌ی تایفه‌ی عه‌ودویی، «حه‌سه‌ن تیلۆ» سه‌رکرده‌ی تایفه‌ی دیری، «موراد برۆ» سه‌رکرده‌ی تایفه‌ی نیسانی و «شیری سمایل» سه‌رکرده‌ی تایفه‌ی پسگا پیکه‌یتناوه و به‌پیتی ئه‌و خالانه‌ی خواره‌وه که خالی یه‌که‌م و سییه‌می دژایه‌تی له‌گه‌ڵ ستروکتوری ریکخراوه‌یه‌ی کۆمه‌له‌ی زیا‌نه‌وه‌ی کوردستان هه‌بووه، ئیداره‌ی مه‌هلپه‌ی و ریکخراوی کۆمه‌له‌یان له ناوچه‌ی سه‌لماس دامه‌زراندووه:

۱- ریکخراوی کۆمه‌له‌ ده‌بی له‌ناو تایفه و تیره‌کاندا له‌لایه‌ن سه‌رکرده‌کان یاخود گه‌وره‌ی تایفه و تیره‌کانه‌وه به‌رپه‌و به‌چیت و به‌شپه‌وه‌ی نه‌یتی کار بکات.

۲- ئیداره مه‌هلپیه‌کانی کۆمه‌له‌ ده‌بی له‌نیوان ۶۰۰ - ۱۰۰۰ ئه‌ندامیان هه‌بی و له‌و ژماره‌یه ئیداره مه‌هلپیه‌کان پیک بین. ئه‌گه‌ر له ۱۰۰۰ ئه‌ندام زیاتر بن، ده‌بی دوو ئیداره‌یان لێ پیک بی.

۳- ریکخراوه‌یه‌ک که ژماره‌ی نه‌گاته ۶۰۰ که‌س ئیداره‌ی مه‌هلپه‌ی پیک نه‌یتی و به‌رپه‌وه‌یه‌ی ئه‌م به‌شه ده‌دریتسه ده‌ست گه‌وره‌ی تایفه و ئه‌ویش ده‌بی یاریده‌ده‌ر و سه‌کرته‌رتیکی هه‌بی.

۴- ریکخراوه‌کانی ژیکاف ده‌بی له‌سه‌ر پرئسیپه‌ی ناوچه‌یه‌ی بیت و له‌ ریکگای هه‌یه‌ته‌ی ناوه‌ندی کۆمه‌له و له‌ ناوه‌نده‌وه رپه‌راهه‌تی بکری.

۵- ناوه‌ند ناوی نه‌یتی هه‌یه و له‌ نووسینه‌کاندا ته‌نیا ناوه نه‌یتییه‌کانی ئیداره مه‌هلپیه‌کان ده‌نوسری.

کۆمه‌له‌ به‌م پرئسیپه‌ نوویه‌وه له‌ به‌هاری ساڵی ۱۹۴۵ ریکخراوه‌کانی خۆی به‌به‌شداربوونی گشت پیاوی هۆزه کوردیه‌یه‌کانی شکاک له‌ هه‌رتیمی سه‌لماس دامه‌زراندووه (۳).

گۆرانکاری له‌ ستروکتوری کۆمه‌له‌دا به‌گۆیره‌ی هه‌ر بریاریک بووی، دژی پرۆگرامی کۆمه‌له‌ بووه. رپه‌راهه‌تی کۆمه‌له له‌ لایه‌ک له‌ راپۆرته‌کانیدا بۆ کاربه‌ده‌ستانی سوڤیه‌ت، سه‌رۆک هۆزه‌کانی به‌دورژمی ریکخراوه‌که‌یان و گه‌لی کورد ناساندووه و له‌ لایه‌کی تریشه‌وه له‌ ناوچه‌ی سه‌لماس ده‌سه‌لاتی به‌رپه‌راهه‌تی و نووسینگه‌کانی داوه‌ته ده‌ست سه‌رۆک عه‌شیره‌ته‌کان.

۳- راپۆرتی کۆنسۆلی سوڤیه‌ت له‌ ماکو، لاپه‌ره‌ی ۱۱۳-۱۵۲ ساڵی ۱۹۴۵.

ئامانجى كۆمەلەي ژيانەۋەي كوردستان

كۆمەلەي ژيانەۋەي كوردستان بە مەبەستى ئازادکردنى نەتەۋەي كورد و تىكخستنهۋەي ھەرىمە لىكداپراۋەكانى كوردستان و پىكھىنانى دەۋلەتى سەرىخۆي كورد دامەزراۋە و پىكخراۋەيەكى نىشتمانى، نەتەۋەيى و دىموكراتى بوۋە. كۆمەلە بەھۆي ئەو ئامانجە پىرۆزەي كە بوۋىتەي، لە ماۋەيەكى كوردنا پتر لە نىۋەي كوردى رۆژھەلات و باشوورى كوردستانى لە دەۋرى خۆي كۆكردوۋەتەۋە و رووناكبيرانى باكور و رۆژئاۋاي كوردستانىش پشتيان گرتوۋە. ھەيئەتى ناۋەندى ژ. ك لە يەكەم ژمارەي نىشتماندا دەربارەي ئامانجى كۆمەلە نووسىۋىتەي و دەلتى:

«كۆمەلەي ژ. ك بە پىچەۋانەي ھەموو بەرھەلست و قۆرت و چەلەمەيەكى ۋەكوو دوژمنايەتتى خۆبەخۆ، دووبەرەكيبى و خۆخۆرىي، پوول پەرەستىيى و بىگانە دۆستىيى كە لە پىگاي پىشكەۋتن و سەرکەۋتنى كورددا ھەيە، بەھەموو ھىز و تواناي خۆي تىدەكۆشيت تا زنجير و كەلەمەي دىلى و ژىردەستى لە ئەستۆي نەتەۋەي كورد دامالتى و لەم كوردستانە لەت و كوتەي ئىستادا كوردستانىكى گەۋرە و رىكوپىك بىنيتە بەرھەم، كە ھەموو كوردىك بەسەرىستى تىادا بژى.»

ھەيئەتى ناۋەندى ژ. ك ھەروەھا لە راپۆرتى ئاراستەكراۋى بەمۆلۆتۆف، دەربارەي ئامانجى كۆمەلە دەلتى: پىرۆگرامى خۆمان پىشتر ئاراستەي ئىۋە كوردوۋە و ئىستاش كورتەي ئەۋتان پىشكەش دەكەين.

«ئامانجى حىزىي ئىمە تىكخستنهۋەي ھەموو پارچەكانى كوردستان و ئازادکردنى نەتەۋەي كوردى ژىردەست و خزمەتكردن بەھەلدان و گەشەكردى كۆمەلى مەۋقايەتى و شارستانىيەتى گەلانى جىھانە.»

ھەيئەتى ناۋەندى ژ. ك ھەروەھا لە نىشتمانى ژمارە شەشەمدا پەنجە بۆ بەندەكانى ۷، ۸ و ۱۱ مەرامنامەي كۆمەلە رادەكيشى و لەم بارەيەۋە دەلتى:

۷- بەبۆنەي مستدىن بوۋنى بەشى زۆرى نەتەۋەي كورد بەدىنى ئىسلام، كۆمەلە لە كوردستاندا تەنبا دىنى مقدسى ئىسلام بەرەسمى دەناسى

و بۆ تەروىجى شەرىعەتى خاۋىنى ئىسلام و بەجى گەيشتنى ھەموو رىۋوشوئىيىكى ئىسلامەتى تىدەكۆشى و لەگەل منافقات بەرىبەرەكانىكى بەشىدەت ئەكا.

۸- مەسلەكى كۆمەلە دىموكراتىيە و لەم پىناۋەدا بۆ خۆشى ژيانى بەشەر كوششت دەكا.

۱۱- كۆمەلە ھەموو قەبىلە و عەشىرەتەكانى كورد بەچاۋىك تەماشادەكا و بۆ براىەتى ھەموان كوششت دەكا- رەخنەگرى و انتقاداتى كۆمەلە لە ئاكارى ئەۋان تەنبا لە روۋى دلسۆزى كورد داىە و تىۋەيەكە حەز بەلە نىۋوچوۋنى ئاكار و رەفتارى ناشىرىن لەنىۋو كوردەۋارىدا دەكا.

ھەيئەتى ناۋەندى ژ. ك ھەروەھا لە نىشتمانى ژمارە پىنچەمىشيدا ئامازەي بەخالىيىكى تى مەرامنامەكەي كوردوۋە و نووسىۋىتەي: بۆ ۋەلامى ھىندىك لە نەفام و تىنەگەيشتوۋان بەندىكى مەرامنامەي كۆمەلە دەنووسىن:

«كۆمەلەي ژ. ك لەسەر چۈر كۆلەكەي ئىسلامەتى، كوردايەتى، مەدەنىيەت و سولخ و ناشتىخۋازى دانراۋە و ھەموو قانون و نىزامنامەكانى لەگەل شەرىعەتى مقدسى ئىسلام تەطىبىق ئەكرى و ئىنجا ئەخرىتە كار.»

كۆمەلەي ژ. ك رىكخراۋەيەكى ناشتىخۋاز بوۋە و بۆ بەجىگەياندى پىرۆگرامەكەي و بەئامانج گەياندى نەتەۋەي كورد رىگاي خەباتى ناشتىخۋازانەي ھەلبىژاردوۋە و ىستوۋىتەي لە و رىگايەۋە كورد بەئامانج بگەبەن؛ تا ئەۋ كاتەي ناۋى كۆمەلەي ئازادىخۋازى كوردستان بوۋە و ھەلومەرجى خەباتى نىۋە ئاشكرى بۆ نەرەخساۋە، بەشىۋازى حىزىيىكى نەينى توانىۋىتەي خۆي راگرى و نەھىلتى دوزمن بەۋىستى خۆي زەفەرى پى بەرى و دۋاي گۆزىنى ناۋى و نىۋە ئاشكرا بوۋنىشيدا ھەر دوۋ لايەنى خەباتى نەينى و نىۋە ئاشكرى رەچاۋ كوردوۋە و تەنانت رىكخراۋ و لىپىسراۋانى ناۋى نەيتىيان ھەبوۋە. ھەيئەتى ناۋەندى ژ. ك زۆر شىلگىرانە بۆ يەكىتتىي و يەكبوۋنى كورد و راكىشانى رووناكبيران و خويندەۋارانى كورد بۆ ناۋ رىزى كۆمەلە ھەۋلى داۋە و دژى تاقمگەرايى و ناۋچەگەرايى بوۋە و لەم رىگايەدا گەلىك سەركەۋتنى بەدەست ھىناۋە. ھەر ۋەكوو لە مەرامنامەي ژ. ك، بابەتە نووسراۋەكانى گۆقارى نىشتمان و بەلگەنامەكانىدا دەردەكەۋى لە رىبازى ناشتىخۋازى و شارستانىيەت پىۋەۋى كوردوۋە و ىستوۋىتەي بەدور لە شىۋازى خەباتى چەكدارانە كوردستان تىكخاتەۋە و دەۋلەتى كورد

دامه‌زرتیتی. هه‌یه‌تی ناوه‌ندی کۆمه‌له‌ له‌م روانگه‌وه ده‌لی:

«زۆر کهس وا لێک ده‌ده‌نه‌وه که ئه‌بێ نه‌ته‌وه‌ی کورد به‌زۆر و نیروی چه‌ک له‌ دیلی رزگار بکری، به‌لام ئه‌وانه هه‌موو به‌هه‌له‌ چوون و ریگای راستیان لێ ون بووه، چونکه چه‌ک و تفاقای شه‌ر که له‌ چه‌نگ کورد دایه له‌ به‌رامبه‌ر چه‌ک و تفاقای شه‌ری ئه‌مانه‌ی بوونه به‌ره‌هه‌ستی سه‌ره‌ستی ئیسه کار ناکات، ئه‌بێ کورد بزانیته ئیمه‌رۆ ته‌فه‌نگ له‌ چاو گولله‌ پڕژین و توپ و تانک و فرۆکه وو..... توقتۆقه‌یه‌ک زیاتر نییه، ته‌نیا ریگه‌یه‌ک ئه‌بێ کورد به‌ره‌و سه‌ره‌ستی بی با و پروا به‌شه‌قامی شارستانییه، ئه‌م ریگایه راست و په‌وان ئه‌چیتته ناو میترگی نازادی و سه‌ره‌ستی^(۱)».

کۆمه‌له‌ی ژیکاف ته‌نیا بۆ رازاندنه‌وه‌ی پرۆگرامه‌که‌ی هه‌لوێستی ناشتیخوازانه‌ی نه‌گرتوته به‌ر، به‌لکوو به‌ئاگادار بوونی رێبه‌رانی له‌ کۆمه‌لگای کورده‌واری و راده‌ی هۆشیاری و پله‌ی فه‌ره‌هه‌نگی نه‌ته‌وه‌ی کورد، دروشمی ناشتیخواری کردووه‌ته ئامانج و ریگای ناشتیخواری بۆ چاره‌سه‌رکردنی کیشه‌ی کورد هه‌لبێژاردووه و ته‌نانه‌ت کاتیک «خه‌لیل فه‌هیمی» وه‌زیری کاری ئێران رۆژی ۱۴ یانوازی ۱۹۴۴-۲۴ی به‌فرانباری ۱۳۲۲ سه‌ردانی مه‌بادی کردووه، ئیبراهیمی ئیبراهیمیان (نه‌وجه‌وان) به‌نوێنه‌رایه‌تی هه‌یه‌تی ناوه‌ندی کۆمه‌له‌، به‌له‌به‌ر چاوگرتنی دۆخی ئێران له‌ شه‌ری دووه‌می جیهانییدا، ئه‌م گه‌لله‌ی خواره‌وه‌ی به‌ناوی «ستراتیژی کاتیی کۆمه‌له‌» ئاراسته‌ کردووه:

«دوای بیست ساڵ دیکتاتۆری واته‌ پاش ناگۆستی ۱۹۴۱ ده‌وله‌تی ئێران به‌دنیای راگه‌یاند که له‌ ئێران کۆتایی به‌دیكتاتۆریه‌ت هاتووه و دیموکراتییه‌ت جێگیر بووه. ئه‌م راگه‌یاندنه‌ بۆ سێ ملیۆن گه‌لی کورد له‌ ئێران زۆر هه‌واڵیکی شادی هێنهر بوو. گه‌لی کورد وا تیگه‌یشت که له‌ ئێراندا کۆتایی به‌درۆ و ده‌له‌سه و چه‌وساندنه‌وه و پیلانگێڕان هاتووه و کورده‌کان ده‌توانن ئیستا له‌و نازادییه‌ که‌لک وه‌رگرن.

هه‌روه‌کوو له‌ رۆژنامه‌کانی تاران ده‌رده‌که‌وێت، ئه‌م هه‌موو به‌لێنانه به‌درۆ ده‌ره‌اتن و نه‌ ته‌نیا کورده‌کان به‌لکوو گه‌لانی ئێرانیش نازادیی دیموکراتییان به‌ده‌ست نه‌گه‌یشت. به‌بۆنه‌ی هاتنی ئیوه‌وه و به‌که‌لک وه‌رگرتن له‌ سه‌فه‌ره‌که‌تان بۆ کوردستان داواتان لێ ده‌که‌ین ئه‌م

۱- گۆفاری نیشتمان، ژماره‌ ۱ پۆشه‌ری ۱۳۲۲، لاپه‌ری ۲.

داخوازبانیه‌ی کوردان بگه‌یه‌نن به‌ په‌رله‌مانی ئێران:

۱- زمانی کوردی له‌ کوردستاندا بیته‌ به‌زمانی په‌رله‌مانی.

۲- فیترکردن له‌ قوتابخانه‌کاندا، هه‌روه‌ها نووسین له‌ داموده‌زگاکانی ده‌وله‌ت له‌ کوردستاندا به‌زمانی کوردی بیته‌.

۳- به‌لانی که‌مه‌وه له‌ شه‌و و رۆژیکدا دوو سه‌عات به‌رنامه‌ی رادیوی تاران به‌کوردی بلاو بکریته‌وه.

۴- داواکاری خاڵی یه‌ک و دوو ده‌بێ په‌رله‌مانی ئێران بریاران له‌سه‌ر بدات. ئه‌م داواکارییه‌ ته‌نیا تایبه‌تن به‌کاتی شه‌ر، دوا‌ی ته‌واوبوونی شه‌ری دووه‌می جیهانی ده‌بێ کیشه‌ی کورد به‌خریته به‌رده‌ست و ئیسه هه‌وادارین که له‌ کۆنفرانسیکی ناشتیدا کیشه‌ی کورد چاره‌سه‌ر بکریته^(۲).

کاربه‌ده‌ستانی سوڤیه‌ت له‌ ئێران، رۆژی ۱۲ی ئۆکتۆبه‌ری ساڵی ۱۹۴۵ راپۆرتیکیان ده‌رباره‌ی رووداوه‌کانی کوردستان و هه‌لومه‌رجی کۆمه‌له‌ی ژیکاف ئاراسته‌ی «گ. م. دیمیتروڤ» سکریتیری کۆمیته‌ی ناوه‌ندی حیزبی کۆمونیستی یه‌کیتی سوڤیه‌ت کردووه. له‌ به‌شیک ئه‌م راپۆرتهدا ئاماژه‌ بۆ پرۆگرامی کورتخایه‌نی کۆمه‌له‌ کراوه و ده‌لی، پرۆگرامی مینیمۆمی کۆمه‌له‌ی ژیکاف ئه‌م داخوازانه‌ی خواره‌وه‌ن:

- ریفۆرمی عه‌زی: ده‌ست به‌سه‌رداگرتنی ته‌واوی عه‌رزه‌ ده‌وله‌تییه‌کان، مه‌وقوفه‌کان و فیۆدالییه‌کان و دابه‌شکردنی به‌لاشیان به‌سه‌ر زه‌حمه‌تکێشان و جوتیاران و ئازده‌لداراندا.

- گه‌راندنه‌وه‌ی زه‌وی ئه‌و جوتیارانه‌ی که له‌لایه‌ن ده‌زگا ده‌وله‌تییه‌کان و فیۆداله‌کانه‌وه به‌شێوه‌ی نایاسایانه‌ ده‌ستیان به‌سه‌ردا گیراوه.

- هه‌ولدان بۆ پێشخستنی بازرگانی و پێشه‌سازی له‌ ناوچه‌ کوردنشینه‌کاندا.

- دا‌بینکردنی مافی زه‌حمه‌تکێشان، جوتیاران، ئازده‌لداران و پێشه‌سازان.

- خه‌بات دژی ده‌سه‌لاتی فیۆدالی و ده‌وله‌تی ناوه‌ندی.

- هه‌ولدان بۆ پێشخستنی خزمه‌تگوزاری گشتی وه‌ک له‌شخای، فیترکردن و باره‌ینان.

۲- راپۆرتی ۲۶ی فیبرواری ساڵی ۱۹۴۴ی هه‌سه‌نۆف. به‌لگه‌نامه‌ی ژماره‌ ۰۹۴ / نو. ۳۰ / د ۶۶ / پ ۳۴۸ / ل ۱۲۴-۱۲۶ له‌ ئه‌رشیفی وه‌زاره‌تی ده‌ره‌وه‌ی رووسییه‌ی فیدراتیڤ.

- هه‌وڵدانی بیوچان بۆ دیموکراتیزه‌کردنی رادیکالانه‌ی ژبانی کۆمه‌لاهه‌ی تیبی کوردان. هه‌به‌ته‌تی ناوه‌ندی کۆمه‌لاهه‌ی ژ. ک، ئیداره‌خانه‌ی گۆڤاری نیشتمان، ئه‌ندام و لایه‌نگره‌ نووسهر و شاعیره‌کانی کۆمه‌لاهه‌ بۆ ئه‌وه‌ی دروشمه‌ بنچینه‌یه‌کانی ژ. ک به‌رنه‌ ناو جه‌ماوه‌ر و ئه‌وان له‌ ده‌وری رێکخراوه‌که‌یان کۆ بکه‌نه‌وه‌، گه‌لێک وتار، په‌خشان، شیعهر و بانگه‌وازی جو‌راوجۆریان له‌ نیشتمانداندا بلاوکردوه‌ته‌وه‌ و له‌و به‌ره‌مانه‌دا له‌ ئامانجی رزگاریخووازه‌ی کۆمه‌لاهه‌ بۆ خه‌ڵک دواون. م. ش. هیمن (مه‌مه‌د ئه‌مینی شیخ السلامی) شاعیری به‌توانای سه‌رده‌می کۆمه‌لاهه‌ی ژبانه‌وه‌ی کوردستان، که‌ له‌ لایه‌ن کۆماری کوردستانه‌وه‌ شه‌ره‌فی شاعیری نه‌ته‌وه‌یی پێبه‌خشرا، له‌ شیعری «کوردم و...»، له‌ لاپه‌ره‌ی ۱۹ ی نیشتمانی ژماره‌ ۲، له‌ خه‌زه‌لوه‌ری ۱۳۲۲ دهلێ:

کوردم و داوای حقووقی پایه‌مائی خۆم ده‌که‌م
مائی خۆمه‌ ملکی کورد؛ داوایی مائی خۆم ده‌که‌م
ملکی کوردستان ئیرسی بابو و باپیری منه
ئیدعای حه‌ق و میراتی حه‌لالی خۆم ده‌که‌م
هه‌ر وه‌کوو باران له‌ چاوم دێته‌ خواری ئه‌شکی خوین
هه‌ر زه‌مانیک به‌رژه‌وه‌ندیکی له‌ حالی خۆم ده‌که‌م
گه‌رچی لای ئاغا خه‌یالی خاوه‌ فیکری میلییه‌ت
من له‌ لام باشه‌ هه‌تا ماوم خه‌یالی خۆم ده‌که‌م
من له‌ ده‌ست بیگانه‌ قه‌ت ناکه‌م شکایه‌ت ئه‌ی ره‌فیع
گه‌ر شکایه‌ت که‌م له‌ چه‌نگی مام و خالی خۆم ده‌که‌م
ناسحا به‌س پیم بلێ فیکری محاله‌ فیکری تۆ
نه‌سحه‌تم ناوی ئه‌من فیکری مه‌حالی خۆم ده‌که‌م
رۆژی شیخم دیت و پیم گوت هه‌ته‌ی حیسی میلییه‌ت
پیی گوتم من چم له‌وانه‌ داوه‌ سوالی خۆم ده‌که‌م
من ئیتر ماهوت و شالی ئه‌جنه‌بی ناکه‌م له‌به‌ر
رانکوچۆغه‌ی خۆم له‌ بوزوی ره‌نگی شالی خۆم ده‌که‌م
چیدیکه‌ زه‌حمه‌ت له‌بۆ مندالی خه‌لکی ناکیشم
علم و زانست و هونه‌ر فیتری مندالی خۆم ده‌که‌م

با ده‌رێژم خوینی پاکی خۆم له‌سه‌ر ئه‌م مه‌قسه‌ده‌
یانه‌ فیکریک بۆ براری رووت و په‌جالی خۆم ده‌که‌م
چاوه‌دێری رۆژی خویشی جیژی سهریه‌ستیم ئه‌من
گه‌ر مدارا وا ده‌گه‌ل ئه‌م رۆژی تالی خۆم ده‌که‌م

ئهمه‌ش بانگه‌وازی (ئهی لای کورد)ه‌ که‌ ئه‌ندامیکی کۆمه‌لاهه‌ به‌نازناوی «م. ئاریا» که‌ ئالای کوردستانی به‌خه‌لاتی پێبه‌خشراوه‌، نووسیویه‌تی و له‌ لاپه‌ره‌ی ۲۲ ی نیشتمانی ژماره‌ ۱۲ دلاوکراوه‌ته‌وه‌.

ئهی لای کورد

له‌ رێگای وه‌ده‌ست هه‌ینانه‌وه‌ی سه‌ره‌خۆیی کوردستان، له‌ پێناوی سه‌ره‌ستی کورد، بۆ له‌ناو بردنی هه‌موو ئه‌م چه‌وتی و ناوه‌ایانه‌ی له‌ کورده‌واریدا هه‌یه‌ بۆ ئه‌ستاندنی حه‌قی مه‌شروعی خۆت و دوايي هه‌ینان به‌م حاله‌ په‌رێشانه‌ی ئیستای قه‌ومه‌که‌ت و به‌ره‌ره‌کانی دژی ئه‌وانه‌ی حه‌ز به‌دیلی و ئیخسیریمان ئه‌که‌ن، هه‌لسته‌!

ژبان به‌یی سه‌ره‌ستی و سه‌ره‌خۆیی چیه‌؟ رابه‌! دایکی نیشتمان چاوه‌نواری قیامی تۆیه‌؛ قیامیکی وا که‌ له‌ جاده‌ی شارستانیه‌تی ده‌رنه‌که‌وت؛ قیامیکی وا هه‌موو چاره‌ره‌شی و نه‌گه‌ته‌یه‌کی له‌سه‌ر نه‌ته‌وه‌ و هاو نیشتمانه‌کانت هه‌لگیریت. هه‌لسته‌، نه‌زه‌تیکی بکه‌ چونکو سه‌وره‌ی لاوه‌کان ده‌سمايه‌ و خه‌زێنه‌ی رۆژی ته‌نگانه‌ی نیشتمانه‌؛ هیوا و ئومیدی رزگار بوون چ خۆشه‌ ئه‌م رۆژه‌ که‌ ده‌نگی لاوه‌کانی کورد بۆ وه‌گیر خستنی سه‌ره‌ستی ئه‌م میلله‌ته‌ مه‌زلوم و حه‌قخواره‌ دنیا بخاته‌ جونبش و خولانه‌وه‌.

ئهی لاوه‌کانی کورد رێککه‌ون قودره‌ت و اقتدار له‌ رێککه‌وتنا شیردراوه‌ته‌وه‌ به‌نبروی یه‌کێتی و برایه‌تی به‌شه‌مشیری نیشتمانپه‌روه‌ری ئه‌م ده‌ستانه‌ی به‌ناحەق بۆ سه‌ر ولاتی ئیوه‌ درێژ کراون و ئه‌ستۆی براکانت رێکده‌کوشن به‌پێنه‌ و خاکی پاکی کوردستان بێنه‌ وینه‌ی به‌هستی خۆش و خورم.

ئهی لای هه‌یزداری کورد تیبکۆشه‌ تا وه‌کو باپیره‌کانت له‌ ولاتی «نابری» «کوردنه‌ن» «کوردیه‌ن» دا به‌دنیا یان نشاند ئه‌تۆش هه‌یز و توانایی خۆت

پیشانی دانیشتوکانی روی زهوی بدهی، مهگەر نازانی حهقی مهشروعی تو له ناو دهچی مهگەر نازانی چون به ناحق و زولم ئەم خاکه پیرۆزهی تو بان دابهشکردوو و هەر پارچه بهکی خراوته ژیر حوکمی دهوله تیکی بیگانه، که بهئاره زوی خو بان له هه موو ئەم نعمه تانهی خوا به خشیویتی به کوردستان که لک ئەستین و بو ئەوهی نه ته وهی کورد نه په رژیته سهر فکر و خه یالی نازادی خو ی هەر رۆژه به نه وعیک سهری گهرم ئەکن، رۆژیکی به پاره و دراو عه شیرته کامان هه لده خه له تین و ئەیانکن به به ره له ست و مانعی کاری لاوه کان؛ جاریکی تر به وه سیله ی کار به دهسته کانی خو بان تو ی نفاقیان له ناو دا ئە پرژین و به گژی به کیاندا ئەکن تا به کتر بکوژن. ناخر تا کهنگی وا بی مبالاتی ده بی بوچی مهگەر تو گویت له ئاه و ناله ی دایکی نیشتمان نییه وا به دهست بیگانه وه ئەگری و ئەنالینی، راپه ره و بکه وه فریای دایکی نیشتمان که له تو زیاتر کهسی نییه بگاته هاواری.

نوینهرانی ژ. ک کاتی دامه زانندی هه یئه تی محله ی له ههریمی سه لماس ئامانجه کانی ژ. ک به شیوه ی خواره وه بو لایه نگرانیان شی کردوو ته وه:

- مه بهستی پارتی له گه یشتنی کورد به سه ره خو یی، کوردی به شه کانی ئیران، عیراق، تورکیه و سوریه ده گریته وه.
- ژ. ک ده به وی کۆتایی به راو پروت و دژایه تیی نیوخو یی بیی.
- کوردی هه موو به شه کانی ئیران، عیراق و تورکیه ریک بخت.
- چاره سه ر کردنی کیشه ی سه ره به خو یی ده وله تی کورد به خریته به رده ستی ده وله ته هاو په یمانه کانی سو فیه ت، ئینگلیز و ئەمریکا (۳).

چونکه هەر سێ ده وله تی هاو په یمان دژی سه ره به خو یی کوردستان و دامه زانندی ده وله تی کورد بوون و به کیتی سو فیه ت ئەم داوا کاری به ی به ویستیکی پیش وهخت بو نه ته وهی کورد زانیوه، له لایه ن کۆنسه له کانی وه به راشکاوی دژی ئامانجی سه ره به خو یی خوازان ه ی ژ. ک پرو پاگه نده ی کردوو. له نفوزی خو ی له ناو سه رۆک عه شیرته ته کان و گوندی به کانداه لکی وه رگرتوو و نه یه یشتوو به بیری رزگاری خوازان ه ی ژ. ک له ناو کۆمه لانی خه لکدا گه شه

۳- راپۆرتی کۆنسه له سو فیه ت له ماکو، ۱۱۳-۱۵۲ سالی ۱۹۴۵ز، له ئه رشیفی وه زاره تی ده ره وه ی رووسی ه ی فیدراتیف.

بستی نی و ته نانه ت هه ولی داوه کۆمه له له وهی که هه یه پتر به هیز بی. له م چوارچه یه ده دا کۆنسه له سو فیه ت له «ماکو» له راپۆرتی سالی ۱۹۴۵ ی خویدا ده نووسی:

- «عومه ر خان و هاو رتیانی بو دامه زانندی لقی کۆمه له ی ژ. ک و به ده ست گرتنی کاروباری ئەم ناوچه یه، چند جار له مانگی سیپته مه ردا نوینه ری خو بان نار دو وه ته لای سه رۆک عه شیرته ته کورده کانی ههریمی ماکو، که له م باره وه کۆنسه له خو مان له ته وریز و بالو یزخانه مان له تاران ئاگادار کردوو. هه ره ها له چاویکه و تنه کاماندا له گه ل نوینه رانی کورد هه موو کاتی پیمان راگه یان دوون که کیشه ی پیکه یانی سه ره به خو یی کوردستان ریالی نییه و پیش وهخته. ئیمه ئامۆزگاریان کردوون که پیوه ندی به ریک خراوه دیوکراته ئیرانی به کانه وه بگرن و به م چه شنه ده توانن به مافه دیوکراتی به کان بو گه لی کورد بگن. ئەوان به ئینیان داوه گو یه لانی ئامۆزگاری به کامان بن. به م چه شنه عومه ر خان نه ییتوانی له ناو کورده کانی ههریمی ماکو لقی کۆمه له ی ژ. ک دامه زین (۴).

۴- هه مان سه رچاوه.

- کهسانیک له حیزبی ئیمه‌دا به‌ئندام وهرده‌گیرین که خاوه‌ن رابردووی خاوتین بن و کار بکه‌ن و بیکار نه‌بن.

- پرۆگرامی حیزبی ئیمه‌ قبول بکه‌ن.

- بریاره‌کانی حیزب به‌پتوه به‌رن.

- پتوه‌ندیان به‌رپیکراویکی دیکه‌وه نه‌بێ. «ئه‌گه‌ر پتوه‌ندیان به‌رپیکراویکی دیکه‌وه هه‌بێ، پتویسته‌ پشتر حیزب ئاگادار بکه‌ن و ده‌بێ پتوه‌ندی خۆیان له‌گه‌ل ئه‌و رپیکراوه‌ بچهرن، ئه‌گه‌رنا به‌ئندام وهرناگیرین. ئه‌وانه‌ی ده‌بن به‌ئندامی حیزب نابێ پتوه‌ندی سیاسیان به‌حیزبکی دیکه‌وه هه‌بێ.»

- بۆ ئه‌وه‌ی ئه‌ندامانی تازه‌ وهرگیراو به‌ئامانجه‌کانی حیزب وه‌فادار بمیننه‌وه، پتویسته به‌قورئان سویند بخۆن، که نه‌پتویه‌کانی حیزب ده‌پارێزن و لای که‌س ته‌نانه‌ت لای دایک و باوکیشیان نایاندرکین.

- ئه‌ندامی حیزب ده‌بێ بۆ په‌ره‌پیدانی حیزب هه‌ول بدات و له‌ راده‌ی توانادا په‌سه‌ندکراوه‌کانی حیزب به‌جێ بکه‌یه‌ن و ئه‌وه‌ی له‌ ده‌ستی دی بۆ حیزبی ئه‌نجامی بدات.

- به‌بێ ئیزنی حیزب مافی پتوه‌ندیگرتنیان به‌حیزبکی سیاسی یان که‌سانی سیاسی حیزبی تروه‌ نییه‌.

- ئه‌ندامی حیزب به‌لێن ده‌دن له‌ هه‌ر کاریکدا به‌رژه‌وه‌ندییه‌کانی حیزب و ئه‌ندامانی حیزب له‌ به‌رچاو بگرن.

- هه‌رکام له‌ ئه‌ندامانی حیزب مانگێ به‌لانی که‌مه‌وه‌ ته‌نیک ده‌دن به‌حیزب. ئه‌وانه‌ی باری ئابووریان باشه‌ به‌راوه‌ی توانا یارمه‌تی به‌حیزب ده‌که‌ن و له‌ به‌رامبه‌ردا په‌سید وهرده‌گرن. هه‌یه‌تی ناوه‌ندی ژ. ک له‌ درێژه‌ی راپۆرته‌که‌یدا ده‌لێ:

«بۆ ئه‌وه‌ی ئه‌ندامانی حیزب به‌پله‌ی بالایی به‌رپرسایه‌تی بگه‌ن، حیزب ته‌ماشای کار و پیشه‌ی شه‌خسی ئه‌وان له‌ ده‌روه‌ی حیزب ناکا و ته‌نیا راده‌ی خه‌بات و لیتوه‌شاهیه‌ی هه‌لسورانی ئه‌ندامانی له‌ناو خۆی حیزبدا له‌ به‌رچاو ده‌گرێ. ئه‌ندامانی حیزب به‌هۆی خه‌بات و تیکۆشانی شیلگیریان به‌رپرسایه‌تیان ده‌دریتێ و به‌پله‌ی بالایی حیزب ده‌گه‌ن.»

بهم پتویه‌ ئه‌ندامانی هه‌لسور و خاوه‌ن بیروباوه‌ری کۆمه‌له‌ له‌ سه‌ره‌تادا هه‌میشه‌ جیگه‌یان

شپۆه‌ی ئه‌ندام وهرگرتن و ژماره‌ی ئه‌ندامانی کۆمه‌له‌ی ژبانوه‌ی کوردستان

کۆمه‌له‌ی ژبانوه‌ی کوردستان به‌له‌به‌ر چاوغرتنی هه‌لومه‌رجی خه‌بات و ژبانی کۆمه‌لایه‌تی و پتوه‌ندییه‌ بنه‌ماله‌یه‌کان له‌ کوردستاندا و باری سایکۆلۆژیی خه‌لکی کورد له‌ قوناغی ئه‌وکاتی کوردستاندا، هه‌ولێ داوه‌ به‌دوو شپۆه‌ ئه‌ندام وهرگرێ. یه‌که‌م وهرگرتنی ئه‌ندام به‌شپۆه‌ی تاکه‌که‌سی و به‌ستراوه‌ به‌که‌تله‌ و ئیداره‌ محه‌لییه‌کان و دووهم ئه‌ندامی نه‌به‌ستراوه‌ به‌که‌تله‌ و ئیداره‌ محه‌لییه‌کانی ژیکاف، که ئه‌و به‌شه‌یان پتوه‌ندیی راسته‌وخۆی به‌هه‌یه‌تی ناوه‌ندی کۆمه‌له‌وه هه‌بووه. ئه‌ندامی نه‌به‌ستراوه‌ به‌رپیکراوه‌کانی ژ. ک پتر له‌و جیانه‌ نیشه‌ته‌جێ بوون، که رپیکراوه‌ی ژیکافی لێ نه‌بووه یاخود ئه‌وانه که‌سایه‌تییه‌کانی ناسراوی ناوچه‌کان بوون و له‌ ده‌روه‌ی هه‌یه‌ته‌ محه‌لییه‌کان و که‌تله‌کان کاریان بۆ ژ. ک کردووه. کۆمه‌له‌ی ژ. ک هه‌روه‌ها به‌مه‌به‌ستی جێ خۆشکردن له‌ناو بنه‌ماله‌کاندا هه‌ولێ داوه‌ سه‌روکی بنه‌ماله‌کان به‌ئندام وهرگرێ و له‌ رپگای ئه‌وانه‌وه ئه‌ندامانی بنه‌ماله‌کان بکیشیتته‌ ریزی کۆمه‌له‌وه. هه‌یه‌تی ناوه‌ندی کۆمه‌له‌ ده‌بارهی ئه‌و شپۆه‌ ئه‌ندام وهرگرتنه‌ و ژماره‌ی ئه‌ندامانی بۆ مۆلتۆف و هزیری ده‌روه‌ی سوڤیه‌تی نووسیوه‌:

- «ئه‌گه‌ر هه‌لسوکه‌وتی بنه‌ماله‌ کورده‌کان له‌ به‌رچاو بگرن له‌ کوردستاندا بۆمان ده‌رده‌که‌وێ، به‌شدارییکردنی هه‌ر ئه‌ندامیکی بنه‌ماله‌ له‌ دیارده‌یه‌کدا، ئه‌ندامانی تری بنه‌ماله‌ که‌ش تیییدا به‌شداریی ده‌که‌ن. به‌که‌لک وهرگرتی له‌و ره‌وته‌ هه‌ولمان داوه‌ به‌راوه‌ی توانا سه‌روکی بنه‌ماله‌کان به‌ره‌و حیزب راکیشین.» راپۆرتی کۆمه‌له‌ هه‌روه‌ها ده‌بارهی ژماره‌ی ئه‌ندامانی نه‌به‌ستراوه‌ به‌که‌تله‌ و ئیداره‌ محه‌لییه‌کانی کۆمه‌له‌ ده‌لێ:

- «له‌ به‌شه‌ جیاباوه‌کانی کوردستانی ئێران و عێراق و زۆریه‌ی گونده‌کاندا ژماره‌یه‌کی به‌رچاومان ئه‌ندامی نه‌به‌ستراوه‌ به‌رپیکراوه‌کان هه‌یه‌.»

هه‌یه‌تی ناوه‌ندی له‌ کۆتایییدا ئامازه‌ بۆ یاسای ئه‌ندام وهرگرتنی کۆمه‌له‌ له‌ پتیره‌وی نیوخۆی ژیکافدا ده‌کات و ده‌نوسی:

- ئه‌ندامانی نوێ له‌ لایه‌ن ئه‌ندامانی کۆنه‌وه‌ به‌حیزب ده‌ناسرین و ئه‌ندامانی کۆن به‌هه‌موو شپۆه‌یه‌ک ئه‌ندامی نوێ ده‌سته‌به‌ر ده‌که‌ن.

له ناو حیزیدا دیار بووه و پاداشی خهباتی سادقانهی خویان وەرگرتوو. بۆ نمونه دهبینین له لاپه‌ره‌ی ۱۰ی نیشتمانی ژماره پینجدا ئاماژه به سیامه‌ک (عه‌بدولقادی ده‌باغی) ئەندامی ژماه ۵۷ کراوه، که له مانگی رێبه‌ندان‌ی سالی ۱۳۲۲-۱۹۴۴ چوووه‌ته باشووری کوردستان و ئیداره‌یه‌کی محه‌لیی دامه‌زاندوو، هه‌یه‌ته‌ی ناوه‌ندیی کۆمه‌له‌ی سوپاسی خزمه‌تی به‌نرخ‌ی به‌رێزبانی کردوو. هه‌روه‌ها مودیری به‌شی راگه‌یانندی کۆمه‌له‌ی ژیکاف عه‌بدول‌رحمانی زه‌بیحی له وه‌لامی نامه‌یه‌کی حه‌سه‌نۆف سه‌رکۆنسۆلی یه‌کیته‌یی سوڤیه‌ت له شاری ته‌ورێزدا، که ناوی ژماره‌یه‌ک ئەندامی هه‌لسۆر و به‌بیروباوه‌ری حیزبی ویستوو، ئەو نامه‌یه‌ی خواره‌وه‌ی ئاراسته‌ کردوو:

به‌رێز سه‌رکۆنسۆلی یه‌کیته‌یی سوڤیه‌ت له شاری ته‌ورێز

ناوی ژماره‌یه‌ک ئەندامی هه‌لسۆر و به‌بیروباوه‌ری حیزبی ئیমে‌تان ویستبوو، که به‌شێوه‌ی خواره‌وه‌ پێشکه‌شتان ده‌کری:

- ۱- قاسم قادری قازی، مه‌هاباد، به‌ته‌مه‌ن
- ۲- عه‌لی ریحانی، مه‌هاباد، به‌ته‌مه‌ن
- ۳- عه‌بدول‌رحمانی که‌یانی، مه‌هاباد، گه‌نج
- ۴- مه‌نافی که‌رمیی، مه‌هاباد، گه‌نج
- ۵- محه‌مه‌دی یا‌هو، مه‌هاباد، گه‌نج
- ۶- محه‌مه‌د دل‌شاد، مه‌هاباد، گه‌نج
- ۷- سه‌دیقی حه‌یده‌ری، مه‌هاباد، گه‌نج
- ۸- محه‌مه‌د ئەمینی شه‌ره‌فی، مه‌هاباد، گه‌نج
- ۹- ره‌حمانی ئیلخانی زاده، بۆکان، گه‌نج
- ۱۰- عه‌باسی حه‌قیقی، بۆکان، گه‌نج
- ۱۱- ره‌حمانی شه‌ره‌فکه‌ندی، بۆکان، گه‌نج
- ۱۲- مامه‌ندی قادری، نه‌غه‌ده، گه‌نج
- ۱۳- مه‌جید خه‌سه‌روی، نه‌غه‌ده، گه‌نج
- ۱۴- محه‌مه‌دی قادری، شنۆ، گه‌نج
- ۱۵- نافع، سه‌قز، گه‌نج
- ۱۶- محه‌مه‌د سه‌عید حافی، کرماشان، گه‌نج

۱۷- تاهر هاشمی، کرماشان، گه‌نج

۱۸- عوسمان دانش، سلیمانی عێراق، گه‌نج

۱۹- قادر ده‌باغی، سلیمانی عێراق، گه‌نج - سه‌قز

۲۰- محه‌مه‌د سه‌عید مه‌لا عه‌لی، هه‌ولێر، گه‌نج

۲۱- فه‌تاحی غولامی، سه‌رده‌شت، گه‌نج

۲۲- محه‌مه‌د ئەمین شیخ‌السلامی، مه‌هاباد، گه‌نج

مودیری به‌شی راگه‌یاننه‌ی ژ. ک ره‌حمانی زه‌بیحی

۱۹۴۴/۱۲/۲۳

کۆمه‌له‌ له سالی ۱۹۴۵ وه‌ شێوازیکی نوێی بۆ ئەندام وەرگرتن و رێکخستنی لقه‌کانی گرتوو‌ته‌به‌ر و یاسا و پرئسیپی پێشوو‌ی له‌ژێر پێ ناوه. ئەم جاره له جیاتنی ئەوه‌ی که به‌هۆی سه‌رۆکی بنه‌ماله‌کانه‌وه، ئەندامی بنه‌ماله‌کان به‌ره‌و کۆمه‌له‌ راکیشتی، له‌ژێر به‌رپرسایه‌تی سه‌رۆک عه‌شیره‌ته‌کاندا، ئەندامی عه‌شیره‌ته‌کانی رێکخستوو، که ئەو شێوه‌ ناله‌باره، یه‌کیک له‌م هۆبانه‌ بووه، که رێگای بۆ جاسوس و خۆفروشه‌کان له‌ناو کۆمه‌له‌دا کردوو‌ته‌وه و هه‌لی بۆ ره‌خساندوون که کۆمه‌له‌ به‌چۆک‌دابێتن و رێگا بۆ هه‌له‌شانی کۆمه‌له‌ خۆشبه‌کن. کۆنسۆلی سوڤیه‌ت ده‌باره‌ی پرئسیپی ئەندام وەرگرتن و رێکخستنی هه‌یه‌ته‌ی محه‌لیی کۆمه‌له‌ له ناوچه‌ی سه‌لماس ده‌نووسی:

له‌سه‌ر وەرگرتنی ئەندام له کۆمه‌له‌ی ژیکافدا

- ژ. ک هه‌ول ده‌دات پتر خه‌لکی خوینده‌وار بێنیتسه‌ ریزی خۆی. وەرگرتنی ئەندام له ژیکافدا ده‌بێ به‌شێوه‌ی تاکه‌که‌سی بێت و داوای لێ بکری:
- به‌رامبه‌ر به‌به‌رپرسی رێکخراو سویند بخوات.
- ئەندامی وەرگیراو له ژیکافدا ده‌بێ کوردی په‌سه‌ن بێ. واته‌ هه‌م له دایک و هه‌م له باوک‌وه‌.
- ئەندامی وەرگیراو له ژیکافدا ده‌بێ کوردی خۆش بوێ و رێز له داب و نه‌ریتی کورده‌واری بگری.
- ئەندامی ژیکاف ده‌بێ پاره‌په‌ره‌ست نه‌بێ و خۆی به‌پاره‌ نه‌فروشی و به‌م چه‌شنه نامووسی کورد به‌پاریزیت.

- ئەندامى ژ. ك دەبىي مانگانە يەك تەن مافى ئەندامە تى بدات. دەولە مەندەكان دەتوانن جگە لە مافى ئەندامە تىبى مانگانە هیندى يارمە تى دراویش بدەن.

پرنسیپە كانى رېكخستنى رېكخراوەكانى پارتى

- رېكخراوى كۆمەلە دەبىي لە نىو تايفە و تيرەكاندا لە لایەن سەركردهكان ياخود گەورەى تايفە و تيرەكانەو بەرپۆه بچیت و بەشپۆه نەپتى كار بكات.

- ئىدارە محەلبىيەكانى كۆمەلە دەبىي لە نىوان ۶۰۰ - ۱۰۰۰ ئەنداميان هەبى و ئىدارە محەلبىيەكان لە و ژمارەبە پىك دىن. ئەگەر لە ۱۰۰۰ ئەندام زياتر بن، دەبىي دوو رېكخراويان لى پىك بى.

- رېكخراوەبەك كە ژمارەى نەگاتە ۶۰۰ كەس ئىدارەى محەلبىيە پىك نەپتى و بەرپۆه بەرى ئەم بەشە دەدرتتە دەست گەورەى تايفە و ئەویش دەبىي يارىدەدەر و سكرتېرىكى هەبى.

- رېكخراوەكانى ژىكاف دەبىي لەسەر پرنسیپى ناوچەبىي بىت و لە رېگای هەيئەتى ناوئەندىي كۆمەلە و لە ناوئەندەو بەرپۆه رېبەرايەتى بكرى.

- ناوئەند ناوى نەپتىيە هەبە و لە نووسىنەكاندا تەنبا ناو نەپتىيەكانى ئىدارە محەلبىيەكان دەنوسى.

كۆمەلە بەم پرنسیپە نوپىيە لە بەهاری سالى ۱۹۴۵ رېكخراوەكانى خوى بەبەشداربوونى گشت پىاوى هۆزە كوردىيەكانى شكاك لە هەرىمى سەلماس دامەزراندوو^(۱).

ژ. ك و دەولەتە داگیركەرەكانى كوردستان

لە ۲۵ى ئاگۆستى سالى ۱۹۴۱هەو كە سوپای دەولەتە هاوپەیمانەكان لە ئىران و رۆژھەلاتى كوردستان جىگىر بوون و كوردستان كەوتە ژىردەستى سوپای سۆڤىيەت و ئىنگلىز، دەولەتە داگیركەرەكانى ئىران و توركىيا بەتوندى دژى داوا رەواكانى گەلى كوردستان كەوتنە جموجۆل و دەيان پىلانيان دژى نەتەوہى ئىمە گىرا، كە بەشپىكان لە دانىشتن و نامە گۆرىنەوہكانى نىوان «حەيدەر ئەكتاى» لىپرسراوى بالتوىزى توركىيا و «ئا. ى. وىشىنسكى» وەزىرى كاروبارى دەرەوہى سۆڤىيەت و «ئىدەن» وەزىرى دەرەوہى برىتانىا و «كرىس» بالتوىزى برىتانىا لە سۆڤىيەت و مۆلتوتۆف وەزىرى كاروبارى دەرەوہى سۆڤىيەت رەنگ دەدەنەوہ. «ئا. ى. وىشىنسكى» لە يادداشتەكانى رۆژانەى خۆيدا بەژمارە ۴۴ رۆژى ۱۵ى يانوارى ۱۹۴۲ دەربارەى چاوپىتكەوتنى لەگەل حەيدەر ئەكتاى بالتوىزى توركىيا دەنوسى:

«سەعات ۱۵،۰۰ى ئىمىرۆ، ئەكتاى هاتە لام و لە ئەنجامى داگیركردنى بەشپىك لە خاكى ئىران لە لایەن سوپايەكانى سۆڤىيەت و ئىنگلىزەوہ، پىتى راگەيانەم كە كوردەكانى ئىران و عىراق تانوىيانە دەست بەچالاكى بكەن و بەئاراستەكردنى هیندىك داخوازی خۆيان بەدەولەتى ئىران كەوتونەتە جموجۆل. لەبەر ئەوہ دەولەتى توركىيا ناتوانىت بەرامبەر ئەم رووداوانە و چالاكىي كوردەكان بىدەنگ بى كە لە سنوورەكانى توركىيا روو دەدەن. دەولەتى توركىيا لەم بارەبەدا لە رېگای بالتوىزى ئىنگلىز لە توركىيا دەولەتى ئىنگلىزتانى ئاگادار كردووہ.

هوكسۆن لە وەلامى ئەم بىرخستنەوہبەدا رايگەيانە، هیزەكانى سوپای ئىنگلىز و سۆڤىيەت پالپشتى بزوتنەوہى كوردان نىن و ئەوان هان نادەن. دەولەتى توركىيا لەم وەلامى بالتوىزى ئىنگلىز دلتىايە و زۆر سوپاسى دەولەتى ئىنگلىز دەكات.

بالتوىزى ئىنگلىز لە ئەنقەرە هەر ئەو رۆژە رايگەيانە كە لە كاتى و تووتوىزى بەرپۆز «و.م. مۆلتوتۆف» لەگەل بەرپۆز «ئىدەن» و «هوكسۆن» لە مۆسكۆ، مۆلتوتۆف هیندىك مەسەلەى دەربارەى كىشەى كورد شىكردەوہ.

۱- راپۆرتى كۆنسولنى سۆڤىيەت لە ماكۆ، لاپەرەى ۱۱۳-۱۵۲ سالى ۱۹۴۵ ز، لە ئەرشىقى وەزارەتى دەرەوہى رووسىيەى فېدراىتېف.

ئەكتاي لەم بارەپەو داوا دەكات كە بەرپز مۆلتۆتۆف ئاگادار بکریتەووە تا رابگەیاندر اووەکە ی بگەیه نیتە بالۆیزی دەولەتی خۆی لە تورکیا .

منیش لە وەلامی ئەکتایدا گوتم: داواکە دەگەبەنمە هاوری مۆلتۆتۆف و دیسان ئاگاداری دەکەمەووە . ئەم چاوپێکەوتنە دە دەقیقە ی خایاند و «نیکی تینکۆفا» لەوی بوو (۱) . مۆلتۆتۆف لە وەلامی نامە ی ئا . ی . ویشینسکی ، رۆژی ۱۰/۱/۱۹۴۲ ، بەرپزگای ویشینسکیدا بیرخەرەووە ی خوارەووە ی بۆ ئەکتای نارەووە :

لە وەلامی داخواری بالۆیزی تورکیا ، بەرپز ئەکتای کە لە ۱۴/۱/۱۹۴۲ لە لایەن وەزیری کاروباری دەرەو «ئا . ی . ویشینسکی» درابوو ، لەسەر هەوالی ئەو گفتوگۆیانە ی کە لە نیتوان وەزیری کاروباری دەرەووە ی سۆقیەت ، کە بە داخواری «ئیدەن» سەبارەت بە کیشە ی کورد کرابوو ، دەتوانین بەم چەشنە ی خوارەووە ی پێیان رابگەیهنن:

پیش رۆیشتنم لە مۆسکۆ لە مانگی دیستەمبەری سالی رابردوودا ، بەرپز ئیدەن سەبارەت بە پەرۆشی تورکیا لەسەر رووداوەکانی کوردستانی ئێران ، بیرخەرەووە ی کی داوو بە «و . م . مۆلتۆتۆف .» لەو بیرخەرەووە ی بە دا گوتراوە ، دەولەتی تورکیا سەبارەت بە بزووتنەووە ی کورد لە ئێران ، دوو جار بالۆیزی دەولەتی ئینگلیستانی لە تورکیا هۆشیار کردووە تەووە . بە تاییەتی لەسەر ئەووە ی کە کوردەکان بە نیازن دەولەتیکی سەرەخۆی کورد پێک بێنن ، دەستدریژی دەکەنە سەر خاکی تورکیا . گواپە هێزەکانی لەشکری سوور کە لە ئێران جیگرن ، یارمەتی کوردە راپەرپووەکان دەدەن و ئەو کارە بوو تە هۆی ئاژاوە لە ناوچە کەدا . لەو دەچێ هەوالەکانی دەولەتی تورکیا زۆر گەورە کرابن . جگە لەووە ، لە بیرخەرەووە ی ئیدەندا ئاماژە بۆ نیگەرانیی تیکچوونی پێوەندییەکانی رووسیایا و تورکیا و هەرەووە لە گەل ئینگلیستانی بە دوای ئەو رووداوەدا کرابوو .

لە یادداشتی تورکیا بۆ ئینگلیستان هەرەووە ئەووەش گوتراوە کە دەولەتی تورکیا رەنگە ناچار بیت سوپای خۆی بنیتریتە سەر سنوورەکانی . هەر لەوکاتەشدا بەرپز «ر . بولارد» لە زمانی بالۆیزی ئینگلیستانەووە لە ئێران ، لە بیرخەرەووە ی کەدا دەلی ، یەکیک لەو هۆیانە ی

۱- یادداشتەکانی رۆژانە ی ئا . ی . ویشینسکی بە ژمارە ۴۴ رۆژی ۱۵ یانواری ۱۹۴۲ . وەرگێراوی ئەفراسیایا و هورامی . گزینگی ژمارە ۱۳ ، لاپەرە ی ۲۶ .

کە شک و گومان ی پیکهێناوە ، سەفەری ژمارە یەک رێبەر و سەرۆک عەشیرەتی کوردە بۆ باکو .

وەزیری کاروباری دەرەو لە وەلامی بەرپز ئیدەن بەرپزگای لەندەن و هەرەووە بۆ بەرپز «کریسو» لە مۆسکۆ ئەو دەستنیشان دەکات ، کە تەنیا بەهۆی بیرخەرەووە ی دەولەتی ئینگلیستان کە و تەکانی وەزیری دەرەووە ی تورکیا دەگێریتەووە ، ئیمە زانیومانە کوردەکان بە نیازن دەولەتی سەرەخۆی کورد پێک بێنن و هەرەووە کوردەکان هێرش دەبەنە سەر خاکی تورکیا . لە وەلامدانەووە کە ی ئیمەدا هەرەووە گوتراوە کە دامودەزگاکانی سۆقیەت هیچ پێوەندییەکیان بە نیاز و کردەووە ی کوردەکانەووە نییە . هێزە جیگەرکراوەکانی لەشکری سوور لە ئێران ، نە تەنیا یارمەتی بەو کوردانە ناکات ، بە لکۆ یارمەتی بە هیچ کوردیک بۆ ئاژاوە نەووە ناکات . بە پێچەوانە بۆ چە ککردنی کوردەکان هەنگاو هەلەدەگریت و ئەو چەکانەش لەو ناوچانەووە بە دەست دێن کە لە هێزەکانی ئیمە دوورن .

- هێزەکانی سۆقیەت هەوالی زۆریان داوە و دەیدەن کە نەهێلن هیچ پیکدادانیک لە نیتوان کوردەکان و ئێرانییەکاندا روو بدات . لە یادداشتی وەلامدانەووە کەدا هەرەووە گوتراوە و ئەمپرۆش دەکری بۆ بەرپز ئەکتای و دەولەتی تورکیا دووپات بکریتەووە ، کە نابێ هیچ پەرۆش بن بەرامبەر بەووە ی کە لە لایەن هێزەکانی سۆقیەتەووە یارمەتی بە کوردەکانی ئازەربایجانی ئێران بۆ نەووە ی ئاژاوە لەوی دەدریت . سەرەرای ئەووەش ، هیچ بیانوویەک بۆ ناردنی هێزەکانی سوپای تورکیا بۆ سەر سنوورەکانی تورکیا لە گەل ئێران لە لایەن دەولەتی تورکیاوە نییە . بەم چەشنە دەتوانین بڵێین کە هیچ هۆبە کیش نابینری کە بێتە هۆی تیکچوونی پێوەندییەکانی ئیمە لە گەل تورکیادا .

بەلام سەبارەت بە چوونی ژمارە یەک لە رێبەرانی کورد بۆ شاری باکو کە بەرپز ئیدەن لە بیرخەرەووە ی خۆیدا باسی لێ کردووە ، دەبێ بگوتری کە ئەم دیدارە تەنیا لایەنی فەرەنگیی هەبوو و بە مەبەستی سیاسی ئەنجامی نەگرتوو .

ئەمە کورتە ی یادداشتی ئالوگۆرکراوی نیتوان بەرپزان ئیدەن و مۆلتۆتۆف لەسەر کیشە ی کورد بوو ، کە بەرپز ئەکتای دەیهووت ئاگاداری بیت و بە دەولەتی خۆی رابگەیه نیت (۲) .

کۆمیساریای گەلیی کاروباری دەرەووە ۲۰ ی ژانویه ی ۱۹۴۲

۲- ئەرشیقی وەزارەتی دەرەووە ی رووسیە ی فیدراتیف . وەرگێراوی ئەفراسیایا و هورامی ، گزینگی ژمارە ۱۳ ، لاپەرە ی ۲۶-۲۷ .

جیا له وه، بالۆتیزی بریتانیا له سۆقیهت په روژی خوئی و دهوله تی تورکیای له ناست بزوتنه وهی گه لی کورد به بالۆتیزی سۆقیهت راده گه یه نی و له م باره یه وه ئیدیه ن له نامه یه کدا بۆ مۆلۆتۆف ده نووسی:

نیگه رانیی تورکیا له سه ر رووداوه کانی کوردستانی ئیران

پوژی دووی دیسیتمبه ر، وه زیری دهره وهی تورکیا له نامه یه کی سکالا که رانه دا، که بۆ بالۆتیزخانه ی خاوه نشکوئی ناردوه، دهره یه مه به سستی کوردان بۆ پیکه یینانی دهوله تی سه ره به خو شکایه تی کردوه و دهلی هیزه داگیرکه ره کان له ئیران یارمه تی کوردان ده دن و ئه وانیش ده ستریتی بۆ سه ر خاکی تورکیا ده کن.

پینجی دیسیتمبه ر سکرته یی گشتی وه زاره تی دهره وهی تورکیا، سه به ارت به و مه سه له یه به شیوه یه کی زور توند رایگه یاند که دهوله تی تورکیا له وانیه ناچار بیت سوپای خوئی بۆ سه ر سنووری تورکیا راگویت.

به رتیز «ر. بولارد» گوتی که له گه ل هاوتای سۆقیه تی خوئی قسه ی کردوه و پینشیازی پین کردوه که له م باره یه دا هاوتای تورکیی خاترجه م بکات. به رای به رتیز. ر. بولارد یه کییک له هۆیه کانی دردۆنگی ده توانی دیداری ته بلیغاتی ربه رانی کورد و سه روک عه شه کانی دیکه ی کورد له باکو بی که له لایه ن ئورگانه کانی سۆقیه ت وه رتیز خراوه بالۆتیزی سۆقیه ت رایگه یاند که ئه و چاوپیکه وتنانه ته نیا لایه نی فه ره نگیان هه بووه به لام رایگه یاند پینستر له و باره یه دا هه یچ ناگاداریه کی پین نه گه یشتوه.

یازدهی دیسیتمبه ر، دهوله تی تورکیا به ناردنی دووه مین نامه ی سکالا ی خوئی سه به ارت به چالاکیی کورده کان رایگه یاند که له لایه ن هیزه داگیرکه ره کانی سۆقیه ته وه پشتیان ده گبرئی، پینوه ندیی تورکیا و تاران تیکچوه و بارو دۆخیککی ناارامی پر له مه ترسیی پیکه ییناوه.

هه رچه ند راپورته کانی دهوله تی تورکیا له و باره یه دا زوری تیچاندنه، به لام مه ترسییه کی واقعیعیش به رچاو ده که وئ و ره نگه ئه و رووداوه ببیته هۆی تیکچوونی پینوه ندیی تورکیا و رووسییا و ههروه ها ئیمه ش. له بهر ئه وه به قازانج ده بی که ئه گه ر دهوله تی سۆقیه ت کارتیک بکات که دهوله تی

تورکیا خه یالی ئاسوده بی. به بۆچوونی «ر. بولارد» گرفتیی مه زن له و باره یه دا ئه وه یه که سیاسه تی سۆقیه ت له ناوچه ی داگیرکراودا له لایه ن چه ند ئورگانیکه وه پیاوه ده کری که بالۆتیزی سۆقیه ت له تاران ته ئسیرتیکی که می له سه ریان هه یه (۳).

مۆلۆتۆف له وه لامی ئیده ندا بۆ کرییس ده نووسی:

- سه به ارت به نامه ی «نیگه رانیی تورکیا له سه ر رووداوه کانی کوردستانی ئیران» که له لایه ن «ئیده ن» وه له ۲۰ دیسیتمبه ری ۱۹۴۱ دراوه، ده کری به م جوړه ی خواره وه راگه یینئی:

ته نیا له نامه ی باسکراودا که نووسراوه کانی وه زاره تی دهره وهی تورکیای کردوه ته به لگه، لیمان روون بووه که کورده کان ده یانه وئ دهوله تیکی سه ره به خوئی کوردی دامه زرتین و ههروه ها سه به ارت به وه که کورده کان ده ستریتی ده که نه سه ر خاکی تورکیا. له و باره یه وه پینوست به بیرخستنه وه یه که له و به شه ی خاکی ئیران که هیزه کانی سۆقیه ت تییدا جیگیرن، پینشاهتی ئه و تو راست نین و به تیکراییی له مه به ست و ئاکاری یادکراوی کورده کان، ئورگانه کانی سۆقیه ت هه یچ پینوه ندیه کیان به ئه وانه وه نییه.

سه به ارت به هاوتهاواری نیوان هۆزه کورده کان که گوایه له لایه ن له شکری سووری جیگیر له ئیران وه رتیز خراوه و له نامه ی یادکراودا ها توه، هه یچ چه شنه ناگاداریه کمان نییه. به پینچه وانیه نامه که ی تری تورکیا که پشتی پینده به سترئ، سوپای سۆقیه تی جیگیر له ئیران نه ته نیا به وان و هه یچ کوردیکی دیکه له پیکه یینانی نا هیمنی یارمه تی ناکات به لکوو به پینچه وانیه وه، ئاکارتیک ره چاو ده کا که چه ک له کورده کان وه رتیزه وه. دیاره چه که کانیش له ناوچه یه که وه دین که هیزه کانی سۆقیه تی لئ جیگیر نین.

یه که کانی سوپای سۆقیه ت که ره وانیه ی باکوری ئیران کراون، هه ر زور زوو

۳- نامه ی ئیده ن له ۲۰/۱۲/۱۹۴۱. ئه رشیقی وه زاره تی دهره وهی رووسییه ی فیدراتیث. وه رگیت ئه فراسیا و هه ورامی. گزینگی ژماره ۱۱، لاپه ری ۲۴.

بۆ پیشگیری له پیکهه لپهژانی نیوان کورد و ئیرانییه کان گه لیک ههنگاویان هه لگرتوو و تا ئیستا هیچ چهشنه کیشه و پیکدادانیک نه بینراوه، له نیو کوردهکاندا لهو شوئانهی که هیزهکانی سوڤیه تییدا جینگیرن.

پتویسته بیرتان بینینهوه که دهولته تی ئیران له ئاکار و کرداری سوپای سوڤیهت له ئاست کوردهکاندا، هیچ چهشنه نارهبه تیه کی دهرنه پرپوه و لهوباره یهوه هیچ بیرو بۆ جوونیکی به بالوتیزی سوڤیهت له ئیران پانه گه یاندوو. له پتوهندییه دا، ته نیا ده توانین ئه وه بلتین که به گویره ی راپورتی بالوتیزی ئیمه له ئیران، یازدهی دیسیمبه ری ئه مسال سه روک وه زبری ئیران به ریز «فروغی» له کن بالوتیزی سوڤیهت، بالوتیزی بریتانیای ئاگادار کردبووه که ئینگلیزه کان پشتیوانییان له کوردهکان کردوو و له هیندیک ناوچه دا دژی ئیرانییه کان هانیا داو.

که و ابو دهولته تی تورکیا ناتوانی هیچ هۆبه کی بۆ نیگه رانی خو ی له و پوه وه هه بی که گوايه کوردهکانی نازه ریا جانی ئیران له لایهن هیزهکانی سوڤیه ته وه بۆ پیکهینانی نا هیمنی هان دهرتین و بۆ ئه م مه به سته پالیان پتوه دهنری، له بهر ئه وه تورکیا هیچ به لگه یه کی نییه بۆ ناردنی هیزهکانی خو ی بۆ سه ر سنووری خو ی له گه ل ئیران. له گه ل ئه وه شدا وا دهرده که و ئی که هیچ به لگه یه ک که بیسته هۆی تیکچوونی پتوهندیمان له گه ل تورکان له ئارادا نییه.

به لām ئه وه ی چاوپیکه و تنی چه ند که سا به تیه کی کورد له باکو بگریته وه، ئه و سه فه ره ته نیا لایه نی فه ره نگیی هه بووه و بۆ هیچ جو ره مه به سستیکی سیاسی نه کراوه. قسهکانی بولارد که پیتی وایه سیاسی سوڤیهت له و ناوچانه ی که هیزهکانی سوڤیهت تیاندا جینگیرن گوايه له لایهن ئورگانیکه وه داده رپژیری که بالوتیزی ئیمه کارتیکه ری که می له سه ره هیه، به ته وای بیتجیه.

هه مووی ئه م وتانه ی سه ره وه ده توانن بینه سه رینی خاترجه می دهولته تی تورکیا ئه گه ر پتویست بی، به لām جیتی خو به تی لهوباره یه وه ده ستنیشان

بکری که تا ئیستا نه دهولته تی تورکیا و نه دهولته تی ئیران سه باره ت به و مه سه له یه که له نامه ی به ریز «ئیدهن» دا هاتوو، دهولته تی سوڤیه تیان ئاگادار نه کردوو ته وه.

مۆسکو، ۲۸ ی دیسیمبه ری ۱۹۴۱ (۴)

کۆمه له ی ژ. ک پتوهندی و نزیکایه تی به هیچ کام له دهولته ته داگیرکه رهکانی کوردستانه وه نه بووه و هه موو داگیرکه رانی کوردستانی به چاویک ته ماشا کردوو و ویستویه تی به تیکخستنه وه ی هه موو پارچه لیکدا براوهکانی کوردستان و ئازادکردنی نه ته وه ی کوردی ژێرده ست، دهولته تی گه وه ری کوردستان دامه زرتینی. کۆمه له بۆ گه یشتن به و ئامانجه ی سنووری ده ستردی به زاندوو و له سلیمانی و هه ولیر ئیداره ی محه لیی دامه زاندوو و له گه ل کۆمه له ی «هیوا» یه کی گرتوو. له مانگی ئوتی سالی ۱۹۴۴ دا، عه بدولپه رحمانی زه بیحی، مامۆستا هه ژار و قاسمی قادری قازی ناردوو ته گوندی (دزه). له نزیک ئه و گونده و له ره شمالی شیخ عوبه یدوللای زینوی له بناری چیای دالانپه ر زنجیره کۆبوونه وه یه کی له گه ل نوینه رانی حیزبی هیوا به ناوهکانی شیخ عوبه یدوللای زینوی و سه ید عه زیزی شه مزینی ریکخستوو بۆ پیکهینانی به ره یه کی نه ته وه بی و ئه وانه پیکه وه پرۆگرامی خه باتی هاوبه شیای دارشتوو (۵).

جینگه ی سه رنجه، کۆمه له بۆ گه یشتن به و ئاواتانه ریکگای ئاشتیخوازانه ی گرتوو ته بهر و به پیتی ئه و سیاسه ته تاکتیک و پلانی خه باتی خو ی دارشتوو و به پیتچه وانه ی بزوتنه وهکانی پیتشوی کوردستان پشتی به چه ک و شه ری چه کدارانه نه به ستوو.

مه لا قادری موده رپسی یه کیک له ئه ندامانی هه یته تی ناوه ندی کۆمه له له لاپه ره ی ۱۲ ی نامیلکه ی سه ید محه مه دی سه مه دیدا به ناوی «ژیکاف چبوو؟ چی ده ویست؟ وه چی لی به سه رهات؟» ده باره ی هه لوتیستی ئاشتیخوازانه و نه رم نیانی کۆمه له و ده ست نه بردنی بۆ چه ک له به رامبه ر داگیرکه رانی کوردستاندا، ده لئی:

۱- «بناغه دانه رانی ژئی. کاف له رووی ته جره به و رووداوه میترووییه کان بۆیان دهرکه وتوو که ده ست بردن بۆ چه ک غه بره چاره ره شی و به دبه ختی بۆ

۴- نامه ی ئیدهن له ۱۹۴۱/۱۲/۲۰. ئه رشیشی وه زا ره تی دهر وه ی رووسییه ی فیدراتیف. وه رگیر ئه فراسیبا و هه ورامی. گزینگی ژماره ۱۱، لاپه ره ی ۲۴.

۵- چیتستی مجبیر، لاپه ره ی ۶۴-۶۵، نووسینی مامۆستا هه ژاری موکریانی.

گهلی کورد هیچ بهرهمیکی دیکه‌ی نییه، یانی دیتن به‌چاو و بوون له تاریخدا ئەو مه‌سه‌له‌یه‌ی پچ سه‌ماندبوون نه ترسه‌نوکی.»

هه‌به‌ته‌تی ناوه‌ندی کۆمه‌له‌ی ژبانه‌وه‌ی کوردستان له چه‌ند ژماره‌ی نیشتماندا به‌توندی دژی داگیرکه‌رانی کوردستان هه‌لوێستی گرتوه و ئاماژه‌ی به‌کرده‌وه‌ی نارها و زالمانه‌ی ئەوان له ئاست نه‌ته‌وه‌ی کورد کردوه و هۆشباری کردونه‌ته‌وه، که ده‌ست له ویستی پوانخوازانه‌ی خۆیان له کوردستان هه‌لگرن. گۆفاری نیشتمان له لاپه‌ره‌کانی ۳۰-۳۳ی ژماره ۳-۴یدا له ژنیر سه‌ردیتری تاران- ئەنقهره‌دا ده‌لی:

«بیگومان هه‌موو کوردیک ناوی ئەم دوو شارباژێرانه‌ی بیستوهه، به‌لام هه‌یتیکه‌ی ئەم دوو ناوه‌یه‌که‌نه سه‌ر بێر و ره‌وانی نیشتمانپه‌روه‌رانی کورد گه‌لیک ده‌گه‌ل ئەم هه‌سته‌ه‌رقی هه‌یه که کورده (مال و مقام) دۆسته‌کان بۆیان په‌یدا ئەبێ له کاتیکا که له‌م دوو شارباژێره‌ی ئێران و تورکیا ئەدوین. چونکو هه‌موو کوردیکه‌ی دلسۆز و تینگه‌یشتوو ئەزانێ که له‌م دوو شاره‌ زله‌دا چلۆن چاره‌نوسی نه‌ته‌وه‌ی بیکه‌س و که‌س بیکانه‌ی کورد وه‌کو توپی پچ (فوتبۆل)، یاری پچ ئەکریت و....»

چاک نییه تی بگه‌ن کوردیکه‌ی زنجیر پچ‌په‌نه‌ر که چه‌ند هه‌زار ساڵه‌ زمانی خۆی راگرتوه و زۆر که‌م زمانی بیکانه‌ی تیبدا نفووزی کردوه به‌ته‌نگه‌تاو کردنی ئەوان ده‌ستی لی هه‌لناگری و زمانه‌که‌ی نابیتته‌ تورکی یا فارسی ئەگه‌ر به‌دزیبیش بیت له‌بن کێوانیشدا بیت گۆوار و رۆژنامه‌ی خۆیان ده‌رده‌هێتن.»

عه‌بدولرهمانی زه‌بیحی ئەندامی هه‌یه‌ته‌تی ناوه‌ندی کۆمه‌له‌ و لێپرسراوی ئیداره‌خانه‌ی گۆفاری نیشتمان به‌نازناوی «ع. بیژهن» له وتاری «کوردستان قووت نادری»، له لاپه‌ره‌ی ۱ی نیشتمانی ژماره ۸.۷ و ۱۵۹ نووسیه‌وه‌تی:

«... کوردن هیچ تی ناگه‌ن چه‌ند پیاویکی زرينگ، هه‌ندیک مال و دراو ده‌گه‌ل وه‌عه‌ده‌بیکه‌ی درۆ بۆ فریودانی گه‌وره‌کانیان به‌سه‌ گه‌نجه‌کانیش به‌زۆری ئەم گاوانه‌ داده‌مرکێن» ئەو رسته‌یه‌ بێر و خه‌یالی ده‌وله‌تانی تورکیا، ئێران و عێراقه که چه‌ندین ساڵه‌ وه‌ک زه‌روو به‌کوردستانه‌وه‌ نووساون، خوینی ده‌مژن و بیه‌یزی ده‌که‌ن، به‌لی خوینه‌خۆری په‌رده‌بیکه‌ی

ئه‌ستووری ئه‌ستوور له‌نیوان عه‌قل و میتشکدا په‌یدا ده‌کا و ده‌بیتته‌ هۆی تینه‌گه‌یشتن و نه‌فامین؛ جا پیاوی نه‌فامیش ئاره‌زووی سه‌یری دیتته‌ میتشکی و وه‌کوو هه‌یتله‌ر ده‌که‌ویتته‌ خولیا‌ی جیهانگیری و شاهه‌نشاهی- ئیتر نازانی ئەم هه‌موو دونیا‌یه‌ ناخریتته‌ ده‌ست به‌کێکه‌وه‌ تا ئاغا‌یه‌تی به‌سه‌ردا بکات.

ده‌وله‌تانی تورکیا، ئێران و عێراقیش پیت و به‌ره‌که‌تی کوردستان زۆر له‌میتته‌ چاوی سوور کردوون و خستونه‌ی خولیا‌ی قوتدانی ئەم وڵاته‌ گه‌وره‌یه‌ که نیزیکه‌ی ۴۰۰.۰۰۰ کیلومه‌تره‌ی چوارگۆش پانایی و نو (۹) ملیۆنی دانیشتیوی هه‌یه به‌لام وشیاربوونه‌وه‌ی کورد قامچیه‌کی زۆر توند بوو که له‌ جه‌نگی رابردوودا له‌ ده‌می ئەو ده‌وله‌ته‌ ئیستعماری یانه‌ درا و حالیی کردن: کورد هه‌تا هه‌تایه‌ له‌ ژێرده‌ستی ئەواندا نه‌مینیتته‌وه‌ و بیگومان حه‌قی خۆی داوا ده‌کا-....» هه‌ر له‌ نیشتمانی ژماره ۸.۷ و ۱۵۹، ئەندامیکه‌ی کۆمه‌له‌ به‌نازناوی «رژدی- ۳۴» له وتاری «ئاشتی»دا، که له لاپه‌ره‌ی ۱۲ چاپ کراوه، ده‌نوسی:

«... دوور نه‌چین ئەم کوردستانه‌ی خۆمان که سیاسه‌تی ئیستعمار خستویه‌ته‌ ژنیر چه‌نگالی جه‌ور و سته‌می ده‌وله‌تانی تورکیا، ئێران، عێراقی هیچ و پوچ؛ چاوی وردبینی دنیای متمدن گه‌وايه که ماوه‌بیکه‌ی زۆر درێژه‌ هیچ کامیک له‌م حکومه‌تانه‌ نانی ره‌حمه‌تیان نه‌خواردوه‌ و دايمه‌ن له‌ گۆشه‌بیکه‌ی کوردستاندا ئاگری شه‌ر گری بۆ ئاسمان به‌رز بۆته‌وه‌ و گه‌لیک زبانی مالی و گیانی به‌م ده‌وله‌ته‌ نه‌گريسانه‌ داوه، بۆچی؟ له‌به‌ر ئەوه‌ی کورد هه‌ستی به‌مه‌زلوومیه‌تی خۆی کردوه و ده‌یه‌ویتت خۆ رزگار بکات.»

کۆمه‌له‌ی ژ. ک کیشه‌ی کوردی هه‌موو پارچه‌کانی کوردستانی به‌مه‌سه‌له‌یه‌کی نیه‌ته‌وه‌ی زانیوه و زۆر جار له‌سه‌ر به‌نده‌کانی ۶۲، ۶۳ و ۶۴ی په‌یمانی سیشه‌ر پیتی داگرتوه و داوا‌ی له‌ کۆمه‌له‌ی وڵاته‌یه‌که‌رتوه‌کان کردوه، که مافی نه‌ته‌وه‌ی کورد به‌ره‌سمی بناسن و رینگا به‌دن کوردیش وه‌ک نه‌ته‌وه‌کانی تری دنیا ده‌وله‌تی خۆی هه‌بن. له‌ چوارچیه‌ی ئەم مه‌به‌سته‌دا هه‌یه‌ته‌تی ناوه‌ندی ژ. ک له لاپه‌ره‌ی ۳۲ی نیشتمانی ژماره ۳-۴یدا له ژنیر سه‌ردیتری تاران- ئەنقهره‌ ده‌لی:

پیبوسته (عهره ب، تورک و فارس) هکان چاک بپیر له داوای میللی ئیمه (کوردان) بکه نه وه و چیدیکه خویمان لی گیل نه کهن و لیمان نه بنه (وشتی ناو په مپۆ) دهستی ئیمه و داوینی ئیوه! ئه ی حکومه ته گه وره و دادپه روه ره کانی گیتی.»

«ئهمانه ههموو نه تیجه ی خوار تیگه یشتن یا له خو گۆرینی کاربه دهستانی تاران- نانکارابه که تیناگه ن یا خو باش نییه بزانه مه سه له ی کورد تا سالی ۱۹۱۹ به مه سه له بیکی (محللی) جیگایی ده زانرا، به لام له م رۆژه وه که ژهنرا ل شریف پاشای به درخانی لایحه ی مه شهووری خو ی ته سلیمی کونفرانسی ناشتی کرد و داوای میللی کوردی خسته ئیسکی بهنده کانی ۶۲، ۶۳ و ۶۴ ی په یانی «سیقه ر» ئیتر مه سه له ی کورد بوته پرسیاریکی (بین المللی) و وازی لی ناهینری.»

رپه رایه تی ژ. ک له درپژه ی نووسینه که بیدا راده گه یه نی:

گۆیا مه سه له حه ت نییه چاو یک به ده ستووره که ی نه تلاتنییک که له دل و دهروونی وه کوو ناوی ئوقیانوسی تاتلانتییک ساف و پروونی سه روک روزقیلت و میسته ر چه رچله وه ها توته سه ر کاغه ز و مارشال ستالین پیشه وای دلیری سو فیه تستانیس ته سدیقی کردوه بخشین و حالی بن که حه قی ژبان دراوه به ههموو نه ته وه بیکی پچووکی گیتی و کوردی ده ملیونی وا له توکوت نامینیتته وه و حه قی خو ی داوا نه کات.»

ئه ندامیکی تری کومه له به نازناوی «ع. مرۆ ۶۷» له لاپه ره ی ۵ ی نیشتمانی ژماره ۸، ۹، ۱۰ له ژیر سه ردیری مۆسکۆ و اشنگتون لوندوندا ده نووس:

«ئوه ها واری ههموو کوردانه بو ئه و سێ ده و له ته گه ورانه که بو رزگاری و خوشبه ختی گیتی به شه ر دین / کور و باب و برای خو یان به کوشت ده دن تا کور و باب و برای نه ته وه پچووکه کان پیک شاد و شوکر بن، زه وی کیلدرا و و پر حاسلی به سوو تاندن ده دن و.....»

کوردیش که یه کیک له گه لانی به شخورا و و زۆر لیکراوه له سه ر ئه و بریاره له نازادی و سه رهستی و رزگاری خو ی دلنیا یه و ده هینده ی ههموو دنیا به و بریاره دلخوشه و شانازی پیوه ده کا: چونکه هیچ میلله تی وا ژیر چه پۆکه و سووک و چرووک و به شخورا و نه بووه.

دراوسیکانی ئیمه (تورک، عهره ب و فارس) ئیمه یان له ناو خو یاندا به شکردوه و به چاوی دیلی و یه خسیری ته ماشامان ده کهن- و هیچ چاکمان پی ره و نابین و له هیچ خراپیک ده رباره مان خو ناپارین.

كۆمەلەي ژيانەوہی كوردستان و دەولەتی داگیركەری ئێران

لەناو دەولەتە داگیركەرەكانی كوردستاندا، ئێران دوژمنی ھەرە سەرسەختی كۆمەلەي ژيانەوہی كوردستان بوو و بۆ لەناو بردنی كۆمەلە و بزوتنەوہی كورد لەوبەشەي كوردستان رۆژی سەرەكی و بەرچاوی گێراوہ. ھەرچەندە دواي داگیركردنی ئێران لەلایەن دەولەتە ھاوپەیمانەكانەوہ لە رۆژی ٣ی خەرمانانی ١٣٢٠ - ٢٥ی ئاگۆستی ١٩٤١دا، پەزا شا بۆ دوورگەي «موريس» دوور خراپەوہ و كورپەكەي «محەمەد پەزا» جیتی گرتەوہ و دەولەتی ئێران بەدنیای راگەیاندا، كە لە ئێراندا كۆتایی بەدیكتاتۆریەت ھاتووہ و دیموکراتیی جیتیگەر بووہ، بەلام سیاسەتی شوڤنیستی دەولەتی ئێران بەرامبەر نەتەوہي كورد و نەتەوہ بئەستەكانی تر نەگۆرا.

دواي راكردنی سوپا و دەزگا پۆلیسی و پاراستنەكانی دەولەتی ئێران لە مەھاباد، شنۆ، نەغەدە، بۆكان، مەربوان، بانە، میاندوئاو و... حكومەت زۆر بەپەلە پێتەندیی بەو ژمارە دەربەگ و كۆلكە مەلا كۆنەپەرستە كوردانەوہ گرت، كە ئامادە بوون بۆ قازانجی خۆیان، بەرژەوہندی ولات و نەتەوہكەیان پێشپیل بكەن. حكومەتی ئێران ئەو ژمارەيەي بەژەنرال «ھوشمەند ئەفشار» فەرماندەي لەشكری چواری سوپای ئێران بەستەوہ، كە ئەركی پیلانگێپیی و ئازاردان و تواندەوہي كورد و كوردستانی پێ سپێردرابوو. شوینی لەشكری چوار و ژەنرال ھوشمەند ئەفشار لە سەقز بوو و كاربەدەستانی ئێران پتر لە سەقزەوہ گوشاریان دەخستە سەر بەشی رزگاركرۆي كوردستان.

بەپێی راپۆرتی رۆژی ٧ی پەزەبەری سالی ١٣٢٣ - ٢٩ی سێپتەمبەری ١٩٤٤ی كۆمەلە كە لە پاشكۆي ئەم كتیبەدا ھاتووہ، ھوشمەند ئەفشار لە سەقز دوو كۆپي سەیف اللەخان و برازایەكی حاجی ئەمینی توجاری گرتووہ. كۆمەلە لە نامەي رۆژی ١٤ی سەرماوەزی سالی ١٣٢٣ - ٥ی ديسيمبەری ١٩٤٤یدا ئاماژە بۆ نامەي ژمارە ٣٤١ی ھەيئەتی ناوہندی دەكات، كە دەلێ:

«فەرماندەي قشونی ئێران سەرتیپ «ھوشمەند ئەفشار» چووہتە سەردەشت. لەو بابەتەوہ خەلكی سەردەشت زۆر بەپەرۆشن، چونكە سوپای ئێران پێ لە ھەر جییەك دەنێ، بۆ پێشاندانی ھێز و داسەپاندنی

دەسەلاتی، ژمارەيەك دەگری و زیندانی دەكات. ئیستا لەناو ئەوانەي كە لە سەردەشت گیراون، سێ كەسیان ئەندامی ئیمەن. یەكێك لە گیراوەكان خەلكی مەھابادە، كە پێی گوتراوہ: بۆ ئەوہی نەوتی ئێران بدەن بەسۆڤیەت دژی كابیئە قسە دەكەن و ئیمەش بەو تاوانە ئێتوہ دەگرین.»

لە راپۆرتی ٢٨ - ٣٠ یانواری كۆمیسارۆڤ دەردەكەوێ «رەحمانی غەنی پور» و ٢٠ كەسی تر لە سەردەشت بەتاوانی لایەنگرییكردن لە ژ. ك گیراون و مائەكانیان لێ زەوت كراوہ. ھەرەھا راپۆرتی كۆمەلە بۆ مۆلتۆڤ وەزیری دەروہی سۆڤیەت ئەمە ئاشكرا دەكات كە لە مانگی سێپتەمبەری ١٩٤٣دا سێ ئەندامی ژ. ك بەدەست سەرۆك عەشیرەتەكانی سەر بەرژیم لە مەھاباد گیراون، بەلام بەھۆی ھەولێ ئەندامانی كۆمەلە گیراوەكان دواي دوو كاتژمیر ئازاد كراون. كۆمەلە ھەرەھا لە راپۆرتی خۆیدا بۆ مۆلتۆڤ دەلێ:

ئیمە ھەرچەندە ئەسلی نەپتیکاریمان لەبەر چا و دەگرت، بەو حالەش بەھۆی ھەول و تیکۆشانی مەئموڕە حكومەتیئەكانی ئێران لە رۆژی ٧ی مای سالی ١٩٤١ - ١٧ی گولانی ١٣٢٠، شەش كەس گیران و لە زیندانی شارەبانیی مەھاباد زیندانی كران. لەناو گیراوەكاندا سێ كەسیان ئەندامی حیزبی ئیمە بوون. مەئموڕە حكومەتیئەكان، مائی گیراوەكانیان پشكنی، بەلام ھیچ بەلگەبەکیان دەست نەكەوت. سەرەرای ئەوہش، حكومەت تا ھاتنی لەشكری سووری پالەوانی سۆڤیەت، ئەوانی لە زیندانی مەھاباد و ورمیدا راگرت و دواي ھاتنی لەشكری سوور لەگەڵ زیندانیئەكانی تر ئازاد كران^(١).

دەولەتی ئێران جیا لە بەربەرەكانیی چەكدارانەي دژی كۆمەلەي ژیکاف و ھاندانی دەربەگە كوردەكان دژی ئەو رێكخراوہیە، لە رێگای رۆژنامە و دەزگاكانی راگەیانندی بەناو ئازادیشدا بەربەرەكانیی ژیکافی كردووہ و تەنانت بەبێ ئەوہی كە گەلی كورد نوینەر بۆ خولی ١٤ی پەرلەمانی ئێران ھەلبژیرێ، كاربەدەستانی ئێران بۆخۆیان كەسێکیان بەناوی «حەبیبی موحیب» كردووہ تە نوینەری كوردان لە پەرلەمانی ئێراندا. ھەيئەتی ناوہندی ژیکاف بەناوی دانیشتوانی كوردستانەوہ، داواي لە پەرلەمانی ئێران

١- میژووی ئەو گیراوانە دەگەریتەوہ بۆ سەردەمی كۆمەلەي ئازادپخوازی كوردستان.

کردووو که نوینه رایه تیبی حه بیبی موحیب په سهند نه کات و رایگه یاندووو، گه لی کورد حه بیبی موحیبی هه لئه بژاردووو و ئه و له لایهن ئه فسهرانی سوپای ئیرانه وه به فریو فیل کراوه ته نوینه ری گه لی کوردستان. رۆژنامه ی «که بهان» ی رۆژی ۱۹۴۵/۷/۲۱ به شیک ی له نامه ی کۆمه له چاپ کردووو و ئینجا فرمیسیکی تمساحی بۆ کورد هه لپشته و دژی داوا په واکانی نه ته وه ی کورد له وه لامی ژیکافدا نووسیویه تی:

«له وانه به بهشی نه خوینده واری کورد نه زانن واتای «سه ره خوپی» چیه. له سه رده می ئیستادا کاتیک ته نانه ت گه لانی گه وره و فره نه ته وه هه لوی یه کگرتن ئه دهن و پشتی یه کتر ده گرن، داخوا ده کری باوهر به و شته بکریت که ژماره به ک خه لک له هۆزه په سه نه کانی ئیران ده یانه وئ جیا بنه وه. باشه ئه وانه بۆ کوئ ده چن؟ ئه گه ر ئیستا نه ته وه ی پازده ملیوئی ئیران له چاو ده و له ته زله یزه کانی جیهان ده وریکی بچووک ده بینیت، ئه گه ر بیت و ئه و هۆز و خیلانه جیا بنه وه چیهان پچ ده کری؟ کوا «بوخارا» و «خواره زم»، «گه نجه» و «تیفلیس»، «کوردستانی تورکیا» و «بلوچستانی ئینگلیز» که له ئیران جیا بو نه وه، چیهان به سه ر هات؟ که بهان ئینجا هه لده کویتته سه ر ژ. ک و ده لئ: کۆمیتته یه کی وا (ژ. ک) که به و چه شنه باسی ده کهن له کوردستاندا وجودی نییه و ئه گه ر وجودی هه بی، ئه ندامانی ته نیا چه ند به کریگیرویکی ولاتانی ده ره وهن (۲).

کۆنسولی سۆقیهت له ورمی له نامه یه کدا به ئیمزای «هاشموڤ» و «عه لی ئه کبه رۆڤ» ده رباره ی پیلانگیزی ده و له تی ئیران سه باره ت به کۆمه له ی ژ. ک و بلا و کردنه وه ی تووی دووبه ره کی له ناو ئه ندامانی ئه و ریک خراوه یه دا و ته نانه ت جیا کردنه وه ی مه باباد ناوه ندی رتبه رایه تی کۆمه له ی ژ. ک له پارێزگای ورمی و خستنی سه ر پارێزگای سنه و ئیدرا ه کردنی راسته وخوی له تارانه وه دنوو سی:

«ده سه لاتدارییه تی ئیران له هه موو لایه که وه هه ول ده دات پارتی ژیکاف له ناوه وه تیک بدات. به کرینی ژماره به ک سه رۆک عه شیره ت و ده ره به گی

۲- به شیک له راپۆرتی ئیرا له ئیرانه وه بۆ «گ.م. دیمیتروڤ» له ۱۲ ئۆکتۆبه ری ۱۹۴۵. له ئه رشیقی ناوه ندی هه لگرتن و لیکۆلینه وه ی به لگه نامه میژووییه کانی سه رده م، ف ۱۷ / نو ۱۲۸ / د ۴۴ ل ۷۲-۷۹.

کورد ده یه وئ جیا وازی بخاته نیوان ریزه کانی پارتی ژیکافه وه. هیندیک جار ئه و سیاسه ته یان بۆ چووه ته سه ر، بۆ نمونه ئه وانه دۆژمنایه تییهان خستوو ته نیوان ره شید به گ و نوری به گ و ههروه ها نیوان ره شید به گ و ته مه رخان و قه ره نی ئاغای مامه ش و قازی محمه د و.... ههروه ها کیشه له سه ر زه وی و زار و ده ست به سه رداگرتن یاخود فرۆشتنی قه ند و شه کر له ناو سه رۆکه کورده کاندا ده بینری. وه ک راما نگه یاند ده سه لاتدارییه تی ئیران چاره سه رکردنی کیشه ی کورد ته نیا له چه ککردنی کورداندا ده بینری. چونکه مه باباد ناوه ندی سیاسی کوردانه و له وئ باس له کیشه ی سه ره خوپی کوردستان و چاره سه رکردنی ده کری، ده سه لاتداریی ئیران بایه خیکی زۆر ده دن به و شاره.

ده سه لاتداریی ئیران که هیوایان به جی پچ قایکردنی خو یان له مه باباد نه ماوه، ههروه ها نه یان توانیوه سوپای ئیران بنیرنه وه ئه و شوینه، هه ول ده دن مه باباد له پارێزگای چواره م (نازه ریا جانی رۆژتاوا) جیا بکه نه وه بیکه نه ناوچه یه کی تایبه ت سه ر به سنه، به لام راسته وخۆ له تارانه وه سه ره رشتی بکه ن. مه به ستی ده سه لاتداریی ئیران له م کرده وه یه، ئه وه یه که ئه م ناوه ندی سیاسییه ی کوردان له ژیر کارگه ریه تی سۆقیهت بخریته ژیرده سه لاتی خو یان. زۆریه ی کورده کان دژی ئه م گۆرانکارییه ن. کاربه ده ستانی ئیران بۆ جیبه جیکردنی ئه و پیلانه به به رده وامی پپوه ندی به پیاوه ناسرا وه کانی کورد ده گرن تا له گه ل لکاندن مه باباد به سنه وه ها وده نگی بکه ن. ده سه لاتدارییه تی ئیران تا ئیستا توانیویه تی به لئینی ژماره به ک سه رکرده ی کوردی وه ک: قه ره نی ئاغای مامه ش، عه لی ئاغای ئه میر ئه سه د، غه فوری مه حموودیان، عه ولاغا و عه لی ئاغای مه نگور و ژماره به کی تر به ده ست بینری. ده سه لاتداریی ئیران ههروه ها ئامارژیهان به ناوی قازی محمه د، عومه رخان شه ریفی، نوری به گ، ته مه ر خان و... هتد کردووو و ئه وانه به هه لگی رسینه ری بزووتنه وه ی جیا وازیخوازانه و یاخیبوون و یاخیکردنی کوردان له ده و له تی ئیران تا ونا بار ده کهن (۳).

۳- راپۆرتی کۆنسولی سۆقیهت له ورمی، له ئه رشیقی وه زاره تی ده ره وه ی رووسییه ی فیدراتیڤ، نو ۳۰ / د ۳۲۷ / پ ۳۶۹ ل ۵۱ - ۵۴.

بەم بیانوووە کە بازاری بانە پارەیی نەداوە، ئەو پێنج تەنەیان نەداونەتی.

ئەو گوتنانه، ئەو دەسەلمێن کە مووچە خۆرەکانی بانە کەوتونەتە بەر بێ لوتفی و رقبەبەرایەتی فەرماندەیی لەشکری چوار. «ئەگەر حکوومەت بەجەشنی دانیشستووانی ئێران ناروانییتە خەڵکی بانە، بۆچی ئەوانی خستوووە ژێردەستی فەرماندەیی لەشکری چوار، کە ئەو بۆچوونەکانی خۆی بەسەر ئەو خەڵکەدا بسەپینی.» ئەگەر حکوومەت بەباشی نەروانییتە ئەو ناوچە، من بەرپرسیایەتی ئاسایشی ناوچە کە ناگرە ئەستۆ.

محەمەد رەشید کوری قادر ۱۹۴۴/۹/۳۰

عەبدولرەحمانی زەبیبی لەو نامەییە خوارەووەدا ئاماژە بەکردهوهکانی هوشمەند ئەفشار و نۆکەرایەتی بەبەکری سەلیم ئاغای پشدر دەکات و لە بەرامبەر ئەواندا لە دەوڵەتی سوڤیەتی دەوێ پشستی حەمە رەشید خانى بانە بگرن تا لەو جێیە پاشەکشەیی پێ نەکری.

کۆمەڵەى ژ. ک

ئێدارەى ناوەندی

بەرۆاری ۷ پەزەیری ۱۳۲۳ - ۱۹۴۴/۹/۲۹

بژی کورد و کوردستانی گەورە

یەکیەک لە کوردهکانی کوردستانی عێراق کە سەرۆکی عەشیرەتی پشدرە بەناوی «بابەکری سەلیم ئاغا» بەویستی ئینگلیزەکان نامەییەکی بۆ «ئەمیر ئەسەد» نووسیوە، کە پێش بەگەشەکردنی حیزبی ئێمە بگری.

سەرتیپ «هوشمەند ئەفشار» لە سەقز ئەو کەسانەیی خوارەووەی بەتاوانی پێوەندی لەگەڵ «حەمە رەشید خان» زیندانی کردوووە:

دوو کوری «سەیف اللە خان» و برازایەکی. حاجی ئەمینی توجاری.

سەرتیپ هوشمەند ئەفشار بۆ تواندەووەی کوردان فەرمانی لە دەوڵەتی ئێران وەرگریووە. سەرھەنگ «درەخسانی» پارێزەری ورمی هاتوووە مەھاباد و شەو لە مالی دوکتۆر «ئەمین ئەفشار» ماووەتەووە.

لە کۆتایی ئەو نامەییەدا داوای گەباندنی یارمەتی ئێو بەحەمە رەشید خان دەکەین.

مودیری بەشی راگەباندنی ژ. ک عەبدولرەحمانی زەبیبی

یەکیکی تر لەوانەیی دژایەتی کۆمەڵەیی ژیکافی کردوووە، «قولی خانى بوزچلو» خەڵکی سندوسی ناوچەیی نەغەدە بوو، کە هاشمۆف لە راپۆرتی رۆژی ۱۸ ی ماری ۱۹۴۵ یدا پەنجەیی بۆ راڤەکیشی و دەلی:

- «۶ ی ئاپریلی ۱۹۴۵ بەخشداری سندوس قولی خانى لەگەڵ خزمەکانی لەوانە پاشا خان و ئینتسابی کە موڵکداری گەورەن، هاتە لامان و شکایەتی کوردهکانی لە ئێمە کرد و گوتی لەم داویانەدا کوردهکان سوکایەتی بە «قەرەپەیاخ»ەکان دەکەن و ناچاران دەکەن بچنە ریزی پارتی ژیکافەووە و دەیانەوێ لەنیوان کورد و ئازەرییەکاندا دوژمنایەتی پێک بێن و لەو رێگایەووە دانیشستووانی ئازەری ناوچە کە تالان بکەن و ناکوکی نیوان کورد و قەرەپەیاخەکان بەبەردەوامی بێنیتەووە. خەڵکی ناوچە لە کۆنەو گوتوویانە «بیر تەرەفندە دینیز، ئوچ تەرەفندە دۆنگوز» (لە لایەک دەریا و سێ لایەکەیی دیکەیی بەراز).

قولی خان لە کۆتایی مانگی ماری ئەمسالدا متینگیکیی بەبەشداریی ۱۵۰۰ کەس رێک خست، کە ئاسوری، ئەرمەنی و ئازەری و کوردی تیدا بوو و بێجگە لە کوردهکان ئەوانی تر پشستی قولی خانیان گرتوووە. ناوبراو دەربارەیی کۆمەڵەیی ژیکاف گوتی، ئەندامانی ئەو رێکخراوێ بەتۆبزی خەڵک لە ریزی رێکخراوێ کەیاندا دەنوسن. قولی خان بەچاویکی باش دەروانییتە حیزبی تودەیی ئێران. هاشمۆف لە درێژەیی راپۆرتە کەیدا هەرەها ئاماژە بەراگەباندنی حیزبی تودە دەکات و دەنوسی:

لە راگەباندنی «ئازاد وەتەن» لێپرسراوی حیزبی تودە لە ورمی دەردەکەوێ، کوردهکان هیزی چەکداریان دامەزراندوووە و کاتیک ئەندامانی ژیکاف دەچنە گوندیک داوی پروپاگەندە بۆ هاتنە ریزی حیزبەکیان، ئەگەر کەسیک نامادە نەبێ ناوی خۆی لە ژیکافدا بنوسی، بەزۆر دەبیەن و بەقورئان سوپندی دەدەن. لەناو ئەوانەدا کە بەزۆر ناچاران کردوون بچنە ریزی ژیکافەووە، ئەندامی حیزبی تودەش دەبێرین(۵).

هەییەتی ناوەندیی کۆمەڵەیی ژ. ک بۆ هۆشیار کردنەووەی دەربەگە

۵- راپۆرتی هاشمۆف ۱۸ ی ماری ۱۹۴۵. لە ئەرشیقی وەزارەتی دەردەووی روسیەیی فیدراتیڤ، ف ۰.۹۴ / ئو ۳۱ / د ۷۰ پ ۳۵۴ / ل ۸۷ - ۹۲.

كوردەكانى سەر بەرژىمى ئىيران، بەشىكى گۆڭقارى نىشتىمانى بۆ ئەم مەبەستە تەرخان كوردو و بەشىپو و جۆراو جۆر داواى لى كوردوون دەست لە خىانەت بەنەتە و نىشتىمانە كەيان ھەلگرن. لەم روانگە يەو و ئىدارە خانەى گۆڭقارى نىشتىمان چەند داواكارى، شىعر و پەخشانىى نووسەر و شاعىرە نىشتىمان پەرە كەنىشى بلاو كوردو و تەو و كە بەشىكىيان بەم جۆرەن:

تەماع

ھۆبەكى زلى دواكەوتنى كورد تەماع و پوول پەرەستىيە. ئەم ھەستە بەتايبەت لەناو عەشیرە تەكانى كورددا زۆر بەھىزە؛ گەلى جار ھەلگەوتو و كە ھەموو وەسالىلى سەر بەستى كوردستان ھاتۆتو بەرھەم و لە ھىچ لايەكەو ماو بۆ ناھەز (مخالف) ھەكان نەماو تەو و بەجارىك ھىوا براو بوون، بەلام دەرىسان و ھەرنەگرتو بۆ چاندنى تۆوى دووبەرەكى لەناو عەشیرە تەكانى كورددا دراوتىكى زۆريان بلاو كوردو و تەو و نەتىجەى باشيان و ھەرگرتو و.

ئەوانەى بەدراو ھەلخەلە تاون بىرىيەكى زۆر پەست و خراپىيان ھەيە و بەئەندازەى مناللىك تىناگەن، كە ئەم دراو ھى دوژمن ئەياندا تى قوورقوشمە لە گەروويان ئەكا، ئەم دراو ئەبىتە ماىەى مالتوئىرانى و چارەپەشى دوا رۆژى خۆيان و مال و مناليان.

ئەى ئاغاوات و سەردار عەشیرەتە ھۆشەويستەكانى كورد:

تۆزى ورد بىنەو و بزەن ئەم دراو ھى دوژمن ئەتاندا تى بۆ چىيە؟ بۆ بەختيارى و رىزگار كوردنى ئىوھە؟ نا! ئىوھ دەبى بزەن ئەمانەى ئىمىرۆ بەبار دراوتان لە ناوا بلاو ئەكەنەو و ھەكوو ئىوھ بىن مىشك نىن و پارە بەفەرۆ نادەن؛ ئەوان دەزانن ئەم دراو ئەبىتە ماىەى دواكەوتنى سەر بەخۆبى كوردستان تا چەند سالى ترەو ھىوايان ھەيە لەم ماو ھەدا كارەساتىكى وا بکەن لە روى زەويدا كورد تەنيا ناوى بىنىت. ئەزانن بۆ؟ چونكە خاكى پىرۆزى كوردستان ھىندە بەپىت و بەرەكەتە، دەس لى ھەلگرتنى و ھەك گىيان دەرجوونە، بەلام ئىمە چ بکەن ئەم گەوھەرە ھىزرا و بەنرخە لە دەس كوردى بىكەس و ھەزار داىە، كە لەبەر نفاق و دوژمنايەتى بەكتر نا پەرۆزىن كەلگى

لى بىستىن و بىگانەكان بەنارەزوى خۆيان گەنم، رون و... و... و... زۆر شتى تری بەبار لى ئەكىشەو و بۆ ولاتى خۆيان و برسى و رەش و پرووتى ولاتەكەيانى پى تىر ئەكەن.

ئەى ئاغاوت و سەردار عەشیرە تەكانى كورد: ئىوھ بىن و خوا ئەم تەماعە (كە بەبەقىنى رۆژىك ئەبىتە ھۆى مالتوئىرانى خۆتان) فرى بدەن تا سەر بەخۆبى كوردستان و ھەدا نەكەوت (٦).

ئەمەش بەشىكە لە دەردى دەروون، كە لە لاپەرەى ١٠ نىشتىمانى ژمارە شەشەمدا بلاو كراو تەو و:

دەتەقەى دوو كەس

بايز: ئەدى ئاغامان خەرىكى چىيە؟

لە مېژە ئاگام لە حالى نىيە

باپىر: ئەم چوزانم ھىچ ناسەلمىنى

خەرىكە دىسان قەندى بىستىنى

بايز: جا قەندى بۆچى دەدەنئى كاكە؟

خو آغانەى بوو قەت بوو وان چاكە

باپىر: قەندى دەدەنئى، دەبەستن دەستى

ھە تاكوو نەكا بىرى سەر بەستى

بايز: لەباتى قەندى چى دەدا قىمەت؟

باپىر: شەرف و ناموس و ويجدان و غىرەت

بايز: دەك ياخوا جەرگى بى پارە پارە

شەرف دەفرۆشى بەپوول و پارە؟

ھەلا ھەلا بى كەم دەولە مەندە؟

چى احتىياجى بەپوول و قەندە

باپىر: مەگەر نەتبىستو بەيزە پروت ئەتۆ؟

كەشك رەق ترە تا پتر بى دۆ

٦- گۆڭقارى نىشتىمان ژمارە بەك، پووشپەرى ١٣٢٢، لاپەرەى ٤-٥.

بایز: به خیر نه یه وه نه فامی بی هوش

نه مدی قهت پیت بی خه به ربکی خوش

هه یه ته تی ناوه ندیی کۆمه له له به ندی ٤ی داواکارییه کانی له سۆقیهت
ناماژه بۆ کرده وهی سه روک عه شیره ته کورده کان کرده وه و ده لئی:

٤- به هوی کار به ده ستانی جیگیری یه کیتی سۆقیهت له شاره کانی
کوردستاندا، به سه روک عه شیره ته کورده کان فه رمان بدهن که به کاروباری
خویان رابگهن و خو له کاری سیاسی وهر نه دهن و داوا ده که یه ژماره ی
مه ئمووره کانی خوتان زیاد بکه ن له کوردستاندا.

هه یه ته تی ناوه ندیی کۆمه له هه روه ها بۆ هوشیار کردنه وهی سه روک
عه شیره ته کانی سه ربه رژی می داگیر که ری ئیران له پیشه کبی کتیبی «دیاری
کۆمه له ی ژ. ک بۆ لاوانی کورد» نووسیه تی:

- «خوینه ره به رتیه کان: ئەم کتیبه بچووکه ی له پیش چاوتانه له م سئ
نامیلکه یه:

١- دیاری مه لا محمدی کۆبی: به پاره ی کۆمه له ی ژ. ک بۆ
هه لسه نگاندنی ئاغا وه ت و سه ردار عه شیره ته کانی کورد له خه وی نه فامی
چاپ کرا. ١٣٢٢

٢- گۆلپۆرێک له دیوانی حاجی قادری کۆبی: بولبولی نیشتمانی کورد.
به پاره ی کۆمه له ی ژ. ک بۆ هوشیاری ئاغا وه ت و سه ردار عه شیره ته کانی
کورد له چاپ درا. ١٣٢٢

٣- ده سه گۆلیکی جوان و بۆن خوش له باغی نیشتمانپه روه ری هاتۆته
به ره م. بۆ به هیز کردنی هه ستی نیشتمانپه ره ستی له ناو ئاغا وه ت و سه ردار
عه شیره ته کانی کورد له چاپ درا. ١٣٢٢

کۆمه له ی ژ. ک بۆ پیشخستن و سه رخستنی کورد له شه قامی
شارستانیه تی (تمدن) دا به هه موو هیز و توانای خو ی تی ئه کۆشیت تا
به یارمه تیی خوا ره گ و ریشه ی عه شیره ت و عه شیره تبازی که سه رچا وه ی
هه موو چاره ره شی و به سه رهاتی تالی و گرینگ (سخت) ه بینه ته ده ر.

ئه مه تومانیجیکی (بوختان) زۆر زله که ئیمه بلتین مه لا و شیخه کان

بوونه به ره له ستی پیشکه وتنی کورد چونکه دپۆک (تاریخ) بۆمان ده رئه خا
که ئەم ده سه ته یه گه لئی کاری باش و به که لکیان ئه نجام داوه و بۆ خزمه تی
کوردان تیکوشیون؛ چۆن ئه بی به زاتیکی وه ک مه لا ئیدریس بتلیسی
ببێژریت به ره له ستی سه رکه وتنی کورد! باوه رمان نییه هه یج کوردیک
خزمه تی ئەم پیاوه نیشتمانپه روه ری له بیه ر بچیت.

له نیو شیخه کائمان جه نابی شیخ عوه یه دللا، شیخ عه بدولقادر، شیخ
سعید ئه ببندرین که هه موو کوردیک ئه زانی ته نیا له پیتاوی کوردا یه تیدا
خویان ماندوو کرده وه و تا سه ریان داناوه.

خولاسه له نیو شیخه کانا پیاوی وه کو (شیخ یوسف شمسه دینی بورهانی)
ئه ببیریت که به ده ستوری ئەم زاته کتیبیکی زلی وه کو (ابن حجر) کراوه
به کوردی داخه که م وه گیر ئیمه نه که وتوووه.

ئه وانیه که وا حاجی قادر و مه لا محمه د چون به گزیانا شیخ و کۆلکه
مه لاکانن که خو ئه نوین؛ که رامه ت به خه لک نیشان ئه دهن ئەم ده سه ته یه
به هه یج کلوجیک ریگای حه قیقه تیان نه دۆزیوه ته وه، به لکو تابۆ
(شیخ) شیان به ر چا و نه که وتوووه دنا وه کوو سعیدی شیرازی له دیباچه ی
گۆلستانه که یه دا ئه لیت «کانرا که خیر شد خبری باز نیامد» بیده نگ
دائه نیشن و وازیان له خه لک ئه هینا، به لام عه شیره ته کائمان کئی هه یه له
ده ستیان وهرز نه بوو بیت، باوه ر بکه ن کاره ساتی وایان هینا وه ته دی که
دنیا ی شارستانیت لییان ببزاره. ته نیا ئاغا وه ت و سه ردار عه شیره ته کائمان
که بوونه مایه ی دووبه ره کی یا چه ند به ره کی له کوردستاندا! ته نیا ئه وان
به ره له ست بۆ پیشکه وتنی کورد! کۆمه له ی ژ. ک هه ر ئه وان به مه سه ول
ئه زانیته .»

هه یه ته تی ناوه ندیی کۆمه له هه روه ها له راپۆرتی ئاراسته کراوی به مۆلۆتۆف
وه زیری ده ره وه ی سۆقیهت ده رباره ی کرده وه ی سه روک عه شیره ته کورده کان
ده لئی:

- «بۆ به ره سه تکردنی کرده وه ی ئه و سه روک عه شیره تانه، له دروشمی
«دژی میکرو ب له نیو خۆیدا یه» که لک وه رگیرا و به له به رچا و گرتنی ئه و

هه یئه تی ناوه ندیی کۆمه له به راکیشانی سه رۆک عه شیره ته کورده کان بۆ نیتو ریزه کانی کۆمه له نهک هه ر نه یه توانی کۆتایی به نفووزی دهوله تی داگیرکهری ئیران له کوردستاندا بیتی، به لکو له نیتو کۆمه له دا رینگای خوش کرد تا هه م بۆخۆی به بینه نگه به ده ست سه رۆک عه شیره ته کان له نیتو بچی و هه م کۆماری کوردستان به چۆکدا بی و هه م پیشه و قازی محهمه د ناچار بی به ئاسانی خۆ به ده سه ته وه بدات.

دروشمه، لاوانی عه شایرمان کیشایه نیتو حیزبه که مان. دوا ی پیا ده کردنی نه و پلانه، به ره به ره ده ره به گه کان لاواز بوون و ئیستا که متر ده توانن دژی حیزب بجهو لینه وه. ناوی نه وان له گه ل نه م راپۆرتنه ئاراسته ی نیتو ده کری.»

کۆمه له هه رچه نده سیستمی عه شیره تیی به له مپه ری پشکه و تنی کورد زانیوه، به م حاله ش چونکه ریک خراوه یه ک نه بووه که سه ر به چینییکی تایه تی کورد بی و بۆ ئازا کردنی هه موو پارچه کانی کوردستان و نه ته وه ی کورد خه باتی کردوه، ره خنه و گازه نده ی له کرده وه ی سه رۆک عه شیره ته کان به واتای دوژمنایه تی کردن له گه ل سه رۆک عه شیره تییکی تایه تی نه بووه. له بهر نه وه له به ندی ۱۱ ی پرۆگرامه که یدا گوتوه یه تی:

۱۱- کۆمه له هه موو قه بیله و عه شیره ته کانی کورد به چاویک ته ماشا ده کا و بۆ برایه تیی هه موان کۆششت ده کا- ره خنه گری و ئینتقاداتی کۆمه له له ئاکاری نه وان ته نیا له رووی دلسۆزی کورد دایه و تیه وه یه که هه ز به له نیتو چوونی ئاکار و ره فتاری ناشیرین له ناو کورده واریدا ده کا.

گوڤاری نیشتمانی ژماره ۲، خه زه له وه ری سالی ۱۳۲۲، له لاپه ره کانی ۵-۷ یدا تکای نه ندامییکی به نازناوی «زوراب ۲۷» ی به چه شنی خواره وه ده رباره ی سه ردار عه شه ره ته کان بلاو کردوه ته وه:

تعا!

ئه ی سه ردار عه شیره ت و ئاغاوه ت و شارستانییه کانی کوردستان نیتو بن و خوا و پیغه مبه ر تا ئیمرۆ هه رچه به کتان ده رباره ی برا و خزمی خۆتان کردوه له دلی ده رکه ن، به لام: له مه و پاش ناوی عه شیره ت و شارستانی جاف و پۆده ری و مه نگور و مامه ش دیبو کری و به گزاده؛ که له هۆر و سه نجابی له ناو خۆتان هه لگرن و به یه ک زمان هاوار بکه ن «کوردین و حه قی خومان نه ویت» تا به یارمه تی خوا و پیغه مبه ر نه م هاواره مان بگاته بهر گویی نه م حکومه ته گه ورا نه ی ده لێن بۆ ئازا کردنی گیتی ته جه نگن تا چاویکیش به داوای مه شروعی ئیمه دا بخشین و زمانی پا زده ملیۆن کوردی مه زلووم به واته ی:

«بژی نه و حکومه ته باشه ره فانه ی بۆ ئازادیی دنیا تیده کۆشن گۆیا بکه ن»

له گه‌ل یه کیتی سۆقیهت نووسراون. دواى دامه‌زانی پتوه‌ندی کۆمه‌له له گه‌ل یه کیتی سۆقیهت هیج شۆینه‌واریک نابیری که ئه‌و ریک‌خراوه‌یه پتوه‌ندی به‌ده‌وله‌تی ئینگلیزه‌وه گرتی، یاخود داوایه‌کی لی کردی. به‌په‌چه‌وانه، دژایه‌تیی ژ. ک له گه‌ل ده‌وله‌تی ئینگلیز له چهند راپۆرتی ئه‌و ریک‌خراوه‌یه‌دا بۆ یه‌کیتی سۆقیهت و ته‌نانه‌ت له نامه‌یه‌کدا که ئاراسته‌ی سه‌رۆک بارزانی، سه‌رۆکی بزوتنه‌وی کوردی له باشووری کوردستان کردوه، به‌روونی به‌رچاو ده‌که‌وی. ئیداره‌ی ناوه‌ندی ژ. ک له به‌ندی چواری نامه‌ی رۆژی پینجی ربه‌زیه‌ری ۱۳۲۳-۲۷ سێپتبه‌مبه‌ری ۱۹۴۴دا بۆ سه‌نه‌نۆف سه‌رکۆنسۆلی یه‌کیتی سۆقیه‌تی له شاری ته‌وریز ده‌نووسی:

۴- له‌لایه‌ن سفاره‌تی ئینگلیزه‌وه له به‌غدا گۆفاریک به‌ناوی «ده‌نگی گیتی تازه» له ۴۸ په‌ر و ۹۶ لاپه‌رانددا بلاو ده‌بیته‌وه. سفاره‌تی ئینگلیز، ئه‌و گۆفاره به‌پۆست بۆ سه‌رۆک عه‌شیره‌ته کورده ئیترانییه‌کان ده‌نیی، که ژماره‌یه‌کی که‌م ده‌یخویننه‌وه. ئینگلیزه‌کان له‌م روانگه‌یه‌وه که کورده‌کانی عیراق ئۆرگانی ئیتمه (نیشتمان) ده‌خویننه‌وه، ده‌ستی داوه‌ته بلاوکردنه‌وی «ده‌نگی گیتی تازه».

هه‌روه‌ها کۆمه‌له له به‌ندی ۸ی نامه‌یه‌کدا که به‌هۆی ئیداره‌ی محه‌لی شاری مه‌هاباد له مانگی خه‌زه‌له‌وه‌ری ساڵی ۱۳۲۲-۱۹۴۳دا ئاراسته‌ی سه‌رۆک بارزانی کردوه، ده‌لی:

۸- له هه‌مووی موهمتر پتویسته به‌صوره‌تیک موسسه‌عه‌جل ئیجتیه‌ادی خۆتان به‌یان بکه‌ی به‌خصوصی رای ئینگلیز به‌رامبه‌ر ته‌وره‌ی ئیوه و گه‌له‌گۆزبان له‌گه‌ل ئیوه چیه‌ چونکی ئیتمه ئه‌زانین به‌ته‌حقیق نابیی ئینگلیز له‌م ته‌وره‌یه بی ده‌خل بی.

جیا له‌وانه، کاتیک ئینگلیزه‌کان له کۆتایی مانگی جونی ۱۹۴۵، بۆ پێشاندانی فیلمی سینه‌مایی ده‌چنه مه‌هاباد. ده‌سته‌یه‌ک کوردی مه‌هابادی له سینه‌ماچیه‌که ده‌ده‌ن و ناهیلن فیلمه‌که‌یان پێشان بده‌ن(۲).

کاربه‌ده‌ستانی به‌ریتانیاش به‌پیتی سیاسه‌تی ده‌وله‌ته‌که‌یان به‌راوه‌ی توانا دژایه‌تیی

۲- به‌شیک له راپۆرتی ئیترراو له ئیترانه‌وه بۆ «گ. م. دیمیتروڤ» سکرته‌ری کۆمیته‌ی ناوه‌ندی حیزبی کۆمۆنیستی یه‌کیتی سۆقیهت له‌سه‌ر رووداوه‌کانی کوردستان و پارتی ژیکاف له ۱۲ی ئۆکتۆبه‌ری ۱۹۴۵، ناوه‌ندی هه‌لگرتن و لیکۆلینه‌وه‌ی به‌لگه‌نامه میژووبیه‌کانی سه‌رده‌م، ف ۱۷ / ئو ۱۲۸ / د ۴۴ / لاپه‌ره‌ی ۷۲-۷۹.

ژیکاف و بزوتنه‌وه‌ی رزگاربخوازانیه‌ی کوردی رۆژه‌لا‌تیان کردوه و هیج جیاوازییه‌کیان له‌نیوان بزوتنه‌وه‌کانی باشوور و رۆژه‌لا‌تی کوردستان دانه‌ناوه. ئه‌گه‌ر له سه‌رده‌می بزوتنه‌وه‌ی شیخ مه‌حمود و بزوتنه‌وه‌ی بارزاند، به‌فرۆکه‌کانیان کوردستانیان بۆمباران کردوه، له سه‌رده‌می کۆمه‌له‌ی ژبانه‌وه‌ی کوردستانیشدا له رۆژه‌لا‌تی کوردستان، هه‌ولی له‌ناو بردنی بزوتنه‌وه‌ی کوردیان داوه و ته‌نانه‌ت ئه‌و ژماره کوردانه‌ی باشووریان که بۆ مامه‌له و کاری تایبه‌ت به‌خۆیان هاتوچۆی رۆژه‌لا‌تیان کردوه، خستوه‌ته ژێر چاودێری و پشکنین. یه‌کێک له‌م شتوه پشکنینه‌وه له نامه‌ی خواره‌وه‌ی زه‌بیحیدا ره‌نگ ده‌داته‌وه:

- یه‌کێک له کورده‌کانی کوردستانی عیراق به‌ناوی محمه‌د سه‌عید بۆ ئیتمه ده‌نووسی، من ده‌چوممه‌وه عیراق، دوو ئه‌فسه‌ری ئینگلیز له منیان پرسی:

س- بۆچی چووبووه ئیتران؟

ج- له ئازاد بوونی ریک‌گاکان که‌لکم وه‌رگرت و بۆ گه‌ران و سه‌یاحه‌ت چوممه مه‌هاباد.

س- ته‌نیا چووبه مه‌هاباد یان شۆینی دیکه‌ش چووی؟

ج- ته‌نیا چوممه مه‌هاباد.

س- له‌وێ چاوت به‌رووسه‌کانیش که‌وت؟

ج- مه‌هاباد رووسی لی نییه.

س- کورده‌کانی ئیتران چۆن له‌گه‌ل روسه‌کان ره‌فتار ده‌که‌ن؟

ج- زۆر به‌ئیحترامه‌وه. ئه‌وان کورده‌کانیان وه‌ک نه‌ته‌وه‌یه‌ک له ژێرده‌ستی رزگار کردوه.

س- مه‌گه‌ر کوردان له‌بیریان کردوه، که رووسان له شه‌ری پێشوودا چ به‌لایه‌کیان به‌سه‌ر هیناون؟

ج- کوردان ئه‌مه ده‌زانن، که رووسه‌کانی ئه‌مڕۆ جیاوازییان هه‌یه له‌گه‌ل رووسه‌کانی سه‌رده‌می پێشوو. رووسه‌کانی ئه‌مڕۆ به‌پرنسیپی یه‌کیتی سۆقیهت په‌روه‌ده‌کران و گشت نه‌ته‌وه‌کان به‌جۆریک ده‌بینن و زۆر عادلانه و مرۆڤ دۆستانه ته‌ماشای گه‌لی کورد ده‌که‌ن.

س- ئه‌فسه‌ره ئینگلیزه‌کان «به‌توره‌یی و غه‌ره‌ن» گوتیان مه‌گه‌ر ئینگلیزه‌کان چ زۆلمتیکیان له کوردان کردوه؟

ج- ئینگلیزه‌کان جیا له‌وه‌ی کورده‌کانیان خستوه‌ته ده‌ست ده‌وله‌ته زالمه‌کانی ئیتران،

عیراق و تورکیا، تا ئیستا به شپوهی راسته و خو زولمیان له کوردان نه کردوو. ئەفسەرە ئینگلیزەکان له عەدالەتی حکومەتی خوێان سەبارەت بە کوردان دوان و گوتیان: لەمەودوا هەول دەدەین بۆ ئازادی کوردان تیبکۆشین.

عەبدولرحمانی زەبیحی (٣)

کۆمەڵەی ژێنەوێ کوردستان و یه‌کێتی سۆڤیه‌ت

بەرله‌وه‌ی که ئاماژە به‌ پێوه‌ندی ژیکاف و یه‌کێتی سۆڤیه‌ت بکەم، بۆ زانیاری پتری خوێنەرانی به‌رێز باشتره‌ ئاورێک له‌ به‌لگه‌نامه‌ی ژماره‌ ٨-٣٠-١٣ ی دیستیمبهری ١٩٤٦-٢٢ ی سه‌رمه‌وه‌زی ١٣٢٥ ی ده‌بیرخانه‌ی کۆمیته‌ی ناوه‌ندی یه‌کێتی سۆڤیه‌ت بدیه‌نه‌وه‌، تا بزانی ئه‌وان چۆن و به‌چ شپوه‌یه‌ک له‌ میژووی پێوه‌ندی خوێان له‌ گه‌ڵ کوردان ده‌دوین:

ژماره‌یه‌ک له‌ رێبه‌ران و رێکخراوه‌ کوردیه‌کان له‌ چوارچێوه‌ی خه‌باتیاندا بۆ سه‌ربه‌خۆیی، گه‌لێک جار هه‌ولیان داوه‌ به‌مه‌به‌ستی یارمه‌تی وه‌رگرتن و درێژه‌دانی خه‌باتیان، پێوه‌ندی به‌نۆینه‌رانی یه‌کێتی سۆڤیه‌ته‌وه‌ بکەن.

یه‌که‌م هه‌ولدانیا ده‌گه‌رێته‌وه‌ بۆ ساڵی ١٩٢٢ که‌ کۆمیته‌ی ئه‌رزه‌رۆمی پارته‌ی «خۆببۆن» پراریدا، له‌و ساڵه‌دا به‌یارمه‌تی و پشتیوانیی سۆڤیه‌ت، سه‌ربه‌خۆیی کوردستان وه‌دی بێنێ. له‌م باره‌یه‌وه‌ سه‌رۆکی کۆمیته‌ی خۆببۆن (خالید به‌گ)، مه‌رجه‌کانی کۆمیته‌ی کوردی ده‌رباره‌ی کوردستانیکێ ئازاد به‌نۆینه‌رانی ئیمه‌ راگه‌یاندا. به‌داواکارییه‌کی له‌م چه‌شنه‌ش، ده‌رباره‌ی یارمه‌تیدان به‌جولانه‌وه‌ی کورد و پشتیوانی کردن له‌لایه‌ن سۆڤیه‌ته‌وه‌، به‌رێز «یوسف زیا»، له‌لایه‌ن کۆمیته‌ی ئه‌سته‌مبوله‌وه‌، رووی کردووته‌هه‌م بۆ ئۆتۆمۆبیلێکی سۆڤیه‌ت له‌ ئه‌نقهره‌. له‌ وه‌لامی داخوازی نۆینه‌ری ئیمه‌ له‌و باره‌یه‌وه‌، لیژنه‌ی کۆمیساریای گه‌لیی وه‌زاره‌تی ده‌روه‌ له‌ رێککه‌وتی ٢٨ ی مارس ١٩٢٣-٢ ی خاکه‌لیتوه‌ی ١٣٢٤ رایگه‌یاندا:

«نه‌ له‌ کورده‌ جیاوازیخوازه‌کان دژی تورکان پشتیوانی بکری و نه‌ له‌ ئیمپریالیزمی تورک له‌ ئاست کورده‌کان، به‌لکو له‌ خه‌باتی کوردان دژی ئینگلیز هه‌ودهردی نیشان بدری.»

سه‌ره‌رای ئه‌وه‌ی که‌ دیداره‌کانیا له‌ گه‌ڵ ئیمه‌ سه‌رکه‌وتوانه‌ نه‌بوون، کۆمیته‌ی ناوه‌ندی کوردستان درێژه‌ی به‌سیاسه‌تی لایه‌نگریکردن له‌ یه‌کێتی سۆڤیه‌تی دا و به‌هۆی نۆینه‌ری خۆی که‌ مال فه‌وزی به‌گ، ره‌مز و نامه‌ی بۆ کۆنسولی ئیمه‌ له‌ ته‌ورێز هاورێ دوپسۆن نارد. هه‌روه‌ها که‌ مال فه‌وزی به‌گ داوا کرد سه‌ره‌رای بۆچوونی ده‌وله‌تی سۆڤیه‌ت له‌ به‌رامبه‌ر

٣- بروانه‌ به‌لگه‌نامه‌ی ژ.ک به‌ زمانی تورکی ئازهربايجانیه‌ی له‌ پاشکۆی کتیبه‌که‌دا.

کیشهی کورد، له گه‌ل سمایل ئاغای سمکۆ که له باکوری ئیران بزوتنه‌وهی کورده‌کان رێبه‌ری ده‌کا، پێوه‌ندی بگيریت و هه‌لیک بۆ کۆمیتته‌ی ناوه‌ندی پره‌خسینێ که چالاکییه‌کانی سمایل ئاغا به‌ره‌و داخوازییه‌کانی کۆمیتته‌ی ناوه‌ندی تێپه‌ر بکړین. سه‌ره‌رای ئه‌وه‌ی که ئیمه له گفتوگۆ کردن له گه‌ل کوردان خۆمان بوارد، کۆمیتته‌ی کوردیی رایگه‌یانده‌ که کۆمیتته و خه‌لکی کورد لایه‌نگری هه‌میشه‌یی خۆیان ده‌رباره‌ی سۆقیه‌ت درێژه پێده‌ده‌ن.

له سه‌ره‌تای سالی ۱۹۲۳ کۆنسولی ئیمه نامه‌یه‌کی له لایه‌ن شیخ مه‌حموده‌وه پێگه‌یشت که تیبیدا داوای یارمه‌تی و پشتیوانیی ئیمه‌ی کردبوو. رووداوه‌کانی دوایی کوردستانی تورکیا: له ناوچوونی رێکخراوه‌کانی کوردی و دوورخستنه‌وه‌ی رێبه‌رانی کورد، ده‌ره‌تانی پێوه‌ندی رێبه‌رانی کوردانیان له گه‌ل ئیمه بکه‌رد. بێ ئه‌وه‌ش هیندیك دلسارد بوونه‌وه‌ش له لایه‌ن کوردانه‌وه له ئاست ئیمه روویان دا: ئیمه نه‌ته‌نیا پشتیوانیمان له خه‌باته‌که‌یان نه‌کرد، به‌لکوو بزوتنه‌وه‌ی ئه‌وانیشمان له چاپه‌مه‌نییه‌کانی خۆماندا پر په‌نگ نه‌کرده‌وه.

له سالی ۱۹۲۶-۱۳۴۷ کورده راپه‌ریوه‌کان زۆر جار و بایستیان به‌هۆی نامه و ناردنی نوێنه‌رانی خۆیان بۆ ته‌ورێز و ماکۆ، پێوه‌ندیان پێوه بکه‌ن. له سالی ۱۹۲۸، به‌نهیته‌ی نامه‌یه‌ک بۆ کۆنسولی سۆقیه‌ت له ماکۆ به‌رێ کرابوو به‌م ناوه‌رۆکه‌ی خواره‌وه:

«له لایه‌ن (ده‌وله‌ت)ی ئاراراته‌وه نامه‌یه‌ک به‌ژماره‌ی ۲۴ و به‌ئیمزای من ناردراوو، به‌لام وه‌لامیك وه‌رنه‌گیرایه‌وه. سه‌رباری ئه‌وه‌ش ته‌ته‌ری ئیمه هه‌ر له‌و رۆژه‌دا گیرا و هیشتا له به‌ندیخانه‌ی ماکۆ راگیراوه. وردبوونه‌وه له باروودخی سیاسی ئه‌و راستیییه‌ی سه‌لمانده‌ که خه‌لکی کورد بێ یارمه‌تی سۆقیه‌ت ناتوانن رزگاری نه‌ته‌وه‌یی خۆی به‌ده‌ست بێنێ...»

له‌به‌ر ئه‌وه‌ی هه‌ولی کورده‌کان بۆ گفتوگۆ کردن له گه‌ل ئیمه، له ده‌ره‌وه به‌ئه‌نجام نه‌گه‌یشت، کورده‌کان به‌نهیته‌ی هاتنه‌ ناو خاکی یه‌کیته‌ی سۆقیه‌ت تا لێره له گه‌ل ئیمه گفتوگۆ بکه‌ن. چوونی سوپای سۆقیه‌ت بۆ ناو خاکی ئیران له سالی ۱۹۴۱، ئه‌و هه‌له‌ی بۆ کورده‌کان ره‌خسانده‌ که له گه‌ل کاربه‌ده‌ستانی کۆنسولخانه و یه‌که‌کانی له‌شکری سوور پێوه‌ندی بگرن^(۱).

کۆمه‌له‌ی ژبانه‌وه‌ی کوردستان به‌پێی راپۆرتی خۆی تا رۆژی ۲۲ی گولانی سالی ۱۳۲۲هـ-۱۳ی مای ۱۹۴۳ز پێوه‌ندی به‌هیچ ده‌وله‌تێکی بیگانه‌وه نه‌بووه. له‌و رۆژه‌دا، ۲۵ ئه‌ندامی ژ.ک له چیاپه‌ک کۆبوونه‌ته‌وه، که له رۆژه‌لاتی شاری مه‌هاباد هه‌لکه‌وتوه و به «قه‌لای سارمی» ده‌ناسرێ. ئه‌ندامانی کۆمه‌له له‌و کۆبوونه‌وه‌یه‌دا پرۆگرامی حیزبه‌که‌یان له به‌رامبه‌ر پرۆگرامی یه‌کیته‌ی سۆقیه‌ت داناه‌وه و هه‌لیانسه‌نگاندوووه. له ئاکامی ئه‌و هه‌لسه‌نگاندنه‌دا به‌زۆریه‌ی ده‌نگه‌وه بریاران داوه گشت ئه‌ندامانی حیزب بۆ نزیکبوونه‌وه و دامه‌زراندنی پێوه‌ندی له گه‌ل یه‌کیته‌ی سۆقیه‌ت هه‌ول بدهن. یه‌که‌م ژماره‌ی ئۆرگانی حیزب به‌ناوی «نیشتمان» دوو مانگ دوای ئه‌و کۆبوونه‌وه‌یه‌ بلاوکراوته‌وه. له‌و ژماره‌یه‌ و ژماره‌کانی دواتری نیشتماندا، ئه‌ندامانی هه‌یه‌ته‌ی ناوه‌ندی کۆمه‌له بۆ به‌ئه‌نجام گه‌یاندنی بریاری قه‌لای سارمی، واته راکیشانی رای یه‌کیته‌ی سۆقیه‌ت بۆ لای کۆمه‌له و هه‌ول بۆ دامه‌زراندنی پێوه‌ندی دۆستانه له گه‌ل سۆقیه‌ت به‌روونی ده‌بینرێ^(۲).

له چالاکییه‌کانی کۆمه‌له دوای وه‌رگرتنی بریاری کۆبوونه‌وه‌ی قه‌لای سارمی ده‌رده‌که‌وی که کۆمه‌له جیا له په‌سه‌ندکردنی په‌یمانی دۆستی له گه‌ل یه‌کیته‌ی سۆقیه‌ت و ده‌رکردنی گۆقاری نیشتمان، بریاری به‌رفراوان کردنی حیزب، دامه‌زراندنی ئیداره‌ محه‌لییه‌کان، نیوه ئاشکراکردنی حیزب و کۆکردنه‌وه‌ی که‌سایه‌تییه‌کان و لایه‌نه‌کانی له‌ناو حیزبیدا په‌سه‌ند

۱- ده‌بیرخانه‌ی کۆمیتته‌ی ناوه‌ندی حیزبی کۆمونیستی سۆقیه‌ت (بولشویک)، ژماره ۳۰۰۸، ۱۹۴۶/ ۱۲/۱۳ ۲۳۳ a - 233 Ruxidn f. 17 oL. 128 ge 988 cT له راپۆرتی جینشینی سه‌رۆکی به‌شی رۆژه‌لاتیی وه‌زاره‌تی ده‌ره‌وه‌ی یه‌کیته‌ی سۆقیه‌ت، سیچپۆف وه‌رگیراوه. وه‌رگیرانی ئه‌فراسیاو هه‌ورامی. گزینگی ژماره ۱۱، لاپه‌ره‌ی ۲۱.

۲- ئه‌رشیفی وه‌زاره‌تی ده‌ره‌وه‌ی رووسییه‌ی فیدراتیف، ف ۰۴۹ / ئو ۳۱ / د ۷۰ / پ ۳۵۴، لاپه‌ره‌ی ۱۲-۱۳.

کردووه. له چوارچیتووهی ئه و سیاسه ته دا، که هه یته تی ناوه ندی کۆمه له به راشکاوی له نیشتماندا داوای له خه لک کردووه، که له ده وری کۆمه له کۆینه وه. هه یته تی ناوه ندی ژ. ک له به شیکه راپۆرت هه که یدا ده رباره ی میژوو ی خه باتی پێش دامه زانندی پێوه ندی به سۆقیه ته وه بۆ مۆلتۆف نووسبووه تی:

- «له هاوینی ساڵی ۱۹۳۹، دهنگۆ دا کهوت که له سوپای سوری سۆقیه ت له سنوری باکوری ئییران دا به زیوه و ده یه وئ به خزیته ناو خاکی ئییران. هه لئسورانی پێشگیریکه رانه ی سوپای ئییران دژی سۆقیه ت ئه م ده نگۆیه ی به هیز کرد. ئه و هه واله مرگینیه کی خۆش بوو بۆ حیزبی ئییمه، به لام ئه نجامی نه گرت.»

ئیداره ی ناوه ندی ژ. ک له درێژه ی راپۆرتی میژوو ی خه باتی کۆمه له دا نووسبووه تی:

- «کارمه ندیکی خاوه ن ئه زمون له ئیداره ی مالیه (دارای) مه هاباد، ئاگا داریه کی زۆر و به نرخی ده رباره ی ده و له تی سۆقیه ت هه بوو. ناوبراو به درکاندی ئه م ئاگا داریه یانه له لای ئییمه، رای ئیمه ی بۆ لای خۆی راکیشابوو. ئه و ده یوست له نێوان ئییمه و کاربه ده ستانی سیاسیه جیگرتووی سۆقیه ت له ئییران پێوه ندی پیک بێنی، به لام حکومه ت زوو لیتی دردۆنگ بوو و له ناوچه ی مه هاباد دووری خسته وه. له و کاته دا وه زا ره تی جه نگ و وه زا ره تی نێوخۆی ئییران بۆ ئاشکرا کردنی ریکخراوه کانی حیزبی ئییمه ده ستیان کرد به هه لئسورانیکی هه مه لایه نه. لێپرسراوی به شی پاراستنی سوپای ئییران له مه هاباد به هۆی سه روکی بانکی میلیبی ئه و شاره بۆ ئاشکرا کردنی ریکخراوه کانی حیزبی ئییمه پاره ی به که سیک دا بوو، که ئه و که سه به هه لکه وت ئه ندای حیزبی ئییمه بوو. ناوبراو پیلانی لێپرسراوی به شی پاراستنی سوپا و سه روکی بانکی میلیبی به ئییمه راکه یاند و ئییمه هه و له ماندا له مه و دوا پتر بایه خ به نه نیه یه کانه مانه به یین.

به هاتنی له شکری سوور بۆ ئییران، ده و له تی ئییران له توانا کهوت و ئیتر نه یه توانی دژی ئییمه به ربه ره کانی بکات، به لام سه روک عه شیره ته کورده کان بۆ به رژه وه ندی خۆیان که لیک قازانجیان به حکومه تی ئییران که یاند و ده رفه تیان بۆ په خساند. ده و له تی ئییران به زانیاری له ویستی به رژه وه ندی

خوازانه ی سه روک عه شیره ته کان، به دانی پاره و قه ند، ئه وانی دژی ئییمه ریکخست. له مانگی سپه تبه مبه ری ۱۹۴۳- خه رمانان و ره زبه ری ۱۳۲۲ د سێ ئه ندای ئییمه به ده ست سه روک عه شیره ته کان له مه هاباد گیران، به لام به هۆی هه و له ئه ندامانی حیزب گیراوه کان پاش دوو کاتژمیر نازاد کران.

کۆمه له ی ژیهانه وه ی کوردستان له رۆژی ۲۲ ی گولانی ساڵی ۱۳۲۲- ۱۳ ی مای ۱۹۴۳ به زۆریه ی ده نگ بریاری داوه که له گه له یه کیتیبی سۆقیه ت پێوه ندی دامه زرتینی. له به لگه نامه کانی ژ. کدا نه هاتوه، کۆمه له که نگ و له چ رۆژیکه وه پێوه ندی له گه له سۆقیه ت دامه زرانده، به لام راپۆرتی «کۆمیساریۆت» به رپوه به ری کۆنسولی سۆقیه ت له ورمی، که رۆژی ۲۸-۳۰ یاناری ساڵی ۱۹۴۴ واته ۸-۱۰ ی رپه ندانی ساڵی ۱۳۲۲ سه ردانی مه هابادی کردووه و راپۆرتی کاربه ده سته سۆقیه تیه کانی تر وه لایه ئه و پرسباره ده ده نه وه. کۆمیساریۆت له به شیکه راپۆرت هه که یدا ده لێ:

«دوای گه ران به ناو شاری مه هابادا، له گه له به ریز «مسته فای سولتانیان» چاوپیکه وتم هه بوو. ئه و شه ست سا له ته مه نیه تی و خۆی به نوینه ری شوری شار به من ناساند. ناوبراو بازرگانه و یه کیک له ئه ندامانی سه رکرده یه تی کۆمه له یه که، که بۆ سه ربه خۆی کوردستان خه بات ده کات. له و تووویژ له گه له سولتانیان، ناوبراو گوته: هه یته تی ناوه ندی کۆمه له له ده که س پیک هاتوه (۳).

به م جوړه مسته فای سولتانیان یه که م ئه ندای هه یته تی ناوه ندی کۆمه له بووه، که توانیوتی کاربه ده سته کی سۆقیه ت بیه ی، به لام ئه و دیداره ی سولتانیان له گه له کۆمیساریۆت به واتای دامه زرانندی پێوه ندی کۆمه له له گه له یه کیتیبی سۆقیه ت نییه.

به پیتی راپۆرتی حه سه نۆف، عه بدوله رحمانی زه بیحی دووه مین ئه ندای هه یته تی ناوه ندی کۆمه له بووه، که رۆژی ۲۶ ی فیه روار ی ۱۹۴۴- ۲۶ ی ره شه مه ی ۱۳۲۲ چووه ته ته وریز و چاوی به ناوبراو که وتووه. حه سه نۆف له راپۆرتی چاوپیکه وتنی له گه له زه بیحی سێ خالی زه ق کردووه ته وه:

۳- ئه رشیکه ی وه زا ره تی ده ره وه ی رووسیه ی فیدراتیف، ف ۰۴۹ / ئو ۳۰ / د ۶۶ / پ ۳۴۸، لاپه رده ی ۱۲۴-۱۳۶.

- هاودهنگی کردنی ژ. ک و کوردهکان بۆ دانی ئیمتیازی نهوتی باکوری ئیران به سۆقیهت، که بهوتهی زه بیحی، پته و بوونی پیوهندی نیوان ئیران و سۆقیهت، بهرزبوونهوی پلهی فرههنگی گهلانی ئیران و دهسته بهرکردنی نازادی به دووه ده بی: - سه فهری فهیمی ئەندامی په رله مانی ئیران بۆ مه باد له رۆژی ۱۴ یانواری ۱۹۴۴ - ۲۴ ی به فرانباری ۱۳۲۲ و ئاراسته کردنی گهلله به کی پیسنباری له لایهن هه یئه تی ناوهندی ژیکافه وه بۆ چاره سه رکردنی ئاشتیانه ی کیشه ی کورد له ئیراندا:

- داوای زه بیحی له سه رکۆنسو لی سۆقیهت له ته ور تیز بۆ کرینی چاپخانه یه ک له سۆقیهت بۆ چاپی گو قار و نامیلکه ی ژ. ک، که حه سه نو ف رایگه یان دووه: به داخه وه ئیستا ئیمه توانای جیه جی کردنی ئەم داواکاریه مان نییه (۴).

قاسمی ئیلخانی زاده سییه ئەندامی ناوهندی ژ. ک بووه، که رۆژی ۹ ی سپه تهمبه ری ۱۹۴۴ - ۱۸ ی خه رمانانی ۱۳۲۳ چووه ته کۆنسو لی سۆقیهت له ته ور تیز و چاوی به «حسه نو ف» سه رکۆنسو لی سۆقیهت که وتووه. حه سه نو ف له بابته ئەو چاوپیکه وتنه ی ئامازه بۆ وته کانی ئیلخانی زاده ده کات و ده لی:

«ئیمه ده مانه وی خویندنگه و چاپه مه نیمان به زمانی خۆمان هه بیته، به لام ئیمه به بی یارمه تییه ده ره وه زه حمه ته بگه ینه مه به سستی خۆمان. کورده کان له و باوه رده ان که دوستی گهلانی بچووک له وان هه ش گه لی کورد یه کیتی سۆقیه ته. له م روانگه یه وه، ئیمه نازادی گه لی کورده مان له یه کیتی سۆقیهت ده ویت. له بهر ئەوه داوا له کۆنسو لی سۆقیهت ده که یین، که داواکاریه کا مان بگه یه نیته ده ولته تی یه کیتی سۆقیهت تا کوردان له ژیر بالی خۆی بگریت و بۆ نازاد کردنی کوردستان یارمه تیمان بدات.»

حسه نو ف له درێژه ی راپۆرت هه که یدا ده لی:

«منیش له وه لامدا گوتم ئیستا یه کیتی سۆقیهت له شه ردا یه و ده رفه تی لیکۆلینه وه ی ئەم پرسیارانه ی نییه.»

حسه نو ف پاشان ئامازه بۆ وه لامی ئیلخانی زاده ده کات و ده لی: ئیلخانی زاده گو تی له م باره یه وه تیده گات، به لام له بهر ئەوه ی که شه ر خه ربکه کۆتایی پی دیت و به م زووانه

وتووێژی ئاشتی ده ست پیده کات، ده یه وی ده ولته تی یه کیتی سۆقیهت له سه ر دامه زران و مه به سستی ئەم ریک خراوه یه ئاگادار بکاته وه. چونکه گه لی کورد هیوای به یه کیتی سۆقیه ته. منیش گوتم که داواکاریه که ی ده گه یه نمه ده ولته تی خۆمان. حه سه نو ف له به شیکه تی راپۆرت هه که یدا نوو سیو یه تی:

«له وه لامی پرسباری مندا که ئایا ئەو ریک خراوه ی ئیوه به رنامه ی هه یه؟ ئیلخانی زاده گو تی: به لی و به لی نی پی دام که به رگیکی به رنامه که یانم بۆ بی نیته. ۱۳ ی سپه تهمبه ر بوو، بۆ دووه جار ئیلخانی زاده و ئەمجاره یان له گه ل عه بدولپه رحمانی زه بیحی ها ته وه لام. به رگیک له پرۆگرامی پارتیه که ی خۆیانی به زمانی کوردی بۆ هینام (وه رگپراوه رووسییه که ی پیشک هه ده کریت). زه بیحی وته کانی ئیلخانی زاده ی دوویات کرده وه و گو تی: ژ. ک به ته واوی ریک خراویکی نه ی نییه و تا ئیستا شه ش ژماره گو قاری «نیشتمان» ی ده رکردوه. زه بیحی پینج ژماره له م گو قاره ی پی دام. نیشتمان له ته واوی کوردستاندا بلا و ده بیته وه، به لام ئینگلیزه کان بلا و کردنه وه ی ئەم گو قاره یان له عیراق یاساخ کردوه (۵).

کاربه ده ستان و تیورسیته کانی سۆقیهت بیرو پای جیا وازبان هه بووه ده رباره ی دامه زرانندی پیوهندی له گه ل ژیکافدا. «کۆمیساریۆف» به رپوه به ری کۆنسو لی سۆقیهت له ورمی، له راپۆرتی سالی ۱۹۴۴ ی خۆیدا که بیگومان داوی گه رانه وه ی له سه فهری مه باد و چاوپیکه وتنی له گه ل «سه ریعولقه له م» فه رمانداری مه باد و مسته فای سو لتانیان نوینه ری شو رای شاری مه باد و ئەندامی هه یئه تی ناوهندی کۆمه له ی ژبان هه ی کوردستان ئەنجامی گرتوه، ده لی:

«... ئەم ریک خراوه به هه موو توانای خۆیه وه ده یه ویت پشتیوانی و هاوکاری ئیمه بۆ خۆی به ده ست بی نی. ده کری بلتین زۆریه ی سه رکرده کورده کان که باسی «سه ربه خۆی کوردستان» ده کهن، ده لی نی ئەم سه ربه خۆیه ته نیا به یارمه تییه سۆقیهت به ده ست دیت و بۆ ئەم کاره ش ئاماده ی هه موو چه شنه هاوکاریه کی یه کیتی سۆقیهت و ده لی نی له سیاسه تی کۆلۆنالیستی ئینگلیز ته نیا ده بی چاوه رپی کۆبلا یه تی کوردان بکریت، به لام ئەم وتانه

پێ دهچیت مه به سستیکی گلاویان به دو او به بی. کوردان به قازانجیانه ئیستا له گهڵ ئیمه به ناشتی بژین. ئەوان دهیان هوی خۆیان له پشت ئیمه بشارنهوه، بهلام هیچ کاتیک سهرکرده گه وره کانی کورد به دلسۆزییه وه له گهڵ ئیمه نابن و تا سهر هاوکاریکردنیان له گهڵ ئیمه نامینیت. سهرکرده کورده کان له سهر کیشه سهره کیهه کان و قوناغه گرنگه کان پتر که پین و به پینان له گهڵ ئینگلیزه کان ههیه و سهر به خۆبی کوردستان لای ئەوان به واتای بهش نهکردنی ئەو سهر وهت و سامانه یه که له چهوساندنه وه دهدهست هاتوه. ئەوان دهیان هوی ئەم سهر وهت و سامانه یار تیزن و که متر له بهرژه و نه دییه کانی گه لی کورد بیره که نه وه. به قازانجی ئینگلیزه کانیشه که کورده کان به دروشمی سهر به خۆبی کوردستان خۆیان به ئیمه وه ههلا وه سن و بهم چهشنه شکوگومان له سهر خۆیان لایه دن. له بهر ئەوه ئەوان ئەمه به با شتر ده زانن له وهی که خۆیان بشارنه وه، له لایه کی تره وه ده یانه و ئیترانییه کان بهم چهشنه دژی ئیمه هان بدن. ئەم پرسباره جیتی سهرنجه و پتویسته لیکۆلینه وه یه کی قولی له سهر بکرت (٦).

ههروه کوو له سهره تای ئەم به شه دا چاومان به به لگه نامه ی ده بیرخانه ی کۆمیتیه ی ناوه ندیی حیزبی کۆمۆنیستی یه کیتی سۆقیهت که وت، جینگه ی خۆبه تی که بلتین: ئەمه تیۆری و هه لوتیست و بیرو رای گشتیی کاربه ده ستانی سۆقیهت بووه ده رباره ی دامه زانندی پتوه ندی له گه ل نه ته وه ی کورده دا. ئەوان که ناوی پیروزی سۆسیالیزمیان له سهر ده ولته ته که یان دانا بوو، به راشکاوی دژی پتوه ندیی له گه ل گه لی کوردی کۆلۆنی بوون و پتر کیشیان بو پتوه ندیگرتن و نزیکایه تی له گه ل نه ته وه سهر ده سته چه وسینه ره کان هه بووه تا نه ته وه یه کی بنده سستی کیان به ره سمی نه ناسراوی پێ ده ولته ت. ههر له م روانگه یه شه وه بوو، که به فه رمانی ستالین کۆتاییان به خودموختاری «کوردستانی سوور» (٢٣-١٩٢٩) له ههر تجمی «لاچین» ی بنده سستی سۆقیهت هینا وه. سهره رای ئەوه رتیه رانی حیزبی کۆمۆنیستی سۆقیهت له لایه ک ده یانویست ئەو به شه ی کوردستان هیمن راگرن و بهرگری له سهره ه لدان و ئالۆزی له ئیتراندا بکه ن بو ئەوه ی ئەمریکا بتوانی که لویه لی

٦- ئه رشیفی وه زاره تی ده ره وه ی رووسییه ی فیدراتیف، ف ٤٩ / ٠ / ٢٩ / ١٩٦ د / ٣٣٢ پ / لاپه ری ١٧-١٨.

جهنگی و یارمه تییه کانی به به ره ی شه ر بگه یه نی و له لایه کی تره وه بو ناگادار بوونی له روودا وه کانی کوردستان و جموجۆلی هیزه کانی سوپا و کاربه ده ستانی ئینگلیز و سهر ته نجام بو ئەوه ی له کۆتایی شه ردا بتوانی وه ک ئاتویه ک بو به ده ست هینانی نه وتی باکوری ئیتران له بزوتنه وه ی کورد و کۆمه له ی ژیا نه وه ی کوردستان که لک وه رگری. جیا له وه، کاربه ده ستانی سۆقیهت پێ مه یل نه بوون که له دووره وه و به شتیه ی نه ینی پتوه ندیی به ژیکافه وه بگرن. و. م. مۆلۆتۆف وه زیری کاروباری ده ره وه ی سۆقیهت له نامه ی ژماره ١٤٢م- ٣١ ی ناگۆستی ١٩٤٢- ٩ ی خه رمانانی ١٣٢١ یدا، سنووری پتوه ندییه کانی سۆقیهت له گه ل گه لی کورد به شتیه ی خواره وه بو بالۆیز، کۆنسول و یه که کانی سوپای سۆقیهت له رۆژه لاتی کوردستان دیاری ده کات و ده لی:

بو بالۆیزی یه کیتی سۆقیهت له ئیتران هاو ری سیمیرنۆف
ژماره ١٤٢م - ٣١ ناگۆستی ١٩٤٢

له ناو فه رمانه کانی وه زیری کاروباری ده ره وه، که له ١٣ ی مانگی مای ئەمسال به تیلگراف بو بالۆیزخانه به ری کران، ئامازه بو نادرستی بیرو پتو جونی نوینه رانی کۆنسولخانه و فه رمانده ی یه که سهر یازییه کاغان له ئازه ریا جانی ئیتران کراوه و پتیشگر تیی هیزه کانی ئیترانی له کاتی چونیان بو ورمی ههر له وه هه لوتیسته ناراستانه ی ئیوه وه سهر چاوه ده گری. ئیمه له ١٣ ی مانگی مای ئەمسال به تاییه تی ئامازه مان بو ئەو کاره کردوه، که کۆنسوله کاغان نابن «له به رامبه ر سوپا و بهرپرسی ئیترانی بو راگرتنی هیمنایه تی، مه رجیتی تاییه تی دا بنین چونکه، یه که م: به هۆی ئەم کاره، ئەوان فه رمانه کانی ئیمه له و باره یه وه ده گۆرن، دو وه م: سنووردانان و مه رچی ئەو تو له لایه ن ئیمه وه، سه باره ت به راگرتنی هیمنایه تی و ئاسایش بو ئیترانییه کان، له لایه ن ئەوانه وه به پتیشگری به حیساب دی و هه موو بهر په رسایه تییه کان ده رباره ی وه دا خستن و له ناو بردنی نا ئارامییه کان ده خه نه سهر ئەستۆی ئیمه که بو بهرژه و نه دی یه کیتی سۆقیهت زیانبارن.»

سهره رای ئەو وریا کردنه وه یه، کارگێرانی کۆنسولگه ربی و فه رمانده کانی سوپا که فه رمانه کانی ده ولته ت به رتیه ده یه ن، به پیتی ئەو به ریارانه نابن له مه پهر بخه نه سهر رتگی هاتنی هیزه کانی ئیترانی بو ناو ورمی. له لایه کی دیکه وه به هۆی ئاکاری نادرستی ئیوه له به رامبه ر سهر یازگه ی سوپای ئیتران له ورمی، مه رجیتی

ئەوتۆتان دانا كە بەگۆتەرى ئەوانەو، سەربازگە بۆ راگرتنى ھېمنايەتى و ناسايش لە ناوچەدا بەكردووە نەیتوانى كارىك بكا. ئەو كارە لەوانەيە ئاوا وەرگىرى كە كاربەدەستانى ئىمە كە گۆتپرايەلى فەرمانەكانى ناوئەندىن لە بارى سىياسىيەو ھەلەكانىيان راست نەكردووەتەو و لەوان ئاكامى پىتويستىيان وەرئەگرتووە، ئەركى ئىپو ئەوئەيە كە، ھەلەى كاربەدەستەكانمان شىبەكەنەو و ھەروەھا كارەكانىيان تىپەلەننەو. سەربارى ئەوئەش لە نامەى بالتۆزخانە، رىكەوتى ۲۵ى مانگى ماى بۆ كۆنسولەكان دەربارى رووداوەكانى ورمى، ئەو ھەلەنەى لەلايەن كاربەدەستانى ئىمەو كراون، بەئاشكرا داپۆشراون. لەو نامەيەدا كە ھىندىك رىتۆتى بۆ كۆنسولەكان لەبەرچا و گىراو، گوتراو: «بەپىنى زانىبارى لە رووداوەكانى ورمى، دەپى بەبىر كارگىرپرانى كۆنسولگەرى و يەكە سەربازىيەكان بخرىتەو كە چۆنەتەي ئەوانىيان دەرك نەكردووە و ئىرانىيەكان وای لەحالىبەون كە ئىمە پشەتوانىمان لە كوردان كروو و لەگەل ئەواندا خەرىكى كەين و بەبنىن.» ئاكارىكى ئاوا لە كاربەدەستانى ئىمە ناوئەشپتەو.

كار لەوئەدا نىيە كە كرووئەى كۆنسولەى سۆقىيەت و فەرماندەكانى سويا لەلايەن ئىرانىيەكانەو بەھەلە وەرگىراو كە گوايە دەست بەسمىلى كورداندا دىنن، بەلكو لەوئەدايە كە كاربەدەستەكانمان لە پىكەھەلپەرژانەكانى ورمى دا، بەكردووە لاىەنى كورده «زىزبووكانىيان» گرتووە و لە بەرامبەر كارگىرپرانى ئىرانى بۆ راگرتنى ھېمنايەتى لەناو كورداندا كە بىفەرمانىيان كروو، لەمپەريان پىكەھىناو. ئەو ھەلەنە بەھەلەكەوت نىن و لەو جىيەو سەرچاوە دەگرن كە كاربەدەستمان، رىبەرانى كوردىيان بەلايەنگرى سۆقىيەت بەحىساب ھىناو و ئەوانىيان وەك ئەمەكناسترىن و بەمتمانەترىن پالپشەتى ئىمە لە ئازەربايجان قبوول كروو. بۆ دروستىيە و تەكەمان، ئىدعاى ساويلكانەى كۆنسولەى ئىمە لە ورمى، ھاورى ماكسىمۆف كە دەلى: «زىكەى بەشى ھەرە زۆربان (مەبەستى كوردهكانن) لاىەنگرى سۆقىيەتن» و ھەلۆتسىتى بەرگرى لە «لايەنگرانى سۆقىيەت» كورده «چەوساوەكان»ى نواندووە. كاربەدەستەكانمان ئالۆزى ناكۆكى نەتەوايەتىيان لە ئىران و بەتايەت دوژمنايەتەي لەمىژبەنى كوردهكانى ئىران لەلايەك و ئىرانىيەكان و ئازەربىيەكانى ئىران لەلايەكى دىكەو كە بەھۆى سىياسەتى چەوتى شای پىشوو بەدى ھاتبوو، لەبەرچاوە نەگرتووە. كوردهكان كە لە دژى ئاكارى گىرەشپۆتەنەى كاربەدەستە

خۆجىيەكانى ئىرانى راپەربون، ھەر ئەوانىش دەستىيان كروو بەتالانى خەلكى بىتاوانى ئىران. خەلكى زراوچوو رۆژاوە ناو شار تا كارگىرپرانى خۆمالىي ئىران پشەتوانىيان لى بكن. بەلام كاربەدەستانى خۆجىيە نەیانتوانىو ھىچ بەرگرىيەكان لى بكن، چونكە لە ئاست كورده چەكدارەكان لاوازن. لەو كاتەدا مەسەلەى پىتويست ھاتنى ھىزە چەكدارە ئىرانىيەكان بۆ ورمى بوو، كە نۆتەرانى كۆنسولگەرى و فەرماندەكانمان بەرھەلستىيان كرد. لە ئاكامى رەوتى رووداوەكان، فەرمانبەرەكانمان لەپال كوردهكان و لە دژى زۆرىيە خەلك راوئەستاون، ئازەربايجانى ئىران ئازەرى و ئىرانى لەلايەن كوردانەو تىرۆر و تالانىيان دەكرىن. ديارە ئەو كارە بوو بەھۆى دوورخستەوئەى بەشەك لە كەسايەتەيەكانى ئازەرى و ئىرانى كە لە ئىمە نزىك بسوونەو؛ ئەوئەش بەھۆى ئازەرى بونىيان لە ئاكارى نۆتەرانمان.

ھەلەى نۆتەرەكانمان لە ئازەربايجانى ئىران دەستبەجى بوونە ھۆى كەلك لىوەرگرتنى جاسوسەكانى توركىا كە خۆيان وەك پشەتوانى ئازەربىيەكان لە قەلەم داو و بەلنىيان پىداون كە بەگۆتەرى پىتويست، چەك و تەقەمەنىيان بەدى و سنوورى توركىاشيان بۆ بكنەو. بەم جۆرە ئاكارى كارگىرپەرمانان تەنيا دەتوانرا بەدەستى بەكرىگىراوانى توركىا شكەل بگرى، كە لە رووداوەكانى ورمى بۆ پەرەستاندى دەسەلاتى خۆيان لە ئازەربايجان كەلكيان وەرگرتووە.

لەمپەر پىكەھىنان لە بەرامبەر بەرپرسانى ئىرانى بۆ راگرتنى ھېمنايەتى لە ناوچە كوردنشەينەكان، نۆتەرەكانمان بەوكارە كوئىخايەتى و دەستىوئەردانىكى بىجىيان لە كاروبارى ئىراندا لەخۆپشاندو، كە نە قبوولدەكرى و نە وەلامدەرەوئەى بەرژەوندەيانە. ھەلەى نۆتەرانمان دەرخەرى ئەوئەيە كە ئەوان ھىشتا دەربارەى تىگەبىشتى پىنەندىيەكانى كۆمەلايەتى و نەتەوئەيە لە ئىران لاوازن، ئەوان لە خۆيان روون نەكردووەتەو كە خەباتى كوردهكانى ئىران بۆ خودموختارى و سەربەخۆي بەپىنى ناوئەركى كۆمەلايەتەيەكەى، دىفاعىكى كۆنەپەرستانەيە لە دەربەگى جىباوازيخووزى كورد دژ بەسىاسەتى سانترالىزم لە ئىراندا. كوردهكان بەچەند گروپك دابەش بوون كە زۆرجار عەشیرەتەكان لەناو خۆياندا دوژمنايەتەيان ھەيە و يەكىتەي نەتەوئەيە نىيە. جىباوازيخووزى كوردان لە ئىران ھەمىشە لە رۆژھەلاتى ناوئەستادا بووئە بىانوىيەك بۆ سىياسەتى ئىنگلىز و توركان. ھەرچەند

خهباتی نه پساوهی کوردهکان بۆ جیابوونهوه له ئێران له رابردووشدا ههر هه بووه، بهلام له لایه ن به کړیگیراوه کانی ئینگلیز و تورکه کانه وه بووه بۆ وهگرتنی هیندیك پشکی نابووری و سیاسی جوړاو جوړ له ئێران. سه رۆکه کوردهکان که خه لکی ناسایی کورد گوێرایه لێیان نین، زۆریه یان به کړیگیراوی دهوله ته جوړاو جوړه کانی ئیمپریالیستین و بگره له ناویشیاندا راسپاردهی دهوله ته فاشیستییه کان کم نین. ده ره به گایه تیبی کورد ده سه لاتی زه ویداری و ده سه لاتی عه شیره تیبیان لیکگر تیداوه. سه رکرده کانی کورد به گوێریه ی به رژه وه ندیی خو یان، به ناسانی ئه ریا به کانی خو یان گوێریه. له بهر ئه وه نابج ئاکاری سه رۆکه کوردهکان که وا ئیستا له گه ل نۆینه رانی ئیمه خه ریکی خو شویشین، جیبی پرواین. چونکه ئه وان کاتیک له خه باتی خو یان که لک وه رده گرن که پال به هینه کانی سوپای سو فیه ته وه بده ن. ئه و کاره له وان هیه کار به ده ستانمان توشی هه لکه بکا که له رووی بچ ئه زمونی و خو شبا وه رپی پیبیان وابی که هه موو یان به شیککی زۆر له سه رۆکه کوردهکان به راستی لایه نگری سو فیه تن. ئه و پروایه ئه گه ر نه گو ردری یان به دروستی وه رنه گیرئ، ره نگه به کرده وه ئاکامیککی زۆر زیانباری بۆ ئیمه هه بی. کوشتار و بریندارکردنی سه ریا زانی سوپای سو فیه ت له لایه ن کوردهانه وه، درێژدان به تالان، به پیتچه وان هه ئاکاری بریار دراوی فه رمانده کانی ئیمه سه باره ت به تاو دیو کردنی مه ر و مالات بۆ تورکیا و هتد...

له لایه ن کوردهانه وه، ده بی چاوی کارگێرانیان له ئاست کورد و ریه رانیان بکاته وه. بۆ به رگریکردن له به هه له دا چوونی نۆینه رانمان ده بی به لیبسراوی له هیللی نادروستی خو شویش کردن له گه ل کوردان دووری بکری و له پیناو پته وکردن و په ره پیدانی پتیه ندییه کانمان له گه ل دانیشتیوانی خو جیبی، له پله ی یه که مدا نازه ریه کان هه نگاو بنریت. هه روه ک ئاشکرایه نازه ریا جانییه کان به شی زۆری دانیشتیوانی نازه ریا جیان پیکدین و له باری ئه تنوگرافی و میژوو بییه وه پتیه ندییه کی زۆر زبکیان له گه ل یه کیتی سو فیه ت (نازه ریا جانی سو فیه ت) هه یه و هه میشه به شی زۆری هیزی بزوتنه وه ی دیوکراتیی له ئێران پیکدین.

کار به ده ستانمان له نازه ریا جانی ئێراندا، نابج پروایان به سه رۆکه کۆنه په رست و خو فرۆشه کانی کورد هه بی، به لکوو ده بی حیساب بۆ ما که ی پشکه و توه له ناو دانیشتیوانی نازه ریا جیاندا بکه نه وه، ئه مه به و واتایه نییه که ئیمه له ته واوی پتیه ندییه کانمان له گه ل کوردان و که لک وه رگرتن له و پتیه ندییه کان به رژه وه ندیی

خۆمان چا و پپۆشین. به لکوو له کاره سیاسییه کانمان له باکوری ئێراندا ده بی له سه ره نازه ریا جانییه کان حیساب بکه یین، به تاییه ت له ناو ئه واندا ده توانی که سانی باوه رپیکراو و لایه نگری ئیمه له جیاتی کوردان بدۆزینه وه. له پیناو ئه و مه به سه ته دا ده بی به لیبسراوی له پشتیوانیکردنی کوردان دووره په ریزی بکری و هه یج چه شه کو سپیک له ئاست ده سه لاتداری ئێرانی سه باره ت به راگرتی هه یمنایه تی پیک نه هینری. به پیتچه وان هه وه ده بی له نازه ریا جیاندا بۆ له ناو بردنی دزی و تالان له لایه ن کورده کانه وه ها و کاربیان له گه ل بکری تا ناو چه یه کی هه یمن بۆ دانیشتیوانی خو جیبی له ده ستریزی و په لاماری کوردان پیک به یینری. ده بی دان به ودا بنیین که پشتیوانیکردن و یارمه تیدان به کوردان له پیناو هه ول و تیکۆشانیان بۆ به دیه یانی خودموختاری و دامه زرانی کوردستانیکی نازاد دروست نییه. چونکه له هه لومه رجی ئیستای ئێراندا ئه وه داوایه کی بچ بناخه و دواکه و توه نه یه. به کورتی پتیه سته له نازه ریا جیاندا گو رانکاریه کی به نه ره تی له کاروباری نۆینه ره کانمان ئه ویش له ریکه ی په ره پیدانی پیکه کانمان له ناو دانیشتیوانی نازه ریا جیاندا پیک بیت.

پتیه سته زۆریه ی کار به ده ستانی بالتویزخانه و کۆنسولگه ریه کان و فه رمانبه رانی سوپا و هه ره ها فه رمانده کانی سوپامان له ئێران له ناو ره رۆکی ئه و نامه یه ئاگادار بکریین. دوا ی تیکه یشتن ده بی نامه که، بۆ وه زیری کاروباری ده ره وه بنیره وه.»

وه زیری کاروباری ده ره وه ی یه کیتی سو فیه ت
و. م. مۆلۆتۆف (۷)

۷- ئه رشیفی وه زاره تی ده ره وه ی کۆماری فیدراتیفی رووسییه، ف 094 - نو ۴ - د ۱۸۸ - پ ۱۸، ل ۱۰، ۱۱، ۱۲، ۱۳، ۱۴، وه رگێرانی ئه فراسیا و هه ورامی، له گزینگی ژماره ۱۱، لا په ری ۲۲ - ۲۳ وه رگێراوه.

بەم جۆرە، ھەرۆك رووسەكان بەراشكاوى دەلەين، ئەوان تەنیا بۆ بەرژەوئەندىيى خۆيان و ئاگاداربوونى پتريان لە دەنگوئاس و جموجۆلى دەولەتانى ئيران و ئینگليز لە ھەرىمەكانى رۆژھەلات و باشوورى كوردستاندا، پتوئەندييان لەگەڵ كۆمەلەى ژىكاف دامەزراندوو و لەو رىگاىەو دەنگوئاسى ناوچەكە و بىروبوچوونى كوردەكانيان بەھۆى بەشىك لە ئەندامانى ژىكاف كۆكردووئەتوھ. كۆمىسارىۆف لەم روانگەىەو دەلەى:

«بە چاوخشاندىكى خىرا بەمھاباددا بەو ئاكامە دەگەى، كە ئەم ناوچەىە بايەخىكى زۆرى ھەىە. لە خۆو نىيە كە ئىنگليزەكان و ئىرانىيەكان بايەخى زۆرى پى دەدەن. ئىمە زۆر كەم ھاتوچۆى ئەو ناوچەىە دەكەين و فەرمانبەرى پتوئىستان بۆ ئەو مەبەستە تەرخان نەكردوو. ئىمە نە تەنیا ناتوانىن دەورپىكمان لەوئى ھەبىت، بەلكو ناشتوانىن ئاگادارى رووداوەكانى ئەوئى بىن^(۸)».

لە جىيەكى تردا، «ماكسىمۆف» م بالۆئىزى سۆقىيەت لە ئىران، لە راپۆرتى ۱۱/۱۳/۱۹۴۴-۲۲ى خەزەلۆھرى سالى ۱۳۲۳ى خۆبىدا ئەركى بالۆئىز و كۆنسولەكانى سۆقىيەت لە ئىران بەرامبەر بەژ. ك روون دەكاتەو و دەنووسى: «ئەركى ئىمە بەرامبەر بەو پارته دەبۆ ئەو بىت كە بەوردى لىكۆلئىنەوئى لەسەر بكەين^(۹)».

بەر لەوئى كە ماكسىمۆف ئەو راپۆرتە بنووسى، ھەسەنۆف سەركۆنسولئى سۆقىيەت لە شارى تەورئىزى بەكەم راپۆرتى ئاگادارى كۆمەلەى ژيانەوئى كوردستانى لە رۆژى ۵ى رەزىھرى سالى ۱۳۲۳-۲۷ى سىپتەمبەرى ۱۹۴۴ بەئىمزاى عەبدولرەحمانى زەبىحى بەدەست دەگات. بەپىي ئەم بەلگەىەى خوارەو، كۆمەلە دواى تىپەرپوونى پتر لە شانزە مانگ بەسەر پرپارى كۆبوونەوئى قەلاى سارمىدا، پتوئەندييى لەگەل سۆقىيەت دامەزراندوو و ئەو شىو پتوئەندييە چەوتە تا ھەلۆشانى كۆمەلە و دامەزرانى حىزبى دىموكراتى كوردستانى ئىران و ھەرۆھا روخانى كۆمارى كوردستان بەردەوام بوو:

كۆمەلەى ژ. ك
ئىدارەى ناوئەندى

بەروارى ۵ رەزىھرى ۱۳۲۳- ۲۷ سىپتەمبەرى ۱۹۴۴
بژى كورد و كوردستانى گەورە!

بۆ بەرئىز سەركۆنسولئى يەكئىتئى سۆقىيەت لە شارى تەورئىز

بە رىزەو پىستان رادەگەىەنم وەرگىراوى پرۆگرامى حىزبى ئىمە و وەرگىراوى ژمارەكانى «نىشتمان» بلاوكەرەوئى بىرى كۆمەلەمان ئاراستەكردوون و ئىستاش ھەوالەكانى تازەى ئىدارەى ناوئەنديى حىزبى پى رادەگەىەن:

۱- حىزب لەو سەروپەندەدا لە كرماشان «ئىران» و سلئىمانى «عىراق» ئىدارەى محەلىيى دامەزراند.

۲- بەپىي نامەى گەيشتو لە ئىدارەى محەلىيى سلئىمانى، چونكە حىزبى ئىمە بىرى نازادىي ھەىە و لاىەنگرىي لە يەكئىتئى سۆقىيەت دەكات، لاوانى كوردى عىراق بەشەوئەو نىشتمان دەخوئىنەو. ھەر ژمارەى ۵۰-۶۰ دەست دەكات و نرخی نىشتمان گەيشتوئەتە يەك دىنارى عىراقى، كە دەبىتە ۱۳ قرانى ئىران.

۳- ئىدارەى محەلىيى سلئىمانى لە ئىمەى دەوئى لە ئۆرگانەماندا پتر پشتى يەكئىتئى سۆقىيەت بگرىن و ئاگادارىي پتريان دەربارەى يەكئىتئى سۆقىيەت لە ئىمە دەوئى.

۴- لەلايەن سفارەتى ئىنگليزەو لە بەغدا گۆقارتىك بەناوى «دەنگى گىتئى تازە» لە ۴۸ پەر و ۹۶ لاپەرانداندا بلاودەبىتەو. سفارەتى ئىنگليز ئەو گۆقارە بەپۆستدا بۆ سەرۆك عەشیرەتەكانى كوردى ئىران دەنئىرئى، كە ژمارەىەكى كەم دەىخوئىنەو. ئىنگليزەكان لەم روانگەىەو، كە كوردەكانى عىراق ئۆرگانى ئىمە «نىشتمان» دەخوئىنەو، دەستيان داوئەتە بلاوكردنەوئى «دەنگى گىتئى تازە»

۵- لاوانى كوردى كوردستانى عىراق لەم دوايانەدا ھاتبوونە مەھاباد، دواى گەرئەوئەيان بۆ عىراق ئەو ھەوالانەيان بۆ نووسىوون.

مودىرى بەشى راگەيانەنى ژ. ك
عەبدولرەحمانى زەبىحى

۸- ئەرشىقى وەزارەتى دەروئى رووسىيەى فیدراتیف، ف ۴۹ / ۰ ئو ۳۱ / د ۷۰ / پ ۳۵۴، لاپەرەى

۱۲-۱۳.

۹- ھەمان سەرچاوە.

ئىدارەى ناوەندىي ژ. ك بەدواى نامەى رۆژى ۵ رەزبەرى ۱۳۲۳ یدا، بەبى ئەوہى لایەنكەى دىكە نامادە بى پىتوہندىي لەگەل دامەزرتىي، بەشپوہى يەك لایەنە، گەلىك نامەى جۆراوجۆرى لە پىتوہندىي لەگەل دەنگوباس و ئالوگۆرەكانى ناوخۆى كوردستان ئاراستەى سەرکۆنسلوى يەكيتىي سۆقىيەت لە شارى تەوريز كرووہ و زۆر بەرپىكويپىكى ھەوالەكانى كوردستان و ئارايشى ھېزەكانى دوژمنى پىپراگەياندوہ، كە لەم بەشە و بەشەكانى تردا ئاماژەيان بۆ كراوہ.

ھەيئەتى ناوەندىي ژ. ك جيا لەم جۆرە راپۆرتانە، گەلىك داواكارىشى لە سۆقىيەت ھەبوہ. بۆ نمونە لە بەندى ۴ى نامەى رۆژى ۱۴ سەرماوہزى ۱۳۲۳- ۵ى دىسىمبەرى ۱۹۴۴ یدا، ئاماژە بۆ نامەى ژمارە ۳۵۱ى ھەيئەتى ناوەندىي كرووہ كە دەلى:

۴- لە نامەى ژمارە ۳۵۱ى ھەيئەتى ناوەندىي نووسراوہ:

- دەولەتى يەكيتىي سۆقىيەت دەپوہى پىتوہندىيەكى گەشەكراو لەگەل گەلى كورد بەستى، بەم بۆنەپوہە حيزىي ئىمە داوا لە يەكيتىي سۆقىيەت دەكات، ئەگەر دەكرى يەكيتىي سۆقىيەت لە مەھاباد، بۆكان، نەغدە و شنۆ خويندنگە دابنخ. ئەگەر دەرەتانى كوردنەوہى خويندنگەى لەو شارانەدا نەبى، جىگەى سوپاس و پىزانىنە، كە لە مەھاباد خويندنگە بكنەوہ.

داواكارىي تری كۆمەلە لە يەكيتىي سۆقىيەت بۆ بەرەسى ناسىنى كۆمەلە لە لایەن سۆقىيەتییەكان و داواى دامەزراندنى دەولەتى كاتىي كورد بووہ. ئىدارەى ناوەندىي ژ. ك لەم بارەيدا نووسىوہەتى: داواى حيزىي ئىمە لە دەولەتى مەزنى يەكيتىي سۆقىيەت

بەپىي مەدى ۱۲۹ى ياساى بىنەرەتى يەكيتىي سۆقىيەت داوا دەكەين:

۱- حيزىي ئىمە بەرەسى بناسن.

۲- بۆ پەرەستاندى حيزبەكەمان يارمەتىمان پى بكنە،

۳- ئىزن مەدەن سوپاى ئىران لە مەھاباد نزيك بىتەوہ.

۴- بەھۆى كاربەدەستانى جىگىرى يەكيتىي سۆقىيەت لە شارەكانى كوردستاندا، بەسەرۆك عەشیرەتە كوردەكان فەرمان بەدن كە بەكار و بارى خۆيان رابگەن و خۆ لەكارى سىياسى وەرئەدەن و داوا دەكەين ژمارەى مەئسورەكانتەن زىاد بكنە لە كوردستاندا.

۵- لە بارى كەرەسە و پىداووستىيەكانى فەننىيەوہ گرفتى ئىمە چارەسەر بكنە.

۶- دواى گەشە كردنى حيزىي ئىمە لە ھەرئىمەكانى سەرەدەشت، بۆكان، مياندوئاو، مەھاباد، شنۆ، نەغدە و ورمى دەمانەوئى كۆتايى بەدەسەلاتى ئىران لەو ھەرئىمانە بەپىين، بۆ گەيشتن بەو مەبەستە يارمەتىي پىوستمان بكنە.

۷- دەخوازين ئەو ھەرئىمانەى ئاماژەمان بۆ كردن بە كوردستانى ئازاد بناسرتن و بەھۆى كورده گەنج و خويندەوار و زاناکانى كوردستانى ئىران، عىراق و سوربەوہ دەولەتتىي كاتىي كوردى دامەزرى و دەسەلاتى ئابوورى و ئىدارىي ئەو ھەرئىمانە بگرتتە دەست.

۸- بەپىي بەندى پ مەدى ۲۴ى ياساى بىنەرەتى يەكيتىي سۆقىيەت داوا دەكەين، ئەو دەولەتە كاتىيە بەرەسى بناسن و ئەو بەبراى كۆمارەكانى يەكيتىي سۆقىيەت قەبوول بكنە و بىكەن بەئەندامى يەكيتىي سۆقىيەتى مەزن.

۹- بۆ ئازادكردنى ھەرئىمەكانى تری كوردستان داواى دارشتنى پلان لە لایەن يەكيتىي سۆقىيەتەوہ دەكەين.

۱۰- بۆ بەئەنجام گەياندى خالە باسكراوہكانى سەررو، داوا دەكەين دوو يان چەند راپۆرتكارى خۆتان رەوانەى لای ئىمە بكنە.

بە ناوى مرۆف دۆستىي و شارستانىيەتەوہ داوا لە دەولەتى مەزنى يەكيتىي سۆقىيەت دەكەين و ھىوادارىن بەچەشنى نەتەوہ لاواز و ستەم لىكراوہكان بروانىتتە گەلى كورد و لە دىد و مەرحەمەت و عدالەتى دنباداگرى سۆقىيەت دوور رانەگىرى.

بژى يەكيتىي سۆقىيەت لایەنگرى نەتەوہ چەوساوہكان

بژى مارشال ستالین سەركردهى وشيار و مېھربانى نەتەوہ چەوساوہكان

بژى پەيمانى براپەتىي نىوان كورد و كۆمارەكانى يەكيتىي سۆقىيەت

ئىدارەى ناوەندىي ژ. ك

كاربەدەستانى يەكيتىي سۆقىيەت لە تەواوى ماوہى پىتوہندىي خۆياندا لەگەل كۆمەلەى ژ. ك، ھەمىشە ھەوليان داوہ كۆمەلە دەست لە بىرى سەرەخوئىخوازانەى ھەلگىرى و لەگەل حيزىي تودەى ئىران، بۆ ديموكراتىزە كردنى ئىران ھەول بەدات. كاتىك ئەو وىستەى بۆ نەچووہتە سەر و رىبەرانى كۆمەلەى بۆ رازى نەكراوہ و زانىوبەتى ئەوان بەئامانجى حيزبەكەيان وەفادارن، شپوہى پىتوہندى خۆى لەگەل ژ. ك گۆرپوہ و ھەولى داوہ كۆمەلە ھەلوەشپىنى. كۆنسلوى سۆقىيەت لە ورمى لە راپۆرتى سالى ۱۹۴۵ یدا بەئىمزاى ھاشموف و عەلى ئەكبەروف دەنووسى:

«به دهستوری مۆسکۆ ئیمه له مانگی یونیییهوه پێوهندی خۆمان له گهڵ پارتی ژیکاف گۆریوه و له دیداره کانیاندا له گهڵ ناسراوه کانی کورد به پارێزهوه تیمانگه یاندوون، که بیروباوهری «سهربه خۆبی بۆ کوردستان» واقعگه رایانه نییه و پتر دوژمنانی گهلی کورد پشتیوانی لێ دهکهن و ههر ئهوانیش که متر له ههموو لایهک بێر له نازادی و سهربه خۆبی راسته قینهی گهلی کورد دهکهنهوه. بهمه بهستی باشتکردنی ژیانی گهلی کورد، ئیمه به ئه ندامانی پیشکه و تووخوازی پارتی ژیکاف پێشیار دهکهن، بۆ مافی یهکسانی کورد له چوارچێوهی یاسای ئێراندا له سههر بنچینهی دیوکراتییانهی ولات ههول بدهن. کوردهکانیش گهلیک جار له لایه ن سههرکرده کانی پارتی ژ.ک درۆیان له گهڵ کراوه و ژیکاف به ره به ره له بهرچاوی خه لک دهکهن (۱۰).

چالاکیه سه ره کییه کانی کۆمه له

کۆمه لهی ژیا نه وهی کوردستان له و کاته وه که ناوی کۆمه لهی نازادیخوازی کوردستان بووه و هه تا ده گاته رۆژی ۲۲ ی گولانی سالی ۱۳۲۲ هه - ۱۳ ی مای ۱۹۴۳ ز چالاکیه کی بهرچاوی نه بووه و میژووی خهباتی به و راپۆرتیه به ستراره ته وه، که ناراسته ی مۆلۆتۆف وه زیری کاروباری ده ره وهی یه کیته یی سۆفیه تی کراوه. کۆمه له له سه ره تادا به هۆی ته واو نه یینی بوونی زۆر له ناو خه لکدا ناوی نه بووه و ته نه نه ت ئه ندامانی شی ته نیا له گروپی بچووکی چه ند که سییدا یه کتریان ناسیوه.

کۆمه له دوای کۆبوونه وهی «قه لای سارمی» له ۲۲ ی گولانی سالی ۱۳۲۲ د، گه لیک چالاکیه ی زه ق و بهرچاوی نواندووه. هه رچه نه ده به شیکی له و چالاکیه یانه به شیوه ی ناراسته وخۆ ئه نجامیان گرتووه و بۆ جه ماوه ر روون نه کراوه ته وه، به لام له راستیدا ئه وانن که میژووی خهباتی کۆمه له پرشنگدار ده کهن. کۆمه له جیا له و هه نگاوانه ی که بۆ یه کیته یی کورد له هه موو پارچه کانی کوردستان هه لپی گرتووه و بۆ رزگاری کورد و تیکه خسته وهی خاکی لیکدا براهی کوردستان و دامه زراندنی ده ولته تی سه ره به خۆی کورد هه ولی داوه، له پله ی ریکخراوه یه کی نیشتمانی و نه ته وه یی کوردی ئه و سه ره ده می کۆمه لگای فیو دالی کوردستاندا که گه لیک کۆسپ و دژواری له پێش هه لسورانیدا هه بووه، کۆمه لیک چالاکیه هه بووه، که به ش به شه له جیتی خۆیاندا ئاماژه یان بۆ ده که م.

۱۰- ئه رشیشی وه زاره تی ده ره وهی رووسییه ی فیدراتیف، ئو ۳۰/ ۳۲۷ د / پ ۳۶۹، لاپه ره ی ۵۱-

چه ککردنی شاره بانایی مهباد

دوای هاتنی سوپای سوڤیهت بۆ ناو خاکی کوردستان، سوپا و ژاندارمیری و شاره بانایی و دهزگا پۆلیسییه کانی ئیران له مهباد، بۆکان، نهغه ده، شنۆ و پیرانشار رایانکرد، بهلام دوای ماوه یه کی کورت دهوله تی ئیران له سه ئیزنی رووسه کان شاره بانایی و فه رمانداریی مهبادی ده مه زرانده وه. ئەو دوو ده زگایه تا ۱۱/۲۶ / ۱۳۲۳ - ۲/۱۵ / ۱۹۴۵ له مهباد مانه وه، بهلام ئەم جاره به شیوه ی راسته وخۆ ده ستیان له کاروباری خه لک وهر نه ده دا و پیلانه کانیان به هۆی دوو به کریگیروای سه ره کیی خۆیان به ناوه کانی «قه رهنی ئاغای مامه ش» و «عه لی ئاغای دیوکری» (ئه میر ئه سعده) جیبه جی ده کرد. له په نای ئەو ده زگا حکومه تییا نه دا، خه لکی مهباد شورا یه کیان هه بوو که قازی محمه د سه رۆکایه تی ده کرد و مسته فا سو لتانیان، عه لی ریحانی، ئیبرا هیمی ئیبرا هیمیان (نه وجه وان)، محمه د ئه مینی شه ره فی، سه ید محمه دی سه ید نیزامی (سه ید پی ره) و چه ند که سی تر (۱) ئەندامی بوون. شورا سه ره ره شتی کاروباری شار و ئاسایشی خه لکی شاری له ئەستۆ گرتبوو.

پنشته ره به شی ئامانجی کۆمه له ی ژ. کدا، ئاگاداری هاتنی «خه لیل فه هیمی» و ده زیری کاریی ئیران بۆ مهباد بووین. هه ره ک بینیمان ناویرا و رۆژی ۱۴ ی یانواری سا لی ۱۹۴۴ - ۲۴ ی به فرانباری ۱۳۲۲ سه ردانی مهبادی کرد و چاوی به ئیبرا هیمی ئیبرا هیمیان (نه وجه وان) نوینه ری هه یه تی ناوه ندی کۆمه له که وت. خه لیل فه هیمی جیا له دیتنی نوینه رانی ژیکاف و ژماره یه کی تر، سه ردانی گوندی «قومقه لا» له شانزده کیلۆمه تری باکوری مهبادی کردوو و له مالی که ریم ئاغای که ریمی بابی جه عفه ر ئاغای که ریمی یه کبک له چوار ژه نرا له کانی کۆماری کوردستان، ژماره یه ک سه رۆک عه شیره تی ناوچه شی دیوه. فه هیمی له و دانیشه تنه دا به لئینی ناردنی قه ند و شه کری به سه رۆک عه شیره ته کان داوه.

دوای گه رانه وه ی فه هیمی، رژی می ئیران قه ند و شه کر ده نی ریتته مهباد و له ناو سه رۆک

۱- جیا له قازی محمه د، ئەوانی تر ئەندامی کۆمه له بوون.

عه شیره ته کانی لایه نگرییدا بلاویان ده کاته وه، که ئەمه ده بیته هۆی به رزکردنه وه ی ناره زایه تی له ناو جه ماوه ری خه لکدا. له بهر ئەوه، گو قاری نیشتمان چه ندان شیعر و وتاری جو راجۆری له سه ر بلاو ده کاته وه، تا سه ره نه نجام حکومه تی ئیران رازی ده بی ئه رکی بلاو کردنه وه ی قه ند و شه کر به ئیداره ی مالییه ی مهباد بسپیتر.

دابه شکردنی قه ند له لایه ن حوسینی فروهه ر به رپرسی جیره به ندی ئیداره ی مالییه ی مهباد بووه، له گه ل کارمه ندانی تری ئەو ئیداره یه، ده بیته خو راکی پرو پاگه نده ی فه رماندار و شاره بانایی مهباد دژی ژ. ک و ده یانه وی ئەندامانی کۆمه له به به رتیل وهر گرتن تا وانبار بکه ن، که حوسینی فروهه ر و عه زیز خانی کرمانج به نوینه رایه تی کۆمه له رۆژی ۲۶ ی رتیه ندانی ۱۳۲۳ - ۱۵ ی فیه رواری ۱۹۴۵، خه لک له مزگه وتی هه باس ئاغای شاری مهباد کۆ ده که نه وه و ده رباری به سه ره اتی نه ته وه ی کورد و زو لم سته می رژی می داگیر که ری ئیران قسه یان بۆ ده که ن و دژی گه رانه وه ی ده زگای فه رمانداریی و شاره بانایی رژی می ئیران بۆ مهباد و ده ستتیه وردانیان له کار و ژیا نی رۆژانه ی خه لک، هه لویت ده گرن و بۆ چه ککردنی شاره بانایی به ره و ئەو بنکه یه پیتش خه لکه که ده که ون. خه لک به دروشمدان ری ده پتون و هه رکه ده گنه بهر شاره بانایی هیتش ده که نه سه ر ئەو بنکه یه و چه کی ده که ن (۲).

له و هیتشه دا پینچ پاسه وان و هاوولا تییک به ناوی «عه بدو لالی مینه خالندی» ده کو ژرتن و سه رۆکی شاره بانایی مهباد به ناوی سه رگورد قوربانی، که کوردی خه لکی کرمانشان بووه، له گه ل پاسه وانه کانی تر را ده که ن. «عه بدو لالی مینه خالندی» به ده ست پۆلیسیکی کورد به ناوی «عه بدو لالی خانه خه میر» گیانی له ده ست دا. عه بدو لالی خانه خه میر دوای ئەو جنایه ته ی په نا بۆ یه که کانی سوپای ئیران له سه قز ده بات و له شه رساریان هه رگیز نا گه ریتته وه مهباد (۳).

هاوکات له گه ل چه ککردنی شاره بانایی، فه رمانداری مهبادیش که ناوی «سه ره عولقه له م» بووه، را ده کات و شار به ته واوی ده که ویتته ده ست شو رای شار که

۲- به شیک له راپۆرتی نیرا و بۆ سکرتری کۆمیته ی ناوه ندی حیزی کۆمونیست گ. م. دیمیترو ف له ۱۲ ی ئۆکتۆبه ری ۱۹۴۵، له ئه رشیفی ناوه ندی هه لگرتن و لیکۆلینه وه ی به لگه نامه میژووییه کانی سه رده م.

۳- ئاله کۆک، ل ۲۶-۲۷، نووسینی غه نی بلوریان، کۆکردنه وه و ئاماده کردنی نووسه ری ئەم کتیه.

زۆربه يان ئەندامى كۆمەلەى ژ.ك بوون. ئىنجا لەسەر داواى شوراي شار رووسەكان «كۆمەلەى پىتوهندىيەكانى فەرھەنگىيى سۆڧىەت» لە مەھاباد دادەمەزرىتن و ئەفسەرىكى سىياسىيى تازەربايجانى رووسىيە بەناوى «ماژور عەبدوللا تۆف» دەكەنە لىپرسراوى ئەو بىكەيە.

هەوالى چەككردنى شارەبانى مەھاباد لە دوو تىلگرافاندا بەرچاودەكەوى كە قەرەنى ئاغاي مامەش لە سندوس و ئەفشار پەنا لە ميانداووەو بە فەھىمى وەزىرى راويزكارى ئىيران و بەرپتوہبەرايەتى شارەبانى ئىيرانىيان نارووە. ئەفشار پەنا راىگەياندووە كە شارەبانى مەھاباد كاتزمير چواری ئىوارى رۆژى ۲۶ى رپبەندانى ۱۳۲۳- ۱۵ى فېبرواری ۱۹۴۵ بەھاندانى كەسىك بەناوى عەزىز دەستىبەسەرداگىراو. هەردوو تىلگراف لە لاپەرەكانى ۱-۸ى رۆژنامەى كوھستانى ژمارە يەكەمدا بلاوكرانەتەو. حوسىنى مەدەنى لە كىتیبى (كوردستان و ستراتىژىي دەولەتان، بەرگى دووھەم) و بەزادى خوشحالى لە كىتیبى (قازى محەمەد و كومار لە ئاوتىنەى بەلگەنامەكاندا) كەلكيان لەو بەلگەنامەيە وەرگرتووە. چونكە لە تىلگرافى قەرەنى ئاغاي مامەشدا چوونىەتى راكردنى فەرماندارى مەھابادىي تىدا تۆمار كراو بەپىتوېستەم زانى تىلگرافى ناوبراو جارىكى تىرش بنووسمەو:

تىلگرافى قەرەنى ئاغاي مامەش لە سندوس ۲۳/۱۲/۱

بۆ جەنابى ئاغاي فەھىمى وەزىرى مشاوير

رۆژى ۲۳/۱۱/۲۶ كابرايەك بەناوى عەزىز خانى بەگزادە ئامۆزای ئەحمەد خان كە ئەويش لە ھاوکارانى حەمە رەشىد خانى بانە بوو و ئىستا لە خاكى عىراقە، لە مەھاباد كۆمەلەيكي زۆر لە رەش و رووتى شار لە دەورى خۆى كۆدەكاتەو و دژى دەولەت و بەرپرسانى دەولەت قسەيان بۆ دەكا و دوايى هيرش دەبەنە سەر بەرپتوہبەرايەتى شارەبانى مەھاباد. پىنج پاسەوان دەكوژن و بىكەى شارەبانى تالان دەكەن. خەربىكوون پەلامارى فەرماندارىي مەھاباد و سەرۆكى دەزگا دەولەتییەكانىش بەدەن. بەختەوہرانە ئامۆزاکانم ھەمزاغا، حەسەن ئاغاي ئىلخانى، حەمەد ئاغا و براكانى عەولاغا سەرۆكى عىلى مەنگوپ، حوسىن ئاغاي ئامۆزای باپىراغا، براياغا برای عەلى ئاغاي نەوزەرى كە ئىستا لە تارانە لەگەل حەمەدەمىن ئاغا و قەرەنى ئاغاي سىرنى كە بۆكارى شەخسى ھاتبوونە مەھاباد،

دەستبەجى بلاوہ بەعەزىرخان و ئاژاوەگىران دەكەن. ئىزن نادەن فەرماندار و دەزگا دەولەتییەكان زىانىان پىبگات. فەرماندارىش ھەر رۆژى ۲۶ داواى يارمەتى لىكردم، ھەرچەندە لەلايەن دەولەتەوہ فەرمان بەمن نەدرابوو، بەو حالەش دەستبەجى ئەوہى لە دەستم ھات ئەنجامدا و فەرمانم بەعەشاپرى مامەش، گەورك و پىران دا لە بەرامبەرياندا راوہستن و ئەگەر جارىكى تر عەزىز خان ئەو كارانەى دووپات بكاتەوہ، بەگوللە وەلامى دەدەينەوہ. بەجەسارەتەوہ پىتان رادەگەيەنم كە دوو سال بوو ئەمنىيەتى شارى مەھاباد بەمن و ئاگانانى مەنگوپ و گەورك سپىرايوو، بەلام دوكتۆر (مەرزبان) كە بەپەلەى پارىزگارىي ورمى گەيشت، تەنيا بۆ قازانجى خۆى ئەو وەزەى تىكدا. كورەكەم (عەزىز) پىشىنەى منتان پى رادەگەيەنى. ئىستا وەزەى مەھاباد، ئىدارەى فەرماندارى و ئىدارەكانى دىكەى دەولەت زۆر خراپە. ئەگەر كاربەدەستانى دەولەت زۆر زوو رىگا چارەبەك بۆ ئەو وەزەى نەدۆژنەوہ، مانەوہى مووچەخۆرانى دەولەت زۆر دژوار دەبى و لەوانەيە كىشە و دژوارىي دىكەشى بەدواوہ بى.

قەرەنى ئاغاي مامەش (۴)

حكومەتى ئىيران لىژنەيەك لە چەند فەرماندەى سويا و بەرپتوہبەرايەتى دابەشكردنى ئازوقە لە تەورپزەوہ رەوانەى مەھابادى دەكات كە لە چۆنىەتى چەككردنى شارەبانى مەھاباد بكوئەنەوہ. لىژنەى حكومەت حوسىنى فروھەر بەتاوانبارى سەرەكى ئەو رووداوہ دەزانى و رادەگەيەنى: حوسىن فروھەر ناسراو بەحوسىنى زىرنگەران بەرپرسىارى دابەشكردنى ئازوقە بوو لە مەھاباد. ناوبراو بەقەبلاندى سجىلى قەلب لە دابەشكردنى كۆپىنەكانى ئازوقەدا زۆرى فىل كرووہ. ناوبراو بۆ ئەوہى كە پىش بەئاشكرايونى رىسوایى خۆى بگرى، لە دەرفەت كەلكى وەرگرتووە و ژمارەبەك چەكدارىي بەپارە لە دەورى خۆى كۆ كرووہتەوہ و چوار ھەزار تەنى داوہ بەكەسىك كە ناوى عەزىز خانە و گوايە شەرىكى بوو و بەو شىوہيە پلامارى شارەبانى داوہ كە بەلگە كۆكراوہكان دەربارەى فىلكردەكانى لەناو بەرى(۵).

۴- رۆژنامەى كوھستان، ژمارە ۱، لاپەرەكانى ۱-۸

۵- رۆژنامەى كوھستان ژمارەى ۲، رووداوى مەھاباد لاپەرەى ۴

دهوله تی ئیران دواى چهككرانى شارهبانىی و پاكردنى «سهربعولقه له م» له مهباباد، بۆ نهوهی پیتوهندیی مهباباد به تاران و ورمی وه نه پچرئ، له سهه داواى قهره نی تاغای مامهش كه داواكاربییه كه ی له تیلگرافی سه روودا ئاشكرا ده بی، ئه میر ئه سه ده ده كاته فه رماندار و له جیبی سه ربعولقه له می داده نی. عه لی ئاغا به ۳۰۰ په عیه تی چه كداری خو ی به ناوی «انتظاماتی عشا ییری» له مهباباد جیتگیر ده بی. عه لی ئاغا فه رماندار بۆ نه وه ی چه كداره كانی له ناو خه لكدا بناسرینه وه، قۆلبه ندی سپییان له قۆل ده كات و له بهر نه وه، خه لك پتیان ده لئین قۆل سپی (۶).

پژیمی ئیران به و هیوا یه عه لی ئاغا ی کرده فه رماندار، كه ناو براو بتوانی له ناو خه لكدا خو ی پاكردی، به لام چونكه ئه میر ئه سه ده پیتشتر به پیاوی رژیم ناسرابوو و دژی به رژه وه ندیییه كانی خه لك و كۆمه له ی ژبان وه ی كوردستان جوولا بووه وه، زۆر زوو په ته ی كه وته سه ر ئاو و به هۆی ده رگی ربوونی له گه ل ئه ندامانی سازمانی جه وانانی كورد (۷) به سه ره كایه تییه غه نی بلوریان، كه وته بهر هروژمی خه لك و به فه رمانی ماژور عه بدوللا ئۆف لپرسراوی كۆمه له ی پیتوه ندیییه كانی فه ره نه گیبی سو قییه ت له مه باباد شاربه ده ر كرا. دوا ی ده رچوونی عه لی ئاغا و چه كداره كانی له مه باباد، ئه و شاره تا گه رانه وه ی سو پای ئیران و روخانی كۆماری كوردستان به ده ست نو پنه رانی خه لكه وه بووه.

گۆفاری نیشتمان

كۆمه له ی ژبان وه ی كوردستان با یه خییکی تایبه تییه به نووسین و بلاو كرده وه ی گۆفاری، پۆژنامه و كتیب داوه و خه باتی پۆشنییری و كاروباری پاكه یان دی گشتییه وه ك رادیو و خه باتی شانۆگه ربی زۆر بۆ گرنگ بووه. كاتیک مرۆف ده روانییه ته دۆخی ئه وكاتی كوردستان، به و ئاكامه ده گات، كه ئه و هه نگاوانه ی ژیکاف بۆ گه شه پیدانی بییری نه ته وه یی و هۆشیار كرده وه ی خه لك زۆر گرنگ و به جی بوون.

یه كیك له بلاو كراوه كانی كۆمه له، گۆفاری نیشتمان بووه، كه دوا ی تپیه رپوونی دوو مانگ به سه ره كۆبوونه وه ی ۲۲ ی گۆلانی سالی ۱۳۲۲-۱۳ ی مای ۱۹۴۳ ز قه لای سارمیدا بلاو كراوه ته وه. نیشتمان سه ره تا له ته ورتیز و له چاپخانه یه ك كه خاوه نه كه ی ئه رمه نی بووه، چاپ كراوه و له كوردستان بلاو كراوه ته وه و دوا ی به ده سه ته یینانی چاپخانه یه کی ده ستی، له لایه ن هه بیته تی ناوه ندیی ژیکافه وه، سی ژماره ی دوا یی له مه باباد چاپ و بلاو بووه ته وه. به م جۆره، نیشتمان ته نیا نو ژماره ی لی چاپ كراوه. دوكتۆر جه مال نه به ز شه ش ژماره ی گۆفاری نیشتمانی كۆكردووه ته وه و به بۆنه ی تپیه رپوونی چل سال به سه ره گۆفاری نیشتماندا، له كتیبیكدا به ناوی «گۆفاری نیشتمان- زمانی حالی كۆمه له ی ژیکاف و ئیدیلۆژی هورده بورژوا ی پۆشنییری ناسیۆنالیست له كوردستاندا» سالی ۱۹۸۳ بلاوی كرده ونه ته وه. هه ره ك له پیتشه کییه ئه م كتیبه دا پامگه یاند، من سی ژماره كه ی تری گۆفاری نیشتمانم له لایه ن دوكتۆر ئه میری حه سه نه پور و كاك حه سه نی قازیبه وه پیتگه یشتووه، كه له سه ر ئیزنی خو یان له پاشكۆی ئه م كتیبه دا بلاوم كرده ونه وه.

نیشتمان گۆفاری هه ره ده وله مه ندی سه رده می خو ی بووه له كوردستاندا. ده یان با به تی به نرخی كۆمه لایه تی، سیاسی، ئه ده بی و پۆشنییری تیدا بلاو كراوه ته وه. خو ی له دووبه ره کی نانه وه و ئاژاوه خسته نه ناو نه ته وه ی كورد پاراستووه. گۆفاری یه كی هانده ری بییری نیشتمانی و نه ته وه یی بووه و له ریتگای گه شه پیدانی بییری نه ته وه ییدا پۆلی به رچاوی گیتراوه. به ره له ستی هه موو داگیركه رانی كوردستانی كرده وه. بۆ په ره رده كرنی زمانی كوردیی هه ولئ داوه و بۆ یه كه م جار له میترووی ئه ده بیاتی كوردیدا، ناوی مانگی

۶- ئاله كۆك، لاپه ره ی ۲۹، نووسینی غه نی بلوریان، كۆكردنه وه و ئاماده كرنی نووسه ری ئه م كتیبه.

۷- هه مان سه رچاوه لاپه ره ی ۳۱

بەياننامەى ۱۳۲۲ى رۆزى ۲۵ى مانگى سەرماوەزى سالى ۱۳۲۲

بەناوى يەزدانى گەورە و بەرزى بى ھاوتا!

ھەميشە بىروباوەرى تازە ئەبىتە ئامانجى تىرى بەر بەرەکانىيى خاوەندانى بىرى كۆن و مېشكە رزبەکان.

رۆژتېكى ئېمە ئەم كۆمەلەمان بنىاد نا دەمانزانى لەم دەستورە گشتى و تەبىعەيە رزگار بوغان نىيە؛ درەنگ يا زوو لە جەنگەى كارکردندا ئەبىنە نىشانەى لۆمە و تومانجى ھىندىك لە كوردە بى تعصب و كۆنە پەرەستەکان، بەلام نەماندزانى لە چى رېگايەكەو بەلامارمان ئەدەن.

بلاوکردنەوى چاھە نىيەکانمان (مطبوعات) ئەم ئىشكەلەى ھەلگرت، ھىندىك لە خاوەندانى (مال و مقام)، كە پېشكەوتنى ئېمە و پاشكەوتنى خۆيان لە پىزىكدا ئەدەت دەستيان كرد بە پروپاگەندە كە كۆمەلەى ژ. ك كۆمەلەى شىووعى (بولشوبىك) يە و بەناوى كوردايەتییەو كار ئەكا، بۆ دروستکردنى ھەموو چەشنە بەرھەلستىك لە رېگاي پېشەو چوونى ئېمە دا بەھەموو ھىزى خۆيان كۆششتيان كرد، بەلام بىكەلگ و سوود بوو، چونكە مەردوم وەك ئەوان لىكيان دابوووە نەزان و نا تىگەيشتوو نەبوون و ئېمەيان زۆر چاك ئەناسى و ئەيان زانى ئامانجى ئېمە خۆشى ژيانى ھەموو كوردبەكە.

لەبەر ئەمە تىرى ئەم برا خۆشەويست و كۆنە پەرەستانە لەباتى جەرگى كۆمەلەى ئېمە و بەردى قبوول نەکردنىيى جامەكەوت و گەراوہ بۆ سىنەى پىر كىنەى خۆيان و دەست و پىتوھندىيان، لەناو مەردومدا بى قەدر و ئىحترام بوون. ئەمەبە دوايى تالوكەكردن لە كارەكاندا، ئەمەبە نەتېجەى بى مېشكى و نەزانى. ئەم براخۆشەويستە دەبوو بزەن كە چۆن ھەتاو ھەميشە لەژىر ھەوردا نامىنەتەو، ھەروەھا درۆ و دەلەسەش لە بارى دانىە كە رووى رووناكى حەقىقەت و راستىيى بپۆشەيت. ئېمە ئارەزوومانە دىسان ھەرچى لە تواناياندا ھەبە بۆ بەرەست كردنى پېشكەوتنى ئېمە كۆششت بکەن تا نىرووى مەعنەوى كۆمەلەيان چا و پى بکەوئیت.

بژى كورد و كوردستان بەسەرەستى و سەرەخۆيى

ھىتەتى ناوھندىيى كۆمەلەى ژ. ك (۱)

۱- گۆڤارى نىشتمانى ژمارەى ۳ و ۴، لاپەرەى ۹-۱۰، سالى يەكەم سەرماوەز و رېبەندانى ۱۳۲۲.

كوردبى داناوہ. نىشتمان شوئىيى تايبەتى ھەبوو لەسەر لاوان و ژنان و دژى ئەو ژمارە دەرەبەگانە راوہستاوہ كە بۆ قازانجى خۆيان و بەوہرگرتنى قەند و پارە لە رۆژىيى داگيركەرى ئىيران دژى بزوتنەوہى كورد پىلانيان گىراوہ. جيا لەوہ، نىشتمان دژى كارى ناحەزى وەك قومارکردن و مەپخواردنەوہى زۆر و جگەرەكىشانى لە رادە بەدەر بووہ و خەلكىيى زۆرى ھۆشياركردووەتەوہ، كە ئاگادارى سلامەتییى خۆيان و ولاتەكەيان بن. نىشتمان ھەروەھا شىعەرى بەسۆزى ولاتپاريزىيى تىدا چاپ كراوہ و فېرگەى خۆتندەوارکردنى خەلك بووہ و دەيان ولاتپاريز و نىشتمانپەرەرى وەك ھىمن، ھەژار، حەقىقى، خالەمىن، سەيد تاهېرى ھاشمى ... ھتدى پىگەياندووہ، كە ئىستا ھەرچەندە بۆخۆيان لە ژياندا نىن، بەلام نووسىنەكانيان خۆتندنگەى رۆلە نىشتمانپەرەرىكانى كوردستانن.

نىشتمان تەنيا لە رۆژھەلاتى كوردستان بلاونەكراوہتەوہ، بەلكوو بەرپىگاي ئىدارە محەلەيىەكانى كۆمەلەوہ سنوورى دەستكردى بەزاندووہ و سەرى بەمالى ھەموو ئەو نىشتمانپەرەرانەدا كوردووہ، كە تاسەى خۆتندەوہ و نووسىنى كوردبىيان ھەبووہ. ھەيئەتى ناوھندىيى ژ. ك لە خالى دووى نامەى رۆژى ۵ رەزبەرى ۱۳۲۳-۲۷ سىپتەمبەر ۱۹۴۴ىدا بۆ حەسەنوف سەركۆنسوولى يەكيتىيى سۆڤىەت لە شارى تەوريزى نووسىوہ:

ھەر ژمارەى نىشتمان لە كوردستانى عىراق ۵۰-۶۰ دەست دەكات و نرخى گەبىشتووہتە يەك دىنارى عىراقى، كە دەبىتە ۱۳ قرانى ئىيران.

نىشتمان ھەر لەو كاتەدا كە لای نىشتمانپەرەرانى كورد خۆشەويست بووہ و لە ھەموو پارچەكانى كوردستان پىشوازيى لىكراوہ، لە ھەمان كاتىشدا دوژمنە داگيركەرەكانى كوردستان ئەويان بەنەياري خۆيان زانىوہ و دەيان پىلانيان دژى دارىشتووہ و بۆ دۆزىنەوہى چاپخانەكەى ھەوليان داوہ و ويستوويانە پىش بەچاپ و بلاوکردنەوہى بگرن. تەنيا داگيركەرەرانى كوردستان، نىشتمانيان بەدوژمنى خۆيان نەزانىوہ، بەلكوو لەم بابەتەوہ كە نىشتمان ھەولى گەشەكردنى كۆمەلەى كوردەواربى داوہ، كەوتووہتە بەر تانە و تونانجى ژمارەيەك دەرەبەگ و كۆلكە مەلای كۆنە پەرست و پروپاگەندەى ژاراوييان دژى بلاوکردووەتەوہ و كاربان گەياندووہتە جىبەك كە ھەيئەتى ناوھندىيى كۆمەلە ناچار بووہ لە ۲۵ سەرماوەزى سالى ۱۳۲۲دا، بەياننامەى خوارووہ دەربارەى ئاكارىيى ئەوان بلاوكاتەوہ و گازەندە لە رەفتارى ناپەسەندى ئەوان بكات.

دوژمنه داگیرکهرهکان که نه یانتوانیووو چاپخانهی نیشتمان بدوژنهوه و دهستی بهسهردا بگرن، کهوتوونه کۆنترۆلکردنی رینگاکان و ویستوووبانه لهم رینگایهوه پیش بهبلاوکردنهوهی نیشتمان بگرن و نههیتلن بهدهست خوێنهرانی بگات. ههیهتهتی ناوهندی کۆمهله دژی ئەم کردهوهیهی دوژمن ههلوێستی گرتوه و ئەو دوو بهیانهی خوارهوهی بلاو کردووتهوه:

بهغدا

له ژماره‌ی پیشوویدا لهژێر ناوی تاران- ئانکارا هیندیک لهم جهور و ستهمه‌ی که له لایهن تورک و ئێرانیه‌کانهوه له کورد کراوه نووسی بوو داواشمان لیکردبوون که له رادیۆ و رۆژنامه‌کاندا وه‌لامان بدهنهوه، به‌لام وه‌کوو ئیداراتی ئیمه پێیان راگه‌یاندووین ئەم دوو حکومه‌ته بیداد و سته‌مکارانه له جیاتی بیرکردنهوه لهم داوایه‌ی ئیمه و پیکه‌یتانی کهوتوونه سه‌روکاری دیتنهوه‌ی چاپخانه‌ی ژ. ک. ئیمه موژده‌یان ئەدینێ ئەگه‌ر توانیان پیشی بلاووونوه‌ی تیشکی هه‌تاو بگرن ئینجا ده‌شتوانن چاپخانه‌که‌ی ئیمه‌ش ببیننهوه چونکه کۆمه‌له‌ی ژ. ک به‌هیمه‌تی گه‌نجانی وریای خۆی ئیستا له به‌شی زۆری پارچه‌کانی کوردستان ده‌ستی ده‌روا و ده‌توانی له که‌مترین وه‌ختدا گه‌وره‌ترین شت بو‌ دوورترین جێگه‌ی کوردستان ره‌وانه‌ بکات. ئەوا ئەو جار ه‌ش حکومه‌تی به‌غدا هۆشیارده‌که‌ینهوه که وه‌ک ئێران و تورکیا نه‌کا، بزانی کورد لهم بیست ساله‌ی دواییدا چه‌ندیان بو‌ حکومه‌تی عێراق که‌لک بووه. چاکه‌بیه‌کی ئیمه تا ئیستا کردوومانه ئەم هه‌موو سه‌روه‌ت له به‌رامبه‌ر و سه‌رچاوه‌ی ئابووری و لاته‌که‌مان داوه‌ته ده‌ستیان نه‌وتی که‌رکوک وه‌کوو له خاکی عه‌ره‌به‌کاندا بی ئیستفاده‌ی لی ده‌که‌ن خه‌راپه‌مان نه‌ده‌نهوه داوای کورده‌کان به‌چاکی ته‌ماشای بکه‌ن و بۆیان پیک بێنن خۆیان نه‌که‌نه نیشانه‌ی تیری ئیمه ئەگه‌ر ئەوانیش بیانوی چاپخانه‌ی ژ. ک ببیننهوه ئەبێ و شتریک بێنن ده‌ستی به‌کلکی بگرن رای بکێشن بیگه‌به‌ننه زه‌وی ئینجا ئەگه‌نه ئامانج. دیسان ئیمه ده‌مانه‌وی تاران- ئانکارا و به‌غدا وه‌لامی ئیمه بده‌نهوه به‌رادیۆ و رۆژنامه ئەو کوردانه‌ش که مه‌ئموری دیتنهوه‌ی جێگای چاپخانه‌ی ئیمه‌ن ئەگه‌ر تا ٤٨ سه‌عات دوای خوێندنه‌وه‌ی ئەم ژماره‌یه ده‌ست لهم کاره‌ بی شه‌رفانه‌ی خۆیان هه‌لنه‌گرن وینه و تاریخی ژبانیان چاپ ئەکه‌ین^(٢).

به‌یانی دووه‌می هه‌یه‌ته‌تی ناوه‌ندی ژ. ک

ئەو ئاگایانه‌ی له عێراق و ئێران بۆمان هاتوه نیشان ده‌ده‌ن ئەو دوو حکومه‌ته دیکتاتۆر و ئیستعماربانانه له پیشکه‌وتنی کۆمه‌له‌ی ژ. ک و بلاووونوه‌ی گوواری نیشتمان کهوتوونه ترس و له‌رزوه؛ بو‌ پیشگیری عملیاتی ئیمه بریاربان داوه نه‌هیتلن «نیشتمان» ده‌ریچیت. له شارانی: هه‌لوێر، سلیمانی، به‌غدا، کرماشان و سنه، چاپخانه‌کانیان پشکنیوه بالۆیزی ئێران له «به‌غدا» راسته‌وخۆ نامه‌یه‌کی بو‌ حاکمی به‌کێک له شارانی ئێران نووسیوه که گوايه ناوچه‌ی «ژ. ک» و ئیداره‌خانه‌ی نیشتمان لهم شاره‌یه لازمه که‌شف و پیشی بگیریت. گوواری خوشه‌ویستی گه‌لاوێژ که به‌پۆسته بو‌ ئێران ده‌چوو له‌لایهن «پۆسته» ی ئێران رده‌ی کرد... له مقابلی ئەم کاره په‌سته‌ی حکومه‌تی ئێراندا ئیستا (پۆسته‌ی «ژ. ک») بو‌ زۆر شارانی کوردستانی ئێران گه‌لاوێژ، نیشتمان، رۆژانوی و روناھی ده‌با و ئیرتباتی نیوان دوو پارچه‌ی کوردستان حیفظ ده‌کات.

ئەگه‌ر حکومه‌تانی ئێران و عێراق به‌عملیاتی ئیمه رازی نین لازمه ده‌گه‌ل حکومه‌تی ئستعماری تورکیا بو‌ ئیجراکردنی په‌یمانی شومی (سه‌عد ئاباد) کۆنفرانسیک بگرن ئەما لازمه له پیشدا بزانی دنیای ئازادی ئیمرو بو‌ ئەم کاره که‌وبینه‌بیکه له ریتوشینی فاشیسته نه‌گه‌سه‌کان ئیجازه‌یان ده‌دا!^(٣)

کۆمه‌له‌ بێجگه له گو‌قاری نیشتمان، رۆژنامه‌ی هه‌فته‌ی «مرۆ Miriv» تایبه‌تی ئەندامان له‌لایهن بێژهن ٢ (زه‌بیحی) و «دیاری کۆمه‌له‌ی ژ. ک بو‌ لاوانی کورد» و دوو رۆژ ژمیری تایبه‌تی کۆمه‌له‌ بو‌ سالی ١٣٢٢هه- ٤٣-١٩٤٤ و سالی ١٣٢٣هه- ٤٤- ١٩٤٥ از بلاوکردووتهوه. دیاری کۆمه‌له‌ی ژ. ک بو‌ لاوانی کورد بریتیه‌ له: «دیاری مه‌لا محمه‌دی کۆبی» که ئەم هۆنراوه‌یه‌ی خواره‌وه‌ی بێژهن ٢ (زه‌بیحی) ی له لاپه‌ره‌کانی ١٤-١٥ هه‌لکێشراوه:

سه‌یاحه‌ت که‌ن بچن بوو سووه‌تستان
بزانی چون به‌خیرائی هه‌لستان
له قه‌ومی روس چه‌ ظلمیکی ئەکرد (چار)
هه‌موی زه‌هری ئەخوارد ملت به‌ناچار

٣- گو‌قاری نیشتمانی ژماره‌ی ٧، ٨ و ٩، لاپه‌ره‌ی ١١.

٢- گو‌قاری نیشتمان ژماره‌ ٥، لاپه‌ره‌ی ٢٣-٢٤، ریتبه‌دانی ١٣٢٣.

له پر (له نین) هه‌لستا وهک دلیران بناغهی ظلمی چاری کرد ویران بنای نا ده‌وله‌تیکی سۆسیالیست له ناوی برد به‌جاریک ئیمپریالیست له‌ناو کۆمه‌ل به‌زوری ده‌رکرا (خان) به‌تیلا (به‌گ) خرایه به‌ندو زیندان به‌مه‌حضی هه‌لکرانی به‌یره‌قی سوور له‌ناو خه‌لکا نه‌ما فیتنه‌و شه‌ر و شوور ته‌له‌رزیت کاکی (ئاغا) وهک بنی ئاو که‌ الای سوورو الی دیتته به‌رچاو ته‌ماشاکه‌ن له‌ مه‌یدانی هه‌راو شه‌ر چلۆن سه‌ربازی سوور؛ نازاد و دلاوه‌ر شه‌و روژ بی ووجان وا تی‌ ته‌کوژن له‌ جه‌به‌هی شه‌ر ته‌لی شه‌ریه‌ت ته‌نوژن به‌ فه‌رمانی ستالین: پیای شه‌رکه‌ر ته‌ده‌ن به‌ریا هه‌موو نه‌یروی هی‌تله‌ر به‌یانی بلبلی سووتاو له‌بو‌گول و هه‌ها ته‌یخوینی به‌دلسوزی له‌سه‌ر چل

کۆمه‌له‌ بو‌یه‌که‌م جار له‌ میژووی نه‌ته‌وه‌ی کورددا ناوی مانگی کوردیی بو‌ روژمه‌یره‌کانی داناوه، که‌ بریتن له: خاکه‌لیوه، بانه‌مه‌ر (گولان) و جوژه‌ردان بو‌ وه‌رزی به‌هار؛ پوشپه‌ر، گه‌لاوێژ و خه‌رمانان بو‌ وه‌رزی هاوین. ره‌زه‌ر، خه‌زه‌لوه‌ر و سه‌رماوه‌ز بو‌ وه‌رزی پاییز؛ به‌فرانبار، رێبه‌ندان و ره‌شه‌مه‌ بو‌ وه‌رزی زستان؛ «گولبێرتیک له‌ دیوانی حاجی قادری کۆبی» بلبلی نیشتمانی کورد و «ده‌سته‌ گولتیک کی جوان و بو‌نخۆش له‌ باغی نیشتمانپه‌روه‌ری» دا، که‌ ته‌ویش بریتیه‌ له: چه‌ند پارچه‌ شیعری لاوێکی ۲۶-۲۷ ساله‌ی ناوچه‌ی موکریان، که‌ نه‌یویسته‌ ناوی بلاو‌بکرتیه‌وه، له‌ گه‌ل هۆنراوه‌یه‌کی حه‌سه‌نی سه‌یف القضا، هۆنراوه‌یه‌کی خاله‌مین و هۆنراوه‌یه‌کی سه‌ید تاهیری هاشمی ته‌ندامی

کۆمه‌له‌ له‌ کرماشان. ناوی مانگه‌ کوردیه‌ داناوه‌کانی ژ. ک رمزی خه‌بات و بزوتنه‌وه‌ی ته‌م ریک‌خراوه‌یه، که‌ به‌پیتی ئاو و هه‌وا‌ی سه‌روشتی کوردستان داناوان و بی‌جگه‌ له‌ ناوچه‌کانی دیاره‌کر، جه‌زیر، موسل، که‌رکوک، خانه‌قین، قه‌سری شیرین و نیلام به‌گشتی هه‌موو شار و گونده‌کانی کوردستان و به‌تایبه‌تی ناوه‌ندی کوردستان ده‌گرته‌وه. کۆمه‌له‌ی ژ. ک له‌سه‌ر رووبه‌رگی روژمه‌یره‌کانی په‌یامی هه‌یه‌ته‌تی ناوه‌ندیی بلاو‌کردووه‌ته‌وه و نووسیویه‌تی:

الله

به‌ یارمه‌تی و ناوی خوی به‌رز و گه‌وره‌ی بی‌ هاوتا
بژی سه‌رۆک و کورد و کوردستان و هیوا
روژ ته‌ژمه‌یری تایبه‌تی کۆمه‌له‌ی ژ. ک بو‌ سالی ۱۳۲۲
سالی ۶۳- ۱۳۶۲ هجری- سالی ۴۴- ۱۹۴۵ میلادی

په‌یامی کۆمه‌له‌ بو‌ دایکی نیشتمان

ئه‌ی دایکی نیشتمانی کورد دلنیا به‌ ته‌ندامه‌کانی کۆمه‌له‌ی ژ. ک ناله‌ی ده‌روونی و سکالای تایبه‌تی تو‌ به‌هه‌موو ناوچه‌کانی کوردستانا بلاو ته‌که‌نه‌وه، لاوه‌کان بو‌ خزمه‌تی تو‌ هان ته‌دن. به‌هه‌موو کوردیکی نیشتمانپه‌روه‌ر رانه‌گه‌یه‌نین که‌ دنیا‌ی ئیمرو دنیا‌ی شارستانیتی و تمدنه‌.

ته‌وه‌ندی له‌ توانایاندا بی‌ت به‌بروسکه‌ی زانست و خوینده‌واری سه‌ره‌ریه‌ی پیشکه‌وتنی کورد روناک ته‌که‌نه‌وه په‌یامی تو‌ که‌ ته‌له‌ی سه‌رکه‌وتن له‌ ریک‌که‌وتنایه‌ به‌گویی هه‌موو دانیشتوه‌کانی کوردستان رانه‌گه‌ینین.

الله

به‌ ناوی خوی گه‌وره‌ی به‌رزی بی‌ هاوتا
بژی کورد و کوردستان و کۆمه‌له‌ی ژ. ک
روژ ته‌ژمه‌یری تایبه‌تی کۆمه‌له‌ی ژ. ک بو‌ وه‌رزی ۱۳۲۳ ی روژی ۶۴- ۱۳۶۳ ی هيجری
و ۴۵- ۱۹۴۴ میلادی
ته‌م سالی تازه‌یه له‌ هه‌موو ته‌ندامه‌کانی ژ. ک و هیوا و هه‌موو کوردیکی که‌ له‌ پیناو سه‌ریه‌ستی نه‌ته‌وه‌ی کورد تی ته‌کوژی پیروزی بی‌ت.

په یامی کومه له بوو دایکی نیشتمان

ئهی دایکی نیشتمان! نیمه له نه ورۆزی رابردوودا وه عده مان پیدای که بو پرگارکردنی تو له هیچ تالیی و ناخوشیکی ژین نه پرینگیینه وه به یارمه تی یه زدان و ناردراوی خوشه ویستی ئەم په یمانه شمان به جیگه یاند بو گه بشتن به نامانجی پاکی خۆمان کوششتیکی زۆرمان کرد و رۆله ناخه له ف و پاره په رهسته کانت گه لی قورت و ته گه ره ی زلیان هینایته پیش، به لām یه زدان لانی حقی به رنه دا ئەم نه یروه نه گریسه مان به ره و دوا کشانده وه ئەوان دیسان هاتوونه پیش نازانن کومه لی نیمه په نجه ی شیري ژیانمی میشه لانی کوردستان گالته ی بی ناکری.

ئهی دایکی نیشتمان! وا له سه ره تای ئەم ساله شدا په یمانت له گه ل ئە به ستین که زور له پار به تینوتاوتر کوششت بکه یین تا به یارمه تی یه زدان و ناردراوی گه ره ی ئیسلام حضرته ی محمد صلی الله علیه وسلم له هه موو شوینیکی نیشتمان په گوپیشه ی نفاق و دووبه ره کی دهر به یین

ئهی دایکی نیشتمان! دلنیا به کومه له ی ژ. ک هه رچی ده بی بی له پینا و رزگاری تو به هه موو هینیی که یه زدان داویتی کوششت ئەکا هه ر که سیش به ره ره کانی بکا بینگومان بزانی رسوای شار و باژیری کوردستان ئە کری و ته پلای به دناوی بو ده کوتریت ئیتر په نا بو یه زدانی مه زن نه کریته وه.

شاعیری نه ته وه یی کورد عه بدولپه حمانی شه ره فکه ندی (ماموستا هه ژاری موکریانی) ئەندامی تیکۆشه ری کومه له ی ژیانه وه ی کوردستان و خه باتگیتی کوماری کوردستان به مه به ستی پتر ناساندنی مانگه کوردییه کان، ئەو هه له به ستی خواره وه ی هۆندۆته وه:

کورد هه گیان یاخوا جیژنت پیرۆز بی
به هاری ژینت جیژنی نه ورۆز بی
چهند دلگوشایه خاکه لیه کهت
پیرۆزه ره نگه شاخ و کیوه کهت
مانگی بانمه ره له کورده واری
به هه شت له دنیا خۆی داوه دیاری
که ژ پۆشی له گول چادره ی سوورو زهرد
هاره ی هه لدیتران: دهرمانه بو دهرد

ره نجه به با بهس بی سه یری گویتسوانان
له دهستی تو به چاوی ئەعیانان
وا جۆزه ردانه و: کۆچی به هاره
سه ره تای ره نجی مامی جوتیاره
یاخوا هه رکه سه ی کوردی خوش نه وی
وهک پووشی پووشپه ره به روودا که وی
به داسی مه ردی پاله ی کوردستان
بیدهن له تایه بو ساردیی زستان
گه لاویژه که ی به ختت له ئاسۆ
دهرکه وت، چابوو نه بوو ره نجه ره
نرخه ئەم مانگه پاره ی گیانه
چیژنی سه ر سالی کومه له ی ژیانه
وا ره نجی سالی هاتۆته به ره هم
رۆژی ماو زۆرن، نه بی که تره ی خه م
ئەم سال تو نه که ی بو سالی داوی
مانگی خه رمانان ده که ی گه دایی
ره زمان هاته بهر، له خه م بووین رزگار
ره زبه ره به خیر بی بو کوردی هه ژار
پر بوو له میوه ئەم ده ور و ده شته
راستی کوردستان وینه ی به هه شته
دوژمنان بهرن به ده رد و به لا
وهک به خه زه لوه ر داده رژی: گه لا
ئاوردوو داخه کورده زستان دی
به فر به رپوه، بو کوردستان دی
سیخوار خۆی نواند له بهر په ساران
سه رما هات، درپا به رگی هه ژاران
نا، نا، تو مانگی دلخۆشی و شادی
تییدا هه لکرا: ئالای ئازادی

وا به فرانباری پروو گرژ و: تاله
کورده گیان وهختی خزانه ماله
هاوین پهیدا که، ئەمرۆ بی پۆشه
پیاو به نیرو بی؟ زستان زۆر خۆشه
رێبهندان گه چچی رێگه به ندانی
گلینهی چاوی گهلی کوردانی
له نیتو مانگاندا جوان و پروو سوری
له تۆدا کرا جیژنی جومهوری
ره شه مه... نامه ی به هاری هینا
کوچی به خیللی سه رمای لینا
رنو پروو خاندن: توپخانه ی شه مال
کورده دلخۆش به. نه ما ژینی تال (۴)

وه گرنتی قازی محهمه د به ئەندامه تی کۆمه له ی ژیا نه وه ی کوردستان

محهمه دی قازی کوری عه لی قازی کوری قازی ئەبولقاسم رۆژی ۱ی ئاپریلی ۱۹۰۰ زاینی له مه باد چاوی به ژین کردووه ته وه و له ۳۰ ماری ۱۹۴۷ له گه له ئەبولقاسمی سه دری قازی برای و محهمه د حوسین خانی سه یفی قازی ئاموزای له لایه ن رژی می دیکتاتوریی محهمه د ره زا شای په هله و بیه وه له چوارچرا ی شاری مه باد له سیداره درا. محهمه دی قازی له خزمه ت قازی عه لی بابی و «ابولحسن سه یف القضا ت» ی مامی که مامۆستایه کی فره زانی سه دره می خۆی بووه له زمان و ئەده بیاتی کوردیدا، خۆبندی سه ره تای تها و کردووه. له لایه ن مامۆستایان میستر میلیر و میسس میسدال فیری زمانی ئینگلیزی بووه. له لای مه لا حوسینی مه جدی قورئانی خۆبندووه و ههر له و رێگایه شه وه فیری زمانی عه ره بیی بووه. مامۆستا عه بدولره حمانی (گیو موکریانی) له فیربونی زمانی فره انسیدا یارمه تی داوه.

سه ره تا به رگی ئایینی (عه با و عه مامه ی عه ره بی) پۆشیوه و دوا یی ته نیا عه مامه که ی هیشته سووه ته وه و له جیاتی عه با، کو ت و پانتۆلی ئەوروپیی له بهر کردووه. دوا ی ته وا کردنی خۆبندن له لای باب و سه یف القضا تی مامی و مامۆستایانی ئەو سه دره مه، به پله ی قازی به تی گه یشتووه، به لام هه تا قازی عه لی بابی له ژیا ندا بووه، به شیه ی ره سمیی ئەرکی قازی به تی به رپوه نه بردووه و سه دره فته ری، ده فته رخانه ی ژماره دووی مه باد بووه.

سالی ۱۹۲۳-۱۹۲۵ سه رۆکی ئیداره ی ئەوقاف و کاروباری ئیسلامیی شاری مه باد بووه و سالی ۱۳۰۵-۱۹۲۶ به خو کشان دهنه وه ی سه یف القضا ت له ئیداره ی فره هنگ واته ئیداره ی په روه رده محهمه دی قازی کراوه به سه رۆکی ئەو ئیداره یه.

محهمه دی قازی له سه دره می سه رۆکایه تی خۆیدا له ئیداره ی په روه رده دوو خۆبندنگه ی دامه زران دووه. به کیتکیان به ناوی (په هله وی) که خۆبندنگه یه کی ئیجباریی بووه و ئەو بتریان، خۆبندنگه ی (پرماس)، که دوا یی ناوی کراوه به خۆبندنگه ی (په روانه) واته په پوله.

۴- رۆژمیری تابه تی کۆمه له ی ژ.ک بو سالی ۱۳۲۲. پروانه رۆژمیره که له پاشکۆی ئەم کتیه ده دا.

سالی ۱۹۳۱، محهمه‌دی قازی به‌دوای کۆچی دوایی قازی عه‌لی بابی دا، له‌لایه‌ن حکوممه‌تی ناوه‌ندیی ئیترانه‌وه‌ کراره‌ به‌قازی ناوچه‌ی مه‌باباد، به‌لام سالی ۱۹۳۶، به‌تاوانی قسه‌کردنی به‌زمانی کوردی بۆ سه‌ریازه‌کانی سه‌ریازه‌گه‌ی مه‌باباد و ره‌خنه‌گرتنی له‌ کرده‌وی دزیوی مه‌ئموڕانی حکوممه‌ت، له‌لایه‌ن حکوممه‌تی ره‌زا شاهه، پله‌ی قازییه‌تی لی وه‌رگیرایه‌وه و دوای داگیرکردنی ئیتران و کوردستان له ۲۵ ئاگۆستی ۱۹۴۱، له‌لایه‌ن سوپای ده‌وله‌ته‌ هاوپه‌یمانه‌کانه‌وه و پراکردنی ره‌زاشا له ئیتران، قازی محهمه‌دیان گه‌راندوه سه‌ر کاره‌که‌ی.

له ۱۹۴۱دا که له‌شکری سووری سوڤیه‌ت له به‌شیک له خاکی رۆژشه‌لاتی کوردستان جیگیر بوو، بۆ کۆنترۆلی ناوچه‌کانی ژێرده‌ستی و به‌هاوکاری سه‌رۆک عه‌شیره‌ته‌کانی کوردستان، سی (۳۰) ده‌ره‌به‌گ، خاوه‌ن مولکی گه‌وره و که‌سایه‌تییی زۆر ناسراوی کوردی بۆ «باکو» بانگه‌یشت کرد. محهمه‌دی قازی یه‌کێک بوو له‌وه‌ که‌سایه‌تییه‌کانه، که له‌گه‌ڵ ئه‌و گروه له دیسمبه‌ری سالی ۱۹۴۱ سه‌ردانی «باکو» پایته‌ختی ئازهربايجانی سوڤیه‌تی کرد.

محهمه‌دی قازی به‌هۆی پله‌ی چینه‌یه‌تی و کار و به‌رپرسایه‌تییه‌که‌ی، نزیکایه‌تی زۆری له‌گه‌ڵ ده‌ره‌به‌گه‌کانی ناوچه‌ه‌بووه. له‌به‌ر ئه‌وه، سه‌ره‌تا به‌دڵ ریتی له‌ کۆمه‌له‌ نه‌گرتوه و بۆ خۆشی زۆر جیگه‌ی ریز و خۆشه‌ویستی رێبه‌رانی کۆمه‌له‌ نه‌بووه و ته‌نانه‌ت له‌لایه‌ن رێبه‌رانی کۆمه‌له‌ی ژیا‌نه‌وه‌ی کوردستانه‌وه ره‌خنه‌ی لی گیراوه. له‌م روانگه‌وه، کاتییک کۆمیساریۆف کۆنسولی سوڤیه‌ت له ورمی له ۲۸-۳۰ یانواری ۱۹۴۴-۸-۱۰ ی رێبه‌ندانی ۱۳۲۲ سه‌ردانی مه‌بابادی کردوه و چاوی به‌مسته‌فای سوڵتانیان ئه‌ندامی شورای شار و ئه‌ندامی هه‌یه‌ته‌تی ناوه‌ندیی کۆمه‌له‌ که‌وتوه و ده‌رباره‌ی قازی محهمه‌دی پرسبیری لی کردوه، ناوبراو گوتویه‌تی:

«قازی محهمه‌دی سیاسه‌تیکی نارونی هه‌یه، یارمه‌تییی کۆمه‌له‌ی ژیکاف ده‌دات، هه‌ر له‌وکاته‌شدا له‌گه‌ڵ ئیترانییه‌کاندا هاوکاری ده‌کات، بۆ پراکیشانی کورده‌کان بۆ لای ئه‌و ده‌وله‌ته‌.»

کۆمه‌له‌ له‌ چوارچێوه‌ی ئه‌و بۆچوونه‌یدا، له‌ نامه‌یه‌کی رۆژی ۱۱ ره‌زه‌ری سالی ۱۳۲۳دا، به‌ئیمزای عه‌بدوڵه‌رحمانی زه‌بییحی به‌رپرسی پێوه‌ندییه‌کانی کۆمه‌له‌ له‌گه‌ڵ کۆنسولی سوڤیه‌ت له‌ ته‌وریز بۆ حه‌سه‌نۆف ده‌نوسی:

کۆمه‌له‌ی ژ. ک

ئیداره‌ی ناوه‌ندی

به‌رواری ۱۱ ره‌زه‌ری ۱۳۲۳ - ۲/۱۰/۱۹۴۴

بژی کورد و کوردستانی گه‌وره!

گه‌شتی سه‌رۆک عه‌شیره‌ته‌کان بۆ گه‌توگۆ، که ئامانجیان بۆ ئیمه‌ روون نه‌بووه‌ته‌وه.

به‌پیتی هه‌والی گه‌یشتوو له مه‌باباده‌وه، سه‌رۆک عه‌شیره‌ته‌کانی وه‌ک «قه‌ره‌نی ئاغای مامه‌ش»، «عه‌ولاغای مه‌نگور»، «بایزئاغای گه‌ورک» و «قازی محهمه‌دی» ده‌چنه ورمی و له‌ویوه ده‌چنه تاران.

مودیری به‌شی مطبوعات

عه‌بدوڵه‌رحمانی زه‌بییحی

به‌رله‌وه‌ی که قازی محهمه‌دی به‌ئه‌ندامه‌تی کۆمه‌له‌ ژ. ک وه‌رگیرۆ و به‌ر له‌وه‌ی که ئیداره‌ی شاره‌بانیی بکه‌ویته‌ ده‌ست خه‌لکی مه‌باباد، له‌لایه‌ن خه‌لکی شاره‌وه‌ کرابوه سه‌رۆکی شورای مه‌باباد و پاراستنی ئاسایشی خه‌لکی مه‌بابادیان پێ سپێرابوو.

که‌سایه‌تی به‌رز و راده‌ی ئیحترامی محهمه‌دی قازی له‌ناو خه‌لک و زۆریه‌ی ئه‌ندامانی کۆمه‌له‌دا و زه‌قبوونه‌وه‌ی راده‌ی لیته‌اتوویی له‌ کاره‌کاندا بۆ خه‌لک و به‌تاییه‌تی رووسه‌کان، هه‌یه‌ته‌تی ناوه‌ندیی کۆمه‌له‌ی ناچار کردوه، داوای ئه‌ندامه‌تی لی بکات، ئه‌ویش وه‌لامی داخوایی ئه‌وان ده‌داته‌وه و به‌ر له‌وه‌ی که رێبه‌رانی کۆمه‌له‌ سازمانی جه‌وانانی کورد به‌ئه‌ندام وه‌رگرن له‌ خه‌زه‌له‌وه‌ری ۱۳۲۳ - ۱۹۴۴دا، داوای ئه‌ندامه‌تییه‌کان له قازی محهمه‌دی کردوه و له‌ کۆتایی ئۆکتۆبه‌ر و سه‌ره‌تای نۆفیمبه‌ری ۱۹۴۴دا سه‌رۆکایه‌تی کۆمه‌له‌ی پێ سپاردوه.

کاتییک مائۆیف کۆنسولی سوڤیه‌ت دوای تێپه‌ریبونی یازده مانگ به‌سه‌ر چوونی کۆمیساریۆف، له‌ رۆژانی ۱۱-۱۲ یانواری ۱۹۴۵-۲۱-۲۲ ی به‌فرانباری ۱۳۲۳، سێ مانگ دوای چوونی قازی محهمه‌دی له‌ ژیکافه‌وه، سه‌ردانی مه‌باباد ده‌کات و له‌لایه‌ن نوینه‌رانی کۆمه‌له‌وه به‌ناوه‌کانی ئیبراهیمی ئیبراهیمیان (نه‌وجه‌وان)، مسته‌فای سوڵتانیان، عه‌لی ریحانی، ئه‌حمه‌دی ئیلاهی، خه‌لیلی خوسره‌وی، قادری قازی و محهمه‌دی دلشادی ره‌سولی پێشینیازی دامه‌زاندنی کۆمه‌له‌ی پێوه‌ندییه‌کانی فه‌ره‌ه‌نگیی سوڤیه‌ت و کوردی له مه‌باباد پێ ده‌کرێ، له وه‌لامی پرسبیری مائۆیفدا سه‌باره‌ت

به نه ندامی به ږټو به ربی کومه له ی فهره نگیی ده لئین:

«گونجاو ترین و باشتیرین مرؤف بوئم کاره قازی محمه ده.»

قازی محمه ده بو گویینی ناو و نامانجی کومه له و دامه زرانندی حیزی دیموکرات ږولتیکی بهرچاوی گیتراوه. ناوبرو له ږوژی ۲ ږیبه نندانی سالی ۱۳۲۴-۲۲ ی یانواری ۱۹۶۶، له چوارچرای مه اباد له و جییه ی که کوماری کوردستانی لی راگه یاند له لایه ن خه لکه وه نازناوی پیشه وای پیبه خشرا. پیشه واه کرده وه پیشانیدا نیشتمانپه روه ږتیکی فیداکاری نه سره وتوو بووه. هه رچه نده بو ماوه یه کی زور له خه باتی سیاسیدا به شداری نه کردبو، به لام خو به ختکردنه کی له پیناو نه ته وه ی کوردا، نه وی گه یانده پله یه ک، که بو هم میشه له دلی کوردی هه موو به شه کانی کوردستاندا زیندوو ده می نیسته وه. جیگه ی خو به تی لیتره دا ناماره بو دوو نوسراوه ده رباره ی قازی محمه ده بکه م، که له کتیبی «کورده کان» ی حه سه ن ئه رفه ع و ږوژنامه ی «مرد امروز» ی ۱۳۲۵/۹/۲۳ هه ئیران و ده رگیران و ئینجا په نجه بو ته ی پیشمه رگه یه ک ږاکیشم، که شاهیدی دیداریکی قازی محمه ده له گه ل سهرؤک بارزانی بووه. حه سه نی ئه رفه ع ده لئین:

«له و سه روو به نده دا بو، که قازی محمه ده و سه یفی قازی هاتنه تاران. ږوژتیک سه دری برای قازی محمه ده که نوینه ری په رله مانیش بو، به ته له فسون داوای لی کردم چاوپیکه و تنیکم له گه ل نه و و براکه ی هه بی. نه وان هاتنه ناوه ندی به ږټو به رایه تی سوپا و گفغوگږه کی هه مه لایه نه و دوو رو دږټومان پیکه وه کرد. سه در و سه یف تا ږاده یه ک خو بان ده پاراست و هیمن بوون و به پیچ و په نا قسه یان ده کرد و ده یانگوت هیوادارین ده وله تی ئیران له تایبه تمه ندیبه کانیا ن بگات و مافی نه ته وه بی نه وان سه ملیتی و نه وانیش بو پیشخستنی ته وای میلیله تی ئیران هاوکاری ده ولت ده کن. قازی محمه ده که راستوره وانتر له و دووانه قسه ی ده کرد، له سه ره تادا گله بی له تازاره کانی پیشو کرد و پاشان له گه نده لیبی و بیلیاقه تیبه ده زگانانی ده ولت له ناوچه کوردنشینه کان دوا و له م باره یه وه که بوجی له کورده کان بو کاری ئیداری ناوچه کوردنشینه کان که لک و ه رناگرن دوا (۱)».

۱- کورده کان، لاپه ری ۱۰۰، نووسینی حه سه نی ئه رفه ع، و ده رگیتراوی نووسه ری نه م کتیبه.

مه لا ږه حمانی پیشمه رگه ی سه رده می کوماری کوردستان ده لئین:

«من نه و کاته پیشمه رگه ی کومار بووم. ږوژتیک که عه شیره ته کان خه ریک بوون به ره به ره پشته کوماریان به رده دا، من و پیشمه رگه کانی تر له سه را گه ږاوبوینه وه و من له خزمه تی پیشه وادا بووم، که مه لا مسته فای بارزانی هاته خزمه ت پیشه وای و پیی راگه یاند: ده وله تی ئیران له تو خوش نابی و نه گه ر بو چاوترسانندی خه لکیش بی ده تکوژی. داوات لی ده که م له گه ل ئیمه بکه وه، ئیمه له سه ر چاومان را تده گرین. نه گه ر سه رکه وتین نه تو هه ر پیشه وای و سه رؤکی ئیمه و میلیله تی کوردی، نه گه ر هات و شکاین، ده توانی بلتی مه لا مسته فا منی به دلیل گرتوه. پیشه وای له وه لامی بارزانییدا گوتی هه رچه نده ده زانم که ده مکوژن، به لام پشته خه لکی هه ژار و ږه ش و ږوتی مه اباد به رناده م! باشتیره بکوژریم و خه لک تازار نه درین (۲)».

ږوژنامه ی «مرد امروز» له ژماره ی ږوژی ۱۳۲۵/۹/۲۳ یدا نووسیویه تی:

«قازی محمه ده له دوا یین دیفاعی خویدا به تاشکرا ږایگه یاند که پیتان وای نه بی من ناگام له چاره نووسی خو م نه بووه، به لکو به چاکی ده مزانی و به ر له هاتنی سوپا و هیزه ناوه ندیبه کان بو مه اباد گوتومه که من له دار ده دن... بو چی سه ره رای نه و چو نیبه تیبه هه لنه هاتوم؟ له به ر نه وه نه بووه که نه متوانیوه به لکو شه ش ده زگا ماشینی سواری و جیپم له ده ستدا بو و هه ر ده قیقه و سه عاتییک ږیارم دابا، ده متوانی له سنور تیپه ږم و خو م نه جات بده م. به لام بزآن که من وه کوو پیشه وه ری ترسه نوک نه بووم که کاتی ږوویه ږوو بوونه وه له گه ل مه ترسی ږا بکه م؛ بو کوئی هه لاتبام؟ ئیره زوی کوردستانه و هیشتا قه بری هه شت به ره باب و نه ژدای منی تیدا ماوه، پیویست بوو که من بو مانه وه ی میلیله تی کورد نه و فیداکاریبه بکه م (۳)».

۲- گوتنی مه لا ږه حمانی پیشمه رگه ی سه رده می کوماری کوردستان. بوخو م له سه ر شریتی قیدی تو مارم کردوه. تو مار کراوه.

۳- ږوژنامه ی مرد امروز، ږوژی ۱۳۲۵/۹/۲۳.

هەرچه‌نده مێژوو بەره‌وپێش دەچێ، مەزناوەتی پێشەوا قازی محەمەد پتر خۆزەق دەکاتەو. سەرۆکێکی یومەرسی سەڵح هەوالتیری گۆقاری (مەنامە) ی سوپای ئێران، کە دەردەکەوی بۆخۆی لە هۆلی دادگایی کردنی پێشەوا قازی و سەدر و سەیفی قازیدا بەشدار بوو، دەقی دادگاییکردنی پێشەوا و هەفالانی بلاوکردوووە. لەو بلاوکرێوەدا گەلیک رازی نەیتنی دەبێت، کە زانیان پتووستە. من ئەو بەشە دادگاییکردنی پێشەوا دەنوسمەو، کە پتوونیدی بەئالای کوردستانەو هەیه و بلاوونەوێ ئەم هەوالتە جێگە ی سەرۆکمان نییە. سەرەنگ عەتایی سەرۆکی دادگا لە پێشەوا دەپرسی:

- دەکرێ بۆ ئەوێ نەوێ نەوێ نیگەرانی بارزانییەکانی؟

- پێشەوا قازی: لەبەر چەند هۆبەک!

سەرەنگ عەتایی: ئەو هۆبە چین؟

- پێشەوا قازی: چونکە مەلا مستەفا و بارزانییەکان هیوای دواڕۆژی میلیتەتی کوردن و منیش پەرچەمی کوردستانم بەئەوان سپاردوو، ئەوان پارێزگاریی ئەو پەرچەمە بکەن تا ڕۆژی خۆی. ئالای کوردستان لای ئەوانە، نەک ئەوێ کە سەرەنگ نیکوزاد تەقی لێکرد و پیتی لەسەر دانای! هیوام بەو خوایە، ڕۆژێک بێت و ئەو ئالای بەدەستی بەتوانا و بەهێزی بارزانی لەسەر ئەم خانووەی کە منی تێدا دادگایی دەکرتیم و هەموو شوێنە بەرزەکانی کوردستان بشەکیتهو^(٤)!

بە ئەندام وەرگرتنی سازمانی جەوانانی کورد

دوای داگیرکردنی ئێران لە لایەن هێزە هاوێپەمانەکانی سوڤیەت، ئینگلیز و ئەمریکا دژی جموجۆل و دەستدرێژی ئالمانی نازی لە دووی خەرمانانی ١٣٢٠ - ١٩٤١ و پاشەکشە ی دەسەلاتدارییەتی ئێران لە ناوچە ی موکریان، ژمارەبەک لە لاوانی بنەمالە ساماندارەکانی مەهاباد لە ژێر کارتیگری ئەفسەرە کورد و ئازەربایجانییەکانی سەرەسوڤیەت لە مەهاباد و خۆتێندەوێ ڕۆژنامە ی «رێتیا تازە» کە لە لایەن کوردەکانی دانیشتووی «ئێرەوان» وە لە ئەرمەستان چاپ و بلاو دەکرێ، بەکۆکردنەوێ ٢٥٠ ناوی لاوانی مەهاباد لە کۆتایی مانگی خاکەلیتەوێ سالی ١٣٢١ - سەرەتای ئاپریلی ١٩٤٢، «سازمانی جەوانانی کورد» دامەزرا.

دامەزرتێنەوانی سازمانی جەوانان بریتی بوون لە: غەنی بلوریان، سەدیقی سیاسەری، عەبدوللای حەکیم زاده، سەدیقی خاتەمی، عەلی مەولەوی، ئەحمەدی سەلحیان، قادری مەحموودزاده، سەید عەبدوللای زەکی، عەزیزی فەرهادی و مستەفا ساوجبلاغچی. لە بەکەم کۆبونووەوێ سازمانی جەوانانی کورددا، عەلی مەولەوی، ئەحمەدی سەلحیان، قادری مەحموودزاده و عەزیزی فەرهادی بەرێبەراییەتی هەلبێژێران و غەنی بلوریان کرا بەسەرۆکی سازمانی جەوانان^(١).

سازمانی جەوانان بۆ ماوەی دوو سال بەشێوەی سەرەخۆ درێژە بەخەبات دا و یەکیک لە چالاکییە گەرمەکانی ئەو رێکخراوەیە ئامادەکردنی زەمینە ی شاربەدەرکردنی «عەلی ئاغای دێبۆگری» (ئەمیر ئەسەد) فەرمانداری بەکرێگیری شای ئێران بوو لە مەهاباد. هەیتەتی ناوەندیی کۆمەڵە ی ژ. ک دوای وەرگرتنی قازی محەمەد بەئەندامەتیی کۆمەڵە پتوونیدی بەسازمانی جەوانانەو گرت و ئینجا لە کۆبونووەوێ کەدا لە مالتی محەمەدی راتیبی (حەمەدی مەولودە چرچی) لە گەرەکی خرتی شاری مەهاباد لەگەڵ نوێنەرانی سازمانی جەوانان، پێشینیازی ئەندام بوونی ئەو سازمانە ی لە ژ. کدا کردوو. محەمەد دلشاد رەسولی، سەدیقی حەیدەری و عەبدولرەحمانی زەببەحی بەنوێنەراییەتی کۆمەڵە و

٤- وێژنامە ی تاج کیانی، تاییەت بە ستادی ئەرتەشی ئێران. گۆقاری مەنامە ی ئەرتەشی ئێران. ژمارەکانی ٤٤ و ٧٥. ئەم نووسراوە لە گۆقاری خەبات وەرگیراوە.

١- ئالەکۆک، لاپەرە ی ٢٣، نووسینی غەنی بلوریان، کۆکردنەوێ و ئامادەکردنی نووسەری ئەم کتیبە.

غەنى بلوربان، غەلى مەولەوى و قادرى مەحمودزادە بەنۆينەرايە تىببى سازمانى جەوانان بەشدارى ئەو كۆبونەوويە بوون. نۆينەرانى سازمانى جەوانانى كورد دواى ئەو كۆبونەوويە، لە كۆبونەوويە كى گشتىي ئەنداماندا ويستى كۆمەلەيان هيتاوتە بەر باس و ئەندامانى سازمانى جەوانان بە تىكرايى دەنگ نامادە بوون سازمانە كەيان بە ئەندامە تىببى ژ. ك وەرگىرى. بەم جۆرە دواى تىپەربوونى پىنج مانگ بەسەر كۆبونەوويە قەلاى سارمىي كۆمەلەدا، سازمانى جەوانانى كورد لە كۆتايى مانگى خەزەلوهرى سالى ۱۳۲۳- نۆقېمبەرى ۱۹۴۴دا ناوى خۆى گۆرى و بوو بەرېكخراوى لاوانى كۆمەلەى ژىكاف^(۲).

شانۆى داىكى نىشتەمان

دواى چوونى سازمانى جەوانانى كورد بۆ ناو كۆمەلەى ژ. ك و گۆرىنى ناوى خۆى بەرېكخراوى لاوانى كۆمەلەى ژيانەوويە كوردستان لە كۆتايى مانگى خەزەلوهرى ۱۳۲۳- نۆقېمبەرى ۱۹۴۴دا، رېيەرايە تىببى كۆمەلە بەمەبەستى راپەراندنى هەستى نىشتەمانپەرورەرانەى خەلك و كۆكردنەوويەيان لە رېزى رېكخراو كەياندا، برپارىدا شانۆى داىكى نىشتەمانى پىشان بدا. شانۆى داىكى نىشتەمان كە گرنگايە تىببە كى تايبە تى هەيە لە ميژووى كۆمەلەى ژىكافدا، لە سەرەتاي هاوونى سالى ۱۳۲۴- ۱۹۴۵دا، بەهۆى رېكخراوى لاوانى كۆمەلەو لە مەهاباد، نەغەدە و شنۆ هيترايە سەر شانۆ و كارېكى زۆرى كرده سەر ميتشكى جەماوهر و بە تايبە تى ژنان و لاوانى كوردى ناوچەى موكرىان.

شانۆى داىكى نىشتەمان پىنج پەردەى هەبوو. پەردەى يەكەم فرىشتەبە كى سېپى بال بوو، كە شىعەرى «ئەى بېنەزىرو هەمتا»ى حاجى قادرى كۆبەى خويندووو تەو. پەردەى دووهم باسى پىلاننى هاووبەشى دەولەتە داگىركەرەكانى كردووو لە پەيمانى «سەعد ئاباد»دا. پەردەى سېيەم داىكى نىشتەمان بوو بە جلوبەرگى رەش و قژى سېپى و لەشى زنجىركراوى، كە داواى لە رۆلەكانى كردووو لە بەندى رىزگار بكەن. پەردەى چوارەم، رىزگار كردنى داىكى نىشتەمان بوو بە دەست رۆلەكانى بەهاوكارى سەربازانى رووسى و سەرئەنجام لە پەردەى پىنجەمدا بزاقى شۆرشگىترانەى خەلك پىشان دراو، كە چۆن و بەچ شىبەبەك سەرۆك كۆمارى كوردستانىان هەلپژاردوو. كۆرى مۆسقىقاي كۆمەلە لە نىوان پەردەكاندا مارشى لى داو و هەستى خەلكى بزواندوو. ئاكتەرەكانى شانۆى داىكى نىشتەمان برىتى بوون لە:

۱- سىروسى حەبىبى بە نازناوى «دالى»، لە نەخشى فرىشتەدا. سىروس كۆرى «حوسىينى حەبىبى» و خانمىك بوو بە ناوى «مىسدال». ناوبراو خانمىكى ئەمريكايى دانىشتووى ولاتى «نۆروىژ» بوو، كە لە گەل گروپىكى خاچەلگر هاتبوو مەهاباد و لەوى ميترى بە حوسىينى حەبىبى كرديوو و لە مەهاباد گىرسابووو.

۲- عەبدوللاى نەهرى (شەمىزىنى) لە نەخشى داىكى نىشتەماندا. ناوبراو خاوەنى دەنگىكى زولال بوو و نەخشى خۆى زۆر بە جوانى لە داىكى نىشتەماندا بەرپۆه بردوو.

۳- غەنى بلوربان لە نەخشى نۆينەرى ئىران، پىشمەرگە و سەرۆك كۆمارى كوردستاندا.

۲- هەمان سەرچاوە لاپەردەى ۲۴.

۴- محیبه دینی ماوارانی له نه خشی نوینه‌ری ئه‌فغانستان و پیشمه‌رگه .
۵- عه‌بدو‌ل‌لای حه‌کیمزاده له نه خشی نوینه‌ری تورکیا و پیشمه‌رگه .

۶- قادری حامیدی له نه خشی نوینه‌ری عیراق و پیشمه‌رگه .

۷- محمه‌دی راتی بی‌رپرسی پیشمه‌رگه‌کانی چاودیری ئاکتیره‌کان.

۸- محمه‌دی سه‌لیموکه‌ی پیشمه‌رگه‌ی چاودیر .

۹- سمایلی پیروزی پیشمه‌رگه‌ی چاودیر .

۱۰- مسته‌فای جه‌نه‌تی (مسته‌فای مؤسیقاچی) شه‌بیپورژهن .

۱۱- ئه‌سکه‌نده‌ر ته‌پلژهن .

۱۲- خلیل قهره‌نی (کلارنیت) ژهن .

۱۳- محمه‌د دلشادی ره‌سولی ته‌رحی جلو به‌رگی ئه‌کتیره‌کانی دایکی نیشتمانی دارپشتووه .

۱۴- به‌رگی ره‌سمیی سوپاکانی ئیران، عیراق، تورکیا و ئه‌فغانستان، هاوپه‌یمانانی په‌یانی «سه‌عدناباد» له دایکی نیشتماندا له به‌رچاو گیرابوو .

۱۵- عه‌بدو‌ل‌لای نه‌هری بو‌خوی دارپژهری ته‌رحی به‌رگی دایکی نیشتمان بووه و له خو‌له‌میش بو‌گرم کردنی سه‌روپووی که‌لکی وه‌رگرتووه .

۱۶- مارف حه‌ته‌می دارتاش به‌پاره‌ی خو‌ی سه‌کزی شانوی دایکی نیشتمانی ئاماده کردووه^(۱) .

سه‌فه‌ری ده‌سته‌ی نوینه‌رایه‌تی کورد بو‌ نازه‌ربایجان

دوای جیگیربوونی له‌شکری سووری سو‌قیه‌ت له به‌شیک له خاکی رۆژه‌لانی کوردستان له سیی خه‌رمانانی سالی ۱۳۲۰-۱۹۴۱د کاربه‌ده‌ستانی سو‌قیه‌ت به‌م مه‌به‌سته که پتر به‌سه‌ر دیارده سیاسی و کۆمه‌لایه‌تییه‌کانی ناوچه‌کانی موکریان، ورمی، خوی و سه‌لماسدا زال بن، هه‌ولیان دا رای کوردان بو‌لای خو‌بان راکیشن و له‌م ریگایه‌وه پیش به‌تیکه‌له‌چوونی چه‌کدارانه و خو‌لقانی رووداو و کاره‌ساتی چاوه‌روان نه‌کراو بگرن .

به‌رله‌وه‌ی که کۆمه‌له‌ی ژ. ک خوی ناشکرا بکات و بو‌کاربه‌ده‌ستانی سو‌قیه‌ت بناسری، کاربه‌ده‌ستانی سو‌قیه‌ت بو‌کۆنترۆلی ناوچه‌کانی ژێرده‌ستیان له سه‌رۆک عه‌شیره‌ته کورده‌کان که‌لک وه‌رگرن . بو‌ئه‌م مه‌به‌سته سی (۳۰) که‌س له‌نیوان ده‌ره‌به‌گ، خاوه‌ن مولکه‌ گه‌وره‌کان و که‌سایه‌تییه زۆر ناسراوه‌کانی کورد ده‌ستنیشان ده‌که‌ن و ئه‌وانیان بانگه‌یشت ده‌که‌ن که بچنه باکو و سه‌ردانی سو‌قیه‌ت بکه‌ن . پیشه‌وا قازی محمه‌د یه‌کیک له‌و که‌سایه‌تییه‌بوو، که له‌گه‌ل ئه‌و گروه له دی‌سیمبه‌ری سالی ۱۹۴۱- به‌فرانباری ۱۳۲۰د سه‌ردانی «باکو» پایته‌ختی نازه‌ربایجانی سو‌قیه‌تی کرد .

سه‌فه‌ری دووه‌می ده‌سته‌ی نوینه‌رایه‌تی کورد بو‌ نازه‌ربایجان له سه‌ره‌تای مانگی په‌زه‌ری ۱۳۲۴- کۆتایی سیپته‌مه‌به‌ری ۱۹۴۵، له کاتی که‌ ئه‌نجامی گرت، که قازی محمه‌د سه‌رۆکی کۆمه‌له‌ی ژ. ک بوو . قازی محمه‌د له‌و سه‌فه‌ره‌یدا، که له‌سه‌ر داوای «ئاتاکشی ئوڤ» ئه‌فسه‌ری سیاسی سو‌قیه‌ت له ته‌وریز ئه‌نجامی گرت، له‌گه‌ل عه‌لی ریحانی، محمه‌د حوسین خانی سه‌یفی قازی، مه‌نافی که‌رمی، قاسمی ئیلخانی زاده^(۱)،

۱- قاسمی ئیلخانیزاده که له سه‌فه‌ری باکو گه‌رایه‌وه بو‌ی ده‌رکه‌وت رووسه‌کان له‌گه‌ل ویستی ژ. ک هاوده‌نگیی ناکه‌ن و کیشه‌ی کورد به ئیران و ته‌نانه‌ت به نازه‌ربایجانی ژێرده‌ستی ئیرانه‌وه ده‌به‌ستنه‌وه . له‌به‌ر ئه‌وه دوای گه‌رانه‌وه له باکو پشتیی له ژیکاف ده‌کات و ده‌چیتته ته‌وریز و پیوه‌ندی به کاربه‌ده‌ستانی حکومه‌تی ئیرانه‌وه ده‌گری . مامۆستا هه‌ژاری موکریانی له «چیتتی محیوردا ده‌لتی: «ناوبراو یه‌که‌م که‌س بوو، که تۆی خیانه‌تی له نیو ئه‌ندامانی کۆمه‌له‌دا دزی ریک‌خراوه‌که‌ی چاند .» قاسمی ئیلخانیزاده هه‌ر به‌و خیانه‌ته‌ی رازی نه‌بووه، به‌لکو به‌پیتی نامه‌ی رۆژی ۱۱ی سپته‌مه‌به‌ری ۱۹۴۶ی سه‌فیری پاشای به‌ریتانیای مه‌زن له تاران، که که‌رمی حسامی =

۱- ئه‌م به‌شه له ئاله‌کۆک، نووسینی غه‌نی بلوربان، کۆکردنه‌وه و ئاماده‌کردنی نووسه‌ری ئه‌م کتیبه وه‌رگیراوه و هه‌روه‌ها وینه‌ی ئاکتیره‌کان له بنه‌ماله‌کانیان وه‌رگیراوه .

عهبدوئلائی قادری، همزه ناغای نه لۆسێ، نوری بهگی بهگژاده و قازی خدری شنۆیه که هممویان ئەندامی کۆمهله بوون، له باکو چاوی به «باقرۆف» سهروک کۆماری نازهربایجان کهوت. دهستهی نوێنه رایهتیی کورد لهو سهفه رهدا گه لالهیه کی پیتش نیازیان ده باره ی چاره نووسی دواڕۆژی کورد و کوردستان ناراسته ی باقرۆف کرد. بهوته ی ویلیام ئیگلتن جوژ له کتیبی (کۆماری ۱۹۴۶ ی کوردستان)، باقرۆف له کۆبوونه وه به کدا ده باره ی گه لاله ی پیتش نیازی کراوی نوێنه رانی کورد دوا و رایگه یاند:

- «بیروباوه ری یه کتیبی سۆقیهت له باره ی مه سه له ی میلی بهم جوژه یه، خه لکیک که زمان و کلتوری تایهت به خو ی هه بی، بیگومان ده بی له هه مو مافیکی نه ته وه یی که لک وه رگریت. ده بی ریگای بدهن کولتوری خو ی زیندوو بکاته وه و په ره ی پی بدا. ده بی له دیاری کردنی چاره نووسی خویدا نازاد و سه رپشک بی. ئیرانیس ولاتیکی فره نه ته وه یه. نه ته وه جوژه جوژه کان به زمانی جیاوازه وه، له وانه: (کوردی، تورکی، عه ره بی، گیله کی و...) له ویدا ده ژین. بخوازان یا نه خوازان ئه وانه روژتیک به گشت مافی ره وای خو یان ده گهن. له م بواره دا تیکۆشه رانی تورکی نازه ربایجانی یه که م ئاله لگرن. له بهر ئه وه پیتویست نییه کورده کان زۆر په له بکه ن. جگه له وه سه رکه وتنی خه لکی کورد له گه ل سه رکه وتنی کورده کانی عیراق و تورکیا پیتوه ندیی راسته وخو ی هه یه. نازادی ولاتی کوردی هه مو هه ریمه کان له بهر چاومه نه. دلنیاتان ده که م که هه رکاتێ نازه ربایجان خودموختار بوو، نازادی و رزگاری ئیوه شی تیدا ده سه بهر ده کری.»

بۆ قازی محمه مه ده ئه مه یه که م جار نه بوو، که ده بیست کیشه ی کورد له گه ل خودموختاری نازه ربایجان تیکه ل ده که ن، له بهر ئه وه له وه لامی باقرۆف دا ده لێ: «خه لکی کوردیش وه ک خه لکی نازه ربایجان بۆ به ده ست هینانی مافی سه روشتی خو ی هه ول ده دات»، باقرۆف له وه لامی قازی محمه مه د و له درێژه ی قسه کاندایه لێنی دا و گوتی: تا ئه و روژه ی یه کتیبی سۆقیهت هه بی، نازادی و رزگاری کورد ده سه بهر ده کری، باقرۆف ئینجا تیشکی خسته سه ر ئه م خاله سیاسییه و گوتی:

- «کۆمه له ی ژ. ک بهم ته شکیلاته وه هه رگیز ناتوانی سو دی هه بی.

= له لاپه ره ی ۳۱۸ - ۳۲۴ ی پیتدا چوونه وه دا بلاوی کردوه ته وه، چووته لای «ج. دویلوی. والی» کۆنسولی گشتیی به ریتانیا له ته وریز و سه ره رای دانی به لێنی هاوکاری و داوای یارمه تی کردن، نه تیبیه کانی ژیکافی به کۆنسولی به ریتانیا راگه یاندوه.

ئه مرۆ ته وای ده رگا کان بۆ لای دیوکراسی ده کرینه وه. ته ماشای ئه مریکا، به ریتانیا و سۆقیهت بکه ن. بزوتنه وه ی خه لکی کورد ته نیا له ژیر نالای حیزبکی دیوکراتدا ده توانی پیتش بکه وی و دواڕۆژی هه بی^(۲).

ئه مه کاکلی ئه و قسه و بۆچوونه بوو که کاربه ده ستانی حیزبی کۆمونیستی سۆقیهت سه باره ت به نه ته وه ی کورد و نه ته وه ژێرده سه ته کانی دیکه هه یانبوو. له به شه جیاوازه کانی ئه م کتیبه دا زۆر جار ان چاومه نه یه یه رزگاری خوێنه ی کورد که وه توه. ئه وان ته نانه ت له وه لامی هه یه ته ی ناوه ندیی ژیکافدا بۆ دامه زراندنی پیتوه ندیی هاوبه ش، ئه و داوایه یان به پیلانی ئینگلیزه کان زانیوه و سه ره خو یی کوردیان به دژی به رژه وه ندیی ئه و نه ته وه یه و به قازانجی ده ولته به رزوازییه کان هه لسه نگاند. له بهر ئه وه بوو، هه روک پیتشتر ئامازم بۆ کرد، کۆمیسارۆف سه رکۆنسولی سۆقیهت له ورمی له راپۆرتی سالی ۱۹۴۴ - ۱۳۲۳ ییدا ده لێ:

«به قازانجی ئینگلیزه کانی شه که کورده کان به دروشمی سه ره به خو یی کوردستان خو یان به ئیمه وه هه لاهه سن و به م چه شنه شکوگومان له سه ر خو یان لابه دن. ئه وان له جیاتیی ئه وه ی خو یان به شارنه وه، ئه وه به باش ده زانن، له لایه کی تره وه ده یانه وی ئیرانییه کان له م ریگایه وه دژی ئیمه هان بده ن.»

ده سه ته ی نوێنه رایه تی کورد له و سه فه ره ییدا وه ک سه فه ری پیتشوی هه یج ده سه ته و تیبکی به نه ره تیبی به ده ست نه هینا، که له به رژه وه ندیی گه لی کورددای و نه ییتوانی رای باقرۆف بۆ یارمه تیدانی سۆقیهت به کوردان بۆ نازادکردنی کوردستان و دامه زراندنی ده ولته تی سه ره به خو یی کورد به ده ست بێنی و ته نانه ت داوای ئه وه شی لیکرا، که ناوی کۆمه له و ئامانجه کانی بگۆرن و هه ول بده ن چاره نووسی کورد به چاره نووسی تورکه نازه ربیه کانی نازه ربایجانی سه ره به ئیران گری بده ن، تا ئه گه ر ئه وان خودموختارییان له ئیران وه رگرت، کورده کانیس له ژیر بالی نازه ربیه کاندایه مافی فره نه نگه ی بگه ن.

باقرۆف له دیداره کانییدا له گه ل ریبه رانی کۆمه له ی ژیکاف، ئه وانی هاندا که چیتر هیواداری سه رکه وتنی ژ. ک نه بن و باشتره به شوێن دامه زراندنی حیزبکی دیوکرات

۲- کۆماری ۱۹۴۶ ی کوردستان، ویلیام ئیگلتن جوژ، لاپه ره ی ۸۹ - ۹۰، وه رگریانی سه ید محمه مه دی سه مه دی.

بكهون، كه له چوارچیتوهی سنووری ئیراندا و له گه‌گه‌گه‌لانی تری دانیشستووی ئیران بۆ دیموکراتیزه‌کردنی ئیران هه‌ول‌بدن. ئه‌و ویسته‌ی باقرۆف له رێبه‌رانی ژ. ک، بۆ یه‌که‌م جار بوو له میژوووی بزوتنه‌وه‌ی کورددا، ئه‌م تییۆرییه‌ی بۆ کوردی به‌شه‌لێک دابراوه‌کانی کوردستان دارشت، که به‌خۆیان به‌سه‌لمین، هه‌ر به‌شه‌ی جیاوازی له‌گه‌گه‌ل به‌شه‌که‌ی تر هه‌یه و ده‌بێ له چوارچیتوه‌ی سنووری ده‌ستکردی دوژمندا، له‌گه‌گه‌ل نه‌ته‌وه‌کانی فارس، تورک و عه‌ره‌ب بۆ توانده‌وه‌ی هه‌ست و بیستی کوردایه‌تی هه‌ول‌بدن و له هه‌ول‌ی خه‌بات بۆ تیک‌خستنه‌وه‌ی پارچه‌لێک دابراوه‌کانی کوردستان واز بێن. قه‌بوول‌کردنی ویستی باقرۆف له‌لایه‌ن رێبه‌رانی ژیک‌کافه‌وه‌ زیانیکی قه‌ره‌بوو نه‌کراوی گه‌یانه‌ نه‌ته‌وه‌ی کورد. به‌کرده‌وه‌ قه‌لشی خسته‌ ناو یه‌کیتی ریزه‌کانی نه‌ته‌وه‌ی کورد، به‌چه‌شنیک ئیستاش ئه‌م برینه‌ ساریژ نه‌کراوه و مه‌وجودییه‌تی خاکی کوردستانی له مه‌ترسی خستوه‌.

باقرۆف و کاربه‌ده‌ستانی سۆقیه‌ت دوا‌ی پوخانی کۆماری کوردستان و چوونی بارزانییه‌کانیش بۆ سۆقیه‌ت، هه‌ربه‌و شیتویه‌ ده‌ژ بارزانییه‌کان راوه‌ستان. سه‌رۆک مسته‌فا بارزانییان بۆ شارۆچکه‌ی (چه‌مپای) له‌ رۆخی که‌نداوی ئۆپال دوورخستوه‌ته‌وه و به‌شیک له هه‌قالانی بارزانییان نارده‌وه‌ته‌ سه‌مه‌ره‌قند و دورگی مونیاک له‌ ناوه‌راستی گۆلی ئۆپال و له‌ کۆماری ئۆزبه‌کستاندا بلاویان کردوه‌وه. به‌چه‌شنیک هه‌تا سالی ۱۹۵۳ و مردنی ستالین له‌ په‌نج و مینه‌ت و ئازاردا بوون^(۳).

کۆمه‌له‌ی پێوه‌ندییه‌کانی فه‌ره‌ه‌نگی سۆقیه‌ت

کۆمه‌له‌ی ژیانه‌وه‌ی کوردستان بۆ په‌ره‌پێدان و پته‌وه‌کردنی پێوه‌ندییه‌کانی خۆی به‌یه‌کیته‌یی سۆقیه‌ته‌وه و راکیشانی هه‌رچی زیاتری رای ئه‌و ده‌وله‌ته‌ بۆ لای چاره‌سه‌رکردنی کیشه‌ بنچینه‌یه‌کانی نه‌ته‌وه‌ی کورد، داوا‌ی دامه‌زراندنی کۆمه‌له‌ی پێوه‌ندییه‌کانی فه‌ره‌ه‌نگی کورد و سۆقیه‌تی له مه‌هاباد کردوه. ئه‌م داواکارییه‌ی کۆمه‌له‌ بۆ یه‌که‌م جار له دیداری به‌شیک له نوێنه‌رانی کۆمه‌له‌ به‌ناوه‌کانی ئیبراهیمی ئیبراهیمیان (نه‌وجه‌وان)، مسته‌فا سولتانیان، عه‌لی ریحانی، ئه‌مه‌دی ئیلاهی، محه‌مه‌د دلشادی ره‌سوولی، خه‌لیلی خه‌سه‌روی و قاسمی قادری له‌گه‌گه‌ل ماتۆیف کۆنسولی سۆقیه‌ت که‌ رۆژی ۲۱ به‌فرانباری ۱۳۲۳- ۱۱ یانواری سالی ۱۹۴۵ له مالی محه‌مه‌د ئه‌مینی شه‌ره‌فی له مه‌هاباد بوویانه، ئاراسته‌ی ناوبراو کراوه. ماتۆیف له به‌شیک له یاداشته‌کانی ۱۱ و ۱۲ یانواری له‌م باره‌یه‌وه‌ ده‌نووسی:

- له‌ چاوپێکه‌وتن له‌گه‌گه‌ل نوێنه‌رانی ژیک‌کافدا داوايان کردوه‌:

۱- له‌ رێگای رۆژنامه‌که‌نه‌وه‌ ئاگادار کراوین، که‌ کۆمه‌له‌ی پێوه‌ندییه‌ فه‌ره‌ه‌نگی سۆقیه‌ت و ئیران له‌ شاره‌کانی تر دامه‌زراوه. ئیسه‌ش زۆر چه‌ز ده‌که‌ین ئه‌م ناوه‌نده‌ له مه‌هابادیش بکرتیه‌وه‌.

۲- بۆ په‌ره‌پێدانی کاروباری راگه‌یاندن له‌نیو دانیشتوانی کوردستاندا، پێوستیمان به‌ده‌کردنی گوڤار و رۆژنامه‌ی کوردی هه‌یه، به‌لام ده‌ره‌تاغان نییه‌ و داوا ده‌که‌ن، بۆ به‌ده‌ست هێنانی ده‌زگایه‌کی چاپ یارمه‌تییان بده‌ین.

۳- داوا‌ی کردنه‌وه‌ و به‌رێخستنی به‌رنامه‌ی رادیۆیی به‌زاراوه‌ی کوردی ده‌که‌ن، که‌ کورده‌کانی عێراقیش لێی تیبگه‌ن و له مۆسکۆ ئه‌م به‌رنامه‌یه‌ بلاو بکرتیه‌وه‌.

۴- بۆ رزگاربوونی گه‌لی کورد له‌ژێر چه‌وسانه‌وه‌ی سه‌ ده‌وله‌تی ئیران، عێراق و تورکیا و هه‌روه‌ها یه‌که‌گرتنه‌وه‌یان له ده‌وله‌تیکی کوریدا یارمه‌تییان بدریت.

له‌سه‌ر پرسباری من سه‌باره‌ت به‌نوێنه‌رایه‌تی رێکخراوی پێوه‌ندییه‌کانی فه‌ره‌ه‌نگی، ناوبراوان رایانگه‌یاند: «گونجاوترین و باشترین که‌س بۆ ئه‌م کاره‌ قازی محه‌مه‌ده، که‌ ئیستا له تاران». من پێه‌وه‌ی کۆمه‌له‌ی پێوه‌ندییه‌کانی فه‌ره‌ه‌نگی و هێندیک

۳- بارزانی و بزوتنه‌وه‌ی رزگاریخوازی کورد، ۱۹۳۱- ۱۹۵۸، لاپه‌ری ۲۰۰- ۲۰۱، نووسینی مسعود بارزانی.

چاپه مەنبە تەرم پەيدان و بۆ دامەزراندنی کۆمەڵەى پێوەندىبە کانی فەرھەنگى تا گەرانەوھى قازى محەمەد نامادەمان کردن^(۱).

دواى ئاراستەکردنى داواى کردنەوھى کۆمەڵەى پێوەندىبە کانی فەرھەنگى سۆڤىھەت لە مەھاباد، عەبدولرەحمانى زەبىحى و قاسمى ئىلخانى زادە رۆژى دووى فېبرواری ۱۹۴۵ دەچنە تەوریز و چاويان بە «شەریفۆڤ» لىپرسراوى کۆمەڵەى پێوەندىبە کانی فەرھەنگى سۆڤىھەت لە ئازەربايجان دەکەوئ و ئەم داوايە دووپات دەکەنەوھ. شەریفۆڤ لە راپۆرتى ژمارە ۸ى رۆژى ۶ فېبرواری ۱۹۴۵ یدا نووسىبوھەتى:

لە رێکەوتى دووى فېبرواری ۱۹۴۵، عەبدولرەحمانى زەبىحى و قاسمى ئىلخانى زادە ھاتنە لام و داوايان لى کردم، کە ئيزنيان پيئيدري رێکخراوى پێوەندىبە کانی فەرھەنگى لەگەڵ سۆڤىھەت لە کوردستان دامەزرتين و سەر بەخۆش بێت. کاتیک ئەم پرسىارەم بۆ ريزدار عەبدولرەحمانى زەبىحى روون کردوھ و پيئم گوت، ئيمە ناتوانين پيشنيازی ئەوتۆ قەبوول بکەين. گوتى: «ئەگەر ئيمە لقيکى ئەم رێکخراوھ دامەزرتين و ناوى بنين (کۆمەڵەى پێوەندىبە کانی فەرھەنگى لەگەڵ سۆڤىھەت) راي ئيوھ چ دەبى؟» لە وەلاميدا پرسيم بۆچى دەتانهوئ ئەم ناوھى لى بنين و ناوى «کۆمەڵەى پێوەندىبە فەرھەنگىبە کانی ئيران و سۆڤىھەت» لى نائين؟ زەبىحى گوتى: «چونکە ئيرانىبە کانی ئيمەيان خۆش ناويت و ريزمان لى ناگرن و بەچاوى سوک و خراب سەيرمان دەکەن، ئيمە ھەز ناکەين ناوى بەشى پێوەندىبە کانی فەرھەنگى سۆڤىھەت و ئيرانى لەسەر بى.»

من جارێکى تر ھەولمدا بۆ زەبىحى روون بکەمەوھ کە بۆچى ئيمە پيشنياز ئەکەين ناوى پێوەندىبە کانی فەرھەنگى ئيران لەگەڵ سۆڤىھەتى پيوھ بېت، لەبەر ئەوھىيە کە ئيران دەولتە تىکى دۆستە و ئەمە دەبى لە بەرچاوى بگيرى. ھەرھەا ئيمە دەمانەوئ ئەو پيوھندىبە فەرھەنگىبە بەھيتز بکرى.

بەکارھينانى وشەى «ئيران» ھەمووجارى زەبىحى و ئىلخانى زادەى توپرە

دەکرد. زەبىحى گوتى: «ئەگەر ولاتىکى وھک سۆڤىھەت کە سوپاى ئالمان دەشکينى لە ئيران بترسى، دەبى دانىشتووانى بېبەختى کورد چ بکەن، کە زۆر بەزەحمەت دەکرى بلين پينچ لە سەديان خوتندەوار و بەفەرھەنگن.» زەبىحى لە درێژەى قسەکانيدا گوتى: «ئيمە چارەدرەشترين گەلین، ھيچ کەس يارمە تيمان نادات.» منيش گوتم بۆچى وا دەلبي، مەگەر لەشکرى سوورى ئازادى ئيمە کەمى قازانچ بۆ گەلى کورد ھەبوھ..^(۲).

بەدواى ئەوھدا کە ژ. ک کۆتايى بەدەسەلاتدارەتبي ئيران لە مەھاباد ھينا و شارەبانى و فەرماندارى مەھابادى خستە ژيئەستى خۆى، کار بەدەستانى سۆڤىھەت رۆژى ۲۲ى گولانى ۱۳۲۴-۱۲ى مارسى ۱۹۴۵، کۆمەڵەى پيوھندىبە فەرھەنگىبە کانی سۆڤىھەتياى لە مەھاباد دامەزراند و ئەفسەرىکى ئازەربايجانيان بەناوى «ماژور عەبدوللا تۆڤ» کردە لىپرسراوى ئەو کۆمەڵەيە.

۲- ياداشتەکانى شەرىپۆڤ لە ئەرشىقى وەزارەتى دەروھى پروسىھى فېدراتىڤ، ف ۰۹۴ / نو ۳۱ / ۶۴ / ب ۳۵۳ / لاپەرھى ۷۹-۸۰.

۱- ئەرشىقى وەزارەتى دەروھى پروسىھى فېدراتىڤ، ف ۰۹۴ / نو ۳۰ / د ۶۵ / ب ۳۴۸ / ل ۲۱-۲۲.

میتینگ و خۆپیشاندانه سیاسیهکان

کۆمهڵه‌ی ژبانه‌وه‌ی کوردستان جگه له خهباتی چه‌کدارانه، له هه‌موو شتیه‌یه‌کی خهبات به‌دژی ده‌وله‌ته‌ داگیرکه‌ره‌کانی کوردستان و به‌تایبه‌تی ده‌وله‌تی داگیرکه‌ری ئێران که‌لکی وه‌رگرتوه‌. یه‌کێک له تاکتیکه‌کانی کۆمه‌له‌ پیکه‌یتانی میتینگ و کۆبوونه‌وه‌ی سیاسی و کۆکردنه‌وه‌ی ئیمزا و ناردنیان بۆ ئه‌ندامانی په‌رله‌مانی ئێران و رۆژنامه‌کانی تاران بووه‌.

کۆمه‌له‌ له‌و به‌شه‌ چالاکییه‌یدا گرنگایه‌تیه‌کی تایبه‌تی داوه‌ به‌دانی ئیمتیازی نه‌وتی باکوری ئێران به‌یه‌کیتیی سۆفیه‌ت و وه‌لانی «حه‌یبی موحیب» له‌ پۆستی نوێنه‌رایه‌تی خه‌لکی مه‌هاباد له‌ په‌رله‌مانی ئێراندا، که‌ به‌بێ وه‌رگرتنی ده‌نگ له‌لایه‌ن خه‌لکی کوردوه‌وه‌، ویستووایه‌ به‌فروپیل پۆستی نوێنه‌رایه‌تی خه‌لکی مه‌هابادی له‌ په‌رله‌ماندا بپسپێرن.

ژ. ک له‌ راگه‌ باندراوه‌کانیدا زۆرجاران دژی سیاسه‌تی کۆنه‌په‌رستانه‌ی ده‌وله‌تی ئێران راوه‌ستاوه‌. بۆ نمونه‌ له‌ پاییزی ۱۹۴۴دا به‌ناوی کورده‌کانی ئێرانوه‌، داوی وه‌لانی حکومه‌تی کۆنه‌په‌رستی «ساعید» و دانی ئیمتیازی نه‌وتی باکوری ئێرانی به‌یه‌کیتیی سۆفیه‌ت کردوه‌. ژ. ک له‌گه‌ڵ حیزبی توده‌ و پیکخواه‌ دیموکراتیه‌یه‌کانی تری ئێرانی دژی سیاسه‌تی کۆنه‌په‌رستان هاو‌ده‌نگیی ده‌ریپوه‌ و له‌ هه‌ریمه‌ کوردنشینه‌کاندا چالاکانه‌ له‌ به‌رامبه‌ری کاربه‌ده‌سته‌ کۆنه‌په‌رسته‌کانی ئێران راوه‌ستاوه‌. هه‌روه‌ها دژی تاقدی «سه‌ید زبائه‌دین» و لایه‌نگرانی له‌ پیکخوازی «یه‌کیتیی هۆزه‌ ئێرانیه‌کان» راوه‌ستاوه‌، که‌ ژماره‌ ده‌ربه‌گیتی کوردیشی ئه‌ندام بووه‌. نمونه‌یه‌ک که‌ لیته‌دا پیتوبسته‌ ئاماره‌ی بۆ بکری، کۆبوونه‌وه‌ی ژماره‌یه‌ک ده‌ربه‌گ و سه‌رۆک عه‌شیره‌تی کورده‌ بووه‌، که‌ رۆژانی ۱۹-۲۲ ئاپریلی ۱۹۴۵- ۳۰ی خاکه‌لیوه‌ تا ۲ی گولانی ۱۳۲۴، له‌ ده‌وره‌یه‌ری مه‌هاباد پیک هاتوه‌. پرسپاری هه‌ره‌ گرنگ له‌م کۆبوونه‌وه‌یه‌دا، لیکۆلینه‌وه‌ له‌سه‌ر چۆنیه‌تی هه‌نگاوه‌ه‌لگرتن دژی پارتی ژیکاف و له‌مپه‌ر خسته‌نه‌ سه‌ر پیکای گه‌شه‌ستاندن و په‌رگرتنی ئه‌و پارتیه‌ بووه‌^(۱).

حه‌سه‌نۆف سه‌رکۆنسولی سۆفیه‌ت له‌ ته‌وریز له‌ راپۆرتی رۆژی ۲۶ی فیبرواری سالی ۱۹۴۴- ۲۶ی ره‌شه‌مه‌ی ۱۳۲۲یدا که‌ له‌ پاشکۆی ئه‌م کتیه‌دا چاپ کراوه‌، ده‌رباره‌ی دیداری له‌گه‌ڵ عه‌بدوله‌رحمانی زه‌بیحی ده‌نوسی:

- زه‌بیحی ئه‌ندامی کۆمه‌له‌ی ژیکاف راپه‌گه‌یاند، ژ. ک کارێکی زۆری له‌ناو کورداندا کردوه‌. بۆ نمونه‌ به‌یاننامه‌یه‌کی تایبه‌تی سه‌بارته‌ به‌دانی ئیمتیازی نه‌وتی ئێران به‌سۆفیه‌ت به‌زمانی کوردی بلا‌وکردوه‌ته‌وه‌ و ره‌خنه‌ی له‌ حکومه‌تی «ساعید» گرتوه‌ و له‌لایه‌ن نۆ میلیۆن کورده‌وه‌ داوی دانی ئیمتیازی نه‌وتی باکوری ئێرانی به‌سۆفیه‌ت کردوه‌. ئه‌م به‌یاننامه‌یه‌ له‌ ناوچه‌ کوردنشینه‌کانی کوردستان بلا‌وکراوه‌ته‌وه‌.

له‌ مه‌هاباد کاریکاتۆرێکی هیتلهر و ساعید سه‌رۆک وه‌زیری ئێرانیان کیشاوه‌ته‌وه‌ و له‌ شه‌قامی سه‌ره‌کیدا هه‌لیانواسیوه‌. له‌و کاریکاتۆره‌دا هیتلهر به‌ته‌له‌فۆن به‌ساعید فه‌رمان ده‌دا، که‌ ئیمتیازی نه‌وتی ئێران به‌یه‌کیتیی سۆفیه‌ت نه‌دریت.

پارتی ژیکاف تیلگرافیکه‌ی به‌ئیمزای (۳۱۲) که‌س له‌ پیاوه‌ ماقول و ناسراوه‌کانی کورد بۆ په‌رله‌مانی ئێران و رۆژنامه‌کانی تاران ناردوه‌وه‌ و داوی کردوه‌ ئیمتیازی نه‌وتی ئێران بدریته‌ سۆفیه‌ت. له‌ زۆریه‌ گوند و ناوچه‌ کوردنشینه‌کاندا، به‌م مه‌به‌سته‌ میتینگیان پیکه‌یتاوه‌. رۆژی ۱۰ی فیبرواری ئه‌م سال له‌لایه‌ن ژیکافوه‌، میتینگیکه‌ی سێ هه‌زار که‌سی له‌ شاری مه‌هاباد پیک هات. لاوتیکی کوردی ئه‌ندامی ژ. ک به‌ناوی «مه‌مه‌د» رووی له‌ به‌شدارانی میتینگه‌که‌ کرد و گوتی:

«برایانی خۆشه‌ویست و ئا‌غایانی به‌رپێز، به‌بۆنه‌ی به‌شداریی کردنتان له‌م میتینگه‌دا سوپاستان ده‌که‌م. من که‌ ئیوه‌ ده‌بینم خۆم به‌به‌خته‌وه‌ر ده‌زانم. گه‌لی کورد کیشه‌ی زۆری له‌ پێشه‌ و ده‌بێ ئیمه‌ باسیان بکه‌ین. به‌لام ئیمپۆ من ته‌نیا له‌سه‌ر یه‌کێک له‌و کیشانه‌ ده‌دویم. ئیمپۆ به‌رامبه‌ر به‌گه‌لی کورد کیشه‌یه‌کی گه‌وره‌ له‌ ئارادایه‌، که‌ ده‌مه‌وی بۆ ئیوه‌ی روون بکه‌مه‌وه‌، ئه‌ویش کیشه‌ی نه‌وته‌. هه‌روه‌ک ده‌زانن له‌م داویانه‌دا ده‌وله‌تی یه‌کیتیی سۆفیه‌ت داوی ده‌ره‌یتانی نه‌وتی باکوری ئێرانی له‌ ده‌وله‌ت کردوه‌، به‌لام حکومه‌تی ساعید ئه‌م پێشنیازه‌ی په‌تکردوه‌ته‌وه‌ و چاره‌سه‌رکردنی ئه‌م

=ئۆکتۆبهری ۱۹۴۵، له‌ ئه‌رشیفی ناوه‌ندی هه‌لگرتن و لیکۆلینه‌وه‌ی به‌لگه‌نامه‌ میتۆرویه‌کانی سه‌رده‌م، ف ۱۷ / ئو ۱۲۸ / د ۴۴ / لاپه‌ره‌ی ۷۲-۷۹.

۱- به‌شیک له‌ راپۆرتی نیراو له‌ ئێرانوه‌ بۆ «گ. م. ده‌یتر» سکرته‌ری کۆمیته‌ی ناوه‌ندی حیزبی کۆمۆنیستی یه‌کیتیی سۆفیه‌ت له‌سه‌ر رووداوه‌کانی کوردستان و پارتی ژیکاف له‌ ۱۲ی =

پرسیاره‌ی بۆ دوا‌ی شه‌ر هیشته‌وه‌ته‌وه. حکومه‌تی ساعید^(۲) برپاریکی به‌په‌له و هه‌لته‌سه‌نگیترای وه‌رگرتوه، چونکه ده‌وله‌تی یه‌کیته‌ی سۆقیه‌ت له‌ماوه‌ی ۲۶ سالی رابردودا چاکیه‌کی زۆری به‌رامبه‌ر به‌خه‌لکی ئییران کردوه. وه‌ک ده‌زانن سێ ملیۆن کوردیش له‌م خێرو به‌ره‌که‌ته‌دا به‌شدار بوون. له‌ماوه‌ی ئەم سێ ساله‌ی دوا‌ییدا ده‌وله‌تی یه‌کیته‌ی سۆقیه‌ت هێنده‌ چاکی به‌رامبه‌ر به‌گه‌لی کورد کردوه که هیچ کوردیکی نیشتمانی‌په‌روه‌ر ناتوانی له‌بیری بکات. کێ له‌ ئێوه‌ ئه‌وه‌ی له‌بیر ده‌چێته‌وه که کورده‌کان له‌ماوه‌ی ده‌سه‌لاتداریه‌تی ر‌ه‌زا شادا له‌ژێر چه‌وسانه‌وه‌دا بوون؟ هیچ مافی‌ک به‌کورد نه‌درا و پ‌یزیان له‌ هیچ کوردیکی ناودار نه‌ده‌گرت و تازاریان ده‌دان. دوا‌ی هاتنی سوپای سۆقیه‌ت بۆ نیو ئییران، کۆتایی به‌کوێره‌وه‌ری و هه‌ژاری گه‌لی کورد هات.

له‌ماوه‌ی ده‌سه‌لاتداریه‌تی ساعیدا ناحه‌قیه‌کی زۆر له‌ کورد کراوه. شاری بانه و گونده‌کانی ده‌وروبه‌ری سوتیتراون. براکامان به‌بێ مال و خانوو مانه‌وه و ناچارکران هه‌له‌وه‌دا‌ی شاخه‌کان بن. ئەمه سه‌ره‌تای هه‌له‌وتیستی ساعید به‌رامبه‌ر به‌گه‌لی کورد بووه و ئیمه‌ نابێ ئەمه له‌بیر بکه‌ین. ئیستا ساعید به‌نه‌دانی ئیمتیازی نه‌وتی ئییران به‌سۆقیه‌ت ده‌یه‌وێ قه‌یرانی ئابووری له‌ ولات دروست بکا، که به‌م چه‌شنه‌ ده‌کرێ ب‌ل‌ت‌ین ده‌ب‌یت‌ه‌ هۆی خراپ‌ترکردنی بارودۆخی ئابووری خه‌لکی ئییران و به‌تایبه‌تی سێ ملیۆن کوردی ئییرانی.

ده‌وله‌تی ئییران ده‌ترس‌یت ئیمتیازی نه‌وت بدات به‌ده‌وله‌تی سۆقیه‌ت، چونکه ئەو ده‌زانێ که دوا‌ی ته‌واو‌بوونی شه‌ر دۆستایه‌تی له‌نیوان گه‌لی ئییران و سۆقیه‌ت به‌ه‌یت‌تر ده‌ب‌یت. ئاستی فه‌ره‌ه‌نگی ئییران گه‌شه‌ی پ‌ی ده‌در‌یت و ئه‌وه‌کاته گه‌لان داوا‌ی مافی خۆیان ده‌که‌ن. وه‌ک ئاشکرایه‌ دوا‌ی

هاتنی له‌شکری سوور بۆ ئییران و دوا‌ی به‌ستنی په‌یمانی نیوان ئییران، سۆقیه‌ت و ئینگلیز، ده‌له‌تی ئییران نایه‌وێ دانیشته‌وانی ئییران له‌گه‌ل ئەندامانی سوپای سۆقیه‌ت پ‌ت‌وه‌ندیان هه‌ب‌ن. گه‌لی کورد به‌تایبه‌تی له‌نیو گه‌لانی ئییراندا چ‌یت‌ر ده‌سه‌لاتداریه‌تی ساعید قه‌بوول ناکات و نایه‌وێ ئەو سه‌رۆکی حکومه‌تی ئییران ب‌ی و پ‌ت‌وه‌ندی ئییران و سۆقیه‌ت ت‌یک ب‌چ‌یت.

گه‌لی کورد باش ده‌زانێ که ئەگه‌ر ئیمتیازی نه‌وت بدر‌یت‌ه یه‌کیته‌ی سۆقیه‌ت، کوردی هه‌ژار ده‌توانی ب‌چ‌ی له‌وێ کار بکا و زانیاری و شاره‌زایی به‌ده‌ست به‌یت‌ی و له‌ کاروباری فه‌ره‌ه‌نگییه‌وه به‌ره‌وه‌پ‌یش ب‌چ‌یت. کورده‌کان باش ده‌زانن که یه‌کیته‌ی سۆقیه‌ت دۆستی هه‌ره‌ نزیک‌کی گه‌لانی ب‌چ‌وکه و بۆ گه‌یشتن به‌مافی خۆیان یارمه‌تییان ده‌دات. له‌به‌ر ئه‌وه، ئیمه به‌ئه‌رکی خۆمانی ده‌زانین که به‌هه‌موو توانا و ر‌یگایه‌که‌وه له‌م باره‌یه‌دا هه‌ول بدین که ده‌وری یه‌کیته‌ی سۆقیه‌ت له‌ ئییراندا په‌ره‌ ب‌ست‌یت‌ی و به‌ه‌یت‌ ب‌کر‌یت، چونکه به‌ه‌یت‌بوونی یه‌کیته‌ی سۆقیه‌ت له‌ به‌رزه‌وه‌ندی ئیمه‌ دایه.

سلاو بۆ نه‌به‌زی یه‌کیته‌ی سۆقیه‌ت

بژی کورد و کوردستان

نه‌مان بۆ ساعید و ساعیدییه‌کان^(۳).

ژ. ک جیا له‌و به‌شه‌ چالاکیانه، گه‌لیک چالاکی ت‌ریشی هه‌بووه، که له‌ به‌شه‌کانی پ‌یش‌وودا ئاماره‌یان بۆ کراوه. بۆ نمونه‌ ده‌کرێ په‌نجه‌ بۆ دیداری نوێنه‌رانی ژ. ک له‌گه‌ل خه‌لیلی فه‌ه‌یمی وه‌زیری کاری ئییران، ناردنی تیلگرافی حه‌مه‌ ر‌ه‌شید خان بۆ په‌رله‌مانی ئییران، پ‌یکه‌ینانی میت‌ینگ بۆ گرتنی شاره‌بانی و فه‌رمانداری مه‌هاباد و..... و سه‌رئه‌نجام پ‌یکه‌ینانی جه‌ژن به‌بۆنه‌ی سه‌رکه‌وتنی ده‌وله‌ته‌ هاوپه‌یمانه‌کان به‌سه‌ر فاشیزمدا و هه‌له‌کردنی ئالای نه‌ته‌وايه‌تی کورد ر‌اک‌یش‌ین.

۲- ساعید به‌ر له‌وه‌ی ب‌یت‌ه‌ سه‌رۆک وه‌زیر، له‌ خولی ۱۴ په‌رله‌مانی ئییراندا، وه‌زیری کاروباری ده‌ره‌وه‌ی حکومه‌تی سه‌هیلی بووه. جاریک له‌ ۸ی خاکه‌لیوه‌ی ۱۳۲۳- ماری ۱۹۴۴ بۆ ماوه‌ی ۸ مانگ بوو به‌ سه‌رۆک وه‌زیر و جاری دووه‌میش له‌ خه‌زه‌له‌وه‌ی ۱۳۲۳- ۱۹۴۴ کابینه‌ی نوێی به‌ خولی پا‌زده‌ی په‌رله‌مانی ناساندوه. با‌زیرگان ع‌صر په‌لوی، محمود طلوعی، تاران.

۳- ئه‌رشیفی وه‌زاره‌تی ده‌ره‌وه‌ی رووسیه‌ی فیدراتیف ف ۰۹۴ / ئو ۳۰ / د ۶۶ / پ ۳۴۸ / لاپه‌ره‌ی ۱۲۶-۱۲۷. ئەم راپۆرت‌ه هه‌روه‌ها له‌ لاپه‌ره‌ی ۵۴ ی راپوونی ژماره ۲۲- ۱۹۹۷ دا بلا‌کراوه‌ته‌وه.

هه‌لکردنی ئالای کوردستان

یه‌کێک له هه‌نگاوه هه‌ره گه‌رنه‌گه‌کانی کۆمه‌له‌ی ژبانه‌وه‌ی کوردستان هه‌لکردنی ئالای کوردستان بووه، که ئه‌م‌په‌ڕه‌ به‌هه‌تایه‌ نه‌ته‌وايه‌تیی کورد ده‌ژمێری. هاشمۆف و عه‌لی ئه‌که‌به‌رۆف له راپۆرتی خۆیاندا، که به‌ناوی کۆنسولی سوڤیه‌ت له ورمی له ساڵی ۱۹۴۵دا ئاراسته‌یان کردووه، ده‌رباره‌ی دروستکردنی ئالای له‌لایه‌ن ژیکافه‌وه‌ ده‌لێن:

پارتی ژ. ک ئالای نه‌ته‌وايه‌تیی بۆ کوردستان دروستکردووه، که بریتییه‌ له سه‌ی په‌نگ و په‌نگه‌کانیشی به‌په‌چه‌وانه‌ی ئالای ده‌وله‌تی ئێران. په‌نگی سووری له سه‌ره‌وه‌یه، له‌ژێر ئه‌وه‌ په‌نگی سه‌پیه‌ و له‌ خواره‌وه‌ش په‌نگی سه‌وزه و له‌ ناوه‌نده‌که‌شی هه‌تاو کیشراوه^(۱).

راپۆرتی ۱۲ی ئۆکتۆبه‌ری ۱۹۴۵ی بالۆیزی سوڤیه‌ت له ئێرانی‌ش ئاماژه‌ بۆ ئالای ژ. ک ده‌کات و ده‌لێ:

په‌ڕۆی ۹ مای ۱۹۴۵-۱۹ گولانی ۱۳۲۴، کۆمه‌له‌ی ژیکاف به‌بۆنه‌ی سه‌رکه‌وتن به‌سه‌ر فاشیزمدا له مه‌یدانی ناوه‌ندی شاری مه‌هاباد^(۲) جه‌ژنی گرت. له‌و جه‌ژنه‌دا ئالای سووریان هه‌لکرد و له‌سه‌ر بانی ساختمانی کۆمه‌له‌ی پێوه‌نده‌یه‌کانی فه‌ره‌ه‌نگی سوڤیه‌تیش له مه‌هاباد ئالای نه‌ته‌وايه‌تیی کورد هه‌لکرا. به‌وته‌ی ده‌سه‌لاتدارانی خۆجیی کورد، ئه‌م کرده‌وه‌یه‌ به‌نیشانه‌ی ئه‌وه‌یه، که کورده‌کانی مه‌هاباد چیترا ئاماده‌ نین ده‌سه‌لاتدارییه‌تی ئێران قه‌بوول بکه‌ن^(۳).

به‌رله‌وه‌ی که کۆمه‌له‌ی ژ. ک بیره‌له‌ دروستکردنی ئالای نه‌ته‌وايه‌تی بۆ گه‌لی کوردستان

۱- ئه‌رشیفی وه‌زاره‌تی ده‌ره‌وه‌ی رووسییه‌ی فیدراتیڤ، ئو ۳۰/د/۳۲۷ پ ۳۶۹/لاپه‌ره‌ی ۵۱-۵۴.

۲- مه‌به‌ست له مه‌یدانی چوارچای شاری مه‌هاباده.

۳- به‌شیک له راپۆرتی نێردراو له ئێرانه‌وه‌ بۆ «گ. م. ده‌یترف» سه‌کرته‌ری کۆمیته‌ی ناوه‌ندی حیزبی کۆمۆنیستی یه‌کیتی سوڤیه‌ت له‌سه‌ر رووداوه‌کانی کوردستان و پارتی ژیکاف له ۱۲ی ئۆکتۆبه‌ری ۱۹۴۵، له ئه‌رشیفی ناوه‌ندی هه‌لگرتن و لیکۆلینه‌وه‌ی به‌لگه‌نامه‌ میژووبیه‌کانی سه‌رده‌م، ف ۱۷/ ئو ۱۲۸/د ۴۴/لاپه‌ره‌ی ۷۲-۷۹.

بکاته‌وه، «جه‌معه‌تی ته‌عالی کوردستان» یه‌که‌م جار له ساڵی ۱۹۲۰دا ئالای بۆ کوردستان دروست کرد. زه‌مینه‌ی ئه‌وه‌ ئالایه‌ له‌سه‌ر کارتی پیتاسی ئه‌وه‌ ریکخراوه‌یه‌ کیشراوه‌ته‌وه، په‌نگی سه‌وزه و له‌ نێوه‌راسته‌که‌یدا شکلێ هه‌تاو چاپ کراوه. ئه‌وه‌ ئالایه‌ له‌لایه‌ن کاتب (نووسه‌ر)ی گشتیی کۆمه‌له‌ی ته‌عالی کوردستانه‌وه‌ به‌ناوی «زه‌ینه‌لعه‌بدین» دروست کراوه^(۴).

به‌وته‌ی زناز سلویی (قه‌دري جه‌میل پاشا) ئالای ئه‌م‌په‌ڕۆی کوردستان له‌لایه‌ن «ته‌شکیلاتی کۆمه‌له‌یه‌تی جه‌معه‌تی ته‌عالی کوردستان» وه‌ دروست کراوه و به‌ئالای نه‌ته‌وايه‌تی کورد راکه‌ینه‌راوه و شکه‌که‌شی به‌م جو‌ره‌ بووه: له‌سه‌ره‌وه‌ سوور، ناوه‌ند سه‌ی (له‌سه‌ر سه‌پیه‌که‌ ره‌ژ) و له‌ خواره‌وه‌ سه‌وز^(۵). جیا له‌وه‌ ئیحسان نوری پاشاش له‌ بیره‌وه‌رییه‌کانیدا ئاماژه‌ی به‌ئالای کوردستان کردووه و ده‌لێ: بۆ هه‌سکی تیللی له‌ هۆزی جه‌لالی، ساڵی ۱۹۲۶ راپه‌ری و به‌ره‌و چیا‌ی ئاگری کشایه‌وه. من ساڵی ۱۹۲۷ خۆم گه‌یانه‌ ئاگری و سه‌رۆکایه‌تیی بزوتنه‌وی ئاگریم پێ سه‌په‌را. هه‌روه‌ها له‌لایه‌ن خۆببونه‌وه‌ کۆمیته‌یه‌کی تابه‌ته‌ی سه‌ربازی هه‌لپه‌ژێرا. له‌و ساڵه‌دا ئالای سه‌ی په‌نگی سه‌ربه‌خۆیی کوردستان، که ساڵی ۱۹۲۰، جه‌معه‌تی ته‌عالی کوردستان په‌سه‌ندی کردبوو، هه‌نرایه‌ ئاگری و بۆ یه‌که‌م جار من ئه‌وه‌ ئالایم له‌سه‌ر به‌رزترین لوتکه‌ی چیا‌ی ئاگری هه‌لکرد. من پۆستی سه‌ربازیم له‌ ره‌ژه‌ نه‌به‌زه‌کانی کوردستان پیکه‌په‌نا. پاسه‌وانه‌ دلێره‌کانی ئاگری له‌ دووره‌وه‌ هورایان بۆ ئالای کوردستان ده‌کیششا. به‌م جو‌ره‌ له‌ ئاگری ته‌شکیلاتی سه‌ربازی و ئیداره‌یه‌کی کوردیی هه‌بوو و ئالای کوردی ده‌شه‌کایه‌وه^(۶).

هه‌روه‌ها «سوره‌بیا به‌درخان» له‌سه‌ر به‌رگی کتیبی «راپه‌رینی کورد دژی تورک»، که ساڵی ۱۹۲۸ له‌ فیلاذلفیای ئه‌مریکا، به‌زمانی ئینگلیزیی بلاوی کردووه‌ته‌وه، شکلێ

۴- جیگه‌ی که‌مال فه‌وزی بتلیسی له ریکخراوی کوردیدا، نووسینی مالمیسائزه به‌ زمانی تورکی، لاپه‌ره‌ی ۱۲۷-۱۲۹ و ۱۲۸. دادگای ئیستقلال ۱۹۲۷-۱۹۲۳ نووسینی د. ئه‌رگون ئای باس، ل ۱۵۲، ساڵی ۱۹۸۲ به‌ زمانی تورکی، ئانکارا. ئاکیس، گۆفاری هه‌فته‌نامه‌ی خه‌به‌ری، به‌ زمانی تورکی، ژماره‌ ۱۱، ل ۲۴، ۲۵ دیسمبه‌ری ۱۹۶۷.

۵- ئالای کورد، نووسینی مه‌حموده‌ وه‌ندی به‌ زاواوه‌ی کرمانجی، نارمانج ژماره‌ی ۱۴۱، ل ۷-۶، ناگۆستی ۱۹۹۳، سوید.

۶- بیره‌هاتنی ئیحسان نوری (هیبی گۆفاری کلتوری گشتیی، لاپه‌ره‌ی ۲۸-۲۱، ژماره‌ ۲، پاریس گولانی ۱۹۸۴.

ئالای ھەلکراوی کۆمەلەئی خۆبەوونی لەسەر بەرگی کتیبەکە ی چاپ کردوو، کە ئەو ئالایەییە، ئیحسان نوری ناماژە ی بۆ کردوو. کتیبی نوری پاشا بۆ جاری دوو م سالی ١٩٩٤، لە لایەن کتیب فرۆشی سارا لە سوید لە چاپ دراوەتەو.

جیا لەو، شیخ مەحمودی حەفیدیش لە سالی ١٩٢٣دا، ئالایەکی سەلتەنەتی بۆ کوردستان دروست کرد. «سیسیل ج ئیدمۆندس» لە لایەری ٤٠٠ کتیبی «کورد، تورک و عەرەب» دا ناماژە ی بۆ ئەو ئالایە کردوو، کە لە ھێرشى ھاویەشى ھێزەکانی ئینگلیز و عێراقییەکاندا بۆ سەر شاری سلێمانی، لە رۆژی ١٦ ی مای ١٩٢٣-٢٦ ی گولانی ١٣٠٢، لە ھۆدی کاری شیخ مەحمود لە خۆتەنگە ی ناوەندی ئەو شارە بە دەستی ھیناوە. ناویراو لەم بارەییەو دەلی:

«..... ئالایەکی کوردستان و تاجیکی پوولە کەریزیشم دۆزییەو، کە نامادە ی پیکەو دەدان بوون و دەیانویست بیکەن بە ئالای دەولەتی شیخ مەحمود (٧). ئیدمۆندس رەنگی ئالای دەولەتی شیخ مەحمود ئاشکرا ناکات، بەلام ناماژە بۆ تاجیک دەکات، کە شیخ مەحمود ویستوو یەتی وەک ھیمای دەولەتی پاشایەتی کورد لە نێو ھەستی ئالاکەدا ھەبێ.

ئەو باسانە و ئالای سەر بەرگی کتیبی سورەبیا بە درخان پێشان دەری ئەم راستییەن، کە شکل و رەنگ و نیشانە ی ئالای ھەلکراو لە لایەن کۆمەلە ی ژیانەو ی کوردستان و کۆمەلە ی خۆبەوونەو لە ئالای «تەشکیلاتی کۆمەلە یی جەمعیەتی تەعالی کوردستان» وەرگیراون، کە ئەویش «زەینە ئەابدین» دروستی کردوو و بێگومان ئەویش رەنگ و نیشانە ی ئالای کوردستانی بە چەشنی ئێرانییەکان، ھیندیەکان، ئیتالیاییەکان و زۆر ولاتی تری جیھان لە رەنگ و نیشانە ی ئالای مادەکان وەرگرتوو. چونکە بە گوتنی ھیرودۆت و کتسیاس میژوونوسانی کۆنی یونانی، میتانییەکان، کاوییەکان و ئیمپراتۆرییەتی ماد، کە پایتەختە کە یان «ئەکباتانە» ھەمەدانی ئەمڕۆ بوو، خاوەنی ئالای سێ رەنگی سور، سپی و سەوز بوون و نیشانە ی جۆراوجۆری وەک تاج، ھەتاو و شیریان لە ناوەندی ئالاکە یاندا ھەبوو (٨).

دوای ھەلەوێشانی کۆمەلە ی ژیکاف، حیزبی دیموکراتی کوردستانی ئێران، دوو گولە گەنم و قەلەمییکی بەرۆژی ناو ئالای کوردستان زیاد کرد. چەند شاعیری نیشتمانپەرورە ی سەر دەمی کۆماری کوردستان، وەک مامۆستایانی نەمر ھەژار، قانع و ھێمن بە دەرپرینی ھەستی خۆیان بە شێو ی شیعەر رەنگ و نیشانەکانی ئالای کۆماری کوردستانیان شی کردوو تەو. مامۆستا ھەژار لەم بارەییەو دەلی:

بێ ببینی ئەو کەسە ی پیتی وابوو کورد سەرناکەوئ
کێ بوو پیتی وا بوو تەمی نیگبەت لە سەرمان نارەوئ
داری ئالاکەم وەکو چقلە لە بەز چاوی عەدو
ھەر دلێ خۆشی نەوئ، رەببی وەبەر خەنجەر کەوئ
پارچە کە ی سێ رەنگی خۆی دەنوئتی، رەنگی سور دەلی
تا تۆکیک خۆینی کورد مابێ دەبێ ھەر سەرکەوئ
سپییە کە ی مۆژدە ی بەیانی بەختی کوردی کرد بەیان
رۆژی بەختی کوردی پەیدا بوو نەما پەردە ی شەوئ
رەنگی سەوزی یانی دایکی نیشتمان لە وەرۆکەو
جوان و سەرسەوزە وەگیری کەوتەو عومری نوئ
دوو گولە گەنمی دەلی ئاگات لە رزقی خۆت بێ
خۆت کە برسبی بۆچی دۆژمن پیتی بڑی لێرە و لەوئ
پێو دەلی نووکی قەلەم گەر ژینی خۆشو پێ دەوئ
غەیری من دەست ناکەوئ بۆ ریتی تەرەققی پێرەوئ
لاوەکان نامووسی نو میلیونە ئەو ئالایەمان
گیان بەدەن بۆ حیفزی ئەو نامووسەتان لەمنو کەوئ
ریتی نەجاتە پەنا بۆ ئیتیحادی شوورەو ی
سورمە یە بۆ چاوی ئیمە خاک و خۆلی مەسکەوئ
رەببی ھەرکەس دۆژمنی ئەو میللەتە خۆتێناکە یە
ژێرکەوئ، کۆستی کەوئ، رەببی سەعاتیک نەسەرەوئ (٩)

٧- کورد، تورک و عەرەب، نووسینی ج. ئیدمۆندس. وەرگێرانی نوسەری ئەم کتیبە.

٨- ھیرودۆت بە زمانی ئینگلیزی. کتسیاس میژووزان و لیکۆلەرەو ی یونانی کۆن بە زمانی ئینگلیزی.

٩- پێداچوونەو، نووسینی کەری حسامی، لاپەرە ی ٢٣٦-٢٣٥.

ماموستا هیمن که پلهی شاعیری نه ته وه بی کوردی پی براوه، رهنگ و نیشانه کانی
ئالای کوردستان بهم جوړه شی ده کاته وه:

په رچه می سوور و سپی و سه وزی ئەمه
شادیهینه لابه ری دهر د و خه مه
سووره که ی یانی ئەوی بیته بنم
خوینی خوئی برژینی بو پاراستنم
سپیه که ی یانی که سیکه پروو سپی
هیچ شتیک نه یکرد بی مات و کپی
سه وزه که ی دینیته به رچاوان ولات
ئەو دهمه ی فهسلئی به هاری جوانی هات
تیشکی رۆژی کورد له ژیر هه وری سیا
هاته دهر ئەنگاوتی وا لوتکه ی چیا
دوو گولّه گه فیشی یانی کشت و کال
زۆر بکه ن مشتی بکه ن عه مبار و چال
پیو ده لئ یاران قه له م، نووکی قه له م
زۆر له شیر چاتر ده پاریزی عه له م^(۱۰)

ماموستا قانع شاعیری شوڤر شگیری کوردیش ئەم پارچه ی شیعری خواره وهی دهر باره ی
رهنگه کانی ئالای کوردستان هوندۆته وه:

ئە ی ئالای به رزی سی رهنگی جوان
هه ر شه کاوه بیت تا تاخر زه مان
سووریت نیشانه ی شه هیدانمانه
سه وزیت نیشانه ی ده خل و دانمانه
سپیت نیشانه ی ئاشتی ولاته
رۆژت رووناکیی ریگای نه جاته
گه فمت یانی های! کورده بزانه
نانی خووت مه نی دهستی بیگانه

قه له مت مانای تا رۆژی مردن
تیکۆشی له رتی زانین و خویندن
تا سه ر هه ر بژی ئالای کوردستان
هه ر پایه دار بی تا چه رخی ده وران^(۱۱)

پێوهندیی ژ. ک به کوردی به شه‌کانی تری کوردستانهوه

کۆمه‌له‌ی ژبانه‌وه‌ی کوردستان به‌پیتی ئامانجی دیاریکراوی بۆ ئازادکردنی کورد و دامه‌زراندنی ده‌وله‌تی گه‌وره‌ی کوردستان ناچار بووه ره‌گاژۆیی بکاته ناو پارچه‌کانی دیکه‌ی کوردستانه‌وه. کۆمه‌له‌ بۆ گه‌یشتن به‌و ئامانجه‌ی که‌لکی له دوو شیوه تاکتیکی سه‌ره‌کی وه‌رگرتووه. یه‌که‌میان به‌پیتی توانا له که‌سانی لایه‌نگری خۆی لقی ژیکافی له‌و هه‌ریمانیه‌ دامه‌زراندووه و دووه‌میان له‌گه‌ڵ کۆر و کۆمه‌له‌ سیاسیه‌کانی ئه‌و جیایانه یه‌کی گرتووه و به‌هاوکاری ئه‌وان بۆ ئامانجه‌کانی خه‌باتی کردووه.

کۆمه‌له‌ جیا له هه‌ولێر و سلێمانی که ئیداره‌ی محه‌لیی لێ دامه‌زراندوون، سه‌ره‌تا له‌گه‌ڵ کۆمه‌له‌ی هیوا به‌سه‌ره‌وه‌کانه‌ی ره‌فیع حه‌لمی^(١) و دوابی له‌گه‌ڵ مه‌لا مسته‌فای بارزانی سه‌ره‌وه‌کانی بزوتنه‌وه‌ی چه‌کدارانه‌ی کورد له باشووری کوردستان و ئینجا لقی کوردستانی پارته‌ی کۆمۆنیستی عێراق و سه‌ره‌نجم پارته‌ی رزگاری کوردستان هاوکاری بریارانه‌ی هه‌بووه. هه‌یه‌ته‌تی ناوه‌ندیی ژیکافی له‌ نامه‌ی رۆژی ١٤ ی سه‌رماوه‌زی ١٣٢٣ یدا ئاماژه‌ی بۆ چۆنیه‌تی دامه‌زراندنی پێوه‌ندی له‌گه‌ڵ حیزبی هیوا و رێکخراوه‌کانی باشووری کوردستان ده‌کات و ده‌نوسێ:

کۆمه‌له‌ی ژ. ک

ئیداره‌ی ناوه‌ندی

به‌رواری ١٤ سه‌رماوه‌زی ١٣٢٣ - ٥ دېسېمبه‌ر ١٩٤٤

بژی کورد و کوردستانی گه‌وره!

بۆ به‌رپێز سه‌ره‌کۆنسۆلی یه‌کیتیی سوڤیه‌ت له شاری ته‌وریز

١- حیزبی «هیوا» له کوردستانی عێراق بۆ دامه‌زراندنی پێوه‌ندی له‌گه‌ڵ حیزبی ئێمه‌ دوو ته‌ندامی خۆی بۆ لای ئێمه‌ ناردووه. ئێمه‌ و نوێنه‌رانی حیزبی هیوا

بریارماندا به‌هه‌موو هه‌یه‌وه بۆ به‌ره‌وه‌پێشبردنی ئامانجه‌کانی ئه‌و دوو حیزبه یانی «نازادکردنی نه‌ته‌وه‌ی کورد» تیبکۆشین. ئه‌وان قه‌بوولیان کرد، هه‌رکاتیک بخوازن له‌گه‌ڵ حکومه‌تیک پێوه‌ندی بگرن، پرس به‌ئێمه‌ بکه‌ن. ئیداره‌ی محه‌لیی ئێمه له هه‌ولێر له‌گه‌ڵ سه‌ره‌وه‌کانی حیزبی هیوا گه‌فتوگۆی کردووه. بۆ ئاگاداربوون له بیروبوچوونی ناوبراو، پرسیارمان لێ کرد. به‌پیتی نامه‌ی ١٧ ی نوڤتیمبه‌ر - ٢٦ ی خه‌زه‌لوه‌ری ئیداره‌ی محه‌لی حیزبی ئێمه له هه‌ولێر، هه‌یه‌ته‌تی محه‌لیی ئیداره‌ی ئێمه له‌گه‌ڵ هه‌یه‌ته‌تی محه‌لی حیزبی هیوا له هه‌ولێر چاوپێکه‌وتنیان هه‌بووه. له نامه‌یه‌کدا باس له پێوه‌ندی و لایه‌نگریکردنی ئه‌وان له ئینگلیزه‌کان ده‌کات. ئیداره‌ی ئێمه له هه‌ولێر ده‌یه‌وی رای رێبه‌رانی دیکه‌ی حیزبی هیوا له شاره‌کانی تر بزانی.

٢- له عێراق رێکخراوتیکی کۆمۆنیستی هه‌یه، که له‌م دوايانه‌دا به‌نه‌یتنی رۆژنامه‌یه‌ک بلاو ده‌کاته‌وه. ئه‌و رێکخراوه‌یه له رۆژنامه‌ی خۆیدا سلاو بۆ نیشتمان بلاوکه‌ره‌وه‌ی بیری حیزبی ئێمه ده‌نێرێ. پارته‌ی کۆمۆنیست ده‌یه‌وی له‌گه‌ڵ ئێمه پێوه‌ندی هه‌بێ. چونکه باوه‌ری به‌ئیداره‌ی محه‌لیی ئێمه له عێراق نه‌کردووه، بۆخۆی نوێنه‌ری ناردووه‌ته لامان.

٣- بلاوکه‌راوه‌ی ئێمه ده‌رباره‌ی نه‌خشی باکوری ئێران گه‌بشتووه‌ته عێراق و بلاو بووه‌ته‌وه.

هه‌یه‌ته‌تی ناوه‌ندیی ژ. ک له نامه‌یه‌کی تریدا ده‌رباره‌ی دامه‌زراندنی پێوه‌ندی له‌گه‌ڵ کۆمه‌له‌ی هیوا بۆ کۆنسۆلی سوڤیه‌ت له ته‌وریز ده‌نوسێ:

جیا له رێکخراوه‌کانی ئێمه له کوردستانی عێراق، حیزبییکی تر هه‌یه به‌ناوی هیوا، که له‌و به‌شه‌ی کوردستاندا بۆ به‌رژه‌وه‌ندیی گه‌لی کورد تیده‌کۆشێ. چه‌ند ته‌ندامی ئه‌و حیزبه پێوه‌ندییان به‌ته‌ندامانی حیزبی ئێمه‌وه گرتووه، که دوابی ئه‌و پێوه‌ندییه شیوه‌ی رەسمیی پێدراوه. ئامانجه بنجینه‌یه‌یه‌کانی حیزبی هیوا له‌گه‌ڵ ئامانجه‌کانی حیزبی ئێمه یه‌ک ده‌گرنه‌وه و ته‌نیا جیاوازیی ئێمه له‌گه‌ڵ حیزبی هیوا له پێوه‌ندی له‌گه‌ڵ شیوه‌ی ته‌ندام وه‌رگرتن و سیستمی ئیداره‌کردنی حیزب دایه.

چونکه کۆمه‌له‌ی ژیکافی و کۆمه‌له‌ی هیوا خاوه‌نی یه‌ک ئامانج بوون، ژ. ک به‌شیک له

١- کۆمه‌له‌ی هیوا ساڵی ١٩٣٩ له باشووری کوردستان دامه‌زرا و ساڵی ١٩٤٣ به‌هۆی ناکۆکی له‌ناو ته‌ندامانیدا هه‌لوه‌شایه‌وه.

راپۆرتە ناردراوه‌کانی بۆ سۆقیهت و لاپه‌ره‌کانی نیشتمانی بۆ پێشاندانی ههستی براهه‌تی
خۆی له‌گه‌ڵ هیوا ته‌رخان کردووه. بۆ نمونه له‌سه‌ر لاپه‌ره‌ی ۲ی نیشتمانی ژماره‌ی یه‌کدا
نوووسیوه‌تی «بژی سه‌رۆک و کورد و کوردستان و هیوا»^(۲). ژ. ک هه‌روه‌ها له
لاپه‌ره‌کانی ۲۰-۲۱ی نیشتمانی ژماره‌ی ۳-۴دا به‌پۆنه‌ی پێوه‌ندی به‌هیزی به‌هیوا، ئه‌و
شیعری خواره‌وه‌ی له‌ شاعیریکی ناسراو به‌ناوی نه‌تییی «ئا-ل. ب» بلاو کردووه‌ته‌وه:

کۆمه‌له‌ی هیوا و هه‌رفی «ژ. ک»

ئه‌ی خدایا بوم بنیره قاصیدیکی سینه صاف
بچته خزمه‌ت کومه‌لی هیواو هه‌رفی ژێ و کاف
گیر نه‌بێ بروا له‌ قه‌ولی من بچی پێیان بلێ
ئه‌ی مدیری اتحاد و ئه‌ی مه‌داری ائتلاف
من له‌ داخی کوردی به‌د ئه‌خلاق و بێ عیلم و سه‌واد
یا ده‌بێ بمرم وه‌یا هجره‌ت بکه‌م بۆ کێوی قاف
عنصر و ماهیه‌تی ئه‌م قه‌ومه‌ هه‌ر کبیره و غروور
هیچ له‌ باریاندا نییه‌ غه‌یره درۆ و لاف و گه‌زاف
حه‌ق نه‌ناس و ناسوپاس و بێ ئه‌ساس بێ حه‌واس
مفسد و ئه‌هلی غه‌ره‌ض مایل به‌جه‌ور و اعتساف
گه‌ر ده‌چن که‌ر دزین و راو رووت و رێگری
وا ده‌زانن ده‌چنه‌ سه‌ر شایب و زه‌ماوه‌ند و زه‌فاف
که‌س نییه‌ پێ یان بلێ ئه‌ی پۆر نیفاقی بێ ویفاق
تا به‌که‌ی تو‌خدا هه‌تا که‌ی ئه‌و شیقاقه‌ و اختلاف
غه‌یره کوردی بێ تعصب میلله‌تی دنیا هه‌مو
بونه‌ صاحب سه‌روه‌ت و عیلم و سه‌واد و موشکاف

نوێنه‌رانی ژ. ک و هیوا سالی له‌ بناری چپای دالانپه‌ر له‌نیۆره‌شماله‌کانی شیخ زنجیره
کۆبوونه‌یه‌کیان بۆ گرتدانی خه‌باتی هاوبه‌ش پیکه‌پێناوه. به‌پێی نووسینی مامۆستا هه‌ژار

۲- ژ. ک له‌ گۆفاری نیشتمانی ژماره‌ی پێنجه‌مه‌وه‌ دروشمی «بژی کورد و کوردستانی گه‌وره‌»ی به‌رز
کردووه‌ته‌وه.

له‌ چیشتی مجیۆردا، که‌ خۆی یه‌کیک له‌ ئه‌ندامانی نوێنه‌ر له‌و کۆبوونه‌وانه‌دا بووه،
نوێنه‌ران له‌سه‌ر ۱۲ خالی پێک هاتوون. کۆمه‌له‌ی ژ. ک کاتیکی خه‌ریکی چاپی
بریاره‌کانی ئه‌و کۆبوونه‌وه‌یه‌ له‌ نیشتمانداندا بووه، له‌لایه‌ن رێبه‌راهه‌تی کۆمه‌له‌ی هیواوه
ئاگادار کراون، که‌ ئه‌وان خالی ۱۲ی پێک هاتنه‌که‌یان قه‌بوول نییه‌. له‌به‌ر ئه‌وه
رێبه‌راهه‌تی ژ. ک له‌ چاپی بریاره‌کانی دالانپه‌ر پاشگه‌ز بووه‌ته‌وه. خالی ۱۲ی پێک
هاتنی دالانپه‌ر که‌ به‌کۆبوونه‌وه‌ی «سێ سنوور» ناوبانگی ده‌رکردووه‌ بریتیه‌ له‌:

«ئه‌گه‌ر ئینگلیز له‌ عێراق به‌شی به‌ن به‌کورد، نابێ کوردی ده‌ره‌وه‌ی عێراق
هه‌لاوێرێ، چونکه‌ کوردستان یه‌کیاره‌یه‌. با بلێن ئیمه‌ به‌شی کورد به‌هه‌ق
ده‌زانین و به‌پێی توانا یاریده‌ی هه‌موو کوردیک ده‌ده‌ین. ئیمه‌ش له‌گه‌ڵ
رووسان هه‌ر ئه‌و هه‌وله‌ ده‌ده‌ین و موکریان له‌ کوردی تورکیا و عێراق به‌جیا
نازانین»^(۳).

به‌لگه‌نامه‌کانی ژ. ک هه‌روه‌ها باس له‌ حیزبیکه‌ی تازه‌دامه‌زراو له‌ باشووری کوردستان
ده‌کهن. هه‌یه‌تی ناوه‌ندی لهم‌ باره‌یه‌وه‌ بۆ کۆنسولی سۆقیه‌تی له‌ ته‌وریزی نووسیوه‌:

به‌پێی نامه‌ی گه‌یشتوو له‌ ئیداره‌ی محه‌لیی حیزب له‌ هه‌ولێر، له‌و
دوایانه‌دا لاوانی کوردی کوردستانی عێراق حیزبیکه‌ی کۆمۆنیستیان
دامه‌زراندووه‌ و ده‌بانه‌وی له‌گه‌ڵ حیزبی ئیمه‌ پێوه‌ندی دامه‌زرێن و نوێنه‌ر
بنێرنه‌ لای ئیمه‌. بۆ دامه‌زراندنی پێوه‌ندی له‌گه‌ڵ ئه‌و حیزبه‌، نوێنه‌راهه‌تی
به‌ئیداره‌ی محه‌لیی هه‌ولێر دراوه‌^(۴).

به‌شیک له‌ راپۆرتی نێراو له‌ ئێران‌وه‌ بۆ «گ. م. دیمیتروف» سکرته‌یری کۆمیته‌ی
ناوه‌ندی حیزبی کۆمۆنیستی یه‌کیته‌ی سۆقیه‌ت، باس له‌و رێکخراوه‌ کۆمۆنیستییه‌
ده‌کات و ده‌نوسی:

.... ده‌توانین له‌سه‌ر ئیشوکاری لقی کوردی «پارتی کۆمۆنیستی عێراق»
بدوین. ئه‌م پارتیه‌ ماوه‌یه‌ک له‌مه‌وه‌یه‌ر دامه‌زراوه‌ و له‌ناو کێراوانی
کوردی دانیشتووی به‌غدا و موصل و کارگه‌ نه‌وتیه‌یه‌کانی عێراق و هه‌روه‌ها
له‌ناو ئاژده‌لدار و جوتیاران و رۆشنبیرانی کوردی ناوچه‌کانی باکوری عێراق

۳- چیشتی مجیۆر، ل ۶۴-۶۵، نووسینی هه‌ژار.
۴- به‌لگه‌نامه‌ی ژ. ک.

و ناوچه‌کانی تورکیا نزیک به سنووری عیراق چالاکه. ئەم پارتییە هەرۆهە لە هەولێر، سلێمانی، بارزان و بادینان شانە و رێکخراوی هەیه. لقی کوردیی پارتی کۆمۆنیستی عیراق گۆفاریکی هەیه بەناوی «یەکیتی تیکۆشین»، کە تا یونی ١٩٤٥، چوار ژمارە لێ بلاوکراوەتەو و هەر ژمارە یەکیشی ٢٤ لاپەرەیه... پرۆگرامی لقی کوردیی «پارتی کۆمۆنیستی عیراق» لە ژمارەکانی ٣-٤ یەکیتی تیکۆشیندا بلاوکراوەتەو، کە ئاراستەتان دەکەم... هتد (٥).

کۆمەڵەی ژ. ک هەرۆهە پێوەندی زۆر بەهیزی بەمەلا مستەفای بارزانی سەرۆکی بزوتنەوێی چەکدارانە باشووری کوردستانەو هەبوو و سەرەرای ئەو کە لە لاپەرەیی ١٨ ی گۆفاری نیشتمانی ژمارە ١٢ بەخەتییکی درشت نووسیویەتی: «ئەم جەنگی سەرۆکی گەورە کورد (مەلا مصطفی بارزانی) هەلیاساندوووە اختالاییکی میلی کوردە». لە مانگی خەزەلۆری سالی ١٣٢٢-١٩٤٣ شدا لەلایەن ئیدارەیی محەلیی شاری ئاخ «مهاباد» هە نامەیی خوارەوێ ئاراستەیی سەرۆک بارزانی کردوو و نووسیویەتی:

بۆ جەنابی زەعیمی ئازادی مەلا مصطفی بارزانی
بژی کوردو کوردستانی گەورە

بەناوی هەیهتی کۆمەڵەی ژ. ک لە شاری ئاخ لە پاش زانیینی دەنگویاسی شۆرشێ ئازادیی موقەددەسی ئێو ئەم موخابەرەیه ئەکەین هیوامان وایە بەتەفصیل وەلامان بدەنەو:

- ١- لە پینش هەموو شتیکی تەبریکی زەعیم و لەشکری ئازادی کوردستان دەکەین کە زال بوو بەسەر دوژمندا.
- ٢- بۆ ئەوێ کە ئیمە ئەو عاطیفە جوانەیی کە بەرامبەر ئێویمان هەیه و شعوری برایهتی، کوردایەتی، یەکیتی یارمەتییهکی عەمەلی و فیعلی بێ وایە ئەم

٥- بەشیک لە راپۆرتی نیراوی ئێرانەو بۆ «گ. م. دیمیتروف» سکریتیری کۆمیتەیی ناوەندی حیزبی کۆمۆنیستی یەکیتی سۆقیەت لەسەر رووداوەکانی کوردستان و پارتی ژیکاف لە ١٢ ی ئۆکتۆبری ١٩٤٥، لە ئەرشیفی ناوەندی هەلگرتن و لیکۆلینەوێ بەلگەنامە میژووبیەکانی سەردەم، ف ١٧ / نو ١٢٨ / ٤٤ د لاپەرەیی ٧٢-٧٩.

مەعلوماتەیی خوارەوێ بزانی، چونکە خۆمان تەقدیری مەوقیفیی ئەمە دەکەین بەرامبەر بەمەسئولییهتی دوول.

٣- براعیی ئەوێ ئێو چیبە، ئایا ئیدعیی ئازادیی کوردستانی عیراق دەکەن وە یاخود هەموو کوردستانی گیتی وە ضیمەن کوردستانی تورکیا.

٤- مەوقیفیی ئێو بەرامبەر سیاسەتی ئەجەبی لە عیراق دا چیبە و ئەگەر هاتو لە طەرەف ئەم سیاسەتە تەهیدید وە یاخود ئیقناع کران ئەوێ رادەووستین وە یاخود دوام دەکەن.

٥- رەئی ئیمە ئەوێ کە ئەوێ موقەددەسی ئێو ناویکی عومومی وەرگری یەعیی ئیدعیی ئازادکردنی هەموو کوردستان بکەن وە بۆ ئەمە دەبێ کوردی گیتی بەمەشەرەت تەعاونتان لەگەڵ بکا وە لە ژیر قیادەیی ئێو لەشکری کوردی لە هەموو کوردی گیتی تنظیم بکری بۆ ئەوێ دەبێ ئامادە بن لە عەدی مۆتەمەریک لە حالی حازر لە ئێو و هەیهتی ئیستیشارەیی ئێو و هەیهتی ئیستیشارەیی ئیمە تەنزیم بکری و جیگە و زەمان تەعین بکری بۆ ئەم مۆتەمەرە چ لە ئەرزێ عیراق چ لە ئەرزێ کوردستانی ئیران لەم مۆتەمەرە هەموو مطالبی کورد بەشکلی پەیمانکی میلی تەعین بکری وە لە طرف هەموومان ئیمزا دەکری وە لەم مۆتەمەرەدا میزانی عەسکەری تەعین دەکری وە واجیباتی هەموو لایەک تەعین دەکری.

٦- پێویستە مەوقیفیی حەربی خۆتان لەگەڵ مەوقیفیی حەربی دوژمن بۆمان موفەصەلەن وە بەدیققەت تەعین بفرەموون لەگەڵ مەوقیفیی عەشایری کوردی عیراق بەرامبەر ئێو.

٧- بۆ ئازادبوونی کوردستان دەبێ سیاسەتی یەک لە دوولی موعەظەمە لەگەڵمان بێ بەرەئی ئیمە ئەم دەوڵەتە دەوڵەتی شۆرەوییە. رای ئێو بەم خصوصە چیبە چونکو نابێ علی الحیاد بین لەگەڵ هەموو دەوڵەتان.

٨- لە هەمووی موهیمتر پێویستە بەسەرەتییکی مۆستەعجەل ئیجتیهادی خۆتان بەیان بکەیی بەخصوصی رای ئینگلیز بەرامبەر ئەوێ ئێو و گفتوگۆیان لەگەڵ ئێو چیبە چونکی ئیمە ئەزانین بەتەحقیق نابێ ئینگلیز لەم ئەوێ بێ دەخل بێ.

٩- ئیوه زه عیمیکی نازادپه راستن هیج نه بی موکافه حه ی زولم ئەکه ن بۆ عه شیره تی خو تان وه کوردی ئیران به روحی برایه تی کوردایه تی زۆر ئیشتیاقی هه یه بۆ موفه ق بوونی ئیوه به هه رچ نه وعیک ببی وه ئاماده یه بۆ یارمه تی ئیوه به گوێره ی موسامه حه ی زرووفی سیاسی مه مله که تمان وه که ئەم سوئالانه ئەکه ین مه قصودمان ئەوه یه که ته ئمینی یارمه تیبه کی زۆر گه وه بۆ ئیوه بکه ین و حه ره که تی مو باره کی ئیوه بکه ینه حه ره که تی میلی عمومی تاکو له تاریخدا ئەم فه خره بۆ ئیوه ته سجیل بکری.

له لایه ن هه یئه تی شوو رای شاری ئا-خ « ٢٠ »
له به لگه نامه رووسییه کانی شدا ئاماژه بۆ پێوه ندیی ژیکاف و بارزانی له باشووری کوردستان کراوه و هاشمۆف سه رکۆنسولی سوڤیه ت له ورمی له راپۆرتی ١٨ ی ماری ١٩٤٥ یدا ده لێ:

... چالاکیی ژ. ک له کوردستانی عێراق له ژێر دهستی مه لا مسته فا دابه و به پیتی هه والی گه یشتوو ژیکاف له ویش په ره ی ستان دووه . له سه ره تای ١٩٤٥ وه کۆمه له ی ژیکاف له ناوچه کوردنشینه کانی باشوری پۆژه له لاتی تورکیا هاو سنووری ئیران و عێراق دهستی کردوو به پیکه خستنی شانه کانی.

زۆربه ی ئەندامانی ژ. ک له عێراق و تورکیا و ههروهک کوردستانی ئیران پۆشنبیرانی پیتشکه وتوو، بازرگانی بچووک، پیشه ساز، کوردی ئاسایی و ئاژه لدار و جوتیارن. ههروه ها ژماره یه ک فیو دالی کوردیش له ریزی ژیکافدان. چالاکی ژ. ک له عێراق و تورکیا به چالاکیی پارتیه کوردیه کانی ئەو هه ریمان هه گری دراوه و هه موویان له به ره یه کدا خه بات ده که ن. بۆ نمونه له کوردستانی عێراق گروپی «پزگاری کوردستان» له سه ره تای سالی ١٩٤٥ پیک هاتوو و شان به شانی کۆمه له ی ژ. ک هه لده سوړی. گروپی پزگاری کوردستان له ناوچه کانی باکوری عێراق له ژێر دروشمی «بژی کورد و کوردستانی گه وه و نازادی و سه ره بخۆبی بۆ کوردستان» خه بات ده کات (٦). سه ره کرده کانی ئەو گروپه و

٦- به شیک له لقی کوردستانی حیزبی شیوعی کوردستانی عێراق به یه کیتی تی تیکۆشین (وحدة النضال) ده ناسرا. سالح حه یده ری سکریتی یه کیتی تی تیکۆشین بوو. کۆمیته ی ناوه ندیه که ی له عه لی عه بدوللا، ره شید عه بدولقادر، عه بدولسه مه د محمه د، نافع یونس، که ریم توفیق و نوری

چالاکی تری بۆ ئیمه روون نییه و ئاگاداری پزگرا مه که شی نیین (٧).

پێوه ندیی کۆمه له له باکور و پۆژئاوی کوردستانیش (تورکیا و سوریه) به کوردی ئەو دوو به شه ی کوردستانه وه گرتدراوه و په ره یستان دووه . به پیتی راپۆرتی کۆمه له، ئیباره محه لیه کانی کۆمه له له باشوور و حیزبی هاو په یمانی «هیاو» داوایان لێ کردوو، کۆمه له کۆتایی به پێوه ندیه هه یه ره سه مییه کانی خۆی له گه ل کوردی «سوریه» بیتی و شیوه ی ره سمی به پێوه ندیه کانی بدات (٨). ههروه ها، هاشمۆف له راپۆرتی ١٨ ی ماری ١٩٤٥ یدا ئاماژه بۆ پێوه ندیی ژ. ک به کورده کانی به شی باکوری کوردستانه وه ده کات و له به شیک راپۆرت هه یه ده نووسی:

پۆژی ٢٧ ی ماری ١٩٤٥ چاوم به که سه یه تی به ناو بانگی کورد شیخ «عه یه دوللا» که وت. گوتی ئەرکی سه رشانی کورد و سه ره کرده ناسراوه کان، ئیستا هه ولدان بۆ سه ره بخۆبی کوردستانه، بۆ ئەم مه به سته ش له لایه ن پارتی ژیکافه وه زۆر هه ول ده درێ که کورده کان یه کتر بگرن. ئەم پۆ زۆربه ی کورده کان ئەندامی پارتی ژیکافن. ههروه ها کاریکی زۆر بۆ دا بین کردنی یه کیتی له گه ل کوردی به شه کانی عێراق و تورکیا ده کریت. به فه رمانی ژ. ک چه ند که س له عێراقه وه به رتگی سوره دا نیراونه تورکیا، تا کورده کانی تورکیه پیکه خه ن و چالاکیان بکه ن، به لام نیراوه کان له لایه ن کاربه ده ستانی تورکه وه گیراون و تا ئیستا هیج هه والیکیان لێ نه زانراوه.

شیخ گۆیا ناوی گیراوه کان نازانی، به لام له نینوان سه ره کرده کانی کوردی عێراقدا ناوی

= محمه د ئەمین پیکه تبوو. ئەو به شه دژی چوون بۆ ناو حیزبی شیوعی بوو، ده یوبست هه موو هه یه پیتشکه و تووخوازه کان یه کبگرن و له پیناوی دامه زراندنی ده وله تیکی سه ره بخۆی دیوکراتی کورد دژی داگیرکه ران خه بات بکه ن. ئەو حیزبه گه لیک هه ولدا بۆ دامه زراندنی پارتی پزگاری کوردستان و سه ره نه نجام به شیک له ئەندامانی پارتی پزگاری و ژماره خه باتگێرپکی تر، پارتی دیوکراتی کوردیان به سه رۆکایه تی سه رۆک مسته فا بارزانی دامه زراند. گۆرانکارییه رامیاریه کان له عێراق ١٩٤١-١٩٥١ نووسینی جه عفه ر عه باس حه میدی، وه رگێرانی فه هد گردوانی.

٧- ئەرشیی و وه زا ره تی ده ره وه ی رووسییه ی فیدراتیو ف ٠٩٤ / نو ٣١ / د ٧٠ / پ ٣٥٤ / لاپه ره ی ٨٧-٨٢.

٨- به لگه نامه ی ژ. ک.

«ماجید بهگ» وهزیری کشتوکالی عیراق و «ئهمین زهکی بهگ» پرۆفیسۆری زانستی میژووی برد. ههروهها ناوی میرزا «برایی حاجی قادر»، «حهسهن ناغای کوری مهحمود ناغا»ی هۆزی دیکوری که ئیستا دانیشتووی تهوڕیزه و زهیبیحی ئاشکرا کرد، که پتوهندیی لهگهڵ کۆنسولی سۆقیهت ههیه و گوتی ئهوانی تر نانسێ، چونکه رێبهراههتیی پارتی ژیکاف نهتییه.

له بارهی قازی محهمدهوه شیخ عوبهیدوللا گوتی، دواي گهراوهی له تاران چالاکانه له پارتی ژیکافدا کار دهکات. شیخ عوبهیدوللا لهو رۆژانهدا لهگهڵ قازی محهمده و پیاوه ناسراوهکانی تری کورد چاوپێکهوتنی ههبووه و دهسهلاتیان بهشیخ داوه، لهنیوان کوردهکانی سهرسنوری ئییران و تورکیا کار بکات و ههول بدات کۆتایی بهدوژمنایهتیی نیوان عهشیرهتهکان و پاووت له ناوچهکان بێنێ. بۆ ئهوهی کۆتایی بهدووبهههکی بێ، بپاره ههراکام له سهراکورد کوردهکان له ناوچهی خۆیاندا خهبات بکهن و عومهرا خانی شهریفیش بۆ ئهم مهبهسته ههول دهدات. شیخ گوتی، دواي تهواو بوونی ئهو ئیشوکاره، بپاره کۆبوونهوهیهکی گهوره بکریت. ئهم کۆبوونهوهیه سێ کهسه دهستنیشان دهکات، بچنه مۆسکۆ بۆ لای هاوڕێ مۆلتوۆف. ئهم دهسته نوێنهراوه بپاره داواي لیکۆلینهوهی کیشهی کورد له کۆنفرانسی «سانفراسیسکو» بکهن.

شیخ عوبهیدوللاي گهیلانی نامهي ژیکافی له کۆنسولخانه بهجیهتیهت که بههۆی ئهو نامهیه دهسهلاتی درابوو به لهناو کوردهکانی دانیشتووی ناوچهکانی نزیک سنووری ئییران و تورکیا ههلسووی... هتد⁽⁹⁾.

دامهزرانی حیزبی دیهوکرات و ههلهشانی ژ. ک

پیشتر ئاگاداری هۆی ههلهشانی کۆمهلهی ئازادپهروازی کوردستان بووین. له راستیدا ناکۆکیی نیوان ئهندامانی کۆمهلهی ئازادپهروازی کوردستان، که ههلهشانی ئهو کۆمهلهیهی بهدواوه بوو، دهگهراپهوه سهراپهروای ئهندامانی کۆمهله سهبارته بهدهستهپهردانی کاربهدهستانی سۆقیهت له کاروباری کوردستاندا. عهزیزی زهندی و عهفوری مهحمودیان دژی دهستهپهردانی سۆقیهت بوون له کاروباری کوردستاندا. ئهو ناکۆکی و بهربههکانییهی ئهندامانی کۆمهله بهراوهیهک بهرزبووهوه، که عهزیزی زهندی و مهحمودیان بهلايه نگراییکردن له ئالمانی نازی و ئییران تاوانبار کران و کۆمهلهیان بهجیهتیهت. عهزیزی زهندی چو له تاران نیشتهجێ بوو، مهحمودیان له گهراکهی جولهکانی شاری مههاباد تیرۆر کران. دواي ئهم رووداوانه و جیگیربوونی سوپای ولاته هاوپهیمانهکانی ئینگلیز و سۆقیهت له رۆژههلاتی کوردستاندا، ئهندامانی کۆمهله ناوی کۆمهلهی ئازادپهروازی کوردستانیان گۆری و کردیان به کۆمهلهی ژیانهوهی کوردستان.

کۆمهلهی ژیانهوهی کوردستان له جهویکی ئارام و لهباری سیاسیییدا چالاکیهکانی دهست پێ کرد، بهلام چونکه له بهرامبهر دهربهگه کوردهکاندا که له تارانوه پشتیان دهگیرا، دهسهلاتیان نهبوو، ههراشهی لێ دهکرا و تهناوت ئهندامانی دهگیران و تازار دهدران. ههراچهنده کۆمهله پتیرههه دهستاند و گهشهی دهکرد، دهربهگه بهرهههستکارهکان هاتر و بهفروپیتلتر دهبوون، تا سهراپههه نجام بهشیکی مهزنیان تهشه نهیان کرده ناو ریزهکانی کۆمهلهوه و چهنگیان بهجهرگی داگرت. هۆی بهربهههکانی کردنی دهربهگهکان دژی کۆمهله دهگهراپهوه سهراپهروای کۆمهلهی ژیانهوهی کوردستان بۆ گهشهپیدانی باری کۆمهلهیهتی و ئابووری گهلی کورد. بهرگریکردنی کۆمهله له مافی جوتیاران و زهحمهتکیشان و بهدهسته گرتنی دهسهلات له کوردستاندا، زهبری کاری له دهسهلاتی ئابووری، کۆمهلهیهتی و کهسایهتیی دهربهگهکان دهدا و بهرژهوهندیی ئهوانی دهخسته مهترسییهوه. له بهر ئهوه بهرژهوهندیخوازانی نیوخۆیی و له ریزی یهکهمدادا دهربهگه کۆنه پهراستهکانی کوردستان دوژمنی سهراپهروای کۆمهله بوون. رێبهراههتیی کۆمهله زۆرجاران له گۆفاری نیشتمان و بهلگهنامهکانیدا ئامازهی بۆ ئهو دیاردهیه کردووه و تهناوت له بهلگهنامه رووسییهکانیشدا پهلهجیان بۆ راکیشراوه.

9- ئهرشیقی وهزارهتی دهروهی روسیهی فیدراتیف ف 0.9 / نو 31 / د 70 / پ 354 / لاپههه
87-82.

جیا له دهره به گه کۆنه په رسته کانی کورد، کۆمه لای کورد هواریش به هۆی لاوازی فه ره نگی، کۆمه لایه تی و سیاسی، به شیهوی ناراسته و خو له مپه ری بهر پیتشکه وتن و سه ره کوهنتی کۆمه له بووه. له و کۆمه له کال و نار هسه دو اکه و تووهی ئه و کاتی کوردستاندا، که هینشتا سه رده می دهره به گایه تی پشت سه ر نه نابوو و بورژوازی بچوو ک له شاره کاندایا، ده وریتی کاریگه ری نه بوو، خه لک و له پیتشه وهی هه مووان توژی روونا کبیری بورژوازی بچووکی کورد خۆی بۆ ساخ نه ده کرایه وه و هه رجاره ی به لایه کدا ده که وت و سازتیکی لی دها و که م بوون ئه وانه ی به رژه وه ندییه کانی خۆیان فیدای به رژه وه ندی گشتی خه لکی کورد بکه ن. هاشمو ف و عه لی ئه که ره ف له راپورتی سالی ۱۹۴۵ ی کونسولی سو فیه ت له ورمی، له م روانگه یه وه پیاوه ناوداره کانی کۆمه لگای کورده وارییان دابه شکر دووه به سه ر سی گروپاندا و نووسیویانه:

- به شیک له پیاوه ناوداره کانی کورد به م سی مه به سته ی خواره وه چوونه ته نیو ریزی پارتی ژیکافه وه.

۱- ژماره یه ک به له بهرچا و گرتنی به رژه وه ندی تاییه تی خۆیان، له ریزی یه که مدا بۆ ئه وه ی به رژه وه ندییه ئابوورییه کان و ده سته که وته کانی خۆیان له بواری کشتوکال و بازرگانیه ی... هتد پیا ریزن.

۲- ژماره یه کی تریان به م مه به سته چوون له ژیکافه وه، که رای یه کیتی سو فیه ت بۆ لای خۆیان راکیشن، چونکه ئه وانه وا بیره که نه وه، که ژیکاف به پیتی مه به سته سه ره کی خۆی که دابینه کردنی سه ره خۆی کوردستانه، هیوا و پشتیوانی سو فیه ته.

۳- گروپی سییه م که ژماره یان زۆر که مه، ته نیا به هۆی هه سته نیشتمانییه ره ره رانه یان هاتوون له ریزی ژیکافه وه و وا له و پارتیه گه یشتوون، که رزگاریه که ری ته وای کوردستانه^(۱).

به پیتی ئه و روودا وانه ی که له به شه جیا وازه کانی ئه و کتیه دا ئامازه یان بۆ کراوه، ده توانین بلیین دوو هۆکاری نیوخۆی و دهره کی ده سته یان دایه ده سته یه ک و هۆکاری دهره کی له باری مادی و معنه وی و فیکرییه وه زه مینه ی بۆ هۆکاری نیوخۆی خۆشکرد تا پۆلی کاری خۆی بۆ هه لوه شانندی کۆمه له ی ژیا نه وه ی کوردستان بگپری.

به رله وه ی که به وردی ئامازه بۆ هۆکاری نیوخۆی بکه م، ده بی ئه وه روون بکه مه وه، که

۱- تارشیقی وه زاره تی دهره وه ی رووسییه ی فیدراتیف ئو ۳۰/د ۳۲۷/پ ۳۶۹/لا په ری ۵۱-۵۴.

هه ر کام له دوژمنه داگیر که ره کانی کوردستان و دو ست و لایه نگرانیان، شو فینیه سته کانی فارس، تورک، عه ره ب و ئۆرگانه کانیان، له هیه چ هه ول و تیکۆشانیک بۆ له ناو بپردنی هه سته ی رزگاریه خوازه ی گه لی کورد و بزووتنه وه کانی، له پیتشه وه ی هه مووان کۆمه له ی ژیا نه وه ی کوردستان هه لگری ئه م بیره کۆتاییان نه کردووه و به شیه و و ریتگای جۆرا و جۆر به ربه ره کانیان له گه ل کردووه. هینشتا دوای تیه په ربوونی پتر له سه ده یه ک به سه ر بزووتنه وه نه پسا وه کانی گه لی کورد له کوردستاندا، نه ته وه سه رده سته کان دهرسیان له رابردو و هه رنه گرتووه و پرو پاگهنده ی ده وله ته دیکتا تۆره کانیان ریتگای نه دا و ن له ته نگه ی بیی مه زنخوای ده رچن و فیکری ئازادیخوای له میتشکیاندا چه که ره بکات و به لانی که مه وه خۆ له دوژمنایه تیه ی گه لی کوردی کۆلۆنی پیا ریزن. راستی تاله، به لام گو تیه پیتیه سته. له سه رده می ئه مپۆشدا که ده یان حیزب و ریتخراوی ره نگا و په رنگی هه لگری دروشمی دیموکراتی دژ به دیکتا تۆره کانی ئه نقه ره، به غدا، دیمه شق و تاران دامه زرا و ن و دروشمی دابینه کردنی مافی مرۆف و ته نانه ت چینه یه تی، ئیسلامی و مافی به رامبه ری مرۆقیان به رز کردووه ته وه، ئه گه ر ته نانه ت بۆ تاکتیکیش پیتیه سته بی باسی مه سه له ی کورد بکه ن، دیموکراتیه که یان ره نگ ده دا ته وه و له به رامبه ر ویستی ره وای نه ته وه ی کوردا، هیه چ جیا وازییه کیان له گه ل ده وله ته دیکتا تۆره کان نامیتیه و بگره له هیندییک حاله تدا له وانیش توند و تیه ژتر ده بن.

له هۆکارییه کانی نیوخۆییدا ناتوانین ره خنه له ستراتیژی کۆمه له بگرین، چونکه کۆمه له ستراتیژیکی روونی نیشتمانی و نه ته وه یی هه بووه. ئامانجی کۆمه له بۆ «تیکخسته نه وه ی هه موو پارچه کانی کوردستان و ئازاد کردنی نه ته وه ی کوردی بنده ست»، دروشمی ئه و کاتی هه موو کوردیکی ولاتپاریز و نیشتمانییه ره ره بووه و ئه م دروشمه، کوردی له ئۆرگانیکی سه رتاسه ری فیکرییدا بۆ دامه زراندنی ده وله تی نه ته وایه تی کۆکردووه ته وه و هه لگرانی به کردووه ریه ره یه تی خه باتی کوردی هه موو به شه کانی کوردستانیان کردووه. له م روانگه یه وه، کورده نیشتمانییه ره ره کانی به حه ق کۆمه له ی ژیا نه وه ی کوردستانیان به ریتخراوه ی خۆیان زانیوه. ئه وه ش ده بی له بیر نه که یین که دروشمی کۆمه له، ته نیا دروشمی نیشتمانییه ره ره رانی کورد نه بووه، به لکوو دروشمی گه لانی کۆلۆنی و چه وساو ه ی هه موو جیهان بووه و کۆمه له به زانیاری له باری سایکۆلۆژیکی گه لی کورد، هه ولتی دامه زراندنی ده وله تی ناسیونالی کوردی داوه. کۆمه له هه ره ها هه م بۆ سه رده می شه ری دووه می جیهانی و هه م بۆ دوای ته وابوونی شه ر، تاکتیکیه تاییه تیه ی هه بووه و ریتبازی

خۆی بە دروستی دەستنیشان کردوو و بۆ ھەر قوناغیک پرۆگرامی تاییبەت بەو قوناغی داریشتوو.

کە مایەسیی ڕێبەرانی کۆمەڵەی ژبانی ھەوێ کوردستان پتر لەو ھەدا بوو، کە دواى کۆبونووەی ڕۆژی ۲۲ی گولانی ساڵی ۱۳۲۲ی قەلای سارمێ، بەبێ ھەرگرتنی ھیچ چەشنە بەلێنێبەک لە کاربەدەستانی سۆڤیەت و ئاگاداریبوونیان لە تییۆری و نیازی ناپاکی سیاسی ئەوان سەبارەت بەگەلی کوردی دراوسێی ئازەربایجان و ھەلسەنگاندنی دواڕۆژی ڕووداوە سیاسیەکانی ئێران لە سەردەمی شەری دووھمی جیھانیدا، ڕەمەکی خۆیان ھاویشتوووەتە باوەشی سۆڤیەتووە و کاریان گەپاندوووەتە جیبەک، کە کۆنسولەکان و فەرماندەکانی سوپای سۆڤیەت لە ژێر پەردەى لایەنگریبکردن لە بییری ئینترناسیۆنالیستیدا، راستەخۆ شوپن لەسەر ئەندامانی کۆمەڵە و تەنانەت لە بەشیکیان بەقازانجی خۆیان کەلک وەرگرن. کۆمەڵە لەم بارەیدا سیاسەتیکى دروست و حیسابکراوی نەگرتوووەتە بەر و بەرپرسانە تییبەکەشی پتر دەکەوێتە سەرشانى عەبدولرەحمانی زەبیحی کە لیپرسراوی پێتوونیدی ژ. ک لەگەڵ ھەسەنۆڤ سەرکۆنسولی سۆڤیەت بوو لە تەوریتز. پێشتر لە بەشی ژ. ک و یەکییتی سۆڤیەتدا ئاگاداری بیروبۆچوون و ڕیاری بەرژوونەندییخوازانەى سۆڤیەت دەربارەى پێتووندى لەگەڵ بزووتنەوکانی گەلی کورد لەوانە بزووتنەوھى شیخ مەحمود و کۆمەڵەى خۆببون بووین. بینیمان کە ئەوان ویستوویانە بەچەشنی بازرگانیک بۆ گەیشتن بەستراتیژی خۆیان لە کورد کەلک وەرگرن و نەیانشاردوووەتەو، کە ویستوویانە ھەستی کوردایەتی گەلی کورد لاواز بکەن و قەلش بخەنە ناو ڕیزی بزووتنەوگەلییەکانی و لە ئاکامدا کورد و کوردستان بەئازەربایجانى ژێردەستی ئێرانەو بەلکین و بەرێگای ئازەربایجانەو ھەوێ گۆشەر بخەنە سەر ئێران و ئەگەر بۆیان بکری ئەو بەباکوری ئازەربایجانەو بەلکین، ئەگەرنا لەو پێوە ھەولێ دیوکراتیزەکردنی ئێران بەدەن و ئەو ولاتە بکەنە پێگەییەکی سیاسی، سەربازیی و ئابوری سەربەخۆیان و دژی ئیمپریالیزمی ئینگلیز کەلکی لێ وەرگرن.

ڕێبەراییەتی کۆمەڵە ھەروھا دواى کۆبونووەی قەلای سارمیی بەمەبەستی ڕاکێشانى کۆمەڵانی خەلکی ڕووناکبیر بۆ ناو ژ. ک، دەرگای ڕیکخراوەکەیان خستوووەتە سەریشت و لە پرنسیپی پەسەندکراوی خۆیان بۆ ھەرگرتنی ئەندام لایان داو. کۆمەڵە لە کۆتایی ساڵی ۱۳۲۴ - ۱۹۴۵و، لە کاتیگە زۆری ھەرە زۆری ڕووناکبیرانی کوردی ھەموو بەشەکانی کوردستان پالپشتی بوون، ڕێبەراییەتییبەکەى لەبارى ئیدارەکردنی حیزبەو ھەوێ ئالۆژی

فیکری و سەرلێشێواوی بوو و پرۆگرام و پرنسیپەکانی حیزبی لە ژێر پێ ناو و بۆ ڕازی کردنی سەرۆک عەشیرەتە کوردەکان، ئەوانی کردوووەتە نوێنەری کۆمەڵە لە ناوچەى خۆیاندا و ڕیکخستەکانی ژیکافی پێ سپاردوون، کە ئەمە دەستی دەربەگە خۆبەدەستەو دەرهەکانی لەناو ژیکافدا کردوووەتەو و زەمینی ھەلوھەشانی خۆشکردوو. تەنانەت شکانی کۆماری کوردستانیش لەو ھەوێ سەرچاوەی گرتوو کە دەربەگەکان خیانەتیان پێ کردوو.

ئەو ئالۆژییە لەناو کۆمەڵەدا پتر دواى گەرانەو ھەوێ دەستەى نوێنەرایەتییبە ئێرانەکەى بۆ باکو و ھەرگرتنی ئامۆژگاری و بەلێنی یارمەتیدانی سۆڤیەت بەکورد لە لایەن «باقرۆڤ» سەرۆک کۆماری ئازەربایجان بەشەرتی وازھێنان لە بییری ڕزگاربخووانە سەری ھەلداو و گەیشتوووەتە لوتکەبەک کە شیرازەى کاری کۆمەڵە پێچرێتی. ڕێبەرانی کۆمەڵە لە لایەک لەژێر گۆشاری کاربەدەستانی سۆڤیەت و لە لایەکی ترەو لە ژێر گۆشاری پیلانگێری دەربەگەکاندا کە ھەرکامەیان لە ناوچەى خۆیاندا بەشێوەیک پێتووندییان بەلپێرسراوانى سەربازى و کۆنسولخانەکانى سۆڤیەتەو ھەبوو و ڕاپۆرتى کار و خەباتى ڕۆژانەى کۆمەڵەیان داوونەت و ئامۆژگاری ئەوانیان بەرپووە، ناچار بوون بۆ ئەو ھەلی ڕەخساو لە کیس نەچێ، گۆتپرایەتی کاربەدەستانی سۆڤیەت بن و لە مانگی خەزەلوھەری ۱۳۲۴ - ئۆکتۆبەری ۱۹۴۵ بەنھێنی کۆمەڵەکەیان ھەلوھەشین و حیزبی دیوکراتی کوردستانی لەجێ دامەزرێتن. غەنی بلوریان سەرۆکی سازمانی جەوانانی کورد، کە لە کۆبونووەی ھەبەتەى ناوھەندى ژیکافدا بەشداری کردوو، دەربارەى گۆرینی ناو و پرۆگرامی کۆمەڵەى ژ. ک، لە ئالەکووکدا ئاماژە بۆ وتەکانی قازى مەھمەد دەکات و دەلێ:

«دروشمی کۆمەڵەى ژ. ک بۆ ھەموومان جینگەى ڕیزە و دەزانین بەتەواوی بەرگری لە مافی گەلەکەمان دەکات، بەلام ڕۆژگار جۆرێکە کە ھیچ لایەنێکی جیھان داکوکی لە داخوژەکانی ئەم ڕۆی ژ. ک ناکات. گەیشتن بەو ئامانجە ڕیکەبەکی پر ھەوراز و نشێو و ئەم ڕۆ ئاسۆبەکی ڕوون بۆ ئەو ئاواتە بەدی ناکرێ. کەواتە پێویستە ئێمە چا و بەداخوژەکانماندا بخشینین و لەگەڵ ھەلومەرج ڕیکیان بخەین و لایەنگرییان بۆ بدۆزینەو. بەرای من داواى ئەم ڕۆمان دەبێ لە چوارچێوەى خاکی ئێراندا ھەلسەنگێرتی و شتیک لە پرۆگرامی خۆماندا بگۆنجین کە لەگەڵ دەقی یاسا و دەستوری ئەم ڕۆی دەولتەى ئێران بگۆنجێ. بەپێی ئەو بۆچوونە پێویستە ناوی

كۆمەلەش بگۆردى و قالبىكى نوئى دانىن كە لەگەل دروشمە تازەكەمان
بېتەو (۲).

بەم جۆرە ھۆكارى دەروە كە بەلاو كوردنەو ھى پروياگەندە و دانى دەرتانى مالى،
كەلوپەل و ناموزگار بىكردن دژى ھەلگرتنى دروشمى رزگار بىخووانەى ژ. ك جولاو تەو و
بالى خودموختارىخووانى لەناو كۆمەلەدا بۆ ھەلوشانى ئەو رېكخراو ھى بەھىز كوردو،
بەكيتى سۆقىيە تى دۆست بوو، كە نازادى كورد و سەر بەخۆبى كوردستانى بەقازانجى
ئىمپىريالىزمى ئىنگلىز ھەلسەنگاندو. لەجوارچىو ھى ئەم بۆچوون و پىيارەى سۆقىيە تدا،
كۆنسولى سۆقىيە تە «ماكو» نووسىو ھى تى:

- عومەر خانى شەرىفى و ھاوپىيانى بۆ پىكھىتەنى لقى كۆمەلەى ژ. ك و كۆنترۆلى
ئىشوكارى خەلكى ناوچەى ماكو، لەنىوان مانگى سىپتەمبەرى ۱۹۴۵د چەند جار
نوئىنەرى خۆبان ناردو و تە لای سەرۆك خىلە كوردەكانى ئەم ناوچەى، كە كۆنسولى خۆمان
لە تەورىز و بالوئىخانەمان لە تاران ناگادار كوردو. لە ھەر چاوپىكەوتنىكماندا لەگەل
نوئىنەرانى كورد، ھەموو جار پىمان راگەياندوون كە كىشەى پىكھىتەنى سەر بەخۆبى
كورد لەگەل دۆخى ئەمۆر ناگونجى و داواكارىيەكى پىشەختە. ئىمە ناموزگار بىمان كوردوون،
كە پىتەندى بەرېكخراو دىمۇكراتىيە ئىرانىيەكانەو بەكەن و بەم چەشەنە دەتوانن بەمافە
دىمۇكراتىيەكانى گەلى كورد بگەن. ئەوان بەلئىيان داو گوتراپەلى ناموزگار بىمانگان بن.
بەم چەشەنە عومەر خان نەيتوانى لەناو كوردەكانى ناوچەى ماكو لقى كۆمەلە
دامەزرىنى (۳).

ھەر و ھە لە ھۆكارىيەكانى دەروەدا بۆ گۆرپىنى ستراتىژى ژ. ك و ھەلوشاندنى،
دەولەتانى ئىنگلىز و ئەمريكاش رۆلى بەرچاوبان گىپراو. ئەوانىش دژى سەر بەخۆبى كورد
بوون و ويستوويانە كىشەى كورد و كەمەنەتەو كەكانى ترى دانىشتووى ئىران لە چوارچىو ھى
ئەو ولاتەدا بەچەشەنى دامەزراندنى شورا و نازاد كوردنى زمانى كەمەنەتەو كەكان چارەسەر
بكرى. كۆمىسيونىك لە دوو دەولەتەنە و بەكيتى سۆقىيە تە لە ۲۵ى مانگى
دىسىمبەرى ۱۹۴۵- ۴ى بەفرانبارى ۱۳۲۶د، دەربارەى چارەنووسى ئىران
رايگەياندو و:

۲- ئالەكۆك، لاپەرەى ۵۷، نووسىنى غەنى بلورىيان، كۆكردنەو و ئامادە كوردنى نووسەرى ئەم كىتەبە.

۳- راپۆرتى كۆنسولى سۆقىيە تە لە ماكو، لاپەرەى ۱۱۳-۱۵۳، سالى ۱۹۴۵.

كۆمىسيونى سى لايەنە دەربارەى ئىران

۱- دەولەتانى بەرىتانىيە مەزن، وىلايەتە بەكگرتو ھەكانى ئەمريكە و بەكيتى كۆمارە
سۆسالىستىيەكانى سۆقىيە تە لەسەر پىكھىتەنى كۆمىسيونىكى سى لايەنە دەربارەى
ئىران رېككەوتن.

۲- كۆمىسيون دەبى لە كاروبارى خۆيدا ئەو بەلگەنەى لە بەرچاو بىت كە لە ماو ھى
جىگىر بوونى ھىزەكانى سى ولات لە ئىراندا، ئابوورى و دامودەزگای ئىران تووشى
زەرر و زبان بوون و لەنىوان دەولەتەى ناو ھندى و دانىشتووانى ھىندى ناوچە گىروگرت
پەيدا بوو. ھەر سى ھىز دان بەو ھەدا دەنىن كە لەم بارەى ھە ھىندىك بەرپىسيارن، لەبەر
ئەو ھەشە كە ئەوان دەبى ھەول بەدەن يارمەتەى ئىران بەدەن بۆ بەدەھىتەنى بارىكى ئاساى
لەو ناوچانەدا، كە رازى بوونى ھەموو لايەنەكانى دانىشتووى ئەو و راکرتنى
دۆستايەتەى نىوان ئىرانى لەگەل ولاتانى ترى تىدا بىت.

۳- بەم بەستى كۆتايى ھىتان بەنىگەرانىيەكانى دەولەتەى ئىران و نەھىشتى ھۆبەكانى
گىرەوكىشەى نىونەتەواپەتەى، كۆمىسيون دەبى خەرىكى خىراتر كوردنى دەرچوونى
ھىزەكانى سى ولات لە ئىران بىت، تا ئەو جىيەى كە بكرى بۆ داىن كوردنى ئەو ئەركە
پىشنىيازە پىتەستەكانى ئاراستەى دەولەتەى ئەو سى ولاتە بكات.

۴- كۆمىسيون دەبى ناگادارى:

ئا- بەلئىيەكانى بەرىتانىيە مەزن و بەكيتى سۆقىيە تە لە پەيمانى يانوارى ۱۹۴۲
دەربارەى رېزلىتەنى سەر بەخۆبى سىياسى ئىران، دەسەلاتدارىيەتەى، پاراستنى
تەواو ھىتەى خاكى ئىران بىت.

ب- دەبى راگەيانراوى ھاوبەشى سەرۆك رۆزقىلت، ژەنرال ستالېن و ئاغای چرچىل
سەبارەت بەئىران لە كۆنفرانسى تاران لەبەرچاو بى.

۵- كۆمىسيون دەبى بۆ ئاشت كوردنەو و لا بردنى ئەو جىاوازيانەى كە لەنىوان دەولەتەى
ناو ھندى ئىران و ھىندىك لە ھەرىمەكانى ولاتەدا ھەبە، رېتوئىنى بدات و بۆ رېكخستنى
شورای ھەرىمىيەكان بەپىيەى ياساى بنەرەتەى ئىران يارمەتەى دەولەتەى ئىران بدات.

۶- پىشنىيازەكانى كۆمىسيون- بەبى پەسەند كوردنىان لەلايەن سى دەولەتەى
ھاوبەيمانەكانەو تا راگەياندىان بەدەولەتەى ئىران- دەبى بۆ ھەموو ئىران بى و ھەر و ھە
نازەربايجانىش بگرتەو.

۷- ياساكانى ئىستا، لەو بەندانەى كە تەواكەرى ياساى بنەپەتەن دەربارەى شوراي ھەرىتمىيەكان دەبى سەرچاوەى كار بن، بەلام كۆمىسيۆن دەبى پىشنىياز و رىئوئىنى پىويست دەربارەى ھەرچەشە گورانكارىيەك بۆ ھەلبەئاردنى شوراي ھەرىتمىيەكان بەدات. ماف و ئەركەكانى شوراي ھەرۆھە چۆنەتە دابىنكردنى وەزەى ئابوورى شوراکان روون بكاتەوہ.

۸- كۆمىسيۆن ھەرۆھە دەبى نامۆژگارى و رىئوئىنى پىويست ئاراستە بكات دەربارەى بەكارھىنانى ئازادىيى زمان بۆ كەمە نەتەوايەتەيەكان وەك: عەرەبەكان، توركەكان و كوردەكان بۆ مەبەستى پەرورەدەكردن و بارھىنان و مەبەستەكانى تر.

۹- لە پرۆسەى رىكخستى نامۆژگارىيەكاندا، كۆمىسيۆن دەبى بەشپوہى نەپساوہ لەگەڵ دەولەتى ئىران و نوینەرە ناسراوہكانى ھەموو چىن و توپۆھەكانى ناوچەكان لە وتووێژ و گفتوگۆدا بىت.

۱۰- سى ولاتى ھاوپەيمان دەبى بەتەواوى بۆ سەلماندى نامۆژگارىيەكانى كۆمىسيۆن ھەول بەدن، كە دەولەتى ئىران وەك ياسا ئەوان بەكار بىنى و تىبكوشى لە ژيانى رۆژانەدا بەرپوہ بچن يا جىبەجى بكرىن.

۱۱- كۆمىسيۆن نابى نامۆژگارىيەى وا بەدات كە ببىتە ھۆى لاوازكردنى بنچىنەى يەكيتىي دەولەتى ئىران.

۱۲- يەكەم ھەلبەئاردنەكانى ھەرىمى دەبى لەژىر چاودىرى كۆمىسيۆن بەرپوہ بچن (۴).

بەر لەوہى كە رىبەرانى كۆمەلەى ژيانەوہى كوردستان ھەلۆھەشانى رىكخراوہكەيان راگەبەن، چەند سەرۆك عەشپوہەتى ناوچەى خۆى، ماكو و سەلماس بەنوینەرەيەتەيى خەلكى ناوچەكەيان دەچنە مەھاباد. لەوئى رىبەرانى كۆمەلە پىيان پادەگەبەن، كە خۆيان بۆ دامەزراندنى حىزبى دىموكراتى كوردستان ئامادە بكەن. كۆنسولتى سۆقىيەت لە ماكو لەم بارەيەوہ لە بەشپىك لە راپۆرتى سالى ۱۹۴۵ ىدا نووسىويەتى:

«لە نيوہى يەكەمى مانگى ئۆكتۆبەرى ئەمسالدا بەپىشنىيازى ژمارەيەك

كوردى مەھاباد، چەند گروپىكى دەستپىشخەر بۆ دامەزراندنى حىزبى دىموكراتى كوردستان ھاتنە ئەم ناوچەيە و داويان لە خەلك كورد ناوى خۆيان لەو حىزبەدا بنوسن و ئامادەى ھەلبەئاردنى نوینەرەيان بۆ بەشدارىيەكردن لە كۆنگرەى حىزبى دىموكرات لە مەھاباد بن.

ئەو نوینەرەنەى كە لە ماكووہ چوون بەشدارىيە بكەن لە كۆنگرەى حىزبى دىموكراتدا برىتى بوون لە: شىخ عەبدولقادر، عومەر ئاغاي خالىدى، عەبدوللا ئاغاي حاجى قارەمان، ھەسەن ئاغاي حاجى تىلو، عومەر ئاغاي ئەموى.

لە سەلماسەوہ: عومەر خانى شەرىفى، عەباس فەنەك، قۆيتاس مەمەدى، عەبدەوى عەبدول، سۆفى شىرانى، شىرۆ پس ئاغا، تاهىرخانى سەمكو، ھەسەن تىلو، موراد نەپسانى و مەلا مەجىد.

ئەو ژمارەيە، دوای گەرانەوہيان لە كۆنگرە، لەناو تايەفە و تىرە كوردەكاندا دەستيان كورد بەروونكردنەوہى خەلك، كە كارەكەيان زۆر چالاكانە نەبوو. ئەمە دەرىدەخات كە لەناو كورداندا خويندەوار كەمە، بەلام كوردەكان بەگشتى لە دامەزرانى ئەم پارتىيە ئاگادار بوون و ھەموو خۆيان بەئەندامى ئەو حىزبە دەزانن بەبى ئەوہى حىزب وەرگرتنى ئەندامى رىكخستى.

سەرۆك عەشپوہتەكانى كورد (نوینەرەن) كە لە كۆنگرە گەراونەتەوہ بەباوہرپىكرائى خۆيان گوتوہ، كە حىزبى دىموكراتى كوردستان بەئاگادارىيە و پشتىوانىيە دەزگاكان و كارەدەستانى يەكيتىيە سۆقىيەت پىك دى. ژمارە كوردىكى زۆر بەو ئامانجە گەيشتوون كە كورد لەگەڵ رووسەكان يەكەدەگرن. لەناو زۆرەيە تايەفە كوردەكانى ناوچەكانى ماكو و خۆى، بەپۆنەى پىكھاتنى حىزبى دىموكراتى كوردستان شايى و ھەلپەركى كراوہ. ئەوانەى كە تا ئىستا لە حىزبى دىموكراتى كوردستاندا ناوى خۆيان نووسىوہ ژمارەيان دەگاتە ھەشت ھەزار كەس.

لەپرسراوان ھىشتا رىكخراوہكانى ناوچەيان دانەمەزراندوہ. كار و خەباتى رىكخستى رۆشنىبرى لاواز بەرپوہ دەچى. سەرۆكە كوردەكانى

۴- ئەرشىقى وەزارەتى دەروہى رووسىيەى فیدراتىف ئو ۱، ۸ د، ۲، لاپەردى ۷ و ۸، دىسەمبەرى ۱۹۴۵، وىپاى راستكردنەوہ و پىشنىارەكانى نوینەرەنى سۆقىيەت لە ۲۵ى سىتەمبەرى ۱۹۴۵.

ناوچه شاره‌زای کاری پیکه‌خستن نین و هیشتا که‌سیک له ناوه‌نده‌وه نه‌هاتوونه‌ته ئیره^(۵).

بهم جوّره به‌بی ئه‌وه‌ی که هیج باسیک له هه‌له‌وشانی کۆمه‌له‌ی ژبانه‌وه‌ی کوردستان بکری، له کادیر و ئەندامانی کۆمه‌له، حیزبی دیموکراتی کوردستان داده‌مه‌زری. گۆقاری کوردستان «بلاوکه‌ره‌وه‌ی بی‌ری حیزبی دیموکراتی کوردستان» له لاپه‌ره‌ی ۱۱ ی ژماره‌ی یه‌کی خۆیدا که رۆژی ۱۵ سه‌رماوه‌زی ۱۳۲۴ - ۶ دی‌سی‌مبه‌ری ۱۹۴۵ ده‌رچوو، له‌ژێر ناو‌نیشانی حیزبی دیموکراتی کوردستاندا نووسیبه‌تی:

له‌ دوای ئه‌وه له هه‌وه‌لی مانگی خه‌زه‌له‌وه‌ر (آبان) ی ۱۳۲۴ حیزبی دیموکراتی کوردستان له مه‌بادانرا و به‌یاننامه‌ی خۆی بلاوکرده‌وه له رۆژی ۲/۸/۱۳۲۴ هه‌وه‌ل کۆنگره‌ی خۆی که تیکه‌ل بوو له سه‌ران و نوینه‌رانی کوردان به‌ته‌رتیبی ژێروو:

۱- له ماکۆ و ئارارات:

ئاغای عمر خانی جه‌لالی، ئاغای شیخ‌ه‌سه‌ن، ئاغای کی، ئاغای هه‌سه‌ن ئاغای دلالی، ئاغای عه‌بدو‌للا ئاغای ملان، ئاغای فه‌خری.

۲- له سوّما، برادۆست، ده‌شت و مه‌رگه‌وه‌ر:

ئاغای عومه‌ر خانی شه‌ریفی، ئاغای تاهیرخانی سمکۆ، ئاغای عه‌باس ئاغای فه‌نک، ئاغای قۆبتاس مه‌مه‌دی، ئاغای حاجی وتمان، ئاغای شیرو، ئاغای عه‌بده‌وی، ئاغای هه‌سه‌ن تیلو، ئاغای ته‌مه‌ر خان، ئاغای موراد، ئاغای نوورکو، زوبیید، ئاغای عه‌زۆ، ئاغای هه‌سه‌ن هه‌ناره، جه‌نابی ئاغای حاجی سه‌ید عه‌بدو‌للائی ئافه‌ندی.

۳- له شنۆ:

ئاغای مووسا خانی زه‌رزا، ئاغای قه‌ره‌نی ئاغای زه‌رزا، ئاغای میرزا سه‌عید، ئاغای قازی محه‌مه‌د، ئاغای کاک هه‌مه‌زه.

۴- سندوقس:

ئاغای ئەحمه‌دی کا خدری، ئاغای قاسم ئاغای زه‌رزا، ئاغای محه‌مه‌د ئەمین ئاغای پیروتی.

۵- راپۆرتی کۆنسولی سوڤیه‌ت له ماکۆ له ئه‌رشیقی وه‌زاره‌تی ده‌ره‌وه‌ی رووسییه‌ی فیدراتیڤ لاپه‌ره‌ی ۱۵۲-۱۵۳ سالی ۱۹۴۵.

۵- لاجان:

ئاغای عه‌بدو‌للا ئاغای قادری، ئاغای کاک مامه‌ندی قادری، ئاغای کاک حوسین محه‌مه‌دی، ئاغای پیروتی ئاغای ئەمیر عه‌شایری، ئاغای محه‌مه‌د ئەمین ئاغای پیروتی.

۶- پیران:

ئاغای محه‌مه‌د ئەمین ئاغای، ئاغای قه‌ره‌نی ئاغای.

۷- میان‌دوتاو:

ئاغای محه‌مه‌د حوسین خانی سه‌یفی قازی.

۸- بوکان:

ئاغای عه‌بدو‌ل‌ه‌حمانی شه‌رفکه‌ندی، ئاغای په‌شید عه‌لی زاده.

۹- مه‌نگور:

ئاغای برام ئاغای ئەده‌م، ئاغای مام حوسین، ئاغای کاک سلیمان، ئاغای کاک هه‌مه‌زه، ئاغای میناغا و باقی براییانی کورد ته‌شکیل دا و له‌لایه‌ن سه‌ران و په‌وشنفکرانی حیزبه‌وه نوقتی زۆر چاک دا‌یر به‌دیموکراتی و یه‌کیته‌ی ئیراد کرا. له‌م کۆنگره‌یه‌دا هه‌موو لکه‌کانی حیزبی دیموکراتی کوردستان تصویب کرا و نوینه‌ری تایبه‌تییان بو‌دانرا. هه‌ر یه‌ک له‌ جیبی خۆیان دامه‌زران و ده‌ستیان به‌کار کرد.

هه‌روه‌ها له وتاری «په‌یامی من بو‌می‌لله‌تی کورد» که له یه‌که‌م ژماره‌ی «گۆقاری کوردستان» دا بلاوکرده‌ته، بو‌یه‌که‌م جار وشه‌ی خودموختاری خراوه‌ته ناو فه‌ره‌ه‌نگی سیاسی بزوتنه‌وه‌ی رزگاریخوازه‌ی نه‌ته‌وه‌ی کورد و نووسیویه‌تی:

«تشکیل حیزبی موقه‌دسی دیموکراسی و خودموختاری کوردستان به‌هه‌موو اهالی په‌شید و جانبازی کوردستان ته‌بریک عه‌رز ده‌که‌م...»

له‌ چوارچێوه‌ی ئەو گۆرانکارییه‌ مه‌زن و پر له‌ هه‌له‌یه‌دا، که شوپنه‌واری خراپی بزوتنه‌وه‌گه‌لییه‌کانی کوردستانی پچرپچر و تووشی قه‌یران کردوه، یه‌کیته‌ی سوڤیه‌ت به‌ره‌به‌ره به‌شیکی که‌م له‌ داخوازه‌کانی کۆمه‌له‌ی ژبانه‌وه‌ی کوردستانی بو‌حیزبی دیموکرات جیبه‌جی کرد. له‌وانه‌ ده‌زگایه‌کی چاپی ده‌ستی دایه، رێگای بازرگانی له‌گه‌ل نازه‌ریاجان بو‌کرده‌وه، بو‌دانانی خوتیندنگه‌ی کوردی له‌ شه‌ره‌کانی مه‌بادان، بوکان و شنۆ یارمه‌تی دا و له‌گه‌ل حیزبی توده و فیرقه‌ی دیموکراتی نازه‌ریاجای رێکی خست تا ئێران دیموکراتیبه‌که‌ن!!؟

بەم جۆرە كۆمەلەى ژبانه‌وهى كوردستان لە يەكى خەزەلۆه‌رى ١٣٢٤ - ٢٣ ئۆكتۆبىرى ١٩٤٥ لە بىدەنگىيەكى تەواودا و بەبى هېچ چەشنە راگەياندننىك هەلۆه‌شا و حىزبى ديموكراتى ئىيران بەناو و ستراتيژى نوئ جىتى گرتەوه.

بەشېك لەو يارمەتییانە و هاتنى هېزى بارزانىيە پرچەكەكان بەسەرۆكايەتیی مستەفاى بارزانى نەمر لە لايەك و دامەزرانى كۆمارى نازەربايجان لە رۆژى ٢١ى سەرماوه‌زى ١٣٢٤ - ١٢ى دىسىمبەرى ١٩٤٥ لايەن فىرقەى ديموكراتى نازەربايجان و خۆبەدەستەوه‌دانى لەشكرى ٣ى تەوريز و چەند يەكەى لەشكرى ٤ى ورمى لە لايەكى دىكەوه، دەستيان داىە دەستى يەك و هەليان بۆ رېبەرانى حىزبى ديموكراتى كوردستان رەخساند، كە ئەوانىش بەشپۆه‌يه‌ك بەويستە نىشتمانىيە دەستىشانكراره‌كانى كۆمەلەى ژبانه‌وهى كوردستان بگەن. بەم مەبەستە، رۆژى ٢٤ى سەرماوه‌زى ١٣٢٤ - ١٥ى دىسىمبەرى ١٩٤٥، خەلكى مەهاباد ئالائى دەولەتى ئىيرانىان لەسەر بىنا دەولەتییەكانى رۆژى ئىيران كىشايە خوارى و حىزبى ديموكراتىش رۆژى ٢٦ى سەرماوه‌زى - ١٧ى دىسىمبەر ئالائى كوردستانى لەسەر ئەو بىنايانە و چوارچراى شارى مەهاباد هەلكرد و لە دووى رېبەندانى ١٣٢٤ - ٢٢ى يانوارى ١٩٤٦، سى مانگ دواى دامەزرانى، كۆمارى كوردستانى راگەياند. دامەزراندنى كۆمارى كوردستان لە لايەن حىزبى ديموكراتەوه، كە حىزبىكى خودموختارىخواز بوو، وەرچەرخانىكى گرنكى ئايدىۆلۆژى، سياسى، نەتەوه‌بى و نىشتمانى بوو، كە بىرى زالى كوردايەتیی رېبەرانى حىزبى ديموكرات و كۆمەلگای كوردەوارى بەسەر فىكرى بەزۆر داسەپاوى خودموختارىخوازدا زال كرد.

كۆمارى كوردستان دامەزرا و دەزگای دەولەتى، سىستى ئىدارى و بەرپۆه‌به‌رى حكومەتى، سوپای نەتەوه‌بى، دەزگای پەرورده و بارهتپان و راگەياندننى گشتى دامەزراند؛ بەلام ئەويش بەپىلاننى دوژمنى داگيركەرى ئىيران و يارمەتى دەرەبەگە خۆفروش و خۆبەدەستەوه‌دەرەكانى رۆژه‌لاتى كوردستان و پشتبەردانى يەكپىتیی سۆفیه‌ت لە رۆژى ٢٦ى سەرماوه‌زى ١٣٢٥ - ١٧ى دىسىمبەرى ١٩٤٦، دروست يەكسال دواى هەلكردنى ئالائى كوردستان، ئاشبەتالى پى كرا. بەر لەوه‌ى مەهاباد بكەوتەتەوه دەست دوژمن، مىرزا رەحمەتى شافعى، شېخ حەسەنى شەمسى بورهانى، عەلى ئاغای ئەمىر عەشایرى (ئەمىر ئەسەد) و چەند كەسكى تر، رۆژى ٢٣ى سەرماوه‌زى، بۆ پىششوازىكردن لە سەرتىپ هومايونى فەرماندە سوپای هېرشكەر چوونە ميانداو.

رۆژى ٢٥ى سەرماوه‌زى، قازى محەمەد، سەيفى قازى و حاجى باباشېخ سەرۆك

و‌ه‌زىرانى كوردستان و چەند كەسى تر لە رووى ناچارىيەوه و بۆ ئەوه‌ى خەلكى مەهاباد وەك شارەكانى تەوريز و عەجەبشېر تووشى كارەسات نەبن، ئەو دىدارەيان نوئ كرده‌وه و پەيمانى تەسلىم بوونى كۆمارى و دورخستنه‌وه‌ى بارزانىيەكانىان لە مەهاباد مۆر كرد.

رۆژى ٢٦ى سەرماوه‌زى قازى محەمەد و سەركرده‌كانى تری كۆمارى كوردستان، تا نزىك گوندى «گۆك تەپە» لە ١٣ كىلۆمەترى باكورى رۆژه‌لاتى مەهاباد، بەپىششوازى سوپای ئىرانەوه‌ چوون و هېزەكانى سوپاىان بەسەرۆكايەتى سەرەه‌نگ «غەفارى» هېتايەوه مەهاباد.

پىشەوا قازى لەگەل محەمەد حوسىن خانى سەيفى قازى و سەدرى قازى چەند رۆژ دواى جىگىرپوونى سوپا لە مەهاباد، دەستبەسەر کران و لە شەوى ٩ لەسەر ١٠ى خاكەلىتۆه‌ى ١٣٢٦ - ٣٠ى مارسى ١٩٤٧ لە دادگايەكى فەرمايشى ئىراندا، كە لە مەهاباد پىك هات، بەفەرمانى راستەوخۆى محەمەد رەزا شا، سەرلە بەيانى رۆژى ١٠ى خاكەلىتۆه، لەو جىبەى كە كۆمارى ديموكراتى كوردستانىان لى دامەزراندبوو، لە سىدارە دران. سەرلەشكر هومايونى فەرماندەى لەشكرى چوار و هېزى دەولەتى ئىران لە كوردستان، لە سەعاتى ٨ى بەيانى ئەو رۆژە راگەيانراوى خواره‌وه‌ى دەربارەى تاوانبارى و لە سىدارەدانى پىشەوا و هەقالانى بلاوكرده‌وه.

سەركردايەتى هېزەكانى دەولەتى ئىران لە ورمى «روكنى دووهم»

ژمارە: ١٩١٢٥ - ١٠/١/١٣٢٦ (١٩٤٧/٣/٣٠) سەعات ٨ى بەيانى

راگەيانەن

لە كۆتايى سالى ١٣٢٠ - ١٩٤١دا، محەمەدى قازى، ئەبولقاسمى سەدرى قازى و محەمەد حوسىنى سەيفى قازى لە مەهاباد دەستيان داىە زنجىره‌يه‌ك هەلخەلەتاندن و چالاكىيەكى دژ بەئاسايش و هېتايەتى ناوچە و بەرەبەرە كارى پىياوكۆژانەى خۆيان پەرە پىدا، كە بوو بەهۆى هېندى رووداوى داخهتپەرى وەك هېرشكرده سەر شارەبانى مەهاباد و كوشتنى پىنج پاسەوان، تالانكردى شارەبانى و لەناوبردى بەلگە و دەستاوێژى پىياوكۆژىيەكانى خۆيان، كوشتنى «مەحمودىان» بازگانى مەهابادى و «قازى زاده» سەرۆكى ئىدارەى ئامار، كە هەمويان بوونە قوربانى زىدەخوازى ئەوان، هەرۆه‌ها تالانكردى گونده‌كان و رووداوى دىكەى ناوچەكە.

محەمەدى قازى بەهاوكارى براكەى بەناوى سەدرى قازى كە بەروالەت نوپنەرى

خه‌لکی مه‌باد بوو له په‌رله‌مانی ئیراندا، به‌لام له ئەسلدا ما‌که‌ی به‌رپه‌ربردنی سه‌ره‌کیی نه‌خشه‌ی گلاوی دابه‌شکردنی به‌شیک له ئیران بوو، هه‌روه‌ها سه‌یفی قازی بو به‌رپه‌ربردنی نامانجی ناپه‌رۆز و گلاوی خۆیان، سه‌رۆکی هه‌موو ئیداره ده‌وله‌تیه‌کانیان له مه‌باد ده‌رکرد و له رۆژی ۲۴ی سه‌رماوه‌زی سالی ۱۳۲۴ - ۱۵ی دی‌سیمبه‌ری ۱۹۴۵د ئالای سی‌ره‌نگی شیر و هه‌تاوی ئیرانیان له‌سه‌ر بی‌نا حکومه‌تیه‌کان دابه‌زاند و ئالایه‌کیان به‌ناوی ئالای کوردستان له‌جی هه‌لکرد.

مه‌مه‌دی قازی له رۆژی دووی ریه‌ندانی ۱۳۲۴ - ۲۲ی جانواری ۱۹۴۶د خۆی به‌سه‌رۆک کۆماری کوردستان ناساند و تا‌قمیک خیا‌نه‌تکاری پا‌بردو و خراییی به‌ناوی وه‌زیری حکومه‌تی خودم‌ختاری کوردستان له‌سه‌ر ئیشو‌کار دانا، که هه‌موویان ها‌وکاری نزیکي خۆی بوون و ئینجا بو به‌رپه‌ربردنی کردنی هه‌تزی ده‌وله‌ت، تا‌قمیکي چه‌کداری له خه‌لکی مه‌باد و بارزانیه‌کان پیکه‌تیا و ژماره‌چه‌ک و ته‌قه‌مه‌نییه‌کی به‌رچاوی له نیو دانیشتووان و عه‌شیره‌ته‌کاندا دابه‌شکرد و په‌وانه‌ی سه‌قز و سه‌رده‌شتی کردن. ئەوه‌ش بووه هۆی گه‌لیک رووداوی خۆتیاوی، هه‌رچه‌نده هه‌تزی ده‌وله‌ت چه‌ند جار له کوردستان دا‌وای فه‌رمانبه‌رداری لێ کردن هه‌یچ سوودی نه‌به‌خشی. هه‌روه‌ها به‌رپه‌ربردنی خاوه‌ن ریزی ده‌وله‌ت له تاران گه‌لیک هه‌ولیان دا له‌و بیره‌نا به‌جیه‌ی دووریان به‌خه‌نه‌وه، به‌لام که‌لکی نه‌بوو، هه‌مان ریبازی خۆیان درێژه‌په‌ن دا. دانیشتووانی شار و ئەندامی عه‌شیره‌ته‌کانیان هاندا، دژی هه‌تزه‌کانی حکومه‌تی به‌رپه‌ربردنی بکه‌ن و به‌نووسینی‌ش، فه‌رمانی هه‌تیش بردنه‌ سه‌ر هه‌تزه‌ سه‌ربازییه‌کانی سوپایان ده‌رکرد، به‌لام به‌خۆشیه‌وه عه‌شیره‌ته‌کان به‌بیری گلاوی ئەوانیان زانی و گو‌تیا‌ن نه‌دانی. ئینجا هه‌تزه‌ سه‌ربازییه‌کان درێژه‌په‌ن به‌چوونه‌ پێشی خۆیان دا و هه‌موو پیلانی خیا‌نه‌تکارانیان به‌ سوود هه‌تشته‌وه. له ئاکامدا ئەم خیا‌نه‌تکارانه ده‌ستبه‌سه‌ر کران و که‌وتنه‌ به‌ر په‌نجه‌ی دادگه‌ری. ده‌وسه‌تیا‌ن نیردرا‌یه «دادگای سه‌ربازی سه‌رده‌می شه‌ر» و هه‌ر سی‌هه‌سیان به‌ئیه‌دام مه‌حکوم کران. دادگای پێدا‌چوونه‌وه (تجدید نظر) و هه‌روه‌ها خاوه‌نشکو‌ شاهه‌نشا حو‌کمه‌کیان په‌سند کرد و له سه‌عاتی ۶ی به‌یانی رۆژی ۱۰ی خا‌که‌لی‌وه - ۳۰ی مارس ۱۹۴۶، حو‌کمه‌که‌ به‌رپه‌رپه‌ر چوو.

فه‌رمانده‌ی له‌شکری چواره‌م و هه‌تزی ده‌وله‌تی ئیران له کوردستان

سه‌رله‌شکر هوما‌یونی

له‌ کۆتایی ئەم کتیه‌به‌دا، بو‌ئه‌وه‌ی که خۆتیه‌رانی به‌رپه‌ربردنی ئا‌گاداری رای ده‌وله‌تی به‌کی‌تیی سۆفیه‌ت ده‌رباره‌ی سه‌ره‌خۆیی کورد و نازه‌ربایجان بن، روو ده‌که‌ینه‌ نامه‌ی رۆژی ۸ی مای ۱۹۴۶ - ۱۸ی گولانی ۱۳۲۵ی «یوسف ستالین»، که بو سه‌رکۆماری دیموکراتی نازه‌ربایجان «جه‌عه‌فری پێشه‌وه‌ری» نووسیه‌وه:

بو‌ها‌و‌ری پێشه‌وه‌ری

په‌تموایه‌ ئیه‌وه‌ رووداوه‌کانی نی‌خۆی ئیران و هه‌روه‌ها نی‌ونه‌ته‌وا‌یه‌تیه‌شتان راست هه‌له‌سه‌نگاندووه.

یه‌که‌م: ئیه‌وه‌ ده‌تانه‌وی ئیستا هه‌موو داخا‌زه‌ شو‌رشگه‌یه‌کانی نازه‌ربایجان به‌ده‌ست بێن، به‌لام هه‌لومه‌رجی ئەمه‌رۆ بواری گه‌یشتن و به‌دی‌هه‌تیا‌نی ئەو په‌رۆگرامانه‌ نادات. لینی‌ن کاتیک دا‌وا سه‌ره‌کییه‌ شو‌رشگه‌یه‌کانی هه‌تیا‌یه‌ گۆرێ، که به‌کرده‌وه‌ به‌دی بکری‌ن - ده‌ستنی‌شانی ده‌که‌مه‌وه‌ له‌ کرده‌وه‌دا به‌دی بکری‌ن - ئەویش کاتیک که‌ فه‌رمانیه‌کی به‌هه‌تزی شو‌رشگه‌یه‌رانه‌ له‌ ناوه‌وه‌ی و‌لات و هه‌روه‌ها سه‌رنه‌که‌وتنی سوپای له‌گه‌ل دۆزمنی ده‌ره‌وه‌دا هه‌بیت، له‌ سالی ۱۹۰۵ کاتێ که‌ شه‌ر له‌گه‌ل ژاپۆن سه‌ری نه‌گرت، هه‌رواش بوو له‌ کاتی شه‌ری سه‌رنه‌که‌وتوو له‌گه‌ل ئالمان له‌ ۱۹۱۷د. ئیه‌وه‌ تانه‌وی له‌م باره‌دا لاسای لینی‌ن بکه‌نه‌وه، ئەمه‌ زۆر باشه‌ و جیه‌گی ریزلینانی‌شه، به‌لام رووداوه‌کانی ئەمه‌رۆی ئیران به‌په‌چه‌وانه‌ی ئەوه‌یه. ئیستا له‌ ئیران فه‌رمانی قوولێ شو‌رشگه‌یه‌رانه‌ نییه‌. جو‌تیا‌رانی ئیران هه‌تا ئیستا چالا‌کییه‌کی ئەوتۆیان نیشان نه‌داوه. ئیران ئیستا خه‌ریکی شه‌ر له‌گه‌ل دۆزمنی ده‌ره‌وه‌ی نییه‌، که بتوانیت داروده‌سته‌ی کۆنه‌په‌رستی ئیرانی ئەگه‌ر بیت و له‌ شه‌ردا سه‌رنه‌که‌ویت، لا‌واز بکات. دا‌وی ئەمه‌ له‌ ئیراندا هه‌لومه‌رجیه‌کی وا نییه‌ که بکری‌ت تا‌کتیکی لینی‌نی سالی‌هه‌کانی ۱۹۰۵ و ۱۹۱۷ی بو‌به‌کار به‌هه‌تیه‌ت.

دووه‌م: بیه‌گومان ئیه‌وه‌ ده‌تانتوانی بو سه‌رکه‌وتنی خه‌باتتان و داخا‌زه‌ شو‌رشگه‌یه‌کانی نازه‌ربایجان هی‌وادار بوایه‌ن ئەگه‌ر سوپای سۆفیه‌ت له ئیراندا ما‌با‌یه‌وه، به‌لام چونکه‌ مانه‌وه‌ی په‌تریان له ئیران سی‌اسه‌تی رزگاربخوا‌زانه‌ی ئیمه‌ی له‌ ئاسیا و ئەوروپادا که‌مبا‌یه‌خ ده‌کرد، ئیمه‌

نه مانتوانی له وه زیاتر له ئیران بیانیه لاینه وه. ئەمریکایه کان و ئینگلیزه کان به ئیمه یان ده گوت، ئەگەر سوپای سوڤیهت بتوانی له ئیران بمیتته وه، بۆ ده بچ سوپای ئینگلیز نه توانی له میسر، سووریه، ئەندوئزی و یونان و سوپای ئەمریکاش له چین، ئیسله ند و دانمارک بمیتنه وه. له بهر ئەوه بریارمان دا سوپاکه مان له ئیران و چین بکیشینه وه، بۆ ئەوهی ئەم بیانویه له دهستی ئەمریکا و ئینگلیزدا نه هیلین و بزوتنه وه پرگاریخوازییه کان له کۆلونییه کان فراوان بکه یین و بهم چه شنه سیاسه تی پرگاریخوازانه مه شرووع و کاریگه تر بکه یین. ئیوه وهک شوڤشگیتیک له ئیمه تیده گن که نه مانده توانی به شتیه کی دی هه لسوکه وت بکه یین.

سپهه م: به له بهرچاو گرتنی گوتراوه کان ده کری بۆ بهم شتیه کی خواره وه له هه لومه رچی ئیران بکه یین. له ئیران قهیرانی به هیزی شوڤشگیترا نه نییه، ئیران له حاله تی شه ر له گه ل دوژمنانی ده ره ودا نییه، که سه رنه که وتنی بیته هۆی لاوازبوونی کۆنه په رستی و قوولبوونه وهی قهیران. تا ئەو کاته ی سوپای سوڤیهت له ئیراندا بو، ئیوه ده ره تانی درێژدان به خه باتتان له نازه ربایجان هه بو، ده تانتوانی بزوتنه وه یه کی دیموکراتیک به داخوازییه کی دوور و درێژ و فراوان ریک بخه ن، به لām سوپای ئیمه ده بویه له ئیران بکشیتته وه، که کشایه وه. ئیستاش له ئیران ئیمه به ره و پرووی چین؟ ئیمه کیشه مان ده گه ل حکومه تی «قهوام» و لایه نگرانی ئینگلیز هه یه، که کۆنه په رستترین داروده سته ن له ئیراندا. رابردووی کۆنه په رستانه ی قهوام هه رچۆنیک بووه، ئیستا ئەو ناچاره بۆ به رگری کردن له به رزه وه ندییه کانی خۆی و پاراستنی حکومه ته که ی، هیندیک ریفۆرمی دیموکراتیانه بکات و دوا ی پالپشت له ناو هیزه دیموکراته کانی ئیرانیدا بکه ریت.

تاکتیکي ئیمه له وه که ینویه نه دا ده بچ بچ؟ من وا بیر ده که مه وه که ئیمه ده بی له م تیکه ه لچوونه که لک وه رگرین بۆ ئەوه ی قهوام له وه بریاره ی پاشگه ز نه بیته وه. ده بی پشتی بگیری تا لایه نگرانی ئینگلیزی وه لا بخرین و بهم چه شنه هیندیک بۆ دیموکراتیزه کردنی ئیران بیک بکین. هه موو ئامۆژگارییه کانی ئیمه بۆ ئیوه له وه ئەساسه را سه رچاوه ده گری، به لām ده کری تاکتیککی دی بگرینه پیش: واز له هه موو شتیک به یتریت و پتیه ندی

له گه ل قهوام بچریت و بهم چه شنه سه رکه وتنی لایه نگره کۆنه په رسته کانی ئینگلیز مسۆگه ر بیت، به لām ئەوه تاکتیک نییه به لکو نه زانییه. ئەمه له راستیدا خیا نه ت به گه لی نازه ربایجان و دیموکراسیی ئیرانه.

چوارهم: ئیوه له وانه یه بلین که ئیمه له سه ره تادا ئیوه مان گه یانده ئاسمان، به لām دوا یی پشتمان به ردان و ریسوامان کردن. ئەگه ر وایی، جیتی سه رسوورمانه، به لām له راستیدا چ پرووی داوه؟ ئیمه لیسه شتیه دیاریکراوی شوڤشگیترا نه مان به کار هیناوه که لای هه موو شوڤشگیتیک روون و ئاشکرایه. بۆ ئەوه ی بتوانین خۆمان له گه ل ئەو هه لومه رجه ی ئیران بگوانجینین و لانی که می داخوازییه کانی بزوتنه وه جیه جی بکریت، پتیه سته له داخوازی که مه وه ده ست پی بکریت و پیشه وه ی بکریت و بۆ حکومه ت مه ترسی دروست بیت و پاشه کسه ی پی بکری، به لām راکردنتان بۆ پیشه وه، له بارودۆخی ئیستای ئیراندا ریکه تان پی ده گری به و داخوازانه بگه ن که حکومه تی قهوام ئەمرۆکه ناچاره جیه جی بکات. ئەمه یاسای بزوتنه وه ی شوڤشگیترا نه یه، به لām قسه ی ریسواکردنی ئیوه به هیه ک شتیه کی له گۆریدا نییه. جیتی سه رسوورمانه ئەگه ر ئیوه وا بیر بکه نه وه، که ئیمه ئیتر ئیوه مان ریسوا کردووه. به پتیه وانه وه ئەگه ر ئیوه ژیرانه بچوولیتنه وه، به پشتیوانیی مه عنه ویی ئیمه به و داخوازانه ده گن، که ئامازه م پی کردن و زۆربه یان له هه لومه رجه ی نازه ربایجاندا هه یه. هه م نازه ربایجانیه کان و هه م ئیرانییه کان وهک پیشه وهانی بزوتنه وه ی پیشکه و توخواز- دیموکراتیک له رۆژه لاتی نیوه راستدا دوعای خیرتان بۆ ده کن.

ی. ستالین ۸ مای ۱۹۴۶ (۶)

۶- ئەرشیشی وه زارده تی ده ره وه ی پرووسیه ی فیدراتیف. نو ۷، د ۵۴۴، پ ۳۴، لایه ره ی ۸ و ۹، ریکه وتی ۸ مای ۱۹۴۶. وه رگیترا نی ئەفراسیا و هه ورامی. ئەم نامه یه له گزینگی ژماره ۱۳ شدا چاپ کراوه.

پاشکۆ

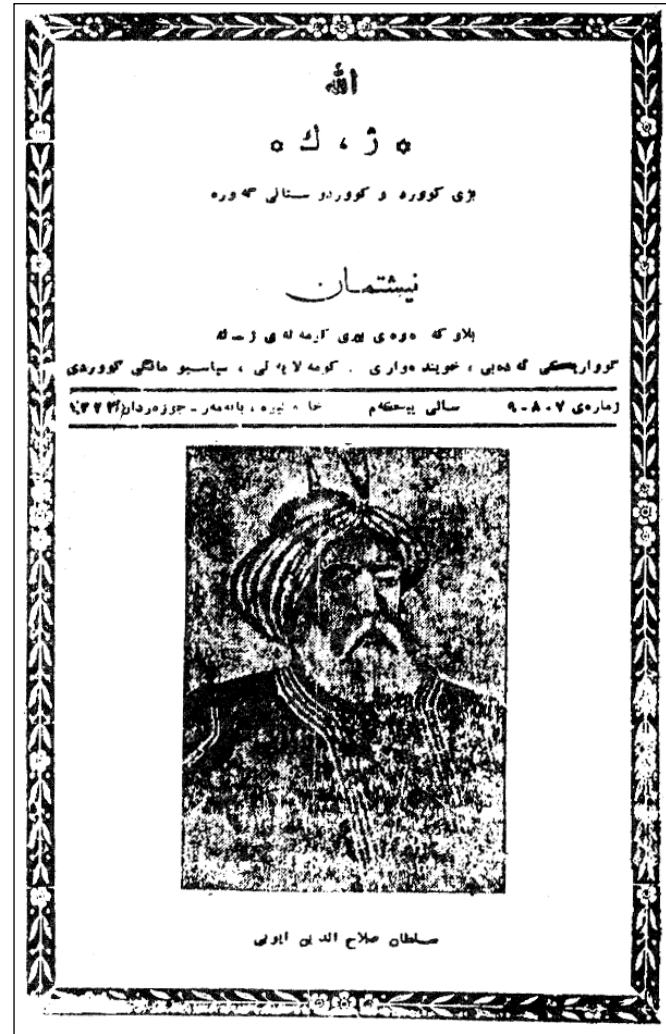

فهرست

لوسر	لاپره	مطلب
ببیزه	۱	۱- کووردستان فوت نادری
نادری	۴	۲- هوواری نیشتمان
هوواری هاوار	۴	۳- ووتارپسکی شیخ سعید
سرو	۵	۴- موسکو - وافتنگون - فولدون
هیمین	۶	۵- شیخ یوسف شمس الدین البرهانی
آر یا	۷	۶- له وهی سکوره لایه زیاله
آزه ر	۸	۷- هاوار
نیشتمان	۱۰	۸- دوکچه کوورد له توکیه دا له هاری سلامت هران
رزدی	۱۲	۹- آشتی
له رروخ	۱۳	۱۰- برون : برون
هه زار	۱۴	۱۱- دمه نهفه بیکی دوکه سی
نادری	۱۵	۱۲- یا سر به شی یا سر دن
هونه ر	۲۰	۱۳- گه نجه بی له ده بیات (خاوی غه نایات بانه)
هیمین	۲۱	۱۴- خه ونم دیت
عبتی	۲۲	۱۵- وه نه ن ۱۱
هه زار	۲۳	۱۶- ده مه نه فه ی د وبار پیرسته وه
نادری	۲۷	۱۷- خوشه ختی
هیمین	۲۹	۱۸- سکورد چی ده وی
مشراسیا	۳۱	۱۹- مه لاعلی اندوی شیخانی
نیره ج	۳۲	۲۰- لیلوس

وه سه لک پاسی دیکه شی ده خویند رینه وه

کتابخانه
کتابخانه
کتابخانه

آنگاه که زانی «ووسو» دفرسی دهخوینی باکی کردو ایسی نووره بوو کوونی: «آه هر چاریکی دینک بزاتم دهرست خویندسو ده تکوژم» بهلام هارمندی آغا میانی باکی «ووسو» ی لهخویندن له میاوه اجا زمی له دایکی وهرمرت روینته شاری «سابلایه له من میاوه» «روستهم به گم» دهی بهخویندن کرد، چه دنگ علوسی دایمی خویند باخان سه دای تصوغی کوهنیشکی وه کو ده میز لوه غمو لک دهین ایسی ده لین وهر شیخ عثمان باکت ده کا، آهوش له برساده ای غوی وا ده زایت شیخ غلط آهنگ: «ز به دینه ده بی دهرت ده دانه موچان و نوورین نان و دسلی ریگاده گمریت

ازانام له چی شاریکی کوردستانی عراق بی اویت پریمیاری لی ده کا: «بو کوی ده چیی؟ وه لای ده دانه ده ای ده ای! «دیچم بو (مکه ای) خدمت شیخ عثمان، کارا ای ده که نیوده ای: «فهلای شیخ عثمان وا له طه وینله» آمو نزیک بزوهی ریگسا دلخوشیک بو (ووسو) ساز ده کارنگای طه وینله دهرمیته ایش ده خدمت حضرت علی شیخ عثمان «سراج الدین» دا اچند سال ریاضت ده کیشیت باخان

لوه هاواری هلمو کورداله بو له وسی ده ولنه همواره که بورزگار بو خودبخوش گیتی به دهر دین اگور و باسو برای خویان به گوشت دهن لاکورو باور برای له لوه اچوو که کان یک شادو شوگر بی زده پوزاری کبدر اوو بر خاصان خویان به سووان دده نو ده یکنه بی شیل و عمارو مندالی خویان برسی ده که ن لاده شو کوی به یار و رفو له ای لهوان بیته کیتو این غوث لای کورو کال بان کور تبه لای! له و هه مو کارخانه همورو سفتوک و باله خانه راز اووه آوه دانه ای خویان ده که نه لیشاکتی بو بو تویر آوور، وه به لیک دانو ویران بوولی دهن، به کام به برسی و ای خالووی میله ای خویان رضی دهن کاده رگا ایسولا بی و عهده کو آشی لهوان به آرای بگر یو جاو و بووزوو آردی وورد بو به رسم و خوارده ملی لهوان ساز ناگو به کوک بو پشته بی و دل خوشی ده کوخ و خانوه له یو اچووکی خویا لدا بزایا له و ره ووشه لای زور ووی بیوه لی و السایت ویشله و ده بی بیته به رسمش هه مو دهن سو بوک و ختل و خوار لده لوه ای باوان آکاری ی چاکه نه لک بگرو به رده و زبروزی ورو دینه ای چاکه و دل و دهر و او ایس و خراب له و سی ده ولنه همواره بر ایران داوه هار به چاوکت نه منادی گنت له لوه کان بگه نو نه هیش زور دار بی زور بوا، هیز داری هیز قوت ندو آزادی و سر به خوی به نه وای له لوه کان به ختن.

سکوردیش که به یک له سه لای بهش عور اوو زور لی کسراوه له سر له و براره له آزادی سر به سنی و زرنگاری خوی دل یا یوه می بندیه هه مو دونه بهم برادره دل خسته و شاری یزه ده کا: چرندو هیز ملله ای

کتابخانه
کتابخانه
کتابخانه

«چه دنگ له موش به سرا ها یکی دورو دریزی آتم دنگم نوو سیوه ووشه پیشکشی اداره می لاهه ندیم کرد - بو نا یو چاپ بی لوله دایمی چاپه گالی کومه به لام عینی رساله بان بورده کرده وه نا چاوکی آری بی دا بدشیم ایذا خریکی آمو کارم به لام نا حاضر بوولی به سراهانی مصلی شیخ چند دیریک دهر اهری زبانی له مذاکله ده اوو سه

که میری هموره ره واندز له دایم کردنی وولا نانی (سره او برادرست) بو وه (۱۲۳۶ هـ) به ولاتی لاجان دا ده همراوه ره واندز به گوندی (نیلوس) دا که گوندی زل و داری قلاتیک بلندن برادر خدنگی آتم گووند که به «به سر ادهی لیشان» کردیو بیان وایو میر شاکوه پیوزی (زرنگاری-آزادی) یو نازه له چینه ویز باره آخاو نوکری هیچ که ره هر کس به له می دایم کرد

لی سکوردستان بی لازمه سرو له می سر بازانی خویو سکوردان اگانه برده ااز و سکنتی له زری خویو خویو کوردان پیرتوه باری کوردستانی هموره

سکورد گلیکی هموره، داری وولایکی هموره ی پر خیر و بهره که که به خوی کسرا مو یاریز اووه رستیاکی کوردی هه به که هه مو کورد باوهران بی هه به و ده لین اژین وک لی بان کردونه هه را و خوش

به، هر دیش وک لی بان کردونه هه را و ناخوش به بی داوینته (هه رهب، تورک و فارس) مکان چاک بیر له داوای میانی ایبه (کوردان) بکه لوه چی دینه خومان لی گل لکه لوه لی مان له به (ووشتری ناو یه می) دهنی ایوه داوینی ایوه! لهی حکومته هموره واد کار و دره گالی می

آ: ل. ب. م. ش. حین

وه شیر زهی ها و لوه ده ستیان کرده هه بی دان و «قه بو، قه بو» بان لی دان او! میر رفی هه لسا همراوه کوشتریک زلی لی کردن، نه یازیک به کوریک ساوای مملکت مز هره زرنگاری بوو بولای (سابلایه) خفلات له هوندی (عیا کنگ) جیگر بوو کوره کی (ووسو) به خوی کرد لا هموره بوو کرا به مسویکه وانی (آغا) به لام (ووسو) که دیزوی له مز گه و لی، فه لی بان ده خوین له ویش آرم زوی خردنی کرد، هه مو به یازیک ده چوه کن مه لای آوه دالی دهرسی ده خویند نا بیته (مه لای) «آغاه» که زانی «ووسو» دفرسی دهخوینی باکی کردو ایسی نووره بوو کوونی: «آه هر چاریکی دینک بزاتم دهرست خویندسو ده تکوژم» بهلام هارمندی آغا میانی باکی «ووسو» ی لهخویندن له میاوه اجا زمی له دایکی وهرمرت روینته شاری «سابلایه له من میاوه» «روستهم به گم» دهی بهخویندن کرد، چه دنگ علوسی دایمی خویند باخان سه دای تصوغی کوهنیشکی وه کو ده میز لوه غمو لک دهین ایسی ده لین وهر شیخ عثمان باکت ده کا، آهوش له برساده ای غوی وا ده زایت شیخ غلط آهنگ: «ز به دینه ده بی دهرت ده دانه موچان و نوورین نان و دسلی ریگاده گمریت

ازانام له چی شاریکی کوردستانی عراق بی اویت پریمیاری لی ده کا: «بو کوی ده چیی؟ وه لای ده دانه ده ای ده ای! «دیچم بو (مکه ای) خدمت شیخ عثمان، کارا ای ده که نیوده ای: «فهلای شیخ عثمان وا له طه وینله» آمو نزیک بزوهی ریگسا دلخوشیک بو (ووسو) ساز ده کارنگای طه وینله دهرمیته ایش ده خدمت حضرت علی شیخ عثمان «سراج الدین» دا اچند سال ریاضت ده کیشیت باخان

❖ ❖ ❖ (ژو) آسپانه‌ی له عراق و ایران بومان هاتوه نیشان دده‌ئو دوو حکومته نه

دیکتاتور و استعماریانه له پیشته و تئێ کومه‌له‌ی (ژ.ک) و بلاو بوونه‌وه‌ی کوواری نیشتمان که و ئوونه ئرس و لژه‌وه؛ بو پیشگیری عملیاتی ایمه بره‌بارمان داوه نه‌هیلن « نیشتمان » دهر بچیت له شارانی: هه‌ولیز سلیمانی، به‌غدا، کرمانشان و سه، چا پخانه کانیان پشکنیوه بالیوزی ایران له « به‌غدا » راسته‌خو نامه‌ییکێ بو حاکمی په‌کیک له فارانی ایران، نووسیه که هویا ناوچه‌ی « ژ.ک » و « اماره‌خانه‌ی نیشتمان له م شار هه لازمه که هنف ویشی بگهریت کو-واری خوشه‌ویشی، سه‌لاویژ که به پوسته بو ایران ده‌چوو له لایهن « پوسته » ی ایران ره‌ددی گروه، له مقابلی له م کاره پسته‌ی حکومتی ایران ایستا (پوسته‌ی « ژ.ک ») بو زور شارانی سکوردستانی ایران سه‌لاویژ، نیشتمان، پروژاوی ورو ناھی ده‌باو ارتباطی نیوان دوو پارچه‌ی کوردستان حیفظ ده‌کات .

له سه‌ر حکومتانی ایران و عراق به عملیاتی ایمه راضی نین لازمه ده‌سه‌ل حکومتی استعماری تورکیا بو اجرا کردنی به‌یمانێ شووی (سه‌ه‌عدآباد) و کفرانیک بگرن اصل لازمه له پشیدا بزانی دونیای آزادی ایرو بو له م کاره که وینه یه‌خته له ری-و شوینی فادیسنه نه‌گره‌به‌کان اجازه‌یان ده‌دان!

❖ ❖ ❖ کوریندیک له نه‌ندامان ده‌سیاوی صدووفی کومه‌له‌یان کردوه نیوو مه‌بله‌بگی

داویانه ده‌دوایی کو-واره که مان دا ده‌ینو بین



که سانیکی نووسراوو هه‌له‌بستان بود نه‌یرن لازمه له سه‌ر روویکی کاغذ به نه‌ندازه‌ی لایه‌ری له م ژماره به پاك و خاوبنی بیئوس؛ نیوو نیشان و ژماره‌ی نه‌نداده تی، جیجای دانستن و نه‌سه‌کیلاتی حکومتی‌یان زور چاك له سه‌زه‌وه‌ی نوو سراوه که دا دهرج بگهریت سه‌ره‌بنده‌ی چاپه‌کانی کومه‌له‌ی « ژ.ک » ع. یه‌زه-٣



هه‌ر کهس جزیو به‌دابه که سیک ی-ی ده‌لی برو بی غیره‌تیت وه‌کوو ژنی دهر پیت ژنانه بی کوانی له سیتیا وه‌کوو له‌و دوو کچه کوریک بو نیشتمان له داری سه‌با سه‌ت نیشانه بی! له‌و دیو نه‌مه‌ه بوون به‌ئیدای نیشتمانی کرد له‌ی خوز سه‌ه به‌و کوره‌ی وه‌ک له‌و دوو کپانه بی

آشفتی

له هس دا به هوی ریو شوینی سروکسی پادار لایهت پووسته
بهنا بیرته بهر قانوونیکیی بهزدانی و آسمانی

آ : ل ، پ : ا ، ا . ا . رۆدی - ۲۴

زور چاک ده زانی لهو روزه وه که هیتی دروست هکراوه بوک آدمه له بهر
سه له خوارین فر پورایه سهر زهوی چنک و آزاده و پشوی له ناو آده میزاده نه براوه تهر
م به کم چار «فایل» «هایل» «کوشو» ارضی بر ا کوشتنی بهور کرد بهم جوره قانیمروو
دهر پخت زور مه لکوت (حکمه) مان پیدان ده دا که ههر یه که ی چه لده سالک هیتی شه زانومه
به هاردوسی هیتوله دامه بر زه بره یوه: له له نجایی ههر چه نیکت دا بر ریکو آختیکی
هه هیته بی هیندیک ریو شوین دا لدر او بهلام هیچ کاهه هکتان نه بیان لوانه وه تا بهر
لهم آره وه یهک ههتی ده فانه «عصبة الامم» ی چه کس رابردوو ه که زور که بی
هل لیه یوه گم چه ههتی ایستای بو بهر بهت نه کرا.

لهمن له کم وایه ههر وه کورو قوانینی بهری له امرو له بیان توانیه آسایش و
خوشی له هیتی دا بلا و بکه نه وه له مه و دواش لهو که اسکته بیان له وه لاسیریت، چونکو
دهستوریکیی سروک (بهر) دای بی عدالت و دادی یان ته و او تیدا نایت یان تیشی دای
به نه وای اجرا ناکریت هتی به یک ده ددری به به یککی دیکه اینجا هکله بی له نا واپه بدا
ده یوجنک و شهرو شوور له هه موو سیرما ههق هه سیه، شوور له چین لهم هکورد
سه تانه ی خومان که سیاهای استعمار خستویه نه زور چه کتالی جه ورو تهی دهوله تانی
تورسیا، لهران عراقی هه و پوچ؛ چاوی وره یینی هونایی متعذر هه وایه که
ماوه یکی زور هریوه ههچ کومله هم حکومتان فانی ره هتوان نه خورده وه داینا
له هوشه ییکی کوردستانیا آگری هه رلو عورث همری بهر آسماج بهوز بو وه هکلیک
زیانی مالی و هتانی لهم دهوله ته نه هر سیاه داوه بوچی لا له بهر له وهی کورد هه تی
به مظلومی خوی کوردوه ده پلویت خور زهگار بکت.

لهم چهند دهرانه ی بهر وه چاک دهر ده کهوی که ههر قانونیک بشر دای بی
بو آشتی و صلحی هیتی کفایت نه، چا بو به دهی بهنا بیرته بهر دهستوریکیی آسانو
بهزدانی، من لهم بابه نه وه بهم وایه له نیوان دهستور هکانه آسمانی دا بو بلا و کرنا
وهی عدالت و خوشی له هیتی دا ههچ یان نامه نه (دهستور ی. ا. ل. م)، له زماره کانی دیکه دا
لهم موخته به دریزی ددوم:

برون: برون

آ : ل ، پ : م ، م ، ر و ح - ۱۱

ایره هکورد و سه تانه - ایره نیشتمانی خوشه ویستی مهیه : ایره به خویین
هه تیش و پاککی لوانی کورد کردراوه - و له لایه ن پانیم کانی ایسه وه داکیر
کراوه - ایره به زوری پاککی هکوردان آوه. دا ن کراوه نه وه - ایره مالی
کوردده و به هیرات بوی بهی ماوه له دی له و دراویسه ظالمه: لهو پیگینه
خیرین دهانه لیره دا چه ده هکورد چنان له میا به دهوی: بوردستان ای به هاکرد
له م هه هیتا چاویان کیر نه بووه هیتا ههر به هه یان وه ک چاران له و
خاکه یر پیتا و به رایزه وهی کورد و ستان وله و زه ویری زار و هکتیکه له به
هر تانه ی. ایسه که ک به ستیش بو بو خومان له برسان بکوز - نوب مه همر به نمان
له وه ش زیانز آزار و جاززه به مان بدن - بو چما ده یه بوی نه بیان هه هاما
خه له تیش و به درو و ده له وه و زه تانی شیرین بیان لایه وه و بیان که به وه به
دیل و زور چه هر هته ی بچوران .

له نا . ده بی له ی بیرانه له بهری خویان وه ده ره بی: خواهی و نه خواهی
بزبان که دویایی له ورو دویایی زور و استبداد یه: کورد بی له به وی نه فانی
راپه ریوه: و چلو و مری کراوه له وه و نه وان نازه نا توانی ظلمی له به ستان
و جه یی بچون .

له ای ره پ و راست ای یان ده لیم - ناره رور دزواره نه وان بتوانی له سهر
کورد و ستان حکمرانی، او له سهر کورد آناه به بچون .

له ایسه ایتر له نوکری و زیر ده ستی جازز ایرین و حاسر بی چیدیکه نوکری
وان بکین و ده مانه وی له وه ی باش آزا. و - به - له نیشه تاله که ی خوماندا
بزبان له ی بیگانه خویین مزه کان: برون: برون و لیسان همران با یهش وه ک نه وه.
کانی دیکه ی هیتی له آزادی و دیموکراتی بهش دار بی .

برون برون و دلتیان نازه نه وه ی کوردنایه نه وه زیر باری ظلم و استبدادی
ایوه وه ههچ کوردیک حاضر نیه چیدی زیر ده ستی بگا .

نیشتمان

عشق و پەندە ئازادە بولدى خوت وئا ئاراستە قىلىنى زىندە ساجات لە دەست داوه .
سەرىۋى ۋە قىلىشى ئىزىدا ئاھى ساھان دەكە ئى : روزىك دى كىر و دول
بەرد و خاتى ، قارىلا ئا و ارون ، بەلام عوشە ویتى ئو لەی كوردوستان
ۋاھالە دلى لىشتمان پەروەراتا چېگرە كە لە بن بەردى الحدیسا لە دل دەر ناچى ،
لەمجا لەم كۆمەكە ئاوانى حەر بە سەر بەستى و سەربەرزى ئو ئاكن ، لئاوانى لە
بەرامبەر كوچا ۋا ئىتىنى مقدس كوردایە ئى بە جى ئاپەن ، لئاوانى هەول بوسەر
فرارى ئو لە دەم ۋا دەت فروشن لە آئىن و لە ايمان لە سەرك و لەم ویزدن
بىس بە شىن



« سەربەستى ئادرى دەستيندزى »

يىتوون
« بولەو پراسەنجانى كە زىنگى راسئېان هەلە كۆرە ، و بە زىنگى
چوونا لارون ، و پاشە روژى وولات و نىشتمانە هزارە بى كە تەبان لە بەرچا
ئە ، كە ئاپا ئالای آدەكرانى هەلە كراوە ، »

لەم چەند وائەبەم پيش كەش لەكەم
لەم كاله دا كە هەمو ئەتەرە بەكى سەرمەن ، بەلامار لەدا و خويى سورى
سەشنى سەنجانى لەرپووت بو ئەوهى بەگانە آمالچى خرى ، ئو لە زىر سىبەرى
سەر بەستندا ، بە شادى و آزادى بۆ ، كە چى داخى گرانم :
بەشىكى زور لە سەنجە كانمان بە نایەنى لە ماموسىتا كانمان واراھانوں : كە
لە ابواریووە لە سەر كۆرسى و مېزى قماردانىش ، كانى هەلەن ، انوشىيان آورشیئەكە
كە شەقامە كان آورشەن لەكات ، ذواى لەو بە لەز (خىراىى) لارون بو
قوتابخانە جا لە سەر و پەرسەن پا ئالا
لارون دەم س بلنەوه ، سەنجى پاشە روزى بى كەلەش براكانم ئوخوا

نیشتمان

بىم بلىن : سەر بە شكى دوازده ساعات چاوى بە سەر قەدار دا زەق كۆرەنۆوه ،
آيا ، ئوانىت ذواى لەوه بە خىراى وچنە مەكەب درس بلنەوه (آيا لە زىجى ئونانى
شەكلى ئى وەر سەرى ؟)
بەشىكى كە مېش دىزارى شىن بىر كۆرەوهى لە بىر بردونە ئاوه ، واى ئى
كردون بىن سا پاكسىنى لە سەل براكانىيان بكەن ، دىسە ئاو براكانىيانووه بە ئوى
هەولدان بو هەلكردى ئالای كۆرد ، بەلام دەستى شگوم : ئانىرى دېارە شەك
زور بە هيزە ، لە وانكات بە درك لە زىنگى بىشكەونى كۆمەلە كە پاندا ، وئە هەم
قوتابخانە وہ بى ئەكوشن بۆ روخاندن و ئە ئاو چوئى لەو كۆمەلە .
بەشىكى بچوكى زىشمان ئووشى ئاوى دانارى بون و پووتىنى بىشكەن
طەبىرا چوئووه ، بە جورىكى وا كە سەبەن بە بارە كنى لاشان ئو لە سەرىستى و
بە با سەبەن وولات و بىشكەنە شەكى .

هەموانى كۆلبەوه و باس كۆرەنىكى لە سەر چاوى لال و لارەرزو ئوقەد نام بە
ماوه بۆم بۆ ئەوە بەشىكى لە هەم بەنە ئا كە مەز سەكە بە پاكى و
راسەنى بى بىكوشەن بو رەسار كۆردى وولاتە كە ئا لوم هەزارى و كە ئاى و
دەست بەستراو بە
ئاقمان و ايتابا بە فدا سەردن و خويى رزنى و پىك هەبامى ئەو هەبو
چەك و فرۆكە و كەشتى و تانگ و بوئابە بەن ئوانى لە زوانى سەر بە خۆ بە
بىشنى ، ئا ئابە چوئ بە قومار و غرامات و چاوس لە ئا و بىكۆرە لەكەش
لەو آمانچە بەزە ؟
بەراستەم ، دلئىبابە بەم جوهرە ئامەتتە آمانج ، هېچ كەسك نایەت بە
زور بىنگا كەت بە زور بى راسەت كانهوه ، پىرووتتە خوت بىر تە بەت وە ، و ئەو
بەگام چوئانە بوجى هەيت و بىتتە سەر زىنگى راسەت و پانى و دەت بەتتە دەست
براكان بە دىكى پاك و خويىتىكى سەرم نىكۆهەتەنى بپاوانە سەر بە خرى ئادەت .

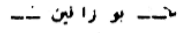

بىداوىستە هەر ئوسىن و هو بەراوىكى شەك لە لاين ئەدامانۆوه بو چاپ
سەردن بو كۆمەلە دە نیر دزى لەو مادانەى خوارووه سەراتا مەرى :
بە خىشىكى دىبار بۆلە لا يەكى كاغەز و بە سەرك بوسەرت . بە لەرسى : هەبەنى
انتشاران كۆمەلى زىك بىرەدرىت لە لاين هەبەنى لە هەنگى كۆمەلە : ئادى

گنجینه‌ی نه‌ده‌بیا

خه‌وی خه‌فلهت به‌سده

بشماوه‌ی هونه‌راوی : ع - هونه
 هانه آخر نه‌سی میاندانی
 به‌مول و یاسه‌من و ریختانی
 له‌شکری لاله له پای کویستانی
 له‌تزه له‌تزه به‌له‌ی بارانی
 آبروی عه‌طری موی کاشانی
 بو به‌یانا نه‌وه‌ک چیشانی
 به‌و د چاواغه که‌وا ده‌روانی
 او له‌سیری له‌به‌دی زیندانی
 پاشی اسلاصیت و ایمانی
 له‌سر له‌و ریبه‌سری خوت دانی
 که‌چاون ده‌چیه به‌ری مه‌بدانی
 وه‌ک جیجکی ده‌چی بو‌ژوانی
 سه‌مله به‌کی که‌له‌ک نه‌ارانی
 لیه‌بو‌ده‌ده مه‌مه‌رده‌رمانی
 هم‌ژبا نیسکی به‌آزادی و ده‌وی

پیره به‌دی «هزه‌فی زستانی
 باغی رازانده‌وه نه‌فادسی که‌ده‌ر
 هادی مزلان جادی هه‌لانه‌چیه‌ن
 له‌سه‌دی سینه‌ره‌ده‌و نم ده‌که‌وی
 با به‌ری بونی هه‌لانه‌و به‌په‌بون
 له‌نه‌لی دین له‌و به‌نظاره‌یه
 به‌یری خویشتر که‌وه‌به‌ده‌ی بی‌سیم
 له‌و له‌ده‌سی سکولی له‌من زنجیره
 وه‌ره با زیت سه‌په‌نم چاره‌چیه
 که‌له‌سر لایه‌هه‌وای به‌ریزی
 بی‌ی و بت به‌نم و نارین کم
 وا به‌تا و حمله به‌ری بو‌دوزمن
 سه‌مله به‌کی که‌به‌هه‌ری دیسی
 به‌یم ده‌لی هه‌کی نه‌پس له‌تکاو
 خه‌وی خه‌فلهت به‌هه‌هه‌ن له‌خه‌وی

« کورده گیان »

ا . م . ش . هین
 له‌غرابی خه‌پدی دوزنت بیداره کورده گیان
 هه‌لته‌لم خه‌وه‌ایمرو که‌جه‌نگه‌ی کاره کورده گیان

خه‌ونم دیت

هین ۵۵
 دزی شه‌وی هاله‌خوم دایکی وه‌نه‌ن جلیکی ره‌سی
 بو‌وه‌له‌به‌ردا- ره‌لو‌مول وانو له‌ارووی به‌مه‌سی
 هانه‌بیتن لیم و سکولی روله‌ی من چاره‌ره‌سی
 لوله‌آزادی و سه‌ره‌بیتن جه‌بی به‌هره و به‌سی
 راه‌په‌ره له‌و خه‌وه‌ بیداره‌وه به
 وه‌ختی خه‌فلهت به‌ووشیاره‌وه به
 من - دایه من خاوه‌به‌کی زوره له‌خه‌و بوم بیدار
 نه‌ت وویشل ناده‌م و به‌یوه‌سه‌ده‌کم اینی و کار
 می ده‌کوشیم به‌سه‌و و روز ده‌یک نیه‌له‌رار
 هه‌ر ته‌ریتم که‌به‌کم خوت و کورات رزمبار
 له‌و: کرانی هم‌راست ده‌که‌ی هه‌ول بده
 - دایکی خرت بی به‌سه‌رزمباری به‌سه
 من - چم له‌ده‌سی دی به‌نه‌ی اینیکه‌مولم وه‌سری
 هه‌رچی هه‌ول ده‌ده‌م و هه‌ر به‌نظم نیه‌تیری
 له‌و: خویرن و چیزی له‌تو بو‌به‌وه‌سه‌کوبن ده‌بیری
 به‌نه‌نی کار به‌سه‌روله‌سه‌هه‌ صاحب هه‌لاری
 من - دایه جا‌چت له‌من اینیکه‌ده‌وی
 له‌و - به‌کورانم بان هه‌سیتی له‌خه‌وی
 له‌و فله‌کی سه‌ره‌وه‌ی دایکی وه‌نه‌ن به‌رمه‌وه‌په‌م
 به‌ک به‌به‌ک - دوواپه‌هه‌لنا به‌گری وور بو‌و لیم

که له ووم پښې هڅې هالنه دهري مژورج له جيم
 ايسنه کاله له زمان ووپهوه به سکوردان دهليم
 نا به سکته ایوه وه هاسی هوشن
 کار بسکته ههول پښه نې بسکوشن
 شوره یی و عاره له یو ایوه له وښه پښت یې
 عیه وافوربه سر و دهر به دهر وزیر ده ست یې
 له تکه : زور به تکه که وا مېژر و هور و سر مه ست یې
 ریک که وون نا زووه کار یکنې بکن سر به ست یې
 سکورده : آخر به سه له و ښه عیه
 سه سره زور خوشتره له و زینده عیه

وه وطن !!

م . م . بختان

وه لکن هيل و دلم فزربانی تو ای
 له پښې جغای یکنه با خرا
 وه کو کپرابی خیرت هیومن بلبلنده
 بکوردانان پایدن هر مېژر که دوزمن
 شظاو و باغ و مژورجی به را سر
 ده کوشن تا کن آلا ی سر به خرابی
 محاله خور بکا له وتالی کوردی
 له مه م کویری بکا مېر له بلبلند
 په وطن پارده ای هر که کس غیر خرا نه
 سر و مام به لا سردانی تو پښې
 هه مکه سیکې من قه لسانی تو پای
 که بسکته ساکن کویستانی تو پښې
 طماع کارانه جاوه رووانی تو پښې
 به ه ست یې وانه یې هاوشانی تو پښې
 وه کو چاران له سر کیوانی تو ای
 که بیک پاروه ده ی دا مانی تو پښې
 خه ریکی ذیللث و له وتالی تو پښې
 نصیب ره وښه ی رضوانی تو پای

میر خلیلی عزیریت و آسایشی تو
 خه یالی جهنت و فردهوسی نا کا
 مه قاع و مال و روح و هیلان و له ولاد
 هه لا و پستا که دوزمن سر فزیراز بوو
 له یو را فراندنی موی سر به خوی
 مدار و ابتعاد و عیلم و صنعت
 ده ایی مورغی اقبال و سعادت
 له سایه ی چه کچو و داسی روسی
 به هاری سره خولی زور تر بسکته
 لزیکه نو به ای سره ایرانی تو ای

دهمه ته قه ی دوباز پیکه وه

ع . هه زار

دووین له وده مه ی کړچ ده کرد نه و
 چوروره پوښه که ونه و سه ما
 چاوی حه و اووم له خه و را به ران
 چاوی پیکه ویت به زهر د پیکه وه
 یو موزده به یال له فایه پیداکه و
 به هیز ده ی چیراند روزه شه و نه ما
 چوم یو ده ست و دهر به سره مهران
 مېژر و مژوران هر دو سر پیکه وه
 باری بسکته م
 برادهر نا که ی زین خورای ی
 لروای زینت قه لسته به رد جپته
 شه ک چلکن و له نام دژ و پښې
 چبا و که ز ده مری ده فوی له خیره
 نه خوارده مه نیت بوخت و پارا وه
 و پیکه رد و چول بهر دور له آوایی
 زانیره که کپری به ران و شپته
 له کزوی شپز ده که ی بی ده وه شپې
 که ویک فزیت له ده ی به بهر و یروه
 نه هر مېژر مالک مه ست درا وه

ميو خه ليلي عزيريت و آسايښي نو
 څه ياي جهنت و فرده وسي نا کا
 مه تاع و مال و روح و ميان و له ولاد
 هه کا ويستا که دووژمن سره فرياز بوو
 له يو را فراندني مويي سر به خويي
 مدار و اتحاد و عيلم و صنعت
 ده يني مورغي اقبال و سعادت
 له ساپه ي چه کچو و داسي روسي
 به هاري سره خويي زور نريسته
 لنگريکه نو به ان سره ياني آويي

د مه ته قه ي دوباز پيکه وه

دووين له وده مه ي کړچن ده کرد نه يو
 چو ورره پريسته که ونه و سه ما
 چاري چه و اووم له خه و را بهران
 چاوي پکه ووت به زهر د پکه وه ...
 ع . هه زار

د بازي پيکه م

براده را نا که ي ژبني خوراي ي
 لووي ژبن قه لسته به رد جينه
 شه ک چاکن و له د نام دژ و يني .
 چا و که ژ ده مري ده قري له خيوه
 نه خوارده مه نيت بوخت و پا را وه
 ويله رد و چول بهر دور له آويي
 زانير او کيزي نه ران و شينه
 له کړوي شير ده که ي ان ده وه شني
 که ويک قيت له ده ي به بهر و يروه
 نه هر مبر مالک مه سات درا وه

کالي سرما و خول له په لاس به
 له جله هاو يين همرا و کووله کړول
 هر ماگي لوبک هسگر بو چيه
 هر چي جهوي هه رزان و لالان
 راکښي وولښان نو سکر به نو به
 لپت ان ده کا ما به چه بزي کړول
 دت ده ني کامي يني و شخ بده
 ده سا پ بده يني له شه قه ي بالان

د بازي دووم ده پيکه م

له و شاري کووت شاري بازاره
 ده ست و پيوه لدی هر سو هر بازن
 کو شکر ي کووت بازي ده يدا به پياو
 ده زمان بازي ده يکا ساز بو زام دايښ
 که ختي زير زير ي خاکي خويانه
 بازي هه ا بده کا چرا به شالال
 به زماني نازان ده مان دوو پښ
 يو بازي راو ده که يني کويي او د گريښ
 پاشاي له و قاره بازي چا زانه
 له ري نيشتان سر به رده بازن
 بازي ده مان داني که باب و پلاو
 ده بکووژي بازي ده زمان هينته پښ
 وه سا ي زه کلي زير کا کي خوما نه
 بازي له ده دا بلو بهر و شمشال
 به رووي خم نه وه ده مان عاجليت
 له خاکي خومان ده نيز يني بهر يني

د بازي پيکه م

که وه نو شيني بان وا ده لويښي
 که ي ناز شاي يووه لا ايستايي يني
 کوا نه لپنه بان دوروت که ن شاران
 چون بياو نه خويښي هه لده کا چرا
 ا بده و زه اگي زير ده لگ ا بده وه
 نه لپنه ي ده وي دورست که ي چه نري
 دندو کيي بازي او شمشال لايي
 ا بده و ره کلي زير ده لگ ا بده وه
 که وه يو ا بده مه لک حه سته يني
 خويښايان هه به ريگاي ده زانښ
 هه مو کړه پيک به راو سکر مه لي
 له وه کا له چن ده بان راويښي . .
 ي سراوي سکيري ايج و نه خني يني
 هه ر بازيان کووه ا مال له لواران
 به نت له کوي به به ش خورا و بر
 بو هوش و حوش هاوار و درو
 خو پندني ده وي کار خا که ي شه کر
 زير له حاله ده ره يني ده يي زانايي
 ا بده و ا بده گيزي حه و ده لپنه وه
 که وه ي من ده ليم به يني آده من
 آره رووي هه را يښ بگن ده لوانښ
 له داواي به ش دا له مه يدان که ان

خوب بیان ده زبون له نذر له رخصتی رفق
 فراتکیان هه ن سکه لیبی ده خورن
 سه رو سکیان هه په خوی بسزوانی
 دین سکیان هه پته کاری کاره پنا
 له له لدن ده دووین لیره سکویت لی په
 محوورریان ده نین پیشان لیره ده بی
 زبری خاکس مه له و دهری دین
 کن هبلاله کت پرره له جیوه
 ره زبلی توبه له پشستی ده به ن
 ده کاری دین به خو به خوی
 پشستی توبه ده کی کان به آساز
 پیوسته ایله ووخته ی وان فیرین
 سه د باز و بازی لیز بال و راوی
 ده ولت یو بازی چون ده یی کاکه

له ری آزادی ده کرینه تی توبه ل
 له وان له ایله چار ده فیرین
 بیست وه سکو ایله به چی ده مین
 وونه ی کو پستانی بو سمرین ده با
 پاک ده تک و هه رای سه زه می یی په
 هوز له سه روایی سه رو چون ده یی
 له وکی ایسه په له و ده یو پین
 دارستانه کت خره له میوه
 خوی خاکس توبه له چینی ده کن
 لو که تکی کردت مرده وه کو بی
 به به نی خوت ده روون چاوی باز
 له ایلی وان دا آزا و دلیر بین
 یونه لوکه ریان توبه چی مساوی
 له وه ی من ده لیم وابسته ی چاکه
 ده بازی دووم

که وا یی هوش و به سته زمانین
 پینه ی وان ابومه ریگی کی نه بری
 ایله ی یو ده وی به کاری چی دین
 حورمه ت له به رچی بو خوغه وینین

— تاک بازی بیسکه م —

لو نه ورو پرام هوشت له کووی به
 سیمانی خاله کت ده کیشی بو خوی
 چناووت ده به سته هه ره و بناسی
 ده ت لیره راو که وی بو بگری
 پاسی روسته مه لیره بیان می به
 ده زالی خاوه ن که سه رای له نوی
 ریت لی وون ده کاکوورت و بلباسی
 مدرس یو له وهات ده ایی توبه بری
 په شی خوشتری ماوه له زما ره ی ده په م دا دینه به رچاوه

له له نجاما بیچاره و سه رلی سچاوه ، به له ندا میکی چه ماو ،
 پشینی شکاو ، شه قاسی زبانه به پایان سه بیست ، سه ری سه رسم له سه ره خو
 روانکی ژبانی دا بوئی ، پشت شکاو ، چه رسم سرتاو و هیر به ما و ماله بیکم
 له دل هه نه دهر و گونم : خودا یا به او جیدی دینه وه ی خوشه ختی که مه نم
 به پایان سه بیست هه ر چه زدی سکردم رازی خوشه ختی ازایم بی هوره بو ،
 کوشتم کرد خوشه ختی بیینه وه بی سود یو ، آیا که رووی خاک خوشه ختی
 آفه ریده نه کراوه ؟

آوازیک له ده رماهن آسمانی دا نا دام ده ی سرت : بی شک هه ر
 جیگا به ک خودای ایی خوشه ختی له وی به له زبانه چه نده خوشه خت و
 دلشاد ده بووی له سه ره له هه مو کازیک دایت زاییا بالا تر له هه مو کاس
 چاویک هه به ده یینی ، بی نیازیک هه به نیازت ره واده کاک ، گزی په ک ده به
 ده بیسی ، به خشنده په ک هه به ده به ختی ! چه دن خوشه خت ده بووی له سه ره
 هه مو کاریک دا چاوی او هرت بو آسمان بلندا سکر دیا ، ده سنی داوات
 بو بالا ردا و ات زاییا خودا هه به لایا

کورد چی ده وی

○ په نا به خودای مه زن ○ هین ○
 آگری چه تک داس کا وه : اوردووی آلمان کشاده و به شیر یوی سه راوه
 دوواوه : هینله ری لازی نازی ای تک چو له شسگری فرر یو : کارما کانی
 کهرت و نونا و سکرشکه کانی خا پور کران
 فروکه ی له بهر نه یی ای نه وت له که لک که وت : نوی بی ارووت و
 بهر بازی له بهر به فر و با رووت ماوه به ان : له وه به له نجاسی ظلم و
 زور : له وه په دووا روژی که سیک که بو خوششی ژبانی مه رولک نال بکات :

ایتر به و زووانه عینی آه هون ده دینه وه ، صلح و آشتی جیمای جه تک و
حدین ریژی ده گریته وه دینا به کی وه ک تاران به لکه صد چه ندان خوشتر
له تاران داده مه زربته وه .

وله و سه ربارز و نه فسه رانهی که له و ماوه دور و در بزه دا آسایشی
خوین له پنا و آسایشی سردیما به حت سکردوووه و مهردانه له به رامبه ر
به لاماری دوزمانا رایه ستان و میا تان له سه ر به ری ده ست دان اووه و
بو پاراستی نیشتمانی خوشت وینتی خو بار تی کرشان : چاکی ره زم فری ده دن و
به رگی به زم ده پیش : و له ره نه یه پیوک و بی ده ست لانا نه ی که بی سوچ و
ناوان له آردنی به ش برا و بریو ولایان له لایان آلمانی فاشیسته وه دا گری
کراوه : له به دبه خنی و چاره ره شی و زیر ده ستان و نه ستان نه رزگار
ده بی و دیسان ده که ونهوه فرنانه و سه ر له نوی آزاد دینه وه به ره ر آمون
ده بته وه به صاحبی تاج و نه حت طفل و آلا .

ایمه ش له و کاته به ههل ده زان و به و ده وله نه داد همراهه که نه
سه ر حتی میله نه پیوکه کان به گز ده ونه تنگی زل و درر و شرانی وه ک
آلان داهانی ونه و پناوه دا خو بی هه راران لاو چاک و نهوجرانی خریان
به رشتن دا « راده مه بین » .

که کوردش نه نه وه به کی نارنجی و له مزینه به : کوردش خاوه نی
میزو بگی بر افتخاره سکوردش به پیچه وانه ناوهری دوزمه کانی که به
وه حتی ده رانی له نهددن بی به ش آبه کوردش فیه و میکی بی فه و ماوه و
به ش خوراوه و به به یما نه پیروزه که بی « آکلانیک » شاهه بی حالی نهوینته :
و ایستا ده به وی چه ندی چا و له ده ست و زیر چه پیوکی بیگمان نه بی و له
به نده گی و له سارته رزگار بیت و حتی مشروعی به فیرو نه خوری .

و پرر به ده م هاوار ده کا و ده ای : له ی حکومه نه سه وره و دلسوزه کان
به ره بینان بیم دا بیت و نه جانم بدهن

سکوردی به نوبت

مه لایه اشوی - شیخانی

به فله ای س . م . ح . گرشاسب

به حمل خردی نه م ذاته سب و به سراها نیشان وا وه سیر که ونهوه : مه لا
علی کووری شیخ احمد کووری شیخ فتح الدین کووری شیخ محمد کووری شیخ
ظاهر کووری شیخ پیرمندا کووری شیخ شهاب الدین کووری شیخ فتح الدین کووری شیخ
نصرتاله (له ۱۵۱ هـ . ق له داتک بزوه) کووری شیخ فتح الدین کووری شیخ فخر -
الدین محمود (له ۷۴۹ هـ . ق له دایک بزوه) کووری شیخ فتح الدین کووری شیخ
فخرالدین کووری شیخ یوسف (قبری له کیریگدا هه لکونووه له روز آوای باراندیری
ووری وه) کووری شیخ یوسف (له ۶۵۰ هـ . ق سردوووه قبری له ندی بی بی
ووری به) کووری شیخ محمد مشهور به پیرمندا کورانی (قبری له نیدانی ووری
به) کورنی نه میر عمر شماره ووری به له ۱۱۳۱ هـ . ق دا زباوه ، نارنجی
بزو سردی به چاکی معلوم نه وه له دین شیخان نزاراره یاز بختی رانا و
له غنمی معتول و معتول و حساند زور به قوهت بووه . زبانی حوی به تألیف و
تسریس له مدرسه شیخانی (شیخان) باراندیری له نسیهانی نهوی که وه ده ست ایسه
که ونهوه دو کتیب : ۱ - تالیف مه زانی که له لایان مه لایه علی فرلخی و مه لک
له زانایان کوورد حاشیه بی لی کراوه و له منبر به چاپ مه بشوووه . ۲ - شرح
نوادلی رمحشریه له هفت غیبی به ره مشهور به فرکان شیخانی به هینسا چاپ
به کراوه . مه لایه بی نه ندره حله خویش بزوه دایان منشی نه م دوو نهوه ی
ده رنجی به و کوروه .

فن حله فی کل قلب شهیده حتی کان مداره الا هو
و ائی غیب فرقه من فیه حتی کان معیبه الا فدا

چیرنگو له ههوعالی کاردا وه سینه عالی به چاکی فراهم به یو . نکمان له ههوجو به ره کان
نهوه به له عیدین تیرب و اغلاط جرنی که دینه بهر چاو چاو بیوش .

دياري گومه لهي ژيکاف بو لوانی کورد

بزي ساروك و كوردو
كوردستان و هبوا!

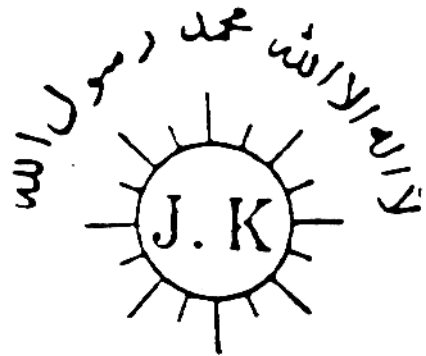

دياري گومه لهي ژيکاف

بولاوه کانی کورد

۱۲۲۲ - ۱۹۴۲

بهشی بزی شکی

تیشووس

(چون بیاو له توش بون رزگاری ده بیت)

آمرل . ب . م . نیرج ۲۱۵

له ژماره ی بیشوو دا باسی تیفوس (رسته که وتویی - سترانه تا) م بو کردن له م ژماره به دا چند ده سنوریک بو توش نه بون بهم نه خوشیه به بیان ده کوری .

هەر وه کور ده زان تیفوس به هری (نه سپی) به پیدا ده بیت بویه پاک و خاویزی به به که و و سیله ی رزگار بوون له مه ترسی تیفوس ده زهیر دریت - له کاتیگا نهم نه خوشیه له جیگنا به ک به یدا بوو بسویسته واکینی ضدی تیفوس له به دن بدریت له م واکینه نیزیگه سالیک نا تیری ده مینت و ده بیسته هوی رزگاری له توش بوون .

خاویزی نه خسته خه ف و بیخته ف ده بی زور زور به چاکی را بگری و چاره دیری بکریت به هری ده کار هبنانی « رونی خاکی » با « آلکل کامفره » بپیش به نیزیک بونه دهی « نه سپی » بگرن نه توربودیش له م آمانجه بیک دینت تیفوس ههر وه کور ده زان له جیگای بر دا نیشوو : سه ر باز خانه ، سزانو خانه ، کارما ، ایستگه ی ریگای آسن و کشتی په یدا ده بیت بویه لازمه له وه تسان بلا و بونه وه ی نه م نه خوشیه له و جوهره جیگایانه و نیزیک بونه وهی نه خوشی خوبباریزن .

ژی سهروک و کوردو
سکوردستان و هیوا

بِسْمِ اللَّهِ مُحَمَّدٍ رَسُولِ اللَّهِ

J. K.

دیاری کومه‌له‌ی ژ.ک
بولاده کانی کورد

۱۹۶۲ - ۱۳۴۲

خوبنه ره به ززه کان:
نهم کتبه بچوکه‌ی له‌پیش چلوانه له‌پس
نامیلکه به:
۱- دیاری مهلا محمندی کوپی
۲- گول بزیریک له دیوانی حاجی قادری کوپی
۳- دسه گولیکی جوانو بوئنفوش له باغی
نیشتمان بهرومیری هاتوته به‌ره‌هم.
کومه‌له‌ی ژ.ک بوپیش خستن وه
سه‌رخستنی کورد له‌شقامی شلستانیتی
(نمدن) دابه هه‌مه‌هیز و توانای خوی
تی نه‌کوشیت نابه یلرعه‌تی خواره‌ک وریشی
عشیره‌تو عشیره‌تیازی که‌سه‌رجاوه‌ی هه‌مه
چاره‌رمشیو و به‌سه‌ر هاتیکی تلور گرینگ
(سخت) به‌بیننه‌ده‌ر

(ابن حجر) کراوه به کوردی داخده‌کم وه‌گیر
ایه نه‌که و توه .
ه‌واهی که واحجر قادر وه‌له‌سه‌جوت
به‌گزینانا متبوع و گولکه سه‌لکان که خوه بوئین
کرامت به‌ده‌ک نیلن له‌مین هه‌مه‌به‌جمع کورجه
ویکای سلیمان به‌موز بوئنه . ه‌لکو تابر (شع) حیان
هر جاوه که‌توه . ده‌فکره که‌سه‌ی خیرلوه‌به‌سیاهی
گشته که‌به‌صفت کرا که‌بهره‌شیری‌به‌زبانه
بره‌نگ ده‌نیشین وولزبان له‌ده‌ک صیفا به‌لام
عشیره‌ت کانی کی هجه له‌مه‌سیان وه‌موز به‌بریت
به‌سرمکن کاردستی وایان خیلوه هه‌ی کهمرایی
شاره‌شچی لریشت پراره هه‌با آفاقوت و سه‌ده‌ر
هه‌شیره . ه‌کان گیره‌ماچی هه‌مه‌رکی باجه‌هره‌کی
له‌گوره‌ستایا ، تابه‌هوان به‌هه‌لست بوئین کهمر .
سهرود
سکومه‌له‌ی ژ.ک هه‌ر نه‌هوان به‌مسئول
نه‌زاییت .

ه‌مه‌تومانجیککی (په‌تان) زور زله
که‌ایه بلین مه‌لا و شیخه‌کان بوته به‌ره‌له‌ستی
پیش که‌رتنی کورد چونکو دیریک (تاریخ)
بوهمان ده‌رته خاکه‌هه‌مه‌دسه‌به‌گه‌لی کاری
بایش و به‌که‌لکین نه‌نجام داوه و بوخنده‌تی
کوردایه‌تی نیگوشیون! چون نه‌ی به‌دانیکی
وه‌که‌مه‌لا ادریس بتلیسی بیژریت به‌ره‌له‌ستی
سه‌ر که‌رتنی کورد! یلرهمان نه‌هیچ کوردیک
خنده‌تی هه‌مه‌یلر نه‌یشتمان به‌رومیری له‌بیرجیت
له‌نیو شیخه‌کانانا جه‌نابی شیخ‌عبدالله
شیخ‌عبدالقادر ، شیخ‌عبد له‌بندوبین که‌هه‌مه
کوردیک نه‌زانی له‌په‌تانی سکوردایه‌تی
داخویان ماندو کرده‌وه‌تلور وین له‌سه‌ر دانلوه
خلاسه‌له‌نیو شیخه‌کانا ییلری وه‌سکو
(شیخ یوسف شمس‌الدین البرهانی) به‌یرت
که‌به‌دسنوری هه‌مه‌دانه سکوتیککی زلی‌ده‌کو

• سه‌زله‌کی پیت بلیم جه‌ کوردی
• عقلی و چالکی و جه‌وان به‌مردی

۱

دیاری مه‌لا محمندی کوپی

به‌یلری کومه‌له‌ی ژ.ک بوئه‌له‌ستی
آفاقوت و سه‌ده‌ر له‌عشیره‌ت کانی کورد
له‌خواری ده‌فکره‌ی جه‌با کرا

۱۳۴۲

له‌ایان هه‌په‌تانی لاله‌ندی سکومه‌له‌ی
ژ.ک پیشکشی هه‌مه‌لاوه‌نیشتمان
به‌رومیرگانی کورد نه‌کریت .

بِسْمِ اللَّهِ الرَّحْمَنِ الرَّحِيمِ

آرزو

زور بووه به‌رخستنی له‌ر ولاوار
بوته‌خه‌ر نیکی‌دوگ زلام و قه‌له‌ر
به‌مانایه‌کی سیر و مره‌خه
بوته‌یلریکی گورج و گول و پنه‌و
گه‌لی ملت و هه‌دا و سه‌ر کوبوت
سه‌کنه‌نه‌ینه‌ خه‌یلووه‌هم و خه‌و
بوته‌لویده‌ له‌سکته‌ له‌لطای خورا
خالقی سالتک و روز و روزو شه‌ر

کوردی کابیز بکته‌ساحب جه‌با
سنة‌الله فی الذین خلوا
نه‌له‌فونی بیخانه‌نملو کوردان
بانگی به‌گنر یگان به‌ده‌نگی هه‌له‌ر
هه‌ره‌ه‌وی به‌رووات له‌مه‌یدانا
زه‌زله‌ی دانه‌ه‌لکی که‌به‌شیره‌و
به‌سته‌زیر دستنی ملتنی کوردی
هه‌رله‌بانو هه‌وه‌هه‌تا ده‌له‌ر
به‌نظر تو خه‌دا به‌هه‌سانه
یلزو شله‌ین هه‌لین له‌دسنی که‌ر
آه و ناله‌ بوژیانه‌ وه‌ی ملت
هه‌له‌هه‌ره‌ی له‌بو کوردان ده‌نالم
هه‌لاجه‌ی چون بکهم هه‌لار به‌نالم
قه‌یر و جه‌قل و ناخونده‌وارت
له‌لای نه‌وه‌ی به‌شه‌ر بیقه‌رو خوارن
که‌سی قه‌وری له‌لای خه‌ردن نه‌سینی
له‌لای بیگانه‌ قه‌وری جه‌رله‌سینی

له گهل په ك به د رموزانو په د نهادن
 له بويه واك سدا و بيماروت
 له علم و معرفت روغن به كالي
 خه يالي خيزه لايبن فكري ملي
 ده سوډن بويه بلزاريان ك سدا
 نه زانن بويه طه تين سدا
 له سره ردي توي كوردي زمين بي
 له لاي وايه تبي سوگ و نه زان بي
 ده بي سدا و گلوان و شوان بي
 ده بي زيمال و كنهاس و سه پان بي
 ده بي هر رش درزو بانولول بي
 ده بي هر عاجز و كرز و معلول بي
 ده بي هر به نهمي . . . و . . . بي
 ده بي بيملم و بي املا و قهلم بي
 نه وند بيبوش بيبين و نه زانه
 له لاي وايه خدای وي ويحي سانه

مهلا كائيش له حقان زور خه يانن
 نه و انيش هر ده له ي گوجو نه زانن
 له باتي باسي دين وركني ايمان
 مهلا بويان نه خوښي مدسي شيخان
 نه لي شيخي هبه صاحب كرامت
 نكاتف بوته كا روژي قيسامت
 شه وروژي به ذكرى خواخريكه
 دياره زور له خدمت خوا نزيكه
 گه لي جاران ده چينه فوقه عهرشي
 نه گره هر كا الهاي خوا داده نيشي
 خلاسه چند خه افا تيككي ديكه
 مهلا نه قالي ده كا بهو فاك و فيكه
 عوامي نور به سر ورك واته زانن
 جهنابي شيخ به خزى خوا نه زانن
 خصوصاً گره نه لين بسا . . .
 جى وه ميكي نه دانه ذهنى عالم

نه وانه ي شيخان لاسان خدایه
 حسابي وان له سره توقي مهلا به
(مهلا) نو باسي خويان بو بفرمو
 وها باشه له بودان و له بو تو
((قازانچي شيخه كانمان))
 هه نا شيخي له كور دستان بعيني
 او ميدي زنده كسانيت بي نه بعيني
 طريقي و
 به بلي دا رونه قو آهه نكي كوردي
 هه مويان بونه سوغي و بيو دمويش
 به بهر مال و سه بيه و رسته و ريش
 هه مو بي ايش و بي كار و نه و مزول
 وور كيان رحل نه ستور و سه لك نزل
 له وان و نه ضرور تاحه ددي جانان
 نه و نه لا اون له عقل و علم و عرفان

به وي شول و نه وي عقل و نه بزي
 همق نه وي كورود ناپيته نه وي
 به ريشي كرز و برجي پرله تهمسي
 بناقه ي ايشي كوردان چون نه چمسي
 به كمشكولو سوال و فقر و ذلت
 مهاله كاكي خوم ته شكيلي دمزلت
 هه مو بي هوش و بي گوش و نه زانن
 اداره ي ملك و ده ولت چون نه زانن
 اميد و قهط نه بي كورود بيته دمزلت
 له به ده هختي نه وريستا بونه سه لعت
 نه وري زانايه نار جهرگي به لاسه
 نه وري نه دانه نل زاني چه بسه
 جهنابي شيخ نه لعت آخر زه مانه
 قيسامت را ده بي هه ربه و زروانه
 اراده ي خوا به ايوه هه ربه هان
 و نه گره هاروت و هاروت بن نه رو بن

هه موي كوتوت زيرده ستي هه رمنگن
 جينو جولان نه نون و ملك بله سگن
 بيان خورن جيبان چون نه كولن
 هه نا كدي ايوه هه بهر مال به كولن
 (خوري و مازو) و (كثيره) و (سوت پر) كه نوان
 و (كو سبكه) و (نشت) و (دون) و (هزون)
 ده خيلو به نه گن بيبين له دستو
 والا و ايزانن روحو دوجو
 هه ناسكو هبه خلو ندي سه نليغ
 هه مو نه مام خوا نه روا به ضايع
 نه خورايي نه جى هوسى نه زير تان
 به هلوين و نه هلو بيليز و زستان
 هه چونه خنه قارو جايي خانان
 او ميديم وايه ينه خاني خانان
 نه گره خواهش نه گن خواولي بي واري
 هه چوبه نه كيه كان بو حوقه بلزي

قلمري قطه هه گن ايوه و خدانان
 ده نا به و به له تبي مال و مهالناتان
 به جى بيبين نه و ه ي واجب كرايه
 به وي نه و ه ي كه مه طلوبى خدایه
 نه گره بل جاهله با كور هه لايي
 له نه حوالى ام بسا شاره زا بي
 هه با حمت گن بچن بو سو و نه نستان ۱۹
 بزانت چون به خيراني هه لستان
 له قه موي روس چه ظليكي نه كرد (چار)
 هه موي زهري نه خوار د ملت به ناچار
 نه لير (له نين) هه لستوهك دليران
 هه بناقه ي ظلمي جاري كرد ويران
 هه بناي نا دمو له تيككي سوسپالست
 نه لولوي برد به چاريك ايسيرالست
 ۱- هم شراندي نه بو نه لاجا نا نوسراوت
 له لاجت بيز نوسه ري كومه مورانه و

له ناو كورمه له به زوري دهر كرا (سنان)
 به تيلو (به گ) خرايه به بندو زيندان
 به مة حضي هه لكراني به بره قى سوور
 له ناو خه لكه هه مافينه و شهرو شور
 نه له زيب كاكي (آغا) و ك بني آو
 كه آلاي سوور و آلي ديشه بهر چلو
 نه ماشا كهن له مهباني هه راوشهر
 جلون سه ربازي سوور: آزارو دلاور
 شهرو روز بي ورجان واني نه گوشن
 له جه به ي شهر نه له ي شهر بهت نه نوشن
 به قهرمانى ستالين: پياوي شهر كره
 نه مدن بهر بياحه مو نه يروي هيتلر
 به ياني بيللي سوتا و له بوگول
 وه هانه پخويند به دلسوزي له سرچل
 له دونيا دا ده بي هه كوردي بهد فخر
 نه بيته خارنه ده بيبم و نه فخر

وه زير كه وتوو ره زبلي كاي ملت
 به لاي ليذا زباني وا به ذلت
 نه مان خويندو نه مان ديشو نه مان بيست
 عهله مداريك له نيو كوردان هه لستيت
 نه تو نه ي مامه كورده بيم بلي جيت
 كه لاش خوارى كراس دريلو كه وا چيت
 كه يو قيچ وليچ نه ستورو ددان گر
 كه تو كوبرو كه رو كپرو سه لك خر
 هه مناده سري به خوارى راى ده بو بيري
 به بهد به ختيو به به ي دسنيو قه قيرى
 به جان و دل له ره ببي خوت نه خوارى
 زكت برسبي له نه ستورك و پيازي
 به كوردي بيت بليم ايشت شاورقه
 درواى جى كه و نووي بهم كور كه لوقه
 كسر بني من له يو تويده والا
 نه مام بيت نه حاشا و كلا

نه تو چونيك ده زى من هه (هلا) مه
ايتير بيه به برام خه نه منى كه لامه
من بيه خه من خوله بويه دانده درم
ايوه نابن به هيچ و من نه سرم
دهى من كه بفي جيم به دونه بيايى
قهوى من وا ره زيل و رسوايى
بى كس و بيه در و فقير و هه زار
بى سه رو سه دره راز و بى سه درار
نهوى رنگى نه كورده كان كورى
له نه نه منى خورواى له نه له ده كورى
ملتى كورد فقير و بيه نه زمان
به نه منى نهو كه سانه جون خه نه نه
وانه زانن كه نه منى كوردى
به نه ليلى بيزيت و نامه ردى
نهوى كورده چى كورمور چى سفر
ايشكى گويدريزى

نهوى كوردى له نه منى باب آدم
دهى بار كيشى هه بهى
قورى كام چى بگره وه بوتات
بو بر ايانى جريره و بوتات
خمي دونه بگه ين به سه خومان
بو هه زيرانى نه و شرورم و وان
ايوه هه چهند كه قومىكى زورن
فايمى چى كه توخمى خو خورن
وانه زانن كه كورد گهلى زيندون
من نه بينم على العموم مردون
واو مزير كه و نوون بهى ده سات
ره بهى نه قهرمه بوچى واى به سات
باشى سلطان صلاح نه بيو بى
زور نه جو بو به دورى مه كويى
چى هه شيرت چيه نه على شلستان
له هه مر طول و عرضى كوردستان

بوئه به غيرو نو كورى نه بو نهو
بازى خه لكى ده من به روز و به شو
له سر نه و حاله به كترى نه كوزن
خوبنى به كتر مئالى شير نه مزن
ده رحه منى به ك نه مننه زور نه مورن
كه له گه به ك به شير و رووب نه برن
به زيك تير به دوزگان برسى
هيچ له چاك و خه را به نلرسى
جامل و بى كمل و شرسى حضور
انه منى خه لكى خوا فقير و نه خور
خه بيه بو غيرو نهى (صلاح الدين)
نهو كه سله نه بلين نه نه نه كوردن
هه نه نه كى پيت نلیم جيه كوردى
عقلى و جابو كى و هه و اله ردى
هه منى له نه منى
ساحى هه زم و رمزم و به زم و كرم

لاره كان قه درى نه منى خو نه كرن
به كات باله داننا بهرن
خه سه نهو بلوه كانى هه كنه بى (كو)
ده بيه پشت و به نه منى خو
ايوه نه ولاد و جهرك و نه منى
ايوه نورى گلينه چسارى منى
عورى خوتن مه بهت به خورواى
نى بگوشن به علم و آزايى
بو آگاهدارى و ووشارى لادان
هه سه به به كوره نهى لارى كوردى
آگنه له خو به كاروان رابردى
به لورى علم رنگه وه ده رسه
به زورى باسكان بلى وه سه رسه
به بالى علم بقره وه ك طه بران
به قورده منى علم هه رو بن به حران

علمى طه بيه ت علمى خه بايه
قسه ربه فوله گشتى هه وا به
علمى حكايت گه كره كه لكى هه با
ده بو ايه دونه هه هوى بو به با
علمى كيميات گه ره خو بيه دوه
به خوا نازانى خوا جى كورده
ايه با به نهى وه هه خه بالين
ايه خه ريكى كورده جهالين
علمى سه سايع لارى ايه به به
كه رشتيك هه به نه و يش نه و له
به اير و زاز بو شيريز و لوروك
نه بيه منى علمى كيميا به بى شكك
به گليكى سى و به آوى نرى
دوشوى شيرت چو نه بو نه كرى
كار دوى وه كيرد زبات ده برى
به ترش و سقا زه هرى چون نه برى

علمى كورده انه نلو كوردان بو
به قه منى يردوچ چون له كيمان چو
به دهف و ده مبهك به ره قس و سه ها
علم و هه عربيه ت لارى كوردان نه ها
به خو وا زور سه به حه بيف وه خايين
ملتى كوردى هه تا كى واين
جه هالت بروا ده وورى هه زاله
كو نه بى بى نورهى كورانه
نهى لارى كوردى نورى دوچارم
قورده تنى دلم چه رگه وه نه نام
باوانى باهم لاوانى هه كنه ب
به عقل و عير فان به علم و نه ده ب
به نه خلاقى چاك چه دين زا بهن
به ريك و بيكى وه كور ايان
له گه به كترى وه ك روح و به فقل
ايه تراچ بيه بو عزى و نه فان

ايوه بو نه ت نه ولادى سولوى
خه توفيق تان بدا باره بى
هيچ نه فرقو ناكم له گه له سه سودى
خوا بو يلريزى نه چه نك حه سودى
بيجيد و صلاح لارى من وه ك ايون
ايوش برازاب بيه باوه ر بيه كن
چلونى باوروى جاهلانى خه له تلو
نه لى بران به نه منى شيخ نه بلى
به نه منى كنه نكانه وه نه منى بلى
خلاصه كا به نهى ده و رانى عالم
چى افلاك و چى املاك و چى نه نه نه
به نه منى هه ضره تنى بيه ده وانى
حه بيات و مهوتو نه ترتيب و نظام
(هلا) گه ر بيت بلى نابى و مهاللى
نه لى نه و فاسقه بونه وه ها بى

نهوى نهى شيخه بيسى بورى چلكن
نهوى نهى وورك هه مانه زار بوكن
نهو ده و وارى چه رخى بى ستونى
نهو نهو توفيق نهى چه شه و عيونى
نهوى نهى شيخه كوبرى خوارى هه چنوم
نهوى نايب هه نايب حى قيوم
نهوى نهى بيه نه خورى ليناك گورواى
له گه له و رانى عالم نيكلاوى
نهو عشارى رزقى ملر و مورى
نهو انشا كنده منى نار و نورى
به حكمتى تو نه بى نهوى گوناهان
وه كو ياباى نه ساتراى خو بى غفران
نهوى نهوى بى كى جيكى نه عيه
نهوى نهوى له كى ماواى چه حيمه
هه مو عالم له زير قهرمانى نو به
حه پانى نوش به مستيك آرد چه بويه

نه گور ملكه همو ملكى خدا به
 نه گور شيخه نه گور قطبه نه بابه
 اراده و قدرتمنى خواى من نه واوه
 چه حاجه نهان به شيخ تباى كراوه (مفوح روا)
 به نه قطب و به نه تولا و به نه بدال
 نه بو به (آديسون) نهى ماردى به تتال
 له علم و اختراعسا چسى وده مر خست
 بنوره ملتى خوى ككو و مسخر خست
 به علمى كيبسا و قوروه نهى نور
 به نه بياره و به نه زيبلىنو به واپور
 چلون قطبى نه قوربان به نيشان كرد
 ربا و نه زوربى شيخ شيطان عيان كرد
 موسلمانان له چنگ وان كورد دليل بون
 ده فخرمو شيخه شينى كيزى مه چون
 بزاتم تونكو يستاجت له دست دى ۱۱
 له به حر و نار و چول و شار ولادى

و درن نهى اومنى خور المربه
 له پلى نه قدسى اخلاص و تحبه
 به علم و عقل و هوش و فكر و مرفان
 به قولى مصطفى و آياتى قور آن
 بزانت نه و نسانه پاكى بوچن
 نه گور خوامان به هى اقطاب بوچن
 به قولى جاهلان خوتان مه گورن
 به چاوى دله دو نيايى بنورن
 له زير نه زى همتا كوزور و زور
 له مانگ و روزمه تاكو ملر و مير
 به كه مو كيف و وضع و چهنو چونى
 به نه طوار و به نه دوار و سكونى
 (كه لاويز) چهنه زه لاهه چهنه دوره
 (سوها) تلوپكه باخوزور به نوره
 هه يا چونه له جى نه تركيب كراوه
 نطلى نهو كه روانه جوت دراره

له بو كى دپته نه هداد و زمواره
 به نه بى قورده نهى دادارى جبار
 به نه بى پادشاهى خلاق و قهار
 به قطبى كى نه هيف و فاته وانا
 ادارهى چون نه بى نهى ماردى دانا
 نهوى لاي ايوه دارارى امورن
 له بهر دستى خوا كه متر له مورن
 كهسى ايماى به خوا و قورده نهى به
 چلون نهو اعتقادى ده چته قهلى
 قيبكت بو نه كم چاكي بزانه
 قبولى كه به بى عنر و به هانه
 له سفرزار و زامانان كه رچى سوگ
 له ميزانى حه قيقهت زور گرانه
 به خپرى خوت به خه لكى راگه اينه
 هه تا ظاهرى نهو سرى نيبانه

هه تا كو نه على شار و دست ولادى
 خه بهر دارين له نه حوالى زه مانه
 بوخوت نه حوالى لادى چاك نه زانى
 به كى جوتيلر به كيكى به رخنه وانه
 فلان آدبيره نه بياست عمرد نه كيلي
 شورانه نم نه و بتريان سه پانه
 خه ريكى كلر و بار و جوتو شولن
 له فيلى فيل كهران ناشاره زانه
 مه لا بيكيان هه به سندانى ليدنا
 نه خو بنيمو و نه ححق و بوچ و نه زانه
 وه كو گور كرنه خوا دايم له دى دا
 به ريش يان نه لهى عالمى جروانه
 نه و يش بو شيخ ره كو كلنى معلم
 به دم كه ر و يشكى بو نه گرى له لانه
 نهلى توبه ي بگدن لاي شيخ به گورجى
 قيهت راده به هه به و زروانه

ده زو چيشتى له بو شيخى دورست كدن
 بلا و ساوار و شل كينه و كه لابه
 به هام كو بخا بلين نه سبابى ريكيابى
 له بو شيخ شه و ده يتت ديوه خانه
 كه نيزيك ساه نهى دو بو هه ناسى
 له بو پيلوان به نه نورهى زنه
 زنى كويخو نه هالى دپنه چه ذبه
 اينر هاوار گرياب و فسانه
 له پاش نهو ها يو هو به و نيسكوتانه
 دهلى نهى قورم و گول كو كوت اعانه
 مرشك و هيلكه و چويشيز و كالور
 كره و نه نديوك و ساوار و هه مانه
 گوريسو سيهك و نار دو كو هه شكه
 جهرال و توره كور تيروك و خانه
 له نه قدينه ش نهوى حاضر به دست
 له روييه و جونه و و چار يك و آنه

هموى حاضر بگدن به خو خوراندن
 ده خيراين به چوشينو عاقلابه
 به هه رنه و هى كه شيخ تشرى رويى
 به كى عقل هه نه ستى له و ميانه
 نهلى نهى قورم و گول ايوه به نه دين
 له كه پدو فيل و به يرمنك و فسانه
 له لام هه علوم بووه به شك و شبهه
 به آنر و به نه توار و نيشه
 نه هه مى هه قه دى شيخى زه مانه
 له تم دوره دراو نك و
 نه واد بو
 توبه رى كوه لهى ژ . لك به بونى
 هه ندى دستكردى شمره كاسى نه م ديلربه
 له حه نياى مه لاهدى كويى نكلو داواى
 چلو پوشين نه كلف
 كورده ستارمر كوربان - لامل ۱۲۲۲ - ۱۹۴۳

نكندان لى نه كمين دواى خو بنندنهوى نه
 ناملنگه به هه هه نيكى (حس) بهرانبهر
 به شيخ و مه لاكلن له درونشقا پيلبو هه نهو
 ههسته ده برنوى آغا و سرادر عهشيره ته كان
 بوخونن به مياگان چونكر به بى بهر آدرديكى
 زور وورد كه ايهه كردمله هوى هه ره زلى
 دوا كورتنى كورده هه شيرمتو عهشيره متيلزبه
 نهك شنه نهى و هه لايه تى .

* نه‌بەلێ کاری حیزو بی خیرە *
* دەسانی ماند و لە سەرزگی نیرە *

۲

گول بژیریگ

لە دیوانی حاجی قلاری کوی
بەلبلی نیشتمانی کورد

بە بەزمی کۆمەڵەی ژ. ک. بوورد شیلی
آغاوات و سەردار عەشیرە ئەگانی کورد
لە چاپ درا
۱۳۲۲

هەبێتێ ناونەندی (مرکزی) کۆمەڵەی ژ. ک.
نەم سێبەرێه بێشکەشی گیانی (روح) لای
رەحەتی م. م. م. تۆس ئەدای زمار ۱۳
کۆمەڵە ئەگات.

بسم الله الرحمن الرحيم

بە سەراھاتی حاجی قلاری بە کورتی

حاجی قادر کوری مەلا احمدە لە گوندی
* کورد قەرەج * لە سالی ۱۳۲۲ وی هجری
هانوونە دونیا

بە هاری زینتی حاجی بە خوێندنت و
نیشتمانی بە وەوری لەشاری (کوی)
وابراوە لە دورا بیاچووە ئەستەمبول
میوانی بەدرخان باشا ئەبیت کورانی
بەدرخان باشا بە دەستی ئەم پیلارە
نیشتمانی پەرورمەر پەرورمەر اون.

حاجی قادر کولی شەری نیشتمانی و
غزای م. بوو بەلام لەدەس دەرجوت
* غیرەتی ملی * کتیبکی شەر بوو کە
حاجی بوخوی کویکردبوو لەگاتی مردنیا
بۆلە چاپدانی ئەم هەموو بە زور ناکە ئەگات
داخە کەم کەم خزینە هیزا (نەفس)
بە لەدەس جە نابی (عبدالرزاق بەگی
بەدرخان) دانەبیت وەک نەزانی ئەم
دانە لەلایەن حکومەتی عێسای حکوم
کراولە موصل خێشکەنێن * خواڵە هەمو
بیلوکی نیشتمانی پەرورمەر خوش بیت *
حاجی قلار لە ئەمەلی (سن) هەشتا
سالیدا و اتا لە سالی ۱۳۱۲ وی هەرمیدا
لە دونیاڕووی.

(ستایشتی خوا)

ئەبی بی‌خەلێر و هەمەتا: هەرتوی کە بەر قەزایی
بێ دارویی دیکاری! بیدار و پابە داری
بومانی مەردی باقی: دەستێه کە ی خەزانی
بومەزومەتی فەقیران: بەرێه کە ی بە هاری
بویلاش نیشتی بومەر سە وادی ئە عظیم
بێ سەر و شانشینی! بێ پەردە پەردە داری
جە بیلری بێ فتوری! سولطانی بێ قسوری
رەزراقی مەر و موری! آو دیری دیکە کاری
فەرزی ئە خشی گەردون: مە صنوعی ئەقشی توبە
بەقوت و لە عەل روزە! ئەستیرە کەن دورا وری
جی و مەگانی توبە! بێ جی و بێ کاس
لەیل و بە هاری توبە! بێ لەیل و بێ مەهاری
هەر ئەمری توبە داخە: بۆ کەر و بەری مەدام
* جە نەمەبی و مزیر و بێ سەر و کەر و بەری

سەحراوە و مەرە: شوقی خورشید و مامی نابان
دو جاپرەن شەوروز: بێ مە جەل و مە هاری
مە هارمە بوچی حاجی: مە دخت ئەگابە کوردی
ناکەس ئەلی بە کوردی: ئە کراوە مەدحی بەری
پاڵوی بە آیتێ منزل
بە جوار پیری احمدی مرسل
بێ واپانی مولکی کوردستان
هەرلە گلوانی نادەگاتە شووان
لەخوی جە مەستی و مە فەلت
بە خە پەرگی پەنە غەبی و رحەمت
پاکی دەرجن لە کاری ناچەل
رووی وافرینن بوو دەری ئەسەل
حاجی: بە شەرەگانی وە ک کاه
روزی دەبیین دەموشی هەلداوە

هەر کوردە لە بەینی کانی ملت
بێ: هەر لە خوێندنت و کتابت
بێگاتە بە ترجه‌ی زمانی
* سزای کتیبی غەبری زانی
بە کەر عەلا دەرشت و ووردی
نە ی خوێندوو هێچ دەو حەرفی کوردی
نەمکن نیه دەر بچی لەچە نکس
حەتتا رەقەم و خەطی فەرمانگی
ساحب کتیب و بە پەنا: مەر کەس
بایە: نەبی بووینە قومی جەرکەس
ملتی بێ کتیب و بێ نویسن
غەبری کوردان نیه: لاری زەمین
(جوو) چە قەدری مەبە لەبۆ کوردان
غەیری لیدان و جوبین وتی هەلدا
قەوبی (جوو) چاکە انفاقی هەبە
کورد بێ غەیری نفاقی مەبە

(چەنگە) ی ایرە: بو جودی کەرن
مە روو کە دوس ابە دەر مە دەر
ایو عاقلنن بە سەد مە نەصب
کوردە کابیان دەریرە: مە کتەب
ایستیک: آمرانی کوردستان
* رە (بوتانە) و مە تا (بابان)
* مە: ئەدوانی مە کتە مەن بە کەر
کوردە کان بەرە کەن وە کەو * * *
واندیارە: مە ناکو دونیایی
کوردە کان حالین: دەبی وایی
* لگاران و شووانی کوردە کان: مە ک
* مە: بۆلە شکرێ سەد کەرە دوادک
* مە: کەردی شووانتات حاتە مە مای
* مە: قوربانی سە بان شات آلی: مە مە ک
* مە: مەبە مە ببادی شەهینە
* لکن عونقا فروجە حاجی لگە لگە

شوانی میگه ایوه له شادرا
 وه کو قهسابه دوزمن میگه لی شه ک
 له هر حیزه بخوبی و فاته بابی
 له زیری چیزی حیزان بوینه دوشه ک
 ه تاوه آگری زیرکان له گهل بهک
 نه گهر توفان بی له شکرخان به پوشیک
 له گره بی گانوشوون بو به که ربوی
 له سه رایوه وه شایر گبرموه که سه ک
 سه لاجی ابوه ایستاکه سیلاجه
 طه معنی که وره بی چه که نه کن نه ک
 کراوه انتخابی ووشکه سوفی
 له دیوانی کهری بی نقطه بی شه ک
 تاریک نه کهون قه بیلی نه کرا
 هدر واده بته خه راهه : آبله
 نه نوعی ملل له گهره تا چوک
 خه ملیوه ممالکی وه کو بوک

قورین بهه مو وولانی دادا
 نامولکو ره عیبه پاکی فورتا
 په کین نهی توده که ی نه یات کرد
 نه میان نه یو « کورد » نه گهر هه مومرد
 ادبا چاکه لیم نه بن دهره م
 لهم قه و لهم حکم تهی ده بکه م
 خانه قا و شیخ و نه کیه کان په کسر
 بیم ملین نه فینان چه آخر
 نه بری نه علیسه نه به لی کردن
 جهمی نه ملاک و پله کو کردن
 ده نه بیک امتحان ناکن
 نه مکن زمره نه تریا کن
 هه کی لی بجهن نه گهر وه کوزو
 نه ده کن رگرن ویدر مبه ر
 ده خیالی شیخ و میخ مه بن نه به دا
 هیچ کس روزقی هیچ کس نادا

بهک بهر گن و بهک زمان و بهک ره نک
 بی غه به تو عه بیو غریری ده نک
 دونیابه به همواده خون و ده بنمن
 هدر جونی مفرامیانه ده بکه م
 هدر کوردن : گهرچی پاکی موردن
 پلمانی زمامته م سوری سکردن
 هدر مغه و میی : و اوو مظلوم
 و مک بومی خه رایه زار و شه نوم
 گهر بلغمی نه م دهرسی کامه
 شه رطیکه که بوچه مو نه مده
 نهو شه رطه : به کلی انفاقه
 گهر مرموشو وان و گهر مراهه
 سه د شیخ و مهلا و نه میر و خانی
 پولفتی عه شو رینه گانی
 له و لاره نه وان به حیا سزی
 له م لاره نه وان به نه قا نه مزی

نهی خه ربکی ره موز و فلز و فلز
 نه ورو بانه نهی گه بوته اهجاز
 قوله کی (ایله لی) له شه فلاکه
 هه کسی نه و گهر خوشی له زیر خا که
 کورهی نه م زه مینه بان بیوا
 خطری نوی : چونه جه ووی سه ما
 چینی بودا په رستن ایستاکه ش
 گهری بی دین و هیندوی رورش
 بوچی فرمونه نهی : بیسی نه مین
 (اطلبوا السلم ولو بالین)
 نیروی لهم حه دینه فخرقی نهی
 گهر مهلا نه هیی فخرمودینه نهی
 نووره فیری فون به چینه له وه
 (گاور) یا (جو) ره یا (هیندو)
 لازمه خول بخوبی وه کو به برداش
 هه موه قهرنیک ده گوری نه مری مهادی

له بهلی گاری حیزو بی خیره
 دهشتی مالدوله سه روزمی نوره
 نه هلی جهنات نه شان و گلوانه
 صاحبی فهنو علم و عرفانه
 فانه دی گهر بده : ذکر و دعا
 ده بووه قرون گه دابی سه رینگا
 ههرچی بی : هره بو له که سی که دی
 بوته ده ریش و ملرگر و جه عمل
 سوفی گهر نهشت بوله دکری هه نلو
 سه د نوویزی ده دابه کلنیک آو
 اتحادی به اتفاقی نه نام
 سوپه ره بو هه وادنی ته بیام
 کوردی ایبه نه زان ویش کو تن
 بیکه وه پوش و آکرو نه و تن
 خو نه گهر دهشتی په کتری بکرن
 رهک (سه کنه ندر) جیهن هه موه گرن

نه گهر کوردیک قه ی بابی نه زانی
 محقق دایکی حیزه بلوکی زانی (زناکار)
 وه ره بابوت بازم بلسی نه مانی
 نقشن خوشه گهر چاکی بزانی
 (صلاح الدین) و (نور الدین) کوردی
 هه زیزانی (جزیری) و (موش) و (وانی)
 (مهامل) (شردمشیر) و (ده بسم) و (شیر) و
 (قیاده) و (باز) و (حیری) و (نه رده لانی)
 نه مانه پاکیان کوردن نه لیهات
 له بهری ده قه ری ورن بون و فانی
 کتیب و ده قه ز و نه لوخ و کاغز
 به کوردی گهر به لوس رایه زمانی
 • یونانی نه م سکه ره کورده نه ماشا کردی
 کتیبی کوردستانی مو کوردیات « آثره باتین »
 نابلی سرلی مو کوردانی گانی دایاری به کلک
 هه دابه دستره - بیرون

هه لا و یو و شیخ و بادشاهان
 هه تا مه حشره ده مانلو نیشانی
 خوده زانن سلا نه بی نه کرا د
 لیره وه بکره ناده گاته (قیاده)
 هه موه عالم هه موه شیخ و میرن
 زهره ک و زبرو نه هلی ته دبیرن
 و سه طلی بان یازده روز ری به
 یرله رمش مال و خانه و دی به
 به درزی له (قیه) که را بوردن
 تا به (شیراز) و (اسفهان) کوردن
 شاسوارن بیله مین آزان
 برد نیشانی وه کو لکی مه میدان
 جود و به خشینان له لایوه
 خوئی مه میدانان له کن آوه
 به شجاعت هه موه وه کو (روسته م)
 به سه خلعت هه موه وه کو (حانه م)

له وه فاسوتیل و اسماعیل
 هه موه په یملین چینی قه تبدیل
 کوردی شاناهه پاکیان کورده
 کافی نه م سله گانی نه وورده
 له شهرا زور که رمت وه یوه موه
 رومیانین چلون جواب داوه
 (حاجی) ده سریت له داخ : هه لاره
 کوردی بیجه ره ده به آواره
سنوری کوردستان
 کورده نه زانی له کوی ساکنه خرمانی تو
 کوی گره بو تو بلیمه سکه نهی قه مانی تو
 کیوی نروس و معنی جهوزی نه سکه مخرن
 غه ریبه تابه حریمش سه رجه دی به پدانی تو
 له حریمش و شه رده مان آوی شه راهه بزبان
 حه ددی شهاله نه م کوزی سه جولایی مو

نه لوند گولی و روسی تسلیم آوی شراس
 سرحدی روز هلاک جوگو و کیوانی تو
 نهوازو کیوی همرمین زمکلو روی نویسیه بین
 بوته رهنی چه نوبه رضایی رضوانی تو
 داخلی تم سنوره دوازده ویلایت هه به
 دهلین دوازده میلونه نفوسی کوردانی تو
 حاجی) دروه اسلا نفوسین هه نوسرا
 ده گاته بیست میلیون بنوسری خزمانی تو
 خاکی جزیر و بونل یعنی وولانی کوردان
 سهده حریف و سهده خلیف منبکن به ...
 وارنگه نان ده به سرت هیلانی جانو بلبل
 گهر مشرن که درمن سه سوهه بیته کومستن
 کاس کج و هه نیوی شیرین بی رانده کشین
 هوار نه به به برکی به شمه ده خیل و آملن
 مسجد دهنه دمیرو نفوسین مؤذن
 (مطران) ده به قلمی مفتی دهنه (رمضان)

۵۱
 کدر هج نه می به اوزن تابع بعد موله نی بن
 بیگانه چاکه دوزمن نهک دوزمنی له خوهران
 روسی وه کومنی مون کدس پشنی بی له به سستی
 که رتونه داوی خوبین بزمرده بون و چهیران
 کوا والی (سنندج) به گزاد می ره واندوز ؟
 کوا خاکمان (بابان) عبری (جزیر) و (پوتان) ؟
 نهو آبه نهی (فسیر و فی الارض) خواکه فهرموی
 اجرای ده گهن سه گانه باله لفس شاهی خوبین
 کوا نهو ده می که کوردان آرادوسه به خوبین ؟
 سولطانی مولک و ملت صاحبی چه پیش و عرفان
 جوشیک بدن وه کو هه نک ته دیم بکن به بیه نک
 نه سمانی شهر به یا کن: توپ و تفه نک (هاران) ؟
 پزارنه وه و توکل لهم عصره پزارناکا
 تیره درعای چه روشن به یکه: حرزی مه پندان
 بوجی ؟ به شیری ایبه یعنی رد سولی نه کرده
 هیچ نه دهنی نه زانی روزی که ده جوه مه پندان

هیچ غیره تیک نه ماره سه دجار سه ده فوران
 به بهایی نه یعنی به که له کوردان
 سه رتاق له قور هه لینین وهرن حالمان بیسن
 چونین له دهنی ظلمی بی دهنی دور له امانت
 والله ثم بالله تالله ثم به لایه
 هر هینده بیده زانن اقلیمی کرده نوفان
 توفانی آونیه خو درچی له کیوی جودی
 به حری تفه نک و توبه انسانه به حری عوممان
 تم قسه به که کردم ناگاته چه ند سالی تر
 نهو حاله ده دهنین به که به جاری خونان
 کار ایستیکه و هابه سه که خدا به سوکی
 تیکیان بنا وه والا دوروه له قالی انسان
 هرچی وه کو به بیان بو کردوون به نه حقیق
 به دنیا دهن سه گاته کام قورنکه بین به سرمان
 له به یه اتفاقی به پیدا بکن به ماردی
 فرقی نه بی شووان و جوتیلر و میرو گزبان

۵۲
 وهك (خیهه) و (بخارا) به لانا روا به همت
 ده می بکن مشایخ ده می بکن حالان
 هر غیبی کورته شوبنی به که کس رهش وروت
 نهتی به سکر ده زانی غری حشره نهی سببات
 به کفن نه چونه که ردوش و انیده گهن له دنیا
 هر بادشاهی روه و شاه عجم له تران
 قطبی زمانه خالد آواره بوره کومن
 بی قهر و قیامت و شان بی خانمان و بی نان
 سه یف و قله هم شهر بکن لهم عصره دا درینا
 شیرم قله متراشه کالا نهیته قله دمان
 هه سنه لیکی مه مشوره: کهر قورده کدی به سرتا
 ایکسیره خاک و خوای دهر مالی که وره ملان
 نه نیا ایبه وه هانین دیسا چه می (هم وزین)
 حالیت ده کاجیلو نه نه حوالیان سخندان
 خوتان ده لین: که رچی مه مشورهی خاس و عامه
 هه رتوبه که گه را بی آزاره له شیران

بنواره سه عیو غیرت ایستاه نلو نهو روپا
 خوبین خه زینه دارن خوبین ره زبرو سلطان
 ههر دهنی نه ملی (سودان) هه ستانه بی وه کوشیر
 ایستیکه مستقان هه حدودی کلی نه دین
 (برنار) و (سور) و (یونان) هم (نرمی) و (نرمط)
 هر بی بیات به هه هه ناین به ددی بابان
 ههر بیگه مستقلن کلیکی دهوله نیکن
 ساحی جهیش و راهت نه رکانی حه رب ولیدان
 لایقیانه (نهرمن) غیره تکشن له بوخو
 وهک ایسه نین له کول به ک ده عوا بکن به شیران
 بو فتنو چه ریوه نه هت: بو شه بطوره بطی ملت
 ده نبرنه نهو رو بابه گه وره و بیجوکی خوبین
 (حاجی) که سیکه بیگس بو ایوه قورده بیوی
 گوهی له ده کن ظه ریفه نایکن: به لاله خوتان

۵۳
 آیین و مه دامت و مسائل
 واکرده فیره و به بائل
 وهک خه لکی نه چونه مولکی نه دنا
 جی بلوکی خوبینی کرده مه نوا (مانوا)
 آری به حدیث و نسی فوران
 (حیوه تن) ده لیلی ایمن
 حالات نه نه سله گو قنو گوین
 مه ورته له دوری جه ددی خوبین
 استاکه که واجه عامه نی وان
 نسلن به نه سب که ریم وشه جملن
 متقادی مطیح
 مه حکومی شمرا ت و جزو دهن
 ره سبکی نه دینه دوری گه روهن
 خه سسی مه سیده هم دهی دهن
 (حاجی) نه منیش ختالی کوردان
 کوروتومه که مهنی به نس وشه بطان

۵۴
 نهو روز به نه می چه بی به نفلن
 نه و عاله به پاکی یوبه توفان
 ده بیوری نه ماله جنسی ذی روح
 نه می نه نه چونه کشتی (نوح)
 نهو روز به گیشته وه قتی مه عهود
 وه ستاره له سه جیابه گهی (جوود)
 سه رسی کوری کردانه مسکن
 نهو جی و مه کانه متلی گولشن
 ایستاکه جزیره بی مه صابا
 مه عوره نی نه وره له له دنیا
 نهو لادی سه حیحین به بوره فلن
 کوردن له ده کانی جه ددی خوبین
 سو ککانی بلادی ره می مه سکون
 بله جماله له مه مه رفته مسجون
 بی نه ره مه یون مطیح و هم ده نک
 هم مه شرمه بو و هم له نیس و هم ره نک

۵۶
 له حاسر که نه نده فیکری دهر چون
 مومکین لیه نه کم نهوان دوون
 مه روقفه به روسته می عنایهت
 محتاجه به همت و هدایهت
 دهر چه له نه میری متلی (بیزمن):
 راهی بو به قورده نی نه هه متنه
 نهی بی دمل و شدریک و نه نیا
 ما اعظم شأنک تعالی
 نه عین بکه روسته می درایهت
 توهن بده خسروی هدایهت
 نا (کورد) و نه من له دهنی دوونن
 دهر چین ههر نه توی ره جم و ره حن
 سلام الله من کل يوم
 له نه سعابانی صاحب غیرت و دین
 له بی غلی هه موافق که و ته بادم
 قسه و ره زنی برایی و انجام

۵۷

له بهر دووری له نه قران و له نه مثل
له کوردانم ده برسی ضرب الاصل
له بویه که دم دو نه شماری رمش و رورت
همتا به پدا بو روحم که به سه لوت
ده فەر دوری نه م دا به بوج ده کیشی
چمه لوزمه نه که چلوت نه بیسی
نوری کوی که م به سهر خوماله غیرت
خه م نابه له داخی مولکو ملت
نه که ر وک من خه به ردار بن له ده ملت
له خه پان خوده خشکین به بی بهت
دوازده میلیونه کوردستان نفوسی
به قولی نه ملی نه خیمینی که نفوسی
همه وان شیری بیته (خانم) ی جوود
لشهر دا کوی (جوود) و به حری مه محمود
وله یکن فایده چی هرج و مرجن
له ده موا داده گال به کتر به مرجن

۵۹

(وه در خانی) به سهر ناچن له مهریش
له هر لاره ده تن هارن وه کو آس
له زیری دا ده جن حریف و مه خابن
که دابن ایوه: دوزمستان به شابن
به نه پیری (رومی) و (انگلیس) و (روسی)
به بی سه دده و له تن نلویف بنفوسی
له جبهی خویان هه لیلانن به غیرت
له دونیا ناری خویان ناره ده ملت
سهرا با صاحبی که و سولهان
وه کو (جهم) خاوه نی نه خت و کلان
له نه دیری اموری مولکی خویان
شهر یکن پینه جیو بازار بی و شووان
له جوشین و خروشین وک به لنگن
به من چی کافرن یانه فره گن
وه کو بیستو مه بو ده نمی مه ساتب
نهری ته دبیر کرده فکری ساتب

۵۸

له گو بیسی گانو ستون هه چه ند شیرن
وه کی که ر ویشک چلو آوا و کو بزن
نهری نه علیه سه رده سهی شکاره
نهری نه دنا به به سهی زولنی باره
نهری آرایه شانامی ده خوینی
نهری مسکینه گنم وجوده چینی
نه مانای بی شمور و گیزو ویزن
مطیمی مفتخور و هارزه بیزن
کوریکی وایه هه ستینه سه ری
بزانی چون هه م کس هاته سه ری
بکسه بری چه ریده و حالی ملت
کنیسی نازه ور تاریخی ده ملت
بزانی تاجی قه و ملوه له نه طراف
سهرا با آکره نه طراف و نه کس
نه که ر کاریک نه گن له به ینه دازور
وولانت باکی و به زانه له ده م جو

۶۰

بکورتین ویلاعت بیته نه حباب
وه کو بیلویکی واحدین له هه ریل
له معور لاتیوش و هابیر بیته سه رموی
له (بوئان) تا (بهیات) و سه رهدی (رومی)
بیته به که له ته علیم و له نویسن
جل و بهرک و زمان و رسم آیین

برا خوشه وسته کلن وانن نه گن ایسه
به زمان خومانوما وارتن نه گیشی
به لکونه مه دایکی بیستمانه خوی هلویشونه
بلوه نی که مه له ی ژه که و نه ملی
ریککه وون تاسه کر وون
نه و او بو

کوردستان مکره بان لاس - خاکه برمی ۱۳۲۲-۱۹۴۳

۶۱

د هر ملتی له لاره ملتی خوی به ده سه و
د کوردیک له گه ساری مه لانی ده لاین بو که سه و بو

۳

دسته گولیگی جوان و بو نخوش
له باغی نیشتمان په روه ری

به پارمی که مه له ی ژه که بو به میز کردنی
هه ستی نیشتمان په رستی له نلو آغلوات و
سه رداره شیره ته کانی کورد له چاپ درا

۱۳۲۲

بیشکشی لاره خونیده وارو که نه چه و وره باکانی
کورد له هه م نازچه بیکی کوردستان نه کریت

۶۵

بسم الله الرحمن الرحيم

(لایکی کوردی مکره بان له نه من)
(۲۶ و ۲۷ سالیده خاوه نه ی دلیکی)
(که به بریکه نیشان په روه ری هه)
(به روه و ناکی نه بیته نه م هه لانه ی)
(خوازه روی بوئاردوی به لام و بستو به ی)
(نیوی نه نویسن)

ستایشتی خوا وه گو حاجی قلار
نه ی بی مکت و نه بها خلائی هه مکتی
بی بیاب و نه هل و نه ولاد بی مثل و بی نیشانی
ده رملی ده رده داران خوشی دلی هه زاران
شوق و سه فای به هه ران ویشک و نه ری خه زانی
ده خشی که بی به به خشین به حرر و به رت هه مطابه
که ر بی نه زه جری هه بدیک هه رناره دو جیانی

۶۶

نه روحی ملتی کورد پاک و به دین و ایمان
بوخوت چه بهر و نیشا دانسا و نه پب زانی
بودابه کانی پیشوی داپوت چه لال و عرت
بوج بی به شونه ضمیم آواره بوئ کوردانی
زیر دستی کلی ملت بی مل و حیل و با بن
تینو به خوینی به کتر که توت به ناته وانن
بو خاطر ی چه لالت صفاتی بی مشالت
ره می بگی به کوردان هه چون صلاح ده زانی

بو آغلواتی کورد

فیکسی خوش ده زمان بیته ده لیم ایرو به مزگیشی
بهت ره طیکه له که ی نلان و عالی نه لک نه رفیبی
ده لیکت هل که ی ریگا که داری خه که گری
نورل خوت هل شمالی مانی جیج کوردیکه سینی
سهالی که ده زانی و بگری و خورشت له سه ره که ی
ده و بزار و گها و سارای را حکات سه نویسن

به خاله و مامو و کاکه و برادر بیکه و بدوین
 خدای خاوار که لای کو نمده بیروزنه درین
 لوزیر بی ملتی بیگانه نیه مده و شنه کار
 حیا و آبروی برات برزنی . خوئی هدری شکینی
 سزا سزا بیی کوردان . سزاو بیگ تو لولفت
 ناکمور (نکیر) لایره . لم رفته مویکی بیینی
 مامان مامو . روزی سعادتمانت ظفری کرد
 دبی که سزا که کوردی موسی . کوردی خربنی
 لوزیر دستو چو کوردی خوریه و ده لایه در چن
 سزاو . ما هر دموانی هم سزاو بیگ بی

روزی سیاه روزو شوی زره چرخ بی
 هوری لهوده آه . نی وی همرفعه
 هم چرخه کونه مینینه کی زنگی گرتووه
 جوری کابه خوینه کی سوورانی همسنمه
 لم توری بیستی معدمیت به خوینی کورد
 زه کی لمسنه هیستووه هیستاکه بی کی گمه
 بار ندر اووه چهری ستم ؛ سکاریه
 نو ظلم و جهوره لمانی هر شین و زاریه
 خله به خوینی کوردی شلی هم موزمین
 کولزاری خوینه غنچه صفت دل همو غمین
 هوری خفت له نوجی قورمجا مصلط
 شلی نه بو له میج دلی دانه بی به شین
 عشر ماله دمنتی شمال کوربه لاسفت
 غمناکه لم موسی به سکتی حوته مین
 اکثر له وانه سیدن و هلمتی ستم
 میرانی جدبانه نه هلدت که بی کی گمین

« دواک جنگی واوردو که سوورانی
 نورکا ساز و هکجهی هدی هکدی
 سحر سحر » داصوا حایر فیج صد افاد
 شمرینی و سه صدی کورده . گل صدی
 له کورد و طودارانی کورده لم هکمه
 هاکه کرا و حلیت آوسید اسما
 « شیخ احدی سربل آواری » که بیویکی
 حناویسگر سو کورده هم شینی سواری
 و شمشیرانی رنگی سحر منستی کورده گیراوه . »

تم آسمانه شینه کما باهر کی مانه
 ایجلدی وا کراوه که قبهی همو تم
 بفرانی معرکه به فره کتن و هغه نفع سوور
 نه ورو گرانی قاضی شوواخی عالمه
 سرتیبی نیبی سووره شعمال بو سهنی قتل
 لغرمجه کی نوز به نه تیاریی تم

فرمانی قنلی عامی که ممل . بی که عالیه
 مه قصودی معجوی دینه له اعدای نه هلی دین
 واحه سرد تا جرای او بیلم سکوزایه و
 نه تلی مخر می له شعایرانی برابره و
 « چمنگیر » که ممل . نه هلی که مال شامیدی دها
 کوانی زمان و عسری « نه غول » ظلمی و اکرا
 هر به و کوناهه دوز منی دین معجوی کرده و
 له و جی و هکاتی کورده هک بیینی خدا کرا
 سی حدیته تر کی ایسته . هکمه
 به و ظلمه خیشی باطنیات بهر . لا کرا
 دل به حری خوینه سوونی مهربه چه فایده
 نه عدادی ناکسری که بلیم چند خه طاکرا
 هلاواره قوری کورد و مرن روزی غیره . تم
 نسبت به ایبه ظلم و آمدی چه کرا
 عضم نه و نه زورده دلم هینده پر غمه
 سه حیالی . ناقم له غه مالان و نه بیگمه

« تم نصیبهی خوارووه سوورای
 « سانی (حسن سید القضا) .
 « که به کیکه له بیاره بیرو نیشان
 « بهروردی سو کوربات به گور
 « بیرو . میردی سلیمانی نیست
 « زوزنه بیت ابه . هم خانه به لین
 « بیرو . میردی سادایغ . »

کوردینه تا به کی ایبه له کیوان شمالی دیو
 بیینو بیچینو بو مه نه بی قند خدان و خبو
 خه لکی همو له باغ و له شاننه کیف خوش
 ایبه بلادی بی . سه مایریت له دشت و کیو
 بو آسمان دهر روز له به حرا ده گن سهر
 هر عهده نیشنگامی مه سه نمانه و مردوشیو
 ربه وانه که هکمشانو ربه ایبه به رده لان
 جبهی وانه تهختو بهختو جبهی ایبه بهر دوچیو
 بر کورد له مانه

رشماله مال و کشتک و بهیره مه تاغی مه
 قه سرو سارایی خه لکی دینه بر له زبوزاو
 بو وانه هر جی جوانه له جیدی لغزن له مال
 نهو شاخ و داخه بو مه کوری رهش کجی دزیو
 زیر دستنی و اطاعتی بیگانه تا به کی
 شه ره له بومه هینده بزین بی نیشان نیو
 هغه موتنی هر معامله هکسری هر که سی
 شاهان به معجوی ایبه ده به ستن گری و گریو
 کوردانی کورده گن که له تر سبان ده له رزی نعرش
 کی بو له شامی شایو له مصریش بیو خدیو (صلاح الدین)
 کوردانی کورده گن به خدا روزی غیره ته
 دست دینه خه بهر ان و بیوانه بی بیته نیو
 بوچمانه مال و سهر که له سهر سوورمزی نه چی
 کور لابی قط بشرسی له زبندان و داروچیو
 بی هال گرت بگه بیی که شهر بو مه شایه به
 دست بیگن دره فکجه جیبلانه بیته نیو

نهوزینی بهم شه لاله ته بوچمانه چاوه کم
 بیسینن لهر بی نه جاتی ره تمن نابه نپرو حیو
 سهر چونی نهخت : روینی سهر داری بیرو حیو
 خوشیه . لم شهاده تنی شیخانه نیو به نیو
 هر ملتی له لاره حقی خوی به ده سه و
 کوردیکه که ره ساری هه لینی ده لین بو ته سهر بز او
 آزادی ! سهر به خونی ! میری و گه و بیی
 دارا ده گمین به زار و زمین و ددان و لپو
 تا کی له باغی خه لکی به زبزی و به مل که چی
 خوش له باغی عیالی چینی هه نبار و سیو
 ذکری له حالی خورگن و بیگرن به حالی خو
 هر بی . ریو عدا و نهی خوتانه دهنه او
 لا هادرا و چه رگ بر او و فرادرا
 رامان دهمن به جازی له هوراز بو نشیو
 « هم نعرش بیو کوردی و شایان « هکمه و اسنلال »
 بر کورد له مانه

هر کس که بوی توله وحی بابی خوی نه ای
 نهوی به شه له کوردی دهری گن نه بنیه نیو
 هر جی دهمی به لایی حقی . و حقه حسن
 بهنه له ربهی و مننه قس دهر کردن و جینو

« خاله مین کوردی سحر شیخ سلطانه
 « سه بگر . روینی . به کیکه له لاره .
 « نیشان چور سو کوردی سو کوردان
 « شرم کانی مسو . کوردی جن (روت)
 « سو پتور و دور سهر . روینی
 « بیگانه نیو . میری له زبزی . سه بگر
 « سووروی هم لاره سو جینه . »

سیری کویستانی خوشه قلبی کیو
 بودلیکی به ختم دو جلوی به خور
 ایسته . کی و هختی باس چلو و خور
 سه ره لینه بیینه هات و هور

همو دونیا گه بی به دلخوازی خودی
 ایسه همریسی بز و گیسک وزمو
 سهیری که ویک گهم جلون گهنیبه
 گیزی بیزینک ورا نله فقی که و
 وهخته گیزی لمناوی نم گیزه
 وهخته سیسه لهعاتو جوی برتهو
 دنیه گونم وا صلاح نه بیوی
 بانگی خه لکی ده کابه دمنک و بهغهو :
 • بوچی رهنجی خنر به ضلیع دا •
 • بوچی دا و مولکی خوبه گیتو برهو •
 • دوکه سن دردی ایسه درمنا کن •
 • بیاری زور زانده واری دسته جلمو •
 • ههسته شی کورده راکه (زینو) به • •
 • دس که به قسه زلام و توندیشمو •
 • زبو یاغختر سوسرا و سیکای حلسی مل
 • ستالام •

• گهرمی نم کومه که گوبه بی نه دای •
 • تف که لم مجله شی هه لیوه به شو •
 سواری نمسی طه بیه تی سوارم
 قط نه لاواز ده بی نه بشنی جدهو
 ملتم درمده کاه دمس دوزمن
 ویک به نمسی به کار و قوزو قلهو
 خاله کبک شمعت آ و ده برزینی
 له گهای چاری ووستوی خهو ؛ خهو (خهون)
 واده بیتم دو کوردی دمس تیکنا
 نم به میان دهلی شی دی به نهو :
 • به هومیدی خدا و بیغه مبر •
 • به دلی گهرم و چاری سورونه •
 • کورده کان چیدی سهر نهوی نابن •
 • ههر نه و مند نه خنی بوخو آراین •
 چند له میزه نم من که هم چاونور
 بو گلی کورده کانی بی کس و زور

کهی به دلخوازی خوده گهن داخو ؛
 خورمه ها کن له کورک و بهستن کور
 هینده ده خواخه می نهوان دله کم
 در زیت فرمیکی چاره کم چور چور
 گوبه و له آوانی من بی آغوات :
 آخ بو جهند بیاری زبرو سواری شور
 نه وره همنان بکاله توری • • • • •
 نم نه جاتمان بهاله • • • • • نور
 گهای شیخ و مه لابه کان تاکه
 بو عوام جوان ده بیچه هره سه روپور
 ایسه مالین دمخوت به ممت و خازا
 وهختی دکنه شی لی یمن ده کن جل و چور
 دستوله و خه لکه هال نه گرت تابو :
 دین و دونیای نهوان و خوشو کلور
 نابین واره ذیل وه زیر که و تون
 فبرده من وانهوان ده کت هه گور :

ایستیکش بیاری چابه نه چوه بیچی
 راست و به کین درده مینی له کور
 دست به چاری خه والو دابین
 لوکه له گوی بلیند بکن سهیری شور
 نه ره بی راستی رزگوبه
 له بفض له زگه کانی واضح و هور
 (خال)ی خوو لیک ده کانه وه بوتن
 دوست و دوزمن چه زیره که و سپور
 پیاره گانمان ده لین به سه برودزی
 زن و مندا لین به زیر و هور
 • به امیدي خدا و بیغه مبر •
 • به دلی گهرم و چاری سورونه •
 • کورده کان چیدی سهر نهوی نابن •
 • ههر نه و مند نه خنی بوخو آراین •
 بچوه لای کورده کانی زبرو زورینگ
 چونکو چی کورده دست بستی سه رینگ

بی بی بلی (خاله مین) دهلی تاکه ی
 که نم و جوجین و بول چرینگ چرینگ
 • • • • • و • • • • • واه نیو کوردان
 هه او کورتوته نیوی قاز و قورینگ
 ههر دو خوریکده خن له به رایوه
 وه کو بو برینه وی هری دورانک
 ههر بینادیو به توب و بومیلان
 بوخه نه بهر هجوم و بهر شیلینگ
 زور چه تونه کتی بکن تاکو
 له بنانگوبه و نه دمن به باجو قولینگ
 بیاری دونیایی باخولایی بی
 سواپی شو بی باهه واخورانی گزینگ
 • سه به خونی • وه کیده خن هه ردوک
 له که به حیره بخویی و به رینگه وینگ
 پیشه بی پشینه و ره جلوه کت نا
 کوری کهر و بشکو بو بیغه بلینگ

شونی وان پیاره نی بو آراین
 بو • • • دانده واه گیزو گولینگ
 رینگه وون بوخو چیدی ریک مه که وون
 چوکی زل کوله واره بی گوزینگ
 بلورم بی بکن که بونگوبه
 هینده ده گرم له ایوه من به رینگ
 دوینی بلبل له نیو گولان ده بکوت
 جهند به سوزینکی خوش و رینگه و رینگ
 • به امیدي خدا و بیغه مبر •
 • به دلی گهرم و چاری سورونه •
 • کورده کان چیدی سهر نهوی نابن •
 • ههر نه و مند نه خنی بوخو آراین •
 • • • • •
 • رینگه وون وانا مین بی ریکه کورن •
 ویشون به کتر مه کورن

مالی کوردی هه زاری بر کور و کل
 • قوری گرتووه هه مانه و شال
 کام هه مانه • هه مانه بی به درو
 کیه شال شالی گونگه ل و نیشال
 جی هومید نین نه واه بو هیچ کس
 هه گره م کیز گه ل و کور و مندال
 که هه مو ناره بی ده گهن ! قازه
 واخه رینگن هه واده دمن بی بل
 نه و کچانه ی که دسته دسته درون
 در فینن دلاب به چاری کل
 بیکنه نین واه سه ردم و لیوین
 دینو دروا وه کووه نهوشی آل
 شوش وکیل کردن و بزین بلربک
 شوخ و شنگ و له به ردل و لیو آل
 داری باریکی بلسکی بککیت
 نه گری • که ی قیلا • و • روسته • ی زال

بیجکه له کورانی کورده کانی خو
 به ههمو کس ده لین سروسیبال
 نهو کورانه ی که رو له مه پندان
 وورد ده کهن نویی زل به دست و زوخال
 وا به سهر دوزمنا ده گرمین
 وه که له کهر و بشکی هه ل بکیشی ته مال
 نهو قسانه ی کونم له جوی برسه
 دس له نه ستوی ده دا ده کیشی وه مال
 • به هومیدی خدا و بیغه مبر •
 • به دلی گهرم و چاری سورونه •
 • کورده کان چیدی سهر نهوی نابن •
 • ههر نه و مند نه خنی بوخو آراین •
 • • • • •

« ۴۰ بیخ بنده، کبابه شمر تراوی قاشه له بیچه »
 نهی کوردی سه مبدعه بی مه غلامی سیه چار
 ومی مانی مه عصبه بی بهد به ختی گرفتار
 تاکی له سه وان انوه وو دوزمن مه مو بیدار ؟
 تاچه ندان، بی به ره مست بین و خهلق مه مو هوشیار ؟
 خوتنان نه گه نه مه سه که بی مه حریم و نه غیر ؟
 عالمه مه مو مه شغولی نه لاش و دمس و برده
 هر مانه بو خوی ؛ خه ریکی زده و خورده
 هر کس که بو خو حاکی خویه بو که مرده
 مه حریمی مه مو حق و حقوق مانی کورده
 ماتمه زده و سوک و بهریشین و گرفتار
 نهو ملت و قومانه له بهریش که زه یون یون
 نهو طلبه و طایفه له وساکه ؛ که دون یون
 نهو خه قه له بهر چه هل و نه بق غه ره بی خون یون
 له لسان له خهوی غه فلهت و دارای فنون یون
 ایستیکه مه مو نه گنگ لکن و شاه و حکمدار

کوردیش نه بی بهر عبید و غلامی نه و نه یون
 بی هوش و سراسیمه له دوری خه لقی بهد یون
 روز نو کوری هیار و شمریش خه سسی هون
 چارمات له ولایت له هون مه صحت
 بی علم و جگر بله وومه خزون و خه تیز
 بهس طایبی نالای به کو گوشتی بهک بین
 بهس جاهد بی دستتی و دمس نه مستی بهک بین
 بهس مایلی فهوتانی به کو مردنی بهک بین
 مستغولی برای به کو ریک خه سنی بهک بین
 نو کرمال و بهک دست و بهک بین و نه کو نه غیر
 نه چه هل و نه مغر و سه مه مرسانه تاوانه تاکی ؟
 نه بی شه رمفی خو خور و نه فلهت تاکی ؟
 نه بیض و شقاق و سه سه د نه نه تاکی ؟
 می فکری و سه سه سنی نه ملته تاکی ؟
 تاکی نه بیته مفسده رهی عالمی هوشیار ؟

ههلسن له خهوا خه مه دم و چاوو بشورن
 چارونکی هه لین له چه پوراست بنورن
 بر سبکی له بهک کن له چه نه موال و چه شورن ؟
 نه عالمه بوج عاجز بی که بفت و سرورن ؟
 بوجی نه کن نه کورده فه قیره مه مو هوار ؟
 نه دنگ و هه رار ناله و وشینه له چه لای ؟
 نه آهی جگر سوز و گرینه له چه لای ؟
 نه گشت جهز مهو ؛ کوشو ؛ برینه ؛ له چه لای ؟
 سه ر جلومی نه چه سیم خویسه له چه لای ؟
 چه سی نه بی نه شورشو و غه غایه له نه قطار ؟
 نه دمسکه مه مو ناله بی کورده له دستت پیر
 نه شوره مه دای شیونی کور دانی له دستت پیر
 نه سه زه مه مو سوزشی کور دانه له دستت پیر
 نه خویسه گشته خویسه شه هیما له دستت پیر
 نه نه ره مه مو نه مریمی کور دانه له دستت پیر

واچا که هه مو متعده کدل و چابین
 بو بهک نهوه ککو دسته برا به بی برایین
 مردانه له بو مقصده بی بهک پشت و به نابین
 به وشه رطه هه مو نابمی نه حکمی خوارین
 ناجله ره مایین له دمی دوزمنی خو نه خوار
 دوزمن له هه مولا ؛ چی به چه بد اچی به راسا
 بو ملتی کوردی شه و روز وان له لاسا
 دایم نه و بیان و اله سه و فکر و جهواسا
 ریشه وره کی کورد پینه ده هر له نه لاسا
 تاکو نه مینی بهک نه فیری کورد له نه قطار
 هر کس که ووتی « نه به چه ند » نه به غلامی
 تمسلیمی نه کن مل و سه و جانی گرامی
 بوی نه به نه نا خوان و دوعا گو بی دعوای
 نهی ملتی بیچاره به چه جابل و خانی ؛
 قه و میکی نه وار بی زه و بی سیم و نه زانگر

« فلهند » ی نه و نه بر به له دمه مانی گوشه نه
 بهس نه فزه بخون هر به قه ی خوش و به خه بنده
 نهی بی خه بران بهس بیته چاکر و به فلهند
 مه شوره که که مثر نه بووه شه نه له مه بنده
 روزی نه بی بهم « فلهند » نه بن ایوه گرفتار
 ایوه بن و خوا ؛ و نه نهوه گشت گهره و گچکن
 دمر کن له دلا جمله خه بالانی بهریشت
 چه نه چشتی هه به واسطه بونه که نی کوردان
 و نه کبر و سه سه ؛ بعضی به کو قشتی عیرفان
 اصلاحی بکن تاکو بکشین به هوار



« نه شرای خواروه له زماهی بهکی سالی
 جواره کی لاورده به ناوی طاهر هاشی کرمانشان
 چاب کران هوانه کی « مت و یاربک »
 بهلام ایبه نه گورین »
ماگهی دزی
 دزی نه رک بهک ؛ نهی چی بهکم گه دام ؟
 تیکوشه بوخوت ؛ نه لیل ناسزام ؟
 له بهر تیکوشین ؛ بهالی مه عارمه ؟
 کوشش زور چاکه و خویری مه حرومه
 آسه بیسه ؛ فرضا بیستم ؟
 هه عملی بیبکه ؛ ناخوشه و نه تم ؟
 لای کی ؛ لای آهه ؛ بوجی ؛ رقی دی ؟
 له چی ؛ له می خه لک شه و راجه ت بنوی ؟
 چاروت بیاربک ؛ بهکم دز زوره ؟
 هیوای به چیه ؛ تیار بیسه شهوه ؟

داخو هه بی فکری شه بهستی ؟
 « و الله نه کاهه ره چه زبه بهستی ؟
 به بهستی بوجی ؟ چونکو دمه له ؟
 مه قصودی چی ؛ قته ی کومه له ؟
نه زانی مه عنای حه قیه تی کورد
به مه زاتی خوی نه زیوله سو برن
 نهو مر بی نه ؛ و مه ادا نهوه ؟
 بوجن ایشی تر ؛ هه بو نه کاره ؟
 داخو هه بی فکری نیشتمان ؛
 پاسه به خوبی کومه ملی کوردان ؛
 « له حیر دز بارار آفته ی نهوی ؟
 « تا بیری مالی گه دایات شهوی ؟
 « ناله مالی به کتر بهد چاوین
 نهی چار بر آو لیو هه لقر چاوین
 نهو ایبه گوشتی خومان نه چاوین
 هیچکسه سی بیمان ؛ نالی خراوین

« ترسم نه بی خهو ایبه مان چاک
 بهم هیوایوه ایچینه زیر خاک
 « متر فاسم سیموئی لوتربانی مه وریکی ؟
 « له سالی ۱۹۱۶ دا له سالیغ کتیکه ده ستوری ؟
 « زمان کوردی
 « A practical Kurdish grammar
 « داناره ؛ به راستی که نهینه به کی هیوای به نه نه ؟
 « واده و نه کوی بهکم بیاربکی له کورد سلانی ؟
 « مو کور یانا به کوردی نویسیته له نه فلهت به به ؟
 « متر فاسم کیه کی له سالی ۱۹۱۹ دا ؟
 « له ده وریکا چاب کردو، سه که سالیله ووه ؟
 « بو ایبه بیانت تا ووه له سه و نه نام جو و نه خوی ؟
 « له ناسیته ؟
 « by L. O. Fossum Ph. D.
 « American Missionary
 « Author of a Hymn
 « Book and Editor of a monthly
 « newspaper, also in the Kurdish
 « language
 « وانا نه کتک دا واره و له لایین ل

۹۱

« ناسوم، ف، د، سیونی نه‌ریکی
 « دانه‌ری کتیکسی گورانو له‌چاپ دهری
 « روزنامه‌یکسی مانگانه به‌زمانی کوردی»
 « واژان ته‌کرشتم روزنامه‌ی له‌سال‌هه»
 « نوسوو، بوله‌چاپدان نارووه ته‌ته‌ریکا
 « به‌لام نه‌م روزنامه‌یو نه‌کتیسی گورانیکی
 « و‌ده‌ست‌ابه‌نه‌که‌وتوه»
 « نه‌ته‌ری کورد غنمه‌تی‌له‌م پیاره‌گوره‌ی
 « هه‌رگیز له‌پیرناچیت دان‌ه‌کم وینه‌ی
 « منتر ناسوم‌مان و‌گه‌نه‌که‌وت ده‌نا‌لهرده
 « چاپمان ته‌کرد - منتر ناسوم له‌لایه‌که‌سی
 « دوا‌ی ده‌ستور سه‌با‌چته‌ گورانیکی
 « به‌کوردی نوسوو ابه‌به‌کیکیان له‌خوارووه
 « نه‌توسین»

وه‌ته‌نی بایبرم! کوردستانی قه‌دیم
 کیوو شاخ و‌ده‌شتی؛ خوشن بودلم
 جی‌ی دایک و‌بابه؛ مالی خوشک و‌برا
 هه‌ر نوزیکسی و‌به‌ردیکسی؛ یوم مرورابه
 وه‌ته‌نی قه‌دیم دلم

۹۳

خدای بلوریمالی، رحمت و‌رحیم
 هه‌رجی چاک و‌لازمه - لیت‌طه‌لمب ده‌که‌مین
 چاوت له‌وه‌ نه‌ته‌نی! دایم زیلای سه‌که
 سه‌لامه‌تی و‌ره‌ته‌نی! هه‌میشه ده‌له‌مین
 وه‌ته‌نی بایبرم سه‌وردستانی قه‌دیم
 کیوو دشاخ و‌ده‌شتی خوشن بودلم
 « ته‌م شه‌رای غوارووه سه‌ت شه‌ریکی
 « (شان‌ساری‌لای) شماری هرزی آه‌ره‌یاجانی
 « سورنه‌که‌ غریبه‌ی وطن بولونه‌دا (شماری)
 « ۱۹ ژانویه‌ی ۱۹۹۱ دایمی کردوو»
 « وله‌سورگوراه‌وو سه‌و‌ایبان ناروو ایندا
 « ییزدن سووه‌ری کوبه‌که‌گوره‌یبه‌کوردی»

روز که‌ آرابو شه‌ و‌تله‌ریک داهات
 داعیلو جان‌ه‌م‌ده‌ه‌چن بو‌باغ‌ت
 هه‌مو گیانه‌داریک چیکسی خوی هه‌ه
 هه‌ر که‌سه‌ت مال و‌حالی خوی هه‌ه
 به‌را، زوبین‌دی، هیچ‌کس ناتوانی:
 خوی له‌به‌ر را‌گری؛ توجی‌کات کوانی!

۹۲

وه‌ته‌نی مه‌حیوی؛ کوردستانی بیند
 نه‌رشیه‌ی بر باد‌گه‌ری؛ له‌جیحیلی‌من
 هه‌رو‌ی‌خوش و‌رونک، آوی‌سارو‌دوب‌ک
 شو‌انین به‌هه‌زاران؛ سه‌وحه‌مانی چاک
 وه‌ته‌نی قه‌دیم دلم
 قولکه؛ نه‌شکه‌وت؛ دوا‌ی: هه‌روه‌بیرم‌دی
 لهره‌یوم بوراوی؛ له‌وی بو‌شه‌ری
 هه‌مو نه‌چنانه؛ راپور‌دو‌ت و‌یستا
 خه‌راپه‌م، ع‌ف‌و‌بکه؛ یارمه‌ی خدای‌گوره
 وه‌ته‌نی قه‌دیم دلم
 ده‌تکی زور‌نار ده‌مول؛ مه‌رو‌ای پرده‌کا
 زموی؛ هیشه‌ی بلیندی؛ قول هه‌مو‌پیکه‌وه
 ده‌خوینن بو‌وه‌ته‌می؛ که‌له‌نیوین‌دابه
 له‌پیرناچی زه‌جه‌ته‌و‌خه‌مین کیشاره
 وه‌ته‌نی قه‌دیم دلم

۹۴

ایبرو‌که‌زور که‌س به‌خوشی وشایی
 به‌که‌بف و‌ده‌ماغ به‌دل نیسایی
 ده‌هاتو چودان، ده‌خون له‌دونیا
 نوش له‌به‌ر سه‌وما؛ به‌تاق و‌ته‌نیا
 ناله‌چاوت دا‌ده‌به‌ستی فرمیسک
 بکریو بینه‌له‌زار (قه‌ری) بی‌میشک
 زکت قوره‌ی دی له‌بر‌سان سردی
 جل و‌برکت نه‌ه‌ آخو تو‌زیندوی؛
 روزنکی رمش و‌زیه‌ت له‌وی ره‌شتر
 لاقی پیخواست و‌ک ره‌زینت؛ ره‌شتر
 جه‌رکی له‌ت له‌ت بو‌به‌کوی زوخال
 له‌روی ناچاری ده‌ست کرد سه‌وال
 که‌توده‌ گه‌رهای به‌چاوی بر‌آو
 زور‌که‌س راپور‌دن لیت‌کردن سه‌لار
 آه و‌ناله‌ی تو؛ بی‌ته‌نی دارو‌به‌رد
 به‌لام هه‌ر نه‌ی بیست کاکسی ده‌وله‌مه‌د

۹۵

روزی روناکت لی بو‌به‌ده‌یچور
 فرمیسی چاوت بو‌ته‌ خوبی‌سور
 خوشلوی نا‌کهن بو‌به‌رشانیت
 به‌لامن چی‌بکه‌م تویی نازانیت
 نه‌توانت ریت به‌ده‌نگو سه‌وار
 شه‌پکت کراسه‌ر، به‌زور و‌اجبار
 له‌م دولیا؛ فانیه‌گه‌وادبو ده‌روا
 به‌به‌ده‌ختی بوی له‌دایکت هه‌روا؛
 هه‌زاران عه‌ت سه‌د ده‌ردوبه‌لا
 سه‌ه‌رتو داهات بی‌بوی مه‌تلا
 خانو‌م وه‌ته‌نی بوی خوشیور و‌ولات
 مال و‌سالت بو‌چاک بو‌ج‌بات
 دوزمن بی‌زانی غاری‌دا سه‌رت
 تیاک و‌پیکسی‌دا هه‌مو کیشورت
 اینستا؛ آرزوی خوی نه‌سی‌خوی داروی
 باوش له‌داخت دلت هه‌ل بشکوی

۹۶

به‌روت و‌قوتیو هه‌نا سه‌ساردی
 هه‌رجی که‌مه‌ت بو‌لی‌لان نه‌ستاندی
 بد به‌ختی هه‌زار بنسه‌دوست
 ده‌بی بشزانی کی‌بو به‌که‌وست
 آغا و‌خانه‌کان نه‌لین؛ بو‌فه‌قیر
 ته‌من به‌عنی «توربه» و‌«سیلیندیر»
 نه‌من له‌به‌رتو و‌اهوار ته‌که‌م
 بی‌م بلی ده‌ردت مداوای بکه‌م
 ده‌نا له‌دونیا توش‌ته‌دی مه‌به‌ت
 تالی و‌ایش و‌زان ته‌ندوه‌و سه‌سرت
 ده‌ردت چاره‌که‌م به‌شاخ‌ن بلی
 به‌خاکی پاکسی نیشته‌مان بلی
 هه‌لستان خه‌لک سه‌رباک له‌خوی
 نانی هه‌زاران خه‌ردان لیسکه‌وی
 به‌بار مه‌نی خوارو‌بمه‌سه‌ر نه‌را‌بو هیوامان
 هه‌ه هه‌مو کوردنک که‌کتی لی‌بیین

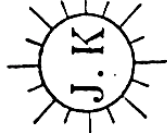

بۆی کوردو کوردستان و کۆمهله ژۆك

بۆ ئۆی شوای گوردی به ژۆی بی هارونا

ڕۆژ ٢٢٢ی ئازیری کۆمهله ژۆك بوودزی ١٣٦٣.٦٤ ی هجری و ١٩٤٤.٤٥ ییلادی له مهالی ئازیره له هههوه نه نهاده کانی ژ. ک. و ههوا و هههوه کوردیکی که له بینا و سهاره بهشی نه تهوهی کوردنی نه کوشی پیرۆزیت

تهی دایکی نیشمان ! راله سه رنهانی
هم سه له شه دا په بیات له گال نه سه یه
که ژۆرد له پاره به تین و تارتر کوشته
بکین تابه پارمهتی به ژۆدان و تاردرۆوی
گوردی اسلام خهزنی محه د حه لی الله
علیه وسلم له هههوه شوینیکی نیشمان
ره گورتهی خاتو دوه وه کی دوه به تین
تهی دایکی نیشمان! دل به ژۆ کومه له
ژۆك هه ره جی دهی سی له بینا و ژۆ گاری
توبه هههوه هه یه یکی به ژۆدان داوینه
کوشته نه کاهه ره کوشی به به ژۆمه کانی
بکای کومان برانی ره سوای شار و بنا به یزی
کوردستان نه کهر به یالی به نه لوی بو ده.
کهر به تیت اینر به نه له به ژۆدان به :



تۆ هه ره دۆوی له ی صلاح الره یحی له بیوان له سه ره
هه ره ژۆی تهی خه شی مه لته گوردی هه ره ی هه ره به

به یالی کومه له بو دایکی نیشمان
تهی دایکی نیشمان ! ایه له به ژۆردی
را بو دوه وه سه مان به یالی که بو ژۆ گار
کهر به تیت تۆ له یه یج تابه نا و شوینیکی ژۆن
به یه یکی به نه وه به یاله مه تی به ژۆدان و تاردر
رواری خو شو به یه تی هه م به یه له شه مان به یه
که یانه یو که به تیش به آمانجی باکی خومان
کوشتیکی ژۆرمان کرد روله نا نه له تۆ
به یاله وه سه کله ت گه لی تۆرۆتو نه کهر به
زۆلیان مه یانه یه ییش به لایم به ژۆدان لای مه تی
به نه نه نه نه به هه ره به گه ره سه مان به به وه دوا
که شه نه وه هه ره ده سلح هاتو نه به ییش نا ژۆان
کومه له یه به یه یی شیری ژۆیانی به نه لای
کوردستانه کاله ی به ی نا کهر به ت

اللّٰهُ

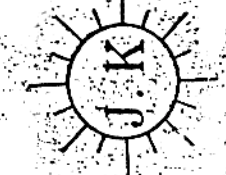

به ژۆرد کهوره ی بی هارونا
کوردستان و ههوا
کومه له له ژۆك

به یاله به تی و نا دی خوای
بۆی سه ره و روک و کورد و
روژۆ ته و مه یی تابه یه تی

بوسالی ١٣٢٢

سالی ٤٤-٤٣-١٩٤٣ میلادی

به نامیکی کومه له بو دایکی نیشمان

سالی ٦٣-٦٢ هجری

تهی دایکی نیشمانی کورد و له بیانه له سه ره
به نه نه له کانی کومه له یی بو له نا له ی دوه ژۆی و سه کله ی تابه یه تی تۆ به هههوه نا رچه کانی کوردستانه به لۆ
به کلانه و ژۆ لاره کانی بو خه ده مه تی تۆ هه مان هه ده ت
به هههوه کوردیکی نیشمان لۆرۆرۆ رانه که به یه تین که ده ژۆیانی به ره و ژۆیانی شار سه ئانه تی و نه نه له
له هه وه دی له تۆ نا نه لایان دان به ت به بروسکه ی ژۆن سه ت و خو یه ده وه ارای سه وه به یه ی بییش که وه نستی کورد و روژۆک به که نه وه
به یالی تۆ که نه له یی سه ره که ده تین اهره یکه و تابه یه به به کهر به یی هه ههوه دایه شوینیکی کوردستان رانه که به تین

((روزگار نه‌دیرنی نایبته‌تی گوه‌ده‌ای ژ. ک))

روزگی	خاکه لایه - (حمله) ربيع الاول - ربيع الثاني	مارس - آپریل	بیره‌وه‌ری
	۱۳۳۳	۱۹۴۴	
شهمو	۲۶ ۱۹ ۱۲ ۵	۲۱ ۱۴ ۷ ۲۹	۱۵ ۸
یه‌ک‌شهمو	۲۷ ۲۰ ۱۱ ۶	۲۲ ۱۵ ۸ ۳۰	۱۶ ۹
دوشهمو	۲۸ ۲۱ ۱۲ ۷	۲۳ (۱۱) ۹ (۳)	۱۷ ۱۰
سه‌شهمو	۲۹ ۲۲ ۱۳ ۸ (۱)	۲۴ ۱۷ ۱۰ ۳ ۲۵	۱۸ ۱۱
چوار	۳۰ ۲۳ ۱۴ ۹ ۲	۲۵ ۱۸ ۱۱ ۴ ۲۶	۱۹ ۱۲
پنج‌شهمو	۳۱ ۲۴ ۱۵ ۱۰ ۳	۲۶ ۱۹ ۱۲ ۵ ۲۷	۲۰ ۱۳
هه‌ینوو	۱ ۲۵ ۱۸ ۱۱ ۴	۲۰ ۱۳ ۶ ۲۸	۱۴ ۷

۱- جزئی و دورو سه‌سول
۲- وه‌لاده‌تی حشرنی عمر
۳- وه‌لاده‌تی حشرنی ابونکر
۴- سیزده‌ه‌ه‌ه

کومه‌ای ژ. ک بوخه‌منی به‌نومی کوود شید ازاده به‌بارنه‌تی خواو بینه‌سه‌و و کوشنی که‌بجه وور باو زیره‌که‌کای شوی هور هورنگ بوکورد له لکر است‌ه‌وی ارمانه‌وه‌ه

((روزگار نه‌دیرنی نایبته‌تی گوه‌ده‌ای ژ. ک))

روزگی	بانه‌مه‌ر - (نه‌ور)	ربیع الثاني - جمادی الاول	آپریل - مای	بیره‌وه‌ری
	۱۳۳۳	۱۳۶۴	۱۹۴۴	
شهمو	۱۶ ۹ ۲	۳۰ ۲۳ ۱۶ ۹ ۲	۲۰ ۱۳ ۶ ۲۹ ۲۲ ۲۶ ۱۹ ۱۲ ۵ ۲۸	
یه‌ک‌شهمو	۱۷ ۱۰ ۳	۳۱ ۲۴ ۱۷ ۱۰ ۳	۲۱ ۱۴ ۷ ۳۰ ۲۳ ۲۷ ۲۰ ۱۳ ۶ ۲۹	
دوشهمو	۱۸ ۱۱ ۴	۳۰ ۱۸ ۱۱ ۴	۱۵ ۸ مای ۲۴	
سه‌شهمو	۱۹ ۱۲ ۵	۲۶ ۱۹ ۱۲ ۵	۱۶ ۹ ۲ ۲۵	
چوار	۲۰ ۱۳ ۶	۲۷ ۲۰ ۱۳ ۶	۱۷ ۱۰ ۳ ۲۶	
پنج‌شهمو	۲۱ ۱۴ ۷	۲۸ ۲۱ ۱۴ ۷	۱۸ ۱۱ ۴ ۲۷	
هه‌ینوو	۲۲ ۱۵ ۸	۲۹ ۲۲ ۱۵ ۸	۱۹ ۱۲ ۵ ۲۸	

عله‌البره‌ ان یعی له‌ای شه و لبس علیه ان یاعده‌ الدهر !
بیار له‌سوی لازمه بوخه‌نکی قزانجی تیایی تی‌یکوشیت به‌لام بوی نه‌ وور کار پارمه‌نی بدات

((روزگار نه‌دیرنی نایبته‌تی گوه‌ده‌ای ژ. ک))

روزگی	جوزه‌ردان - (جهوزا) جمادی الاول - جمادی الثاني	مای - جون	بیره‌وه‌ری
	۱۳۳۳	۱۹۴۴	
شهمو	۲۷ ۲۰ ۱۳ ۶	۲۵ ۱۸ ۱۱ ۴	۱۷ ۱۰ ۳ ۲۷
یه‌ک‌شهمو	۲۸ ۲۱ ۱۴ ۷	۲۶ ۱۹ ۱۲ ۵	۱۸ ۱۱ ۴ ۲۸
دوشهمو	۲۹ ۲۲ ۱۵ ۸ ۱	۲۷ (۲۰) ۱۳ ۶ ۲۸	۱۹ ۱۲ ۵ ۲۹ ۲۲ ۲۷
سه‌شهمو	۳۰ ۲۳ ۱۶ ۹ ۲	۲۸ ۲۱ ۱۴ ۷ ۲۹	۲۰ ۱۳ ۶ ۳۰ ۲۳ ۲۸
چوار	۳۱ ۲۴ ۱۷ ۱۰ ۳	۲۹ ۲۲ ۱۵ ۸ ۳ ج ۲۴	۲۱ ۱۴ ۷ ۳۱ ۲۴ ۲۹
پنج‌شهمو	۱ ۱۸ ۱۱ ۴	۲۳ ۱۶ ۹ ۲	۱۵ ۸ جون ۲۵
هه‌ینوو	۲ ۱۹ ۱۲ ۵	۲۴ ۱۷ ۱۰ ۳	۱۶ ۹ ۲ ۲۶

۲۰- له‌دایک بونی حشرنی
فاشده‌تیه‌اللام

دینه بیرت نه‌گور له‌دایک بونی
تو ده‌کریا بو شه‌لکی بیته‌که‌ن
۲۰- ۱۳۳۳ - ۱۳۶۴ - ۱۹۴۴

((روزگار نه‌دیرنی نایبته‌تی گوه‌ده‌ای ژ. ک))

روزگی	پوش به‌ر - (سه‌ره‌تان)	رجب - شعبان	جون - جولای	بیره‌وه‌ری
	۱۳۳۳	۱۳۶۴	۱۹۴۴	
شهمو	۲۱ ۱۷ ۱۰ ۳	۱۷ ۱۰ ۳	۲۴ لای ۱۵ ۸	
یه‌ک‌شهمو	۲۵ ۱۸ ۱۱ ۴	۲۵ ۱۸ ۱۱ ۴	۱۶ ۹ ۲ ۲۵	
دوشهمو	۲۶ ۱۹ ۱۲ ۵	۲۶ ۱۹ ۱۲ ۵	۱۷ ۱۰ ۳ ۲۶	
سه‌شهمو	۲۷ ۲۰ ۱۳ ۶	۲۷ (۲۰) ۱۳ ۶	۱۸ ۱۱ ۴ ۲۷	
چوار	۲۸ ۲۱ ۱۴ ۷	۲۸ ۲۱ ۱۴ ۷	۱۹ ۱۲ ۵ ۲۸	
پنج‌شهمو	۲۹ ۲۲ ۱۵ ۸ ۱	۲۹ ۲۲ ۱۵ ۸ ۱	۲۰ ۱۳ ۶ ۲۹ ۲۲ ۲۹	
هه‌ینوو	۳۰ ۲۳ ۱۶ ۹ ۲	۳۰ ۲۳ ۱۶ ۹ ۲	۲۱ ۱۴ ۷ ۳۰ ۲۳ ۳۰	

۱۳- له‌دایک بونی حشرنی
۲۴- هجرنی له‌منا بوسه‌ر
۲۵- شای کرمانه‌وجه
۲۶- جزئی حشرنی

شای ته‌نیا - مادی مختار و سه‌وه‌وه
سه‌ر خه‌لقنی نیروه‌وه‌و محسوی داوه‌ره
روح و فاهمه‌ له‌خالو خانی وی نه‌ناده‌کن
عشرنی بوزن له‌نووری جه‌الی منوره‌وه

روز نهز میری تاییهتی کومهلهی ژ.ک

روزى	خاڭهيوه - فروردين ۱۳۲۲	ربيع الاول - ربيع الثاني ۱۳۶۲	مارس - آوريل ۱۹۴۳	بوسنى چتى په ويست
شەمە	۲۷ ۲۰ ۱۳ ۶	۱۱ ۴ ۲۷ ۲۰	۱۷ ۱۰ ۳ ۲۷	
پەك شەمە	۲۸ ۲۱ ۱۴ ۷	۱۲ ۵ ۲۸ ۲۱	۱۸ ۱۱ ۴ ۲۸	
دو شەمە	۲۹ ۲۲ ۱۵ ۸	۱۳ ۶ ۲۹ ۲۲	۱۹ ۱۲ ۵ ۲۹	
سه شەمە	۳۰ ۲۳ ۱۶ ۹	۱۴ ۷ ۳۰ ۲۳	۲۰ ۱۳ ۶ ۳۰	
چوار شەمە	۳۱ ۲۴ ۱۷ ۱۰	۱۵ ۸ ۳۱ ۲۴	۲۱ ۱۴ ۷ ۳۱	
پنج شەمە	۱ ۲۵ ۱۸ ۱۱	۱۶ ۹ ۱ ۲۵	۲۲ ۱۵ ۸ ۱	
هەبەر	۲ ۲۶ ۱۹ ۱۲	۱۷ ۱۰ ۲ ۲۶	۲۳ ۱۶ ۹ ۲	
ووچان				

ئەحوالى ئەم زىمانە لەكايەى مەنل ئەچى - دوتايە كى چە پوچە لە زەرنى پەنل ئەچى
لەم باغە هەردەمە كەنە كەمبەك ئەلى - ئەم كۆنە كۆرەنەزەلە دوكانى بە قەل ئەچى

روز نهز میری تاییهتی کومهلهی ژ.ک

روزى	با ۹۰، ۹ - اردى بهشت ۱۳۲۲	ربيع الثاني - جمادى الاول ۱۳۶۲	آوريل - ميه ۱۹۴۳	بوسنى چتى په ويست
شەمە	۳۱ ۲۴ ۱۷ ۱۰ ۳	۱۷ ۱۰ ۳ ۲۵ ۱۸	۲۲ ۱۵ ۸ ۳	
پەك شەمە	۱ ۲۵ ۱۸ ۱۱ ۴	۱۸ ۱۱ ۴ ۲۶ ۱۹	۲۳ ۱۶ ۹ ۴	
دو شەمە	۲ ۲۶ ۱۹ ۱۲ ۵	۱۹ ۱۲ ۵ ۲۷ ۲۰	۲۴ ۱۷ ۱۰ ۵	
سه شەمە	۳ ۲۷ ۲۰ ۱۳ ۶	۲۰ ۱۳ ۶ ۲۸ ۲۱	۲۵ ۱۸ ۱۱ ۶	
چوار شەمە	۴ ۲۸ ۲۱ ۱۴ ۷	۲۱ ۱۴ ۷ ۲۹ ۲۲	۲۶ ۱۹ ۱۲ ۷	
پنج شەمە	۵ ۲۹ ۲۲ ۱۵ ۸	۲۲ ۱۵ ۸ ۳۰ ۲۳	۲۷ ۲۰ ۱۳ ۸	
هەبەر	۶ ۳۰ ۲۳ ۱۶ ۹	۲۳ ۱۶ ۹ ۳۱ ۲۴	۲۸ ۲۱ ۱۴ ۹	
ووچان				

نەقس و كەيان خەلەى چەن بايەختى ئە - هەردو كى بى شەكە - كە بەدەستى زەوال ئەچى
كە روز نەبى بە نەسەرى نالاس شە - كە بەدەرى كامالە كە بەدەردى مەنل ئەچى

((روز نهز میری تاییهتی کومهلهی ژ.ک))

روزى	رەشەمە - (حووت) ۱۳۲۳	ربيع الاول - ربيع الثاني ۱۳۶۴	فېبر پوهەى - مارس ۱۹۴۵	په پوزى
شەمە	۲۶ ۱۹ ۱۲ ۵	۱۰ ۲۴ ۱۷ ۱۰	۱۷ ۱۰ ۳ ۲۴	
پەك شەمە	۲۷ ۲۰ ۱۳ ۶	۱۱ ۲۵ ۱۸ ۱۱	۱۸ ۱۱ ۴ ۲۵	
دو شەمە	۲۸ ۲۱ ۱۴ ۷	۱۲ ۲۶ ۱۹ ۱۲	۱۹ ۱۲ ۵ ۲۶	
سه شەمە	۲۹ ۲۲ ۱۵ ۸	۱۳ ۲۷ ۲۰ ۱۳	۲۰ ۱۳ ۶ ۲۷	
چوار شەمە	۳۰ ۲۳ ۱۶ ۹	۱۴ ۲۸ ۲۱ ۱۴	۲۱ ۱۴ ۷ ۲۸	
پنج شەمە	۳۱ ۲۴ ۱۷ ۱۰	۱۵ ۲۹ ۲۲ ۱۵	۲۲ ۱۵ ۸ ۲۹	
هەبەر	۱ ۲۵ ۱۸ ۱۱	۱۶ ۳۰ ۲۳ ۱۶	۲۳ ۱۶ ۹ ۳۰	
ووچان				

۱۳۲۵ - جزای لەدايك بوونى حەترى محمد صلى الله عليه وسلم
لەمەمە مەلەان بەنايەتى كۆرەدە وارى حومان بىرۆزىت
۴۰ - لەدايك بوونى حەترى مەم برى الله عە

۱۶ - روزى بنادى
چابەهى ژ.ك

هەرچەندە كە پەك مەلەنى مەمەوولو نەجىب
لەم زومەرى آزادىو آسايو شەى

نەسوس و نەسوف كە بربندارو نەوشن
مەر كۆرەدە كە مەمۆمە مەمۆمە نەوشن

روزنهز میری تایبتهی گوملهی ژ. ک

روژی	خه راناان - شه رپور	شعبان - رمضان	اوت - سپتامبر	بونوسنی چنی پیه و بست
شهو	۲۶ ۱۹ ۱۲ ۵	۱۷ ۱۰ ۳ ۲۶	۱۸ ۱۱ ۴ ۲۸	۱۸ ۱۱ ۴ ۲۸
بەك شهو	۲۷ ۲۰ ۱۳ ۶	۱۸ ۱۱ ۴ ۲۷	۱۹ ۱۲ ۵ ۲۹	۱۹ ۱۲ ۵ ۲۹
دو شهو	۲۸ ۲۱ ۱۴ ۷	۱۹ ۱۲ ۵ ۲۸	۲۰ ۱۳ ۶ ۳۰	۲۰ ۱۳ ۶ ۳۰
سه شهو	۲۹ ۲۲ ۱۵ ۸	۲۰ ۱۳ ۶ ۲۹	۲۱ ۱۴ ۷ ۳۱	۲۱ ۱۴ ۷ ۳۱
چوار شهو	۳۰ ۲۳ ۱۶ ۹	۲۱ ۱۴ ۷ ۳۰	۲۲ ۱۵ ۸	۲۲ ۱۵ ۸
پنج شهو	۳۱ ۲۴ ۱۷ ۱۰	۲۲ ۱۵ ۸	۲۳ ۱۶ ۹	۲۳ ۱۶ ۹
هه یئو	۲۵ ۱۸ ۱۱ ۴	۱۶ ۹ ۲ ۲۵	۱۷ ۱۰ ۳ ۲۷	۱۷ ۱۰ ۳ ۲۷
روچان	۳ی شه راناان هاتنی اورودی سور بو آذربایجان و کوردستان	۱ی برای کوردی ماله ارمانی و عثمان ماب زه کاسه رنهاره، خودنه و او بده		

دوینا هه ناسه بیگه نه شه چوبو انه هانیی * حالیکه بوی نهچی که له عالم به حال نهچی
 باقی سدر آره کاکه جهان تی بفکره تو * بوکس نه بو به حال و نه بوکس له مال نهچی

روزنهز میری تایبتهی گوملهی ژ. ک

روژی	ره زبهه - مهه	رمضان - شوال	سپتامبر - اکتبر	بونوسنی چنی پیه و بست
شهو	۳۰ ۲۳ ۱۶ ۹ ۲	۲۳ ۱۶ ۹ ۲ ۲۴	۲۳ ۱۶ ۹ ۲ ۲۵	۲۳ ۱۶ ۹ ۲ ۲۵
بەك شهو	۲۴ ۱۷ ۱۰ ۳	۱۷ ۱۰ ۳ ۲۵	۱۷ ۱۰ ۳ ۲۶	۱۷ ۱۰ ۳ ۲۶
دو شهو	۲۵ ۱۸ ۱۱ ۴	۱۸ ۱۱ ۴ ۲۶	۱۸ ۱۱ ۴ ۲۷	۱۸ ۱۱ ۴ ۲۷
سه شهو	۲۶ ۱۹ ۱۲ ۵	۱۹ ۱۲ ۵ ۲۷	۱۹ ۱۲ ۵ ۲۸	۱۹ ۱۲ ۵ ۲۸
چوار شهو	۲۷ ۲۰ ۱۳ ۶	۲۰ ۱۳ ۶ ۲۸	۲۰ ۱۳ ۶ ۲۹	۲۰ ۱۳ ۶ ۲۹
پنج شهو	۲۸ ۲۱ ۱۴ ۷	۲۱ ۱۴ ۷ ۲۹	۲۱ ۱۴ ۷ ۳۰	۲۱ ۱۴ ۷ ۳۰
هه یئو	۲۹ ۲۲ ۱۵ ۸	۲۲ ۱۵ ۸	۲۲ ۱۵ ۸	۲۲ ۱۵ ۸
روچان		یه کدی شوال چیرنی رمضان		

خو لایدنه له بزی گرانی حه قتی خهلق * بنواره هه لکری که له (قیله)ی حه مال نهچی
 بونهفه خواشانی، عبادت ربایی به * نه قوای نهم زه مانه بیدرخنی وهبال نهچی

((روزنهز میری تایبتهی گوملهی ژ. ک))

روژی	خه زه لودره (عه قهه ب)	ذیحجه - ذیحجه	اوتابور - نوامبر	پیه و بست
شهو	۲۷ ۲۰ ۱۳ ۶	۲۴ ۱۷ ۱۰	۱۸ ۱۱ ۴ ۲۸	۱۸ ۱۱ ۴ ۲۸
بەك شهو	۲۸ ۲۱ ۱۴ ۷	۲۵ ۱۸ ۱۱	۱۹ ۱۲ ۵ ۲۹	۱۹ ۱۲ ۵ ۲۹
دو شهو	۲۹ ۲۲ ۱۵ ۸	۲۶ ۱۹ ۱۲	۲۰ ۱۳ ۶ ۳۰	۲۰ ۱۳ ۶ ۳۰
سه شهو	۳۰ ۲۳ ۱۶ ۹	۲۷ ۲۰ ۱۳	۲۱ ۱۴ ۷ ۳۱	۲۱ ۱۴ ۷ ۳۱
چوار »	۳۱ ۲۴ ۱۷ ۱۰	۲۸ ۲۱ ۱۴	۲۲ ۱۵ ۸	۲۲ ۱۵ ۸
پنج شهو	۱ ۲۵ ۱۸ ۱۱	۲۹ ۲۲ ۱۵	۲۳ ۱۶ ۹	۲۳ ۱۶ ۹
هه یئو	۲ ۲۶ ۱۹ ۱۲	۳۰ ۲۳ ۱۶	۲۴ ۱۷ ۱۰	۲۴ ۱۷ ۱۰
روچان	۲۵ - وهه رکهوش یه یار سه لایه عیله و سلم له مه دینه بر دهه امین حج ۱۰۰ * ۱۷ - ۱۳ - ۱۱ - ۱۰ - ۹ - ۸ - ۷ - ۶ - ۵ - ۴ - ۳ - ۲ - ۱ - ۰	۲۵ - وهه رکهوش یه یار سه لایه عیله و سلم له مه دینه بر دهه امین حج ۱۰۰ * ۱۷ - ۱۳ - ۱۱ - ۱۰ - ۹ - ۸ - ۷ - ۶ - ۵ - ۴ - ۳ - ۲ - ۱ - ۰	۲۵ - وهه رکهوش یه یار سه لایه عیله و سلم له مه دینه بر دهه امین حج ۱۰۰ * ۱۷ - ۱۳ - ۱۱ - ۱۰ - ۹ - ۸ - ۷ - ۶ - ۵ - ۴ - ۳ - ۲ - ۱ - ۰	

نهی سلههتی کوردی شه مانی خوده فروشن نابه رگه و لایسی سه شه ری مردن نه بوئن
 بر پیه تی آزادی بو نه سهیل شه راهت روسم به فیداتان له هه مو لاره بکوشن

((روزنهز میری تایبتهی گوملهی ژ. ک))

روژی	سه رماهه ز - (قهوس)	ذیحجه - محرم	نوامبر - دسامبر	پیه و بست
شهو	۲۵ ۱۸ ۱۱ ۴	۲۹ ۲۲ ۱۵ ۸	۲۰ ۱۳ ۶ ۳۰	۲۰ ۱۳ ۶ ۳۰
بەك شهو	۲۶ ۱۹ ۱۲ ۵	۳۰ ۲۳ ۱۶ ۹	۲۱ ۱۴ ۷ ۳۱	۲۱ ۱۴ ۷ ۳۱
دو شهو	۲۷ ۲۰ ۱۳ ۶	۳۱ ۲۴ ۱۷ ۱۰	۲۲ ۱۵ ۸	۲۲ ۱۵ ۸
سه شهو	۲۸ ۲۱ ۱۴ ۷	۱ ۲۵ ۱۸ ۱۱	۲۳ ۱۶ ۹	۲۳ ۱۶ ۹
چوار »	۲۹ ۲۲ ۱۵ ۸	۲ ۲۶ ۱۹ ۱۲	۲۴ ۱۷ ۱۰	۲۴ ۱۷ ۱۰
پنج شهو	۳۰ ۲۳ ۱۶ ۹	۳ ۲۷ ۲۰ ۱۳	۲۵ ۱۸ ۱۱	۲۵ ۱۸ ۱۱
هه یئو	۳۱ ۲۴ ۱۷ ۱۰	۴ ۲۸ ۲۱ ۱۴	۲۶ ۱۹ ۱۲	۲۶ ۱۹ ۱۲
روچان	۱۰ - چیرن اران ۱۹ شهادهتی حشرنی شمار رسی الله هه ۳۳ - ۲۵ سه لایه عیله و سلم له مه دینه عمر رسی الله هه ۳۳ - ۲۵ - ۲۴ - ۲۳ - ۲۲ - ۲۱ - ۲۰ - ۱۹ - ۱۸ - ۱۷ - ۱۶ - ۱۵ - ۱۴ - ۱۳ - ۱۲ - ۱۱ - ۱۰ - ۹ - ۸ - ۷ - ۶ - ۵ - ۴ - ۳ - ۲ - ۱ - ۰	۲۵ - وهه رکهوش یه یار سه لایه عیله و سلم له مه دینه بر دهه امین حج ۱۰۰ * ۱۷ - ۱۳ - ۱۱ - ۱۰ - ۹ - ۸ - ۷ - ۶ - ۵ - ۴ - ۳ - ۲ - ۱ - ۰	۲۵ - وهه رکهوش یه یار سه لایه عیله و سلم له مه دینه بر دهه امین حج ۱۰۰ * ۱۷ - ۱۳ - ۱۱ - ۱۰ - ۹ - ۸ - ۷ - ۶ - ۵ - ۴ - ۳ - ۲ - ۱ - ۰	

له شه ربه نه شیر به سکه آزادی نیوی اندامو بر فرسه ته بهك جیره بوشن
 بر وانه تو آسایشو آزادیو جووری نهوی به شه ری دس به شهو نیزه بوشن

روز نهم میری تاییه تی گومه‌له ی ژ. ک

روژی	پوش به ر - تیسر ۱۳۲۲	جمادی‌التانی - رجب ۱۳۶۲	ژوئیه - ژوئیه ۱۹۴۳	بونوسیتی چتی پیه‌ویست
شهمو	۴ ۱۱ ۱۸ ۲۵	۲۲ ۲۹ ۶ ۱۳	۲۶ ۳ ۱۰ ۱۷	
به‌ک شهمو	۵ ۱۲ ۱۹ ۲۶	۲۳ ۳۰ ۷ ۱۴	۲۷ ۴ ۱۱ ۱۸	
دو شهمو	۶ ۱۳ ۲۰ ۲۷	۲۴ رجب ۸ ۱۵	۲۸ ۵ ۱۲ ۱۹	
سه شهمو	۷ ۱۴ ۲۱ ۲۸	۲۵ ۲ ۹ ۱۶	۲۹ ۶ ۱۳ ۲۰	
چوار شهمو	۸ ۱۵ ۲۲ ۲۹	۲۶ ۱۹ ۳ ۱۷	۳۰ ۲۳ ۱۰ ۱۷	
پنج شهمو	۹ ۱۶ ۲۳ ۳۰	۲۷ ۲۰ ۴ ۱۸	ژوئیه ۸ ۱۵ ۲۲	
هه‌ینو	۱۰ ۱۷ ۲۴ ۳۱	۲۸ ۲۱ ۵ ۱۹	۲۵ ۲ ۹ ۱۶	
روچان				

نور نوره‌دمامه سیبیری دویینی له ناز نه‌کرد - ایرو له آگرابه له چیاکه و چدوال نه‌چی
بی‌ایوه نم جهانه تماشاکه (نه‌ی‌زمن) ی - بینای کویره نه‌فصه‌حی عیبتی له‌لال نه‌چی

روز نهم میری تاییه تی گومه‌له ی ژ. ک

روژی	سه‌لاویژ - مرداد ۱۳۲۲	رجب - شهبان ۱۳۶۲	ژوئیه - اوت ۱۹۴۳	بونوسیتی چتی پیه‌ویست
شهمو	۸ ۱۵ ۲۲ ۲۹	۲۰ ۲۷ ۴ ۱۱	۲۴ ۳۱ ۷ ۱۴	
به‌ک شهمو	۹ ۱۶ ۲۳ ۳۰	۲۱ ۲۸ ۵ ۱۲	۲۵ اوت ۸ ۱۵	
دو شهمو	۱۰ ۱۷ ۲۴ ۳۱	۲۲ ۲۹ ۶ ۱۳	۲۶ ۲۱ ۱۴ ۷	
سه شهمو	۱۱ ۱۸ ۲۵ ۱	۲۳ شهبان ۸ ۱۵	۲۷ ۱۰ ۳ ۱۷	
چوار شهمو	۱۲ ۱۹ ۲۶ ۲	۲۴ ۱۶ ۹ ۲	۲۸ ۱۱ ۴ ۱۸	
پنج شهمو	۱۳ ۲۰ ۲۷ ۳	۲۵ ۱۷ ۱۰ ۳	۲۹ ۱۲ ۵ ۱۹	
هه‌ینو	۱۴ ۲۱ ۲۸ ۴	۲۶ ۱۸ ۱۱ ۴	۳۰ ۱۳ ۶ ۲۰	
روچان		۲۷ رجب جزئی میراج ۱۵ دی شهبان جزئی برات		

ههر ناله را له بورچی جه‌لا‌اره‌کو دلال - ههر مامه و اهه کونچی مه‌لالا له‌نال نه‌چی
بازاری دهمره قیمتی نه‌شیا به چیاکه به - میشی که‌بسته روری تگاری له‌خال نه‌چی

روز نهم میری تاییه تی گومه‌له ی ژ. ک

روژی	جوزه‌ردان - خرداد ۱۳۲۲	جمادی‌الاول - جمادی‌التانی ۱۳۶۲	مه - ژوئیه ۱۹۴۳	بونوسیتی چتی پیه‌ویست
شهمو	۷ ۱۴ ۲۱ ۲۸	۲۴ ۳ ۸ ۱۵	۲۹ ۵ ۱۲ ۱۹	
به‌ک شهمو	۸ ۱۵ ۲۲ ۲۹	۲۵ ۱۸ ۲ ۹ ۱۶	۳۰ ۲۳ ۶ ۱۳ ۲۰	
دو شهمو	۹ ۱۶ ۲۳ ۳۰	۲۶ ۱۹ ۳ ۱۰ ۱۷	۲۴ ۲۴ ۷ ۱۴ ۲۱	
سه شهمو	۱۰ ۱۷ ۲۴ ۳۱	۲۷ ۲۰ ۴ ۱۱ ۱۸	ژوئیه ۲۵ ۸ ۱۵ ۲۲	
چوار شهمو	۱۱ ۱۸ ۲۵ ۱	۲۸ ۲۱ ۵ ۱۲ ۱۹	۲۶ ۲ ۹ ۱۶	
پنج شهمو	۱۲ ۱۹ ۲۶ ۲	۲۹ ۲۲ ۶ ۱۳ ۲۰	۲۷ ۱۳ ۷ ۱۴	
هه‌ینو	۱۳ ۲۰ ۲۷ ۳	۳۰ ۲۳ ۷ ۱۴ ۲۱	۲۸ ۱۴ ۸ ۱۵	
روچان				

اقبال و شوی تابع علم و جهل نیه - ری که‌وته (بازای ایرو سه‌یبتی له‌دال) نه‌چی
نویوانی (جهم) که‌همه‌دمی که‌یوان بو‌مدته - ایرو به‌بستی خسانه‌خرابه له‌چال نه‌چی

روز نهم میری تاییه تی گومه‌له ی ژ. ک

روژی	پوش به ر - تیسر ۱۳۲۲	جمادی‌التانی - رجب ۱۳۶۲	ژوئیه - ژوئیه ۱۹۴۳	بونوسیتی چتی پیه‌ویست
شهمو	۴ ۱۱ ۱۸ ۲۵	۲۲ ۲۹ ۶ ۱۳	۲۶ ۳ ۱۰ ۱۷	
به‌ک شهمو	۵ ۱۲ ۱۹ ۲۶	۲۳ ۳۰ ۷ ۱۴	۲۷ ۴ ۱۱ ۱۸	
دو شهمو	۶ ۱۳ ۲۰ ۲۷	۲۴ رجب ۸ ۱۵	۲۸ ۵ ۱۲ ۱۹	
سه شهمو	۷ ۱۴ ۲۱ ۲۸	۲۵ ۲ ۹ ۱۶	۲۹ ۶ ۱۳ ۲۰	
چوار شهمو	۸ ۱۵ ۲۲ ۲۹	۲۶ ۱۹ ۳ ۱۷	۳۰ ۲۳ ۱۰ ۱۷	
پنج شهمو	۹ ۱۶ ۲۳ ۳۰	۲۷ ۲۰ ۴ ۱۸	ژوئیه ۸ ۱۵ ۲۲	
هه‌ینو	۱۰ ۱۷ ۲۴ ۳۱	۲۸ ۲۱ ۵ ۱۹	۲۵ ۲ ۹ ۱۶	
روچان				

نور نوره‌دمامه سیبیری دویینی له ناز نه‌کرد - ایرو له آگرابه له چیاکه و چدوال نه‌چی
بی‌ایوه نم جهانه تماشاکه (نه‌ی‌زمن) ی - بینای کویره نه‌فصه‌حی عیبتی له‌لال نه‌چی

روز نهم میری تایهتی گومهلهی ژ. ک

روژی	خهزه لوهه - آبان ۱۳۲۲	شوال - ذیقدهه ۱۳۶۲	اکتبر - نوامبر ۱۹۴۳	بوانوسنی چتی پیهو بست
شهو	۲۸ ۲۱ ۱۴ ۷	۲۱ ۱۴ ۷ ۳۰	۲۰ ۱۳ ۶ ۳۰	
یهک شهو	۲۹ ۲۲ ۱۵ ۸	۲۲ ۱۵ ۸ ۱	۲۱ ۱۴ ۷ ۳۱	
دو شهو	۳۰ ۲۳ ۱۶ ۹	۲۳ ۱۶ ۹ ۲	۲۲ ۱۵ ۸ ۱	
سه شهو	۲۴ ۱۷ ۱۰ ۳	۱۷ ۱۰ ۳ ۲۶	۱۶ ۹ ۲ ۲۵	
چوار شهو	۲۵ ۱۸ ۱۱ ۴	۱۸ ۱۱ ۴ ۲۷	۱۷ ۱۰ ۳ ۲۶	
پنج شهو	۲۶ ۱۹ ۱۲ ۵	۱۹ ۱۲ ۵ ۲۸	۱۸ ۱۱ ۴ ۲۸	
هه ینو	۲۷ ۲۰ ۱۳ ۶	۲۰ ۱۳ ۶ ۲۹	۱۹ ۱۲ ۵ ۲۹	
دوچان			۱۹ نوامبر چینی مهاری گوروی اکتبر ۱۹۱۲ سوورنشان (رو-یه)	

بیا بانگیکی تر له غه بیهوه ایستاکه هاته گوم ۵ هینده زولاله دهنگی لدهنگی (بلا) نهچی
آخر زه مانه ههسته بی تا بدت حساب ۵ لوقه دی حداری دوینی بفرخی حلال نهچی
کری ایسه

روز نهم میری تایهتی گومهلهی ژ. ک

روژی	سه رماههز - آذر ۱۳۲۲	ذیقدهه - ذیحجه ۱۳۶۲	نوامبر - دسامبر ۱۹۴۳	بوانوسنی چتی پیهو بست
شهو	۲۶ ۱۹ ۱۲ ۵	۲۰ ۱۳ ۶ ۲۸	۱۸ ۱۱ ۴ ۲۷	
یهک شهو	۲۷ ۲۰ ۱۳ ۶	۲۱ ۱۴ ۷ ۲۹	۱۹ ۱۲ ۵ ۲۸	
دو شهو	۲۸ ۲۱ ۱۴ ۷	۲۲ ۱۵ ۸ ۱	۲۰ ۱۳ ۶ ۲۹	
سه شهو	۲۹ ۲۲ ۱۵ ۸	۲۳ ۱۶ ۹ ۲	۲۱ ۱۴ ۷ ۳۰	
چوار شهو	۳۰ ۲۳ ۱۶ ۹	۲۴ ۱۷ ۱۰ ۳	۲۲ ۱۵ ۸ ۱	
پنج شهو	۲۴ ۱۷ ۱۰ ۳	۱۸ ۱۱ ۴ ۲۶	۱۶ ۹ ۲ ۲۵	
هه ینو	۲۵ ۱۸ ۱۱ ۴	۱۹ ۱۲ ۵ ۲۷	۱۷ ۱۰ ۳ ۲۶	
دوچان		۱۰- ذیحجه چینی فوربانی		

کورده نذرانی له کوی ساکنه خزمانی تو ۵ کوی کره بوتو بلیم مه سکه نی قومانی تو
کوی ترو سو عمقی حوزهبی نه سکه بندرون ۵ غاریه تا به حری رده سرحه دی میدانی تو

روز نهم میری تایهتی گومهلهی ژ. ک

روژی	به ارانیار - دی ۱۳۲۲	ذیحجه - محرم ۱۳۶۲ - ۱۳۶۳	دسامبر - ژانویه ۱۹۴۳ - ۱۹۴۴	بوانوسنی چتی پیهو بست
شهو	۲۴ ۱۷ ۱۰ ۳	۱۸ ۱۱ ۴ ۲۷	۱۵ ۸ ۱ ۲۵	
یهک شهو	۲۵ ۱۸ ۱۱ ۴	۱۹ ۱۲ ۵ ۲۸	۱۶ ۹ ۲ ۲۶	
دو شهو	۲۶ ۱۹ ۱۲ ۵	۲۰ ۱۳ ۶ ۲۹	۱۷ ۱۰ ۳ ۲۷	
سه شهو	۲۷ ۲۰ ۱۳ ۶	۲۱ ۱۴ ۷ ۳۰	۱۸ ۱۱ ۴ ۲۸	
چوار شهو	۲۸ ۲۱ ۱۴ ۷	محرم	۱۹ ۱۲ ۵ ۲۹	
پنج شهو	۲۹ ۲۲ ۱۵ ۸	۲۲ ۱۵ ۸ ۱	۲۰ ۱۳ ۶ ۳۰	
هه ینو	۳۰ ۲۳ ۱۶ ۹	۲۳ ۱۶ ۹ ۲	۲۱ ۱۴ ۷ ۳۱	
دوچان		۹ و ۱۰ محرم عاشورا - ناسوعا	۲۲ ۱۵ ۸ ۱	۲۵ چی دسامبر چینی له دلیک بونی هه شهه یی به کوی ژانویه بونل سه رماهه سرحه

به حری وشو نارهده مان آری ندرسه بزبان ۵ احدی شماله نهسه سه کوزی بیسه چولانی تو
نه لوه ندره کولی ووری ناهری آری ندراسی ۵ سرحه دی روز هاله نه جوگه وور کیوانی تو

روز نهم میری تایهتی گومهلهی ژ. ک

روژی	ریبه نندان - بهمن ۱۳۲۲	محرم - صفر ۱۳۶۳	ژانویه - فوریه ۱۹۴۴	بوانوسنی چتی پیهو بست
شهو	۲۹ ۲۲ ۱۵ ۸	۲۴ ۱۷ ۱۰ ۳	۱۹ ۱۲ ۵ ۲۶	
یهک شهو	۳۰ ۲۳ ۱۶ ۹	۲۵ ۱۸ ۱۱ ۴	۲۰ ۱۳ ۶ ۲۷	
دو شهو	۲۴ ۱۷ ۱۰ ۳	۲۷ ۲۰ ۱۳ ۶	۱۴ ۷ ۳۱ ۲۴	
سه شهو	۲۵ ۱۸ ۱۱ ۴	۲۸ ۲۱ ۱۴ ۷	۱۵ ۸ ۱ ۲۵	
چوار شهو	۲۶ ۱۹ ۱۲ ۵	۲۹ ۲۲ ۱۵ ۸	۱۶ ۹ ۲ ۲۶	
پنج شهو	۲۷ ۲۰ ۱۳ ۶	صفر	۱۷ ۱۰ ۳ ۲۷	
هه ینو	۲۸ ۲۱ ۱۴ ۷	۲۲ ۱۵ ۸ ۱	۱۸ ۱۱ ۴ ۲۸	
دوچان		۳۰ صفر - اریمین		

نه هوازو کیوی حه مریمین زده کارو رای نوسیه بین ۵ بو نهردی جهه بیهوه ره شهه بی رضوانی تو
داخلی نهسه سه نوره دوازده ویلا بهات هه بیه ۵ ده لیب دوازده میلیونه نفوسی سه ردهانی تو

((روژ نژیییری تاییینی کوهلهی ژ.ک))

روژی	خه زمانان - (مونیو له)	رمضان - شوال	آوتوسیت - سپتامبر	بیره وه روی
	۱۳۳۳	۱۳۶۳	۱۹۴۴	
شه ممو	۴ ۱۱ ۱۸ ۲۵	۶ ۱۳ ۲۰ ۲۷	۲ ۹ ۱۶	
پهك شه ممو	۵ ۱۲ ۱۹ ۲۶	۷ ۱۴ ۲۱ ۲۸	۳ ۱۰ ۱۷	
دوشه ممو	۶ ۱۳ ۲۰ ۲۷	۸ ۱۵ ۲۲ ۲۹	۴ ۱۱ ۱۸	
سه شه ممو	۷ ۱۴ ۲۱ ۲۸	۹ ۱۶ ۲۳ ۳۰	۵ ۱۲ ۱۹	
چوار »	۸ ۱۵ ۲۲ ۲۹	۱۰ ۱۷ ۲۴ ۳۱	۶ ۱۳ ۲۰	
پنج شه ممو	۹ ۱۶ ۲۳ ۳۰	۱۱ ۱۸ ۲۵	۷ ۱۴ ۲۱	
هه ینوو	۱۰ ۱۷ ۲۴ ۳۱	۱۲ ۱۹ ۲۶	۸ ۱۵ ۲۲	

روپان (۳) - وهفای حسینی فاطمه علیها السلام ۱۱ - سه رولدته ۱ - هجرسی له مانیای بوسار
 حسینی حسن علیه السلام ۳ - ۱۲ - وهفای حسینی عاله ۱ - یولونیا که له مه چه تگه ی انسانی
 روسی الهه شیا ۸ ه - ۳۱ - شهادهای حسینی علی ۱۰ - هیزان رمضان
 کریم الهه وچه ۲۰ ه - ۴۱۰ - هیزان رمضان
 ۱ - هجرسی له مانیای بوسار
 یولونیا که له مه چه تگه ی انسانی
 یسه هل آتیا ۱۹۳۹ ه

توروی مونس له خدار توروی مه له روژ
 توروی شهیری شهیبی بروی تویه دت
 توروی وچیوه له روژی نهزه له مقدمه
 پاشان له رووت منوره وه غنی ممدووه

((روژ نژیییری تاییینی کوهلهی ژ.ک))

روژی	ره زبهه - (میزان)	شوال - ذقده	سپتامبر - اوکتوبر	بیره وه روی
	۱۳۳۳	۱۳۶۳	۱۹۴۴	
شه ممو	۸ ۱۵ ۲۲ ۲۹	۵ ۱۲ ۱۹ ۲۶	۳ ۱۰ ۱۷ ۲۴	
پهك شه ممو	۹ ۱۶ ۲۳ ۳۰	۶ ۱۳ ۲۰ ۲۷	۴ ۱۱ ۱۸ ۲۵	
دوشه ممو	۱۰ ۱۷ ۲۴ ۳۱	۷ ۱۴ ۲۱ ۲۸	۵ ۱۲ ۱۹ ۲۶	
سه شه ممو	۱۱ ۱۸ ۲۵ ۳۱	۸ ۱۵ ۲۲ ۲۹	۶ ۱۳ ۲۰ ۲۷	
چوار »	۱۲ ۱۹ ۲۶ ۳۰	۹ ۱۶ ۲۳ ۲۹	۷ ۱۴ ۲۱ ۲۸	
پنج شه ممو	۱۳ ۲۰ ۲۷ ۳۱	۱۰ ۱۷ ۲۴ ۳۰	۸ ۱۵ ۲۲ ۲۹	
هه ینوو	۱۴ ۲۱ ۲۸ ۳۱	۱۱ ۱۸ ۲۵ ۳۰	۹ ۱۶ ۲۳ ۲۹	

توربان له «سوره» خدر نشینی منوره ی
 توروی مه له بوسه له وان جهانی تو
 توروی وچیوه له روژی نهزه له مقدمه
 پاشان له رووت منوره وه غنی ممدووه
 توروی شهیری شهیبی بروی تویه دت
 توروی مونس له خدار توروی مه له روژ

((روژ نژیییری تاییینی کوهلهی ژ.ک))

روژی	پوش بهه - (سره تان)	رجب - شعبان	جون - جولای	بیره وه روی
	۱۳۳۳	۱۳۶۳	۱۹۴۴	
شه ممو	۳ ۱۰ ۱۷ ۲۴	۳ ۱۰ ۱۷ ۲۴	۳ ۱۰ ۱۷ ۲۴	
پهك شه ممو	۴ ۱۱ ۱۸ ۲۵	۴ ۱۱ ۱۸ ۲۵	۴ ۱۱ ۱۸ ۲۵	
دوشه ممو	۵ ۱۲ ۱۹ ۲۶	۵ ۱۲ ۱۹ ۲۶	۵ ۱۲ ۱۹ ۲۶	
سه شه ممو	۶ ۱۳ ۲۰ ۲۷	۶ ۱۳ ۲۰ ۲۷	۶ ۱۳ ۲۰ ۲۷	
چوار »	۷ ۱۴ ۲۱ ۲۸	۷ ۱۴ ۲۱ ۲۸	۷ ۱۴ ۲۱ ۲۸	
پنج شه ممو	۸ ۱۵ ۲۲ ۲۹	۸ ۱۵ ۲۲ ۲۹	۸ ۱۵ ۲۲ ۲۹	
هه ینوو	۹ ۱۶ ۲۳ ۳۰	۹ ۱۶ ۲۳ ۳۰	۹ ۱۶ ۲۳ ۳۰	

روپان (۳) - وهفای حسینی فاطمه علیها السلام ۱۱ - سه رولدته ۱ - هجرسی له مانیای بوسار
 حسینی حسن علیه السلام ۳ - ۱۲ - وهفای حسینی عاله ۱ - یولونیا که له مه چه تگه ی انسانی
 روسی الهه شیا ۸ ه - ۳۱ - شهادهای حسینی علی ۱۰ - هیزان رمضان
 کریم الهه وچه ۲۰ ه - ۴۱۰ - هیزان رمضان
 ۱ - هجرسی له مانیای بوسار
 یولونیا که له مه چه تگه ی انسانی
 یسه هل آتیا ۱۹۳۹ ه

شای تاییا محمی مختار و سدروره
 لوح و نهام له خالو غنی وی نهاده کن
 سهو حلقه ی نیووه و ممدویی داووه
 عدرشی بوین له نیووی جهالی منوووه

((روژ نژیییری تاییینی کوهلهی ژ.ک))

روژی	سه لایز - (نه سه)	شعبان - رمضان	جولای - آوتوسیت	بیره وه روی
	۱۳۳۳	۱۳۶۳	۱۹۴۴	
شه ممو	۷ ۱۴ ۲۱ ۲۸	۷ ۱۴ ۲۱ ۲۸	۷ ۱۴ ۲۱ ۲۸	
پهك شه ممو	۸ ۱۵ ۲۲ ۲۹	۸ ۱۵ ۲۲ ۲۹	۸ ۱۵ ۲۲ ۲۹	
دوشه ممو	۹ ۱۶ ۲۳ ۳۰	۹ ۱۶ ۲۳ ۳۰	۹ ۱۶ ۲۳ ۳۰	
سه شه ممو	۱۰ ۱۷ ۲۴ ۳۱	۱۰ ۱۷ ۲۴ ۳۱	۱۰ ۱۷ ۲۴ ۳۱	
چوار »	۱۱ ۱۸ ۲۵ ۳۱	۱۱ ۱۸ ۲۵ ۳۱	۱۱ ۱۸ ۲۵ ۳۱	
پنج شه ممو	۱۲ ۱۹ ۲۶ ۳۰	۱۲ ۱۹ ۲۶ ۳۰	۱۲ ۱۹ ۲۶ ۳۰	
هه ینوو	۱۳ ۲۰ ۲۷ ۳۱	۱۳ ۲۰ ۲۷ ۳۱	۱۳ ۲۰ ۲۷ ۳۱	

روپان (۳) - وهفای حسینی فاطمه علیها السلام ۱۱ - سه رولدته ۱ - هجرسی له مانیای بوسار
 حسینی حسن علیه السلام ۳ - ۱۲ - وهفای حسینی عاله ۱ - یولونیا که له مه چه تگه ی انسانی
 روسی الهه شیا ۸ ه - ۳۱ - شهادهای حسینی علی ۱۰ - هیزان رمضان
 کریم الهه وچه ۲۰ ه - ۴۱۰ - هیزان رمضان
 ۱ - هجرسی له مانیای بوسار
 یولونیا که له مه چه تگه ی انسانی
 یسه هل آتیا ۱۹۳۹ ه

تویی ییدی پشه شهی «اسری» مهفای تو
 توروی شهیری شهیبی بروی تویه دت
 تویی حورو بله گه ی «نفسی» نهووه
 روژی نهزه له وه ی قدره ممدووه

بەلگەنامەكانى كۆمەلەي ژيانەوہى كوردستان

بیزیم بارتیا تشکیل تین تاریخچه سے - بیزیم تشکیل تین اما سی ۱۹۲۸ - تھی اپلین ایون آئیندا فوہولویہ
 ایکن ایران حکومتین مراتباتی آلتیندا جوج آز فصالت اولوردی جوئی الہیتان یثری اولماسایدی ہیہ بیزیم
 کیسہ عذبت تکلیفی اولوردی ایپتدایبیشدر - ۱۹۲۸ تھی اپلین ما ی آئیندا عراق کوردلری بیژایله عرک
 ساختلخ ایستدایضرتی بیادیردیار همان آیدا بیزیم بارتیا دان بیزیم نقر عراق - ایران سرحدینہ گبدہ رہ ک
 عراق کورد افسر لرین ایکسی اہلہ کوروشیا یکسی ارفدن فصالتین آرتیرمکنہ قرار ویرلمیشدر اجلاحدہ غیرت
 نظامی کورد لردہ ندا ایکی نقر وارا بیزیم افسر لرین بیزیم (فایق امین) خیا تھی نتیجہ ستدہ عراق حکومتی
 او ایلین دانیشیق ارفندن نخر دار اوامیندر سمد آبا د معاهدہ ستی نثرہ آرا ان ایران حکومتینہ دا بیزیم
 بیادیرلمیشدر ایران کورستان بارجا سندا ایران حکومتی لرندان احتیالہر باخلا ندی ایران شتابی طرفیند ان
 فوشون حہ ارفندن فرمان بیجی ی کورد عسکرلرہ استخبارات وسم حہ لردہ ایتر ویرماسون بواجتبا لرین تعلیمیندہ
 بوچون ایران کورستان بارجا سندا عراق ٹولکہ ستدہ گپتسا غہ مائون آدامار حکومت ارفندان تمہید اولوند بلسر
 اولترین آرا سندا بیزیم بارتیا عضو ارفندن ن جوخ وارا بید ی - حکومتین ہوالا لہجہ وعدالتیز عملی بارتیا بیزیم
 ایچون ککین بیزیم اولدی ی تہلیتا تمیزین دایرہ ستی کنیشلڈیر د ی اما سا خلغین حکومتہ نقرت بلسہ مگلسر ی
 حکومتی چہ ہر بیزیم حرکتہ امکان ویردی

۱۹۲۸ - تھی اپلین ما ی ضابطہ ایران دا حکومتی س و ہ حکومتین ایران شتابی سرحدلریندہ
 بیزیم بارتیا ایچون بیزیم بارتیا ایچون بوسوبوک مزودہ اید ی ایکس حیاتہ کیچریا بید ی
 مالہ ادارہ سندا عالی فکرلی بیزیم آدم سووہ اتغافلی حکومتی بارہ سندا یاخنی وگنیش معلوماتی
 وارا بید ی اویزہ بوسولماچی ویرمکن بیزیم ایلتانیمیز ی جلب استیمدر - اومضی موئلردہ بیزیم سووہ ستدہ
 انفا تین ایرانندہ کی جاسی مسور لرایلہ مرسولہ ایتمکدان دہیردی اما حکومت وونون بارہ سندا تیز ششمین
 او او ب سہا د راپونینسدان اوزان ایلدہلر

بواتنا دہ ایرانین وزارت جنگ ووزارت داخلہ لرندان بیزیم بارتیا تیز تشکیل تھی کف ایتمک
 کوروشیال ویرلمیشدر سہا باد دا ایران فوشونی حہ ستین پولکو تیکی بلک ملی بانجیسی واسلہ سہا باد اہالی
 سندان بیزیم نقرہ بوسستی اونلرا ایچون کف ایتمک و معاہدیندہ بول آلمای کایفا ایتمیشدر او آدم بیزیم بارتیا
 بیزیم ضولر بندان اید ی بیزیم نقر ویردی اوندان سونرا بارتیا مزین احتیالہ لرین باخلتدی ی ہوا ساعدہ اولندہ
 داغلرہ ایستدہ سمد لردہ بارتیا مزین ایلتاسی اولوردی

حکومت لرندان بیزیم ی تہلیتا ایتمک و بیزیم احتیالہ بیزیم ۱۹۲۸ - تھی اپلین ما ی آئیندہ دہ ک
 چیکر ۱۹۲۸ تھی اپلین ما ی ۷ - سندا سہا باد (شہر تاتیر) ادارہ سی لرندان آرتی نقر حیس اولوندینلر اونلرین
 آرا سندا بارتیا مزین او عضو وارا بید ی اونلرین اہولترین تفتیش ایتمک دہ ندا حکومتین ایتمہ بیزیم گیمید ی
 بیزیم اہتالہ فزیلہ اوردو ایران تہ گیا ماغنتہ دہ ک اوریسیا وسہا باد شہر ارفندن حیردا دالدار نیرمان فزیلہ اوردو
 ایران "ہ رلیندہ ساختل نمیشدر آداخلرہ بوزار کون اونلرہ آزاد اولدہلر
 فزیلہ اوردو سہا باد شہرینہ گیا ماغنتہ س شتابیتلہ بارتیا بیزیم ارفندن س " ایللہ یاز بیزیم بیزیم
 بیژایلمہ بارتیا دہ او بیژایلمہ دہ بارتیا بیزیم اوردونہ کورخا دہ آزاد ایدہ ر س اوردو کس تاز بیزیم

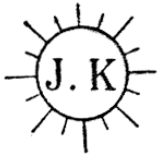
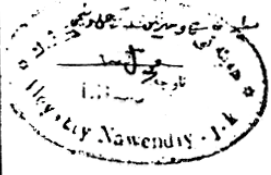
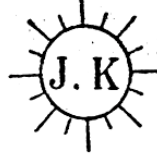
KOMELHEY J. K.		کومہ لہ ی ژ . ک .	
Idarey _____		اداری _____	اداری _____
Jimare _____		ژمارہ _____	ژمارہ _____
Berwari _____ 1944		پوروازی _____	پوروازی _____
(ریمز - Rems)		(ریمز - Rems)	
بیزیم بارتیا مزین مرکز ادارہ سی لرندان			
معظم سووہ اتغافین گنرال کونسولی - بیزیم شہریندہ			
احتراماً عرض و انور بومکتوبین شمیمہ سندا بارتیا مزین لرندان			
سووہ اتغافین خارجی ایٹلر کومیسر جناب موآوتف بولدا اشر عنوانیتہ			
بازیلیمین بیزیمکتوب تہذیم و اونین مقدمہ بیزیم سہی خواہتر ایدیریک			
" ژ - ک " بارتیا تین مرکز ادارہ سی لرندان			
			
KOMELHEY J. K.		کومہ لہ ی ژ . ک .	
Idarey _____		اداری _____	اداری _____
Jimare _____		ژمارہ _____	ژمارہ _____
Berwari _____ 19		پوروازی _____	پوروازی _____
(ریمز - Rems)		(ریمز - Rems)	
بیزیم بارتیا مزین مرکز ادارہ سی لرندان			
معظم سووہ اتغافین گنرال کونسولی - بیزیم شہریندہ			
حرمیتلہ بومکتوبین شمیمہ سندا بارتیا مزین حیندا ایستہ دینغیز معلومات			
تقدیم اولسون - " ژ - ک " بارتیا تین مرکزی ادارہ سی لرندان			

مقام اولی و بی نظیر اورده و نرس ایرانه نامه - ندره ر سوزا غا شینار عالیته مبارزه ایران تنگنا ندریس
ان فیاضی بیزم بارتیا در

فرزل اورده و ایرانه گیامه سندان سوزا بارتیا مین عالیته اولان ایران حکومتی ضیف اولان
بارتیا مین عالیته بیزم اقدام ایلیه بیامورده لیکن عتبار آغالری ایران حکومتونه سوزا لغ اولیله ایران حکومتین
المنه بیویک ندرت ویردیله - ایران حکومتی آغالرین المیتیر گورهرکن بول - ندره ویرهر کن اولانلری بیزم عالیته
نالده بول ۱۹۱۳ ندری ایلمین شتایر آیتندا بارتیا مین سوزا مینده ۳ نفر عتبار آغالری لرنده ن مهاباده
خیمرا اولوب بارتیا اعضا مین اقدامی نتیجه سندا بیمر ساعتان سوزا بیوا خیا دار - بو آغالریز عالیته اولانلری
اقداماتین لیاقین سدا ایتمکدایچون "میکروبین ندری سوزا مینده" جمله سنده ن ایستاده ایله ندره ل عتبار گنولری
بارتیا مینده جای ایتدی بیوستور اجرا اولانلردان سوزا گنولری آغالری نتیجه سندا ایتمی چیخ آغالردان بیزم
عالیته اقدام ایلیه بیمر لرونلری دا اولان مین بولکوبه شیمه اولان ویرده سوزا مینده ندری ایله ریک

بیزم بیروغراسا - گنولری بیروغراسا سوزی فیاض اولان سوزا مینده سینی عز ایتمکدایچون
"بیزم بیروغراسا بولون کوردستان بارجا لرنی بیروغراسا" کورد خانی بیو گورهرکن اولانلری آراد ایتمک
و ندیتند. لیکن ویرده ندرت ایتمکدان عبارتدر " "

بارتیا مین شیمه لری - بارتیا مین شیمه لری ایران ایله عراق کوردستان بارجا لرنی
عراقدا (جه وایر) و (سیاسی) شهرایند و ایران (اشنو) - (نند) - (بولان) - (سردت)
و (کرمانشاه) شهرایند سوزا اداره لرنی وار - بیو سوزا ای اداره ایله ندری بیروغراسا ایله
ار آیتیلر - کرمانشاه اداره سوزا مینده کورد (کوردستان) رایونینا ما مور تعیین ایتمکدایچون اولان
سوزا مینده خبر سوزا مینده بولانلری ایلمین کوردستان بارجا لرنی سوزا مینده کورد ایله آیتیلر و سوزا
عضو مینده خبر سوزا مینده کورد (اروپا) کوردلری رایونینا ما مور گورهرکن (اشنو) اداره ایله -
گنولری بیروغراسا و بیو سوزا ایله مابور گنولری

ایلمین اولان ندری کوردستان بارجا ایله مین - عراق ایله بیزم تکلیفین اداره لرنده ندری
کورد خانی مینده ایلمین بول تکلیف "میوا" (امید دینکدر) آغالری بول بارتیا وار اولان سوزا مینده
نیجه سوزا مینده سوزا مینده ایلمین اولان سوزا مینده کورد ایله مابور سوزا مینده کورد ایلمین سوزا مینده
رسمی ایله لرنی و ایلمین تکلیفین ایله ندری سوزا مینده سوزا مینده سوزا مینده سوزا مینده سوزا مینده
بیزم سوزا مینده سوزا مینده سوزا مینده سوزا مینده سوزا مینده سوزا مینده سوزا مینده سوزا مینده

"جه وایر" سوزا مینده سوزا مینده سوزا مینده سوزا مینده سوزا مینده سوزا مینده سوزا مینده سوزا مینده
بیو کورد تکلیفین ایلمین ایلمین ایلمین ایلمین ایلمین ایلمین ایلمین ایلمین ایلمین ایلمین ایلمین ایلمین ایلمین
ایلمین ایلمین ایلمین ایلمین ایلمین ایلمین ایلمین ایلمین ایلمین ایلمین ایلمین ایلمین ایلمین ایلمین ایلمین
ایلمین ایلمین ایلمین ایلمین ایلمین ایلمین ایلمین ایلمین ایلمین ایلمین ایلمین ایلمین ایلمین ایلمین ایلمین
ایلمین ایلمین ایلمین ایلمین ایلمین ایلمین ایلمین ایلمین ایلمین ایلمین ایلمین ایلمین ایلمین ایلمین ایلمین

سوزا مینده سوزا مینده سوزا مینده سوزا مینده سوزا مینده سوزا مینده سوزا مینده سوزا مینده
سوزا مینده سوزا مینده سوزا مینده سوزا مینده سوزا مینده سوزا مینده سوزا مینده سوزا مینده سوزا مینده

بیزم بیروغراسا

بارتیا مینده سوزا مینده سوزا مینده سوزا مینده سوزا مینده سوزا مینده سوزا مینده سوزا مینده سوزا مینده

باختیم کیمینه حالت اولان - ایلمین اولان - بارتیا بیروغراسا سوزا مینده سوزا مینده سوزا مینده سوزا مینده
مابور اولان - آیر - بیو سوزا مینده سوزا مینده سوزا مینده سوزا مینده سوزا مینده سوزا مینده سوزا مینده سوزا مینده
ایلمین اولان سوزا مینده سوزا مینده سوزا مینده سوزا مینده سوزا مینده سوزا مینده سوزا مینده سوزا مینده

سوزا مینده سوزا مینده سوزا مینده سوزا مینده سوزا مینده سوزا مینده سوزا مینده سوزا مینده سوزا مینده
سوزا مینده سوزا مینده سوزا مینده سوزا مینده سوزا مینده سوزا مینده سوزا مینده سوزا مینده سوزا مینده

بارتیا مینده سوزا مینده سوزا مینده سوزا مینده سوزا مینده سوزا مینده سوزا مینده سوزا مینده سوزا مینده
سوزا مینده سوزا مینده سوزا مینده سوزا مینده سوزا مینده سوزا مینده سوزا مینده سوزا مینده سوزا مینده
سوزا مینده سوزا مینده سوزا مینده سوزا مینده سوزا مینده سوزا مینده سوزا مینده سوزا مینده سوزا مینده

بارتیا مینده سوزا مینده سوزا مینده سوزا مینده سوزا مینده سوزا مینده سوزا مینده سوزا مینده سوزا مینده
سوزا مینده سوزا مینده سوزا مینده سوزا مینده سوزا مینده سوزا مینده سوزا مینده سوزا مینده سوزا مینده

بارتیا مینده سوزا مینده سوزا مینده سوزا مینده سوزا مینده سوزا مینده سوزا مینده سوزا مینده سوزا مینده
سوزا مینده سوزا مینده سوزا مینده سوزا مینده سوزا مینده سوزا مینده سوزا مینده سوزا مینده سوزا مینده

بارتیا مینده سوزا مینده سوزا مینده سوزا مینده سوزا مینده سوزا مینده سوزا مینده سوزا مینده سوزا مینده
سوزا مینده سوزا مینده سوزا مینده سوزا مینده سوزا مینده سوزا مینده سوزا مینده سوزا مینده سوزا مینده

بارتیا مینده سوزا مینده سوزا مینده سوزا مینده سوزا مینده سوزا مینده سوزا مینده سوزا مینده سوزا مینده
سوزا مینده سوزا مینده سوزا مینده سوزا مینده سوزا مینده سوزا مینده سوزا مینده سوزا مینده سوزا مینده

بارتیا مینده سوزا مینده سوزا مینده سوزا مینده سوزا مینده سوزا مینده سوزا مینده سوزا مینده سوزا مینده
سوزا مینده سوزا مینده سوزا مینده سوزا مینده سوزا مینده سوزا مینده سوزا مینده سوزا مینده سوزا مینده

بارتیا مینده سوزا مینده سوزا مینده سوزا مینده سوزا مینده سوزا مینده سوزا مینده سوزا مینده سوزا مینده
سوزا مینده سوزا مینده سوزا مینده سوزا مینده سوزا مینده سوزا مینده سوزا مینده سوزا مینده سوزا مینده

بارتیا مینده سوزا مینده سوزا مینده سوزا مینده سوزا مینده سوزا مینده سوزا مینده سوزا مینده سوزا مینده
سوزا مینده سوزا مینده سوزا مینده سوزا مینده سوزا مینده سوزا مینده سوزا مینده سوزا مینده سوزا مینده

بارتیا مینده سوزا مینده سوزا مینده سوزا مینده سوزا مینده سوزا مینده سوزا مینده سوزا مینده سوزا مینده
سوزا مینده سوزا مینده سوزا مینده سوزا مینده سوزا مینده سوزا مینده سوزا مینده سوزا مینده سوزا مینده

بارتیا مینده سوزا مینده سوزا مینده سوزا مینده سوزا مینده سوزا مینده سوزا مینده سوزا مینده سوزا مینده
سوزا مینده سوزا مینده سوزا مینده سوزا مینده سوزا مینده سوزا مینده سوزا مینده سوزا مینده سوزا مینده

مدلیم سووه تانفائین انوار کونسل بریر بریده

پارتیا مین تمام وعظیده اوغروندا جابینه ن اعشارینده بریر نیجستی تانفائین ایسته میدیز

اوشار ی آمانیدا حیزه تشدیم ایذیرام

۱ -	اسم نادر زینتیر	مهاپاد ده	موجادو
۲ -	عمار ریحانیر	"	"
۳ -	عبدالرحمن کیانی	"	گنج
۴ -	منا فکریسی	"	"
۵ -	محمد باهو	"	"
۶ -	محمد دانشاد	"	"
۷ -	مدیق حیدری	"	"
۸ -	محمد امین شرفی	"	"
۹ -	رحمن ایخانزاده	بوکان ده	"
۱۰ -	عباس رحیمی	"	"
۱۱ -	رحمن شرفکندی	"	"
۱۲ -	مأموند نادی	نمده دا	موجا
۱۳ -	مجید خسروی	"	گنج
۱۴ -	محمد نادر	انقوو دا	"
۱۵ -	تافیع	سنزوا	"
۱۶ -	محمد سعید خاندان	کرمانشاه دا	"
۱۷ -	لاهر هاشمی	"	"
۱۸ -	عثمان دانش	ایمانیه دا (عراق)	"
۱۹ -	نادر دیانسی	"	سهر
۲۰ -	محمد سعید مارعلی	مه وایردا	"
۲۱ -	آقای غازی	سردشت دا	"
۲۲ -	محمد امین شهبانزاد	مهاپاد ده	"

" ز - ک - " پارتیا مین " ایوهات مدیر

- ۴ -

برما وایم اولان سعادتاری ایتمک

۷ - بومزاده نسی آزاد کوردستان آداندریم - وایم - عراق - سوریه کتیر و عالم کوردان بندان بر موشتی حکومت ایینه سی تشکله و برور بخاریدا کی آدوریم بریم بر بونازدا بوتازه حکومتین ادار و اقتصادی بره نیسیرینی امرابه سالماغ

۸ - معام سووه تانفائی حکومتی اونستیموسا مین ۱۴ - نئی ماده نین " ب " ایستنی بیوستی حکومت حلینده حیاته کچیریمستی وایم بوپول سووه جمهوریشار اتنا نین فاردلش و عضویتنه قبول ایتمک

۹ - کوردستانین آیری مارا از دستارینی آادایتمک معام سووه حکومت گند میلان لوج ایتمک
۱۰ - بوتوز بوپول مین حیاته کچیریمسه ارینه ده ک بوپول سووه حکومتی ارنداهن بیزه ایکی ویله خود او فخر مستشار و سرت

انگلیت و بدتیت آدینا معام سووه تانفائی حکومتندان خواهیش ایدر و میدواردر شوکه نمیف ماتار ایکی کورد خلیفه بومام حکومتدن عالم شمول عدالت و نینندن محروم اولما سون -

باشاسین نمیف ماتوزین ارقدار اولان معام سووه تانفائین حکومتی

یا تاسین نمیف ماتار مین صهربان و داهم سرکرده سی عزیز مارشالستانین

یا تاسین کورد خلیفه سووه جمهوریشار اتنا نئی فاردلش حلیتمنده

" ز - ک - " پارتیا مین مرکز ی اداره سی ارقدند ن

۱۹۴۳ - نسی ایاین مای آیینین ۱۳ - نه ده - پارتیا مین خارجی بریر حکومت ایاه مریدو دکادر اوکون " مام نامه سی " آدانان داغدا ۲۵ عضو ده ن سرکب ازانده ای اجلاسندا برورامامه مین ی مدلم سووه تانفائی حکومتین اونستیموسا ایاه مقایسه اید ره ن لیم برارچیشا ردیلمیشدر بوقرار دا پارتیا مین برجه سووه حکومت ایاه علاقه دار اولما سی و بوعضودین اده ایدیاه سی ایچون مرسیر عینیین جالبشمه سنی تاکید اولونمشدر بوقرار بندن سونرا بوزیم زورنا این (نیشنمان) ایان نره سی جیشدی اونره دا و اوندان سونرا پارتیا مین بریر بوراخیا بئیندا بو قرار بر حیاته کچیریمه سیندان اوتوز پارتیا مین سون درجه ده مدلم سووه تانفائی حکومتین تالین جاب ایتمک جالبشما و عدالت براه سکی آیدینجه کهورونور

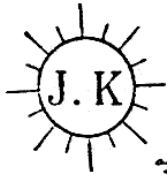

Idarey _____

ادری _____

Jimare _____

ژماره _____

Berwari _____

پروانوی _____

کابل د مطبعه

پزی کوردو کوردستانی کوره!

۴- شالی ایرانین نشتنه راجع بزیم بیان نامه حادته شیب ویرا شیبیر

۴- پارتیانین مرکز کرمته کی ۴۱ نژولی کتورینا نه ایزیر :

سلم سورت کتورین د کوردنلقی آراسندا بریک فی رابطه یارامات
ایستیر برنا سیتله تقا نا ایله کتان ادب مهابد ، برکان
، نقره داشنو شهر لرنه سورت کتورین طرفه ان کتورین
پرون وشه لردا کتان لولاسا مهابد ادا سورت کتورین آسپل
چرخ چرخ خا سیش ایریک

۵- پارتیانین مرکز کرمته کی ۴۷ نژولی کتورین ایریک

ایران اندرکی سرتیب شهرینه توانا سی آلتینا سرتیب

گنبد سورت اعلی سیر چرخ نارامیه لر - ایران

اردرکی هر نژیره کتورین کوردنلقی کتورین ایران ادا ماره سب

ایرین ایرین سورت سب اسبب ایرانان ادا ماره آراسندا بزیم

ایرین ایرین سورت سب اسبب ایرانان ادا ماره آراسندا بزیم

ایران نشتین سورت کتورین ویرا ویرا کتورین ایرانان ادا ماره سب
بیزا سیزن سبب ایریک - ترک پارتیانین مکتوبات بیره

(Remz - رمز)

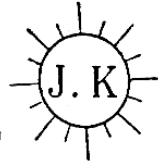

Idarey _____

ادری _____

Jimare _____

ژماره _____

Berwari 5 4 4

پروانوی ۱۴۴۴ مازنی ۱۳۴۴
۵- د تیار ۱۹۱۱

پزی کوردو کوردستانی کوره!

سلم سورت اعلی سیر کتورین گران کتورین - بیز شهرینه

سرت ایله بیورام :

۱- بران دا اولان کوردنلقی نشتین (اسیر) آدینه تشکیلون نژایه
بابطه ساغلامان ایران اعلی مکتورین برنا سیش بیز اولدرایه تر لرنه
ایرین تشکیلون بران تبانه کتورین (کوردنلقی آراسندا) ایران نژ
مزا اولان نژ پالیشاق ویرا ایریک کتورین ایله رابطه کتورین دا
اولدرای بیز ایله شورت ایگین در شورتیک سوزا سادته ایگ شیب
مزا اولدرای شهرینه بر تشکیلون برنا سیش کتورین کوردنلقی اولدرای
کتورین در شورتیک کتورین ایریک سون کتورین (لانا ایریک)
هیرا تشکیلون (کوردنلقی) شهرینه برنا سیش کتورین کوردنلقی و اولدرای
ایگ سیره طرفه اولان بیزه بیان ایریک اولدرای ایریک کتورین
کتورین اولدرای کتورین بران شهرینه ایریک شیب لرنه رجوع ایگین
ایستیر

۲- حادته دا ایر کتورین تشکیلون رادره تازه ایگ کتورین

بیز شورتال پینار دیوار اعلی نژو سندا بزیم شورتالی (شیتان)

سلا سیر بر تشکیلون بیز ایله بابطه ساغلامان استیر

آسپان بیزه بران شیب لرنه ناملیق اولوب نژون نژایه و لار لر

(Remz - رمز)

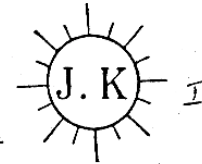

بزی کورده کوردستان کوره!

سورده تاشان مژده تداو لستولی - بزی شریزه

مرسته حرن ایلام نېټه کله برزانه تاج ایران ترخونی دروان نطقه خه
گیتیک ایستوروی (مه رشیستان) دابراشیران ملاکت ایلام
سوزا ایران شمالي دسرت په شنه انش ک بریا خیلو دروا با
تیلپ ایران ستر نطقه سته اتق ایله راباره ایران ترخونی
خیرکته نیالی وار ایله (کافی سندان محرونی) هوه سله خان دغه
شمیک ایویب شتر وورشلا لاروان سوزا مژده تاج همیشه
شتابرن « سده خیل ایران عکری (سندج) شریزه ن شتر
گیوب تله کوی - کلانی - شرا المانده ک نیلن الیکلیر دا
اذلار ا سادوت ایلیلار ایر احمدان را کرک ایستپلار گستانه
سوز وروب سله گیتیک شتر - ایران ترخونی شتر فرایه برابر
میرانه حرکت ایلیلار م دمه تانک لاری وار در
جات نورد نریان (جات) تیلپ سین و شتر شیخ محمود
ارنلی شیخ لطیف د نېټه آی برزان تاج سورده تاشان کیتیک
۱۵۰۰ آتن ایله - منگور - کرک ایلیلان مژده تاج

(Remz - رمز)

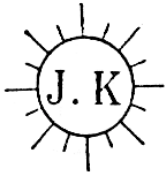

بزی کورده کوردستان کوره!

مه رشیستان بر لته تیلپ شتر مېونج شتر وورشلا تیلپ سته
مه رشیستان تاروا ش اد تیکل یارا لاندان سوزا مژده تاج
براسرت بانه تیلپ
ملم اولان تیلپ ستر وورشلا تیلپ شتر ایران ترخونی
(بانه) تیلپ سین دا اشغال ایکن ایچوندر بر ناسبت ایله -
مه رشیستان بزه مازیر :
« د پروکات نیکه - لیم آتاکیشین ونا ادنا سوز ویره شتر لیر
سرتج ایران شکر ایله وادون آراسندا دسوا ادسون سورده
مکده می مه رشیستانه یاردم ایله یا خوز ایران ترخونین ایره لاله
ملاکت اولنور بر سوز تر تیلپ لانه ورسیه لیرنه واداردر »
اندره سه رشیستانین سیزوان استهنا سه لورد لیران ترخونین
اون ایله وورشلا سندان مانع اولانکیز تا اوزان لورد لیرنه
آتمیلدن اوزان مساوتشه بنشیرلار برودا قریبا سوز ایران
ترخونی مه رشیستان علیه تانک اشلیتکولار .
جات دا اشلیتکولار لیر لورد شایرینه تیلپ ویر لاله مسلم
اولان تیلپ سرت لیر ایله دسوا ایکن ایچوندر .

(Remz - رمز)

عده شصت و نه نفر از نمایندگان تهران نامبره در این مجمع تکرار کرده اند

جناب رئیس انجمن، ایران نظامی، پادشاهان و اعیان پیشتره
 عالیله باشوین (دکتوری بیرون) پادشاهان و کسب آموختن
 پادشاهان و کسب بیرون آموختن
 بیله بیخیز این او کز زبان آن (بانه) ائمه انجمن (۱۱۱۱)
 کوریت از آن زمان در حاله اولاد و اولاد و اولاد این
 حقوق معین اولاد این بیخیز با پیشاد و اولاد این با نه این
 آسوده اولاد این با پیشاد معین اولاد این اولاد این
 حکومت اولاد این با پیشاد معین اولاد این اولاد این
 دوره این اولاد این با پیشاد معین اولاد این اولاد این
 اینانیم بنا نسبت اولاد این اولاد این با نه این
 مخالفت بر با خلافت :

۱- با نه این حکومت اولاد این با پیشاد معین اولاد این
 ۲- با نه این حکومت اولاد این با پیشاد معین اولاد این
 و اولاد این قیام ۱۳۰۷ هجری قمری که قبلاً تا با نه این
 دستگیر (با نه این حکومت اولاد این با پیشاد معین اولاد این
 بر اولاد این با نه این حکومت اولاد این با پیشاد معین اولاد این

بر سوزن ثابت ایستادند با نه این بیرون درود این
 تکرار این بیرون بیخیز این و بیخیز این بیخیز این
 اولاد این - اگر حکومت با نه این بیخیز این بیخیز این
 حساب این بیخیز این بیخیز این بیخیز این بیخیز این
 تکرار این تکرار این تکرار این تکرار این تکرار این
 با نه این بیخیز این بیخیز این بیخیز این بیخیز این
 نظر اولاد این با نه این حکومت اولاد این اولاد این

۱۹۹۹

تلفظ اولاد این - بیخیز این

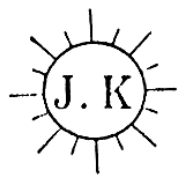

(ردی - Remiz)

بوی کوردو کوردستانی کوره!
 عراق کورد لرندان پشردن ایدین رلیک دباکیر - علم آزان -
 انگلیس لران ایدیت دینینه کوره (ایر احمد) با نه شهر
 بیخیز پارسیان کنی سلطنته دین اید ایدسون
 (سرتیب بیخیزنده اید) سوزن بر آوا ایران
 ایدانه نانی اید اید بیخیزنده اید اید - نانی اید اید
 ایران بیخیزنده بیخیزنده بیخیزنده بیخیزنده بیخیزنده
 را بیخیز لران اید اید بیخیز اید بیخیز
 و سرتیب بیخیزنده اید برقرن کورد لران اید اید اید
 ایران حکومت اید اید اید اید اید اید اید اید
 در نامه استنادن در سرتیب کوردستانی (مبادیه
 کتب بیخیزنده بیخیزنده بیخیزنده بیخیزنده بیخیزنده
 کتب بیخیزنده بیخیزنده بیخیزنده بیخیزنده بیخیزنده
 اید اید خرد اید اید اید اید اید اید اید اید
 اید که پارسیان بیخیزنده بیخیزنده بیخیزنده بیخیزنده

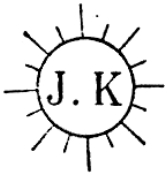

پزی کوردو کوردستانی کوره!

سودوت اتا شین مورا نزال لستولی - پیز شینه

سيزوان آله نيم ابازه مرجبا ايله نيزم يولداش انگليس كرنسولكي
 (مرشايه - مهاباد) سافرته ان راجبت ايلد نفيان سوزا گوزنيس
 عهد رشيد خان - ميرزا اور روس آراسه اور رشايه ايجون نشسته
 انگليس كرنسولكي ديشه كه سيز (ايران سوردلري) مرانداكي
 كوردلرين داعقيه لرني دكشيب سودوت هكرته لرف پكيسيز
 ايند ميرا (بانه) نيم تاثيرم دا دگل سودوت كسنولنه ست
 راجبت ايله سيز

توانان راجبت ايله ن يولداش نيزم بيره ديزه

ايران يا لرمان وكن لوشه ان بير نصيت سپوليشه كه مهاباد
 منطقه سنن شارب شيبه لر ايله برابر سنن رارنده ان
 رشايه ايرانداش كوردلر منطقه شه كسي

(دوره - Remz)

پز شينه

مه رشيدان لوشه ان موانه خاربه اور لستول كرنسولكي نيزه

خاخصا هر اوردن مال نشاي ، نياب رئيس اوردن ، ايران
 پارلمان ، و دانش انجمن بيستون ، مدعي بيستون ، اكنه
 سپه بيادالين ، پارلمان وكيل آنا آنت ،
 وكيل آنا مستراني ، پوزان وكيل آنا آنت ، ونداسر
 فرانسيس ، سردان كورنيستيس ،
 ۱۹۴۰ زوردن كواند كوره و لوز خاير ايله نيم ۴-۵ نيزه
 نكرانين تشييده كه لوز نامده كي ميران قيه سله ان كورن
 و كان سنان ، ن كورنيت ، منطقه هيات نيزه ان اولا نده
 حومه (ايران) دان بنه رويب اورا ن ايشيت ، اتلانده
 چينج پارليامينت ، سيزه ان ايزه بانداق لوز آدا اير
 (مدونان دان امضا ، ايليم

۱۱ شاپور اكه سيزه ان نكران شه پيشه دورديكي
 نكران ترانداش لوشه ان نيم آدا ايرم و ناسيم كورن
 و ميري موانه نيم آكشي آكشه اكنساي ، چوشه نشايه
 شه تشييب - دورديكي نكران كورناني كورنك سه
 ايشه ميرا ايكه كورن ميره اندا ناسر لرين ميران دان كورن سايه
 حديق مليشه ان آباراق خه مقي وار اير

15

مستخان اوردن - مه رشيدان

ميران دا دورديكي نكران ترانداش نكوست ، رفاهه سيزه
 اولانده مياشه نكوست نكران ورت ايله باخلايه
 پر ترانداش ايله نيزه پر منطقه ان نمان نكرانين ميره ان
 ناموس ، ناسيم ايليت پر ميرا نيزه ايرن سنده
 منطقه لر نكران ايلوي
 نيم دورديكي نكران ترانداش ايله نيم كورنك مياشه
 ايلانده مياشه ان نكران كورن ايله نيم ايله نيم اكون
 كورن ايله نيم ميران نمان نكران ايله نيم
 هاشق تانن ايلانده سيزه ميران و ميرا رشتي
 ميران ايله نيم ميران نمانده ان اولانده
 اكر نكوست پر ميران ترانداش ايله نيم ايله نيم اكون
 مانشه ايليتون پران ايشيت ، ايشيتون سنده ان اولان
 منطقه لر نكران نكران ايله نيم ايله نيم اكون

KOMELHEY J. K.

Idarey Wassandiy

Jimare _____

Berwari 21. Santyphel 1944

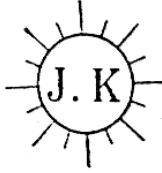

کومه له ی ژ. ک.

اداری نامونه دی ی

ژماره _____

برواری ۵ مه شهبرگه ۱۳۲۴

بزی کوډو کوردستانی کوره!

سودت آغا تین مسم گزال کنسولی - بزی شهزید

احترام ایله بیلیریم یام: پارتیا تین پو غزای ترجمی و ایندیه دك برایش
غزیه تین لوسو لری تیا نجه تقدیم ایلیشم پارتیا تین مرکز ای کوه شهزاده
گیلیش تازه خبر لری سز ایگه ایسته م -

۱- بزم تکلیف تین شعبه کرا شاه (ایان) سلیمانیه (برات) شهزید
تازه بکدا آپلیشور -

۲- سلیمانیه داک پارتیا تین شعبه سندان کلین آتوبه کوره خرات لورد گشتاری نیم
غزیه تری (آزاد یازماننه و سودت آغا تین لرد نزار لغنه اولدغین
ایچون) چوخ مرا تونیر لار و لمر بریننده سنی ۵۰ - ۵۰ نفر اولدغین
بیر دنیا دان (۱۳۰۰) چوخ ساتلیر

۳- سلیمانیه شعبه مزیزان غزیه تری داغا سودت آغا تین لرد نزار لغنه
یازمانی و سودت تکوتین مقصد چوئل ملوات ویر مان خول شین ایبرور

۴- بنیاد را انگلیس سفارتخانه سنی «ده گلی گیتی» تازه - تازه دنیا -
تین سسی «آدینه» ۴۸ نهمه یا خرد ۹۶ شهزاده کردیمه بوشور نال

(Remz - رمز)

KOMELHEY J. K.

Idarey Wassandiy

Jimare _____

Berwari 2 / 4 1944

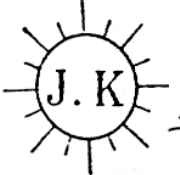

کومه له ی ژ. ک.

اداری نامونه سترگه کلد

ژماره _____

برواری ۱۱ مه شهبرگه ۱۳۲۴

بزی کوډو کوردستانی کوره!

سیاحت ایلیوب کورد عشایر باشیچی لرا ایله دانیشینلار
(لطفه لنگه مقصود لری مجبول در)

مهاباد دان آلدیمیم خبره گوره دا بر نیمه گون عیضنده مهاباد
عشایر باشیچیری در قردن آغا سستی - عبدالله آغا سنگور
- باز آغا گورک - تانسی لدا (رنسانیه) دارر دان تهران

کیده جنگور : ژ. ک. پارتیا تین مطبوعات بیره سیدالرضی دینی

محمد علی

(Remz - رمز)

علم سرور آنا تان توختین تم کمال کونستول - بیز ژرنه

پرتیان تازه این ناسیبه سلام را امتراشی سران ایبه ندان سوزا : گیش کتر بیدریده حوان دا
 کرد گنبدی لشدان بر کتیت تشکیلاتین قده له سنی شهر یوه ره ک اولاندین ژرنه
 بخت ایشیم - سیانیه شهرین بیزم پرتیا لیرل اداره سندن سون گنبدیه میر
 آدام تمیب شرنه لری گیشینه ارغوبین ترجمه سنی سینه قتم ایدام
 هاق کردنشین کتیت تشکیلات لشدان بیزم پرتیا ژرنه نمانده گله مگه
 ارگینده ان سرزا تشکیلاتی هتده مفسلی گیش سرتا سینه قتم اولند
 .. ژ. ک . پرتیا س لشدان مطبوعات میری - چین دیمی
 - بیز ژرنه

KOMELHEY J. K.

Idarey *پرتیا*

Jimare _____

Berwari ۱۹۴۳

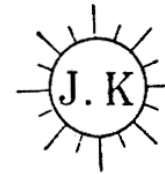

کومه له ی ژ. ک.

اداری پرتیا

نمارة _____

یادوی ۵ مرداد ۱۳۲۲

بزی کوردو کوردستان کورد!

براخیر ایران کرد آخارینه ایران پت الله تیشیر اولان ادجوستی
 آذور بیزم نژیه دشتان - وطن ی خلق اولدو مانج ایچون -
 انگلیس لار حراقتا کورد لری دشتان نژیه نین برانمانین دیشیلار
 ۵ - بر آخیرلار دا ماباره گیش خاق کورد گنبدینان حراقته مراهیت
 انگلیدان سوزا برکتو به ایچ سوز لری بیزه یازیر
 شه ک پرتیان مطبوعات میری سوز لری
 - بیز ژرنه

(Remz - رمز)

J.K.

Iduray.....

Zimaru.....

Gerwarl.....19

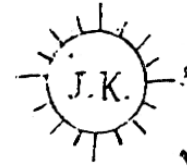

کومه له یزوک -
اداره ی - لهه
زمانه -
به روزاری -

بزی کورد و کورد ستانی کوره !

برجنای زعم آزاد ی ملامه طقی باززان -

به ناوی ده کله کی کومه له ی، که کھی آ - خ او له باشی زانین
دنکو باس شوریش، آزاد ی مقدسی ایوه ام منابره آکیده وه حمومان وابه
به تفصیل ده مولا مان به نه وه -

1 - له بهش ده موشتنه، تهریکی زعم و لشکری آزاد ی کورد ستان ده کین -
که زال یوه به سه رد وزمن دا -

2 - بوا هوه که ایبه امانته جوانه ی که برامبری ایوه مان ده به وشموری
برایه تی کورد ایبه تی یکه تی بارمه تیکی عطلی و فسلای بی ولجه ام معلوماته ی
خواره وره بزانی - چونکه خرمان نقدیری موققی آه ده کین برامبر
به مسئولیت سیاستی دول -

3 - بولاشی نه وه ره ی ایوه جیسه آبا ادعای آزاد ی کورد ستان عراق ده کین
ویاخود آزاد ی ده موکورد ستان لکیتی وه دمننا کورد ستان تورکیا -

4 - موققی ایوه برامبر سیاستی اجنبی له عراق واجبه واکره اتوله طره فام
سهلده تههید ویاخود اتناع کران نه وه ره راهه وستینن ویاخود
دوام ده کین -

5 - رای ایبه آهه که نه وه ره ی مقدس ایوه نانیکی عمویی ویرکیده یخی ادعای
ازاد کورد نی ده موکورد ستان یکن وه بوا مه ده بی ده موکورد ی کیتی بیسه
مشوره رت تماونتان له که ل یکه زهر قهاده ی ایوه لشکر یکی کورد ی، له ده مو
کورد ی کیتی تنظیم بکریه بوا وشرده بی آبا ده لن بوخدر یون له عقد ی
مانعیک له حالی حاضره ایوه وهه ثلن تی استشاره ایوه وهه ثلن تی
استشاره ی ایبه تنظیم بکریه وچکاو زمان تمین بکریه برام مانعوه جی له

(په ز - 1919)

عزخ عراق جی له عرض کورد ستانی ایران له م مانعوه وا ده مومطالی کورد
به شکلی بیجانگی طی تمین ده کریه وه له طره فده مومان امنه
ده کریه - وله م مانعوه دا نصابی عسکری، کورد تمین ده کریه واجباتن
ده مولا به که له نه وه ره ی طی تمین ده کریه -

6 - بی ویسته موققی حریمی خوتان له که ل موققی حریمی دوزمن مومان مدملا

وهه وقت تمین بفرمین له که ل موققی عشائری کورد ی، عراق برامبره ایوه -

7 - بوآزاد بزی کورد نبعما ده بی سیاستی به که له دولی محظمه له که لغمان

بی زه رای ایبه ام دوله نه ده ولتی نسیره وهه رای، ایوه بیه خصیسه

جیه چونکو نابی علی الحیاد بین له که ل ده موده ولسان -

8 - له ده موهی، موهیم تری ویسته به دوره تیکی مستحل اشتها دی خوتان

بیان یکن به خصوصی رای، انگلیس برامبره نه وه ره ی ایوه وکوتروکیان له که ل

ایوه جیه چونکی ایبه ازانین به تملیق نابی انگلیس له م نه وه ره به دایه ده خل

9 -

1 - ایوه زعیملی آزاد برستن هین نه بی مکافحی مظم آه کن بوشره تی خوتان -

وه کورد ی ایران به ریجی برایه تی کورد ایبه تی زوراشتیاقی ده به موموق یونسی

ایوه بهرجی نوحیک بیسه -

وآما ده به بویارمه اپی ایوه به کهره ی مسامحه ی ضروفی سیاستی مملکتان

وه که ام سوالانه اکین مقصود مان آهه که تا مین بارمه تیکی زیر که وره بوا هوه بکین -

وحرکتی مهاره کی ایوه بکه بنه حرکتی طی عمویی تاکرله تاریخ دا، ام فخره بوا هوه

تسجیل بگره له لایه ن - ده ثلن تی شواری شلری آ - خ -

تسره
بویارمه

به لگه نامه پووسییه کان

له راپورتي مالمسوف، م. بالويزي سوويت له تيران ۱۳ ار ۱۹۴۴

بهرې راپورتي هاورې هسوف که له لامل قاسمې شيطان زاده سرباره به پارتې ژکاف هېچوه
وانه رښه وي که شم پارتې تاهاتې سويان سوويت پوتيران له واکې بوه. / دياره مېست
پارتې تازادې پارتې گوردستانه. همدولې / چاک لاک ترين نه زمانې برتېين له سوويت شيطان زاده
نه سېچ ووه هامي بلويان. پارتې ناويزو پارتې تاسويان سېچ ووتاري نېستان
ووتاري شم پارتې سېچ که نه پېښې له توري نه رښه چمت

توري شم به رابره مې پارتې سېچ ده به نه وېست که به وديک لکولنه وې نيز توري له سر
لکېن وده روه هار پېرکمان و نه زمانې چاک لاکې نېاس و له شېس ککاري رسه رايه تې
و تال و توري گوردستان ده ست تې و نه روه و له راپورتي ده لاهو و دا زياره له سر شم پارتې

شاکا داران کې نه ده: (۲)

و توري سر کورنې سوويت له توري هسوف گ. م. له راپورتي
۲۶ مې پارتې ۱۹۴۴ له لامل نه زمانې کومې سېچ و ککاف

نه سېچ نه زمانې کومې ژکاف راي نه ښه که کومې کارې زورې له ناو کورده کمان کړوه و بېر گورنې
به بانه کي تايېت به زمانې کوردي سرباره به نېمتيازې نه وې تيران به سوويت ره هندې
له هلو سېچي ده ولې تې ساعېرته. و له لايون ۹ ميلېون له لې کورده وه دا داي راي نېمتيازې
نه وې باکورې تيران به سوويتې کړوه. شم به بانه له ناوې کاني گوردستانې ناوه ندي پلاو
کړوه ته وه. له هاتې کارې کورنې هتېر و ساعېرېان کي شوه و له خيالي سره کي
ه لايون واسېوه کما رکا توکه واکي شراهه که هتېر به تېلفون به ساعېرې سره و ه راي
تيران ده ستور نه دات که نېمتيازې نه وې تيران به به کي تې سوويت نه و ريت.

پارتې ژکاف تېلگرامې به نېتمزې ۲۳ نه ښه له پلاو ماکول و ناسره کاني کوردي نارده بو
هه جليې تيران وروځ ادکاني تاران و دواوه ده کلات که نېمتيازې نه وې تيران به رېتې به کي
سوويت. له زور کورنوا وچې کوردي شمې بو شم مېست و نېمتيليان پک هياوه

هه روه هار له رېکېرې ۰۵۱ نياري شم مانده نېمتيلکي من هه زار نه وې لکېت به هاباد له لايون
ژکاف نه وه پکې هتېر. لا وکې گورد نه زمانې ژکاف به ناوې موه هه وړې له پېر تيران
نېمتيلک کړ ووتې: برايې خورې ووتې و ناغايي به رې

به پنه به راي گوردستان لوم نېمتيلک سوويتان شم کم. که شمې ده نېتم خرم به هه روه زانم
له لې گوردکې به زورې له پېشه و نه به نېم پېچان کېن به لوم بېر و من نه نيا له سر به لکې
له وکې نه ده دويم. شم و به رابره به له لې گوردکې به نېم نه و نه روه ستوه. که ده وې بوکوه و وې
کې هوه. که وېس کي به نه و نه، هه روه که ده زانم لوم دوايان نه ده ولې تې به کي سوويت
دا وې ده رهنيايې نه وې باکوري شم لايون لوم ده ولې تې تيران کړوه به لوم ده ولې تې ساعېر شم

پېش نياري به نه کړوه ته وه و چاره سر گورنې شم چي سيارې هې شوه نه وې بودوای شم
ده ولې تې ساعېرې شم به نه و نه هه لکې سکلېن راي هه لکېرته له پنه نه ده ولې تې به کي
سوويت له ماهه مې ۲۶ سال چاک لکي زورې به رابره به له لې تيران کړوه. وه که ده زانم

سې ميلېون کوردي شم لوم هېر و بېر که تھش به راي رېون. له ماهه مې شم س سې
د واکې ده ولې تې به کي تې سوويت هېښه چاک کي به رابره به له لې کوردي کړوه که هېچ کوردي
پا تروېت ناو تانېت نه رايوشې چاک. کي له نېوه نه ده مې به شمې هېښه که گورده کاني
له ماهه مې ده لکې تاري شم نه زانم له تې شم هېر و س نه وې بېر و؟ هېچ هافک
به کور نه ورا و ريزي هېچ کوردي ناو داريان نه ده تېر و تاناريان نه و لايون. دواي هاتې

سوېس سوويت پوتيران کوتايې به کورې وه رې دهه ژرې شم لې کورده هاک.
له ماهه مې رسلا تاري شم ساعېر نه هېر زور به رابره به کوردي کړوه. شمې بلنه و تونه کاني لورې
به رسوات براکامان به هېچانو و مال مانده و ناچي رکران هه لوه داي ته هکېلېن بون.
نه ده سره تاي هه لوستي ساعېر به رابره به له لې کوردي و نېم ناي شم نه له پېر کېن. شمې تان
ساعېر به نه داي نېمتيزي شم تيران به سوويت ده وړې شم لايون تاري شم لوه کلا
دروست چاکت که شم مې هېر شم ده کري بلېن ده بېته هور شم تاري شم لوه و وې شم لورې
شم لې تيران به تاي شم لې ميلېون کوردي شم لايون به دواوه ده بېت

ده دلمتی نیران ده ترسیت که بیخیزای سنوت به ده دلمتی سوئیت بی است له برنده ده زانیت
 که دعای شه رودستی و نیوان گدی نیران و سوئیت زیاتر به هیز نه سیت . خاصتی کوئی
 نیران که سلی بی ده درستی و نه وکاتر داوی عاقبت نیران ده کن . وه ک نا شکر ای دوا
 هانتی سوئی سور بو نیران و دوا ای کتی بیان نیران نیران و سوئیت و شیطلس ده ولای
 نیران نایه ویت که دامت نیران نیران له نمل سوئی سوئیت نیران هیز
 که ای کورد به تاسی له نا و گدی نیران می ترده سلا تری سا عید قه بیول ناگات و نایه وی
 که سر دکی ده ولتی نیران سیت و به یوه نلی نیران و به کیری سوئیت ح کتک بیویت .
 که ای کورد باشی ده زانیت که نه تر بیخیزای سنوت به بریت بی کیری سوئیت کوردی هیز ترده توانی
 له وی کار کایک و زانیا وی و یو فسسی بو خویان وه ده ست بیون و له ناری کولتور یوه به ره و
 بیس بیون . کورده کان باشی ده زان که بی کیری سوئیت دوستی هیز ترده نیران کولتور
 و بو نه سیتی به عاقبت خویان یارده نیران نه دات . له برنده کس به نیران خویان ده نیران
 که به هیز مو توانا و رنگایه کوه له م باره وه یارده وی و ده ولت به یون تاکو ده دردی بی کیری
 سوئیت له نیران زیاتر به هیز بکریست له برنده وه به هیز یوی بی کیری سوئیت به برنده
 نیران کس بی

سن بو نه نیران بی کیری سوئیت
 بی کیری سوئیت
 نه مان بو سا عید و سا عید کان

دوا ای قه کورده کان بریار نایه له لایان به رله ارانده بیسه نیران به باره به هانتی و هیز
 بو کوردستان بو کوردستان نه بیسی راهه نایه که قه هیز بیوه نه بان و ده عاقبات و میان نیران
 وله ۱۲ می نایه ره هانتی ده هار . قه هیز له سه قه جاوی به نه نیران نیران قوی که سالی کورده
 قوی کسالی بیسه له ده هار خیزدی کورده و کولای به قه هیز و توره که سوئیت بو ده هار و تری
 تی دایه له برنده وه روسه کان کورده کانیا قی کورده کان که نا خوشی بو دروست کیران
 ساکتی قه هیز هانتی ده هار سه نیران کار و بار و جلا نیران روسه کان که کوردستان نه دایه هیز
 له ده هار و جوی بکلی بی هیز مو سه روک هیز نه کان کورده کورده و بی و قوی که ده دلمتی نیران

ده سه لانی بی دلمه که له نیران و قورده بیگات و بو سوئیت کانیا (دخواتره بیگاتان) بزانت و
 هیز ره ها داوا کار بیگاتی ده دلمتی نیران بی ساکتی بیست بو نیران که ای کوردیسه له نیران
 نیران نیران بو سه رب خیزی و بی زانستی نیران بیگات ده هیز به نیران
 یان نه هیز رای له نیران که له وانه دوا ای نه رانده وی نه بو نیران جو نهم ده به سته کومیسیتی
 له لایان ده دلمتی نیران وه بیسه کورده کان . له وه قه عا سه کورده کورده کان رایان که نه نیران که نه وانه
 خیزدی تان کورده و نا مادری خیزدی کورده کان بیسه نیران ده نیران .
 سه کورده کان کورده داوا یان له قه هیز کورده که ده دلمتی نیران نیران نیران نیران نیران
 نیران نیران کورده کان کورده و له نیران نه وانه که هیز له کورده کان که نیران نیران
 بی بیگات . قه هیز به نیران بی دوا ای که نیران سیاره له تاران عیاده به بیگات . کورده بی بیگات
 نایه سیت به قه هیز نه دات که تیرا داوی عاقبت نه نیران کورده کان بیسه و هیز عیاده
 کورده :

ده دوا بیست سال دکتیا تری واته باش نا و سوئیت ۱۹ ده دلمتی نیران به دنیای له نیران که له
 نیران کوتای بی دکتیا تریست هاتوه و دیکور کانتیست له نیران می نیران . نیران را نه نیران به نیران
 که نیران که نیران نیران نیران نیران نیران نیران نیران نیران نیران نیران نیران
 به نیران له سه و صی و سانه و پیلات نیران هاتوه و کورده کان ده تان بیست له و نا زانیه که
 وه نیران .
 وه ک له نیران نام کان تاران که رته که ویت نیران هیز مو به لیان به درود ره هانتی و نه نیران کورده کان
 به کورده کان نیران نیران نیران نیران نیران نیران نیران نیران نیران نیران نیران
 که ک و نیران له سه نیران که تان بو کورده کان داواتان لی ده که نیران نیران نیران کورده کان
 نیران نیران نیران نیران نیران نیران نیران نیران نیران نیران نیران

- ۱- زمان کورده له کورده کان بیست به زمانی روسی
- ۲- قه کورده له قوتای نیران و هیز ره ها نیران له دام و ده زانیا که ده ولتی له کورده کان
 به زمانی کورده بیست
- ۳- به کای که هیز مو سا عید له سه و ورده به رانده ی رانده ی تاران به کورده کان و بیسه وه .

۴- که در دوپسیدار دادا کار می / می کنم ده بی در جلیسین نیران بریزان لیسر به است نیم ملو اگا رانده
 نه قیاسی است به کانی می نه . دولی ساری خیمانی دور هم ده بی کیشی کوری مجربیت به ده ست
 و شیخ هدایتان که له کو نظر کسکی ناشی دان کیشی کوری چاره سر کیم است .
 له دل نه همی دوو که ساری نیران به نادی تو لایم و کلاهی ها شودن به سها با که له مالی قاری بود
 جیا جیا چادیکم دین و تو قیاس له دل کورده کان هد بود . نه همی هر رده ها به کورده کان و تو نه که ده ولدی
 نیران وه ک دانسته ای تری نیران سر ساری کورده کان ده کات . و کورده کان ده بی هم بودا و اگا ریه کات
 ده ولدی نیران می به بی کیم . نه همی له دل نه ساری نا و براد عوده نه نوندی قوم قدلا و سر دای سالی
 که رسم نما عای کرده . له دیش نه همی و تو قیاس له دل سر کورده کان کورده هد بود . نه همی سالی سها
 / قانون اساسی / به کیشی سوسیالی به لای کورده ده ده بنیست که له لایم داری زیکا نه ده بلا و
 کراوه نه ده . نه همی ده لیت که له ماده ی به کیم سالی سها نه بی کیشی سوسیالی نوسرا
 وه کات له بی کیشی سوسیالی له ده ستی که یکا و جریاره و روی له دانیستوان کرده و تو ساری :
 نه واسع کیم نه م ده ولدی به رزده نه ای کی ده داری ست . قوه له م ده ولدی جهه توانی کیم
 نه بیجه هر رده ها ای که شکی سر سوشی نه همی به بی سالی خوی و ده کات له به رده
 به بی سالی سوسیالی سر رده عوز و جهه سنیه کان تا توانی هیچ کیم . نه له توانی کرا و

شکیاف له نا و ده بی ست .
 له کورتای را نه بیجی و تر که بوبله کرده و پیره ی را نه به شکی کار می کیم تا بیلله و لو قارا
 ویدوستی به تیو کرا نی که سستی هدیه و داوا می له کیم کرد که ثایا کیمیا توانی هاری کاری کیم
 و تیو کرا نی که و تو ساری کیمیا نونیه ساری تو هاری وه بی نفر و سنی نشی و تم که - رانده نه
 کیم توانی می به بی کیم دادا کار به کان می (۳)
 سر کوشالی به کیشی سوسیالی له سه و ساری هر سه نونف .

سوشیستک

سکشالی همه جیدی که با نه واری هایت بر سر بی خوی کورستان ده کات کوشالی سکشالی
 که بی بیاضوه کیم زانیار می نه و تو کان له سر کیم ریکزاده که ده بود نه کیمیا که با س هر کیم
 بی کیم .
 ریکزاده نه کانی کیم یار نه له زود می سنا و سنا و قوکانی کورستان هم به هر رده ها له تاران
 و نه بریزش ریکزادی هم . سشمان نوز کانی کورده که کیم نهی له تریزده رنه حیث و تا
 کیم شش تر ماهی ده رجوه . له سشمان دا و تانی سشمان بیرونی ده نوسر بی
 که داوا می یک شکی کوردان بی کازدن و سر به جزای و بی که و س ده کات . هر رده ها له
 سشمان را هله سه بیرونی کورده و کورده نوسر بی و سنی لیسین و سشمان وقاره مان کانی
 کورده سوشیست که له ساری سها بی دور هم دشمنی را کیم کرا می کانی به سشمان کورده حمله لای کانی
 سشمان حریف نه نون . نه ناکانی رسیده ساری کوشالی شکیاف
 شکیاف ریکزادی لایم یک هیا وه . نه ناکانی رسیده ساری کوشالی شکیاف
 بی کیشی له قاری فرصه در نه محمودیان کیمیا هیجان امیرا صداری کانی
 و سولتا نیان و هنت . کوشالی دشمنی را و روت کردند و همدل که دا با کیمیا
 بیانه تیو سها کورده . نه م ریکزاده به هم بود تو انا عوده ده ساری سشمانی ده کاز
 کیم بیجی ساره ست به کیم . ده کیم بلدی که نوری سسر کرده کانی کور که با س دور
 به خوی کورستان ده کات " ده لیس که سز بیجی کورده سها به یارده می کیم سوشیست به رده
 دیت و بولم کار می نه وانه نمانده ها هم بود سشمان ها کانی له دل به کیشی سوشیست و ده لیس
 له سساری کوشالی نه سشمانی سشمانی سشمانی سشمانی سشمانی سشمانی سشمانی سشمانی سشمانی
 و تانه می ده می به سشمانی سشمانی سشمانی سشمانی سشمانی سشمانی سشمانی سشمانی
 له دل کیمیا شکی دا کیم . نه وانه ده بی وی قوی له کیم سشمانی سشمانی سشمانی سشمانی
 به لام هیچ کاتیک سر کرده کوشالی کورده له دل کیم با س و تاسر ها کانی کورده
 له دل کیم سشمانی . سر کرده کانی کورده له کیم سر کرده کانی (رسیده کان)
 قوای کیمیا (لغات سوشیست) زیاتر کیم با س می کان له دل سشمانی کانی

مراپورتی شہر ریوٹس بہریسی کو دلہا پہ پوہ نڈیکان کولتوری سوٹھیست
 لہ تہل تازہ رہا پھانی ٹیوان

لہ تہل تازہ رہا پھانی ٹیوان ۱۸۴۵ عہ ورہ جانن زہ بیجی وقاسیم شلیخانی زارہ ہا تہ لہام ودوان
 لی کورم کہ ٹیوانہ یان ہررتی ریگڑاوی پہ پوہ نڈیکان کولتوری لہ تہل سوٹھیست لہ کورستان دروست
 کپورن وسر بہ خوش بیت . کاتک ٹیم پرسیام بوہ نامی عہ ورہ جانن زہ بیجی یوان کردہ
 وپہم وت کہ تہ ناتوانین پشٹیہا تہ وتوقہ یول کہ میں تہ بیجی وتی :
 تہ تہ رتہ لہ قہی تہم ریگڑاوی بیگ پیشین وناوی لی نہیں ریگڑاوی پہ پوہ نڈیکان کولتوری
 لہ تہل سوٹھیست . لہ وہ لای پرسیام من کہ بوچی تہ وانہ نایان تہ دن ناوی لی نہیں
 لہ کولہا پہ پوہ نڈیکان کولتوری ٹیوان لہ تہل سوٹھیست زہ بیجی وتی : « تہ ریگڑاوی تہ یان
 خوش عادت ورتیمان لی باگرن وپہ جاوکی خراب وسو کہ وہ سہریان دہ لہل لہ تہ تہ
 کہ تہ عہرنا کہ میں ناوی لی نہیں پہ بیجی پہ پوہ نڈیکان کولتوری سوٹھیست وٹیوانی پوہ بیت
 پہ لکو ناوی ہا تہ لہ بیجی یا لہ تہ کولہا پہ پوہ نڈیکان کولتوری سوٹھیست . بیت ۱۱
 من ہارگی ترہولم دا پوہ بیجی رعون بلکہ دہ کہ بوچی تہ بیجی تہ کپورن ناوی پہ پوہ نڈیکان
 کولتوری ٹیوان لہ تہل سوٹھیست پوہ بیت لہ بہ رتہ وہ پہ کہ ٹیوان دہ ولہ تہلی دوستہ و
 تہ نہ نایبت شیکار کہ بت بہ پوہ وانہ تہ تہ پوہ تہ کولتوری تہ کہ دروست دہ کپورن ہررتی
 بروات ~~دہ~~ دہ پہ بہ ہر تہ کہ بت
 پہ کا دھنیا و سہرا و ٹیوان ۱۱ عہ ہر ہارک ہر تہ بیجی و ہر تہ شلیخانی زارہ ہی قہ لہ
 تورہ دہ کرد . ووتی دہ تہ رتہ دہ لہ تہا و اوک سوٹھیست کہ سوپا کہی شکستہ پہ
 لہ رتہ ہی تہا لہ دہ ہنیت ولہ ٹیوان ہرست دہ ہی دانستہا ہی دہ ہی خوش کور
 کہ زور بہ جہت دہ توانیت لہ سہ دانستہا ہی ہر تہ وارہ کولتوری تیابت دہ ہی
 وچ بکات . زہ بیجی وتی کہ تہ ہارہ رتہ ہی تہ لہن کہ ہیچ کہ سہ ہیچ یارہ پھانی زہ
 نادات . منسہ وتہ پوہ وارہ لہ بہ نامی زہ بیجی؟ تہا سوٹھیست سوری تہا نامی تہ کہ
 قازانجی بولہ لی کور دھنیا وہ کہ شمارہ تک لہ ہورہ کای کورہی کہ رانہ وہ پوسر پہ

سوٹھی خویان ؟ زہ بیجی وتی زور رات دہ لی ولہ من ناتوانیت شلیخانی بکات بہلام
 پوہم دھانہ یارہ تیوان نادہن ؟ منسہ پرسیام کرد وہ کھی ؟ تہ دھن وتی :
 پورن تہم جو تہ لای ہاوی ہرست ہرست وداوی تہو کرا تیوان لی کرد کہ زور پوہ تہ نام بہ کام
 تانتا ہیچ تہ کردہ . تہا ہر تہ بہ لاس / بہ ہی یارہ / نامانہ دہ و تہ نامہ تہ نامادہ من
 نرہ کہ سہی بہ زہ پوہ ہی وپہ لیٹان تہ ہی کہ کہ س لہ نام ہارہ وہ نامادہ نامبت .
 پرسیام کرد تہو کرا تیوان بوچی جہ ؟ لہ لہا ووتی :
 بو تہ دہ پہ کہ ٹوٹا ورتیمان و لیٹاوتہ ہی جہ جہ کہ میں . ولہ نامادہ سہا ہی کور
 ہاویان کہ بیجی . تہ تہ رتہ و تہو کرا تیوان ہی بہ ہی لہ جہ کای وای دارہ ہی بالدار
 شہ بہ سہی دانہ فرست .

منسہ بہ لیٹہ ہی دارہ کہ لہ سہر تہو کرا تیوان و تہو ہی ہاوی ہرست ہرست لہ نام ہارہ وہ
 لہ تہل زہ بیجی رعون بلکہ دہ کہ جون پوہ . لہ وہ لای پرسیام من کہ کہی یان تہو کرا
 کولہ لہا پہ پوہ نڈیکان کولتوری لہ تہل تہ کہی تہ سوٹھیست دیا کردہ . زہ بیجی وتی زہ لہ لہ ورتہ ہر تہ
 قاسیم شلیخانی زارہ . ہیچ بہ ہی شلیخانی زارہ ہر تہ کپورن و خویانہ وارہ ہر تہ ہر تہ و
 فارسی و کوروش دانستہ و خویانہ وارہ لہ ہر تہ سہ کپورن ورتہ . لہم ہارہ ہی
 لہ ہی شلیخانی زارہ کورہ ہی ہی تہا نامادہ ہی ہی تہ سہ روک لہ ہی کولہ لہا پہ پوہ نڈیکان
 کولتوری سوٹھیست لہ تہل لہ ہا ہارہ ؟ لہ وہ لہا ووتی کہ نامادہ ہی ہی تہ سہ روک
 پہ بیجی کولہ لہا پہ پوہ نڈیکان کولتوری سوٹھیست لہ ہا ہارہ .
 منسہ وتہ داوات لی دہ کہ میں کہ پوہ جہ تہ ہی کہ میں ناوی دہ ہی نامہ ہی ہی تہ . لہ کورہ ہی
 جا و پیکہ وتہ کہ دا بہ ہی زہ بیجی و شلیخانی زارہ داوا ہی تہ دہ تیابت پہ زمانن تازہ ہی و کورہ ہی
 لی کورم و دہ یا تہ کہ تہا کارہ ہی تہ ہی کورہ کای سوٹھیست من .
 منسہ بہ لیٹہ ہی دہ کہ تہ و ہی ہر و لی ہر تہ ہم بہ تہ بہ ریگڑاوی / انجہ سہریان
 روا پھانی شہر ہر تہ ہر تہ اے (۷)

شہ ریوٹس تہ ورتی ۱۹۴۵ / ۲ / ۶
 شمارہ ۶۸

له بیهوشی و بیهوشی تمام کارهای را در ۱۸ مارس ۱۹۶۵
له کاخی که در پاره‌ای از دیوارها بود و در وقت بی‌خوابی که گوییم
ده می که در آنجا بود که سخن گوید خانه و دیدن هفتاد و سه روز که در آنجا بود
و در آنجا بود که یک بار در آنجا بود و در آنجا بود که در آنجا بود
ده کات و عود ریحان نورستانی به کتای سوغندی کرد و در آنجا بود که کات
را در این میان بوده و در آنجا بود که سوغندی تمام شده و در آنجا بود
که کتای سوغندی که در آنجا بود و در آنجا بود.
۱۲۷ مارس ۱۹۶۵ عادی سه ناوبانی که در آنجا بود که در آنجا بود
کرده کورده کان و ناسرا (کاتی) که در آنجا بود که در آنجا بود و در آنجا بود
همه را در آنجا بود که در آنجا بود که در آنجا بود که در آنجا بود
تیمار در آنجا بود که در آنجا بود که در آنجا بود که در آنجا بود
عراق و در آنجا بود که در آنجا بود که در آنجا بود که در آنجا بود
و در آنجا بود که در آنجا بود که در آنجا بود که در آنجا بود
کار به در آنجا بود که در آنجا بود که در آنجا بود که در آنجا بود
شیخ فایزانی که در آنجا بود که در آنجا بود که در آنجا بود
به یک و در آنجا بود که در آنجا بود که در آنجا بود که در آنجا بود
برد - هر دو ها ناوی میرزا نیراهیم حاجی قادر همسران شایسته کوری هم
تا عالم خوری و بیکوری که در آنجا بود که در آنجا بود که در آنجا بود
برد که در آنجا بود که در آنجا بود که در آنجا بود که در آنجا بود
که در آنجا بود که در آنجا بود که در آنجا بود که در آنجا بود
له بایه‌ای قاضی محمد مدینه و شیخ عبدبول کا و کتای که در آنجا بود که در آنجا بود
گرگین کتای سوغندی که در آنجا بود که در آنجا بود که در آنجا بود
کاتی ترکی که در آنجا بود که در آنجا بود که در آنجا بود که در آنجا بود
کاتی مسروریه کاتی که در آنجا بود که در آنجا بود که در آنجا بود که در آنجا بود

کورد و ده روه هار در ورت کو تایی بیسی . سهر کرده کاتی نوردر میرزاه هره که من لوانی
خوری کشی و کار کتای که در آنجا بود که در آنجا بود که در آنجا بود
میرزاه هره که در آنجا بود که در آنجا بود که در آنجا بود که در آنجا بود
کبریت و نه که بود که در آنجا بود که در آنجا بود که در آنجا بود
نهم ده سه مؤسسه بریاره داره که کورده کاتی که در آنجا بود که در آنجا بود
کوران .
شیخ عبدبول کا که در آنجا بود که در آنجا بود که در آنجا بود که در آنجا بود
برو داوه که در آنجا بود که در آنجا بود که در آنجا بود که در آنجا بود
له نامه که در آنجا بود که در آنجا بود که در آنجا بود که در آنجا بود
عری می بری ۱۹۶۵ به هفتاد و سه روز قوی خان که در آنجا بود که در آنجا بود
که مولد اس می درون ها تا کامان و کتای کورده کاتی که در آنجا بود که در آنجا بود
سوکا می به کتای بایه کتان ده گن و بایه کتان ده گن که در آنجا بود که در آنجا بود
و در آنجا بود که در آنجا بود که در آنجا بود که در آنجا بود
کردن دست با ناوی که در آنجا بود که در آنجا بود که در آنجا بود که در آنجا بود
بایه کتان در آنجا بود که در آنجا بود که در آنجا بود که در آنجا بود
تسه فندی در آنجا بود که در آنجا بود که در آنجا بود که در آنجا بود
قول خان که کتای ماری که در آنجا بود که در آنجا بود که در آنجا بود
تیا به رده بین و زمانه آن که در آنجا بود که در آنجا بود که در آنجا بود
نور داری کوه تریکی کتای کورده که در آنجا بود که در آنجا بود که در آنجا بود
چاوکی که در آنجا بود که در آنجا بود که در آنجا بود که در آنجا بود
شایدانیان له قولی خان کورده .
له رائه بانی نام از ورتن به ریس به ریس به ریس به ریس به ریس به ریس به ریس به ریس به ریس
در ورت کورده که در آنجا بود که در آنجا بود که در آنجا بود که در آنجا بود
بایه کورده که در آنجا بود که در آنجا بود که در آنجا بود که در آنجا بود

له ناموندانی که بنور ناچاران دهان بیندیشی ترکیافته که نامان توده شیان تیاره .
شکیاف ده بیوی کوردی نام سر به خویک بنیت .
۸۱ شهریور ۱۹۴۵ سر نو سره رفشانامی « که یوان » که سناری له جاویکیوتن له
کلهای وتی که له مانگا فارتوه له عراق نویشره کوردی کوردی عراق سهر ته ها ها توه ته کوردی
کیران وسر باره س به بیو به ترکیای کوردی کیران ویلوق له کله کازی ووه در جاویکیوتن
هه بیوه . هه روه ها سهر ته ها جوه ته سهر و بوکان و مه هاباد و لاجان و یان
ته روه ته وه مالی . که سناری وتی که سهر ته ها خزیم به لوانشی زورن له عراق هه بیوه
سه عید عمه بوللا نه نه نه که خاله بی تی اشخ ته بویه فاصیله برای وی اشخ ته فیه له تارانی
له ناوسوئی کیران خردت ده کات / به لوم بیو نه نه له کله سهر ته ها تی به و به جاویکی
خرابی وه ته مانی هه لانی سوکا برای خزیم ده کات . به و ته سی که سناری کوردی کات
به بیو شیوا ای شیطنه ناویون باسی سر به جنوی کوردستان کله و به باره سی
سهر زیار الدین سیم کاره هه لده سکی . که م سب سبه سبه شیطنه که نه وان نه به
ده و له تانی بچوک دیکته ده که کله را بور رویش دانای تیاره . که سناری وتی
که نامی باوه سهر برای قازیم ووه در م درسی قازیم کیرت له بر نه وه قازیم بوخوی
جوه ته تاروع و هه و به سهر زیار الدین که توه و هه بیوسی سهر و خزیم کوردی .
که سناری که شیطنه کله ده نه وی نا فقه بیستی نویشره ای سهر کیری سو قیت له کوردی
وتی و توانا که سناری ده بیوی له سر نه م سوسه شیطنه له روزنامه کیری نوی بیوه
له سه ر کابا (۸) سر کوردی سو قیت له ره زانی نا شو مو ف .

له سر که سناری پروانه لایه دواتی

که سناری خله له سواره در به کوردی کات له روزنامه کیری نوی بیوی سو قیت
به تیاره تی کوردی سو قیت حی و یکله وتی هه بیوه . ناویرا لوده ترو با س نهی که له لایون ده کات
هه سوسه کات کیران و شیطنه وه بی دراره تاکو بیان ته نیت لای سو قیت کیران . هه نه سی
چار باسی خزیم شیطنه کات ده کات تاکو کیری له نکریت و ته نانت خزیم به در شیطنه
که ماسنیست به سو قیت کیران . که م تی خله له نو ساره کات به سو قیت کیران له که نه نیت
که کوردی کات و هه لایون لکلیکی زورن کوردی کوردی سهر و زور سهر له ترکیای عمه لایون دیست
که م را کله نذ نانی که و ده بیوه سهر که ده کات کیری به سهر روزمه کاتی نامه راستی لایون ده وه
سو قیت سچیف به ناردن نافه کت بو کوردی کات سو قیت له ته و زورن زانی وه هه
وه ها با لونی سو قیت له تارون له ۲۴ شهریور ۱۹۴۵ لایون لکولینده و رول کوردی
وه سی که م هه و له می کیره وه .
که سناری له لایون وه لایون تارانی کیرانه بو هه لواردن و مجلسی ده و ره یازده کاندید
و شیطنه لایون ده کیرت (۹)
بیوسیته ته ویش بلی که ترکیاف نه فارس نه عمه و نازه سهر و قنده لایون به که نذام و ره ته روه
به بیوه دیو لایون ترکیاف که سب به که نذام و ره ته روه کیردن که به ره هک کوردی
به لایون هه لایون سو قیت توده یکان و فیر قیرکان هیچ تاوانشی تریان نه به
که بیه نه یان ترکیاف وه خله له م کوره و به پروا کاسیوانه .

لايرن بر سر اراونده به سبزنگار.

ده بيت و نه رنگه گاهي ياري

ده بيت ياري كه شش به سر بر جوي خورد كه كورده گاهي نيران و ديوان و كورده ياري بگره شده.

نور كه گاهي ياري

۱- كوتاهي هفتاد به راد و دست و در ايراني شوخ

۲- به گه هستي به تداوي كورده گاهي نيران و ديوان و توكلي

۳- كه گاهي به سر بر جوي دهوله ي كوردي خيزه به رده گاهي ها و به يانده گاهي / سويست و سيطلس نيزه گاهي

له سر و ده تره گاهي كه ندام له ياري كورده

ياري همدول له دات زياره گاهي خوشه وار به نينته رسي خوشه . و نه تره گاهي مياد و گاهي پوزي

ياري ده به بتا كه نه نه رسي / انفرادي / بيت در اودي له بگره بيت :

۱- به رافير به به بر رسي رنگه اودي ناوه سويته گزوات

۲- كه ندام و نه تره وار له ياري ده به كوردي ره سون بيت / واته هم له دايك ده و هم له باوكه و /

۳- كه ندام و نه تره وار له ياري ده به گاهي كوردي خوش بويت و زياره عادات در سوماي كورده بيت

۴- كه ندام ياري ده به ياره به رست نه بيت و خوش به ياره نه فر و شيت و به هم چو شنه ناوه كورده

۵- كه ندام ياري ده به ناپوشه كه ندامي به رهن ده ريل له مانگ دا . ده و له نه نه گاهي

ده تواني هله له نا پوشه هيندي يارده دي در اوش به رهن به ياري

بر سويته گاهي رسي هستي رنگه اوده گاهي ياري

۱- رنگه اودي ياري له نا و تايغه و تيره گاهي ده به له لايرن سبزنگار يا له و ره گاهي ناره به روه

بويت و به نه نينته گيش بگه

۲- رنگه اوده گاهي ياري كه ۶۰۰ تا ده زار نه نه رنگه ندام هيمان ده بيت به بيت به بگره گويته گاهي

۳- رنگه اوده گاهي ياري كه ۶۰۰ تا ده زار نه نه رنگه ندام هيمان ده بيت به بيت به بگره گويته گاهي

ده بيت زياره له هره زار نه نه رنگه ندام هيمان ده بيت به بيت به بگره گويته گاهي

۳- رنگه اوكس كه زماره به نه ندامي نه گاهي شش سر نه نه زار كو شته بگه تا هين و به روه
به روه شش به روه رنگه اوده به له لايرن گه هبه تا يغه ده بيت كه نه و شش به روه به سيزه و
بگره تي به هه بيت

۴- رنگه اودي ياري ده به له سر رسي شش سر تيوريان بيت و نه رسي سر ركه گاهي ياري
له ناهه نه ده به رسي به رسي بگره بيت

۵- ناهه نه ندامي نه نينته خوي هه و له نوستيكا نيره نيا ناهه نه نينته له نه نوست

به روه شنه رنگه اوده نه نينته ياري كورده له ناوه به سايه پور له ناوه كورده گاهي هوزي شكاك له ناوه

ته و اودي هه سويته و تيره گاهي كورده به به رسي هه مو و پناهه گاهي زار نه زار

عومده رخان ده اوكه گاهي له نيران مانگي كه يون - ستيام به به نه خبار نوسته ران هوزي ناره ده
لاي سرده كه هينكا گاهي ناوه به ناكو بو بگه هيناني رنگه اودي ياري كورده له و كو نرواي شش
و كاربان هله به ده كوردي فعال له تير و با و نيزه گاهي نه مان له تاران ناگا دار كورده .

له هه رجا و بگه و شش مان دا له نيل نوسته ران كورده هه مو و كاتيب به مان و
را ته نينته كه كه شش هيناني سر به قري كورده ريلاني به به و به شش و هه خسته .
نيزه شاره گاهي كورده گاهي به به نيره نه به رنگه اوده ديگر اتيكايي نيره نه به به به به شنه
ده تواني به نه مانگ ديگر اتيكايي كورده . نه وانه به نينته را كه كوردي را به ناوه گاهي
به به . به شنه عومده رخان نه تواني له ناوه كورده گاهي ناوه به ناكو ياري كورده به بگره بيت

له سر ياري ديگر اتيكايي كورده

له نيره به به گاهي مانگي و كوردي شش به به نينته هيندي كوردي هه بااد هه تره بگه ده ست به شش
به و دست كوردي ياري ديگر اتيكايي كورده مان بو ناوه به ناكو و خوشي . به گاهي به به روست
كوردي ياري ديگر اتيكايي كورده گاهي به به نينه دا و ايرن له خلك كورده ناوه خزان به به
چايرته نوسن و ناواده به به ران خزان بو به ران كوردي له كورده ياري ديگر اتيكايي
كورده له ده بااد به

به وندی هفتی که کورده کان باری ترکیکاف که کورده ستان ایران **لیک** هات له سر به بیخه
 پتو و به بیخه سیاسه سکی هیچ ده له کسی بیگانه به روه بیات
 نه نامای کویته نام نسی ترکیکاف له بیاره نلوانه کاری و هالان که ده ک نامای بیخه
 زور به سر و کورده و خلیکان کورده نسی . باری ترکیکاف نالاسی نه بیخه باری کورده ستان
 دروسه کرد که برتیمی به له سیه تک و روه که کانی به بیخه وانی نالاسی ده وانی ایران نه بیخه
 سکی سوله سوره و پستان سکی و له خلیکانه و سروز و له نلوانه نه سکی ده تا و کورده
 هدر نه بیخه که دینه برتری باری ترکیکاف به سکی نه ده و روه کورده ستان ده به قرمان و نالاسی
 نه بیخه سکی سونیه کورده که خلیکانه به بیخه سکی نالاسی نالاسی نه بیخه کانی باری ده باری بیخه
 نه نلوانه ده تا و هکله له شماره تک که بیخه سکی باری باری نالاسی نالاسی نه بیخه
 باری کورده ستان . له م و لوانه باری ترکیکاف نالاسی نه بیخه کانی هاله سکی کورده ستان به بیخه
 ریلان کورده ستان و حیا به نه کانی باری له ده هاله باری و بیخه ده .

ده سلا تارانی ایران له حمود لوانه ده و لوانه که باری ترکیکاف له ماده و کس و کس بیات
 و به کورده ستان سوره کورده ستان که سوره بیخه حیا واری نه بیخه کانی باری
 که هندی حیا باری حیه به سر و بیخه نلوانه ده تا به بیخه نلوانه ده کورده ستان
 به کورده ستان و هاله هاله سونیه کورده ستان و هاله حیا به بیخه نلوانه ده تا به بیخه کانی باری
 قاز به بیخه م و ده هاله . هاله هاله و لوانه نلوانه سوره کورده ستان له سر زه و زار و
 ده ست به سر و لوانه حیا و لوانه کانی کورده ستان ده زورده کورده ستان و هاله نلوانه به هندی کانی
 نلوانه ده و لوانه تر به بیخه و لوانه .

و ده کرامان نه بیخه ده سلا تارانی ایران حیا به سر و کورده ستان کورده ستان کورده ستان
 ده زان . ده سلا تارانی ایران باری کورده ستان ده ده هاله به سر و کورده ستان ده هاله باری
 سیه کورده ستان و لوانه کورده ستان به سر و کورده ستان نالاسی ده کورده ستان و باری کورده ستان
 ده سلا تارانی ایران که هاله باری کورده ستان کورده ستان له ده هاله باری ده هاله کورده ستان
 سونیه ایران به بیخه نه ده . نه وانه هاله باری نه ده هاله له کورده ستان حیا به سر و کورده ستان حیا

کله نلوانه و بیخه نه نامای کورده ستان به سر و کورده ستان و راسه و ده نلوانه سلا (تاریخ) ایران
 بیخه . به بیخه ده سلا تارانی ایران له م کورده ستان نه ده که نه م کورده ستان نالاسی نه بیخه
 سلا تارانی ایران له م کورده ستان نالاسی نه بیخه (سلا تارانی ایران) باری کورده ستان حیا
 زور به کورده ستان سلا تارانی ایران ده سلا تارانی ایران باری کورده ستان نالاسی نه بیخه
 باری کورده ستان نالاسی نه بیخه که له لوانه کورده ستان نالاسی نه بیخه که هاله به سر و کورده ستان
 عواقب کورده ستان . ده سلا تارانی ایران نالاسی نه بیخه هندی به سر و کورده ستان نالاسی نه بیخه
 قورده ستان نالاسی نه بیخه که له لوانه کورده ستان نالاسی نه بیخه که هاله به سر و کورده ستان
 نالاسی نه بیخه که له لوانه کورده ستان نالاسی نه بیخه که هاله به سر و کورده ستان نالاسی نه بیخه
 عواقب کورده ستان نالاسی نه بیخه که له لوانه کورده ستان نالاسی نه بیخه که هاله به سر و کورده ستان
 و بیخه باری کورده ستان نالاسی نه بیخه که له لوانه کورده ستان نالاسی نه بیخه که هاله به سر و کورده ستان

نه و لوانه کورده ستان نالاسی نه بیخه که له لوانه کورده ستان نالاسی نه بیخه که هاله به سر و کورده ستان
 له سر و کورده ستان نالاسی نه بیخه که له لوانه کورده ستان نالاسی نه بیخه که هاله به سر و کورده ستان
 نالاسی نه بیخه که له لوانه کورده ستان نالاسی نه بیخه که هاله به سر و کورده ستان نالاسی نه بیخه
 ده سلا تارانی ایران له م کورده ستان نالاسی نه بیخه که له لوانه کورده ستان نالاسی نه بیخه
 کورده ستان نالاسی نه بیخه که له لوانه کورده ستان نالاسی نه بیخه که هاله به سر و کورده ستان
 که له لوانه کورده ستان نالاسی نه بیخه که له لوانه کورده ستان نالاسی نه بیخه که هاله به سر و کورده ستان
 ریلان نه بیخه که له لوانه کورده ستان نالاسی نه بیخه که له لوانه کورده ستان نالاسی نه بیخه
 و هاله نلوانه کورده ستان نالاسی نه بیخه که له لوانه کورده ستان نالاسی نه بیخه که هاله به سر و کورده ستان
 به بیخه کورده ستان نالاسی نه بیخه که له لوانه کورده ستان نالاسی نه بیخه که هاله به سر و کورده ستان
 کورده ستان نالاسی نه بیخه که له لوانه کورده ستان نالاسی نه بیخه که هاله به سر و کورده ستان
 حیا به سر و کورده ستان نالاسی نه بیخه که له لوانه کورده ستان نالاسی نه بیخه که هاله به سر و کورده ستان
 به سر و کورده ستان نالاسی نه بیخه که له لوانه کورده ستان نالاسی نه بیخه که هاله به سر و کورده ستان

کاشو صوف
 عدی که کورده ستان

به تشکیک از ریاستی نیر در اوله بکیرانه ده بوکونته یی ماده ندی
 یارتری کو مونسیتی (بلکه دکان) بی کیری سوگیت هادی تک ۳۳
 دی مینتروف کیرتیرا گو مینتی ماده ندی له سره روداده کانی گوردستان
 دیاری ترکیف (۱۱ ژوئنبری ۱۹۲۵)

روزنامه ماخو له گو مونسیتی ۱۹۲۵ له ۱۹۲۵ ده نرسیت که له گوردستان وه همدوانی افرسی و دل نرسیت دکاکت
 بلام ناندنه لای نویسی ازین مونسیتی کار که بیستوهه شه و جیکان که یانه کانی همودکانی سامانی شه
 به روسی سیرا کانی حزبان هر لکک وه وسواری به هس هس توب و مقنن نرسی شه لکی پان
 بکار هیانده . نیم روجوانت به دوانی شه راجه ویداری که یارتری ترکیف دوسیمی سیر به حزبی
 گوردستانی شه لکرتوه و هه ماده ها داسه یانه یی هم بیسین فوجیت به نویسی ازین گوردستان
 گوردستانی زور ناندازی کردوه .

روزنامه ماخو له یهان له گو مونسیتی ۱۹۲۵ له ۱۹۲۵ شه گوردستان له سره ماده ییک که له کلان یارتری ترکیف
 نیر در اوله بوجی به مونسیتی کانی کیران بی و کرده شه و یارتری ترکیف له کلان دانستیی گوردستان شه
 داوله ده مجلس ده کاکت که نویسی ازین هم بیسین فوجیت پیسه نندیکاکت له سره کرده لکی کوردی
 کابریسین هه لایله جزار دوه وه لایزادی بی به فرو طلی و دوسیتی وه درانی که مونسیتی له سره
 کیران له گوردستان به رفقه جوده . له سگرا له که ترکیف ها توه لایله که ریسیتو و نویسی ازین
 نده و کار باریه واته هم بیسین فوجیت پیسه نندیکاکت بود دانستیی گوردستان ده رنده کوسیت
 مونسیتی کیران نایه دی همین و نکام طانی له گوردستان دا هه بیت ۱

کیجات له در پیره دی تانه که را ده لایله که داندنه به بیسی نه خزنده وار به دانستیی گوردستان زانسته
 فانی ده سر بوجی ۱۱ مونسیتی له سره ده مونسیتی و کما شیک ته ناسک که لایله که دوه و دزه
 نه توه هه لایله که لکرتیرن نه ده و دوسیتی بی ککرتیرن نایا دکا کیری باوره بوسیت بکیرت
 که هیندی ده لک له خزنده ره ستم کانی کیران ده وانه لایله که در شه کیران جیا بینبوه . ناس
 ندوانه بوجی ده روسی؟ نه که داسی نایه ۱۵ مونسیتی کیران له جوده وه له نایله
 جیران ده روسی بوجک ده بیسیت که له ریسیتو که دهوره خیلانه جیا بینبوه و جیران له مونسیتی
 کوا چینی یان سیر هات بوخارا و خوارزم و نه مجید و تظلمیس ، گوردستانی تور کیرت و بلوچ
 کیتظلمیس کله کیران جیا بوسه وه ؟

یانتان روزنامه نوسیت و گو مونسیتی و (ترکیف) که به و جومشند باسی ده کلان له گوردستان و
 هیندی یی و نه لکرتیرن هیره نه ناندکای شه یانچه نه خاسوسکی وه لایله که ده ده و لن . نیم کرده ده نایاکا
 نرسی هه روه ها کیرتیر هیندی که سوگیت له ماده نند (نارن) دانستییون . هیندی سیاسی هم داری
 نارانی و ندران ، به نرسین خزرو ییلن لای که له نارن دانستییون هه نند و انسی که مونسیتی له سره
 سانه وه و بوختکاندی ناندی بوه همود کایب نمانده . کابریسی سره هه نند یانتریان
 بی جزیش بو که هم بیسین فوجیت به نویسی ازین گوردستان بیرور بیه مونسیتی کیران . به نه و
 چه نند که رنده کانی نیم کابری یان ناوریت ؟

نه ده ولت و نه مجلس کیران پیروشی دانستییان حزبان و نه لکرتیرن نویسی ازین فوجیت پیسه
 نه که کرده کیریش له سره ده یی که دانستییان گوردستان نایاندی به لکو دوشمنی مونسیتی له مجلس
 کیران زولک و کلک لکرتیرن نوانسی که له مجلس کیران کرده منبوه هیچ جیا واز تک یان لکل
 فوجیت نیی .

گو مونسیتی گوردی « ترکیف » له ۱۹۲۲ له کیران به دسک پیش هیندی گوردی
 دیوکرات بویک گرتین به مونسیتی همود هینه و ییو کایب کانی پیسه کانی گوردستان بیک
 ها توه . یارتری ترکیف کیران یارتری خزینونه و ترادیسیتی ده ده بیسی و دانستیا
 کانی بیجه به یارتری خزینون ماده یکی دور در خ سیر کرایری بزندنده هه گوردی کرده . وللم
 سالانه دواچ به هدی ترک بوسه و نیم یارشیه که کوند پیره سان و جیا بیسین بکایه نظری کورد
 له فاشیزم و مونسیتی کردن له سیاستی ده هه مونسیتی ناسیو کال سوسیسیتی ناملان
 نمانته ریسیتی له دسک دوه .

جیادانسی یارتری ترکیف له کلان خزینون نده بوکه له ضیافت دا بوسه ره بوجی گوردستان هه لکرتیرن
 زور دوه و یی نایسه (حماطانی) کیرتیر بره و نیم کیرتیرن بی به دسک بی کیرتی هیندی دلواکان
 گونه کایسی و گو کورتیرن و ییگرتیری رفقه له گوردستان هه هیندی بیسی در شه کایب له سره ماده
 خزنی دانستییان دسک نندان کرده . یارتری ترکیف هه روه ها راسا نه یاننده که ضیافت
 در شه نایا نای فاشیت و کوند پیسه لکرتیرن ته وه بی به نه ده کانی سره شان خزنی ده دانست
 و له مونسیتی پیروشی را مونسیتی ها له کلان ناندی از ده کاکت .
 هه روه ها گو مونسیتی ترکیف بوجی به کیرانی دا خزانه کانی سیاسی و نابوری و مانی کوردانی له سره ماده
 خزنی جیادانسی گوردستانی

له لایحه ترحمه ژیکاف را می نمانده که تا ماهه به له لامل هم موور کجاوه دمیگرا تیه کانی نیم وه لایحه ای که کوردیان تیار به بره کای ها و پیش و یک بنیت به بره یک که نه وانه فانی کوردان به بره سی شاسن . پیرولانی فنی موچی کومله ژیکاف نیم دله زانیه ای خواوه ون .
 رفیورچی نه زری - ده ست به سر دالم ترن تیاو زه منه (نرز) ده لایحه کانی و موقد کانی و فیقود الکان و به بی کونی بلستان به سر زه جه تکلیف و جو تیاران و نازده لدران .
 نه مانده می زه دینی نه جو تیارانه که له لایحه ده کاف کانی ده ولای و فیقود الکانه به سئوه می نامه با با مانده ستیان به سر دالم تراوه . به پیش که دین با زنگار و پیشه سازی له ناوه کوردی کانی نه و پیری هه ولکان به ریت ، دابین کردنی فانی زه جه تکلیف - جو تیاران و نازده لدران و پیشه سازان .
 حیات دزی فیقود الکان و ده سگانی هوزی و خدیگی خانه کانی و ده ولای نامه نزی . هه به پیش حقیق کار واری له رتی سامن و فز کردن و با هیجان و سرگرمی ام تکلیفان بود میگرا تیه کردنی رادیکال نه ای ژیکاف کوملای کوردان نه و به بره هه ولکان به ریت
 له ماهه ۱۹۴۴ - ۱۹۴۳ کومته ژیکاف زور جا لوک نهیو زلیتره کای پیش فکار و کوشش و نه نزم و ره رتس له ناو چی و فو کانی دانیستیا کوردستان به تاسیه می له با کور - روز هه کای عیاق و ناوه کانی روز هه کانی لایحه ای کرده . ناوه نهی چالای ژیکاف له کوران کوردستانی موکری به که با تیه نه کای ساری مه هانیه و له لایحه کورده پیشه و نوازه کانه به سر کراستی قازی و صمد و براکه می سه درسی قاری که نرینه ریه به جلیسم لایحه به بره ده حقیقت
 زنجی اوس کومته ژیکاف له مه هانیه که له کومای ۱۹۴۳ دامه زرا به پیشه کای به ریل و زور له ناو دانستوی کوردستان کرد و سر کومته زوری به ریت لهنا . له کوردستانی موکری - له ناوه کانی به ریت موکری و مه هانیه به بره سر جاوه نه که هه به ریت
 له سه درسی دانستوی می به پیشه کورده زری نیم یار تیه دان . به بره سر جاوه کای تر نه زمانه یارچی ژیکاف له کوردستان موکری ۳۵ - ۳۳ هه نازده نه نه . کومته ژیکاف له هه ناوتار سیستان به بیانیه و ناگاری و جاوه می تر بل و نه کانه که له ناوه کورد کانی لایحه لایحه لایحه زورن . ریکو اوس به نه کانی ژیکاف له هه موود کوردستان و له ما کورده تا ناوه کانی لورشی و به هتیاران بل و بوه نه نه . به می نه کانه کار دانی می که هه مانه

چالایکی ژیکاف له ناوه سر هه لار و دراپ ریه کانی کوردستان له ۱۹۴۴ وه دهستی می کورده و له سره می نیم مه ولانه ژیکاف توانیو می زوری می ناو دار و نه تیه ریه و به کانی و کانی کانی
 هه کوردستان به یک مخابرات .
 له به تیه و رانه با نه کانی ژیکاف زور هه دزی ساسی کومته به ریت ستانیه ده ولایت راده ستانیه بودینه له یازمی ۱۹۴۴ ژیکاف به ناوی کورده کانی نیرانه ده داوای لاجوی ده ولای کورده به ریت ساعید و دانی نیت زری نه و نی با سوری نیرانی به سیکری سو قیبت کرد . یارچی ژیکاف هه رده ها له لای یارچی توده می فو کانی و ریکو اوه دمیگرا تیه کانی زری لایحه دزی ساسی کومته به ریت ستانیه ده ولای کوری هه و ده تیه هوزی دهر می و چالاکانه له ناوه کوردی کانی به ریت به ریت به ده ستانی کومته به ریت نیران راده ستانیه . ژیکاف هه رده ها دزی دار و ده ستانی به ریت لایحه ال لدرن و هه کاره کانی به سیکری هوزی کانی لایحه ۱۱ دانیستیا لایحه ۱۱ که هه تیه به سر و ک هوزی و فیقود الکان کوردی ده ریت به هه هوزی یارچی ژیکافان به لایحه ساسی به ریت راده ستانیه .
 و نه یک که لایحه دانیستیا به ساسی کومته به ریت کورده و به روزانی ۱۹ ار ۱۹ ۱۹۴۵ و ۲۱ ار ۲۱ ۱۹۴۵ له ده و ریه بری مه هانیه به ریت لایحه هه تیه و سر و ک هوزی کوردی هه ناوه . به سوری هه رده نه یک که له کم کورده و له لایحه کورده می له سر کراوه جو تیه می هه تیه و هه لگرتن له به تیه دزی یارچی ژیکاف و پیشه کانی له به ریت نه و با تیه
 یارچی ژیکاف له خبانی ساسی فزی و تا کنی هوزی به کار دانیستیا بودینه که له لایحه کورده له لایحه چالایکی ژیکاف سه درسی قازی که نرینه ریه مه هانیه له هه جلیسم لایحه به ریت له هه لکو و کوفت سوسی لایحه و نازده کانی له کوردستان ده کات و کورده کانی به ریت ستانیه به ریت لایحه لایحه ناوه ده با تیه و سفید له لایحه کورده سیار استیه کانی تر سنوریان بودانه ست له لایحه کورده له لایحه به ریت کورده که ساره خاری مه هانیه چالایکی تر و نه دات بودینه
 له خابری ۱۹۴۵ له لایحه مه هانیه ده ستانیه به کراستی به سر کراستی هه تیه کانی که به ریت ده کات ۵۰ نه نه ریت ده خات که هه و به کانی سوسی لایحه به ریت ستانیه (او نیورم) که به ریت له کراسی خانی و یار تیه خاوه (شینی) له به ریت کورده و به یار تیه ساسی لایحه مه هانیه و به پیشه سازن کردن (سگاری ریت لگرتن) له نرینه ریه مه هانیه له کانی دایره کراوی . نیم ده ستیه هه کورده کورده به ساسی سر و ک هوزی که کراوی و ده و ده کای ناوه می به یار تیه لایحه دیوه

هر روزه ها له هندی سوختن له سره ریکاگان برناوسه ری مدها بار له با سونه وه واته له ناوچه
موندی له سکره کوردستان به مستوری قازمی موره در ریکا ب سکره بونه دهی نه که ره جو
هوای سوختن ایران به مدها بار به پیشگیری می کهن.

له ریکا هت ۹۹ ر ۱۹۴۵ به یونی سه ریکاگن به سر فاشی و له یونی لیل و له برناو نوه نری
له مدها بار ناگای سورجه لکرا و له سر سینای کوه له می به یوه نری کایا کولتوری سوختن
له مدها بار ناگای نه وای سرتی کورد ه لکرا به دسی و سکا ناری خومی کورد نه کم کرده به نه سکا
نه وه به کم کرده کافی مدها بار ناگای به سرتی دسه ریکا نری سده ولتی ایران قبول کهن.
ریکاف به بی که پروگرام به نری که هری کروب و تاقی مدها هری سیاسی نری له
ریکای ژیکاف که به سرتی سهر هری کوردستان و دسی کونه به ره سرتی به تیره
دروست ده که ن و پروکا ک سوانه نه جو لینه وه . یونیه له سر هری ۱۹۴۵ داوی نه مدها
نه هیم (عالمی بی سرتی ایران) که کوردستان ایران ده ولتی ایران ده سرتی به مدها
و نه کس و مدها کورد بودا سرتی و ده ها لک کورد . که له ایران موه هری به یوه سرتی به عالی
به مدها به هوسینی نه نه که له مدها کات دا نه نری ژیکاف به سرتی ده کربت . زه ریکا سرتی هندی
له ورته هدی به ریکا به سرتی و ده رینه وه داوی به هندی سوکر هری خونی کورد . کاتیک که
نه مدها به مدها به مستوره دا له باره له لکولینه وه کربت زه نه رن به سرتی به مدها
له هدی به نه رنه له ریکا هت ۲۵ ر ۱۹۴۵ له سرتی مدها به هیتیلک ریکا ده هنر و کار به سکا
خومی ایران کات له باره مدها ناری که ن و به رنه رن هیتیلک ده دا که سرتی نه مدها
و پولیس کتیک به به ن . له کافی کتیک به یون دا ه پولیس و بیک نه خنر کورد
دکوتورس . یان هندی سوکر هری کورد به سرتی له کوچا و مدها خنرین هون و رنه رنه
له مدها به نری داوی به کورد کهن . مدها به سرتی پروکا ک سوانه به یان ده ولتی که نه وه
هوسینی زه نه رن به مدها سرتی ریکاگان کاران کورد .

له کوتای له یونی ۱۹۴۵ کتیک کات بویس ن دای قلی سینه مای دینه مدها به سرتی کورد
به مدها بار به سرتی داکتورن نا بیه سهری (سینه مای) سینه مای به سرتی له سرتی
دای قلی که ده که ن .

سهره مای هیتی مای کای نه و تو که سرتی نه رن ده نگاره تک یونی نه نری ژیکاف به لام به سرتی
نه مدها به نگاره تک یونی نا وای سرتی سرتی سرتی نه مدها به سرتی به سرتی . جالا کای ژیکاف
بویک هیتی به سرتی یونی کورد می ایران له ناوه کورد سکا نری زور ریکا مدها به مدها کورد .

یون یاری توده توانی له مدها کورد نا توانی سرتی به سرتی نه سرتی نه با کورد و رنه هلاک ایران له سرتی
سرتی تورتیک - ایران له ماکورد مدها بار و ناوه سرتی سکا نری مدها به سرتی . لوز مدها
نا زاده کات له ریکا هت ۲۲ ر ۱۹۴۵ له سرتی هیتی کورتی یان توره له کوردستان واته
له ناوه جاننه که کورد کات را به یون مدها کورد نه . نا زاده کات مای به سرتی مدها به سرتی
یاری توده ایران بودا سرتی که کات که تیرا توره مای به سرتی ده نه رنه مدها به کورد
ده کات و دا له کورد کات ده کات که سرتی مدها به سرتی توره وه و له سرتی توره به یک سرتی
و دسی کورد به سرتی مدها به سرتی .

جالا کای ژیکاف له عیاق له سرتی سرتی مدها به سرتی مای و به یونی هدی له سرتی به سرتی
به سرتی له سر هری ۱۹۴۵ کورتی ژیکاف له ناوه کورد سرتی مدها به سرتی . زه هلاک تورتیک
هاده سرتی ایران و عیاق ده سرتی سرتی هیتی به سرتی مدها به سرتی .

زه مدها به مدها به سرتی مدها به سرتی مدها به سرتی مدها به سرتی مدها به سرتی
تورتی و ناوه کای مدها به سرتی مدها به سرتی مدها به سرتی مدها به سرتی مدها به سرتی
له مدها به سرتی مدها به سرتی مدها به سرتی مدها به سرتی مدها به سرتی مدها به سرتی
و تورتی به جالا کای یاری کورد کات که وی به یوه نه سرتی مدها به سرتی مدها به سرتی مدها به سرتی

له کوردستان عیاق مدها به سرتی مدها به سرتی مدها به سرتی مدها به سرتی مدها به سرتی
ژیکاف به سرتی به سرتی جالا کای ده کات . مدها به سرتی مدها به سرتی مدها به سرتی مدها به سرتی
له ناوه کات ناوه مدها به سرتی مدها به سرتی مدها به سرتی مدها به سرتی مدها به سرتی
نه سرتی ده کات . سرتی مدها به سرتی مدها به سرتی مدها به سرتی مدها به سرتی مدها به سرتی
نه مدها به سرتی مدها به سرتی مدها به سرتی مدها به سرتی مدها به سرتی مدها به سرتی
به سرتی مدها به سرتی مدها به سرتی مدها به سرتی مدها به سرتی مدها به سرتی مدها به سرتی
به سرتی مدها به سرتی مدها به سرتی مدها به سرتی مدها به سرتی مدها به سرتی مدها به سرتی
مدها به سرتی مدها به سرتی مدها به سرتی مدها به سرتی مدها به سرتی مدها به سرتی مدها به سرتی

فریاد میسکن که لایحه کرده ده نویسی ژیکاف براری را بود که در آن روز سنده می گورد
 که گوردستای عراق به رده نام و به به بنیت و شیوا ایلی بکات. به لام بعد از ده وقت
 بود که با سوسانی شیطانی به شیوه یکی ناراسته و جو نفوذی آن کرده نام و یاری ژیکاف
 و بویان ده رگه دست که بویان گورده کای عراق به سر و کای آن با زلفی و هیزه دیگر ژیکاف می گورد و یاری
 نری همه به . . .
 شیطانی کان تو ایلیان به سر و کای آن راسته و یاری با کونک کتیب که در آن روز سنی شیطانی که کونک
 و موصله ده وقت به کتیب دانی یاری ژیکاف بگردد و تو ایلیان بانی راستی ژیکاف که له
 ضیو دال و تا جبهه که در کان یک هاتمه در آن بانی چه می ژیکاف هان به آن. همه رده ها
 بانی راستی ژیکاف داواده کن که یاری ژیکاف و از له سینه در آن شیطانی هوی
 بنیت و له یاری قده می نیران دور کبیره و . بانی راستی ژیکاف له ده وقت با در آن
 بانی چه می یاری ژیکاف به سر و کای آن فریاد به می بر ما هه یکی گورد بلوکی کایان که له نام میو
 لسته کای راستی رده می نامه ریکان که هه ولایان که دا هه رله یکم روزی ده وقت
 گوردی بر و سنده می نه و یاری له نامه ریکان کایان کتیب بانی بده که گویا نا و هو کوردی
 کانی با کورد و روزگاری نیران ده رله کونده هه تا نه ریکان بود. هه که هم تا هه
 با راستی ژیکاف بود یک هشتی ریکوادی ژیکاف له نا و سوسا که کایان زه به
 ده نیران بود و نا و سوسا به نامیو نایسته راسته و کانی نامه ریکان به تایی می نویسه راستی کونده
 به رست و نا و سوسا به جلسی نیران و ناگ سر ریکو زاده و خذ لغت به رری و ژور
 نالیست که سره وی به بر نری که له ده سینه کی سده نری زه بیس همادار ده می توانی با
 به یاری کونده به سانی نیران زه بیس نیران و به تا و ایلیان حال آن در آن ده هه می نیران
 و یاری یاری کونده و کات و کای هه می کتیب . دو به رله که له راستی سر و کای آن
 ژیکاف بود و به هوی که ده که بر و سنده می کوردستای نامه نده می که له بیوه دو و ده
 کورد له
 سال ۱۹۴۵ هه کنگر سا بود به سر و کای آن به بنیت و . (۱۴)

کاتیبان و یلی میسکن که له سر و رده می سر و رده می هه می دو و ده می له نا و سوسا و کوردی بود
 له سر و یاری ژیکاف ده نویسی : جیوا زاری یاری ژیکاف که له یاری به کوردی کای آن سر و ده
 که هم یاری هه کات بر ما می کورد له هه مو و یاری کای آن سر و کوردستان ده کات اخیلا زاری
 سر می نه می یاری به که ده به کتیب یاری نامه به که له ته داوی یاری به دیگر ژیکاف نه می و کایان
 واته نیران و یاری و ژور کس به به سست . هه کتیب یک هشتی کوردستان به می بود
 ژیکاف نه که و به یاری ده هه و یاری سوش کونای هاتن به سر . به کتیب نه داوی کوردستان
 له ده و له کتیب به کتیب و داوی به دی هاتن فرزند موصله می بود کوردستان که جیوا رجه می کورد
 و یاری و یاری و یاری کوردی که له نامه ریکان کتیب له ده وقت به . ده کتیب هاتن ریکوادی
 ژیکاف نه یاری به کتیب نامه ریکان کتیب له نامه ریکان کتیب له نامه ریکان کتیب له نامه ریکان کتیب
 عراق به بنیت رری هوی و ده . کوردی نامه ریکان کتیب له نامه ریکان کتیب له نامه ریکان کتیب
 و سانی له عراق و به تایی له سولایان هه .
 له سال ۱۹۴۴ هم یاری ژیکاف به بنیت به بنیت ده کوردی که نامه ریکان که یاری در آن شیطانی
 بود و بود هوی به یاری شیطانی کان . به لام شیطانی کان توانی به شکی زور له بانی
 راستی نامه ریکان به یاری خردی را لیت . له به رده می بود یاری یاری ژیکاف
 و هه رده ها تا کتیب بود و می سر له نا و کوردی که کتیب که زور له شیطانی به یاری
 کتیب کتیب که به شیطانی دوست کوردی و ژور من و کتیب شیطانی شیطانی
 له روز هه لای نامه راست یاری کورد قارا هه می یاری به . که ده بود که هم کتیب له یاری
 دو و ده می سال ۱۹۴۵ بود هوی کتیب بود و سانی نامه ریکان . هم کتیب می بود و
 کتیب فاکتی نیران کتیب نامه ریکان زه بیس به داو ده بود که له کتیب کتیب کتیب کتیب
 با کورد و روزگاری نیران له کتیب کتیب کتیب کتیب کتیب کتیب کتیب کتیب کتیب کتیب
 یاری ژیکاف به زه بیس و هه کتیب که ده بیس هوی تا دارن یاری کتیب زه بیس هه رله به
 در آن ده ولته نامه نده می و کتیب ده سانی نیران ده یاری نا و یاری دا و کتیب کتیب . کتیب
 کتیب کتیب که زه بیس کتیب کتیب کتیب کتیب کتیب کتیب کتیب کتیب کتیب کتیب کتیب
 زه بیس له کتیب کتیب کتیب کتیب کتیب کتیب کتیب کتیب کتیب کتیب کتیب کتیب کتیب کتیب
 زه بیس بانی چه می ژیکاف کتیب کتیب کتیب کتیب کتیب کتیب کتیب کتیب کتیب کتیب کتیب

(۲۴۵)

آشکرادکا ❖

تواو بوکتب ارشاد المذنبین ده ساوجبلاغ مکری داده ۱۹۲۶هـ

میلادی دامطابق ۷ مانگ شوال ۱۳۴۴هـ محمدي ۴۳

که ترجمه گراه له زبان انگلیسی بيب فقیر عامی میرزا

عزیز زنده یه مشهور به المانی هرچند ده اکثره

مطالبدا مطابق قواة وانفیل شرح وبتکیم

پی داوه له قبیل بعضی آیات قوا فی

واشعار و شیوه که مجبور بوین

به زیاد کردن وان بر اثبات

حقیقت اولتیه هتاگوموم

کنا حکاک استفاده

کلی چاک لی بکن

۱۳- کارشوی کوه نده هه لدرتن و لیکولینه وهی دیکو وینکان و دره سوسه ف ۱۷/ ۱۲۸ ژو ۴۴ ل/ ۷۹-۷۲

۱۴- هه روه ها بگردانه کتیب و یلیغی سکا، نو- له لایزنده وهی نه تپا و نه کورد بیلس ۱۹۴۲ ل/ ۲۵۰

۱۵- کارشوی وه زاره وهی دوسه فیر اتقی اوت ۰۹۴/ ۲۹ ب/ ۴۴۲/ ۴۷ ل/ ۲۹

۱۶- ف ۰۹۴/ ۳۱ د/ ۴۴ ب/ ۳۵۳ ل/ ۲۲۲

۱۷- برونه کتیب ره را قودس قرآن لایزنده بستم م موکتر ۱۹۹۴ ل ۱۷۲

۱۸- کارشوی وه ناره وهی دوسه فیر اتقی اوت ۰۹۴/ ۳۷ د/ ۴۵ ب/ ۳۵۹

۱۹- ف ۰۹۴/ ۳۱ د/ ۷۰ ب/ ۳۵۴/ ۳۵۳

وینہ کان

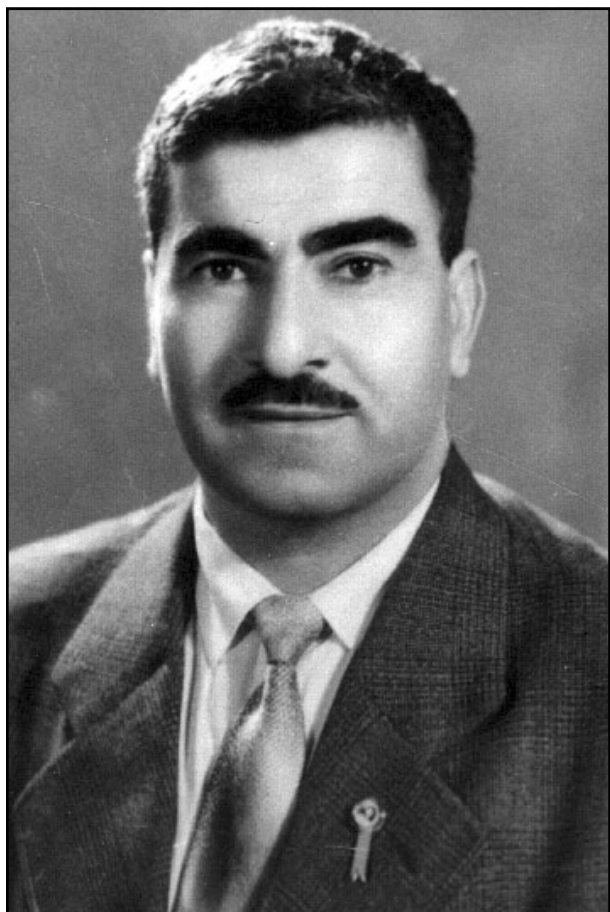

مستەفا بارزانی

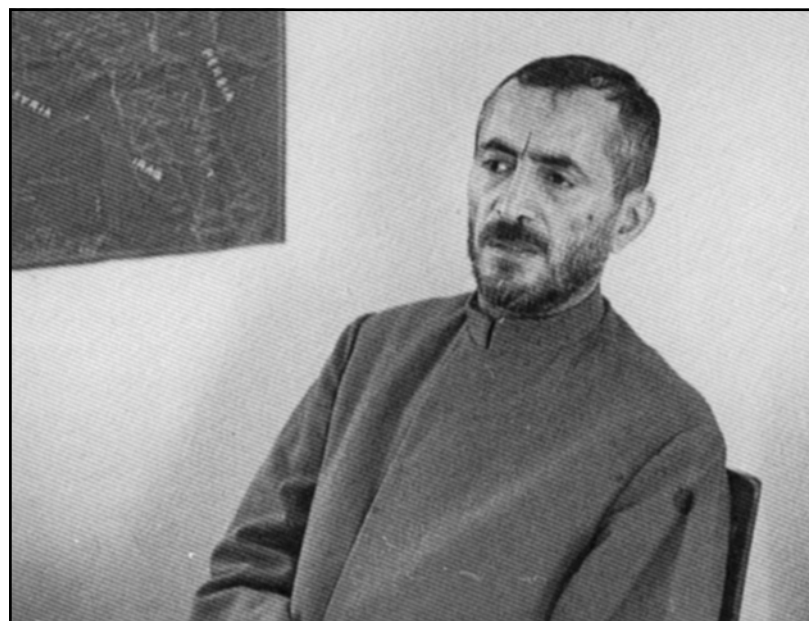

پیشه‌وا قازی محەمەد



قاسمی قادری قازی دامه‌رزینته‌ری کۆمه‌له‌ی
ژ.ک و ئەندامی لیۆه‌شاوه‌ی ژ.ک



عەبدولرحمانی زەبیحی دامه‌رزینته‌ری کۆمه‌له‌ی
ژ.ک و مودیری راگه‌یانانی ژ.ک و لیۆه‌سراوی
په‌یوه‌ندیه‌یه‌کانی ژ.ک له‌گه‌ڵ کاربه‌ده‌ستانی سو‌قیه‌ت

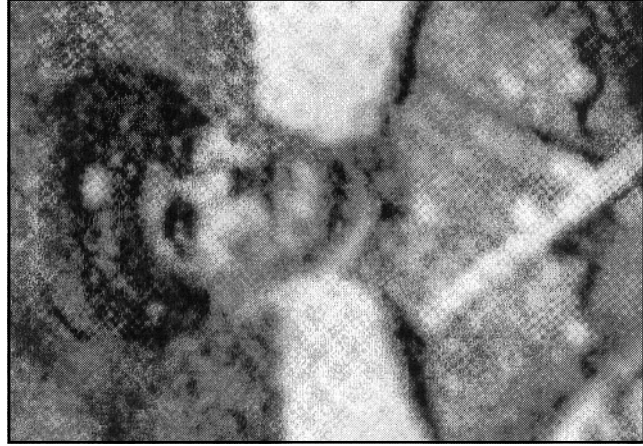

هوسینی فروه‌هر دامه‌رزینته‌ری کۆمه‌له‌ی
بۆزاڕه‌خوازی کوردستان و کۆمه‌له‌ی ژ.ک و
سه‌رۆکی کۆمه‌له‌ و سه‌ره‌هه‌نگی کۆماری کوردستان

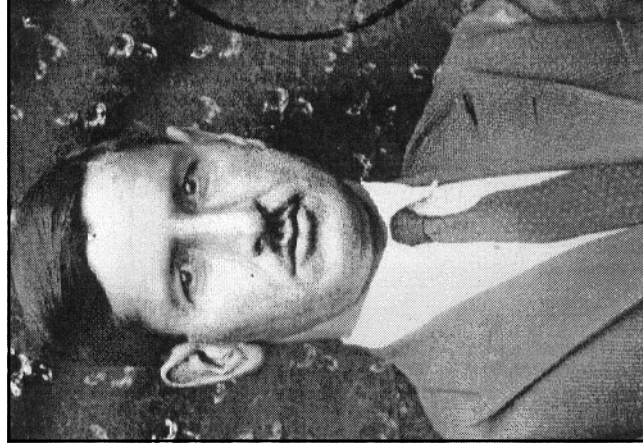

عەزیزی زەه‌دی دامه‌رزینته‌ری کۆمه‌له‌ی
بۆزاڕه‌خوازی کوردستان



مەلا عەبدوللای داودی دامەزیتەری کۆمەڵەی ژ.ک له پێزی پێشەوه دانێشتۆوه و
ئەندامانی کۆمەڵە له پشت سەری راوەستاون



هیدار ئەندامی لیۆهشاری کۆمەڵەی ژ.ک و
کۆماری کوردستان و نووسەر و شاعیری
نەتەوێی کورد



هێشیم ئەندامی لیۆهشاری کۆمەڵەی ژ.ک و
کۆماری کوردستان و شاعیری نەتەوێی کورد

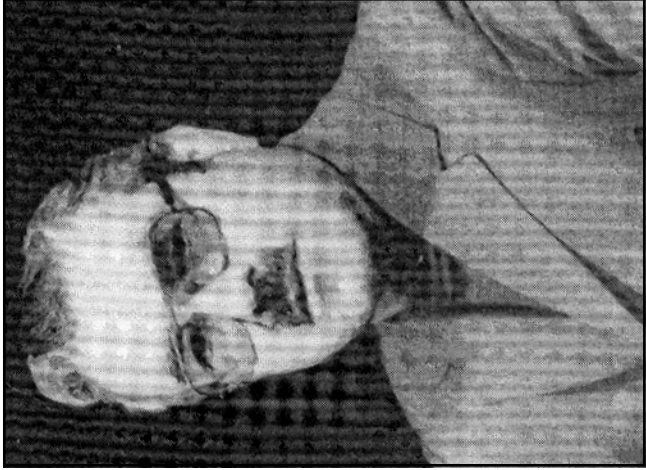

عبداللہ جکیمزادہ نەخشی نوپنەری تورکیه و
پیشمرگه‌ی هه‌پروه له شانۆی نیشتماندا

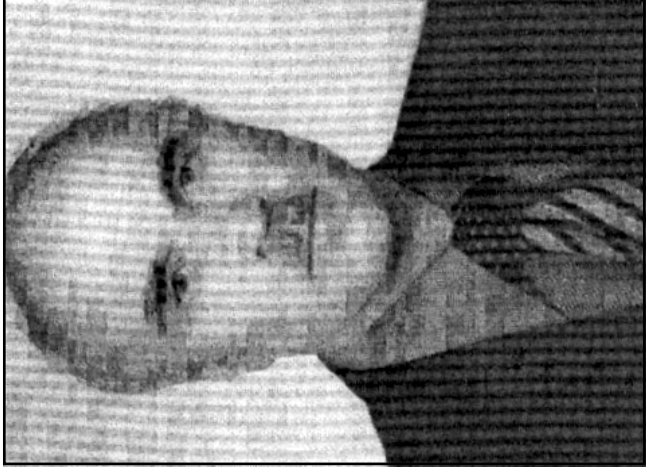

غەنی پلوریان سەرۆکی سازمانی چه‌وانانی ژ.ک
نەخشی سەرۆک کۆمار و پیشمرگه‌ی هه‌پروه له
شانۆی دایکی نیشتماندا



سەرلەشکەر فەدیرزوللا هومایونی فەرماندە
لەشکرێ چواری که کوردستانی داگیر کردووه



مەحمەدی راتی ئەندامی کۆمەڵەی ژ.ک و
لێپسراوی پیشمرگه‌کانی چاودەتیری
شانۆی دایکی نیشتمان

ریزی ناوہکان

ثا

- ثا. ل. ب (ناوی نہینتی) 153
 ناکیشی ٹوف 74
 تارچیف پروفیٹ 6. 10. 12
 تازاد وہتہن 78
 ناسف 75. 76
 ثا. ی. ویشینسکی 58. 59
 تہبولقاسمی سہدری قازی 124. 172
 ٹوسکارمان 17
 تہحمہدی ٹیلاھی 126. 138
 تہحمہدی خانی 17. 111
 تہحمہدی سالجیان 130
 تہحمہدی کا خدری 169
 تہسعہد 72. 73. 74. 75. 77. 109. 113. 113. 130. 172
 تہسکہندہر 133
 تہسفہندیار بزرگمہر 27
 تہفشار پہنا 5. 111
 ٹینتسابی 78
 ٹیحسان نووری پاشا 19. 146. 147
 ٹیدہن 58. 59. 60. 62. 64
 ٹیبراہیمی ٹیبراہیمیان (نہوجہوان) 31. 47. 109. 126. 138

ب

- بابہکری سلیم ثاغای پشدہر 73. 77
 باقرؤف 135. 136. 137. 164
 بایز ثاغای گہورک 126
 براہیم ثاغای تہدہم 170
 براہیمی حاجی قادر 159
 بہحری بہگ بہدرخان 18
 بہروز طیہرائی 30

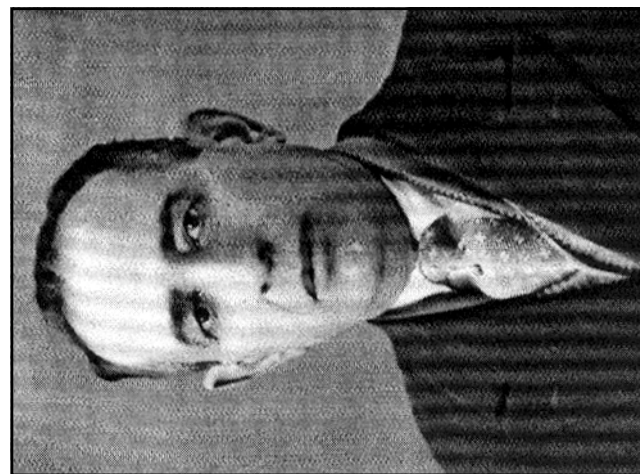

عبداللہ نھری تہندامی ژک تہخشی
 دایکی نیشتمانی ھہبوره لہ شانوی دایکی
 نیشتماندا



سیروسی جھیبی (دالی) تہخشی فریشتمی
 ھہبوره لہ شانوی دایکی نیشتماندا

37. 13. حەسەنى قزىلجى
 159. حەسەن ئاغاي كورى مەحمود ئاغا
 7. حەسەنى قازى
 163. 142. 125. 115. 103. 96. 95. 94. 87. 73. 55. 29. 23. حەسەنۆف
 169. حەسەن ھەنارە
 19. حەمە ھەتپو
 58. حەيدەر ئەكتاي

خ

12. 10. خالد عزبىرى
 90. خاليد بەگ
 17. خانى لەپ زىرىن
 19. خەليل
 138. 126. خەليلى خەسرەوى
 144. 109. 47. خەليلى فەھىمى
 119. 115. خالەمىن

د

146. د. ئەرگون ئاي باس
 7. 5. د. ئەفراسياب ھەورامى
 7. د. ئەمىر حەسەنپور
 8. د. جەمال نەبەز
 19. د. سادق شەرفكەندى (سعيد بدل)
 12. 9. د. عەبدولپرحمانى قاسملوو
 106. 34. 33. 32. 31. 30. 27. 11. 9. 8. 7. د. عزبىرى زەندى
 18. د. كەمال فوئاد
 131. 130. 40. د. قادىرى مەحمودزادە
 76. د. مىلىسپو
 90. دويسون

ر

63. 62. 61. 59. ر. بولارد
 70. رەحمانى غەنى پور

پاشا خانى قەرەپە پاخ 78
 پېرۆت ئاغاي ئەمىر عەشائىرى 170
 پېشەوا قازى مەھمەد 15. 37. 34. 39. 84. 127. 128. 129. 134. 172.

ت

169. 168. 43. تاهير خانى سەمكۆ
 169. 72. تەمەر خان

ج

19. جافر سولتانى ھەورامى
 109. جەغفەر ئاغاي كەرىمى
 174. جەغفەر پېشەورەوى
 7. جەواد موفرەد

ح

77. 69. حاجى ئەمىنى توجار
 172. حاجى بابا شىخ
 30. 27. حاجى خەسرەوى
 169. حاجى سەيد عەبدوللاى ئەفەندى
 132. 119. 82. 81. 25. 7. حاجى قادىرى كۆبە
 169. حاجى وتمان
 37. حامبىدى حەمە تاير بەگى جاف
 32. حامبىدى مازوچى
 112. 110. 33. 32. 31. 30. 27. 26. حوسىنى فروھەر (زىرىنگەرەن)
 7. حوسىنى بەخشى
 33. 30. حوسىنى مكايلى
 141. 73. 71. 70. حەبىبى موحىب
 119. حەسەن سەيف القضاة
 169. 168. 43. حەسەن ئاغاي تىلو
 114. 7. حەسەنى قازى
 127. 118. 14. 5. حەسەنى ئەرفەع

سه‌دیقی سیاسه‌ری 130
 سه‌رتیپ درخشانی 77
 سه‌رتیپ هوشمه‌ند نه‌فشار 69. 73. 74. 77
 سه‌رله‌شکر هوما‌یونی 172. 174
 سه‌ره‌نگ عه‌تاری 129
 سه‌ره‌نگ غه‌فاری 172
 سه‌لیم ئاتا‌کیشیوژ 74
 سه‌ید تاهری هاشمی 115. 119
 سه‌ید ره‌زا 19. 21
 سه‌ید عه‌زیزی شه‌مزینی 64
 سه‌ید عه‌بدوئلای زه‌کی 130
 سه‌ید محمه‌دی سه‌مه‌دی 9. 10. 12. 64. 136
 سه‌ید محمه‌دی سه‌ید نیزامی (سه‌ید پیره) 109
 سه‌ید علی نه‌سغهری کوردستانی 25
 سه‌یفوللای نانه‌وه‌زاده (سه‌هبا) 30
 سه‌یچیوژ 92
 سه‌یف الله‌خان 69. 77
 سه‌یروس حه‌بیبی (دالی) 132
 سه‌یسبیل ج. ئیدموندس 16. 147

ش

شا ته‌هماسی نه‌وه‌ل 16
 شا سمایلی سه‌فه‌وی 16
 شا سه‌فه‌بییه‌دینی سه‌فه‌وی 16
 شا عه‌باسی سه‌فه‌وی 17
 شه‌ریفوژ 139
 شیخ نه‌حمه‌دی بارزانی 20
 شیخ حه‌سه‌ن 169
 شیخ حه‌سه‌نی شه‌مسی بوره‌انی 171

په‌حمانی ئیلخانی زاده 55
 په‌حمه‌تی شافعی 171
 په‌زا شای په‌هله‌وی 124
 په‌ژدی (٣٤) 66
 په‌سوژ نه‌غه‌ده‌یان 32
 په‌شید عه‌بدولقادر 157
 په‌شیدی عه‌لیزاده 170
 په‌شید به‌گی هه‌رکی 72
 په‌فییق حیلمی 151
 په‌فییق چالاک 82

ز

زنار سلویی (قه‌دری جه‌میل پاشا) 146
 زه‌ینه‌ل‌عابدین 146. 147
 زوبید 169

س

ساعید 141. 142. 143. 144
 سالح حه‌یده‌ری 157
 سه‌ریعولقه‌له‌م 96. 110. 113
 سه‌لیمان ئاغای کاک هه‌مزه 170
 سه‌مایل ئاغای سه‌مکو 19. 21. 91
 سه‌مایلی په‌یروژ 133
 سه‌وره‌بیا به‌ده‌رخان 146. 147
 سه‌ولتان سه‌لیمی عه‌سمانی 16
 سه‌ولتان مورادی چواره‌م 16
 سه‌وفی شیرانی 168
 سه‌دیقی حه‌یده‌ری 31. 55. 130
 سه‌دیقی خاته‌می 130

عبداللای نه هری 132. 133
 عبداللای قادری 170
 عبداللای خانه خه میر 110
 عبداللای سه مهده 157
 عهدهوی عه بدول 168
 عه زۆ 169
 عه زیز خانی کرمانج 110
 عه زیزی فه رهادی 130
 عه لی ئه کبه رۆژ 161. 145. 106. 71
 عه لی عه بدوللا 157
 عه لی قازی 124
 عه لی ریحانی 138. 134. 126. 109. 55. 31
 عه لی که ریبی 39. 38
 عه لی مه حمودیان 31
 عه لی مه ولهوی 131. 130
 عه لی ئاغای دتیبوکری (ئه میر ئه سهده) 130. 109. 73
 عه ولاتای مه نگوپ 126. 72

غ

غه فوری مه حمودیان 11. 30. 31. 33. 34. 72. 106
 غه نی بلوریان 13. 26. 113. 130. 131. 132. 164

ف

فایق ئه مین 26
 فروغی 63
 فه تاحی غوه لامی 56
 فه خری 169
 فه قی ته بیران 17
 فه هه گردوانی 158. 22

شیخ سه عیدی پیران 19. 21. 82
 شیخ عه بدولقادی گه یلانی 82. 168
 شیخ عه به یدوللای نه هری 17. 18. 21. 64. 82. 158. 159
 شیخ عه به یدوللای گه یلانی 159
 شیخ مه حمودی هه فید 20. 21. 31. 37. 73. 74. 88. 91. 147. 163
 شیرۆ پس ئاغا 168. 169
 شیرۆ سمایل 43

ع

عوسمانی دانش 56
 عومه ر خانی شه ریفی 42. 159. 165. 168. 169
 عومه ر جانی جه لالی 169
 عومه ر ئاغای خالیدی 168
 عومه ر ئاغای ئه موی 168
 عه باسی هه قیقی 55
 عه باس ئاغای فه نهک 169
 عه بدولپه حمانی زه بیحی 94. 95. 96. 103. 104. 118. 125. 130. 139. 140. 142. 159. 163
 89. 88. 77. 65. 64. 56. 40. 39. 38. 37. 36. 35. 31. 29. 13. 11. 9

عه بدولپه حمانی که یانی 31. 55
 عه بدولپه حمانی شه ره فه که ندی (مامۆستا هه ژار) 55. 64. 79. 115. 121. 134. 148. 153. 154
 39. 38. 37. 35. 32

عه بدولقادی ده باغی 10. 55. 56
 عه بدوللای رۆشنفیکر 32
 عه بدوللای ئیسحاقی 38
 عه بدوللای قازی 135
 عه بدوللا گۆزان شاعیر 85
 عه بدوللای مینه خالندی 110
 عه بدوللا ئاغای ملان 169
 عه بدوللای هه کیمزاده 130. 133

ق

- قادرى حاميدي 133
 قازى قادر 39
 قازى خدرى شنويه 135
 قاسمى ئيلخانى زاده 139. 134. 95. 23
 قاسم ئاغاي زهرزا 169
 قاسمى قادرى قازى 138. 64. 55. 40. 39. 36. 35. 31
 قانعى شاعير 149. 148
 قوللى خانى بوزچلو 78
 قوزتاس مەمەدى 169. 168
 قەرەنى ئاغاي زهرزا 169
 قەرەنى ئاغاي مامەش 5. 72. 73. 109. 111. 112. 113. 126
 قەوام السلطنە 175. 176

ك

- كاك ھەمزەى شنويه 169. 170
 كرپىسۆ 58. 60. 62
 كۆميساريۆڭ 41. 70. 94. 96. 103. 125. 126. 136
 كەرىم ئاغاي كەرىمى 109
 كەرىم تۇفيق 157
 كەرىم حسامى 9. 12. 13. 38. 134. 148
 كەرىمى ياهو 30. 33
 كەمال ڧەوزى بەگى بتليسى 90
 كەيومەرس سالح 129
 كى 169

گ

- گ.م. ديميتروڭ 48. 71. 73. 87. 110. 141. 145. 154. 155

م

- مائۇيڭ 126
 ماجيد بەگ 159
 مارڧ ھەتەم 133
 ماژۆر عەبدوڭلا تۆڭ 111. 113. 140
 مالميسانژ 146
 ماكسيمۆڭ. م 23. 99. 103
 مام حوسپىن 170
 مام رەسوللى قالويى زەندان 33
 مامەندى قادرى 55. 170
 محيەدين ماوارانى 133
 موراد نەپسانى 168
 موسا خانى زهرزا 169
 مەحمود لەوہندى 146
 مەحمود مەلا عېززەت 13
 مەحمود خانى كانى سازان 73. 74. 75
 مەجيد خەسرەوى 55
 محەمەد 142
 محەمەد ئەمىن ئاغاي پېرۆتى 169. 170
 محەمەد ئەمىن شېخ السلامى (ھېمىن) 49. 56
 محەمەد ئەمىنى شەرەڧى 55. 109. 138
 محەمەد دلشادى رەسوللى 31. 36. 55. 126. 133. 138
 محەمەد رەزا شاي پەھلەوى 124
 محەمەد رەشىد كورې قادر (ھەمە رەشىد خانى بانە) 76. 77
 محەمەد حوسپىن خانى سەيڧى قازى 124. 134. 170. 172
 محەمەدى قادرى 55
 محەمەد سەعيدى حافدى 56
 محەمەد سەعيدى مەلا عەلى 88

میسدال 124. 132
 مینۆرسکی 24

ل

لازاریتف 13
 لینین 174

ن

نافع 55
 نافع یونس 157
 نوری بهگی بهگزاده 135. 72
 نوری محهمه د ئه مین 157
 نهوشیروان مستهفا ئه مین 38
 نیکیتینکوفا 59

و

ویلیام ئیگلتن جۆنیر 6. 9. 11. 12. 135

ه

هاشمۆف 71. 78. 106. 145. 157. 161
 هوگسۆن 58
 همزه ئاغای نه ئۆسی 135
 همزه ئاغای مهنگور 111
 همزه ی قاوچه چی 33
 هیروودۆت 147

ی

یوسف ستالین 147
 یونس ره ئوف (دلدار) 14

محهمه دی سه لیمۆکه 133
 محهمه دی شاپه سند 13
 محهمه دی یاهو 31. 55
 محهمه دی نازمی 32
 محهمه دی نانه وازاده 30. 31
 محهمه دی راتبی (حه مه ی مه لودی) 26. 30. 130. 133
 محهمه دی فاروقی 33
 مستهفا که مال (ناتاتورک) 18. 19. 23
 مستهفا سولتانیان 31. 94. 96. 109. 125. 126. 138
 مستهفا جه نه تی 133
 میقدات مدحت به درخان 18. 21
 مۆلۆتۆف 23. 26. 41. 45. 58. 59. 60. 61. 62. 70. 82. 93. 98. 102. 108. 159
 موراد برو 43
 مه سعود بارزانی 137
 مه لا شیخ عزیزددینی حوسینی 37
 مه لا جه لالی حوسینی 37. 38
 مه لای جه زیری 17
 مه لا رهحمانی پیشنماز 128
 مه لا خه لیلی گۆرهمه ری 19
 مه لا عه بدوللای داودی 30
 مه لا قادری موده رسی 10. 64
 مه لا محهمه دی کۆبی 7. 81. 118
 مه لا محهمه دی جوانرۆبی (ئیبیراهیم مه حمود) 37
 مه لا مه جید 168
 مه لا مستهفا بارزانی 20. 128. 129. 151. 155. 157
 مه مه د قۆتاس ئاغا 43. 168. 169
 مه نافی که ری 55. 134
 میدیه زه ندی 8. 34. 35

پاشکۆ:

177 نیشتمان ژماره ۷، ۸، و ۹

206 دیاری کۆمهله بۆ لاوان

231 رۆژژمیتری تایبته کۆمهله بۆ سالی ۱۳۲۲هـ - ۴۳-۱۹۴۴ز

238 رۆژژمیتری تایبته کۆمهله بۆ سالی ۱۳۲۳هـ - ۴۴-۱۹۴۵ز

247 به لگه نامه کانی ژیکاف

271 وەرگرتراوی به لگه نامه روسیه کان

313 وینه کان

ناوه پۆک

5 چهند راویچوون دهربارهی چاپی یه که می کۆمهلهی ژ. ک

6 چهند وته به ک دهربارهی کۆمهلهی ژ. ک

16 سه ره تا

21 دامه زرانی ژ. ک

28 ناوی ته وای کۆمهلهی ژ. ک

30 دامه زرینه رانی کۆمهلهی ژبان وهی کوردستان

41 ستروکتوری کۆمهلهی ژبان وهی کوردستان

45 ئامانجی کۆمهلهی ژبان وهی کوردستان

53 شپوهی ئەندام وەرگرتن و ژماره ی ئەندامانی کۆمهله

58 ژ. ک و دهوله ته داگیرکهره کانی کوردستان

69 ژ. ک و دهوله تی داگیرکهری ئیران

85 ژ. ک و بریتانیای مه زن

90 ژ. ک و یه کیتی سۆقیه ت

108 چالاکیه سه ره کیه کانی کۆمهله

109 چه ککردنی شاره بانجی مه باد

114 گۆفاری نیشتمان

124 وەرگرتنی قازی محمه د به ئەندامه تی کۆمهله

130 به ئەندام وەرگرتنی سازمانی جه وانانی کورد

132 شانۆی دایکی نیشتمان

134 سه فه ری ده سته ی نوینه رایه تی کورد بۆ تازه ریا جان

138 کۆمهله ی پیوه ندیه کانی فه ره نگی سۆقیه ت

141 میتینگ و خۆپیشاندانه کان

145 هه لکردنی ئالای کوردستان

151 پیوه ندی کۆمهله به کوردی به شه کانی تری کوردستان وه

160 دامه زرانی حیزبی دیمۆکرات و هه لوه شانی ژ. ک