

دەزگای چاپ و بلاوکردنەوہی



زنجیرە ی روشنییری

*

خاوەنی ئیمتیاز: شەوکت شیخ یەزیدین

سەرئۆسەر: بەدران ئەحمەد ھەیب

ناوونیشان: دەزگای چاپ و بلاوکردنەوہی ئاراس، گەرەکی خانزاد، ھەولێر

س.پ. ژمارە: ١

www.araspublisher.com

سیسیل جۆن ئیدمۆندس

کورد تورک عەرەب

- ئەم كىتەبە لە زمانى فارسييه وه كراوه ته كوردى و له شويتنه پيويسته كانيش له نووسراوه ئينگليزييه كه كهلك وەرگيراره
- سوپاس بۆ بنه ماله ئيدمؤندس و ليپرسراوانى چاپخانه
ئاكسفۆرد كه ئيزنى وەرگيران و چاپى ئەم كىتەبە يان پيدام

سيپيل جۆن ئيدمؤندس

كورد تورك عه ره ب

وەرگيرانى: حاميد گه وهه رى

ناوى كىتەب: كورد تورك عه ره ب

نووسينى: سيپيل جۆن ئيدمؤندس

وەرگيرانى له فارسييه وه: حاميد گه وهه رى

بلاوكراوه ئاراس - ژماره: ۲۷۱

دەرهيئانى هونه رى ناواخن و بهرگ: ئاراس ئەكره م

هه له گرى: هه ندرين شيرزاد

سه ره رشتى چاپ: ئاوپه حمانى حاجى مه حموود

چاپى دووه م: هه وليتر - ۲۰۰۴

له كىتبخانه ي بهرپوه به رايه تىي گشتىي رۆشنبيرى و هونه ر له هه وليتر ژماره (۲۰۲) ي سالى

۲۰۰۴ ي دراوه تى

سه دام دهکن.

به رژه و هندی داگیر که رانی کوردستان، شوقینییسته کانی تورک، عه رهب، فارس و دوست و لایه نگرانیان له وه دایه که شوپنه واری نه ته وایه تی کورد کوپر بکه نه وه و درپژه به چه و ساندنه وهی بدهن. دهره تانی نه وه نه دهن که کوردیش وهک نه ته وه کانی تری جیهان ناسنامه ی تایبه تی، زیدی یهک پارچه و ئالا و ده ولته و داموده زگای تایبه ت به خو ی هه بی و بو زیندوو راگرتن و گه شه پیدانی کلتور و نه ریتی خو ی هه ول بدات. سه رده میکی دووردریژ ههستی ئایینی و خو به کم زانین و برهوی زمانی عه رهبیی، هیئنده میشکی خه لکی ولاتی داگیرکراوی کوردستان و زانا و خوینده واره کورده کانی له خویدا قه تیس کردبوو، که زور کم ده پرژانه سه ر نه وهی که بیر له که سایه تی و زمان و فه ره نگ و ناسنامه ی نه ته وایه تی خو بان بکه نه وه. له رۆژگاری ئیمه شدا مه سه له ی خه باتی چینایه تی و سه رانسهریی و خو خافلاننن به زره تیوری چه پره وانه و هه وللی دامه زرانندی به هه شتی خه یالی کومونییستی به شیک له رۆله هه ره فیداکاره کانی کوردی له راستییه کانی ژبانی کومه لایه تی و ئه رک و پتویستییه کانی نه ته وایه تی دوورخسته وه.

ماموستا هه ژاری نه مرگوتنه ی، له وه هه موو رۆژگار پر له نازاره دا که کوردی زور لیکراوی تیدا ژباوه و به شوپن نه وه هه موو په ت په تینه دا که به سه ربان هیناوه، نو سه ریکی و امان لی په یدا نه بووه که ده ماری کوردا یه تی ببزوی و ته زویکی کورده ناموسی به له شدا بیت و له سه ر به سه رهاتی نه وه گه له کلۆله ی خو ی شتییک بخاته سه ر کاغه زو له مه ر باب و باپیره لیقه و ماوه کانی که مییک بنوسی و ده مییک بدوی! (۱)

به راستی نه گه ر شه ره فخانیه دلیسی، نه حمه دی خانی و له م دواییانه شدا حوسپن حوزنی موکریانی، نه مین زه کی به گ و... هه روه ها چه ند رۆژه لاته ناسی نه وروپایی وهک «کلودیوس جه یز ریچ» (۲)، «برزه زوفسکی» (۳)، «ئوسکارمان» (۴)، «مینورسکی» (۵) و «سیسیل ج ئیدموندس» (۶) نو سه ری نه م کتیبه نه بووایه، کورد له به رامبه ر نه وه هه موو

۱- شه ره فنامه، لاپه ری ۱۰.

- 2- Claudius James Rich
- 3- C.de Korab Brzezowski
- 4- Oskar Mann
- 5- V. Minorsky
- 6- Cecil John Edmonds

پیشه کی وەرگێر

پله ی وریایی هه ر نه ته وه یه ک بو سه لماندنی ره گه ز، به سه رهات و رووداوه میژوو ییه کانی، زید و نه ریتی نه ته وایه تی، ره و ابوونی ویست و داخوازه کانی ده گه پتیه وه سه ر راده ی ناگاداریی و زانیاریی رۆله کانی نه وه نه ته وه یه له دیرۆک، به لگه میژوو ییه کان و شوپنه واره کانی نه ته وه که ی.

راسته که میژووی نه ته وه کانی نیشته جی له رۆژه لاتی نیوه راست، که کوردیش یه کیکه له وان، تا راده یه ک لیل و غه ور گرتووه، به لام بو نه وهی که سه سه ر له ناسنامه ی نه ته وه که مان دهر نه کات، به نه نقه ست هه ول ده دری میژووی ئیمه ی کورد لیلتر پیشان بدری، بو نمونه: یه کییک توره مه ی ئیمه ده با ته وه سه ر دیو و درنجان و نه ویتتر ئیمه به نه وهی نه وه که سانه ده ناسینی که بو پاراستنی گیانیان له چنگ زوحاکی ماره شان ناردرانه ته که ژ و چیاکان. ژماره یه ک ته نانه ت به وه ش رازی نه بوون و هه ول ده دن ره چه له کی ئیمه به تورکه کوچه ره بی ولاته کان و فارسه شوقینییسته کانه وه بلکین.

کورد نه ته وه یه کی سه ره خۆبه و نه گه ر ژماره یه ک نو سه ری خو به ئیرانیی زانی کورد، له ژیر کارتیکه ری کوماری ئیسلامییدا گه لی کورد به ئیرانیی ده ناسین، نه مه هیئدییک له نه زانیی و پتر به هزی نه و قازانجه وه یه که له و ریگایه دا به دهستی دین. چونکه نه ته وه ی فارس چ نه وانه ی حکومه تیان به دهسته و چ نه وانه ش که له حکومه تدا نین، باش ده زانن که کوردستان و نه ته وه ی کوردیان به هیزی سه رازیی داگیر کردوه، نه گه رنا بو ته نیا جاریکیش بیت کوردیان له به رپوه ردنی ئیراندا هاو به ش ده کرد و ته نانه ت له گونده کانی فارس و تازه ریا یجانه وه که سی خو بان نه ده هیئا شاره کانی کوردستان به ن به پتیه.

نه مرۆ بو هه موو که سه روونه که هه رسج ده ولته تی ئیران، تورکیا و سوریه دژ به سه دام و ده ولته تی به عسی عیراقن و سه دام حوسپن به مه ترسییه ک له سه ر به رژه وه نده کانی خو بان ده زانن، به لام بو نه وهی گه لی کورد له سه ر خاک و له ناو مالی خویدا مافی برپاردانی له سه ر چاره نووسی خو ی نه بی، نه و سچ ده ولته ته پشتی سه دام و حکومه ته که ی ده گرن و دژی رووخانی حکومه ته که ی و له راستیییدا دژی نازادبوونی کورد له عیراق هاوکاری

لافاوهی بوختان و قسه و نووسراوه پروپوچانه دا چۆن و به چ شپوهیه ک دهیتوانی ناسنامهی نه ته وه بی خۆی به جیهان بسهلمیتنی.

کتیبی کورد، تورک و عه‌ره‌ب، به‌ره‌مه‌ییکی گرنگی میژوویی، جوگرافیایی، کۆمه‌لایه‌تی و سیاسی نه ته وه که مانه. لیکۆلینه وه یه‌که کی نیوه‌راسته وخۆی یه‌کیک له بزوتنه وه گرنکه‌کانی کوردستان و جیاکردنه وه‌ی باشووری کوردستان له باکووری کوردستان (کوردستانی ژێرده‌ستی تورکیا) و چۆنیه‌تی پیکهاتنی ده‌وله‌تی عیراقه.

نووسه‌ری ئەم کتیبه، سیسیل ج ئیدمۆندس له‌سالی ۱۹۱۸ وه کارگیریی سیاسی و راپۆژکاری حکومه‌تی کۆلتۆنیالیستی به‌ریتانیا له وه سوپایه‌ی ئینگلیزه‌دا بووه، که له شه‌ری یه‌که‌می جیهانییدا ده‌ستی به‌سه‌ر کوردستاندا گرتوه. بۆ سه‌قامگیرکردنی سیاسه‌تی ده‌وله‌تی ئینگلیزه‌ له وه مه‌له‌نده‌ی رۆژه‌لاتی نیوه‌راستدا بی و چان هه‌لسوو‌راوه و له هه‌یچ هه‌ولێک بۆ خاشه‌پرکردنی بزوتنه‌وه‌ی رزگاریخوازانه‌ی نه‌ته‌وه‌ی کورد و کپکردنی ده‌نگی نازادپوچاوی، له‌وه‌شه‌ی کوردستاندا نه‌وه‌ستاوه. له‌چهند شه‌ر و پیکدادانی سوپای ئینگلیزه‌ دژی هه‌یه‌که‌کانی له‌شکری شیخ مه‌حمودی نه‌مر راسته‌وخۆ به‌شداری کردوه. زۆرجار، کاتی بۆمبارانی ناوچه‌کانی کوردستان له‌ته‌نیشته‌وه فرۆکه‌وانانه‌وه دانیشتوه که به‌دوا مۆدیلی بۆمی سوتینه‌ر و پرۆژۆلی ئه‌وکات خانوه قورینه‌کانی کوردیان به‌سه‌ر خاوه‌نه‌کانباندرا روخاندوه و له‌ناو ناگردا نوقمیان کردوون.

ئه‌و له‌خۆشی و شادیی ئه‌و کرده‌وه‌یه خروشاوه و ده‌لتی، به‌له‌به‌رچاوترنی بۆمبارانه‌کانی شه‌ری دووه‌می جیهانیی له‌ ناوچه‌کانی روهیتری ئالمان و بۆمبارانی ئه‌تۆمی هه‌یروشیما و ناکازاکی، به‌شداریکردنی هاوکاتی ۳۶ فرۆکه‌ی بۆمبهاویژ له‌سالی ۱۹۱۹ و ۱۹۲۰ و بۆمبارانی خانوو و کووخه‌ قورینه‌کانی گونده‌کانی کوردستان، بیره‌وه‌رییه‌ک نییه که بتوانی له‌میشکدا بچینه‌ته‌وه. له‌ لایه‌کی‌تره‌وه له وه‌سفی شاکاری بۆمبارانه‌کانی خۆیدا، به‌یت و بالۆره هه‌له‌ده‌سته‌تی. به‌تایبه‌تی ئه‌وکاته‌ی که بۆمبه‌کانیان به‌سه‌ر گونده‌کاندا باراندوه و گری ناگر به‌رز بووه‌ته‌وه و مه‌اله قورینه‌کانی وه‌رزیره هه‌ژاره کورده‌کانی له‌ناو ناگردا سووتاندوه و له‌بان نیشانه‌کان خولاوه‌ته‌وه... به‌راسته‌یی خروشه‌ینه‌ره! ئیدمۆندس ده‌لتی: «دوای بۆمبه‌کانی فره‌ته‌قینه‌وه، بۆمی سوتینه‌ری نویمان خسته‌خوار، که من تا ئه‌وکات نه‌مدیبوو. کاتی بۆمبه سوتینه‌ره‌کان ده‌که‌وتنه‌ خوار، دوا به‌دوایان خه‌رماتیکی گری و بلێسه‌ی ناگر و هه‌یندیک جاریش ناگر و دوکه‌ل به‌یه‌که‌وه به‌رز

ده‌بووه‌وه و (من سه‌رخۆش وه‌ک ئه‌وینداریکی جادوولیکراو ده‌مامه‌وه،) به‌لام داخه‌که‌م ئه‌و سووتانه هه‌ینه ناخایه‌نی و خانوه قورینه‌کانی گوندنشینه‌کانی کورد بۆ بۆمباران نیشانه‌یه‌کی له‌بار نین و ناگره‌که زوو ده‌کوژیته‌وه و په‌ره ناستیتنی و جۆش و خروشه‌که درێژخایه‌ن نییه.»

راپه‌ربینی شیخ مه‌حمود له‌لایه‌ن هه‌یه ئینگلیزه‌کانه‌وه ده‌شکت. دوا‌ی شانۆگه‌رییه‌کی زۆر و دوا‌ی کودیتای په‌زاخان و مامه‌له له‌گه‌ل ده‌وله‌تی مسته‌فا که‌مال و کوشتاری ئاشکرا و به‌کۆمه‌ل له‌ نااتۆلیدا، که ده‌کرێ له‌وه‌ بواره‌دا کوشتاری ئاشکرا و به‌کۆمه‌لی بۆمبارانی گازی ژاراویی هه‌له‌بجه و ئه‌نفالی ۱۸۴ هه‌زار که‌سی له‌ لایه‌ن حکومه‌تی به‌عسی عیراق و کوشتاری به‌کۆمه‌لی خه‌لکی سه‌نه، مه‌هاباد و گونده‌کانی قارنه، قه‌لاتان و ئیندرقاشی له‌ لایه‌ن کۆماری ئیسلامی ئیرانه‌وه له‌گه‌ل هه‌لسه‌نگینه‌ی، کیشه‌ی به‌ریتانیا و تورکیا له‌سه‌ر ویلایه‌تی مووسل ده‌دری به‌ شواری ئه‌منیه‌تی کۆمه‌لی ولاته‌یه‌که‌گرتوه‌کان و به‌ پیکهاتنی کۆمیسیۆنی مووسل، په‌یمانی «سیقه‌ر» یش به‌ ته‌واوی ده‌نێژن.

سه‌ره‌رای ئه‌وانه، ئیدمۆندس له‌به‌ر دۆستایه‌تی ده‌وله‌تی ئینگلیزه‌ له‌گه‌ل حکومه‌تی په‌زا خان و که‌لک وه‌گرتنی له‌ بیره‌ نه‌وته‌کانی ئیران، ئاماده‌ نه‌بووه په‌نجه‌ بۆ تاوانه‌کانی ده‌وله‌تی ئیران له‌ به‌رامبه‌ر نه‌ته‌وه‌ی کوردا راکیشتی و ته‌نانه‌ت هاوکاری ده‌وله‌تی ئینگلیزه‌ و ئیرانی بۆ له‌ناوبردنی بزوتنه‌وه‌ی رزگاریخوازانه‌ی نه‌ته‌وه‌ی کورد له‌وه‌شه‌ی کوردستانی داگیرکراودا و چۆنیه‌تی وه‌گرتنی مه‌حمودخانی دزلی له‌ ئیران و زیندانیکردن و دوورخستنه‌وه‌ی بۆ هه‌یندستان له‌ژێر په‌رده‌دا هه‌شتوه‌ته‌وه.

جیا له‌وانه، نووسه‌ری کتیبی کورد، تورک و عه‌ره‌ب له‌ په‌له‌ی توێژه‌ریکی زۆر به‌ ئه‌زموندا، که نزیکه‌ی چل سال تا شوێشی ۱۹۵۸ی عیراق له‌ نزیکه‌وه په‌یوه‌ندیی راسته‌وخۆی له‌گه‌ل گه‌لی کورد هه‌بووه، دیتنه‌کانی خۆی به‌ راشکاوی ده‌رباره‌ی ئاکار و کردار و شوێنه‌واری خراب و ناله‌باری رپه‌ره‌ ئایینییه‌کان و شیخ و مه‌لا و ئاگا‌کانی کوردستان ده‌رپه‌وه. بۆ چاره‌سه‌رکردنی کیشه‌ی کورد چهند پێشنیازی ئاراسته‌ی کاربه‌ده‌ستانی بالایی ئینگلیزه‌ کردوه. گه‌لیک وتاری به‌که‌لک و به‌کاکلی ده‌رباره‌ی دیرۆکی کورد و شوێنه‌واره میژوویییه‌کانی کوردستان نووسیوه و له «بولتینی قوتابخانه‌ی لیکۆلینه‌وه ده‌رباره‌ی رۆژه‌لات و ئه‌فریقا، گوشاری کۆمه‌له‌ی رۆژه‌لاتی نیوه‌راست، گوشاری سه‌له‌نه‌تی رۆژه‌لاتی نیوه‌راست، گوشاری رۆژه‌لاتی نیوه‌راست و گوشاری سه‌له‌نه‌تی جوگرافیایی» دا بلاوکرده‌وه‌ته‌وه و چهند سیمینار و کۆنفرانسیسی ده‌رباره‌ی

کیشهی کورد له ئه‌وروپا پینکھیناوه. فه‌ره‌ه‌نگیتی کوردیی به ئینگلیزیشی به یارمه‌تی پرۆفیسۆر توفیق وه‌ه‌بی نووسیه.

ئه‌م کتیه، له باره‌ی بابته و باسه‌کانی جوگرافیا یه‌وه ده‌وله‌مه‌نده. به‌وردیی ئاماژه‌ی به جوگرافیا ی سروشتیی ئه‌و به‌شهی کوردستان کردوه که بابته‌ی کتیه‌که‌یه، به‌لام له بابته جوگرافیا ی سیاسی و مرۆقایه‌تییه‌وه دوور له ر‌ک و مه‌به‌ست نییه و نووسینه‌کانی له مه‌به‌ستی کتیه‌تی و له‌سه‌ر بنه‌مای سیاسه‌تی ئه‌وکاتی ده‌وله‌تی ئینگلیز سه‌رچاوه‌یان گرتوه، که خۆینه‌ر کاتی خۆینه‌وه‌ی کتیه‌که‌ی بۆ خۆی ئه‌و بۆ‌چوونانه‌ی له دێره‌کاندا بۆ ده‌رده‌که‌وێ. نمونه‌ی زه‌قی ئه‌و شیواندنه‌ی روون و ئاشکرایه و نووسه‌ر به‌ئه‌نقه‌ست هه‌ولێ داوه که راده‌ی گشتیی کورده‌کان به‌تایبه‌ت له‌ شاره‌ گه‌وره‌کانی وه‌ک مووسل و که‌رکوک گه‌لیک که‌متر له‌ ژماره‌ی راست پيشان بدات. بۆ نمونه‌ نووسه‌ر له‌ لاپه‌ره‌ی ٤٩٧ ی ئه‌م کتیه‌دا ده‌نووسی:

«وه‌زعی ناو‌خۆی پارێزگای مووسل جیا‌وازییه‌کی زۆر به‌رچاوی هه‌بوو له‌ گه‌ڵ وه‌زعی که‌رکوک، هه‌ولێر و سلیمانی و... مووسل ته‌نیا دووهم شاری عێراق بوو، به‌ل‌کوو له‌به‌ر ئه‌وه‌ی که‌ که‌متر له‌ ژێر کارتیه‌که‌ری و ده‌سه‌لاتی عوسمانییدا بوو، رهنگه‌ له‌ باری هه‌ستی «عه‌ره‌بايه‌تییه‌وه» ته‌نانه‌ت له‌ پایته‌ختیش تۆختر بوو و... له‌ ٦٠٠ه‌زار دانیشته‌وێ ئه‌و پارێزگایه‌ی نزیکه‌ی ٢٠٠ه‌زار که‌سیان له‌ شار ده‌ژيان. کورده‌کان هه‌رچه‌نده‌ نیوه‌ی تری کۆمه‌لگه‌کان پینکده‌هینا، به‌لام دوور له‌ ناوه‌ند بوون.»

ئه‌وه له‌ حالیه‌که‌ راپۆرتی کۆمیسییۆنی کۆمه‌ڵی ولاته‌یه‌ کگرتوه‌کان ده‌لی: زۆربه‌ی دانیشته‌وانی مووسل کوردن و جیا له‌ عه‌ره‌به‌کان ده‌ژین. ئه‌وان نه‌ عه‌ره‌بن و نه‌ تورک. به‌زمانی کوردی ده‌دوین و ره‌وت و ده‌راوی هه‌ستی نه‌ته‌وايه‌تی ئه‌وان به‌ شیوه‌یه‌کی روون و ئاشکرا کوردايه‌تییه‌ و جیا له‌ چه‌ند عه‌ره‌بێکی خۆینه‌ده‌وار که‌ له‌ شاری مووسل ده‌ژین هه‌یچ شۆینه‌وارێک له‌ نه‌ته‌وه‌ی عه‌ره‌بی (عێراق) به‌رچاوا ناکه‌وێ. راپۆرتی کۆمیسییۆن له‌ درێژه‌ی خۆیدا ده‌لی:

«ئه‌گه‌ر تییینییه‌کانی نه‌ته‌وايه‌تی بکه‌ینه‌ بناخه‌ و بنچینه، رێگای هه‌ره‌ باش بۆ چاره‌سه‌رکردنی کیشه‌که، جیا‌کردنه‌وه‌ی ئه‌و دوو نه‌ته‌وه‌یه‌یه‌ له‌ یه‌کتر. چونکه‌ کورده‌کان پینج له‌ هه‌شتی دانیشته‌وان پینکدین. ئه‌گه‌ر ئه‌و

رێگایه‌ بۆ چاره‌سه‌رکردنی کیشه‌که هه‌ل‌بێریت بێگومان به‌ زیادکردنی ژماره‌ی کورده‌کانی یه‌زیدی که‌ کوردی زه‌رده‌شتین و ئه‌و تورکانه‌ی که‌ به‌ ناسانی له‌ ناو کۆمه‌لگه‌ی ئاوا ده‌توینه‌وه، ئه‌و ژماره‌یه‌ی ده‌چیته‌ سه‌ر و وا مه‌زنده‌ ده‌کرێ ژماره‌ی کورده‌کان بگاته‌ حه‌وت له‌ هه‌شتی راده‌ی گشتیی دانیشته‌وان».

نه‌ته‌وه‌ی کورد به‌ درێژایی میژوو هه‌ولێ داوه به‌چه‌شنی نه‌ته‌وه‌کانی تری جیهان له‌ سه‌ر زید و نیشتمانی خۆیدا به‌ ئازایی و دوور له‌ شه‌روشه‌ر بژی، بۆ ئه‌مه‌ش سه‌دان جار داوا دیموکراتیه‌یه‌کی خۆی که‌ دژ به‌ یاسا و رێسا‌کانی جیهان و پرنسیپه‌کانی نیوده‌وله‌تی نی، ئاراسته‌ کردوه، به‌لام دوژمنه‌ داگیرکه‌ره‌کانی کوردستان له‌ جیاتی جیه‌یه‌جێکردنی خواسته‌کانی، به‌ چه‌ک و هه‌لامیان داوه‌ته‌وه، راپیان ناوه‌ و ناچاریان کردوه بۆ به‌رگرێکردن له‌ خۆی ده‌ست بداته‌ چه‌ک و په‌نا بۆ چیا سه‌رکه‌شه‌کانی کوردستان بیات.

شۆینی زۆر ناله‌باری جوگرافیا ی کوردستان، دا‌به‌شبوونی نه‌ته‌وه‌ و خاکی کوردستان به‌ سه‌ر چوار ده‌وله‌تی زۆردار و کۆنه‌په‌ستدا، یه‌ک نه‌گرتنی هه‌یه‌ نیشتمانییه‌ره‌ره‌کانی کوردستان له‌ کاتی پێوست و به‌گۆیره‌ی هه‌لومه‌رجی ره‌خساو به‌شیوه‌ی هه‌ریمی و سه‌رتاسه‌ری، نامۆیی و نه‌بوونی یه‌کپیتی و براهه‌تی له‌ ناو ئیمه‌ی کوردا، هه‌له‌سه‌نگاندنی دروستی باری سیاسی جیهان و لاوازیونی دیپلوماسی گه‌لی کورد له‌ په‌یوه‌ندییه‌کانی نیونه‌ته‌وه‌ییدا و دانه‌رشتنی تاکتیکی شیاو به‌پیتی هه‌لومه‌رج به‌ قازانجی بزوتنه‌وه‌ی کورد و سه‌ره‌نجام بوونی که‌سانی وه‌ک باهه‌کری سه‌لیم ئاغا و ده‌یان شیخ و مه‌لا و سه‌رۆک عه‌شیره‌تی خۆفرۆش له‌ به‌رامبه‌ر بزوتنه‌وه‌کانی نه‌ته‌وه‌ی کوردا، که‌ له‌م کتیه‌دا چاومان به‌ ئاکار و کرده‌وه‌ دژه‌ گه‌لییه‌کانیان ده‌که‌وێ، له‌مه‌یه‌ری پيش سه‌رکه‌وتنی کورد بووه‌ له‌ سه‌رده‌مه‌کانی کۆندا.

هه‌موو ده‌زانی ئه‌وه‌ی که‌ ئه‌م‌رۆ له‌و به‌شهی باشووری کوردستاندا به‌دست هاتوه، به‌ره‌می خه‌بات و خۆه‌ختکه‌ری رۆله‌ نه‌به‌زه‌کانی کوردستان و کۆره‌وه‌که‌ی سالی ١٩٩١ و راپه‌رینه، که‌ دنیای شله‌ژاند و کاربه‌ده‌ستانی جیهانی ناچار کرد دوا‌ی تیه‌ره‌بوونی ٧٠ ساله‌ به‌سه‌ر په‌یمانی «لۆزان» دا، جاریکی تر ئا‌و له‌ کوردی ئه‌و به‌شهی کوردستان بده‌نه‌وه، که‌ بۆ خۆیان به‌زۆر به‌ عه‌ره‌بی عێراقیانه‌وه‌ لکاندوه. ئه‌م ئا‌وردانه‌وه‌یه، باری ٦٨٨ ی رێک‌خراوی نه‌ته‌وه‌یه‌ کگرتوه‌کانی به‌ دواوه‌ بوو. باریانه‌ی نه‌ته‌وه‌یه‌ کگرتوه‌کان

گزارشت له پاراستنی به شیک له دانیشتوانی باشووری کوردستان له چوارچیتوهی هیلی ۱۳۸ دهکات، که رژیمی به عسی عیراق خه ریکی له ناو بردنی بوو. نه ته وه به کگر تووه کان به شیتوهی راسته وخو دانیشتوانی ته وه به شهی به کورد، ناشووری و تورکمانه وه له ژیر دهستی دهوله تی سه دام رزگار کرد و ئیزی پیدان، له ژیر چه تر و پاریزگاری ریکخراوی ئاسایشی نه ته وه به کگر تووه کاندا داموده زگای حکومه تی دامه زرین و ولاتی خو بان به چه شنی ولاتیکی نیوه سه ره خو له رووی ئابووری، بازرگانی، کانزاکانی ژیر زهوی، لیره وار و دارستانه کانی، سیاسه تی دهره وه، دیپلوماسی، ئاسایشی هاوولاتیان و پاریزگار بکردن له سنووری ولاتی خو بان به ریتوه به رن به ۱۳٪ داها تی نه وتی عیراق.

یازده ساله کورد به شیک له خاکی باشووری کوردستانی به دهسته وه یه. به شیتوهی راسته وخو و به دهنگی نازاد و گشتیی هاوولاتیان له ۱۹۹۲/۶/۴ په رله مانی کوردستانی دامه زراندا، که یه کهم دهستکه وتی یاسایی کورده. دوا به دوا ی دامه زرانی په رله مانی کوردستان، پارتی کریکارانی کوردستان پ.ک.ک له جیاتی ریزلیگرتنی له په رله مان، دژی راهستا و ته وه دندی نازاوه نایه وه له باشووری کوردستاندا، که به شیک له هیزه سیاسییه کانی باشووری کوردستانی بو ما وه یه ک تووشی هیستریا کرد، که ته وانیش یه کتر به هیند نه گرن و به مه به سستی به زور داسه پاندنی دهسته لاتی به رته سکی تاقه حزبی له وه به شه نازادکراوه دا، ناراسته وخو دژی بریارنامه ی ۶۸۸ و بریاره کانی خو بان راهستا. ته وان خه ریک بوون به کرده وی ناله باری دژ به دیموکراتیی ته م جار هس کوردی لیقه وما و ناچار بکن بگه ریته وه سه ره سه رده مه کانی پیشوو و دیسان به تفه نکه ژه نگاوییه کوکراوه کانی دوژمن له ناو عه مباره توژگرتوه کانیا نندا، رۆله نیشتمان په ره ره کانی کورد بکیشنه وه سه ره چیاکان و وه که هه میسه له هیچه وه دهست پی بکه نه وه. بیخه به ره له وه که ته مریژ دیپلوماسی کورد له جیهاندا پله ی به رزی به خو به وه دیوه و له ناو دهوله ته بریاره ره کانی جیهاندا قسه له ریتبه رانی کورد وهرده گیری.

سیستمی به ریتوه به رایه تی جیهان دوا ی کو تایی هاتنی شه ری سارد له نیوان رۆژه لات و رۆژتاوادا و به تاییه تی به دوا ی کرده وه تیرۆریستییه که ی ۱۱ سیپته مبه ری ۲۰۰۱ ی ئه مریکادا، شیتوازیکی نویی به خو به وه گرتوه. چونکه گه لی کورد به دیرتزی میژوو نامنجی تیرۆریستی دیژمنه داگیرکه ره کانه، جیگه ی خو ی له و چوارچیتوه نوییه دا دیوه ته وه و ریکای بو دیپلوماسییه تی کورد له خه باتی سیاسییدا ره خساندوه. ئاشتی و

ئاشتبوونه وه ی گشتیی له باشووری کوردستاندا و ریکخستنه وه ی مالی کورد و به شدار بکردنه وه ی دووباره ی لیسته ی سه وزی یه کیتی نیشتمانیی کوردستان له په رله مانی کوردستاندا و وهرگرتنی بریاری هه لیزاردن له کوردستاندا، هه نگاوه کانی گه لی کورد به هیز و توندتر ده کات.

ته زمونی ده ساله ی باشووری کوردستان، ته و راستیییه ی به جیهان سه لماند که کورد توانای به ریتوه بردنی خو ی و ولاته که ی و دابینکردنی ئاشتی له هه ریمی رۆژه لاتی نیوه راستدا هه یه. ته وه ی ئیمه ته مریژ له باشووری کوردستاندا دهییین له بواره کانی چاکسازی، دیموکراسی، پاراستنی مافی مریژ و نازادییه دیموکراتیییه کاندا نمونه ی باشی به ریتوه بردنی ولاتن له رۆژه لاتی نیوه راست و به تاییه ت له ئیران، عیراق، تورکیا و سوریه دا به رچاو ناکه وی.

دوژمنه داگیرکه ره کانی کوردستان سه ره رای ته وه ی که دژی هه رچه شنه نازادییه کی گه لی کوردن و بو ته و مه به سته ش جیاوازیی له نیوان کوردی ژیردهستی خو بان و به شه کانی تر دانانین، ته و شیتوه به ریتوه به رایه تییه ی باشووری کوردستانیشیان بو قبول ناکری و ده زانن ته مه زه بر له سیستمی دیکتاتوریییه تی ته وان ده دات. له به ره ته وه به شیتوه ی راسته وخو و ناراسته وخو به هوی ژماره یه ک ریکخراوی نه ته وه یی، ئیسلامیی و چه پر وه ده یانه وی نازاوه بخه نه ناو کوردستان و راستیییه کان چه واشه ده کهن. ته مه ش ته رکیکی نوی ده خاته سه رشانی خه باتگیپران و دلسو زانی کورد که یه کده نگ بن له له قوادانی دوژمندا و نه هیلن پیلان ه گلاوه کانیا ن سه ر بگری.

ته مریژ پتر یه ک ملیون کوردی خو پنده وار و پسپور له بواره جیاوازه کاندا، له دهره وه ی کوردستان، له ته وروپا و ته مریکا ده ژین، که زۆریه یان دوست، دلسو ز و خه باتگیپر و لایه نگری چاره سه رکردنی کی شه ی نه ته وه که یانن. له به ره ته وه پیوسته ریکخراوه سیاسییه کانی کوردستان به شیتوه یه کی گونجاو له م هیزه که ده سکه وتیکی گرنگی جیهانییه به قازانجی بزوتنه وه ی نه ته وه که مان که لک وهرگرن. بیگومان ته م هیزه ته گه ره به دروستیی که لکی لی وهرگیری، ده توانی له ته وروپا و ته مریکادا، رای دانیشتوان و کاربه دهستان به ره و چاره سه رکردنی کی شه ی کورد له باشووری کوردستان و هه ریمه کانی تری کوردستان رابکیشی و ریکچاره یه کی گشتی بو مه زنتین نه ته وه ی بی دهوله تی جیهان بدوژنه وه. بو ئاگاداریی پتری خو پنه رانی به ریز دهریاری ته م وهرگیپراوه، پیوسته په نجه بو ته م چه ند

خاله رابكيشم:

۱- ئەم كتيبهه له لايهن وهرگيپري خاوهن ئەزموون و به تواناي كورد كاك برايي يونوسي له زمانى ئينگليزييه وه كراوه ته فارسي و منيش له فارسييه وه كر دوومه ته كوردى و له شويته پيويسته كانيشدا كه لگم له نووسراوه ئينگليزييه كه وهرگرتوه.

۲- تا ئەو جيبهيه كه دهره تانم هه بووه ناوى كهس و شويته به ههله نووسراوه كانى ناو كتيبهه كه م راست كر دووه ته وه.

۳- ئەو جيبانهى پيويستيان به راستكر دهنه وه يا شيكر دهنه وه هه بووه، به كرده وهى پهراويتز له لاپه ره كاندا، سه رنجى خويتهرم به نيشانهى «ح» به واتاي حامييد به ره وه ئەو مه به ستانه راكيشاوه.

۴- ئيدموئندس كتيبهه كهى به زمانىكى قورسى ئينگليزى بو خويته كارانى زانكو و ليكوله ره كانى نه وروپايى نووسيه. ماموستا برايى يونسييش هه به م جوژه له وهرگيپرانه كهيدا له شيوه نووسينيكي قورسى فارسىي تيكه لاو به وشهى عه ره بهى كه لكى وهرگرتوه. من بو ئەوهى زۆريهى خويته رانى كورد بتوانن كه لكى لي وهرگرن، هه ولم داوه شيوه نووسينيكي ره وان و ساده بو وهرگيپراوه كورد بيه كه هه لپترم.

۵- ئەم وهرگيپراوه جارى يه كه م سالى ۱۹۹۷ له لايهن كتيبه ره وشى نه رزان له ولانى سويد چاپ و بلاوكرايه وه. چونكه ژماره به كى زۆر كه مى لي چاپ كرابوو، خويته ريكى زۆر داواى چاپكر دهنه ويان ليكر دم. له بهر ئەوه ناچار بووم جار يكي تر هه ولي چاپكر دنى بدهم. بو ئەمهش سه ره له نووى به سه ر نووسينه كاندا چوومه وه و براى تازيزم كاك (نه وزاد وهلى) يش به شه كانى ۱.۳.۷.۱۴.۱۸ى بو بژار كردم، كه زۆرى سوپاس ده كم.

له چاپى دوومهى ئەم كتيبهه دا، باشوورى كوردستان پيى ناوه ته ناو قوناغيكي نوپى ژيانه وه، رژيمي به عس روخواوه و سه دام حوسيني تاوانبار له لايهن سوپاي هاوپه يمانانه وه ده ستگير كراوه و نه نجوومه نيكي كاتى له ۲۵ ئەندام بو به رپوه بردنى عيراق بيكه اتوه له ۱۳ شيعه، ۵ سوننه، ۵ كورد، ۱ توركممان و ۱ كلدوئاشوور. نه نجوومه ن به پيداگيرىي گروهى كورد ياساي ئيدارهى ده وله تى عيراقى بو قوناغى گواستنه وه له ۸ ماييسى ۲۰۰۴ رۆژى ئافره تانى جيهاندا په سه ند كرد. ئەو ياسايه به شتيك له ئاواته كانى گه لى كوردى ده سه به ر كرد و ئەمهش بووه جيگه ي خو شحالى كوردى هه موو به شه كانى

كوردستان. له ياساي ئيدارهى ده وله تى عيراق بو قوناغى گواستنه وه دا زمانى كوردى و زمانى عه ره بهى بوون به زمانى ره سمى عيراق و كورد له چوارچيوه ي جوگرافىي خويدا خاوهن په ره له مان و حكومه ت و دادوه رى خو ي ده بيت و له په سه ندكر دنى ياساكاندا مافى قيتوى ده بيت و... تد.

سه ركه وتنى كورد له باشوورى كوردستان ريگا بو سه ركه وتنى گه لى كوردستان خو ش ده كات، كه مافى چاره نووس خو ي له هه موو به شه كانى كوردستاندا به ده ست بگرئ.

له كو تاييدا سوپاس و پي زانينى خو م ئاراسته ي به رپوه به رايه تى و هه موو كارمه ندانى ده زگاي ئاراس ده كه م كه نه ركى دوومه ي چاپى ئەم كتيبه و كتيبي (كۆمهله ي ژيانه وه ي كوردستانيان خسته نه ستوى خو يان.

حاميد گه وه ره ي

۲۰۰۳

پيشه‌کى نووسەر

چوارچينوى ئەم کتیبه، ميژووى ديپلۆماسى ئەو کيشه‌به‌يه که له نيوان به‌ريتانيای مه‌زن و تورکيدا سەبارەت به مووسل هەلگيرسا و به‌واتای دروستى وشه راپۆرتیکه له ئەزمونى خۆم له پله‌ی مه‌ئموورتيكى سياسيدا له‌وه‌ریمه. له‌وه‌ چوارچينوى هەولم داوه ديمه‌نيک له ولات و خەلکی باشوورى کوردستان پيشان بدهم.

له کاتيکدا تورکه‌کان دۆستى باشى ئيمه‌ن، رهنه‌گه سه‌ير بيته به‌رچاو که له‌م راپۆرتەدا زۆرچار به‌ دوژمن ناويان ده‌به‌م، به‌لام ئەم راپۆرتە، داستانى حەوت سالى دوايى ئەو يازده ساله‌يه که نامۆبى و ليک دوربوونه‌وه که‌وته نيوان و بوو به‌هۆى پچرانی په‌يوه‌نديى دريژخايه‌نى سوننه‌تى دۆستانه له نيوان ئەو دوو ولاته‌دا. ئيستا په‌يوه‌نديى ئيمه له‌گەل تورکيا له هه‌موو کاتيک به‌هيزتره.

کاتيک لاپه‌ره تايپ کراوه‌کانى راپۆرتە که‌م ده‌خوینمه‌وه، له‌وه‌ چەشنه‌ گوتنه به‌ فيز و له‌خۆيايى بوونه سه‌رم سوورده‌ميئنى که له به‌شيتكى راپۆرتە‌کاندا به‌رچاو ده‌که‌ون، به‌لام ئيتر کاتي گۆرنيان به‌سه‌ر چوه و هه‌رچۆنيک بي، چونکه به‌ گۆره‌ى ياداشت و راپۆرتە‌کانى رۆژانه ناماده کراوه، بيگومان گه‌ليک باشتر له راپۆرتيتكى که‌م مایه‌يه که دواى تپه‌رپوونى ئەو هه‌موو ساله ناماده بکړى و ده‌توانى بروا به‌خۆ بيئى و هه‌ست و زه‌وق بگه‌يه‌نى که زۆره‌ى مه‌ئمووره سياسيه‌يه‌کانى په‌روه‌ده‌کراوى شه‌ر، که به‌کارگيرى سياسى «ميسۆپۆتاميا»^(١) (به مه‌لبه‌ندى نيوان ديچله و فورات) ناسراون، به يارمه‌تى ئەو ئەرکه‌کانيان به‌جى ده‌گه‌ياند و تا راده‌يه‌ک که‌موکوپى زانست و تاقىکردنه‌وى خۆيان قه‌ره‌بوو ده‌کرده‌وه.

من ئاگادارى ئەوه‌م که باس و ليکۆلینه‌وه له‌سه‌ر خەلکيتكى هه‌مه‌ چەشنه که کۆمه‌لگای باشوورى کوردستان پيکديئن و ئەو ريگايانه‌ى که بريومن، له هينديک شويتندا دوور و دريژن و به‌دوور و دريژى باسکراون؛ به‌لام ئەگه‌ر ئەو تاقىکردنه‌وانه بو رپنوونى نرخیان هه‌بى، هه‌ر ئەو باسه دووردریژانه‌يه که سه‌رنجى گه‌رۆک و خويتندکارانى رۆژه‌لاتى

نيوه‌راست بۆلاى خۆى راده‌کيشى. من له‌وه‌ باوه‌ره‌دام که به‌دریژايى ئەو رۆژانه‌ى که له ئيران و عيراق خه‌باتم کردوه، ئەويش له سه‌رده‌ميکدا که داھيتانى ماتۆره بچووکه ده‌روون سوزه‌کان، ده‌سپيک‌کردنى شۆرش‌يکيان راگه‌ياند و به‌ خياريى له دوو شه‌رى جيهانييدا، هه‌ره‌شه‌ى نه‌مانيان له‌وه‌ سوننه‌ت و رپوره‌سمه‌ کۆنانه ده‌کرد که له سه‌ده‌کانى پيشوو مابونه‌وه، ئاگادارييه‌کى فرهم کۆکردوه‌ته‌وه که بۆ گشت ليکۆله‌ره‌کانى ئەوروپاي تازهن.

نايشارمه‌وه، هيوادارم ئەو نووسراوانه‌ى ليته‌دا پيشکه‌شيان ده‌که‌م، بۆ ئەو چەشنه ليکۆلینه‌وه ورد و به‌رئى و جيبانه‌ى که ئەنجاميان له تاقه‌ت و توانای مندا نييه به‌که‌لک بن. من له‌ بابەت هينديک باسى توژينه‌وه‌ى سه‌ره‌تايى، وه‌ک کورته‌ى ميژووى سه‌ره‌تاي ئيسلام، که له ده‌ستپيکى فه‌سلتى شه‌شه‌مدا هاتوه، رهنه‌گه به‌راى هينديک له ليکۆله‌ره‌کان باسيتكى زياده بي، به‌لام به‌راى من ئەو به‌شه و به‌تايه‌ت به‌شى کۆتايى ئەو فه‌سله و فه‌سله‌کانى دوايى بۆ خوینه‌ره ئاساييه‌کان خۆشتر و په‌سه‌ندترن. له‌به‌ر ئەوه داواى ليتوردين ده‌که‌م و هيوادارم وابير نه‌که‌نه‌وه، که له په‌رئشانى و سه‌رليشيتواوى ئەو به‌شه‌م نووسيووه. هه‌ر کتیبىک ده‌رباره‌ى رۆژه‌لاتى نيوه‌راست بنوسرى، هه‌ميشه وه‌رگرتن و نوسينى ناوى خەلک و شوينه جوگرافيايه‌کانى تيدا کاريتكى دژواره. به‌تايه‌ت ئەو دژواريه پتر له‌وه‌ کتیبانه‌دا به‌رچاو ده‌که‌ون، که ده‌رباره‌ى ئەو ناوچانه ده‌نوسرين که زمانى ره‌سميان عه‌ره‌بى، فارسى و تورکيا و به‌پيتى عه‌ره‌بى ده‌نوسرين و خەلک به‌و زمانانه قسه ده‌که‌ن. زمانى تورکى نويش که به‌پيتى رۆمى ده‌نوسرى، دراوسيه‌يه‌کى به‌ده‌سته‌لاته و ئەويش کاره‌که پتر دژوار ده‌کات و شيوازيكى گه‌ليک گرنه‌گ به‌خۆيه‌وه ده‌گرئى. من له‌وه‌ بواره‌دا ده‌ستور و ياسايه‌کى رپنوئيم نه‌بووه، به‌لام ياسا و رپسايه‌ک بووه که هه‌ولم داوه له‌به‌ر چاويان بگرم. ده‌ستورتيک که بۆ خۆم دانابوو تا راده‌يه‌ک به‌رين و به‌ريلاو بوو، به‌لام يه‌ک دوو خال هه‌ن که ده‌بى ليته‌دا ناماژهيان بۆ بکه‌م. له‌وه‌ جيبانه‌ى که ناوى که‌سانتيک له‌نيوان دوو يا چەند زماندا وه‌ک يه‌کن، له‌وانه‌يه هه‌ميشه يه‌کتيک له‌وان فارسى بي. له‌به‌ر ئەوه، من شپه‌ى گوتن و نووسينى ئەو جوړه ناوانه‌م به‌گشتى به‌پيتى ياساى په‌سه‌ندکراو له زمانى فارسيدا هه‌لپژاردوه. پيتى «ع» که له سه‌ره‌تاي ناوه‌کاندا دئى و هه‌روه‌ها پيته ده‌نگداره‌کانى ترم له ناوه‌رۆکى کتیبه‌که‌دا ديارى نه‌کردوه، به‌لام ئەو جياوازيانه‌م له پيترستى ناوه‌کاندا پيشان داوه. ئەو وشانه‌ى که له زمانى ئينگليزدا جیگه‌يان گرتوه، وه‌ک: (مه‌که‌ه، خه‌ليفه يا قورئان) له‌سه‌ر يه‌ک

هەر بهو شپوهیه نووسراون، بهلام گهلپک دۆستم ههبووه که ناویان محهمه د بوو، ئەو شپوه گوتنەم به رادهیهک بۆ پروون بوو که سه ره رای ریزم بۆ برابانی «فاولر»^(۲) نه متوانی خۆم رازی بکه م و به جیگای محهمه له وشه ی «ماحومه د» یا «محامه د» که لک وهرگرم.

له دوویات کردنه وه ی ئەو رستانه ی که له زمانه کانی عه ره بی و فارسییه وه وهرمگرتوون، رپوره سمی ناسراوی باو و په سه ندرکراوی گشتیم به کار هیناوه و ناوی تورکییه کانم به پیتی رۆمی نی نوو سیوه که مسته فا که مال هیناوانی. وشه و رسته کانی کوردیم به پیتی رۆمی و به پیتی داهینانی خۆم نوو سیوه، که له سالانی ۱۹۳۰-۱۹۳۳ د به یارمه تی دۆست و زانای کوردیم توفیق وهه بی به گ نه نامی کۆری سه نای عیراق ریکم خستوون. دوا وینه ی ئەم پسته کوردییانه م له دوو وتاردا له ژیر ناوی: «پیشنیاز دهرباره ی که لک وهرگرتن له پیتی لاتین له نووسراوه کانی کوردیدا» (ژانویه ی ۱۹۳۱) و «چهند وته یه ک دهرباره ی که لک وهرگرتن له پیتی لاتین له نووسراوه کانی کوردیدا» له ژوئیه ۱۹۳۳ ناردووه بۆ «گۆفاری سه لته نه تی ناسیا»^(۳). لیره دا باشته ر بگوتری، گشت پسته بیده نگه کان به زیادو که مه وه پیتی هاوسه نگیان له زمانی ئینگلیزیدا هه یه، جیا له پیتی X که له گه رو دپته دهر و به شپوه ی ناسایی به دوو پیتی KH نیشان دهر دپت؛ پسته کانی C و J له (ئه لف و بی) ی نوئی زمانی تورکیدا به ریز وه ک J ئینگلیزی و J فه رانسین، تیکه لاو کردنی دوو پیتیش که یه ک دهنگ بدن، وه ک RH و IH «لام» ی گه وره و «پ» ی قه له و ده خوینرینه وه که سه ره رای «لام» و «ر» ی ناسایی له زماندا هه ن. له نیوان پسته دهنگداره کانداهه مهیشه پسته کانی a, o, ö, ê قه له ون؛ پیتی i دهنگی قه له وه و y, i کورتن که له گه ل پیتی بیده نگه جیا وازیان نییه، پیتی K ش هه مهیشه دهنگ کورته. پسته کانی i و u قه له ون به ریز iy یا yi یا uw یا wu نیشان دهر دپتن.

لیسته یه کم له به لگه ر سه مییه کان له گه ل کورته یه ک له لیسته ی ناوی گۆفاره کانی لیکۆلینه وه بی یا توئینه وه بی که وه ک سه رچاوه که لکم لپوه رگرتوون له پاشکۆی «ئه لف» دا نوو سیون. خۆم به قه رزداری گشت ئەو به لگه و نووسراوانه دهرانم. نمونه هینانه وه م له کتیب و وتاری ژماره یه ک له گه ریده کان، که بهر له من سه فه ری ئەو مه لبه نده یان کردووه و به شپک له نووسراوه کانیانم خویندووه ته وه، ئەوانه شم له فه سلێ

۲- Fowler هیزی واستن (۱۹۳۳-۱۸۵۸) و تف. ج. فاولر فه ره نگه نوسانی ئینگلیز. وهرگێر. ف. 3- Jornal

دووه می کتیبه که دا نوو سیوه و له باسه کانی تریشدا، له دهقی کتیبه که یا ژیر نووسه که یدا ئامازهم بۆ کردووه و سوپاسی خۆم ئاراسته کردوون. بۆ ئەوه ی کتیبه که بوخت بی، زۆریه ی دۆسته کانم یارمه تیان داوم. پیتیسته بگوتری هه رگیز ئەو که سانه وه لامده ری ئەو که موکوپییه نین که له دهقی کتیبه که دا ماون. سیر «ریدیر بولارد»^(۴) و پرۆفیسۆر «سیدنی سمیت»^(۵) دهقی چاپکراوی کتیبه که یان له سه ره تاوه تا کۆتایی خویندووه ته وه. پرۆفیسۆر «ئا. گیوم»^(۶) فه سلته کانی شه ش، سیزده، چوارده و هه ژده ی خویندووه ته وه و به ریز سه یه توفیق وهه بی فه سلته کانی چوار، پینج، شه ش، حه وت، یازده و پانزده ی خویندووه ته وه. بیر و را و رینۆتینییه کانی ئەو گه ورانه بۆ من زۆر به که لک بوون. به م بۆنه یه وه سوپاسیان ده کم و ده بی له به رپرسی کتیبه خانه ی وه زاره تی دهر وه ی ئینگلیزیش سوپاس بکه م، چونکه ئیزنی دام به لگه و نووسراوه کانی ئەو وه زاره تخانه یه دهرباره ی ناکۆکیی و کیشه ی نیوان ئیران و عوسمانیی سه باره ت به سنووری ئەو دوو ولاته بخوینمه وه. سوپاسی فه رمانده ی هیزی هه وایی مارشال «جه میز راب»^(۷) ده کم، که دهرباره ی ئەفسه ر و که ره سه کانی هیزی هه وایی سه لته نه تی له ساله کانی ۱۹۱۹-۱۹۲۵ زانیاری دامی، هه روه ها سوپاسی سه ره هه نگ ۲ «جی. ئی. ویلر»^(۸) ده کم که شپوه گوئی تورکی نوئی بۆ شیکردمه وه و له سه فه ره کان و میواندارییه کانیدا ریزی گرتم. سه ره نجام سوپاسی زۆریه ی هاوکاره کانم ده کم که ناوی هیندیکیان له م کتیبه دا نووسراوه.

پیتیسته ئەو خاله ش پروون بکه مه وه هه رچه نه به سالان ئه رکی خزمه تم له وه زاره تی دهر وه ی ده وله تی خاوه ن شکۆ و حکومه تی عیراقداهه بووه، گشت بیرورا و باس و لیکۆلینه وه کانی ناو ئەم کتیبه و به رپرسایه تی نووسراوه کان ده گه رینه وه سه ر شانی خۆم.

4- Sir Reader Bullard
5-Professor Sidney Smith
6-Professor A. Guillaume
7- Air Chief Marshal Sir James Robb
8- G.E. Wheeler.

دەرەجە دەژیان و کۆمەڵتیکى زۆرىش مەسیحى نەستووربى که له ئینگلیستان به ئاشووربى دەناسرین له پارێزگای هەکاری «تورکیا» و هەرتیمی دراوستی ئەو ورمی له «ئێران» دەژیان. ئەوانەى ژێردەستی تورکیا به تەواوی بێ سەرەشویین کران، بەلام چەند هەزار ئاشووربەهک له ناوچەى ئامیدی عێراق ماونەتەوه. له زنجیره شارۆچکەیهکی نیوان جادهی بەغدا و مووسلێش کۆمەڵتیک تورکمانی کۆنی جیگیرن: له قەرەتەپه، کفری، دووزخورماتوو، تۆق(ح)، کەرکوک، ئالتون کۆپری، هەولیر و ئەوبەری مووسل واتە تەله‌عفەر، بەلام بەگشتیی کوردەکان زۆریه‌ی هەرەزۆری دانیشتوانی ناوچەکه‌یان پیکه‌یتناوه. له لایه‌کی تره‌وه، جه‌ماوهرێکی زۆری کورد له دەرەوه‌ی سنووری کوردستان ده‌ژین. بۆ نمونه، له پۆژئاوای ئەم ناوچەیه، له دیمه‌شق، له ناوچەى حەلب و تا ده‌گاته ئەنقەرە؛ له پۆژهللات، له قەزوین، خۆراسان و کرمان. لەم جه‌ماوهره سەرنج پراکتیشتەر ئەوه‌یه، که له هەموو چیاکانی سنجار (شەنگار) له پۆژئاوای دیجله له هەرتیمی مووسل، زۆریه‌ی دانیشتوان کوردی «بەزیدی» ن، که به‌هه‌له‌ شەیتانپەرستیان پێده‌لێن، له‌گه‌ڵ که‌مایه‌تیکى مووسلمان که لایه‌نگری له ئایینی گشتی ناکەن.

من ژماره‌ی کوردەکانی عێراق ٩٠٠٠٠٠٠ کەس مەزنده ده‌کەم. ئەم ژماره‌یه به‌پیتی سه‌رژمێری سالی ١٩٤٧هـ و «ناحیه» کۆی سه‌ره‌کی ژماره‌ی دانیشتوان به‌ده‌سته‌وه ده‌دات: ئەو ژماره‌یه هه‌روه‌ها به‌پیتی به‌راوردیکه که خۆم له تیکه‌لاوی په‌گه‌زه‌کانی هه‌رکام له ناحیه‌کان به‌ده‌ستم هێناون، که بچوکتیرین به‌شی ئیدارین. بۆ تورکیا و ئێران تەنانەت ژماره‌یه‌کی وه‌ک ئەوه‌ش به‌ده‌سته‌وه نییه. کۆمیسسیۆنی کۆمه‌لی ولاته‌یه‌کگرتووه‌کان، که بۆ لیکۆلینه‌وه ده‌باره‌ی کیشه‌ی نیوان به‌ریتانیا و تورکیا له‌سه‌ر ویلایه‌تی مووسل، سالی ١٩٢٥ هاتبووه عێراق، ژماره‌ی کوردەکانی به‌م شێوه‌یه مەزنده کرد: تورکیا ١٠٥٠٠٠٠٠؛ ئێران ٧٠٠٠٠٠٠؛ عێراق ٥٠٠٠٠٠٠ و سووریا و شۆپنه‌کانی تر ٣٠٠٠٠٠٠، که به‌گشتیی ده‌بیته ٣٠٠٠٠٠٠٠ کەس. ژماره‌ی کوردەکانی عێراقیان گه‌لیک که‌متر له ژماره‌ی دروست به‌راورد کردبوو، به‌لام ده‌بێ به‌شیک له‌م ناکۆکیه به‌زیادبوونی سروشتی نفوس دابنێن، که له ماوه‌ی ئەو بیست و پینج ساله‌ی دوایییدا به‌سه‌ر تەواوی ئەو هه‌رتیمه‌دا هاتووه. ئەو پراپه‌رینه‌ خۆپرسکانه‌ی که به‌دوای

بەشی بەکەم

١ - سه‌ره‌تا: کورده‌کان

وشه‌ی کوردستان له مانای گشتیی خۆیدا به‌ولاتییک ده‌گوتری که کورده‌کان وه‌ک نه‌ته‌وه‌یه‌ک لێی جیگیرن. ئەم ولاته دابه‌ش کراوه به‌سه‌ر تورکیا، عێراق و ئێراندا و به‌شیک له خاکه‌که‌شی خزاوه‌ته‌ ناو سووریا و یه‌کیته‌ی سوڤیه‌ت. له‌به‌ر ئەوه، سنووره‌کانی کوردستان له‌گه‌ڵ هه‌یچکام له سنووره نیونه‌ته‌وه‌یه‌یه‌کان و شپوه دابه‌شکردنه‌کانی باو له‌ناو خۆی ولاتییک جیهاندا یه‌ک ناگرته‌وه. له‌باکور، ئەم سنووره به‌گشتی هه‌یله‌یکه به‌ ئیره‌وان (یه‌ریفشان)، ئەرزهرۆم و ئەرزهنجاندا تیده‌په‌پۆ و له‌وتیه‌ لار ده‌بیته‌وه و له‌ مه‌رعەش روو له‌ حەلب ده‌کات. له‌باشووری پۆژئاوا، به‌بناری چیاکاندا ده‌چیته‌پیش تا ده‌گاته دیجله و له‌وتیه‌ شان به‌شانی لای پۆژهللاتی روبراری دیجله ده‌چیته‌خواری. هه‌یندیک باکووتر به‌هه‌لی کپوه‌سوور (جبل حمرین) دا روو له‌ ناوچه‌یه‌کی سنووری ئێران و عێراق له‌ نزیک مەنده‌لی ده‌کات. له‌ پۆژهللات، واته‌ له‌ ئێران سنووری کورده‌کان به‌ره‌و باشووری پۆژهللات له‌ ئیره‌وانه‌وه ده‌ست پیده‌کات و هه‌رتیمه‌کانی ماکو، به‌شیک له‌ خۆی، ورمی، مه‌هاباد (سابلاخ)، سه‌قز و سنه‌ تا کرمانشان له‌نیو خۆی ده‌گرێ. جاده‌ی ئەسلی کرمانشان بۆ کرێند و له‌وتیه‌ به‌هه‌لیکی ریکدا تا مەنده‌لی، ناوچه‌یه‌که که کورده‌کان له‌ خزمه‌ له‌ک و لوپه‌کانیان جیا ده‌کاته‌وه، که جارجاره به‌ کورد ده‌ژمێردرین^(١).

دیاره دانیشتوانی کوردستان که به‌مجۆره باسیان لیکرا هه‌موویان کورد نین. بۆ نمونه، به‌ر له‌ سالی ١٩١٤ ژماره‌یه‌کی زۆر ئەرمه‌نیی له‌ ناوچه‌ی جیگرتوو له‌ که‌وانه‌ی ٣٨

ح- ناوی پیتشوی ئەو شارۆچکەیه «تاوغ» (تۆوغ) بووه، که به‌ تورکی ده‌بیته‌ مریشک. به‌دوای دامه‌زرانی ده‌وله‌تی عێراق کراوه‌ته «داقووق» و (تۆقی) شی پیده‌لێن.

١- ئەم باره‌رانه‌ی که وه‌ک دووسه‌د سال له‌مه‌وپیش باری قورس و گران به‌ پشت هه‌لده‌گرن و هه‌موو پۆژی له‌ شاری به‌غدا ده‌بیرن و به‌ کورد ناوبانگیان ده‌کردووه، له‌ راستیدا کورد نین و لوپن و له‌ ناوچه‌ی پشکووه هاتوون.

هپرشى ئىنگلىز و روس له پايىزى سالى ۱۹۴۱ له ئيران رووياندا و ئەو لاوازىيەى كه له ئاكاميدا به سەر دەزگا حكومە تىيەكاندا هات، سەلماندىان كه كوردەكانى ئىرانى ئىستاش وەك هەميشە به هپيز و توانان. بۆ كوردەكانى ئىران ۱.۱۰۰.۰۰۰ كەس به اورديكى به جىيە. به اوردي ژمارەى كوردەكانى توركيە گەلىك دژوارترە، چونكه حكومەتى توركيە ئەم كوردانە به «توركى كىوى» ناو دەبات و نايەوى بيسەلمىنى كه ئەوان له رەگەزىكى جىباوازن. له توركيە، له بهركردنى بهرگى كوردى به لايەنى كه مەوه له نزيك ناوئەندەكانى ئىدارى ياساخە. هەر وهها دەربارەى زىانى گىيانى و مالىيە خەلك كه به هوى سەركوتكردنى زنجيره بزوتنە و ديهك و راگواستنه به زۆر ئەنجام دراوكان له كوردستانى توركيە زانىاربيەكى ئەوتۆ به دەستەوه نىيە.

سەرەراى ئەوانە به پىتى لىكۆلىنەوهى خۆم كه له سنورى ئىران و عىراق كوردومە و به پىتى گوتنى به شىك جىهانگەر دەربارەى ئەم مەسەلەيه و به له بهرچا و گرتنى رادەى گرنگايەتى ئەو بزوتنە و وانەى كه له كوردستانى توركيادا روويان داوه، له سەر ئەو باوەرەم كه ژمارەى كوردەكانى توركيە به تەنیا دەگاتە رادەى ژمارەى كوردەكانى ئىران و عىراق، واتە پتر له دوو مليون كەس^(۲). ئەم ژمارەيه، به زىادكردنى ژمارەى كوردەكانى سوريا و جىيەكانى تر له سنورى ۴ تا ۴/۵ مليون تىدەپەرى.

كوردەكان دەربارەى بنەچه و ئەژدادى خۆيان دوو داستان دەگىرنەوه. يەكەمىيان دەگەرتنەوه سەر ئەفسانەيهكى مېژووى، كه دەلى كه سىك به ناوى زوحاك بۆ ماوه بهك تەختى سەلتەنەتى داگير كردوه. له سەر شانەكانى ئەو زوحاكە دوو مار پەيدا بوون كه خۆراكى رۆژانەى هەريەكه يان مېشكى مرۆڤىك بووه. وەزىرى خاوەن بىرى زوحاك كه و تە ئەو فېكره وه كه مېشكى مرۆڤ له گەل مېشكى گۆلك تىكەل بكات و بيدا به مارهكان. به مجۆره ئەو توانى گىيانى يەك كىك لەم دوانە رزگار بكا، كه دەبوایه رۆژانە قورىانى بکرىن. ئەو، رزگار كراوهكانى به نهىنى دەناردە چىياكان و سەرەنجام كوردەكان

۲- سالنامەى نامارى سالى ۱۹۵۱، له بلاو كراوهكانى ئىدارەى ناوەندى نامار له ئەنقەرە، له ژمارەى ۱۲۰ گۆڤارى جوگرافىيى، لاپەرەى ۳۴۷ رۆژى ۳ى سىپتەمبەر ۱۹۵۴ له توركيە رايگەباند: ژمارەى ئەو كه سانەى زمانىان كوردىيە، ۱.۴۷۶.۵۶۲ كەسن. من له شونىتىكى شارەزام بىستوه، به هوى هيندىك كارى ديوكراسى كه له توركيە باسى لىدەكەن، دەنگى كوردان له هەلبژاردنى ئازادا وەزەيهكى گەرە دەبى. ئىستا نفوسى كورد له توركيە تا چوار ميليون مەزنده دەكرى.

له تۆرەمەى ئەوان.

داستانى دووم دەگەرتنەوه سەر سلىمان پىغەمبەر. له كۆندا خەلكى رۆژەلاتى جىهان لهو باوەرە دابوون كه سلىمان پىغەمبەر حوكمى به سەر بوونە وەرانى سەير و سەمەرەى وەك جن و ديوەزمە و پەرى و شتى ترى وەك ئەوانە كرددوه و ئەوان له ژىر فەرمانى سلىماندا بوون. به و تەى كوردەكان، رۆژىك شا سلىمان فەرمانىدا به ۵۰۰ ديوى جى باوەرى، كه به تەنورلىدان بچن بۆ ئەوروپا و ۵۰۰ كچى جوانى ئەو مەلبەندە بۆ حەرەمسەراكهى بىن. ديوەكان چوون، به لام له گەرانه وەدا دەبين گەرەكه يان مردوه و له ئاكامدا ئەوان كچهكانىان بۆخۆيان راگرت و به هوى ئەوانەوه بوون به ئەژدادى كوردان. لوپەكانىش ئەم داستانە دەربارەى بنەچهى خۆيان دەگىرنەوه. له سەفەر كىمدا بۆ لورستان يەك كىك له پىاكوژە بىرەحمەكانى ناوچه به پىتى ئەم داستانە و به هوى نەكه گەرەيه وه، دەيگوت خزمایەتى له گەل من هەيه^(۳).

كاتىك دەگەرتنەوه سەر مېژووى جىددىترى كوردان، دەبين لىكۆلەرەكان له مەرى تۆرەمه و بنەچهى كوردان باس و گفوتگۆيهكى زۆريان هەيه، به لام تا ئەم جىيە روونه: به لگە به دەست هاتوهكان له ئىمپراتۆرە مەزن و شارستانىيە تەكانى پىگرتوو له دەشتەكاندا، واتە ئىمپراتۆرى سۆمەر له نزيكى كەنداوى فارس، بابل له بەشى ناوەندى فورات نزيكى دىجلە و ئاشور كه پايتهختەكهى نەينه و بووه له دىجلە له رووبەرەوى مووسل گشتيان به چرى باسى تالانگەرى تىرە چىانشىنەكانى رۆژئاواى كوردستان دەكەن و راپۆرتى له شكركيشانەكانى دژ بهو تىرانە رون دەكەنەوه، كه و لاتەكه يان، سنورى ئەو ئىمپراتۆرىيانە يان له باكورى رۆژەلات و رۆژەلات پىكدهيتا. له هەزارەى دوومە پىش زابىن، بنەمالەى چەند شايەك كه له (بين النهرين) حكومە تىان كرددوه، ژمارە ناوئىكى وەك سانسكرىتياى هەبووه، كه ئەو ناوانە به لانى كه مەوه باس له بوونى هيند و ئارىايى له چىنى سەرووى كۆمەل دەكەن. دواى ئەوه، زنجيرهيهكى تر له بنەمالەى هيند و ئەوروپايى هاتنە دەشت و زنجيره چىياكانى زاگرووس، كه ئىرانىيەكانن: واتە مادەكان و پارسەكان. ژمارەيهك لىكۆلەرە لهو باوەرە دان كه پارسەكان بهرله مادەكان و له سەدهى دوونەدى پىش زابىندا هاتونە ئەم ناوچهيه و بهرله كوچيان بۆ فارس سى سەده يا پتر

۳- چىرۆكىك له سەلاحەدىن دەگىرنەوه دەربارەى ئەژدادى كوردان، كه بۆ شوالىيە سكاتلەندى باس كراوه (بەرگى سىيەم Talisman) ئەو چىرۆكه شتىكى وەك ئەو دوو چىرۆكانەيه.

لیتره بوون. ئەوانه، ناوی خۆیان داوه به «پارسواش» یان ئەو ناوه‌یان له‌و وه‌رگرتووه. ناوی پارسواش بۆ یه‌که‌مجار له‌ میژووی به‌سه‌ره‌اته‌کانی سه‌لته‌نه‌تی سه‌لمانسه‌ری سییه‌م پاشای ئاشوور بۆ سه‌له‌کانی ۸۳۲ و ۸۲۹ و ۸۲۸ (پ.ز) نووسراوه و له‌وه‌ ده‌چێ له‌گه‌ڵ ناوچه‌یه‌ک یه‌ک بگرێته‌وه که ئەمرۆ به‌ بانه‌ ده‌ناسرێ^(۴) به‌داخه‌وه‌ ماده‌کان به‌ پێچه‌وانه‌ی سۆمه‌ره‌کان، بابلیه‌کان، ئاشووریه‌کان و پارسه‌کان شوێنه‌وارێکی کۆنیان له‌خۆیان به‌جێ نه‌هێشتووه، یان ئەگه‌ر به‌جێیان هێشتبێ، تا ئیستا نه‌دۆزراوه‌ته‌وه. له‌به‌ر ئەوه‌ باس له‌ میژووی کۆنی ئەوان به‌ بێ شک و گومان ناکرێ. دێرێک له‌ میژووی به‌سه‌ره‌اته‌کانی سه‌لته‌نه‌تی سه‌لمانسه‌ری سییه‌م له‌ سه‌لی ۸۳۶، وه‌ک یه‌که‌م ئاماژه‌ به‌ ماده‌کان له‌ میژوودا نووسراوه، به‌لام هه‌ر چۆنێک بێ تا سه‌ده‌ی هه‌شته‌م هه‌چ شپوه‌ ناویکی ئییرانیی که‌ پادشاکانی ماد هه‌یانبوو له‌ نووسراوه‌ی ئاشووریه‌کاندا به‌رچاو ناکه‌وێ. دوا‌ی ئەمه‌، ماده‌کان که‌ له‌ جێیه‌کی نادیار له‌ باکووری ده‌شته‌کانی ناوه‌ندی ئییرانه‌وه‌ هاتبوون، روویان کرده‌ رۆژئاوا و باشوور و سه‌ره‌نجام له‌ ده‌وره‌یه‌ری سه‌لی ۶۵۰ له‌ خۆیان گه‌یانده‌ چیاکانی زاگرووس و ده‌ستیان به‌سه‌ردا گرت. ماده‌کان و پارسه‌کان به‌ رواله‌ت سه‌ر به‌گروپه‌کانی ئەشرفی بوون و حوکمیان به‌سه‌ر جه‌ماوه‌ریکی تێکه‌لا‌ودا کردووه. باسیان له‌ سه‌ره‌ریشه‌ دان و له‌ناو بردنی دانیشتوانی پێشوو نه‌ده‌کرد، به‌لام زمان و دینی خۆیان به‌زۆر به‌سه‌ر ئەو گروپانه‌دا ده‌سه‌پاند. له‌ سه‌لانی ۶۱۲-۶۱۷دا، «که‌ی ئەخشارشی مه‌دی»^(۵) کوری «فرائورتش»^(۶) (خشته‌ رینه) به‌سه‌رۆکی گشتیی ناسرا. ئەوه‌ له‌ حالیکه‌دا بوو که‌ ژماره‌ی قه‌ومه‌کانی تر له‌ ماده‌کان زیاتر بوون. که‌ی ئەخشارش سه‌لی ۶۱۲ له‌گه‌ڵ بابلیه‌کان یه‌کی گرت و نه‌ینه‌وای وێران کرد و ئیمپراتۆری ئاشووری لێ خست. هه‌واڵێک ده‌رباره‌ی به‌سه‌ره‌ات و هه‌لسوکه‌وته‌کانی هه‌یزی ماد له‌ سه‌رده‌می که‌ی ئەخشارش و سه‌لی ۵۵۰ به‌ده‌سته‌وه‌ نییه‌ و سنووری ده‌سه‌لاتدارییه‌تی ئەو نارونه‌ هه‌یروودت (کتیبی یه‌که‌م، ۷۲ و

۷۴) به‌ راشکاوی ده‌لێ: سنووری رۆژئاوا‌ی ئەو روبراری «هالیس»^(۷) واته‌ «قزل‌ ئیرماق»^(۸) ی ئیستا بووه؛ که‌ دوا‌ی ته‌واوبوونی شه‌ر له‌گه‌ڵ «لودیه» (لیدی)^(۹)، به‌ ناوێکه‌ریتیی فه‌رمانه‌روایانی بابل (که‌ ئەوکات هه‌رانیان به‌ ده‌سته‌وه‌ بوو) و کیلیکیه‌ دیاریکه‌را بوو. ئاماژه‌ به‌ گیرانی رۆژ له‌و سه‌رده‌مدا پێشان ده‌دات میژووی ئەم رووداوه‌ سه‌لی ۵۸۵ بووه. له‌ باسه‌کانی پێشوو‌دا ده‌رباره‌ی ماده‌کان، باسیک له‌ ئەکباتانه‌ (هه‌مه‌دانی ئەمرۆ) نه‌کراوه، به‌لام ئەو شه‌ره‌ له‌ دواکاته‌کانی حکومه‌تی ماد دا پایته‌خت بووه. له‌م به‌ره‌وه‌، سنووری ماده‌کان به‌ مه‌ودابه‌کی زۆر له‌ رۆژه‌لاتی ئەکباتانه‌ چووبووه‌ پێشه‌وه‌ و پارسه‌کانی باشوور، ناوچه‌ی ده‌سه‌لاتداریه‌تی ئەوانیان به‌ ره‌سمیی ناسبوو.

سه‌لی ۵۵۰ یا ده‌وره‌یه‌ری، کورشی پارسی، «ئاستیاگس»^(۱۰) جینشین یا به‌ وته‌ی هه‌یروودت، کوری که‌ی ئەخشارشی له‌ حکومه‌ت خست و ده‌وله‌تی هه‌خامه‌نشی جینشینی ده‌سه‌لاتدارییه‌تی ماد کرد. له‌م سه‌له‌دا (۵۴۷)، کورش «کروئسوس»^(۱۱) پاشای لودیه (لیدی) هه‌ینایه‌ ژێر فه‌رمان و بوو به‌ فه‌رمانه‌روای هه‌ریمه‌کانی ناوه‌ندی و رۆژه‌لاتی ئاسیای بچووک؛ پاشان هه‌یرشی کرده‌ سه‌ر بابل، سه‌ره‌تا سووریا و دوا‌ی ئەو له‌ سه‌لی ۵۳۹ بابلش گرت. ئیمپراتۆری هه‌خامه‌نشی که‌ پایته‌خته‌که‌ی له‌ پیرسیولیس له‌ نزیک شیرازی ئەمرۆ بوو، تا سه‌لی ۳۳۱ ده‌وامی کرد. له‌و سه‌له‌دا بوو که‌ دارای سییه‌م له‌ شه‌ری گه‌وره‌ی هه‌ولیر «ئاربا»^(۱۲) به‌ ده‌ست ئەسه‌که‌نده‌ری مه‌زن شکا. ئەم شه‌ره‌ له‌ راستیدا له‌ نزیک گوندی مه‌سیحی نشینی «که‌ره‌م له‌یس»^(۱۳) روویدا که‌ له‌ مووسل نزیکتر بوو تا هه‌ولیر^(۱۴). به‌مجۆره‌ کوردستان بوو به‌ به‌شێک له‌و ئیمپراتۆرییه‌نه‌ی که‌ دوا‌ی ئیمپراتۆری هه‌خامه‌نشی به‌ده‌سته‌لات گه‌یشتن: سلوکیه‌کان (۳۳۱-۱۲۹پز)؛ ئەشکانیه‌کان (۲۷۴پز- ۲۲۶ز)؛ ساسانیه‌کان (۲۲۶-

- 7- Halys
- 8- Kizil Irmak
- 9- Lida
- 10- Astyages
- 11- Croesus
- 12- Arbela
- 13- Karamla

۱- Sir.A. Stein (له‌ نووسراوه‌کانیدا له‌مه‌ر په‌رینه‌وه‌ی ئەسه‌که‌نده‌ر له‌ دیجله‌ و شه‌ری ئاربا)
گۆفاری جوگرافی، گۆفاری سه‌رده‌م، ئۆکتۆبه‌ری ۱۹۴۲.

- ۴- سیدنی سمیت «پارسواش و سندوس» له‌ یادنامه‌ی پرۆفیسۆر پورداود «به‌مه‌یه‌ی ۱۹۵۱» به‌رگی دووهم لایه‌یه‌ی ۶۰-۶۷ و ویلایه‌تی مسی Messi له‌گه‌ڵ ناوچه‌ی سه‌قز وه‌ک یه‌ک ده‌بینێ.
- ۵- Cyaxares ئەو ناوه‌یان به‌ که‌یاکسارس و سیاگزاریش وه‌رگیراوه‌ته‌وه. (که‌ی به‌رناو بووه‌ و واتای گه‌وره‌ و مه‌زن و شه‌ریفی داوه. وه‌ک که‌ی خه‌سه‌رو، که‌ی کورش و که‌ی کاوس). ئەو به‌رناوه‌ له‌گه‌ڵ کای ئیستا یه‌ک ده‌گرێته‌وه‌ وه‌ک: کا حه‌سه‌ن، کا شه‌ریف و...هه‌ند. وه‌رگیرێ ف.
- ۶- Phraortes (فرورنیش) وه‌رگیرێ ف.

٦٣٦ز؛ حوكمداربیه تی عه ره به کان (٦٣٦-١٥٢٦ز). سه ره نجام له سه دهی شانزده دا سنووری نیوان ئیمپراتورییه کان عوسمانیی و سه فهوی، تا راده یهک جیتی گرت و سنج له چواری خاکی کوردستان که وته ناو هه ریمی ده سه لاتداریه تی عوسمانیی و یهک له چواریشی چوه ژێردهستی ئیران (ح).

ههول بۆ به شوین که وتنی زنجیره به سه ره هاتی کورده کان له ناو میژووی ئالۆز و شیواوی ئاسیای رۆژئاوا له گهڵ بیروبوچوونی ئەم کتیبه زۆر یهک ناگریتته وه. هه ره ئه وه نده ده بی بگوتری که له سه دهی حه فته می زایینی واته هاوکات له گهڵ سه ره که وتنی عه ره بان، ناوی کورد وهک ره گه زیک له ئیرانییه کان رۆژئاوایی که له هه ردوو به ری زاگروس نیشته جی بوون و هه ره ها به کۆمه لیک ئیرانی بووی دراوسپی ئه وه ده گوترا. ئەم گوتنه له وانه یه ره نگدانه وه یهک بووی له نزیکیی ناوه کان، که نووسه رانی پیتشو له چوارچێوه یه کی به سه تراوه تر دا به کاریان هیناوه، وهک: چیاکانی «گوردوا یا» (١٥)، ریکره کان «کورتیی» (١٦)، «ئاتروپاتن ماد» (١٧) یا نازه ربا یجان، که «سترابوو» (١٨) نزیکه ی «٦٤ سال پیش زابین و ٢٠ سال دوا ی زابین» ناما ژه یان بۆ ده کات و «کار دو خوبی» (١٩) یه کان، که ٤٠٠ سال پیش زابین «گه زنفون» (٢٠) و ده هه زار سوپای یونانیان کاتی کشانه وه له ناوچه ی زاگروس به شیوه یه کی سه رسور هینهر په لاماردا.

ماوه یه ک جیهانگه رانی ناشاره زا فیر بسوون بلین گوتنی کوردیی شتیکی جیا له زاراوه یه کی سه رلیش شیواوی پارسی نییه. ئەم گوتنه راست نییه، ئەو دوو زمانه (پارسی و کوردی) په یوه ندییان پیکه وه هه یه، به لام له زۆریه ی بابه ته کان گرنگی وشه و ریزمان و «فونۆلۆژی» (٢١) دا له گه ل یه کتر جیا وازن. زمانی کوردیی به پینچه وانه ی زمانی پارسی

(ح) - رۆژی یه کی خه رمانانی سالی ١٥١٤ز، واته دوا ی ته و او بوونی شه ر له نیوان سولتان سه لیمی عوسمانی و شا سمایی سه فهوی، کوردستان دابه ش کرا. ئەو شه ره که له میژوودا به ناوی شه ری چالدران ده ناسرئ، له راستیدا شه ریکی پاوانخوازانه بووه له نیوان ئیمپراتوره کان سونی تورک و شیعه ی ئیرانی، که رهنگی ئایینی پیدرا.

- 15-Gorduaia
- 16-Kurtioi
- 17-Atropatian
- 18-Strabo
- 19-Kardouchoi
- 20-Xenoph

٢١- زانستی دهنگناسی Phonology دهنگه کان یهک زمان.

نوئ که له گروپی زمانه کان ئیرانیی باشووری رۆژئاوا جیتی گرتوه، له گه ل زمانه کان باکووری رۆژئاوا یه. کوردستان ولاتی چیا ی بهرز و رینگای چر و دژواره؛ سه دان سال به بی پسانه وه هه یچ چه شنه یه کگرتتیکی سیاسی نه بووه، که بتوانی ئە ده بیاتیکی هاو به شی پی بدات. له بهر ئه وه جیتی سه رسورمان نییه که ئە گه ر زاراوه ی ئەم شتیه ی کوردستان له گه ل شتیه که ی تری جیا واز بی، به لام ئەو دیارده بناخه دارانه ی که تاییه ته ندیی زمانی کوردین له ته وای زاراوه کانیدا خو ده نوینن. یه کتیک له گه وه ترین خاوه ن رایانی سه رده می ئیمه (٢٢) پای وایه که سه ره رای بلاوی هۆزه کان کورد ده کری ته نیا له م پروانگه یه وه پروانیه ئەم په یوه ندییه که ته وای زاراوه کان کوردی له زمانیکی کۆن و به هینزه وه سه رچاوه یان گرتوه که ئە ویش زمانی مادیی بووه.

بیگومانم ده توانین به پیتی دۆخی جوگرافیایی و زماناسیی بلین کورده کان ئە مرۆ نوینه ری ماده کان و سیتیهم سه لته نه تی گه وه ری رۆژه لاتن. هه ره کو له باشوور و باشووری رۆژه لات، ئیرانییه کان ئە مرۆ نوینه ری پارسه کان سه لته نه تی پینچه من. به م جیا وازییه که به و کۆچ کردنانه ی که دوا یی له رۆژه لات ته وه بۆ رۆژئاوا کران، تۆی ئیرانیی له م ناوه دا گیانی گرت. به شی ناوه ندیی هه ره وک چاوه پروان ده کری به ره و رۆژئاوا لای داوه، به چه شنیک که ئە مرۆ هه مه دان که وتوه ته ده ره وه ی سنووری رۆژه لاتنی کوردستان.

کورده کان بۆ ماوه ی پینچ سه د سال، له ژێر دهستی موسولمانه کاندا نه خشی گرنگیان گیترا و میژوو باسی ناوی ژماره بنه ماله یه کی زۆری کورد ده کات. رهنگه له گشت ئە وانه ناو دارتر سه لاهه دین (ده و روبه ری سالی ١١٩٣ زایینی) حه ریفه جوامیتره که ی، رپچاردی شیردل و خو به ختکه رانی شه ری خاچه لگر بی، که به قسه ی کورده کان خه لکی ناوچه ی هه ولیتر بووه (٢٣). ئیمپراتۆری سه لاهه دین پتر ئیمپراتۆرییه کی عه ره بی بوو، به لام گرتنی مووسل به رواله ت ده بی رینگای بۆ ژماره یه کی به رچاوی کورد بۆ ئەم ناوچه یه کردییته وه.

٢٢- پرۆفیسۆر و. مینورسکی له «شار و گونده کان رۆژئاوای ئیران» (کۆری مرۆقناسی حکومه تیی ١٩٤٩) که لکم وه رگرتوه. لێره دا له بابه ت که لک وه رگرتنم له وتاری «کورده کان رۆژه لاتنی ئیران» سوپاسی مینورسکی ده کم.

٢٣- ولاتی ئە سلئی بنه ماله که ی ئە رمه نستان بووه. مینورسکی: لیکۆلینه وه له میژووی قه فقاز، له نده ن ١٩٥٣، لاپه رده ی ١١٦. دوین له ٢٣ مایلیی باشوری هه ولیتره. رهنگه شوینی سه رده می ناو ره بوونی له باشووری رۆخی دیجله بووی. سه لاهه دین له تکریت له دایک بووه.

له سهردهمی مهغۆلهکان و تورکمانهکاندا شتیکی زۆر دهربارهی کوردهکان نابیسری، بهلام ئەوان جارتیکی تر له شهري نیوان سولتانهکانی سهفهوی و عوسمانیدا گزنگ بوونهوه.

سهرهپای سیاسهتی «ناوهند»یی حکومهتهکانی عوسمانیی و ئیران، ژماره میرنشینتیکی کوردیی به شتیوی خودموختاریی ههبوون، وهک بۆتان، ههکاری، بادینان، سۆران و بابان له عوسمانیی و موکری و ئهردهلان له ئیران که تا ۱۰۰ سال له مهوه بهر وجودیان ههبووه. تهواوی میرنشینهکانی کورد له عوسمانییدا، له نیوان سالانی ۱۸۳۷ و ۱۸۵۲ سهرکوت کران و چوونه ژێردهسهلاتی راستهوخۆی حکومهتی ناوهندیی؛ موکری و ئهردهلانی هههلهم سهروهه ندهدا بوو، که خودموختاریی خویان له دهست دا. له ئیران ناوی کوردستان به شتیوی رهسمی به گشت ههریمه کوردنشینهکان ناگوتی و ته نیا به پارێزگایهک دهگوتی که ناوی کوردستانه و ناوچهی دهسهلاتدارییهتی ئهردهلانی کۆن بووه.

له سهردهمی نویدا، تا سالێ ۱۹۱۸، ئیمپراتۆریی عوسمانیی به مه بهستی ئیداری دابهش کرا به سههر چهند ههریمی جیاوازا: یهکهم ویلایهت، که له ژێر فهرمانی والی دا بوو. دووهم سنجاک یا لیوا، له ژێر فهرمانی موته سهریف. سێیهم قهزا له ژێر چاودیری قائیمقام و ناحیه له ژێر چاودیری مودیر. عێراقی ئهمرۆ به تهواوی له ویلایهتهکانی به سهه و بهغدا و مووسل پیکهاتوه، واته ههمان ههریم که به ریتانیا له گفتوگۆ رهسمیهکانیدا پیتی دهگوت عهره بستانی تورکیا و له ناو خه لکدا به «میزوپۆتامیا» (۲۴) (بین النهرین) دهناسرا. دواي سالێ ۱۹۲۱ له عێراق «ویلایهت» وهک به شتیکی ئیداری له ناوچوو و ولات دابهشکرا به سههر لیوادا، که له ژێر چاودیری راستهوخۆی وهزارهتی نیوخۆی ولاتدا بوون، بهلام که لک وهرگرتن له وشه ویلایهت به له بهر چاودیرتی و اتای جوگرافییی ئهو دوور له قازانج نییه. ژماره ی لیواکان ئیستا به جیی ۹ یا ۱۰ لیوای پیشوو پتر له ۱۴ دانهن و قهزاکان ئیستا پتر له سهردهمی حکومهتی تورکان (۲۵).

لهو سێ ویلایهتهی که گوتمان ویلایهتی ناوچهی باکوری ولات واته ویلایهتی مووسل له سێ سوچی کدا هه لکه وتوه، که به هۆی یه که گرتنه وهی دوو زنجیره چیا واته درێژهی

24- Mesopotamia

۲۵- له لایهکی ترهوه گوتنی ویلایهت له تورکیا، و اتای سنجاکی داوه و بهرپرسه که شی پلهی والی هه بووه. له میسر (مودیر) بهرپرسیاریکی پایه بهرزه، وهک موته سهریف له عێراقه.

«توروس» (۲۶) له باکور و زاگروسی له باکوری رۆژههلات پیکهاتوه. هه رکام له م دوو زنجیره چیا به، له ژماره ته پۆلکه یهکی کورتی ریک و شان به شان پیکهاتوون. چیاکانی تۆرۆس له رۆژههلاته وه بۆ رۆژئاوا دهچن و چیاکانی به ستراوه به زاگروسی له باشووری رۆژههلاته وه بۆ باکوری رۆژئاوا درێژ ده بنه وه. ئهم مه لبه نده، له ناوی دیجله و سێ روبروی گزنگی لای چه پی که لک وه رده گری: دیجله و زتی گه وره له تۆرۆس، زتی بچووک و سیروان له زاگروسه وه سه رچاوه ده گرن.

ویلایهتی مووسل له باکوری رۆژئاوا و باکوری رۆژههلاته وه له ناو سێ سنووری نیونه ته وه یی هه لکه وتوه. سنووری سوریا به ناوچه یه کدا تیده په ری که ناوی «جهزیره» یه. جهزیره به ده شتی (بین النهرین) ی نیوان دیجله و فورات گوتراوه؛ هیتلی سنووری له گه ل تورکیا، به به شی ناوهندیی به رزاییه کان ی باشووری زنجیره چیا ی تۆرۆسدا تیده په ری؛ و سنووری له گه ل ئیران به گشتیی له گه ل لوتکه ی ئه سل ی زاگروسی یه ک ده گرتیه وه. سنووری ئیداری ویلایهتی مووسل له گه ل ویلایهتی پیشووی به غدا به م جوژه یه: له باشووری رۆژههلات تا روبروی سیروان (۲۷)؛ له باشووری رۆژئاوا (له نیوان سیروان و دیجله) تا کیتوه سوور (حه مرین)، که کیتوکی نزمه و به رزایی له ده شت و دوا ته پۆلکه کان ی دهره وه ی زاگروسی له ۵۰۰ پی تینا په ری. ئهم سنووره، لیتره به هیتلیکی ریکدا روو له رۆژئاوا ده کات و له جهزیره تیده په ری و به ره و سنووری سوریا ده چینه پیش. کوردهکانی عێراق، وهک کۆمه لکی یه کده ست و گوندنشین پتر له ویلایهتی مووسل نیشته جی بوون. ئهو ویلایه ته له سهردهمی حکومه تی عوسمانییدا دابهشکرا بوو به سهه سێ لیوا (پارێزگا) یاندا. دواي سالێ ۱۹۱۸، ژماره ی لیواکان کران به چوار (۲۸): لیوای مووسل، له وه ره ی زتی گه وره و روبرواریکی نزیک ی به ناوی «رو کوچوک» تا سنووره کان ی

26- Taurus

۲۷- قهزای خانه قین له شیویک و له نیوان چه م و سنووری ئیران هه لکه وتوه. سنوور لیتره به نیوان چین و قات و ته په و شیوهکانی ژئولوژیکی ناوچه تیده په ری.

۲۸- لیواکانی ئه سل ی بریتی بوون له مووسل، که رکوک و سلیمانی. سالێ ۱۹۱۸ سێ قهزای باکوری زتی بچوک له که رکوک جیا بوونه وه و لیوای سه ره خۆی هه ولیریان پیکهاتینا. تا ئهو جیبه ی بتوانم له و نووسینه مدا له وشه ی لیوا که لک وه رده گرم. کاتی ده سته سهه داگرتن، ناوچه ی بهرپرسیاره تی حاکمی سیاسی Division و ناوچه ی ژێر بهرپرسیاره تی جیگری حاکمی سیاسی ناحیه ی (District) پیده گوترا، که هیتدییک جار له گه ل دوو قهزای سهردهمی عوسمانی یه کیان ده گرتیه وه.

تورکیا و سوریا؛ ههولیر له نیوان سنووری مووسل و زتی بچوک؛ لیواکانی کهرکوک و سلیمانی له باشووری زتی بچوک. دوو «قهزای» خانهقین و مهندهلیش که پیشتر له گهڵ ویلایهتی بهغدا بوون، ئیستا سهر به لیوای دیاله‌ن، ئەو لیوایه دواي سالی ۱۹۱۸ پیکهات و ژماره کوردیکی زۆری لی دهژی.

لهو میرنشینه‌ی که پیشتر ئامازهم بو کردن و گوتم تا نیوه‌راسته‌کانی سه‌ده‌ی نۆزده به‌رده‌وام بوون، خاکی سی دانه‌یان ئیستا سهر به عیراقه. «بادینان» له قه‌زا شاخاوییه‌کان و باکووری لیوای ئیستای مووسل پیکهاتوه، واته قه‌زاکانی «زاخۆ»، «دهۆک»، «ئاگرێ»، «ئامیدی» و «زیتار» (۲۹). سووران به گشتی له گهڵ ههولیر یه‌کی ده‌گرتوه و بابان ته‌واوی سلیمانی و به‌شیکی کهرکوک بوو. قه‌زای خانه‌قین به‌شیک بوو له پایته‌ختی «پاشالیق»ی «زوهاب»ی پیشوو، که سه‌دان سال بیوه هۆ و مایه‌ی شه‌ر و تیکه‌له‌چوونی نیوان ئیران و عوسمانیی و سه‌ره‌نجام به دیاریکردنی سنوور له سالی ۱۹۱۳ و ۱۹۱۴ دا له نیوان ئەم دوو ولاتانه‌دا دابه‌ش کرا. سووران، هه‌میشه له گهڵ موکری په‌یوه‌ندی هه‌بوو، که ناوه‌نده‌که‌ی مه‌باد بوو و بابانیش له گهڵ نه‌رده‌لان یه‌کی گرتوو، که ناوه‌نده‌که‌ی سنه بوو.

دابه‌شبوونی زاراوه‌کان به شپوه‌یه‌کی زۆر نزیك له‌م دابه‌شکردنه سیاسیی سه‌رچاوه ده‌گرێ. بو‌ئاسان کردنه‌وه‌ی کار ده‌کرێ ئەو زاراوانه دابه‌ش بکرتن به‌سه‌ر دوو زاراوه‌ی سه‌ره‌کی دا: زاراوه‌ی باکور، بریتیی به له زاراوه‌کانی ناوچه‌ی باکور و رۆژئاوای هیلێک که به‌لای باشووری گۆلی ورمی‌دا تیده‌په‌رێ و ده‌گاته زتی گه‌وره و له‌ویوه‌ پێگا ده‌گۆرێ و له باشووری رۆژه‌لاته‌وه‌ روو له باشووری رۆژئاوا ده‌کات. دواي ئەوه‌ رێک له‌گه‌ڵ ره‌وتی روبرار ده‌چیته‌پیش تا ده‌گاته ئەو جیه‌ی که زێ و دیجله یه‌ک ده‌گرته‌وه. زاراوه‌ی باشوور، لهو زاراوانه پیکهاتوه که له ناوچه‌کانی نیوان ئەو هیلێ و سنووری باسکراو له باشووری کوردستان قسه‌ی پیده‌که‌ن. هه‌روه‌ها، زاراوه‌ی کوردی باشوور بو‌خۆی دابه‌شکراوه به سه‌ر دوو گروپی سه‌ره‌کی‌دا: موکری (موکری- سووران) و سلیمانی (سلیمانی و نه‌رده‌لان)، به‌لام له راستیدا جیاوازییه‌کی دیار و به‌رچاوی ئەوتۆ له نیوان ئەم دوو گروپه‌دا نییه و ئەم دوو زاراوانه له گه‌ڵ یه‌کتر تیکه‌لان. هه‌روه‌ها زاراوه‌ی سلیمانی له گه‌ڵ زاراوه‌ی کرماشانی، له‌کی و باکووری لوړستان تیکه‌لاوه.

له ناو ئەو مه‌له‌نده جوگرافیاییه‌دا زمانی‌تریش هه‌ن، که له تورکیا به «زازا» و له عیراق و ئیران به «گۆران» یا به‌و جو‌ره‌ی که کورده‌کان خۆیان ده‌لێن به «ماچۆ ماچۆ» ده‌ناسرێ. زمانی زازا، زمانی قسه‌کردنی ناوچه‌کانی خوارووی باکووری رۆژئاوای نیوان دیاربه‌کر و نه‌رزه‌نجانه. زمانی گۆرانی له عیراق، زمانی کاکه‌ییه‌کانی نزیك «تۆق» و به‌شیک له زمانی زه‌نگه‌نه‌کانی نزیك کفری و «باجه‌لان» (۳۰) ییه‌کانی نزیك خانه‌قینه. له ئیران، هۆزه هه‌ورامییه‌کان له هه‌ردوو لای زنجیره چیاي ئەسلی زاگرووس، له رۆژئاوای سنه ده‌ژین و له گه‌ڵ به‌شیک له دراوسێ‌کانیان روو له باشووری رۆژئاوا ده‌که‌ن و تا جاده‌ی خانه‌قین- کرماشان ده‌چنه‌پیش و به‌شیک له ناوچه‌ی گۆرانی زمان پیکدی‌ن که به نیوان سلیمانی و نه‌رده‌لاندا چۆته‌پیش. خاوه‌ن رایانی ئەوروپایی به‌گشتی له‌م باوه‌ره‌دان که زمانی گۆرانی کوردی نییه و ئەوانه‌ی قسه‌ی پیده‌که‌ن کورد نین، به‌لام ئەم خه‌لکه له هه‌موو باریکه‌وه خۆیان به کورد ده‌زانن. ئەمه‌ش خالیکی سه‌یره، سه‌ره‌رای ئەوه‌ی که «بۆتانی» و موکری له باکور و باشووری کوردستان نه‌ده‌بیاتیکی ده‌وله‌مه‌ند و به‌هێزبان بو خۆیان پیکهاتوه. شاعیرانی باره‌گای والیه‌کانی نه‌رده‌لان و شاعیرانی پیشووی باره‌گای میرانی بابانی سلیمانی له‌ناو هه‌له‌سه‌سته‌کانیاندا له زاراوه‌ی گۆرانی وه‌ک زاراوه‌یه‌کی جوان و گه‌شه‌کردوتر له زاراوه‌ی ره‌ق و توپه‌ی میره‌ ناوبراوه‌کان که‌لکیان وه‌رگرتوه. کورده‌کانی باکور، به‌گشتی به زمانی خۆیان ده‌لێن کرمانجی و کورده‌کانی باشوور به‌هی خۆیان ده‌لێن کوردیی و ژماره‌یه‌ک له توپه‌ه‌رانی ئەوروپایی به هه‌ردوو گروپ ده‌لێن کرمانجی. دیاره‌ ته‌گه‌ر بیانه‌وی ئەم دوو گروپه له گۆرانی جیا که‌نه‌وه، به‌بێ ئەوه‌ی که بلێن زمانی گۆرانی کوردیی نییه، ئەو شپوه‌ گوته‌ دوور له قازانجی تایبه‌تی نییه.

ئه‌ده‌بیاتی پیشووی کوردیی به شپوه‌ی سروشتیی له چوارچێوه‌ی شیعر و فۆلکلۆردا بوو. یه‌که‌م میژووی رۆژنامه‌نووسیی نوێ به‌رواله‌ت رۆژنامه‌یه‌ک بووه به ناوی کوردستان که به زاراوه‌ی باکووری بۆتانیی له لایه‌ن بنه‌ماله‌ی میر به‌درخان بلاوکراره‌ته‌وه. چه‌ند ژماره‌یه‌کی ئەم رۆژنامه‌یه به مه‌ودایه‌کی زۆر لێک جیاواز له نیوان سالی ۱۸۹۲ و ۱۹۰۲ دا له چه‌ند شاری زۆر لێک دووری وه‌ک قاهیره، له‌ندن و له هه‌مووان سه‌یرتر له «فۆلکستون» (۳۱) بلاوکراره‌ته‌وه. شوێشی «تورکه‌ لاوه‌کان» له سالی ۱۹۰۸ دا

۳۰- Bajilan، چه‌ند گونديکی باجه‌لان، له چه‌ند مایلیی باکووری رۆژه‌لاتی مووسلن، که ئیستا به زاراوه‌ی گۆرانی قسه‌ ده‌که‌ن.

۳۱- Folkestone، شاریکه له‌باکووری رۆژه‌لاتی ئینگلستان له روخی باریکه‌ی داوه‌ردا. وه‌رگێت ف.

۲۹- Zebār، سالی ۱۹۴۴، زیتار له نیوان مووسل و هه‌ولیر به‌شکرا.

ته‌کانیکی نوینی دا به خه‌باتی ئه‌ده‌بی کوردیی و دوا‌ی جه‌نگی ۱۹۱۴-۱۹۱۸ ژماره‌یه‌کی زۆر کتیب و گوڤار، گولبژیری ئه‌ده‌بی و شتی‌تر به هه‌ردوو زاراوه‌ی باکور و باشوور له قوسته‌ننه‌نیه بلاوکرانه‌وه.

هه‌رچه‌نده زاراوه‌ی موکریی له پله‌ی زنجیره‌یه‌کی «دوریس»^(۳۲) ی کوردی باشوور هیتتا خاوه‌نی ئاپوو و ده‌سه‌لاته، به‌لام ئه‌وه زاراوه‌ی نهرم و له زارخۆش و زبندووی کوردی سلیمانییه که ئه‌مپۆ له پله‌ی زاراوه‌یه‌کی جیکه‌وتووی ئه‌ده‌بی له عیتراق و ته‌نانه‌ت له‌وه‌ری سنووری ئیرانی‌شدا جیتی خۆی کردۆته‌وه. به‌شی زۆری ئه‌م پیتشکه‌وتنه ره‌نگه به‌هۆی لایه‌نگری کردنی میرانی بابان له ئه‌ده‌بیات له سه‌ره‌تای سه‌ده‌ی نۆزده‌دا و تا پاده‌یه‌کیش دامه‌زرانی خویندنه‌گی سه‌ربازی له لایه‌ن تورکان له سلیمانی بوو. خویندنه‌رانی ئه‌و خویندنه‌گی به‌بۆ درێژه‌دان به‌ خویندنه‌ی ده‌چوونه ئاکادیمیای سه‌ربازی و زانکۆی به‌رپه‌وه‌ریه‌تی ستادی قوسته‌ننه‌نیه و په‌روه‌رده ده‌کران، که کورده‌کانی‌تر ده‌ستیان پێرانه‌ده‌گه‌یشت

سه‌ره‌رای ئه‌وه له سلیمانی بوو که بۆیه‌که‌مجار له سالی ۱۹۱۸دا زمانی کوردیی کرا به‌ زمانی په‌سمیی و حکومه‌تی و له ئاکامی ئه‌و کارانه‌دا ژماره مه‌ئمووریکی زۆری بۆ مه‌ل‌به‌نده‌کانی‌تر پیتگه‌یاند.

له سالی ۱۹۱۸ و به‌ تاییه‌ت له سالی ۱۹۲۵ ژماره‌یه‌کی زۆر هه‌فته‌نامه، مانگنامه، رۆژنامه، کۆمه‌له‌ شیعری کۆن و نوێ، کتیبی میژوویی، دینی و سیاسی له چاپخانه‌کانی سلیمانی، هه‌ولیر، په‌واندز و هه‌روه‌ها به‌غدا بلاو بوونه‌وه. ژماره‌یه‌ک شاعیری به‌رز و لیته‌تووی کورد هه‌ن که له‌م سه‌رده‌مه‌دا به‌بێ تیکه‌ل کردنی وشه‌ی پارسی و عه‌ره‌بی شاعر ده‌لێن و به‌ره‌مه‌کانیان به‌ راستیی هۆی دلفراوانی میتشک و ده‌روونی مرۆقه. له‌ نیوان سالانی جه‌نگی دووه‌می جیهانی (۳۹-۱۹۴۵) و سالانی دوا‌یی، ده‌ره‌ینه‌ره‌ بچووکه سه‌ربه‌خۆیه‌کان به‌ گشتی له‌ به‌ر که‌مبوونی کاغه‌ز، به‌ره‌ به‌ره مه‌یدانیان چۆلکرد و پرویان کرده کاری راگه‌یاندنی شه‌ری ولاته‌یه‌که‌گرتووه‌کان. ئه‌م ژماره‌یه‌ توانیان تا پاده‌یه‌کی زۆر گه‌شه به‌ زمانی کوردی بده‌ن و تیکه‌لاوی ویست و داخوازه‌کانی دنیای نوێ بن و له‌م

۳۲- Doris ناوچه‌یه‌کی بچووکه له به‌شی ناوه‌ندیی یۆنانی کۆن، گوايه ولاتی هلتیای بوو که له سه‌ده‌ی دوا‌زده‌ی پیتش زاین، یونانیان داگیر کرد. کرینت(قرننه) و سپارت شاره‌کانی دوریس بوون. وه‌رگێری.ف.

ریتگه‌یه‌دا سه‌رکه‌ون^(۳۳).

له کوردستان، ئه‌و گوندییانه‌ی سه‌ر به‌ عه‌شیره‌تن، له‌گه‌ل ئه‌وانه‌ی سه‌ر به‌ عه‌شیره‌ت نین، جیاوازن. له مووسل و هه‌ولیر به‌وانه ده‌لێن کرمانج؛ له که‌رکووک و سلیمانی پیتیان ده‌لێن «مسکین»^(۳۴)؛ له به‌شیکه‌ی که‌رکووک و سلیمانی گۆرانیشیان پیتده‌گوتن. ئه‌و مسکینانه ره‌شایی به‌ستراوه به‌ زه‌وی خاوه‌ن موولکی گوندن و چاوه‌روانیان لێ ده‌کرێ له به‌رامبه‌ر مله‌سوویی و سته‌می عه‌شایری ده‌وره‌ریان مل که‌چ بن. له جیاتی گوتنی مسکین به‌ گوندیه‌کانی سه‌ر به‌ عه‌شیره‌ته‌کان ده‌لێن «کورد». له‌بیرمه شه‌ویک میوانی گوندیک بووم به‌ ناوی «که‌نێسه» که له رۆخی زیتی بچووک هه‌لکه‌وتووه. گوتیان، خه‌لکی ئه‌م گونده مرۆقی تاییه‌ت و گرنگن؛ سه‌ره‌رای کرمانج بوونیان زۆر تازا و دلێرن و له به‌رامبه‌ر ده‌ستدریژی کردندا له به‌رگری له خۆیان ده‌که‌ن.

ئه‌م باسانه هه‌موویان به‌ رواله‌ت له‌وه ده‌دوین که ئه‌و ناوچه‌یه ره‌نگه له رابردوویه‌کی زۆر کۆندا شوینی خه‌لکی پیتشکه‌وتووی گۆرانی زمان بووی و دوا‌یی که‌وتبێته به‌ر شه‌پۆلی په‌لاماری کورده خپل نشینه زاراوه ره‌قه‌کان، که له ناویاندا نیشته‌جی بوون و زمان و ده‌سه‌لاتی خۆیان به‌سه‌ردا سه‌پاندوون. هه‌روه‌ک هیند و ئاریاییه‌کان و ئیرانییه‌کانی پیتشو، خۆیان به‌سه‌ر خه‌لکی سه‌ده‌کانی کۆندا فه‌رز کردووه. هه‌روه‌ها نیشانه‌ی ئه‌وه‌یه که سوننه‌ت و ریتوهرسمی خۆیه‌سه‌ردا سه‌پاندن له نیوان هۆزه بچووک و پیتده‌سه‌لاته‌کاندا به‌ ته‌واوی له‌بیر نه‌کراوه^(۳۵).

بۆ ئاسانکردنی کار ده‌کرێ بلێین کۆمه‌لی کورده‌واری له ده‌ره‌وه‌ی شاره‌کان له‌سه‌ر

۳۳- بۆ زانیینی پتر دوو وتاری من بخویننه‌وه به‌ ناوه‌کانی «کتیبناسی کوردی باکور ۱۹۳۶-۱۹۲۰. کتیبناسی کوردی باکور ۱۹۴۴-۱۹۳۷ به‌رگی ۲۴ گوڤاری کۆمه‌له‌ی سه‌لته‌نه‌تی ئاسیایی ناوه‌ندی، ۱۹۳۷ لاپه‌ره‌ی ۴۸۷ و به‌رگی ۳۲ سالی ۱۹۴۵ لاپه‌ره‌ی ۱۵۵.

۳۴- گوتنی وشه‌ی مسکین Miskin بۆ ناساندنی ئه‌و چینه کۆمه‌له‌یه‌تییه گوتنیکه‌ی به‌جییه. چونکه کرمانج و گۆران واتایه‌کی تریشیان هه‌یه و به‌ خه‌لکیک ده‌گوتن که به‌ زاراوه‌ی کرمانجی و گۆرانی قسه ده‌که‌ن.

۳۵- مینورسکی له وتاریکدا له‌ژێر سه‌ردیژی «گۆرانه‌کان» له بولتینی قوتابخانه‌ی خۆینه‌ری رۆژه‌لات و ئه‌فریقا، له به‌رگی ۱۱، سالی ۱۹۳۴دا ده‌لی: گۆرانه‌کان له‌نیوه‌ی دووه‌می سه‌ده‌ی سێزده‌دا کورده‌کانی شاره‌زووریان له‌و ناوچه‌یه ده‌رکرد و بۆخۆیان جینگه‌ی ئه‌وانیان گرتوه‌ه یان له‌گه‌ل ئه‌وان که‌وتن.

بنه ماو بنچینهی عه شیره تییه. هه ره عه شیره تیک برتییه له چه ند هۆز و تایفه. هیندیک جار گشت ئەندامانی عه شیره تیک خۆیان له یهک تۆرهمه دهزانن و هیندیک جاریش تایفه و عه شیره ت یا رهنگه ته نیا بنه ماله ی حاکم له شتیکی ئاوا بدوی. هۆز پتر یه که یه کی سیاسی یا ناوچه یییه. ریکخستنی عه شیره تی ده کړی له ئاسانتیرین شکلی خۆیدا له ناو ره شمال نشینه کاندای بیینری، واته ئەو که سانه ی که ته واوی ماوه ی ژبانی خۆیان له نیو تاو و ره شمالاندا تیپه ره ده که ن و به پتی وه ره زه کانی سال له گه ل مه ر و مالاتیان، له ده شته کانی عیراق و چیاکانی ئیران و تورکیا له هاتوچو دان. بیینی ئەو خه لکه کاتی کوچکردن که هه زاران سه ر مه ر و بزنیان پیش خو داوه و تاو و ره شمال، قابلمه و مه نجه ل، جه واله گه نم، قاپ و قاچاخی ناو مالیان له پشتی گا و گویدریژ و ژنان شه ته ک داوه، زۆر جوان و سه رنج راکیشه. پیره پیاو هه ن که پتر له سه دوپه نجا جار سالی دوو جار له رۆژی له دایکبونه وه تا مردن ئەو ریکایانه یان برپوه. هیندیک جار ژنی جوان و خوش سیما ده بیینی که تفهنگی له سه ر شانه. مندال و به رخ و کاريله ده بیینی که به یه که وه له جه والیان ناو و سه ریان له زارکی تییر و جه والیان هینا وه ته دهر. ئەوانه هه موویان به هیلتیکی له بران نه هاتوودا به شیو و که ل و به نده نه کاندای تیپه ره پهرن، به لام زۆریه ی هۆزه کورده کان له گونده کان نیشته جی بوون و کاری وه رزییری ده که ن.

له زۆریه ی شوینه کاندای سیستمی عه شیره تی به هۆی چاودیری توندی حکومه ت له حالی هه لوه شان دایه؛ له گه ل ئەوه ش لیدوان و شیکردنه وه ی ریکخستنی عه شیره تی به و شیوه یه زیانی نییه، که به راستی هه بووه یا له قسه دا باسی ده که ن. له ناو هه ره عه شیره تیکدا بنه ماله یه ک حاکمه که به ئەندامانی ده گوتری ئاغا یا به گ. رهنگه له عه شیره تیکدا ئاغا یه ک له سه رووی ئەوانی تر بی یا له وانیه دوو سی که سیان ئەم داوا یه بکه ن و بلین تایفه و عه شیره تی جیاوازیان له پشته. له هه ره گوندیکی ژیر ده سه لاتی عه شیره تدا، رهنگه ئەندامیکی به ته مه نیان به ئاغا یا خاوه ن مو لکی دی دانایی. ئاغا شیوه یه ک «بارون»⁽³⁶⁾ ی ده ره به گایه تییه که کاری به دهنی ناکات و به داهاتییک ده ژنی که له ناوچه جیاوازه کانی ولاتدا شیوه ی جیاواز و جوړاو جوړی هه یه.

یاسای گشتی ئەوه یه که هه ره وه رزییریکی ده بی یه ک له ده ی به ره مه مه که ی و هه ره مه ر داریک باجی سه رانه به ناوی «کو ده»⁽³⁷⁾ بدات، که به پتی ژماره ی ئازه له کان دیاری

36- Baron
37- Koda

ده کړی. له و شوینانه ی که حکومه تی ناوه ندیی ده سه لاتی نییه، ئاغا له پله ی حکومه تی ناوچه یی، ئەم باجانه کو ده کاته وه. له سه رده می ده سه لاتیارییه تی تورکاندا، که حکومه تی ناوه ندیی لاواز بوو، کاربه ده ستانی حکومه ت پارویه کیان له ئاغا وه رده گرت، که راده که ی زۆر که متر له و ده یه که بوو؛ ئاغا باجی ته واوی له خه لکه که کو ده کورده وه و زیاده که ی له گیرفانی خۆی ده خست. زۆر جار کاتییک له مو لکی ئاغا ده کو لیه وه، ده بیینی مالکییه تی ئەو له سه ر بناخه یه ک راوه ستاوه که له رابردوودا ئیجاره داری «باجی» ناحیه بووه. ئاغا داهاتی تریشی هه یه: ئەو ده بی له و گونده دا که بو خۆی لینی ده ژنی میوانخانه یه کی بو میوان و مسافیره کان هه بی. پروونه که ئەو میوانخانه یه خه رچی ده وی. له لایه کی تره وه ئەو به مافی خۆی ده زانی که گوندیه کان له به رامبه ر کاری نارپه وادا سزا بدات و له خه لکی دیی بوئ به بی وه رگرتنی ده ستحق به شتییک له کاره کانی ئەنجام بده ن. ئەگه ره ئاغا سه ر به بنه ماله یه کی «کوردا» بی که ده سه لاتی خۆی به سه ر گونده کانی شوینی ژبانی مسکینه کاندای سه پان دیب، له م حاله ته دا ئەو به زۆر وه رگرتانه دل هیشی و کیشه پیکدیین.

ژماره یه ک ئاغا له رووی دوربینی و بییری پاشه رۆژه وه، به شتییک له مو لکه کانیان به شیوه ی شه رعی و به گویره ی یاسا کپوه. ئەم جوړه ئاغا یانه ده توان سه ره رپای وه رگرتنی باجی ده یه ک، وه ک خاوه ن مو لکیش، داوا ئیجاره ش بکه ن، به لام ئەگه ره ئەو کاره یان نه کردب، له وانیه ئەوکاته ی که ده سه لاتی حکومه تی ناوه ندیی په ره بستینی، وه رزییره کان مل بو زۆرویتی ئەوان راناکیشن و ئەم مه سه له یه به ره به ره گیروگرتنی کو مه لایه تی لی ساز ده بی. ئاغا ده یه وی ره وه ئەسپی به قیمه ت، تفهنگ و ده مانچه، رهخت و فیشه کی زۆر، جلویه رگی نایاب و خواردنی باشی هه بی، به لام ئیتر نامراز و پارویه کی ئەوتوی بو دابین کردنی ئەم شتانه نییه یا ده ره تانی میواندارییه کی ئەوتوی ناب، که شیواوی پله و پایه ی ئەو بی.

له گونده کان، ژنان، به چه شنی ژنانی ولاتانی دراوسی حال و رۆژیکی خوشیان نییه و قورسای گشت کاره قورس و پر زه حمه ته کانیان له سه ر شانه. یه کیک له و ئه رکانه هه لگرتنی مه شکه ی ئاوه، که دلۆپ دلۆپ ئاوی لی ده تکیتته وه و ده بی له به یانییه وه هه لگیرن و له کانی یا کارتیزه پری که ن و ئاو بو مالی بکیشن. ئەمه کاریکه که پیاوان هه رگیز خۆی لی ناده ن، به لام له ناو بنه ماله کانی حاکمدا ره وتیکی ئاساییه که ژنی به ته دبیر نه خشی گرنگ له سیاسه تی عه شیره تیدا بگپری. له نیوان ئەم جوړه ژنانه دا رهنگه

عاديله خانى ههله بجه له هه مووان به ناوبانگتر بى. ده باره ي ژنى هاوته بيات و هاوسروشتى تهو له سليمانى قسه ي زورم هه يه كه له فهسله كانى دواييدا له سهربان ده دوتيم. له نزيك ره واندرز، خانمىكى تر هه بوو، كه فاقه خانيان پنده گوت و زور بو كارگيره سياسىيه كان ناشنا بوو. تهو ژنه دواى مردنى ميترده كه ي كاروبارى هه شت گوندى هه لده سوراند و بوخوى هه موو كاره كانى له گه لده حكومته به ريده خست و په يتا په يتا له لايه ن گوندييه كانه وه به نوينه ر هه لده بئيررا تا به جيى تهوان بو هه لئباردنى په رله مان دهنگ بدات، هه رچه نده ياسا به راشكوى ده يگوت ته نيا پياوان ده توانن وهك هه لئبارده ر و ته ندامى ليژنه كانى هه لئباردن به شدارى بكن له هه لئباردندا. ژنى كورد بيگومان خاوهنى تيگه يشتنىكى زوره. دواى دامه زرانى حكومته له عيراق، داواى خه لك بو دانانى خوئندنه گه ي كچان زور زهخت هينهر بوو. له گونده كان و ته نانه ت له شارى گه وره ي وهك «كوئه» ش بو دايك و باوكه رووناكبيره كان كارىكى ئاسايى بوو، كه كچه كانيان تا ته مه نى ۱۲-۱۳ سالى له گه ل كوران بو خوئندنه گه بنيرن و له خوئندنه گه يه كى تيكه لاودا وانه بخوينن. مافى يه كسان و به رامبه رى ژن و پياو ماوه يه كى دورودريژه، باسى خو ش و سه رنج راكيشى رۆژنامه و بلاوكراوه كوردبييه كانه. له به ر ئالوژى سياسى و هه لومه رجه ي نارىكى تر، كارى په روه رده و باره ينانى گشتى بو كچان له هه ريمه كانى كوردستانى عيراق دوا كه وت، به لام ئيستا له خوئندنه گه ي شار و شاروچكه كاندا نه وه يه كى نوئ له كچانى خوئنده وار پيگه يشتون، كه ته گه ر هه ست و تاييه تمه ندى دايك و نه نكه كانيان نيشانه ي هه لسه نگاندينان له م باره يه وه بى، زور زوو هه لى فه وتاو و له ده ست چوو قه ره بوو ده كه نه وه و نه خشى به نرخ و گرنگ له ژبانى ولاتى خو باندا ده گيرن.

۲- به شىكى سه ره تايى: جوگرافىاي باشورى كوردستان

له دريژه ي ته م راپورته دا، خوينه ر بو گه شتىكى كورتى هه وليير و مووسل ده به م، به لام من بو خو م هه رگيز له م دوو «ليوا» (پاريزگا) يانه دا كارى ئيدارى نيشته جيم نه بووه. ته م شىكرده وه سه ره تاييه ي، كه له بابته جوگرافىاي باشورى كوردستان ديته گوئى له چوارچيه ي «ليوا» كانى كه ركوك و سليمانيدا ده بى؛ من به ريرسى راسته وخوى كاره كانى ئيدارى ته م دوو ليوايانه بووم و زوريه ي رووداو و به سه ره اته كانى ناو ته م كتيبه كه به ريز به دواى يه كدا هاتون، له م دوو ليوايانه دا روويان داوه^(۱).

هه رچه نده ده كرا له ديجه له و روباره كانى نزيكى تا مه ودايه ك له سه رووى يه كگرته وه يان بو راگواستنى كه لوپه ل له «كه له ك» كه لك وه رگرن و هه رچه ند ئالمانييه كان رييه كى ئاسنيان به دريژايى ديجه له ده ست پيكرديوو، سه ره راي ته وانه ريگاي سه ره كى هاتوچو و بازرگانيى نيوان شاره كانى به غدا و مووسل له سه رده مى رووداوه كانى ته م كتيبه دا، هه روا جاده كوئه كانى نيوان ته م دوو شارانه و زنجيره شاروچكه يه كى توركمان نشين بوون كه پيشتر نامازم بو كردوون. له باشورى رۆژئاواى ته و رييه وه تا كيوه سوور (حه مرين)، زهوى ريك و هه مواره و هه لكيش و داكيشى زورى نيه، به لام له لايه كه ي ترى، له پر زنجيره چيايه كى هينديك نارىك و بيقه واره سه ر هه لده ده ن كه لژگه جو بارىكى له ژماره نه هاتوو له هه موو لايه كه وه ليكيان ده كهن و وهك ده ربايه كى ئالوز به شه پولى مه زن هه لده ست و ده نيشنه وه و ليتره و له وئ قوت ده بنه وه، تا سه ره نجام له زنا ر و ره وه زه بو ره كانى زنجيره چياى قه ره داغ ده كهن و ده شكين. چين و قه لشته كانى زهوى، له روانگه ي هه رد ناسييه وه، له ته واوى ناوچه كه، له باشورى رۆژه لاته وه ده ست پييده كهن و بو باكورى رۆژئاوا ده چن. ته م ره وته ته نانه ت له و شوپانه ش به رچاو ده كه وئ كه زهوى له لم و خيز و چه و به رده قسل و گه چى سروشتى پيكه اتوه، به تاييه ت له شوينه به رزه كانى وهك «ئاجداغ»^(۲)، «سه نگا» و «خالخالان» ي هه لكه وتوو له «شوان» نزيك زى به جوانى دياره^(۳).

۱- له فه سلى ۱۶ داسى رانيه ده كه م، كه له باكورى زى بچوك جىي گرتوه.

۲- ئاجداغ له به رده قسل پيكه اتوه و ده گه ريته وه ده ورانى سييه مى هه ردناسى و دريژايى نزيكه ي ۲۵ مايل و به رزايى له به رزترين خاليدا ۴۵۰۰ پييه.

۳- له مه ودا گوئى زى، به بى دانانى تاريه (سفه ت) بو زى بچوك به كار ديتم.

له وهرزی هاوین و پاییزدا، همموو جیبیه کی ناوچه که به گشتی تاه سووته و سیما و دیه نی سروشتی داهیتزینه ره، به لام له وهرزی به هاردا به سه وزه ی شلک و ناسک و گوله کتوی همه چه شنه له ژمار نه هاتوو داپوشراوه و شیوو به بنده نه کانی نهک ههر بۆ هوارچیبیه کان بگره بۆ نه و گوندنشینانهش خوش و به سه فایه، که هیشتا به پیتی عادهت له م وهرزه دا له چنگ میث و مهگه زان گونده کانیان بجی دپلن و په نا بۆ نه و جیبیه ده به ن. چپای قهره داغ له بهرد و قسل پیکهاتوو و له روانگی ههردناسیبیه وه دهگه پیتته وه سهردووانی دووه می ههردناسی و له پتی ده ریاوه ۴۵۰۰ تا ۶۱۵۰ پتی بهرزیبیه تی و سنووری جوگرافیایی نیوان دوو ههریمی ته و او لیک جیاواز پیکدینی: نه م زنجیره چپایه بهرگریکی سروشتیبه و له وه ده چت همیشه تایبه تمندی گرنگی ستراتیژی سهربازی بووی. مهودای سیروان له زی، به لای درپزایی نه و هیلده دا نریک به هه شتا مایله. سه ره پای نه و باریکه ریبیانه ی که له به شی ههره خوارووی ههردوو لا، به هو ی روباره کان لیتی تیده په پرن، سنی که لی به ناوبانگیش ده بیرن: که لی «په یکوئی» به بهرزیایی ۳۷۰۰ پتی، پینج مایل له گه ل سیروان مهودایه تی: «سه گرمه» به بهرزیایی ۵۰۰۰ پتی، نریکه ی بیست و چوار مایل له گه ل په یکوئی مهودایه تی و له سه ر جاده ی به غدا بۆ سلیمانی و ته ورتز هه لکه و توه؛ سه ره نجام بیست و ههوت مایل دوورتر «دهره ندی بازبان» ه که ۳۰۰۰ پتی بهرزه. له ناوچه یه ک، که نریک به ده مایل له زی دووره، دوو زنجیره ته پۆلکه ی وه ک پله کان به هیلکی ریکدا، نه و بهرگره له ت ده که ن که نیستا نیتر نزم بۆته وه و نیشته وه. نه و دوو ته پۆلکانه بریتین له «قهرینه» (۴)، که بهرترترین خالی ۲۸۰۰ پیبیه و «خاخاره» (۵)، که بهرترترین خالی ۳۹۵۰ پیبیه و له پۆزه لاتنی «تهق تهق»، که گهرووی نیوان کۆیه و کهرکوه وه به ره و روبار شو ر ده بیته وه.

جیا له قهره داغ، چوار زنجیره چپای گرنگی تریش هه ن که به یه که وه ریک له هیلکی کدا ده چنه پیتش و پیتیسته چۆنیه تیبیه که بیان رون بگریته وه. چین و قاته کانی هه رکام له و چوار زنجیره کتیوانه «گومبه زین» و له باشووری پۆزه لاتنه وه بۆ باکوری پۆژئاوا ده چن. له کوردستان، ناوی زنجیره چپا به ناوچه ده گوپی، زۆریه بیان به ناوی لوتکه یه کی ناسراو، که لیک، گوپی پیواو چاکیک یا گوندیکی بناریان ده ناسرین. هیندییک جاریش گوتنی

ناوه کان ده گه پیتته وه سه ر شوینی ژبانی نه و ویتزه ره که له کام لای زنجیره چپاکه ده زی (۶). به م پیبیه، ده بی بۆ باسی گشتی له سه ر نه و چپایانه یه ک دوو ناوچه ی ناشنا هه لپتدرین و شی بگریته وه. له م روانگه یه وه من سنی زنجیره چپای جیا له قهره داغ، به مجوره دابه ش ده که م. «به رانان- بن زهره» ۴۵۰۰- ۵۳۰۰ پتی، «نه زمه ر- قهره سه رد» ۴۹۰۰- ۵۶۰۰ پتی و «کوپکوژاو- گوچار- کوپکوژ- ناسوس». نه م زنجیره چپایه ی دوایی، ژماره لوتکه یه کی زۆری هه یه که بهرزیاییان له نیوان ۶۰۰۰- ۸۰۰۰ پیبیه. زنجیره ی چواره م، زنجیره ی نه سلنی «زاگروس» ه. له هه مووان بهرتر «پیره مه گروون» (۷) ه که ۹۷۰۰ پتی بهرزه و لوتکه یه کی تاق و ته نیایه و له به رده قسل و گه چی سروشتی پیکهاتوو ه. هه رچه نده له نه زمه ر- قهره سه ردی جیگرتوو له باکوری سلیمانی جپایه، به لام لیتی نریکه. نه م زنجیره ی دوایی هه ر له به رده قسل و گه چی سروشتی پیکهاتوو ه. له باسکی باشووری پۆزه لات، به رده قسلی نه زمه ر په گاژویی کردوو ته ژیر شیوه که؛ کوپکوژاو (کوپه کاژاو) یش ون ده بی، به لام نه و دوانه ی دیکه بهرله ونبوونیان چهند دوو ملانه ی کورتیان لی پیکدی و بۆ په گاژویی کردنیان بۆ ددانه کانی نه سلنی زاگروس ژماره ته پۆلکه یه کی کورتیان لی جیا ده بیته وه و جواری نیوان ناوچه کانی سیروان و زی پیکدین. زنجیره چپای زاگروس، لیتره به «هه ورامان» ده ناسری و بهرترترین لوتکه ی ۹۸۰۰ پیبیه. به ونبوونی نه و دوو زنجیره چپایه، نه و شیوه ی که شاری سلیمانی تیدا هه لکه و توه، واته شیوی نیوان به رانان- نه زمه ر، به رفراوانتر ده بیت و به ره و باشووری پۆزه لات تا ده شتی «شاره زوور» (شاری زور) درپژ ده بیته وه و له باشووری پۆژئاوا وه ده گاته به رانان، به لام له باکوری پۆزه لات دیواری به شکوی هه ورامان به سه ریدا زاله و له ناوچه یه کی پۆزه لاتنی «خورمال» دا، هیشتا ۱۴۰۰ پتی نزمتر که بهرترترین لوتکه یه تی و چوار مایل دوورتر ۶۵۰۰ پتی بهرزه و به سه ر ده شته کانداه وروانی.

ناوه کانی ناوچه ی نه و بهری قهره داغ ده رپتینه نیو سیروان و زی، که ههردوو لکی ناوی دیجله ن، به و جیاوازیبه که: روباریک که به «ته نیال» ده ناسری و به شی ناوه ندی شیوی

۶- قهره داغ به مانای کیوی ره شه و گوتنیکی تورکیبه. نه و گوتنه له قسه کردندا له مه ر یه که م زنجیره ی نه و چپایه به درپزایی ۷۰ مایل راسته. له هیندییک شوین، نه و چپایه ناوی تری هه یه وه ک: چپای (پایکوئی) و (سه گرمه) چپای هه زنجیره، له وه بری دهره ندی بازبان قه ناسه ی پیده گوتی.

۷- سالنامه کانی کونی تورکی، ناوی نه و کتیوه بیان «پیره عومه رگه ردوون» نویسیوه، به لام کورده کان هه همیشه پیره مه گروونیان پتی گوتوو، دهره که وی «پیره مه گودروون» (Pir-i Ma Guadrin) بووه.

یه که م پارا ده کات، به سازکردنی گهروویه که «دهریه نندی باسه ره» یه له دیواری لای باشووری ئەو تیده په پری و به باشووریدا به ره تووق ده چی که له وی «توق چایی» پیده لاین. له دوایی، دوو روبرای تریش، که له بناری ته پۆلکه کانه وه هه لده ستان تیکه لای ئەو دهن: ئەو دوو روبرانه بریتین له «خاسه» له لای رۆژئاوا، که شاری که رکووی له ته نیشته و «ئاوه سپی» له رۆژهللات که به «دوو زخورماتوو» دا تیده په پری و ئینجا به هه مووی ئەوانه ده لاین «ئه دهیم»، که به کیتوه سوور (حه مرین) دا تیده په پری و له هه فتا مایلی به غدا به پیچه وانە ی رهوتی ئاو ده رژیته ئاو دیجله.

سیروان و زئی، ههردوو له باری ئابورییه وه گرنگن. لقی ئەسلی سیروان، مه و دایه کی زۆر به ره رۆژهللات، تا که لی به رزی «ئه سه د ئاو» له سه ر یتگی کرماشان- هه مه دان ده چیته پیش و به یتگیه کی خواروخیچی نیوان چیاکاندا تیده په پری و به ناو هه ورامان و ناوچه ی خواروویدا به ره و باشووری رۆژهللات واته «شاهۆ» که به رزترین لوتکه ی پتر له ۱۰۷۵۷ پیته، له زنجیره ی ئەسلی زاگروس تیده په پری^(۸). له باشووری هه له بجه به مه و دای نزی که به بیست مایل، هیلای ناوه ندی سنووری نیونه ته وه بییه. هیندی که دای هاتی سیروان بۆ ناو خاکی عیراق روبرایک به ناوی «تانجه رۆ» له شیوی سلیمانی و شاره زوور تیکه لای ده بی. هه رکه له به رانان و ناوچه ی باشووری رۆژهللاتی واته «خشک» تیپه پری، به ره و باشووری رۆژئاوا لار ده بیته وه. باسکی راستی ده بیته سنووری نیوان سلیمانی و که رکووک و باسکی چه پی سنووری خانه قین پیکدین. به م روبرا، له کوردستان دار ده گۆز نه وه و له خوارووی کیتوه سوور (حه مرین) که «دیاله» ی پیده گوتری، زنجیره که نالیکی پان و به رینی ئاودیری پری ئاو ده کات و له هه ژده مایلی به غدا یتک له گه ل رهوتی ئاو ده رژیته نیو دیجله وه.

(زئی) ش له کوردستانی ئیران، له بناره کانی رۆژهللاتی زاگروس، له باشووری رۆژئاوا ی گۆلی ورمی هه لده ستی. نزی که به هه شتا مایل شان به شانی چیاکان ده چیته پیش، له سه ره تادا به ناوی «لاوین» و دوایی به ناوی «چه می که لوی» ده ناسری؛ چه می که لوی له پری به ره و رۆژئاوا لار ده بیته وه و سه رکه و توهان یتیه که بۆ خووی ده کاته وه. یه که م به ناوچه یه کی خوار و خیچدا چیاکانی سه رسنوور ده پری و له نزیکی «قه لادزی» ده چیته نیو خاکی عیراق؛ ئینجا به «دهریه ندی ره مه کان» دا له چیاکانی کورکوی - ئاسوس و دریتزه ی ئەو واته «کیتوه ره ش» تیده په پری. دوایی روو له باشوور ده کات و له قه ره سه رد و

۸- هیندی که جار کورده کان به گشت ئەو زنجیره کیتوانه ده لاین شاهۆ.

دریتزه ی ئەو «کوسره ت» ی نزی که «دووکان» تیده په پری، تا ده گاته ناوچه یه کی شاخوویی و پری له هه وراز و نشیو له بناری چیاکاندا و دریتزه به یتگا ده دات. سه ره تا به ره و رۆژئاوا و پاشان به ره و باشووری رۆژئاوا ده چی و ناوچه ی «ئالتون کۆپری» که له دوورگه ده چی، به جیدیلای. سه ره نجام له بیست مایلی گهرووی «فه تحه» ئەو جیتییه که دیجله به کیتوه سوور (حه مرین) دا تیده په پری، واته له دوو سه د مایلی به غدا، به پیچه وانە ی رهوتی ئاو ده رژیته نیو دیجله. (زئی) ش له ناوچه کانی خواروویدا، له رۆژئاوا ی که رکووک، چه ند که نالی کۆنی ئاودیری پری و ده کات، که له م دوایانه دا هیندی که بوژاونه ته وه. ئەو روبرا هه میسه یتگیه کی گرنگی راگواستن بووه و جیا له «که له ک» ی دار که له کی سازکراو له مه شکه ی با کراویشی پیدا رۆیشته وه. ئەو که له کانه، ئیستا ئەرزانه ترین و ئاسانه ترین ئامرازی راگواستنی دانه ویتله و به ره مه کانی باکور بۆ باشوورن.

شاری سلیمانی، له حه فتا و حه وت مایلی رۆژهللاتی که رکووک هه لکه و توه. به رزایی له یتکی ده ریاوه ۲۷۵۰ پیته. سالی ۱۹۱۹، ته نیا یتگیه کی ئۆتۆمبیلی بۆ ده چوو، که ئەویش له که رکووک وه ده هات و به ته پۆلکه کاندای ده گه یشته «چه مچه مال» و له ویتوه به ده ریبه ندی بازباندا له قه ره داغ تیده په پری و به که لی «تاسلوجه» دا، به رانانی به جیده هیشت و ده گه یشته شیوی «تانجه رۆ». کاتی وشکایی هه و، فۆرده ژتیره رزه کانی ناسراو به «تین لیزی»^(۹) ده یانته وانی شیوه که بیرن و له شاره زوور تیپه پری و دای ۴۵ مایل بجه هه له بجه. چه ند یتگی گرنگی هاتوچۆی دیکه ش هه بوون که له خانه قین و کفریه وه ده هاتنه دۆلی سیروان و ده گه یشته هه له بجه. ئەو یتگیه ی که له کفریه وه ده هات و به «برایم خانچی» دا ده رۆیشت، دای تیپه پریون له زه ویتیه کی پری له که ندوکۆ به که لی «سه گرمه» و «گله زه رده» دا قه ره داغ و به رانانی به جیده هیشت و ده چوو سلیمانی. کاروانی بچووک به یتی هه له بجه و «پینجۆین» یا «ماوه ت» دا هاتوچۆیان ده کرد. به لای باکوردا، کاروانه یتیه که له کۆیه وه ده چیته «رانیه»، «قه لادزی» و سه ره دشت له (ئیران)^(۱۰).

9- Tin-Lizzie

۱۰- له سالی ۱۹۱۹ وه جاده ی که رکووک بۆ هه له بجه قیله تاو کرا و یتگیه کیش له سلیمانییه وه به ره و باکوری رۆژئاوا بۆ زئی و دووکان کیشرا، که له و شویتنه وه به سی پردانی هه له بجه دا ده چوو هه له بجه. ئەو هه نگاوه و هیندی که کاری تری وه ک کیشانی یتگی ناسن له که رکووک وه بۆ هه ولتیر و کۆیه، بۆ بارگواستنه وه به رچاو بوو، به لام یتگی گواستنه وه ی بار له به غداوه بۆ کوردستان و پیچه وانە ی ئالوگۆرتیکی ئەوتوی به سه ردا نه هات و هه روه ک پیتشو مایه وه.

ههروهك چاوه‌پروان ده‌كړي كەش و هه‌وای دوو پاريزگای كه‌ركوك و سلیمانی زور لیک جی‌وازن. له باشور، گهرمای سوتینه‌ری هاوین جی‌وازیبه‌کی زوری له‌گه‌ل گهرمای به‌غدا نیشیبه و تهنانه‌ت له ده‌شته به‌رزه‌کانی ژیر ۵۰۰۰ پيششدا رهنگه پله‌ی گهرما زور به‌رز بی. له باکور، بو‌ماوه‌ی سی مانگ له سالدا، به‌فر زوریه‌ی چیاکانی داده‌پوشی و له هیندیک جی به‌فری چیاکان هه‌رگیز ناتوته‌وه. وهرزی بارانیش هم له چیاکان و هم له ده‌شته‌کان، له نوقی‌مبه‌ره‌وه تا ئاپریل ده‌خایه‌نی، به‌لام له‌وبه‌ری قه‌رده‌اغ تهنانه‌ت هاوینانیش باران ده‌باری و هه‌ور بریسکان ده‌دا. به‌گشتی ئه‌و هه‌ریمه به‌هوی کانیو و جویاری چیاکان تیر ئاوه. به‌هوی هه‌ستانی لافاو به‌دوای ریزنه بارانه‌کاندا و توه‌وه‌ی به‌فری چیاکان ریزگی هاتوچو ده‌گیری. چونکه کاریک بو به‌رگری کردنیان نه‌کراوه، له‌وجوره کاتانه‌دا ده‌شته‌کانی وه‌ک «شاره‌زور» و «بتوین» ده‌بنه زه‌لکاو‌ی مه‌لاریا گرتوی زور ترسناک. پیشتر باسی وهرزی به‌هارم کرد: به‌هار، له ته‌وای شوتینه‌کانی ئه‌م هه‌ریمه‌دا، وهرزیکی جوانه. پاییز پیچه‌وانه‌یه‌تی و چونکه ته‌مه‌نی هاوینه‌کانی که‌متر و کورتر له به‌شی خواروی عیراقه، به‌روالته زور گیان سه‌ختن و جیا له نزیکي روبا‌ره‌کان و ناوچه شاخاوییه‌کان زه‌وی تا یه‌که‌م بارانه‌کان که تا نیوه‌راسته‌کانی ئوکتویه‌ر و (هیندیک‌جاریش تا کوتایی نوقی‌مبه‌ر و تهنانه‌ت دیسه‌مبه‌ر چاوه‌روانی لی ناکری) وشک و تینو و سوتینه‌ره. هه‌وای شاری سلیمانی، که هم به‌هوی شوین و هم له‌به‌ر به‌رز بوونی، دۆخی مامناوه‌نجی هه‌یه و (ره‌نگه به‌چه‌شنی که‌م وینه) فینک بی. من خشته‌یه‌کی ته‌واوم له‌م باره‌یه‌وه به‌ده‌سته‌وه نییه، به‌لام به‌پیی یاداشتی دیداره‌کانم له‌و جیبه له سالی ۱۹۲۰د، بارینی باران له‌و ساله‌دا ۲۳/۸ ئینچ بووه و پله‌ی سه‌رما ته‌نیا بو‌ماوه‌ی چه‌ند رۆژ له مانگی فیبرواریدا هاته سه‌ر سفر و دوا پله‌ی گهرماش هه‌رگیز نه‌گه‌یشته سه‌ر سه‌د ده‌ره‌جی فه‌ره‌نهایت.

تابووری ناوچه به‌گشتی کشتوکال و ئاژه‌لداریه‌یه. به‌ره‌می سه‌ره‌کی زستانی گه‌نم و جویه و له‌و سالانه‌دا که حاصل باش بی و به‌ره‌م زیاد بمیته‌وه، زیاده‌که‌ی بو‌ده‌ره‌وه‌ی ناوچه ده‌نیرن. وهرزی هاوین له‌و جی‌یانه‌ی ئاوی هه‌بی، سه‌ره‌رای پیناخوشبوونی حکومه‌ت و زبانی که به‌هوی مه‌لاریا تووشی خه‌لکی ناوچه‌که ده‌بی و ده‌گوتی ئه‌م نه‌خوشیبه‌ش له برنج جاره‌کانه‌وه بلاوده‌بیته‌وه، وهرزیه‌کان بو‌داین کردنی ژیانیان برنج ده‌چین. به‌ره‌می سه‌ره‌کی سوودی ناوچه‌که به‌ره‌می توتنه و حاسلی توتن ته‌نیا له ناوچه‌ی سلیمانی سالانه ۲۵۰۰-۳۰۰۰ تونه. به‌ره‌مه‌کانی تری هاوینی بریتین له

گه‌مه‌شامی، هه‌رزن و نیسک. هۆزه خیل‌نشینه‌کان له بابته مه‌ر و بزنه‌وه زور ده‌وله‌مه‌ندن. به‌ره‌مه‌کانی تری ناوچه بریتین له خوری، گوژ، مازوو، میژ و بنیشت. له‌گه‌ل ئی‌رانیش هیندیک سه‌ودا و مامه‌له ده‌کړي: ئه‌و شته سه‌ره‌کیانه‌ی که له ئی‌ران‌ه‌وه دین بریتین له فهرش، سه‌ماوه‌ر، چینی و ره‌نگی جو‌ربه‌جو‌ر^(۱۱) و هه‌روه‌ها ئه‌و به‌ره‌مانه‌ی ناوچه‌ش که پیشتر ئاماژه‌م بو‌کردن. به‌غدا بازاری سه‌ودا و مامه‌له‌ی گشت ئه‌و به‌ره‌مانه‌یه. په‌ره‌سته‌ندنی پیشه‌ی نه‌وت، که ناوه‌نده‌که‌ی شاری که‌رکوکه چه‌ندان سال پیش ئیستا که خه‌ریکم له‌سه‌ری ده‌نوسم ده‌ستی پیکردوه‌وه.

ته‌وای ناوچه‌که له بابته شوتینه‌واری کونی ئیمپراتوره‌کانی باسکراو له فه‌سلی پیشوودا و ئه‌و خه‌لکه ده‌وله‌مه‌نده که ئه‌و ئیمپراتوره‌به سه‌ریاندا زال بوون یا له‌نیو خویاندا توندوویاننه‌وه. له‌وانه، شوتینه‌وارناسان شاری که‌رکوک به‌ شاری «ئورفه»، که له هه‌زاره‌ی دووه‌می پیش زاییندا هه‌بووه و ناحیه‌ی سلیمانی به‌ ناحیه‌ی «زاموعا»، که له نووسراوه‌کانی ئاشوریدا هه‌یه و پیره‌مه‌گروون به‌ چیا «نیسیر»^(۱۲)، که به‌گوتیه‌ی داستانی قاره‌مانه‌تی بابلی پاپوری «گگامیش»^(۱۳) به‌دوای نیشته‌وه‌ی توفان که‌وتوه‌ته سه‌ری و ده‌ره‌ندی بازیان به‌ گه‌رووی «بابیت»^(۱۴)، که «ئاشورنسی‌ریال»^(۱۵) له هیرشه په‌یتا په‌یتا‌کانیدا دژی زاموعا پییدا تیپه‌ریوه و هه‌روه‌ها ناوچه‌ی قه‌رده‌اغ به‌ شوتینی «لولو»^(۱۶) یه‌کان، که چونه ژیر فه‌رمانی «نه‌رامسینی ئه‌که‌دی»^(۱۷) به‌ یه‌ک جیگه ده‌ناسن. (ئه‌گه‌ر ئه‌و بو‌چونه راست بی، میراتیکی باش و به‌نرخه‌). چیا «کولار»^(۱۸) به «کولاره»^(۱۹) ده‌ناسن. ئه‌و کیوه به‌شیکه له کورکور- ناسۆس و له‌سه‌ر قورت و ئانیشکه‌ی زی هه‌لکه‌وتوه‌وه له «ده‌ره‌ندی ره‌مه‌کان» نزیکه. گوندی خورمال له هه‌ژده مایلی باکوری رۆژه‌لاتی هه‌له‌بجه و ته‌پۆلکه‌ی ناسراوی «یاسین ته‌په» له قه‌راخ

۱۱- نابئ ئه‌و ره‌نگانه هی ئیران بن. وهرگیبری ف.

- 12- Nisir
- 13- Gilgemish
- 14-Babite
- 15-Ashurnasirpal
- 16- Lullu
- 17- Naransin of Akkad
- 18- Kullar
- 19- Kolara

«تاجه‌پۆ» له گه‌ڵ شاری کۆنی «نیمرا» (٢٠) له نێوان «تیسفون» له هه‌ژده مایلی باکوری رۆژه‌لاتی به‌غدا و کوانوی ئاته‌شگای ناسراوی «شین» له «نازه‌ریاجان» و هه‌روه‌ها «شاره‌زور» پایته‌ختی زنجیره‌ی کۆنی ناوچه‌ی کوردنشین به‌م ناوه‌یه‌ک ده‌گه‌ڕێته‌وه (٢١). له شیو و ده‌شته‌کاندا، ژماره‌ ته‌پۆله‌که‌یه‌کی زۆر هه‌ن که هه‌شتا چاره‌روانی کۆلینه‌وه‌ن تا نه‌تینیه‌کانیان بۆ خه‌لکی جیهان ب‌خه‌نه‌روو، من پێ به‌پیتی به‌ره‌وه‌پیشچوونی ئەم داستانە ئاماژه به شوێنه‌واره کۆن و سه‌رنج پراکیشه‌کان و به‌رده‌ بزماریه‌یه‌کان ده‌که‌م.

سالانی ناوه‌ندی سه‌ده‌ی نۆزده، سه‌رده‌می زێڕینی دۆزینه‌وه‌کانی رۆژه‌لاتی نیوه‌راسته و زۆریه‌ی دۆزه‌روه‌ مه‌زنه‌کان ئینگلیزه‌کان بوون. له سه‌رده‌می ئیهمه‌دا، که‌سانی وا هه‌ن که هه‌رکه مه‌ودایکی کورت له شوینی ئاسایی خۆیان دوور که‌وتنه‌وه، ده‌لێن یه‌که‌م ته‌روپایی بوون، که‌یشتونه‌ته‌وه جیهه‌یه. به‌هه‌تدیک وردبوونه‌وه و تیروانین ده‌کرێ بزانی که‌ته‌وه گوتنه‌ تا چ راده‌یه‌ک بێ پایه و پرپوچن. بۆ من جیتی سه‌رسورمانه‌ کاتیک ده‌بینم بابه‌ دلیره‌کامان له دۆخی ناله‌باری سه‌د سه‌ل له‌مه‌وه‌پیش ره‌خنه‌یان کردووه‌ته‌ ئەم ناوچه‌ دورکه‌وتوانه‌. ژماره‌یه‌کیان مرۆفی خۆینه‌وار و ئاشنا به‌ شوینه‌واره‌ کۆنه‌کان بوون و له‌وه‌ ده‌چی کاتی سه‌فه‌ر ته‌واوی ناوچه‌ ئاماژه‌ بۆ کراوه‌کانی جوگرافیایی له‌ لایه‌ن نووسه‌رانی یونانی و رۆمییان له‌به‌ر چاو بووین. راپۆرته‌کانیان هه‌رگیز دوور له‌ لوتف و زه‌وق و خۆشیی نییه‌ و من به‌ش به‌حالی خۆم هه‌میشه‌ له‌و شیوه‌ بیرکردنه‌وه‌یه‌ خۆشحال ده‌بم که‌ بلێم پێم له‌ جێ پیتی که‌سانیکی وه‌ک «ریچ» (٢٢)، «لیارد» (٢٣) و «راولینسون» (٢٤) داده‌نێم، نه‌ک بلێم پێم له‌ جیهه‌ک داناوه‌ که‌ پیتی هه‌یج جیهانه‌که‌ریکی نه‌گه‌شتووه‌تی. تا سالێ ١٩١٤، هه‌رچه‌نده‌ ژماره‌یه‌کی زۆر ئینگلیز و خه‌لکی‌تر، ئەو به‌شانه‌ی کوردستانیان دیوه‌ که‌ ئیستا سه‌ر به‌ تورکیا، ئێران و باکوری عێراقن، به‌لام ژماره‌یه‌کی که‌م توانیویانه‌ به‌ لای باشووری رۆژئاوای سنووری ئێراندا، هه‌تلی قه‌رده‌اغ و «هه‌ببه‌ت سوڵتان» له‌ باکوری رۆژه‌لات بیه‌ین. هۆی ئەم کاره‌ رهنه‌گه‌ ئەوه‌ بێت که‌ له‌و به‌شه‌ی ژێرده‌سه‌لاتی عوسمانیدا ژماره‌ی که‌م‌ایه‌تی مه‌سیحی که‌م بوون که‌ به‌هۆی ئەزیه‌ت و

20-Nim-Rah

٢١- ته‌ختی سلیمان له‌ کوردستان له‌ (نازه‌ریاجانی رۆژئاوا) ناوچه‌ی هه‌وشاره‌.

22- Rich

23- Layard

24- Rawlinson

نازاری خه‌لکی‌تر پێویستی‌یان به‌یارمه‌تی بووین. له‌به‌ر ئەوه‌ بوو که‌ گه‌رۆکه‌ «ئایینی» (٢٥) یه‌کان یا نوینه‌رانیان له‌م ناوچه‌یه‌دا هه‌لسوڤ نه‌بوون. له‌م راپۆرتانه‌دا، زۆرجار په‌نجه‌ بۆ ئەو هه‌نگاوه‌ گرنگانه‌ راده‌کیشم که‌ ئەو پیشه‌روانه‌ بریویانه‌ و به‌رای من باشتره‌ ئەم فه‌سه‌له‌ به‌ناساندنی هه‌قده‌ جیهانه‌که‌ری ئینگلیز ته‌واو بکه‌م که‌ به‌شوین شوینه‌واره‌کانیان که‌وتووم و راپۆرتیکی کورت ده‌رباره‌ی دۆخ و هه‌لومه‌رجی سه‌فه‌ره‌کانیان بنوسم (٢٦).

ستوان «ویلیام هیود» (٢٧) له‌ خۆینه‌نگه‌ی سه‌ربازی له‌ نۆی ماری ١٨١٧، له‌گه‌ڵ ته‌تر له‌ به‌غدا ده‌رکه‌وت و به‌ ریگی «دلی عه‌باس» و قه‌ره‌ته‌په‌دا هاته‌ کفری و له‌وتیه‌ به‌ برام خانچی و گه‌رووی سه‌گرمه‌دا گه‌یشته‌ سلیمانی و به‌شیوی «سوورداش»، «دووکان»، کۆیه‌ و هه‌ولێردا چووه‌ مووسل. به‌رواله‌ت پتر له‌ شه‌ویک له‌و جیهانه‌ نه‌ماوه‌ته‌وه، چونکه‌ وه‌ک ده‌لێن کاتیک به‌و هه‌ریمه‌دا چووه‌، بابان پاشای سلیمانی له‌ ناوچه‌ نه‌بووه‌. هیود، له‌ راپۆرتی خۆیدا باس له‌ «مزلگه‌کانی» ناو ریگی ده‌کات و له‌ بابه‌ت چاکی و خراپی و میوانداریه‌یه‌کان ده‌دوێ.

سیر «رۆبیرت کریوتر» (٢٨) نیگارکیش و جیهانه‌گر، له‌ دووی دیسه‌مه‌ری ١٨١٨ به‌غدا به‌جیه‌یشت، به‌ ریگی ئاساییدا هاته‌ کفری و له‌وتیه‌ به‌ داقوق، که‌رکوک و ده‌ریه‌ندی بازبان دا چووه‌ سلیمانی. رۆژی ١٢ و ١٣ ی دیسه‌مه‌ر له‌و شاره‌ مایه‌وه‌ و دوا‌ی ئەو به‌ که‌لی «قه‌یوان» دا له‌ ئەزمه‌ر- قه‌ره‌سه‌رد تیه‌په‌ری و به‌ پردی «قه‌شان» و ماوه‌ت و

٢٥- کاری گروه‌ ئاینیه‌کان له‌ کوردستاندا ته‌نیا کاری راگه‌یاندن له‌ ناو مه‌سیحیه‌کان، واته‌ ئه‌رمه‌نی و ئاشووریه‌کانی دانیشتیوی کوردستاندا بوو و ده‌ستیان نه‌گه‌یشتووه‌ که‌سانی‌تر. له‌ ناو ئەو گروه‌ جیاوازانهدا ته‌نیا گروه‌ی «سه‌رقه‌شه‌ کنتره‌ری» هه‌ولێ داوه‌ له‌ جیاتی کۆکردنه‌وه‌ی خه‌لک له‌ ده‌وری ئایینی خۆی، ئەوان په‌روه‌رده‌ بکات.

٢٦- له‌و باره‌یه‌دا قه‌رزدار یارمه‌تی «ئارنۆلد ویلسن» م. ئەو چهند سه‌ل له‌مه‌وه‌ر «کتیبناسی ئێرانی» نووسی و دوا‌ی ئەو کتیبنامه‌یه‌کی ده‌وله‌مه‌ندی به‌ ناوی سلیمانی له‌ دتیره‌توله‌ عاریف ئیسلام دا چاپ و بلاوکرده‌وه‌.

٢٧- William Heude گه‌ران به‌ پاپۆر له‌ که‌نداودا و سه‌یاحه‌ت به‌ ریگادا بۆ هیندستان و ئینگلستان له‌ ١٨١٧. له‌نده‌ن ١٨١٩.

٢٨- Sir Robert Ker Porter (گه‌ران له‌ گورجستانی ئێران، ئه‌رمه‌نستان، بابل و هیندستان، له‌نده‌ن ١٨٢٢).

بواری «تهیبت» دا له زئی په‌رپوه و چووه سه‌رده‌شت، سابلخ (مه‌باد) و ته‌وریز.

به‌ریز «کلودیوس جه‌یز ریچ» (۲۹)، نوینه‌ری شه‌ریکه‌ی هیندیی رۆژه‌لات له به‌غدا، له سه‌ر بانگه‌یشتی مه‌حمود پاشای بابان له سه‌ره‌تای سالی ۱۸۲۰ له‌گه‌ل خیزانی و ژماره‌یه‌کی به‌رچاو چاودیری لیژنه‌ی نوینه‌رایه‌تی «ریزیدنسی» (۳۰) و خزمه‌تکار، به‌غدای به‌جیه‌یشت و به «دلای عه‌باس»، دووزخورماتوو، توق، «له‌یلان» و چه‌مچه‌مالدا تیپه‌ری و رۆژی ده‌ی مانگی مای گه‌یشته سلیمانی و له حه‌قده‌ی ژوئین بو دۆزینه‌وه‌ی جیه‌یه‌کی فیتنک‌تر چووه ناوچه شاخاوییه‌کانی باکوری رۆژه‌لات. ئەو سه‌فه‌ره، ئەوی به «سه‌روچک» دا برده پینج‌وین و له‌وتوه چووه مه‌ریوان و سنه و بانه. رۆژی پانزده‌ی سپته‌مه‌به‌ر، به «ئالان» و «شارباژیر» دا گه‌رایه‌وه سلیمانی. سه‌ره‌نجام له بیست و یه‌کی ئۆکتۆبه‌ردا مالایایی له خانه‌خوپییه‌که‌ی کرد و به ده‌به‌ندی بازیان و «شوان» دا چووه ئالتون‌کویری و به جاده‌ی ئەسلی هه‌ولپیر و «ئه‌سکی که‌له‌ک» دا رۆژی سی و یه‌کی ئۆکتۆبه‌ر گه‌یشته مووسل. سی مانگی زستان و مانگیکی به‌هار له مه‌له‌ندی مووسل مایه‌وه و له سپته‌می ماری ۱۸۲۱ دا به سواری «که‌له‌ک» به دیجله‌دا گه‌رایه‌وه به‌غدا. ریچ، به‌ره‌مه‌کانی پیش خو‌ی به وردی خویندبوونه‌وه. ئەو دۆزه‌وه‌یه‌کی ماندوونه‌ناس و سه‌رنج‌ده‌ریکی تیژبین بوو. راپۆرت‌ه‌که‌ی، سه‌رچاوه‌یه‌کی پرله زانیاری جوگرافیایی، میژویی و شوینه‌وارناسیی گشت ئەو ناوچانه‌یه‌که بینه‌ونی.

«ئان. گروفتز» (۳۱)، راگه‌بهری کۆمه‌لی «براده‌رانی پلیمون» (۳۲)، به ریگای روسیا و قه‌فازدا هاته ته‌وریز و له نوڤتیمبه‌ری سالی ۱۸۲۹ دا به ریگای بانه، سلیمانی و سه‌گرمه‌دا چووه کفری. راپۆرت‌ه‌که‌ی ته‌نیا سی چوار لاپه‌ره‌ی ده‌باره‌ی کوردستانه.

کاپیتان «ر.میگن» (۳۳)، له سوپای به‌مبه‌یی، له گه‌رانه‌وه‌ی پشودان له‌گه‌ل خیزانی له کۆتایی ماری ۱۸۳۰، به قه‌فازدا هاته ته‌وریز. ریگای سه‌فه‌ره‌که‌ی به کوردستاندا، ئەوی برده میانداو، بانه، سلیمانی (۳۴) و گه‌رووی سه‌گرمه، برام خانچی و کفری. بو خو‌ی له ده‌به‌ندی بازیان ده‌دو، به‌لام بیگومان مه‌به‌ستی گه‌رووی سه‌گرمه‌یه. زۆر به‌گشتی باسی ناوچه‌کان و خه‌لکی کردووه و به ده‌گمه‌ن له خه‌لک و شوینه‌کان ده‌دو. له راپۆرتی ئەو سه‌فه‌ره‌یدا، باسی سه‌فه‌ریکی تری ده‌کات که دوو سال به‌ر له و به‌ته‌نیایی کردووه‌تی. بیگومان له گه‌رانه‌وه‌ی به‌ره‌و ئینگلیستان بووه و ره‌نگه هه‌ر به و ریگایه‌شدا سه‌فه‌ری کردبێ.

«جه‌یز بیلی فریزر» (۳۵)، کاتی گه‌رانه‌وه‌ی له مه‌ئمووریه‌تی سیاسی ئیران زۆر باش ئەو مه‌له‌نده‌ی دیوه. له یانزده‌ی ئۆکتۆبه‌ری ۱۸۳۴ ته‌وریزی به‌جیه‌یشت؛ به سه‌لماس، ورمی، شنۆ، مه‌باد و سه‌رده‌شت‌دا تیپه‌ری و به پیچه‌وانه‌ی ریگای «گرپوتر» له رۆژی ۳۱ ئۆکتۆبه‌ردا چووه‌ته سلیمانی و به گوندی قه‌ره‌داغ و کاروانه‌ری سه‌گرمه‌دا گه‌یشتووه‌ته به‌غدا. ئەمرۆ فریزر به ته‌واوی له‌بیر کراوه و «فه‌ره‌نگی ژباننامه‌ی گه‌وره‌ی پیاوانی ولات» (۳۶) گالته به دۆزینه‌وه‌کانی ده‌کات، به‌لام ئەو جیه‌انگه‌ریکی دنیا دیتوو بوو. بو بینه‌ی که‌ندوله‌ندی جوگرافیایی وردبین و هه‌روه‌ها نووسه‌ریش بوو. نووسینه‌کانی ده‌باره‌ی خه‌لک و ناوچه‌کان هیشتا بو ئەو که‌سانه به‌سوودن، که له سه‌ر کوردستان ده‌کۆلنه‌وه.

سه‌ره‌نگ دووه‌م «جی. شیل» (۳۷) جیگری دووه‌می لیژنه‌ی سه‌ریازی به‌ریتانیا له ئیران بوو و دوایی کرا به وه‌زیرمۆختاری ده‌وله‌تی ئیمپراتۆری له تاران. ئەو به‌وه‌ی کوردستاندا تیپه‌ریه‌که‌ی که ئەمرۆ له‌گه‌ل خاکی تورکیا‌یه. به «زاخو» دا چووه‌ته ئاکری،

۳۳- Captain R. Mignan (گه‌شتیکی زستانی بو کوردستان، له‌نده‌ن ۱۸۳۹).

۳۴- له چواره‌ی ئاپریل سلیمانی به‌جی هیشتا.

۳۵- گه‌ران له کوردستان، بین‌النهرین و هیندستان. ۱۸۴۰. کیه‌وه‌کانی هیمالایا و ولاتانی رۆژه‌لات گه‌راوه. له لایه‌ن لۆرد پالمسته‌وه مه‌ئموور کرا به نه‌ینی بجیه‌ته ئیران و له نزیکه‌وه له سه‌ر راده‌ی نفوسی رووسان له ئیران بکۆلیته‌وه. چند کتیب و رۆمانی له سه‌ر ئیران نووسیوه.

36-Dictionary of National Biography

۳۷- J. Sheil (یادداشته‌کان ده‌باره‌ی گه‌ران له ته‌وریز به کوردستاندا... به سلیمانی له ژوئین و ئوتی ۱۸۳۶) گۆفاری سه‌لته‌نه‌تی جوگرافی، به‌رگی هه‌شت سالی ۱۸۳۶.

۲۹- Claudius James Rich, The Hon (راپۆرتی سه‌فه‌ر بو کوردستان، له‌نده‌ن ۱۸۳۶) ئەو راپۆرت له لایه‌ن کۆنه‌ژنه‌که‌ی ریچ نووسراوه.

30- Residency

۳۱- A.N. Groves (ده‌فته‌ری نووسینی ژبانی رۆژانه‌ی ئانتۆنی ن. گروفتز، راگه‌بهری ئاینیی، له له‌نده‌نه‌وه بو به‌غدا و چۆنیه‌تی سه‌فه‌ره‌که‌ی، له‌نده‌ن ۱۸۳۱، گه‌رانه‌وه‌ی وه‌رگه‌راوی خوالیخوشبوو ئانتۆنی نوریس گروفتز به قه‌له‌می بیوه‌ژنه‌که‌ی له سه‌ر وه‌زع و حالی ئەو. چاپی دووه‌م، له‌نده‌ن ۱۸۵۷).

32- Plymouth Brother Missionary

«زيبار»، «به‌حرکه»، هه‌ولتير و به‌که‌رکوکدا گه‌يشتووه‌ته سلیمانی. به‌وردی ئاماژه‌ی به‌شی یه‌که‌می سه‌فه‌ره‌که‌ی کردووه، به‌لام پتی به‌پتی چوونه‌پیشه‌وه‌ی، باسه‌کانی کورت کردووه‌تووه و راپۆرت‌ه‌که‌ی به‌م نووسینه‌ کورته‌ ته‌واو ده‌کات که‌ ده‌لتی: «له‌ سلیمانیه‌وه به‌ره‌و باکور و باکوری رۆژه‌ه‌لات چووم و به‌ رتیبه‌کی ناسراودا چوومه‌ سه‌رده‌شت، لاجان، سابلاخ و له‌وتیوه به‌ مه‌راغه‌دا چوومه‌ ته‌وریتز.»

سه‌رگورد «تیچ. سی. راولینسون» (۳۸)، له‌ سوپای به‌مبه‌یی، ئه‌وکاته‌ی که‌ فه‌رمانده‌ی هه‌نگیتیکی گۆران له‌ سوپای ئیران بوو، سالی ۱۸۳۶ به‌ خانه‌قیندا چووه‌ ناوچه‌ی شه‌میران و هۆرتین- «شیتخان» ی بینی. دوا‌ی هه‌شت سال، له‌ پله‌ی نوینه‌ری شه‌ریکه‌ی هیندی رۆژه‌ه‌لات و ژهنرالی بالتویزی به‌ریتانیا له‌ به‌غدا، سه‌فه‌رتیکی تری کرد که‌ چۆنیه‌تیبه‌که‌ی له‌ راپۆرتی «فلیکس جۆنز» (۳۹) دا له‌ خواره‌وه‌ نووسراوه. دوا‌ی جیابوونه‌وه‌ی له‌ جۆنز له‌ سلیمانی چووه‌ قه‌رده‌داغ و له‌وتیوه به‌ شیویکدا به‌ره‌و باشوور هه‌لکش و چووه‌ قه‌لا رووخاوه‌که‌ی په‌یکۆلی ببینی. دوا‌ی ئه‌و دیداره، به‌ رۆخی راستی سیرواندا هاته «قه‌لاشیروانه» و له‌ سیروان په‌ریبه‌وه و رتیگای خانه‌قینی گرت به‌ر. وتاره‌که‌ی له‌ «گۆفاری کۆمه‌له‌ی سه‌لته‌نه‌تی جوگرافیا» (۴۰) دا، باسیکی ده‌وله‌مه‌نده‌ ده‌رباره‌ی جوگرافیا و گشت خه‌لکی مه‌ل به‌ندی زوها‌ب.

«دابلیو. ف. ئینزورس» (۴۱) دوکتور و هه‌ردناسی لیژنه‌ی کۆلۆنیل «چسنی» (۴۲). دوا‌ی گه‌رانه‌وه‌ی هاو‌رتیبانی بۆ ولات، له‌ یه‌کی فیه‌رواری ۱۸۳۷ به‌غدا‌ی به‌جیه‌یشت و به‌ رتیگای ناساییدا هاته‌ کفری و که‌رکوک و له‌ ۱۴-۱۷ فیه‌رواری له‌ سلیمانی مایه‌وه. له‌وتیوه، به‌و رتیبه‌دا که‌ هیود پییدا رۆبشستبوو، چووه‌ مووسل. ئه‌و پتر سه‌رنجی داوه‌ته‌ میتزوی جوگرافیا‌یی ناوچه.

۳۸- H.C.Rawlinson (یادداشته‌کان ده‌رباره‌ی گه‌شتیک له‌ زوها‌به‌وه... بۆ کوردستان... له‌ سالی ۱۸۳۶) گۆفاری کۆمه‌له‌ی سه‌لته‌نه‌تی جوگرافی، به‌رگی ۹ سالی ۱۹۳۹ و (یادداشته‌کان ده‌رباره‌ی په‌یکۆلی) گۆفاری کۆمه‌له‌ی سه‌لته‌نه‌تی ناسیا ۱۸۶۸.

39- Felix Jo

40- J.R.G.S - Journal of the Royal Geographical Society

۴۱- W.F.Ainsworth راپۆرتی شه‌خسی له‌ مه‌ئمووریبه‌تی فورات. له‌نده‌ن ۱۸۸۸.

42- Golonel Dhesney

پاپۆروان دووه‌م «فلیکس جۆنز» (۴۳)، کارگی‌ری هیزی ده‌ریایی ئیمپراتۆری له‌ هیندستان، له‌ نۆزده‌ی نۆگوستی ۱۸۴۴ له‌ گه‌ل سه‌رگورد راولینسون به‌غدا‌یان به‌جیه‌یشت. به‌ جاده‌ی ئه‌سلیدا چوونه‌ کرمانشان و بیستون. له‌ گه‌رانه‌وه‌دا، له‌ هارون‌ئاوا له‌ رتی ئه‌سلی لایاندا و به‌ رتیچه‌که‌یه‌کدا روویان له‌ باکوری رۆژه‌ه‌لات کرد و دوا‌ی تیه‌ره‌بوون له‌ ناوچه‌ی گۆران نشینه‌کان گه‌یشتنه‌ زوها‌ب. له‌وتیوه به‌ شه‌میراندا چوونه‌ هه‌له‌بجه و سلیمانی و له‌ ۲۵-۲۹ ی سه‌پته‌مه‌به‌ر له‌وتی مانه‌وه. به‌هۆی نه‌خۆشی ناچار بوو له‌ راولینسون جیا ببسته‌وه و به‌ سه‌گرمه‌دا که‌ نزیکترین باریکه‌ری بوو، گه‌رانه‌وه به‌غدا. له‌ راپۆرت‌ه‌که‌یدا به‌ جوانی رتیگاکان شی ده‌کاته‌وه و به‌وردی ده‌رباره‌ی جوگرافیا و هۆزه‌کانی ناوچه‌ ده‌وتی و ئاماژه‌ به‌ نووسه‌رانی پیشوو ده‌کات. هۆی ئه‌م سه‌فه‌ره‌ی کۆکردنه‌وه‌ی زانیاری بۆ کۆمیسینی دیاریکردنی سنووری نیوان ئیران و عوسمانی بوو، که‌ ئه‌وکاته‌ کۆمیسینی له‌ ئه‌ره‌رۆم کۆبۆوه. (بۆ زانیاری پتر پروانه‌ فه‌سلی ۱۰).

کاپیتان «ف. ر. مانسل» (۴۴)، له‌ زانکۆی سه‌لته‌نه‌تی له‌ وتاریکدا، راپۆرتی سه‌فه‌ری خۆی له‌ ئه‌ره‌رۆمه‌وه به‌ کوردستانی تورکیادا بۆ جه‌زیره‌ی به‌نی عومه‌ر له‌ ۲۶ نۆگوستی ۱۸۹۲ دا و له‌وتیوه به‌ سواری «که‌له‌ک» بۆ به‌غدا و له‌ رتی قه‌سری شیرینه‌وه بۆ برایم خانچی و سلیمانی نووسیوه. نه‌خشه‌یه‌کی له‌ گه‌ل وتاره‌که‌ی خستوو که‌ تیه‌یدا سه‌ره‌رای سه‌فه‌ره‌ په‌یتا په‌یتاکانی بۆ کوردستانی تورکیا و ئیران، رتی سه‌فه‌ره‌کانی بۆ دووکان، ده‌ربه‌ندی په‌مه‌کان، قه‌لادزی، «شاوهر»، ره‌واندز، هه‌ریر، زیتبار، ئامیدی، ده‌وک، مووسل، هه‌ولتیر و کۆی سنجاق ده‌ستنیشان ده‌کات. راپۆرتی گشتیی ئه‌و سه‌فه‌رانه‌ی که‌ سالی ۱۸۸۸ کردوونی له‌ گۆفاری ره‌سمیی: «دیداره‌کانی بین‌النهرین، کوردستان، باکوری رۆژئاوا‌ی ئیران و لو‌رستان» (۴۵) دا بلا‌وکراونه‌ته‌وه.

کاپیتان مارک سایکس، له‌ کتیبه‌که‌یدا به‌ناوی «دارالاسلام» (۴۶) باسی سه‌فه‌رتیکی سالی ۱۹۰۲ خۆی کردووه. ئه‌و سه‌ره‌تا به‌ جاده‌ی مووسل، که‌رکوک و به‌غدادا به‌ره‌و

۴۳- Felix Jones راپۆرتی سه‌فه‌ر بۆ سنووری عوسمانی و ئیران به‌ به‌شیک له‌ کوردستاندا. به‌مبه‌یی ۱۸۱۴.

۴۴- F.R.Maunsell گۆفاری کۆمه‌له‌ی سه‌لته‌نه‌تی جوگرافی به‌رگی سی، سالی ۱۸۱۴
45- Reconnaissances in Mesopotamia, Kurdistan, North-west Persi and Luristan, 2 Vols, Simla 1890.

۴۶- Mark Syke دارالاسلام، له‌نده‌ن ۱۹۰۴

رۆژه‌هه‌لات چوو و هه‌ولتیر و کۆبه‌ی دیوه. به «جه‌زبه‌ی به‌نی عومه‌ر» و زاخۆدا چووته‌هه‌ و لاتتیک که ئەم‌پۆ عیراقی ناوه و له‌ویوه چووته‌هه‌ نامیدی، ئاکری، مووسل، شه‌رقا، مه‌خمور، ئالتون‌کۆپری، که‌رکووک و سلیمانی. نۆ رۆژ له‌ سلیمانی ماوه‌ته‌وه، به‌لام میژووی ئەو رۆژانه‌ی نه‌نوو‌سیوو. له‌ سلیمانییه‌وه چووته‌هه‌ دووکان، کۆی، رانیه، شاوهر، «گه‌رووی بیجان»، په‌واندز، «میرگه‌سوور»، بارزان، زیبار و نامیدی و له‌ویوه رینگای وان و ئاراراتی گرتووته‌هه‌ به‌ر. مه‌به‌ست و روانینی سایکس سیستمی ئیداری ئیمپراتۆری عوسمانی بووه و ئاگادارییه‌کی زۆری ده‌رباره‌ی هه‌زه‌کان کۆکردۆته‌وه، که‌ په‌نگه‌ ئەم‌پۆ که‌موکوپیان هه‌بێ و سه‌ره‌تایی بیته‌ به‌رچاو، به‌لام خۆ تینگلانی عوسمانی له‌ شه‌ری ۱۹۱۵دا سه‌رچاوه‌ی ئاگاداری ئیمه‌ بوو له‌سه‌ر کوردستان. زه‌وق و تیبینییه‌کانی سه‌باره‌ت به‌ پێشان‌دانی خاله‌ سه‌رنج راکیشه‌کان پتر هه‌ست بۆلای ئەم به‌ره‌مه‌ ده‌بزوینی، که‌ له‌ کاتی خۆیدا به‌ دۆزه‌وه‌یه‌کی باش ده‌ناسرا.

کاپیتان «به‌ترام دیکسون»، جیگری بالۆیزی به‌ریتانیا له‌ وان، وتاره‌که‌ی به‌روالته‌ت به‌پیتی گه‌شتیک نووسیوه که‌ سالی ۱۹۰۹ بۆ کوردستانی کردوو. له‌م وتاره‌دا به‌وردی باسی رینگای سه‌فه‌ره‌که‌ی ناکات، به‌لام له‌سه‌ر یه‌ک راپۆرتیکی کورت و به‌که‌لکه‌ ده‌رباره‌ی کوردستان به‌گشتی و ناوچه‌ی سلیمانی به‌ تابه‌تی.

«ئی. بی. سۆن» (۴۷)، روالته‌تی فارس زمانیکی به‌خۆیه‌وه‌ گرتوو و سالی ۱۹۰۹ له‌ دیاریه‌که‌وه‌ به‌ سواری «که‌لکه‌» به‌ دیجله‌دا چووته‌هه‌ مووسل. له‌ویوه چووته‌هه‌ هه‌ولتیر، که‌رکووک و سلیمانی. له‌ هه‌یچ‌کام له‌م شارانه‌ پتر له‌ یه‌ک دوو شه‌وه‌ نه‌ماوه‌ته‌وه. به‌ ده‌گمه‌ن میژووی رۆژه‌کانی نوسیوه، به‌لام بیگومان چه‌ند هه‌فته‌یه‌ک له‌ هه‌له‌بجه‌ بووه و له‌ویوه چووته‌هه‌ بیاره و هه‌ورامان. له‌ گه‌رانه‌وه‌یدا له‌ بیاره‌ نزیکه‌ی دوو هه‌فته‌ له‌ سلیمانی ماوه‌ته‌وه‌ و دوا‌یی به‌ رینگای که‌رکووکدا چووته‌هه‌ ئالتون‌کۆپری و له‌ویوه به‌ سواری «که‌لکه‌» به‌ زۆی و دیجله‌دا گه‌یشتووته‌هه‌ به‌غدا. سۆن ئاگادارییه‌کی زۆری میژوو‌یی ده‌رباره‌ی ئەم هه‌ریمه‌ کۆکردووته‌وه. شاره‌زایی ئەو له‌ ناوچه‌کانی کوردستانی ئێران و ئەو زمانه‌ی قسه‌ی پێده‌کردن و ئەوه‌ی که‌ خۆی به‌ موسولمان ناساندبوو، به‌گشتی ئەو هه‌له‌یان بۆ په‌خساند که‌ زانیارییه‌ کۆکراوه‌کانی بینه‌ به‌لگه‌یه‌کی باوه‌ر پیکراو.

کاپیتان «ت.س. دابلیو. فاول» (۴۸)، له‌ یه‌کانی چلی پاتانی سوپای هیندستان، به‌ رینگای ئەسلیدا چووته‌هه‌ کفری، که‌رکووک و سلیمانی و به‌ قه‌ره‌داغدا سه‌ره‌له‌نوێ گه‌راوه‌ته‌وه‌ ئەو شارانه. ئەو سه‌فه‌ره‌ په‌نگه‌ له‌ سالی ۱۹۱۰دا ئەنجامی گرتی. ئەو جگه‌ له‌وه‌ی که‌ ده‌رباره‌ی سلیمانی ده‌لی: «شار، له‌ چالکی گه‌وره‌دا، ون و نادپاره‌و خه‌لکه‌که‌ی جیا له‌ زمانی زگماکی کوردی به‌ زمانیکی تر قسه‌ ناکه‌ن»، له‌ راپۆرتی سه‌فه‌ره‌که‌یدا ئاماژه‌ به‌ ناوی خه‌لک و شوینه‌کان ناکا. فاول به‌ ده‌گمه‌ن توانیویه‌تی که‌سیک بدۆزیتوه‌وه‌ که‌ عه‌ره‌بی بزانی و مه‌به‌ستی خۆی پێراگه‌یه‌تی. کتێبه‌که‌ی، راپۆرتیکی تیر و ته‌سه‌له‌ و بۆ خویندنه‌وه‌ خۆشه، به‌لام بۆ به‌لگه‌ نابێ.

«ج.ئی. هابرد» (۴۹)، سه‌ر به‌ ده‌زگای بالۆیزی رۆژه‌هه‌لات. ئەو ئەرکی نووسینی لیژنه‌ی نوینه‌رایه‌تی ئینگلیستانی له‌ کۆمیسیۆنی دیاریکردنی سنووری نیوان ئێران و عوسمانی به‌ ده‌ست بووه. به‌شی هه‌ره‌ زۆری ئەم سنووره‌، که‌ له‌ مه‌نده‌لییه‌وه‌ ده‌ست پێده‌کا و تا ئارارات ده‌چن، نزیکه‌ی ۷۵۰ مایله‌ و به‌ کوردستاندا تیده‌په‌ری. نووسه‌ر سه‌ره‌رای گێرانه‌وه‌ی داستانیکی سه‌رنج راکیش ده‌رباره‌ی هه‌ولدان بۆ چاره‌سه‌رکردنی کیشه‌ی نیوان ئێران و عوسمانی له‌ کاتی دیاریکردنی سنووردا، ئاماژه‌ به‌ جوانیی ناوچه‌ و دانیشتووانی ده‌کات (۵۰). کولۆنیل «جی. ئیچ. دی. راید» (۵۱)، سه‌رۆکی به‌شی نه‌خشه‌گری کۆمیسیۆن، که‌ دوا‌یی بوو به‌ سه‌رۆکی ده‌زگای نه‌خشه‌گری هیندستان، راپۆرتیکی کورتی له‌ژێر ناوی (دیاریکردنی سنووری ئێران و عوسمانی له‌ سالی ۱۹۱۳-۱۹۱۴) سه‌باره‌ت به‌ کاری کۆمیسیۆن نووسیوه. ئەو راپۆرتی سالی ۱۹۲۵ له‌ژماره‌ ۶۶ی (گۆفاری جوگرافیا)دا چاپکرا. بۆ چل و چوار سال، مه‌ودای نیوان سه‌فه‌ری راولینسۆن و جۆن له‌ سالی ۱۸۴۴ و مانسل له‌ سالی ۱۸۸۸دا روونکردنه‌وه‌یه‌کم به‌ده‌سته‌وه‌ نییه‌.

یه‌که‌م جیهانگه‌ری ئەوروپایی که‌ ئەو هه‌ریمه‌ی دیوه، ته‌گه‌ر به‌راستی ئەوروپایی بووبی و من ناوی ئەوم دۆزبیتته‌وه، قه‌شه‌ «فیدلیس» (۵۲) سه‌ر به‌لیژنه‌ی راگه‌یانانی

۴۸- T.C.W. Fowle گه‌ران له‌ رۆژه‌هه‌لاتی نیوه‌راستدا. له‌نדה‌ن ۱۹۱۶

۴۹- G.E. Hubbard سه‌فه‌ر له‌ که‌نداوه‌وه‌ بۆ ئارارات، ئەدینبورو. ۱۹۱۶.

۵۰- G.E. Hubbard سه‌فه‌ر له‌ بین‌النهرین و کوردستاندا به‌ شیوه‌ی به‌ده‌ل. له‌نדה‌ن ۱۹۱۲

51- G.H.D. Ryder

52- Fidelis of the Carmelite Mission

۴۷- E.B. Soan گه‌ران له‌ بین‌النهرین و کوردستاندا به‌ شیوه‌ی به‌ده‌ل. له‌نדה‌ن ۱۹۱۲.

که رملی له (بین النهرین) بووه، که له ژوئینی ۱۷۹۴ دوی ته واوبوونی مه ئمووربیه تیک له «فهلأچولان» (۵۳) گه رایه وه به غدا. «چهند بنه مالیه ئه رمه نی له وئی دۆزییه وه که له هه مه دان رایان کردبوو. توانی بنه مالیه کیان بینیتته سه ر «تایینی» خۆی، به لام ده باره ی بنه مالیه نه ستوربیه کان، سه ره رای مه یلی تاینییان هیچ سه رکه وتنتیکی ده ست نه هیتنا و له که رکوکیش به مجۆزه سه رنه که وت». (چ. جیجیک، «راپۆرتیک له که رملیه کان له ئیران» (۵۴) له ندهن، ۱۹۳۹، لاپه ره ی ۱۲۶۱).

نامه وئی جیا له ئینگلیزه کان ناوی هه موو جیهانگه ره ئه وروپییه کان لیته دا بنووسم، به لام به پیسوستی ده زانم یادی پینج جیهانگه ر بکه م، که هیتندیک جار که لکم له نووسراوه کانیا ن وه رگرتوه (۵۵). به هه لکه وت سی که سی یه که میان ئه و که سانه ن که سه فه ره کانیا ن له و کاته دا بووه که جیهانگه ره ئینگلیزه کان له و شوینه بوون.

کولتۆتیل «ئا. ژ. چیریکۆف» (۵۶)، نوینه ری روسیا له کۆمیسسیۆنی دیاریکردنی سنووری ئیران و عوسمانی، بیگومان ته وای ئه م ناوچانه ی دیوه.

«ئا. کلتمان» (۵۷)، چهند سال له به غدا بووه و له م شاره له گه ل ژماره یه کی زۆر که سایه تی کورد ئاشنا بووه، که بو بینینی دوا میری دوورخراوه ی بابان چوونه ته به غدا. ئه و له م هه لومه رجه له باره دا له ژوئینی ۱۸۵۶ چووه ته کفری و که رکوک و له وپوه گه یشتووه ته بازیان و سلیمانی. له وپوه دوو سه فه ری کردووه: یه که م، له سروچکه وه چووه ته پینجوتین و به هیتلی سنووردا بو باکوری رۆژتاوا هه لکشاه و له «شیوه که ل» وه چووه ته ئالان و به قه شان و گه رووی قه یوان و ئه زمه ردا گه راوه ته وه سلیمانی. سه فه ری دووم، له سووردا شه وه چووه ته دووکان، کۆیه، بالیسان، ره واندز، سنووری نزیک «ریات»، سیده کان، گه روو و هه ولیر، له وپوه به جاده دا چووه ته خانه قین.

«س. دوو کوراب برزه زوفسکی» (۵۸) پسپۆری دارستان، له خزمه ت مه ده حه ت پاشا والی

به غدا دا بووه. سالی ۱۸۶۹ به ریگای کفری و سه گرمه دا چووه ته سلیمانی و نامیدی و دوا یی به رییه کی نادیا ردا که زانیاری لئ به ده ست نادات پیهرمه گروونی دیوه و بو شارباژێر و پینجوتین و مه رگه سه فه ری کردووه.

«ئا. هه رتسفلد» (۵۹)، شوینه وارناسی ئالمانی، ئه م ناوچه یه ی دیوه: سه ره تا، له ژوئینی ۱۹۱۱، به قه سری شیریندا چووه هۆرتین و دوا ی په رینه وه له سیروان له «بانیخیلان» وه چووه ته په یکوئی، قه ره داغ، سلیمانی، چه مچه مال و که رکوک. له سه فه ری دووه میدا، که ژوئیه ی ۱۹۱۳ کردوویه تی، له کۆیه وه چووه ته برا یم خانچی و په یکوئی و بانیخیلان و قه سری شیرین.

و. مینورسکی، ئه ندامی لیژنه ی نوینه رایه تی روسیا له کۆمیسسیۆنی دیاریکردنی سنووری نیوان ئیران و عوسمانی له سالی ۱۹۱۴. هاوکاری ئا. تی. راو لینسون و پایدر بوو. وتاره په یتا په یتا کانی له «دایرة المعارف الاسلام» و گۆقاره کانی جی باوه ری لیکۆلینه وه دا گشت به لگه ی زانیارییه کانی ده ستی یه که م و هه مه لایه نه ن که له باشووری کوردستان کۆی کردۆته وه و بابه ته کانی به که لک و جیی باوه رن.

53- Karachaulan

54- H.G. Chigk, "A Chronicle of the Carmelites in Persia" London, 1939, P. 1261.

که رملیه کان گروپیکی عابدی هه ژار بوون، که له سه ره تا دا له سه ر چیا ی که رملی فه له ستین ده ژیان.

۵۵- ئه گه ر ئه مریکاییه کان به ر له سالی ۱۹۱۵ ئه و ناوچه یه یان بینیی، ئاگاداری کاری ئه وان نیم.

56- E.J. Chirikov. Putevoy Zhurnal 1949- 52

۵۷- A. Clement گه ران له باشووری کوردستان، له که رکوک بو ره واندز.

58- C.de Korab Brzezowski

59- E.Herzfeld, "Die Aufnahme des sasanidischen Denkmals vin Paikuli"

شەوی ۲۲ی ئۆگوستی ۱۹۱۴، دوو پاپۆری جەنگی ئالمانیی بە ناوێکانی «گوین»^(۱) و «برسلاو»^(۲)، هیزی دەریایی بەریتانیایان لە مەدیتەرانیە خافلاندا و لە داردانیتل تێپەرین و پێی قوستەنتەنیە (ئەستەمبول)یان گرتەبەر. ئەو پاپۆرە شەرکەرانی، شەوی ۲۹ی ئۆکتۆبەر گەیشتنە دەریای ڕەش و چەند لەنگەرگای ڕوسانیان گوللەباران کرد؛ لە ئاکامی ئەو کردەویەدا، دەولەتی ڕوسیا دژی حکومەتی عوسمانی شەری راگەیاندا بەریتانیای مەزن و فەرەنساش دواي ئەو لە ڕۆژی پینجی نۆقتیمبەردا تیکەلی ئەو شەرە بوون. لە سەرەتای سیپتەمبەرەو ئەشکرابوو کە دەولەتی عوسمانی دەیهوئ یارمەتی ئالمانی بکات و دەولەتی خواوەنشکو پاشای ئینگلیزیش سەرەرای بی مەیل بوونی ناچار بوو هیزی سەربازی لە هیندستانەو ڕەوانەیی بەحرەین و کەنداوی فارس بکات و لەوئ چاوەروانی پەرەسەندنی ڕووداوەکانی دوايي بی. ئەو هیزە، ڕۆژی ۱۶ی ئۆکتۆبەر بەمبەیی (بۆمبەیی) بەجیھتیش و ڕۆژی ۶ی نۆقتیمبەر تیییک لە لەشکری شەشی «پونا»^(۳) کە فەرماندەکی سەرتیپ «دابلێو. س. دلامین»^(۴) بوو لە فاو واتە زارکی (کەنداوی عەرەب) جیتی گرت و دواي ماوێهەک بەسەر دوو شاری عەرەبستانی عوسمانی داگیر کرد. سەرھەنگ ۲ (کە دوايي بوو بە سەرلەشکر) سیر «پرسی کاکس»^(۵)، کە لە سالی ۱۹۰۴ وە هەتا سالی ۱۹۱۳ «نۆتەری سیاسی نیشەجێ لە ناوچەیی کەنداوی فارس»^(۶) بوو و لە ۱۹۱۳ وە هەتا دەسپێکردنی ئەو شەرە وەزیری کاروباری دەرەوی حکومەتی هیندستان بوو، لە پەلای «کارگێیی بالای سیاسی»^(۷) ئەو هیزەیی سەرپەرشتیی کرد.

شەر لەگەڵ عوسمانی چوار سالی خایاند. باسی ڕووداوەکانی شەر و ئەو ئامانجانەیی کە بۆ هیزی «D» دیاریکراوون یا چۆنیەتی ئالوگۆرەکانی شەر لە (بین النهرین) تەنانەت ئەگەر بە شێوێهەکی کورتیش بێ دوور لە حال و حەوسەلەیی ئەم وتارەییە. ئەو هی

1- Goeben
2-Breslau
3-Poona
4-W.S.Delanmain
5-Sir Percy Cox
6-Political President in the Persian Gulf
7-Chief the Polit

کە پێویستە بگوترێ ئەو هیە کە پەیمانی تەواوکردنی شەر ڕۆژی ۳۰ ئۆکتۆبەری سالی ۱۹۱۸ لەناو پاپۆری «ئاگامنون»^(۸) لە مۆدریس ئیمزا کرا و شەر دوانیوەرۆی ڕۆژی دوايي کۆتایی پێتات. هیزە ئینگلیزەکان کە خەریکی ڕاوانی هیزە شکاوەکانی دووژمن لە قەراخ دیجلە بوون، گەیشتبونە «قیارە»^(۹)، لە چل مایلی باشووری مووسل. ئەو هیزانە دەستیان بە سەر زنجیرە شارۆچکەییەکی نیوان شاری خانەقین و ئالتون کۆپری داگرت. لە نیوان ئەو شارۆچکانەدا، کفری لە ۲۸ ئاپریل دەستی بەسەرداگیرا و کەرکووک و شارۆچکەکانی دەورووبەری لە حەوتی مای کە دوايي چۆل کرابوونەو، بەلام سەرلەنوئ پینج ڕۆژ بەر لە تەواوبوونی شەر داگیرکرانەو. بە پێچەوانەیی ڕەخنەیی فەرماندەکانی عوسمانی شاری مووسلێش لە سێی نۆقتیمبەر، واتە دواي ئیمزاکردنی پەیمانی ڕاگرتنی شەر، بەلام هاوودەنگ لەگەڵ ماددەیی شانزەدی ئەو پەسەندکراو، دەستی بەسەرداگیرا و داوا لە هیزەکانی تورک کرا لە ماوێ دوو ڕۆژدا ویلائیەتی مووسل بەجیھتێن.

سیاسەتی بەریتانیا، ئەوکاتە بەم جۆرە بوو کە یەک یا چەند پارێزگای نیو خودموختاری کورد دامەزرینی و بە شێوێهەکی نە زۆر پایەدار بە حکومەتەو گریبان بدات و بەم جۆرە خۆی لە شەر و تیکهەلچوونی ناوچە شاخاوییهکان بپارێزی. دواي داگیرکردنی کفری، کارگێرە سیاسییەکانی ئیمە لەگەڵ کەسایەتیە کوردەکانی پارێزگای کەرکووک و سلیمانی بە تاییەتی لەگەڵ کەسێک بە ناوی شیخ مەحمودی بەرنجی سەرۆکی گرنترین بنەمالەیی ساداتی باشووری کوردستان لە پەيوەندی نەپچراودا بوون. هەرکە ڕیگا هەموار کرا، سەرگورد «ئی. دابلێو. نوئل»^(۱۰) بۆ بەرەوپێش بردنی ئەو سیاسەتە و پیکهیتانی سیستمی بەرپۆهەرایەتی ئیدارەیی کاتیی کە چاوەروان دەکرا خەلک لایەنگری لێ بکات، چوو سلیمانی. بە شیخ گوترا هەرکام لە هۆز و عەشیرەت و جەماوەری نیوان سیروان و (زێی) گەورە کە ئەو بە ریبەر قبول بکەن لە بۆچوونی خۆیاندا نازان، بەلام زوو دەرکەوت کە شیخ ڕادەیی خۆشەویستی خۆی پتر لە راستی هەلسەنگاندوو، لەبەر ئەو تەواوی ناوچەیی ژێردەسلاتی، پارێزگای سلیمانی و چەند ناحیەیی دەورووبەری کەرکووک گرتەو. شیخ مەحمود کرا بە «حوکمدار» و کارگێرێکی سیاسی ئینگلیزیشی وەک ڕاویژکار بۆ دیاریکرا. چەند کارگێری تریش لە قەزاکانی

8- Agamemnon
9- Qaiyara
10- E.W. Noel

چه مچمه مال، هه له بجه و رانیه کران به «جیگری کارگیری سیاسی»^(۱۱) و چهند ئه فسهری دیکه ش مه ئموور کران تا هیتیکی سه ربازی پیکبیتن و ئه ندامانی فیره مه شقی سه ربازی بکه و به «هیزی سلیمانی» بیناسیتن. ههروه ها بریار درا هیزی پولیسیش له سه ر بنه مای شتوازی نوئی ریک بخن.

شیخ مه حمود زوو پیشانیدا گیروگرفت پیکدیتنی. چونکه ناوچه ی ژیرده سه لاتی به رته سک کرابوو و ته نیا ئه و ناوچانه ی ده گرتوه که ئاماره یان بۆ کرا، به ته وای توپه بوو. ئه و ته نانه ت له سه رده می حکومتی تورکانیشدا هه رچه نده پله و پایه ی ره سمی نه بوو، به لام به یارمه تی گروه مله وره کان ترس و خوئی له شاردا پیکهیتابوو و ئیستا که به شتوه ی ره سمی حوکمدار بوو، له تیگه یشتنی شتوه راوئێژکردنی مامناوه نجی که نوئل به رتوه به ری بوو، عاجز و توپه بوو. ئاپریلی ۱۹۱۹ بریاردر واز له سیاسه تی پیتشو بیتی و ده زگایه کی ئیداری به چه شنی گشت ناوچه ده ست به سه ر داگیراوه کان له هه رتیمی ئه ودا پیک بئ. کاریکی تریان دا به نوئل، که بۆ خوئی حه زی لی ده کرد: ئه و دیسان کرا به ئه ندامی کۆمیسسیۆنی گه ریده، به لام ئه م جاره له باکوری کوردستان، له و به ری سنووری ویلایه تی مووسل^(۱۲) و سه رگورد ئی. ب. سۆن له خانه قینه وه هات و جیتی ئه وی گرتوه که له باری شتوه ی کارکردندا، جیا وازییه کی زۆر به رچاوی له گه ل ئه و هه بوو.

سۆن، که له سالی ۱۹۰۷ دا به شتوه ی به ده ل وه ک که سبکی فارس زمان هاتبوه سلیمانی، گه لیک ئه زمونی به که لکی له کۆمه لگای ئه و شاره کۆ کردبوو، له به ر ئه وه کاتیک ئه رکی له ئه ستوگرت له په یوه ندی له گه ل نه ریتی ئه و که سه ی که په یوه ندیی پیتیه وه هه بوو، تووشی شکوگومان نه بوو. شیخ مه حمودیش به نوئی خوئی هه ستی به وه ده کرد که زۆریه ده ستکه وته کانی له ده ست ده دا. له به ر ئه وه بۆ هه لگیه رساندنی راپه رینیتی گشتیی هه لی قوسته وه. زۆریه ئه ندامانی بنه ماله ی به رزنجه و

11- Assistant Political Officer

۱۲- سیر نا. رایان Ryan له کتیبی خویدا به ناوی وه رگێرانه کان (the last of the Drago mans) له نده ن، ۱۹۹۱، لاپه ره کانی ۲-۱۴۱ دا ده لئ کۆمیسیری عالی ئه و مه ئمووریه ته ی له قوسته نته نیه زۆر پین دژوار بوو. ده وله تی سولتان به کاربه ده سته کانی ناوچه یی فه رمان دا بوو که ریکا بۆ کاری کۆمیسسیۆن خوئ بکا، به لام مه ئمووریه تی ئه و کۆمیسسیۆنه هاوکات بوو له گه ل په ره سندن و ده سه لاتی حکومته کانی نه ته وه یی له ویلایه تی رۆژه لاتی ئاناتولی بوو.

لایه نگرانیان، ژماره یه کی زۆر و به رچاوی له هۆزه کانی هه مه وه ند، جاف و ههروه ها چه کداره هه ورامییه کانی ئه و به ری سنووری ئیران به شداری ئه و راپه رینه یان کرد. راپه رینه که هه تا رۆژی ۲۳ مای که له شکری عه شایی سلیمانی خافلگیر کرد، به ته وای نه ییتی راگیرابوو؛ ئه و هیزی حکومت که له ژیر فه رمانی سه ره هه نگ شیخ قادری برای شیخ مه حمود دا بوو (نه ک ئه فسه ره ئینگلیزه کان)، به هۆی باش په روه رده نه بوونی، به ته وای خاشه بر کرا و شیخ مه حمود له ماوه ی چهند سه عاتدا سلیمانی گرتوه و ده ستی به سه ر خه زینه دا گرت و مه ئمووره ئینگلیزه کانی زیندانی کرد و ئالای خوئی که مانگیکی سووری له ناو ته خته قوماشیکی سه وزدا بوو، به جیتی ئالای به ریتانیا له سه ر «ئیداره ی سیاسی» هه لکرد. به خوئشیه وه سۆن رۆژیک به ر له و رووداوه بۆ دیتنی ژنه که ی له به سه ره چوو بووه که رکوک. ئه گه ر له وئ بوایه، مه حمود که ئه وی به دوژمنی سه ره کی خوئی ده زانی بیکومان ده یگوست. جیگری حاکمی سیاسی له هه له بجه، ستوانی فرۆکه وان «ج.م. لیز»^(۱۳) توانی به رله داگیرکردنی شار له لایه ن سه ریزتوه کانه وه له ۲۶ ئه و مانگه، به ره و خانه قین پاشه کسه بکات.

سه ربازگه یه کی بچووکی هیزی کانی ئینگلیز له که رکوک بوو؛ تا ئه و کاته ی که هیتیکی پتر بگاته جئ، به فه رمانده ی ئه و سه ربازگه یه فه رمان درا یه کانیک به جاده دا بنیریتته چه مچمه مال. فه رمانده ی کاروان که تاقه ت و لیوه شاهویی جه نگیی کورده کانی به هیتند نه گرتبوو، به بی له به رچاوی گرتنی ئه و فه رمانه ی که پیتی درابوو، به ژماره یه ک سواره ی «هیزی عیراقی»^(۱۴) و چهند زرتیپوئ و چهند ئوتۆمبیلی فۆرد که ره شاشی «لويس»^(۱۵) یان له سه ر دابه سترابوو، ده چئ سلیمانی په لامار بدات. کاروان له که لی تاسلوجه له دوانزده مایلیی شار، له هه موو لایه که وه که وته به ر په لامار و به ناچار پاشه کسه ی کرد. کورده کان هیزی شکاویان به مه ودا ی ۲۵ مایل راونا و زه بریکی قورسیان لیوه شاندا: چوار زرتیپوئ و نۆزده ئوتۆمبیل فه وتان. ئه و کاره ساته ناخۆشه بیکومان کیتسه که ی قولتر کرده وه. زۆریه ئه و که سانه ی له خوئی کلا کردنه وه دوو دل بوون، پالیان به شیخ مه حموده وه دا و ته نانه ت هۆزه کانی کوردی به شی ئیرانییش له و به ری سنوور دژی حکومت راپه رین و ویستیان له گه ل ولات و حکومتی کوردی

13- G.m. Lees
14- Iraq Levies
15- Lewis

سەر بە شیخ مەحمود کەون.

ئێستا ئیتر ئاشکرا بوو کە بۆ گەراندنەوهی وەزعی ئاسایی پیتیستی بە عەمەلیاتیکی پان و بەرینه و ئەرکی ئەو عەمەلیاتە درا بە سەرلەشکر سیر «تۆدۆ فریزر»^(۱۶) و لەشکری ھەژدە، کە ئەوکاتە لە مووسل جیگیر بوو. ئەو ھێزانەکی کە لە کەرکووک کۆ بوونەوه بریتی بوون لە: ھەنگی «M1/5» ی رۆژھەلاتی «ساری»^(۱۷)؛ یەکانی ۸۵ ی پیادە «بیرمە»^(۱۸)؛ گورھانی M1/87 ی «پەنجاب»^(۱۹)؛ یەکانی «M1/116» ی «مھاراتاس»^(۲۰)؛ گورھانی ۴۹ ی پیادە بەنگال؛ گورھانی ۲۳۹ لە گوردانی ۱۸ ی دۆشکە ھیندستان؛ یەکانی ۲۵ ی تۆپخانە کیوی ھیندستان؛ یەکانەکانی «B» و «D» ی تۆپخانە لە تیپی ۳۳۶ ی ھیزی ھەوایی سەلتەنەتی؛ یەکانی «A» لە سکادرانی ۶۳ ی ھیزی ھەوایی و ھەروەھا دەستەکانی تیلگرافچی، ئەندازیاری، مین دانەر و باقی یەکانەکانی خزمەتگوزاری و پێراگە یشتنی گشتی و سۆن کرا بە کارگێری سیاسی ئەو کاروانە.

سالی ۱۹۱۰ بۆ دەستپێکردنی خزمەت لە دەزگای بالتویزی رۆژھەلات لە تاقیکردنەوهی زانکۆی دیلمانج سەرکەوتە. ئەوکاتە دەزگای بالتویزی رۆژھەلات یەکیک لە پینج ئۆرگانانە بوو کە وەزارەتی دەرەوهی ئیستای بەسەر دابەش کرابوو. بەشدارە سەرکەوتووکانی ئەو تاقیکردنەوهی دەبووایە بچنە کمبریج و سەرەرای پەروردە بوون، سێ زمانی سەرەکی رۆژھەلاتی نیوہراست وەک عەرەبی، تورکی و فارسی فێرین. دواي تێپەرپوونی دوو سالی خوش لە «پمبرۆک»^(۲۱) لە خزمەت «ئی.ج. پراون»^(۲۲) و «ر.ئا. نیکلسن»^(۲۳)، لە سێپتەمبەر ۱۹۱۲، ئینگلیستانم بەرەو قوستەنتەنبە بە جێھێشت و کاتیکی گەیشتمە ئەو جێھێ تازە بەشی یەکەمی شەری بالکان دەستی پێکرد بوو. بەر لە گەیشتمن پریار درابوو کە بچمە «بوشەھر» : نوێنەری سیاسی لە

- 16- Sir Theodore Fraser
- 17- 1/5th East Surrey Regiment
- 18- 85th Burma Rifles
- 19- 1/87th Punjabis
- 20- 1/116th Mahrattas
- 21- Pembroke
- 22-E.G. Browne
- 23-R.A.Nicholson

کەنداوی فارس، سیر پرسی کاکس لەبەر کەم بوونی کارمەند وەزالتە ھاتیوو. سەرەنجام، لە دێسەمبەری ئەو سالەدا گەیشتمە بوشەھر و کەفیلی جیگری بالتویزی ئەو جێھێ بووم، کە دەولەتی ئیمپراتۆری لە ئۆگوستی ۱۹۱۴ دا دژی ئالمان شەری راگەیاندا. داوای گەرانەووم بۆ نیشتمان و چوونم بۆ خزمەتی سەربازی لە لایەن وەزارەتی کاروباری دەرەوهی ولات پەسەند نەکرا، بەلام لە مانگی ئاپریلی ئەو سالەدا بە ھەولێ زۆر سەرەنجام بە ویستی دلی خۆم گەیشتم: سیر پرسی کاکس، لە «بەسەر» وە منی ویست و پلە ی سەروانی کاتی پیادام. دواي ماوەیەکی خزمەت لە پلە ی یاریدەدەری کارگێری بالایی سیاسی، کە ئەو بۆخۆی خواھنی ئەو پلە یە بوو، ھەروەھا خزمەت لە پلە ی جیگری کارگێری سیاسیدا، لە دێسەمبەری ۱۹۱۶ لەگەڵ ھێزەکانی قەراخ دیجلە و فورات بۆ شوشتەر مەئموور کرام. شوشتەر شارێکی کۆن بوو بەرۆخی «کارون»، لە نزیک ناوچە ی بیرەنەوتەکانی شەریکە ی ئینگلیز و ئێران ھەلکەوتوو. چاودێری لەو بیرە نەوتانە بە پیتی پلانی «لێژنە ی جەنگ» یەکیک لەو ئەرکە سەرەکیانە بوو کە بە ھێزەکانی ئینگلیز مەئموور لە (بین النھرین) سبێردرابوو. لێرە وەک ھاوکار و دراوسێ لەگەڵ دوو کەسایەتی گرنگ ئاشنا بووم، کە پیشتەر یادم کردوون: لە باکور لەگەڵ «ئی.ب. سۆن»، جیگری کارگێری سیاسی لە دزفول و لە باشوور لەگەڵ «ئی.دابلۆ. نوێل» جیگری بالتویز و جیگری کارگێری سیاسی لە ئەھواز. لەو راپۆرتەدا زۆر جار باسی ئەو دوو کەسە دەکری، لەبەر ئەو پیتیستی بە کورتی بناسینرین.

جاری یەکەم کاتی چوونم بۆ بوشەھر نوێلم لە پاپۆری ھەلمی «سمیرامیس»^(۲۴)، لە نیوان «پورت سەعید» و بەمبە ی دیت. ئەفسەری تازە دامەزراوی یەکانی ۴۴ ی پیادە «مەروارا»^(۲۵) سەر بە سوپای ھیندستان بوو. لەبیرمە تەنانت ئەو کاتیش کە بۆ خزمەتکردن لە باشترین دەزگای ئیداری ھیندستان واتە بەشی سیاسی و کاروباری دەرەوه دیاریکرا بوو، باسی خۆکشانندەوهی لە خزمەت و دانانی کارخانە یەکی گوشتی ماسی لە دەریای سپی نیوکەوانە ی سەھۆلبەندان دەکرد. ئەویش دواي دوو سال لە پلە ی «جیگری دووھمی نیشتمە جی»^(۲۶) ھاتە بوشەھر. لە سەرەتای بەھاری ۱۹۱۵، بە

- 24-Austrian Lloyd S.S ,Semiramis.
- 25-Merwara
- 26-Second Assistant Resident

یه که وه خه ربکی به ره بره کانی و راوانانی دهست و په یوهنده کانی ئالمان بووین که له گه ل «لیژنه یه کی خه زا» ره وانه ی ئیران کرابوون و نوپل به به دیلگرتنی «واسموس» (۲۷) جاسوسی به ناوبانگی ئالمانیی، کاریکی زور مه زن و باشی کرد: واسموسی له نریک به ندهری «ده یله» به دیل گرت که به ندهریکی بچوکه له باکوری بوشه هردا، به لام ئه و توانی به که لک وهرگرتن له تاریکی شه و له دهست کیشکچییه کانی ئیرانی رابکات. رژی دواپی نوپل به دژواری خوئی له چنگ ئه و هوزه رزگار کرد، که جاسوسه ئالمانیییه که فریوی دابوون. ماوه یه کی کورت دواپی ئه و رووداوه، نوپل نه قلی به سره کرا. من ئیستاش چاکه و حه قناسی ئه ووم له چاو دایه که به یارمه تی ئه و بوو به په له نه قل کرام. ئه و کاره ی که له نه هواز پییان دابوو له پله ی ناییی بالویزی «عه ره بیستان» (۲۸) به ختیاریی، لوپرستان و پشتکۆ جیتی ئاوات و ئاره زووی هه موو ئه فسره له وه کان بوو. ته نانه ت به بی له به رچاو گرتنی ئه وه ی که له دواپی باکوری خوزستان و لوپرستان و پشتکۆیان به جیگریکی تری سیاسی سپارد، ناییی بالویز هه میشه ده بویه له نیوان «ئیسفه هان» له لایه ک و گه رووی که نداوی فارس له لایه کی دیکه وه له هاتوچۆدا بی و هه میشه دهره تانی چوونی بو تاران، به سره و سه ره نجام به غدا بو راو تیزکردن هه بوو. نوپل، که یه ک دوو سال پیش شه ر خوئی بو گه یشتن به پله ی قاره مانیییه تی خه لاتنی «کادر» (۲۹)، واته یه که م پیشپرکیی راوه به راز به نیزه له هیندستان ناماده کردبوو، سواره یه کی به تاقه ت و لیها توو بوو. زور چالاک ده شته کانی نیوان کارون و دیجله و چیاکانی به ختیاریی ده پیوا و گه لیک کاری به که لک و باشی ئه نجامدا. له کاتی کدا هیشتا به شیه ی ره سمی ئه و کاره ی هه بوو، توانی ژنرال «دانسترویل» (۳۰) رازی بکات که ئه و بو مه ئمووریه تی تفلیس بنیری. له گه رانه وه ی تفلیس له نریک شاری ره شت له لایه ن ئه و جه نکه لیانه وه به دیل گیرا، که رینوتینیان له بولشویکه کان وهرده گرت. له سه ره تاوه به تورپی و توندیی ره فتاری له گه ل کرا و بو ماوه ی پینج مانگ به ندییان کورد و سه ره نجام هه ل ره خسا و دوا ی شکانی جه نکه لییه کان نازادیان کرد. چه ندجار ویستی

راکات، به لام له نه یاریی هه موو جاری رهنج به خه سار ده چوو و هه رکام له وه هه لانه ی ده بوونه هوی توند و تیژییه کی زیاتر و نازاردانی پتری (۳۱). دوا ی رزگار بوونی له به ندیخانه گه رایه وه به غدا و چونکه سه ری له نازاوه ده خورا و نه یده توانی نارام دانیشی، هه روه ک پیشتر ناماژهم بو کرد، ناردیانه سلیمانی.

دیسان له بوشه هر بوو که بو یه که م جار ناوی سون، ئه و حسابداره سه یره ی بانکی «شا» ی ئیرانم بیست. ئه و چه ند سال پیش وه ک ئیرانییه کان له گوندیکی بچووک به ناوی «سه نگی» له نریک تاران ژباوو و له هاموشو کردنی ئه وروپاییه کان خوئی پاراستبوو. سالی ۱۹۰۵ له «شیراز» هاتبووه سه ر دینی ئیسلام و ئایینی شیعه ی بوخوئی هه لئیزارد بوو. ده یانگوت کچه مه لایه کی به ژن خواستوه. سالی دواپی له پله ی سه رۆکی یه کیکی له بانکه کانی کرماشان کاری لیکۆلینه وه ی کیشه ی کوردیی ده ست پیکرد و وازی له کاری بانک هینا. سه فهریکی کرد که راپورت ه کی به ره مه میکی جی ساوهره به ناوی «سه فهر بو (بین النهرین) و کوردستان به شکلی به ده ل» (۳۲). دوا ی ماوه یه ک، له شه ربکه ی نه وتی ئینگلیز و ئیران دامه زرا و سالی ۱۹۱۴ به ررسی کاری بیرلیدان له «چیای سور» (۳۳) له نریک خانه قین بوو. یه که م جار سه ره تای سالی ۱۹۱۶، له کاتی کدا له گه لی ئاشنا بووم که له گه ل ژماره یه ک ئینگلیزه کانی دانیشتووی عیراق هاتبووه به سره. ئه و ژماره یه، له سه ره تای جه نگ به ده ست تورکان به دیل گیرابوون، به لام دواپی ناردرا بوونه مه دیته رانه و له وی نازادیان کردبوون. له ژوئینی ئه و ساله دا که له گه ل دوو هیزی سواره له یه کانی ۲۳ی سواره ی هیندستان ره وانه ی دزفول کرا، تا له وی له پله ی جیگری کارگیری سیاسیدا کار بکا. دوا ی ماوه یه ک توانی به له ناو بردنی گروپییک عه شایری به ختیاریی که له «لیژنه کانی خه زا» ی عوسمانیی و ئالماندا کاریان کرد بوو، ده سه لاتنی ئیمه به سه ر ناوچه که دا پتر به هیز بکات. ئه و گروپه له باشووری رۆژه لاتنی ئیران گه رایووه و له قه لایه کدا جیگیر ببوو، که شوینه وارناسه کانی فه ره نسه وی له شاری شوش سازبان کردبوو. سون مرۆقیکی خاوه ن هه لوتیست و به بیروباوهر و توندوتیژ بوو. قینی له به ختیارییه کان، هیندییه کان و ئه و که سانه بوو که له به رتوه به رایه تی ستادی سه رکردایه تی

27-Wassmuss

۲۸- دوا ی چه ند سالان، ره زاشا ناوی کۆنی خوزستانی زیندوو کرده وه و ناساندی.

29-Kader

۳۰- سه ره ل شکر ل. س. دانسترویل (L.C. Dunsterville)

۳۱- سه ره ل شکر ل. س. دانسترویل به سه ره اته کانی هیزی دانسترویل the Adventures of Dun-sterforce, له نده ن ۱۹۲۰، لاپه ره ی ۷۹.

32-Through Mesopotamia and Kurdistan in Disguise
33-Chiya Surkh

گشتیییه وه ده هاتن و به ته وای قین و نه فره تی له جیهانگه ره خۆتیهه لقتوتیه نه کان، زماناسه هه ژاره کان و ناغا و خاوهن موڵکه کان بوو. دواى ماوه یهک سروشتی کاره که ی وای لیکرد که پتر له و کاته ی که له دزفول بوو له گه ل سهر بازه کان په یوه ندی بگری. شپوهی کاره کانی له زۆر بابه تانه وه له شپوه کاری ئینگلیزه کان نه ده چوو، سهره پرای نه وه به هوی کارلیها تووی و زانیاری به فرراوانی له سهر ناوچه و دانیشستوانی، له زۆریه ی نه فسه ره کانی تر که خاوهن فه ره نگ و نه ریتی ئینگلیز بوون، له لایه ن فه رمانده کانه وه ریزی لی ده گیرا.

مارسی ۱۹۱۷، دواى روخانی حکومه تی به غدا، بو په یوه ندی گرتن له گه ل کورده کان بو خانه قین نه قل کرا و من جیی نه وم له دزفول گرتوه و له و جیییه وه چند مانگان لوپستان گه رام. له ئاپریلی سالی ۱۹۱۸ دا تیلگرافیکم پیگه یشت که ده یگوت زوو بچم بو نه هواز و جیی نوپل بگره وه. هه ره وک گوتم نه و له ئیران به دیل گیرابوو. نه رکی به په له ی من له نه هواز، و توویژ له گه ل ناغا کانی به ختیاریی و وه رگرتنی بریاریک بوو بو دابینکردنی نه منیه تی بیرنه وه ته کان له سهرده می جه نگدا.

ناغا کان چه ندرۆژ دواى کاتی دیاریکراو هاتن و نه نجامی سه رکه و توهانی و توویژ له گه ل نه وان تا کۆتایی ئاپریلی خایاند. دواى نه و، له لایه ن وه زیرموختاری ده وه له تی ئیمپراتۆری له تاران تیلگرافیکى سوپاس و پیروزیاییم پیگه یشت. له و یه ک دوو رۆژانه ی دوا ییدا، هه ستم به نه خۆشی ده کرد و ته نیا به خواردنی ژماره یه ک ئاسپرین و خواردنه وه ی هیندیك شامپانی توانیم خۆم راگرم و به شداری میوانداری شیو خواردنیک بکه م که به بۆنه ی نه و ریککه و تنه پیکم هینابوو. رۆژی دوا یی توانای رابوونم نه بوو و له جیدا که وتم و رۆژی ۲۴ مانگ گواستیا مه وه نه خۆشخانه ی سه ربازی. به توندی توشی نه خۆشی «گرانه تا» بووم. به گومانم کاتی سه فه ر کردم بو گونده کانی رۆژئاوای دزفول و خواردنه وه ی چایی له مالى یه کیک له سواره کانی چاودیرم، توشی نه و نه خۆشییه ی کردم. به م جوړه، نه و رووداوه ناخۆشه ی که بو نوپل رویدا به قازانجی من ته و او بوو، چونکه نه گه ر نه و نه خۆشییه له دزفول سه ری هه لدا، له به ر نه بوونی دوکتۆر له ناو ده چووم. به کورتیی، به یارمه تی دوو خوشکی په ره ستار که بو نه م به سه ته له به سه روه ره وانه کرابوون، توانیم قهیرانی نه خۆشییه وه پشت سه ر نیتم، تا بتوانم نه م داستانه بگیری مه وه. به شپوهی کاتی له خزمه ت دوو خرامه وه و بو چاره سه رکردنی پتری نه خۆشی ره وانه ی ئینگلستان کرامه وه. سه فه ره که م له ناوه راستی ژۆئینه وه تا سیپته مبه ری گرت، به لام به ته وای چاره سه ر نه کرام. رۆژی ئیمزا کردنی په یمانی

ته و او کردنی شه ر به هوی نه خۆشی «ئانفلونزا» ی سپانیایی له نه خۆشخانه ی «میل بانک» (۳۴) که وتم. هه رچه نده دواى شانزده رۆژ هیندیك هاته وه سه رخۆ که نه خۆشخانه به جیهیلتم، به لام هه لماسینی شاده ماره کانم، که کاتی به جیهیلتم نه هواز سه ربان هه لدا بوو، نازاریان ده دام و له ئاکامدا به هوی نه م نه خوشیییه ده بوا به پتر له پیشو پاریزگاری له خۆم بکه م.

سه ره نجام له سه ره تایی ئاپریلی ۱۹۱۹ دا گوتیان بگه رپوه عیراق، به لام ده بی ته نیا کاری سوک بکه م و خۆ له کاری قورس بپاریتم. له کۆتایی مانگی مای دا گه رامه وه به غدا و خۆم ناساند. له حالیکدا سیزده مانگی ته و او له کار دور که و تبه و مه وه، له سه ر داوای دوکتۆره کانی به رپوه به رایه تی گشتی کرام به یاریده ده ری ئیداری که فیلی کۆمیسییری سه ربازی، کاپیتان «ئا. تی»، که دوا یی بوو به سیر «ئارنولد ویلسون» (۳۵). ناوبرا و یه کیک بوو له دۆستانی سه رده می ژبانم له بوشه هر. نه و کاره هیچ له گه ل نه ریتی من نه ده هاته وه. ته نیا شتیک، که له و سه رده مه کورته ی خزمه تم له بیره، نه وه یه که گوتیان چاودیری له «سالار ده وله» کوره شه ی تانه که ی بنه ماله ی قاجار بکه م، که دیسان خۆی گه یانده بووه ناوچه کوردنشینه کانی سه ر سنووری ئیران و عوسمانی. نه و خۆی ته سلیمی ئیمه کردبوو و ئیمه ش نه ومان له چادریکی سه ربازیدا له ناوه راستی ژوردو و گایه کی ته پوتۆز گرتووی به تیلدرک ته نراودا زبندانی کردبوو. ده ره جه ی گه رمای نه و شوینه له سیبه ردا ده گه یشته ۱۰۵ ده ره جه ی فاهرنه یه ت.

ئیه وه ی رۆژتیک، که له باشگای وه رزشی گه رامه وه، به وه زۆر خوشحال بووم، که دیتم یاداشتیک به خامه ی خوار و خییچی ویلسون به ده رزی به بالنجه که مه وه نووسا وه. نووسی بووی: «س. ج. ئا.» (۳۶)، چوارده رۆژ پشو درا به سۆن. نه و پشودانه ره نگه سی هه فته بگری. ده بی که سییک له جیی نه و دابنری و من جیا له تو که سییک شک نابه م. ئایا ده توانی سه به ی شه و به قه تار بچی بو «بایجی» (۳۷) و له و یوه به ئۆتۆمبیل وه ری که وی؟ له م رۆژه وه ده ره جه ی «سه رگورد» یه ده بی و من دوا یی ته رتیبی نه و کاره له گه ل سه رکردایه تی گشتی ده دم. ئا. تی. دابلیو. ۶/۸»

34- Millbank
35-Sir Arnold Wilson
36- Cecil John Edmonds
37- Baiji

قه تار، سه دوسی مايل پښگای نيوان غداو «بايجی» به يانزده سه عات به قه راخی راستی ديچله دا پتوا. نه وه، هیلتيک بوو که ئالمانييه کان بهرله ده ست پيکردنی شهر کيتشابوويان. ژينرال، ئوتومبيلي «واکسهال»^(۳۸) ی نايابی خوئی و وانيتيکی فوردی به پيرمه وه نارد بوو. به نيتو ته پوتوتزيکی زوردا هاتمه پرده گه مييه که ی فه تخه، نه وه جيتيهی که ديچله، کينه سوور له ت ده کات. له وپوه به نيوان ده شتيکی وشکی تاوه سووتدا گه يشتمه که رکوک، که ناوه نندی پاريزگايه کی بهم ناوه بوو. ده وروبه ری نيوه رۆ گه يشتمه جی و له باشگای هاوبه شی کاديرانی سياسي و هيتزی هه وايی دابه زيم. بهر له وهی که سون بجيتته به سره نزيک به سه عاتيکی له کن مامه وه و دوايي خوم به ژينرال فریزر ناساند. سه رگورد «س.ج. لانگريگ»^(۳۹)، حاکم و کارگيتری سياسي که رکوک بوو. نه وه له «سه را» ی پيشوی عوسمانییدا، که باشگاش له وه سه را به دا بوو، ژوورتيکی بو کاری ئيداری دامی. سه را بينايه کی پان و به رين بوو. دوو سئ حه وشه و ژماره هۆده يه کی ژوری به ک له ناو به ک و به سه ربه که وهی هه بوو. په نجبه ره کانی ژووری من روويان له رۆژه لات و رويار بوو. له راستیدا ده يانروانييه روياره که. چونکه له وه وهرزی سالدا روياری «خاسه» که م ئاوه، ئاوه که ی وه ک جوگه له يه کی باریک به نيوان خيز و چه وه کانداه رۆيشت. ديمه نی پيش هۆده که م جيا له رويار: پرديکی تازه سازکراوی په له په له ی ناشيرين، ژماره ته پۆلکه به کی چوار سوچی نارتيک، که له دووره ده بينران. ديمه نی خانويه ره ی تاوه سووتی سازکراو له به رد و قسل. سئ چوار مناره که مناره ی «پيزا»^(۴۰) له چاو نه وان ده دره وشايه وه. کۆمه له سه ربانتيکی له ژماره نه هاتووی به قور سواخ کراو، که هیللانه ی حاجی له ق له لقبان له سه ر بوو و جوجه له ق له قه کانيان گه وره ببوون و کاتی بالگرتن و هه لفرينيان هاتبوو.

هه رچه نده له وه خو شحال بووم، که له کاری نووسينگه ی به غدا دوور که وتبوومه وه، ديسانيش به ته وای له بارودوخی خوم رازی نه بووم. نرخی کارگيتريکی سياسي جيا له وهی که نه فسه ری پاراستنه و له گه ل هيتزه کانی عه مه لياتیی ده که وی، له وه دايه که زمانی خه لکی ناوچه و جوگرافياي ناوچه که ش ده زانی و به شيوه ی راسته و خو هۆزه کان و

38-Vauxhall
39- S.H. Long rigg

که سايه تيبه کانی ناوچه ی عه مه ليات ده ناسی. نه گه ره وه جيتيه کاری کردی، (که زۆربه يان به م جوړهن) راده ی ناگاداریی زۆر به رزه. من هيجکام له و قازانجانم له خومدا شک نه ده برد و هه ستم ده کرد به هه له له و دۆخه نادرسته که وتووم. ته نيا شتيکی که من هه مبوو، نه وه بوو که به زمانی فارسی ناشنا بووم و خوینده وارانای کوردستان ده يانزانی قسه ی پی بکه ن و پتي بنوسن. نه ویش له وانه بوو تا کو تايی عه مه ليات که لکی نه بی. هه رچه نده ژينرال فریزر له ده وروبه ری فوراته وه ده ناسی و باشی له گه ل راهاتبووم، به لام ده گوترا له گه ل کارگيتره سياسييه کان وه ک چينتيک باش نييه و به م تاريخه سه ير ده بوو که له و لاوازيانیه ی من چاو بپوشی. له م بابه ته وه، ترس و نيگه رانييه که م پی ته ساس بوو: گشت نه ندامانی ناوه نندی به رپوه به رايه تيبه که ی زۆر روح سووک بوون و هاوکاريی باشيان ده کردم و ژينرال بو خو شی له راده به در ليبورده و ميهره بان بوو.

به يارمه تی لانگريگ و ياریده ده ره که ی، کاپيتان «ئا.ف. ميللر»^(۴۱) و ليز، که له هه له بجه وه بو به شداريکردن له عه مه ليات چووبوه ناو هيتزی هه وايی، تا نه وه جيتيه ی ده ره تانم هه بوو، بو پرکردنه وه ی بو شايی زانياريبه کان له و ماوه کورته دا کارم کرد. سه رگورد «کلودا وچينلک»^(۴۲) نه فسه ری ناوه نندی به رپوه به رايه تيبی، زانياريبه کانی به شی سه ربازیی دامی و «لینز» سواری فرۆکه ی کردم و بو يه که م هه لفرينيی بردم. نه وه يه که م هه لفرينم بوو له زنجيره هه لفرينه کانی کوردستان.

سه ره رای تینی گه رما که له سي به ردا پله ی گه يشتبوه ۱۱۲ ده ره جه ی فاهرنهايت و نه وه زۆر گه رمتر له پله ی هه ره گه رمی ۱۰۵ ده ره جه ی نه وکاتی سال بوو، هيتزی فریزر له نيوه ی يه که می ژوئيندا کو کرايه وه و ئاماده کرا. من رۆژی پانزده ی ژوئين نه قلی باشگای نه فسه رانی به رپوه به رايه تی گشتی کرام و به ئوتومبيل چوومه چه مچه مال.

41- A.F. Miller
42- Claude Auchinleck

۴۰- Pisa ، قه لا لاره ناسراوه که ی پيزا له مه لبه ندی پيزا له پاريزگای تسکان له رۆژئاوی ئيتاليا .

چه مچه مال ناوهندی «قهزا» (فهرمانداری) یهک بوو، که ههر به وناوه دهناسرا، به لام له سهردهمی تورکاندا بازيانان پیده گوت. ئەو قهزایه له و ناوچانهی خواروه پیکدههات و سهر به سلیمانی بوو: له باشوور قهره داغ، ناحیهی سهنگاو و ناحیهی ناوهندیی چه مچه مال؛ له باکور زنجیره چپای قهره داغ و ناحیهی بازيان؛ له بهشی ههره خوارووی باکوری رۆژئاوا، که به ههردوو لا نارپیک و ناهه مواره کهی قهره داغدا به رهو (زئ) لار ده بیته وه، ناحیهی «قه لاسیتوکه» یه، که ناقجه له ریشی پیده لیتن. به م جوژه، قهزای چه مچه مال ناوچه یه کی ئیداری بیتقه واره بوو که درپژایی له سیروانه وه تا (زئ) ههشتا مایل و پانایی ده تا بیست و پینج مایل بوو. دواي جیابوونه وه (ح)، چونکه عه شیرته کانی شیخ بزیهی و ساداتی جه باری له گه ل شیخ مه حموود که وتبوون، له تا کامدا قه واره ی ئەم قهزایه له راده به دهر تیکچوبوو.

هۆزی شیخ بزیهی، هۆزیتی نیشته جیبیه و ئەندامانی له کۆمه له گوندیکی ههردوو لای (زئ) ده ژین و ناوچه که بیان نزیکه ی چل مایل درپژه و له باکوری رۆژه لاتنی که رکوک (۱) هه لکه وتوو. ئاغا کانی ئەم هۆزه ده لیتن له توره مه ی چوار بران به ناوه کانی: حه سه ن ئاغا، مه حموود ئاغا، حاجی هه مزه و مه لا عه باس. له نیوان ئەو چوار برایانه دا به گومانم دوو که سی دوايیان له سهره تای سه ده ی هه ژده دا له باکوره وه هاتوو نه ئەم مه لبه نده (۲). که م

ح- مه به ست له جیابوونه وه ی عیراق له ولاتی عوسمانییه.

۱- به پیتی لیسته یهک که ئەو کات نووسیومه نزیکه ی ۲۵ گوند (واته ۵۰۰ بنه ماله) له باشوور (رۆخی چه پ) و ۱۱ گوندیش (۳۵۰ بنه ماله) له باکور بوون. له سه رووی روبار و نزبکی کۆبه ش چه ند گوندی تر هه بوون که ده یانگوت له ئەسلدا شیخ بزیهی بوون و لییان پراون.

۲- شه ره فنا مه (۱۵۹۶) له باسی هۆزی ناحیهی (جه زیهی بنی عومه ر) دا، باسی شیخ بزیهی ده کات، به لام شی ناکاته وه. نه وه و نه وه زاکانی حه سه ن ئاغا له چه ند گوند ده ژین، که مه زنتر له هه مو ان گینج (Gayinj) له رۆخی چه پی زتی گه و ره و باکوری جاده ی هه ولیر بۆ مووسل هه لکه وتوو. جیهانگه ره کان باسی بوونی شیخ بزیهییه کان له تورکیا، باشووری رۆژه لاتنی کاستامونو (Kastamonu) له نزیک قزل ئیرماق له باشووری رۆژه لاتنی ئەنقهره و باکوری ئەرزهرۆم ده کن. جوامیر کوری توفیق قه سرۆک که له نووسراوه که دا باسی لیکراوه، له درپژه ی داستانی ژهنگه سووره کاندای گوتی ناوی ئەو هۆزه له ئەسلدا «ده ریه ندی» بووه، به لام به گومانم بوونی ئەو چوار گوندانه ی که له فه سلتی بیست و یه که مدا ئاماژه یان بۆ ده کری، بوونه ته هۆی پیکه پتانی تارمایی له میشکدا.

هه لده که وی کوردیکی ناسایی بنه چه و ئەژدای خۆی نه ناسی. بۆ نمونه شیخ بزیهییه کان داستانی خواروه ده گپینه وه: باوک یان باپیری ئەم چوار برایانه شیخیکی زانا و خۆپاریز و رپیه ری کۆمه له ده رویشیکی له ژمارنه هاتوو بوو. رۆژیک له گه ل یه کیک له خزمه تکاره کانی به سواری ئیستر به ده شتیکدا تیده په ری، که تا قمیک رپی پیده گرن. شیخ هه ول ده دا ئیستره که ی توند باژوی و بۆ ئەم مه به سه ته به دار له ئیستره که ی ده دا. له گه ل ههر دار لیدانیکی شیخ، ژهنگه سووره یه ک له گوتی ئیستره که ده رده په ری و په لاماری رپگه ره کان ده دا و هاوار و ناله یان لپی بلند ده کات. خزمه تکاره که ی، که شاهیدی ئەم رووداوه بوو، به گوتنی فارسی «شیخ بز، شیخ بز، واته «شیخ لپی ده، شیخ لپی ده»، ئەوی پتر هانداوه.

له سه رده می ده سه ته لاتدارییه تی تورکاندا، شیخ بزیهییه کانی باشوور دابه ش بیوون به سه ر قه زاکانی کۆبه، چه مچه مال و قهزای ناوه ندیی که رکوکدا، به لام چونکه ئاغا کانی ئەو سه رده مه یان به نیسه بت هۆزیتی بچووک زۆربان گه شه کردبوو، په یوه ندییان به یه که وه مابوو و به تیکرایی پشتی شیخ مه حموودیان ده گرت و یارمه تیان پیده گه یاند. دواي ماوه یه ک، به شیخ له گونده کانی رۆخی راستی (زئ) له گه ل گونده کانی سه ره به قهزای کۆبه خرانه سه ر هه ولیر، به لام له رۆخی چه پ، به شیکی باریک هه بوو که بیست مایل درپژ و پانترین شوپنی به زه حمه ت ده گه یشته چوار مایل و له نیوان روبار و ناحیه ی شوان هه لکه وتبوو. گونده کانی ئەو به شه پيشتر سه ر به شوان بوون و دوايی له گه ل ناحیه یه ک به ناوی (زئ) له سالی ۱۹۲۳ دا خرانه سه ر چه مچه مال. هۆی راکیشانی سه رنجی ئیمه بۆ لای ئەو هۆزه ئەوه بوو، که گوندی ته ق ته ق و رپگای گه شتی (۳) قه ره وله کانی نیوان که رکوک و کۆبه مان به ناوچه ی شیخ بزیهییه کاندای تیده په ری. سه رۆک عه شیرته گرنگه کانی ئەم هۆزه، که ئیمه په یوه ندییان له گه لیان هه بوو، له رۆخی باکور بریتی بوون له: مه حموود ئاغا «سارتهک» نه وه ی حاجی هه مزه که پیاویکی هۆشیار و به ئەزموون بوو. له رۆخی باشوور توفیق ئاغا «قه سرۆک» نه وه ی مه لا عه باس له گه ل برازا که ی توفیق به ناوی فارس ئاغا ی سه رچنار.

یه کیک له لایه نگره به ئەمه که کانی شیخ مه حموود، له باشووری چه مچه مال، سه ید محمه دی جه باری بوو، که ۲۰-۳۰ گوندی رۆخی راستی روباری «باسه ره» ی به ده سه ته وه

بوو. به شتیکی باریکیش که خزابوه ناو خاکی که رکوک به ناوی ناحیهی جه باری سهر به چه مچه مال بوو. ئەم سهیده له نیوان خزمه کانیدا، ئینسانیتیکی بی هاوتا بوو و کهس مملاتی نی نه ده کرد و له بهر دهسته لاتنه ئاینییه کهشی گوندییه کان به بی ئەملا و نه ولا گوی بیسی بوون و فرمانه کانیان به رتوه دبرد. بهم جوړه ئەو له رادهی سه روک عه شیره تیکی گرنگدا بوو. ناوی ئەو سهیده به هوی جوړاو جوړه همیشه له لیستهی رهشی حکومتدا بوو. ناحیه (بهش-بهخش) ی «قه لاسیوکه» دهه زار کهسی نفوس هه بوو (۴)؛ به شیک له گونده کانی ماوهیه که سه ریه (زی) بوون، به لام دوایی گه راندیان نه وه سه ر شیه دابه شکردنی بهرله جهنگ. سنوره کانی ئەم ناحیهیه بریتین: له باکوره وه تا زئی، له رۆژهللات تا چپای بن زهره. له باشوور به هیلتی کدا شان به شانی جادهی که رکوک و سلیمانی ده چیتته پیش و تا سچ چوار مایلی باکور درێژ ده بیتته وه. له رۆژتاوا ده گاته ناحیهی شوان. ده دوانزده گوندی لای باکور که پیشتر ئامازهبان بو کرا له ژیردهسته لاتنی شیخ عه بدوللا ریهی ئاینی خه لکی «عه سکه» (۵) دا بوو، که له گه ل بزوتنه وه شیخ مه محمود که وتبوون. گوندییه کانی نزیک جاده زۆریه یان ئیجاره دار یا کریکاری «کانالی ئاودیری» حکومت بوون. مه زنترین که نالی ئەو ناوچهیه که نالی ئاقجه له ر بوو، که هیندیک جار ناوی خوی به گشت ناوچه که ده دا. ئەو گوندییه ده کرا به شیه به ک به ره و سازان له گه ل حکومتی ناوهندی راکیشرتین.

ناحیهی ناوهندی چه مچه مال پتر له ۱۲.۰۰۰ کهسی نفوسه و بازبان که ناوهندی «قهزا» یه، به ۴۲۰۰ کهس نفوسه وه شوینی ژبانی هه مه وه نده کانه. ئەوانه هه رچه نده هۆزتیکی بچوکن، به لام له وانهیه تا سالی ۱۹۲۵ هۆزی هه ره شه رکه ر و به ناوبانگی باشووری کوردستان بوون. وابیر ده کرتته وه که له سه دهی هه ژده دا له ده شته کانی ئیرانه وه هاتن و ده ستیان به سه ر ئەو ناوچهیه داگرتی: ناوه کانیان پیشان ده دات که تازه هاتوونه ئەم ناوچهیه و ئیستاش به زار او په کی نزیک به زار او هی کوردی کرمانشانی قسه ده که ن. ئەو جه ماوه ره له به رامبه ر حکومتی عوسمانییدا پشتی میره کانی بابانیان ده گرت و دوای شکانی حکومتی بابانه کانی و هک درک له که له کهی تورکاندا مابوونه وه.

۴- به پچ سه ر ژمیری سالی ۱۹۴۷.

۵- جه عفه ر پاشای عه سکه ری هاوکاری نزیک فیسه ل له بزوتنه وهی عه ره به کاندان، ناوبانگی خوی له و گونده وه رگرتبوو. بابی له م گونده دا کوچی کردبوو.

هه مه وه نده کان به ویستی خویان چه ندجار هاتنه ناوچهی زوهاب و قه سری شیرین، به لام دیسان له گه ل حکومتی ئیران تووشی شه ر و کیشه بوون. ئەم هۆزه، به به گژیه کدا کردنی حکومته ته کانی ئیران و عوسمانییه هه رتیه کانی نیوان موسل، به غدا و که رکوک تا کرمانشانیان له مه ترسی و خوی خویان هاویشتبوو، تا سه ره نجام «زه لله ل سولتانی قاجار» کوری ناسره دین شا که ئەوکاته فه رمانه وه ای باشووری ئیران بوو، به چاکی زانی «جوامیر» ئاغا سه روکی هۆزی هه مه وه نده بکات به حاکمی زوهاب. بیروه وهی ئەم به سه ره اته قه لایه که له قه سری شیرین که ئیستاش به «قه لای جوامیر ئاغا» ده ناسری. دوای رووخانی سولتانی قاجار له سالی ۱۸۸۸، جوامیر ئاغا سه ره له نووی راپه ری، به لام ئەم جاره به فریفتل، که یه کتیک بوو له تابه تیه ندییه کانی بنه ماله ی قاجار، کوژران (۶).

هه مه وه نده کان، که به شیوهی کاتی شکا بوون، گه رانه وه بازبان و حکومتی عوسمانی به شتیکی لی ناردن بو باکوری «ئه فریقا» (۷) و به شه کهی دیکه شی بو «ئادانا» (۸) دوورخستنه وه. ئەو دوو ناوچانه له هیلتیکی رتیکدا پتر له ۵۰۰ مایل له گه ل شوینی ژبانی هه مه وه نده کان مه و دایان هه بوو. گه رانه وهی هه مه وه نده کان له باکوری ئەفریقا وه بو بازبان به ژن و منداله وه له سالی ۱۸۹۶، واته حه وت سال دوای ده رکردنیان و تیکه له چوونه کانی ناو رتیکایان به شیکن له میژوی قاره مانه تی هۆزه کانی کورد. پیوانی ئەو به شه ش که بو ئادانا دوور خرابوونه وه وه ک به شه کهی تریان که له باکوری ئەفریقا وه گه رابوونه وه، چوونه وه ولاتی خویان و حکومتی عوسمانییش بو ئەوهی خوی له شه ر بپاریزی، ئیزن به ژن و مندالی ئەواندا بگه رتته وه ولاتی خویان.

بنه مای هه مه وه نده کان بنه ماله ی حاکمی ئەم هۆزهیه که توره مه ی هاوبه شی خویان ده به نه وه سه ر که سیک به ناوی «خوادی»، که له وانهیه له سه ره تای سه دهی هه ژده دا سه ری هه لدا بچ. بیروه وهی ئەم هۆزه به رواله ت له پیاو تیک دوور ناکه ویتته وه که ناوی «حه مه» بووه و هۆزه کهی به ناو کراوه. ئەو بنه ماله یه دابه ش کراوه به سه ر چوار لقاندا. سچ لقیان

۶- کورزن له به ره مه می خۆیدا به ناوی Persia (به رگی ۲، لاپه ره ی ۲۷۶) و روزن Rosen له نوسراوه یه کی خۆیدا به ناوی بیروه وه ریه کانی دیپلوماتیکی ئالمان (له نده ن- ۱۸۳۰)، لاپه ره ی ۲۵۱ باسی ئەم روداوه یان کردووه.

۷- سوّن ده لی «ترابلس له سوریا» به لام سه رچاوه کوردییه کان باسی ترابلس له باکوری ئەفریقا ده که ن. هه مه وه نده کان بو خویان له به سه ره اته کانی بنغازی ده دوین.

تۆرەمە نامەى ھەممە وەندەكان

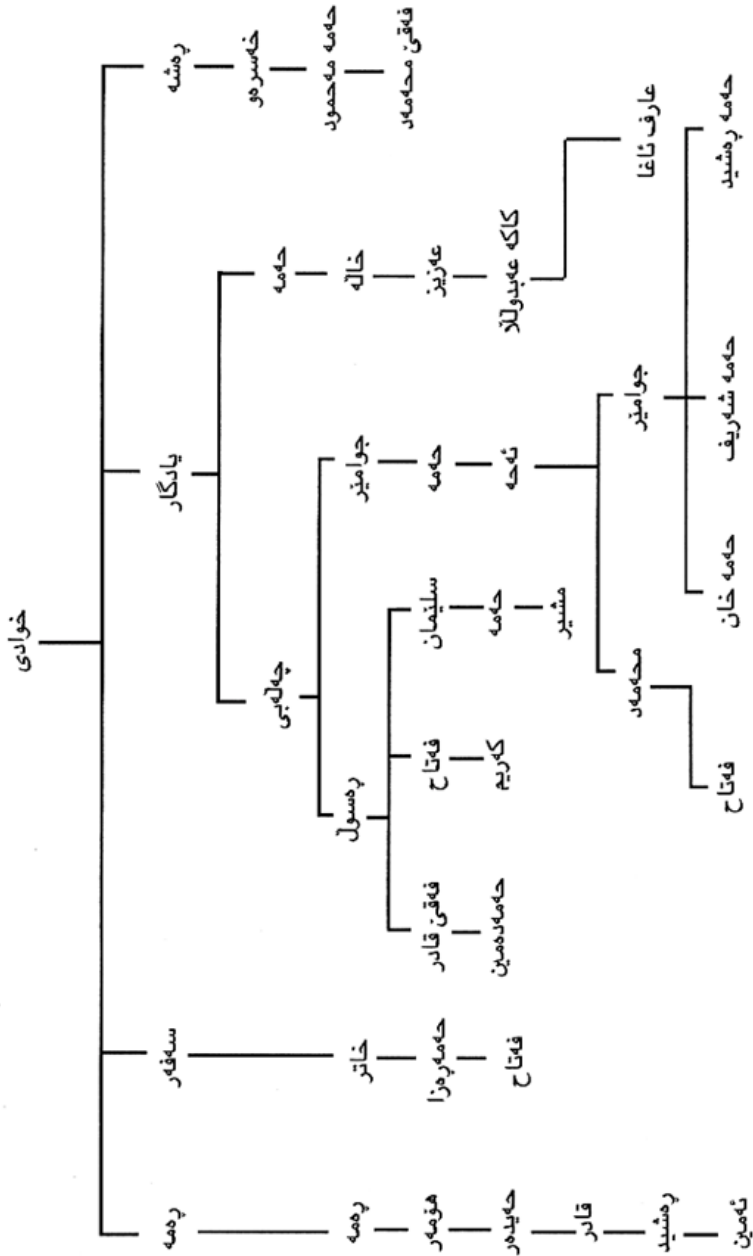

لە تۆرەمەى سەى كور لە چوار كورەكانى «خوادی» ن: رەمە وەند لە رەمەزان، سەفەر وەند لە سەفەر، رەشە وەند (رەشە وەند) لە رەشىد. ئەو لقەى كە ژمارەى لەوانى تر پترە لە سەيەم كورى خوادی بەناوى يادگار سەرچاوەى گرتووە، بەلام بە بەگزا دەناسرێ. چەند ھۆزى بچوكتەر ھەن، كە لە ھەمووان گرنگتر «سەى تا بەسەر» (۹)، كە لە دوورخستەنەوى بەكەم لە گەل ھەمە وەندەكان بوو. دوو ھۆزى بچوكتريان دانىشتووى بازىان بوون. ئەم دوو ھۆزانە واتە «كافرۆش» پىنج گونديان ھەبوو و «شىنكى» لە دوو گوندان دەژيان. شىنكىيەكان سەرەنجام بوون بە رەشايى و چوونە بن دەستى ھۆزى كافرۆش. كاتى دەست بەسەرداگرتنى كوردستان، ئاغاكانى ھەمە وەندىيى جيا لە دووانزە گوندى شىخ مەحمود و پىنج گوندى «سەى تا بەسەر» لە تەواوى ئەو ھەفتا گوندانەى ئەم دوو ناوچەيەدا نىشتە جى بوون. ئەوانە، گوندىيەكانى سەر بەخۆى دوور لە ھۆزەكەيان بە «گۆران» ى خۆيان دەزانى.

ئەم ناوانەى كە بە پاشگىرى و شەى «وەند» تەواو دەبن، تايبەتمەندىيى كوردستان نين و پتر لە نىو «لور» و «لەك» ەكاندا باون. ئەم پاشگەرە بنەماى «بەكرى» (فەعل) لەكىي و لورپى «وەندى» (۱۰) يە و دەبىتە تەشەنە كردن و رەگاژۆيى كردن و بەم جۆرە واتاى لق و پۆ دەبەخشى. يەكەم بەشى ناوى ھۆز ھەميشە ناوى بنەچەيە و ناوى ناوچە و مەلەبەند نىيە.

خالىكى تر، كە لە تۆرەمەى ھەمە وەندەكاندا بەرچاوە دەكەوى شىوھى پوختە كردنى ناوەكانە، كە لە ناو كوردەكاندا زۆر باوھ و ھىندىكىيان بە رادەبەك پوختە دەكرىنەوھ كە لە گەل ناوھ ئەسلىيە كە جياوازىي پەيدا دەكەن و ەك «دىك» و «رىچار» (۱۱) ى لى دىت. «خەمە» پوختەكراوى «مەمەد»، «رەمە» پوختەكراوى «رەمەزان»، «عەبە» ھى «عەبدوللا»، يە، «ئەحە» ھى «ئەحمەد»، «بە» ھى «برايم»، «فەتە» ھى «فەتاح»، «خولە» ھى «مەحمود» (ح). «مچە» ھى «مستەفا»، يە «نالە» ھى «نادر»، «پىزە» ھى

۹- Setabasar ھۆزەكانى تر، كە شوپنەوارى خۆيان راگرتووە برىتەن لە: حەمايل، وەتيمە وەند، قركە وەند و «بابلە وەند». ھۆزى ترىش ھەن بە ناوى سەفى وەند كە بە شىكىيان لە ناوچەى ھەمە وەندەكانن و بەشەكەى ترىشيان لە ناوچەى جافەكان.

۱۰- Wendin فەرەزانى ئالمان، ئەو پاشگەرە لە بنچينەى (بەند) دەزانى. من ئەو بۆچوونەم لە خويئندە وارىكى «خوورەمئاو» بىستووھ و نموونەى ئەو لە زمانەكانى ترىشدا ھەن و دەبى ھەر بەمچۆرەش بى.

۱۱- Rick, Dick كورتكراوھى رىچار.

ح- خەلە كورتكراوھى خدر و مەھى مەحمودە.

پیرۆز»ه (ئەمەیان ناوی کچە)، «قالە» هی «قادر»، «شەفە» هی «شەریف» و «سڵە» پوختە کراری «سلیمان»ە. دیاردەیهکی ریکویتی و یە کدەست بۆ کە لک وەرگرتن لە پوختە کردنی ناوەکان بە دەستەوه نییە. ژمارە یەک هەمیشە بە ناوی تەواوی خۆیان بانگ دەکەین و ژمارە یەکەکی دیکەش بە ناوی پوختە کرار؛ هیندیک جاریش، شیوهی گوتنی ناوەکان دەبە سترتێنەوه بە رادە نزیکیەتی و زەوق و سەلیقە ی شەخسی رووبەرۆو لە گەڵ خاوەنی ئەو ناوانە. کە لک وەرگرتن لە ناتۆزە و لە قەبیلی ناحەزیش لە کوردستاندا زۆر باوە؛ وەک: «ئەحەرەش»؛ «حەمەشین» و «مچە چکۆل». چونکە زۆریە ناوەکان لە یە کتر دەچن، هیندیک جار ناوی باب و تەنانەت ناوی باپیریش لە گەڵ ناوەکان دەخەن و پیتی «ی» بە دوا ناوەکان زیاد دەکەن، وەک: «کەرمی فەتاح» یا «عەزیزی شەریفی جەلیل».

لە نیوان ئەو جیهانگەرانیەدا کە من لە گەڵ بەرھەمەکانیان ناشنام بە روالەت «ج.ب.فریزر» (۱۸۳۴) یە کە م کەسە کە باسی هەمەوێندەکان دەکات.

رینمایەک (بە لێد)، کە ئیمە ی بە قەرە داغدا برد، بە سەر سوپمانەوه دەبگوت: هۆزی هەمەوێندی نیشتە جی لە هیندیک شوپنی ئەم مەلەبە ندە، کە ژمارەیان لە ۵۰۰-۶۰۰ بنەمالە تینا پەرێ، هۆزێکی ۱۰-۱۲ هەزار رەشمالی جافیان بە شیوه یەک چاوترسین کردووە کە تەنانەت یە ک جافیش توانای نزیکیو نەوه ی لە ناوچە ی هەمەوێندەکان نییە، چونکە ئە گەر ئە وکارە بکات بیگومان دەکوژێ. ئەو لە حالیکدا یە کە سوارە هەمەوێندەکان لە گرووی ۲۰-۳۰ کە سیدا دەچن و مالی جافەکان تالان دەکەن. لەو دەچی ئە و گوتنە تا رادە یە ک دوور لە راستی ی، چونکە جافەکان کاتی پیتیست دەتوانن هەزار سوار بۆ «پاشا» بنین. کلمان (۱۸۵۳) و برزە زوفسکیش (۱۸۶۹) بە م جۆرە لە ناوبانگی هەمەوێند دەوین: هۆزێکی گرنگی کورد، کە لە م هەرتیمە دەژین «ئاموان»^(۱۲)، کە لە بەر نە ترسی و دلیری و تالانکردنەکانی پەیتا پەیتای ناوبانگی دەرکردبوو و هۆزەکانی تر لیبی دەترسان.

شەوی دوو م (دوا ی بە جیهیشتنی سلیمانی)، هیندیک جار بۆ ناسینی ناوچەکان ناچار بە مانەوه دەبووین، چونکە دەترساین کە «هەموانت»^(۱۳) بۆسە یان گرتبی: ئەوانە

تاقمیک رینگر بوون کە لەوبەری «دیالە» لە خاکی ئیران دەژیان و هەمیشە پەلاماری ئەم ناوچانەیان دەدا و تەواوی هەرتیمە کەیان تا ئەوبەری کەرکووک و هەولیر لە مە ترسی خستبوو. زۆریە جیهانگەرەکانی تریش ئەم داستانە دەگێرنەوه. ئینزورپۆس (۱۸۳۷) باسی «هەموان» کان^(۱۴) دەکات و دەلێ بە ئاشکرا دژی حکومەتی عوسمانی راپەرپوون. فلیکس جۆنز (۱۸۴۴) دەلێ کاتیک بە رینگای خانەقین و قەسری شیریندا تێدە پەری هەمەوێندەکان هیرشیان کردبوو سەر ئەم ناوچە یە، بەلام سەرکرده کەیان لە پردی زوھابەوه هات و چاوی بە راولینسۆن کەوت. مانسل (۱۸۹۲) دەلێ کاتیک ویستوویەتی لە «کفری» یەوه بچیتە سلیمانی، بە دژواری توانیویەتی رینمایەک بدۆزیتەوه، چونکە دەیانگوت تاقمیک کوردی هەمەوێند رینگایان بەستووه و خە لک بە رادە یە ک دەترسان کە بە گشتی دوور نەبوو گوندییەکان ئیمە بە جیتی هەمەوێندەکان بگرن و بۆ بەگری کردن لە خۆیان تەقەمان لێ بکەن. دیکسن (۱۹۰۹) لەو هەمەوێندانە دەدوێ کە خە لک ترسی لیبیان هەبوو. تەنیا مارک سایکس (۱۹۰۳) بوو کە کاتی سەفەر کردنی، هەمەوێندەکان ئارام بوون و ئەو هەش لە ئاکامی هیرشی سەرکەوتووانە ی سمایل پاشا دژی ئەوان بوو. لە چەمچە مال، یە کتیک لە ئاگاکی هەمەوێند بە ناوی حەمە رەشیدی حەیدەر (رەنگە ئەمەین رەشید سەرۆکی عەشیرەتی رەشوەند بووی) میواندارییەکی شاهانە ی لیکردبوو. سایکس دەر بارە ی ئەو سوارانە دەنوسێ کە ئەو سەرۆک عەشیرەتە لە گە لێ خستبوون: ئەوان وەک «کەنتور»ەکان^(۱۵) غاریان بە ئەسپەکانیان دەکرد و بە ئاسانی کە لکیان لە تەقەنگەکانیان وەر دەگرت و بۆ راست و چەپ تەقەیان دەکرد و لە بان زینی ئەسپەکانیان هەل دەگەرانیوه و بینەرانیان لەو دلتیا دەکرد کە سوارە ی پارتیزەن بە تەواوی دەتوانن هیزی پیادە لە پاشەکشە کردندا راو نی.

سۆن (۱۹۰۸)، باسیکی خۆش لە مەر ترس و خۆفی کاروانە کە ی و لەوانە ژاندارمە ی تورکی چاودیری کاروانە کە ی لە سەفەری کەرکووک بۆ سلیمانی دەگێرتەوه. پیتچەوانە ی ئەم شیوه باس و لیدوانە، لەم پارچە شیعرە سەرنج راکیشە ی خوارەوه دا دەبیترێ، کە دۆستی بە نرخم «حاجی توفیق پیرەمێرد»^(۱۶)، خاوەن و مودیری حەوتە نامە ی «ژین»،

14-Hamuana

۱۵-Centaur (لە ئەفسانەکانی یۆنانیدا) ئەسپێک، کە لە نیوقەدیرا ئینسان بوو.

16- Piyre Merd (1867- 1950)

12- Amaouans

13- Hamovantes

چەند سال لەمەو پێش لوتفی کرد و پێشکەشی کردم. ئەم پارچە شیعەرە دۆخی نالەباری سەردەمی پێشوو لەگەڵ دەورانی خۆشی سەرپەرشتی هەڵدەسەنگینێ (۱۷).

WULHAT Y HEMEWEND

(Shewey zeman y Kurdiy w spas u nemekshinasiy be yady Myster Edmends)

Caran de rhoj be heche heche w bareberiyewe,
Germa w sebuwn u lezme w baran u terhiyewe,
Tirs y teriye, peshkeshiy swar, shewfrheniy diz,
Destiyaw y bar y kewtuw le cega y xeliysk u xiz,
Erk y gziyr xanebigiyr, moryane y nwen,
Bolhe y keybanuw, kifr y qetarchy, plhar y cwen,
Chengsuwteke y beaw u kerhuw y norduwe-nan y kon,
Cuwte w leqe y tewiyle w halhaw y ters u bon,
Agir y tepalhe, luks y gizgil, gefiyn y seg,
Destew yexe y qetarchy Leser ka, w shershe kutek,
Siyxurmeke y beyaniy be helh sandn u peley,
Loqe w triske y ester u bazdan y cogeley,
Laseng y bar (Were, bere parseng y xwariyekey!).
Xo, kewty, pet le xirhke chuw, lew deshte chiy ekey?
Hecgar ke afretit leteka bu, be tirewe
Her sware der kewe, delhe Ay! cerdeye ewe
Bacu piytak y Zengene, giyru girift y Caf,
Her chiy sh ke hat e rhe y Hemewend birdy saf le saf.
B em korewerhiyewe w kulemergiy w be chilhkewe,
Sebende wergerhaw, be ser u rhiysh y kulhkewe,
Inca dechuwyt e sharhewe nawmalh y Asyme.
B et u binuwsre, nabet e xo y chesht, eme keme
Esta..

شێوەی زمانی کوردی و سوپاس ئەکناسی بە یادی ئاغای ئیدمۆندس
ولاتی هەمەوهند(ح)

گەران لە پۆژدا بە هەچە هەچە و باری بەرپۆه،
گەرما و سەبوون و لە لێزمە و باران و کرپۆه،
ترسی تری پێشکەشی سوارە و شەو فرینێ دز،
هەلگرتنەوێ باری کەوتوو، لە جێگەی خلیسک و خیز
ئەرکی گزیر و خانە بگێر، موریانە ی نوین،
بۆلە ی کەبیانوو، کفری قەتارچی، پلاری جوان،
چەنگە سوتکە ی باو لە نردوو و کەرپووی نانی کۆن،
جووتە و لەقە ی تەویله و هالای ترس و بۆن،
ئاگری تەپالە و داربەرپو و گفە ی سەگ،
دەستەو یەخە ی قاترچی لەسەر کا و شەرپە کوتک،
سینخورمە کە ی بەواتە بە هەلستان و بەپەلە،
لۆقە و تریسکە ی ئیستر و بازدانی جوگەلە ی،
لاسەنگی بار «وەرە بەر پارسەنگی خواربیه کە ی!»
خۆ کەوتی، پیت لە خڕکە چوو، لەو دەشتە چی ئەکە ی؟
هیجگار کە ئافرەتت لە تەکا بوو بە ترسەو،
هەر سوارە دەرکەوئ، دەلئ، ئای! جەردە ی ئەو،
باج و پیتاکی زەنگەنە، گێروگرتی جاف،
هەرچیش کە هاتە ریتی هەمەوهند، بردی ساف لە ساف،
بەم کوێرە ریتی و کۆلە مەرگی ی و بە چلکەو،
سێبەندە وەرگەرپا و بەسەر و ریشی کۆلکەو،
ئینجا دەچوویتە شارەو و ناو مائی «ئاسیمە»،
بیتو بنوسری هیشتا نابیته سەرە قامکیک خوی کە بخریتە ناو چیشت ئەمە کەمە.
ئیبستا

ح- بۆ ئەو ی بە تەوای کەلک لەو شیعەری مامۆستا پیرەمێرد وەرگێرئ، ئەوم بە کوردیی پیت سۆرانی
نووسییهو. بۆ تیگەیشتن لە واتای وشەکان بڕوانە هەمبانه بۆرینە ی مامۆستا هەزار.

۱۷- بۆ خویندەوێ نووسراوێ کوردییەکان بڕوانە پێشەکی ئەم کتێبەن، (بۆ نمونە ئەو هەلبەستەم بەو
جۆرە نووسیوه).

چه مچمه مال له قهراخ جوگه تاوټیک و له ژټیر بناری ته پۆلکه یه کدا ساز کرابوو و گوندټیکی زور پیس بوو. کاپیتان «ل. بوند»^(۱۸) جیگری حاکمی سیاسی، له سلیمانی زبندانی بوو، به لامل چنه کارمهنده ناوهنده که ی له شوټینی مه ئمووربیه تی خوټان مابونه وه. شهش چه کداری هه مه وهند به بهرگی کوردی له ناو ئه و ژماره یه دا بوون که من وهک خزمه تکار لای خوټم راگرتبوون.

رۆژی دواي گه یشتنمان به چه مچمه مال که شانزدهی ژوئین بوو، به مه بهستی چون بۆ ناسینی ناوچهی عه مه لیاتی به سه عات سی و نیوی به یانی له خه وه هه ستاین و به ره وه دهره ندی بازبان وه رټکه وتین. به پیی هه وال شیخ مه حموود لای باشووری دهره ندی به چه کداره کانی عه شایری گرتبوو و هټیژیکی تټکه لاویشی له هټیژی بهرگی و ئه وه که سانهی که له لایه ن هه فسره ئینگلیزه کانه وه پهروه ده کرابوون له باسکی باکور دانابوو. دواي نزیکه ی هه شت مایل که له چه مچمه مال تټده په ری، ناوچه ناهه موار و تاوه سووته ناشیرینه که ته واو ده بی و ته پۆلکه کانیش به ره به ره به لای باکوری رۆژه لاتدا دهنیشن. له هه وایه کی ساف و خاوتینی به یانییدا به سه ره زه وییه سه وه کانی وټنجه دا، دیواری درټی قهره داغمان ده بیی که له باشووری رۆژه لاته وه ده هاته پیش و به دۆلټیکی شکل «V» دا که چاره نووسی زۆریه ی شه ره کانی ناوچه ی تټدا دیاری ده کران به ره و ئیمه سۆر ده بۆوه؛ دواي سه ره له نوی به رز ده بۆوه و لووتکه ی ۱۷۰۰ پیی له رټکی که لی بازبان قیت ده کرده وه. دوو سه د سواره ی گه شتی له دووره وه ده بیران و دهنگی ته قه ش ده بیسترا. رۆژی هه قده، ته واوی هټزه که به ره و «ته کیه ی» کاک نه حمه د که گوندټیک بوو له سی مایلی ئه و شیوه دا وه رټکه وت.

سه ره له به یانی رۆژی دواي، به ره له رووناکیونی هه وا، هټیژی پیاده زور بیده نگ به هه ردو لای به رزاییه کاندایه چه وه پیش. له به رزاییه کان نزیک بیونه وه که تۆیه کان له گه ل رووناکیونی هه وا رټگا و ده وه به ره که یان گولله باران کرد. زۆریه ی ئه ندامانی ئه وه هټزه له هټیژی ۸۵ ی «چین»^(۱۹) و «کاجین»^(۲۰) بوون. ئه وانه وه ک مه غۆله کان کورته بالان و سه ره پای چه کی ناسایی، وه ک «گورخا»^(۲۱) یه کان که «کوکری»^(۲۲) ده به ستن،

18- L. Bond
19- Chin
20- Kachin
21- Gurkha
22- Kukri (شمشیرټیکی خوار و لیوار پانه)

شمشیرټیکی خواریشیان به خوټانه وه هه لده واسی. ئه م ژماره یه، عه شایری رووه پروویان شکاند و به پیی راپۆرت به دژواری توانرابوو پیششیان پی بگرن و نه هټلن سه ری چل کوژراوی به جټماو له گۆره پانی شه ره که به رن.

من له گه ل ژټیرال بووم. کاتټیک له شیوه که نزیک بوینه وه نزیکه ی سه د به دیل گیراومان بیی که له به شی خوارووی دهره نده وه ده یانه یتان. ئه وان به ره ره کانییه کی زۆریان نه کرده وو. له نیوان ئه و ژماره یه دا، چه ند ئه ندامی سوپای پیشو ده بینا که تفه نگه کانیان پیشان ده دا: ده یانویست به چاوی خوټان بیین که ته قه یان نه کرده وه. له دوو ئه فسره ی ئه و سوپایه به زمانی فارسی پرسیارم کرد. یه کیټک له وان شیخ مه حموودی دیوو و ده یگوت گوتزنگی برینداره و له سه ر لاقټیک ده روا؛ ئه وه ی تریان ده یگوت دوو شوټینی له شی بریندار بووه و برینه که ی قووله و ئه گه ر تا ئیستا نه مرد بی له وانیه یه رایکر دیته گوندی «داری که لی». داری که لی یه کیټک له و ۱۲ گوندانه ی شیخ مه حموود له بازبان و ئه وه به ری رټگا که بوو و نزیکه ی سه عاتټیک له و جټیه دوور بوو که ئیمه ی لی بووین. داری که لی، ئه وکات له سه ره نه خشه نه بوو و له راستیدا نزیکه ی ۲۰ مایل له که لی بازبان دوور بوو و له ناوچه یه کی زور ناهه موار هه لکه وتبوو. به لی، هه ردوو ئه فسره گوتیان شیخ مه حموود به چه کداره کانی له سلیمانی راگه یاندووه که ئه گه ر له م شه ره دا شکا به بی ماتل بوون به ندییه کان گولله باران بکه ن. ئه وان داوایان لی کردم به ره له بلاو بوونه وه ی هه والی ئه م شه ره سلیمانی بگرن.

ژټیرال فریزر به په له فه رمانی دا به هټیژی ۳۲ ی سواره، که فه رمانده که ی ستوان «ف. پ. ج. دهنه ی»^(۲۳) بوو، که زوو به ره و سلیمانی بچټته پیش. هټیژی ناویراو، ئه و مه ئمووربیه ته ی به بی ماتل بوون به رټوه برد و یه که م هه والی ئه و شه ره که خه لکی شار بیستیان، دهنگی سمی ئه سپه کانی ئه و هټزه بوو، که سه عات چوار و نیوی به یانی به چوارناله به کۆلانه کانی شاردا به ره و بیبایه ک ده چون، که به بیبای «دیو»^(۲۴) ده ناسرا و به ندیخانه ی مه ئمووره ئینگلیزه کان بوو. ئه و به ندیبانه هه رکه به چلۆنایه تی دۆخه که یان زانی، ده رگا کانیان کرده وه و جټیگه ی خوټان له گه ل زبندانونه کان گۆرییه وه و بۆ به رټوه بردنی ئه رکی پیویست که تا هاتنی هټیژی سه ره کی دا بین کردنی هټمانیه تی شار بوو،

23- F.P.G. Denehy
24- Depot (عه مبار)

له گه ل ستوان دهنه ی که وتن. پژوی دوایی هیژی چاوه پروانکراو گه یشته شاری سلیمانی. ژینرال دوا ی ناردنی هیژی سواره بو سلیمانی بهندی دووه می پاپورته که ی منی خسته بهرچاو. له وه دهچوو شیخ مه محمود بریندار بووی و خوی له دوروبه ری نه شوینه حه شار دایی. له و کاته دا، ژینرال په نجه ی بو نه و شه ش سواره عه شایریه راکیتشا که له گه ل من بوون و گوتی:

- «نه م پیاوانه ت بنیره بچن شیخ مه محمود بگرن و بیهین».

سهرم سوپما، نه گهر گرتنی شیخ مه محمود ناوا ئاسان بو، بوچی له شکرکی به تیپی پیاده، سواره، زریپوش، توپخانه، نه نازیار، تیلگرافچی و... هیئاوه ته کوردستان. له بهر نه وه گوتم:

- له وانه یه کارکی وایان پینه کری.

- «نه گهر وایه، بوچی ده بن»؟

- من نالیم بوچ کاریک ده بن. تا دوینتی نه وانم نه دیبوو.

- «که وا بوو ده سته جتی فرمانیان پی بده برۆن».

- من پیتم وایه هه رکه له م که له دابه زن راده که ن.

- «که لیک خراپه».

- نه گهر ئیوه بخوازن من بوخوم له گه لیان ده چم.

ژینرال بزه یه کی هاتی و گوتی:

- «پیتم وایه بوونی تو به نرخ تره».

- منیش له سهر نه م باوه رهم.

دوا ی پرسیار و وه لام له دیله کان سواری نه سپه که م بووم و به ته قلله کوت به دوا ی ژینرال و ناوه ندی به ریپوه به رایه تی عه مه لیاتدا به ره و شیوه که م ناژوت. ریپه کی زورم نه بریبوو که ته ته ریک گه یشته لام و یاداشتییکی «ئوچینلک» ی دامی. نه و نووسیپووی کوردییکی پوخته یان به برینداری له قه راخ جاده دیوه، که بیگومان که سایه تیپه کی گرنگه و ژینرال ده یه وی گروو پینک بنیری نه و که سه بین. هیندیک نه ولاتر، نه و که سه م دی. پانتولییکی نیفه ک فشی کوردییی له به ردا بوو، که ده رلنگه کانی له چه که مه یه کی شیوه رووسی هاویشتبوو. جبه یه کی شین کالی به سهر شانه وه بوو، که قوماشییکی زه ردی به نرخ ی له سهر

شانه کانی گیرابوو. پیچیکی سه وزی له سهر به ستبوو و موی سمیلی پر و نه ستووری له ژیر لکی پیچه که ی ده بینرا. لاسکی یه کییک له چه که مه کانی له نزبکی گوینگی پیی هه لقه له شا بوو و به لای پشتینده که شیدا خوین دهیده لاند.

گوتی ناوی عه لییه و له هوزی سمایل عوزیرییه. له وه لامی پرسیاره کانی ترمدتا ته نیا دهینالاند. بیگومان ژانی زور بوو. برینه که ی نه ونده قوول بوو که نه ده کرا رایگوتیزین. کاتیک، وه زعه که م به م جوړه دی یه کییک له سواره کانی هه مه وه نیم نارد تا له قاوه خانه یه کی بچووک که نزبک به سه د هه نگاو له ئیمه دور بوو لیفه یه ک بینتی، دیسانیش به سهر سه ریدا خوار بوومه وه که هاواریکم بیست و سه رم به رز کرده وه. چه کداره هه مه وه نده که م بینتی که لیفه یه کی به سهر ده سته وه بوو و نه فسه ریکی ئینگلیز لوله ی ده مانچه که ی تیگرتبوو. نه فسه ره ئینگلیزه که له وه لامی مندا گوتی: «نه و ناپیاوه م کاتی تالانکردن له مهیدانی شه رگرتوو و هه ر ئیستا ده یکوژم».

دوا ی رزگارکردنی چه کداری هه مه وه ند و لیفه که ویستمان برینداره که رایگوتیزین، به لام نه وکاره به راده یه ک ژان و نازاری به دواوه بوو که به ناچار خوم لی بوارد. له م کاته دا، له ۲۰۰-۳۰۰ مه تری خومان، له ژیر ته پزله که به کدا چاوم به شتییک که وت که له نامبولانس ده چوو. به چوارناله بولای چووم و له گه ل دوکتوری به رپرس کاری گواستنه وه ی برینداره که م جیبه جتی کرد:

بریار نه وه بوو که ته خسته یه ک بنیری و نه وی له سهر رایگوتیزین و نه گهر برینه که ی به پیچه وانه ی پیشاندانیی قول و جیتی مه ترسی نه بی به ته واری چاودیری لی بکری. خه ریکی رویشتن بووم که روخساری گرژ یا برۆی پر یا شتیکی وه ک نه وانه ی دوکتور له پر سه رنجی به ره و هولی «تنفیس» (۲۵) ی نه خوشخانه ی «کراسیت» (۲۶) راکیتشا.

- گوتم: ناوی ئیوه جنکینز نییه؟

- «به لی، بوچی، مه گهر؟»

- ج. پ. ج. جنکینز، تاراننتا؟ (۲۷)

- «به لی. به لام ئیوه کین؟»

پانزده سال بو، ئەوم نەدیبوو. ئەوکاتە ئەو پانزده سالی بوو و من چوارده. ئەو زووتر له نهخوشخانه هاتهدهر و چوو بۆ جێبهکی تر. له دهووربهری چوارده سالییدا میتشکم بۆ دۆزینهوهی خهڵک و ناسینهوهی روخساری ئەوان چاکی کار دهکرد و زۆر جار شتی وام بۆ دهخولتا.

دیله برینداره کهم بۆ جنکینز به جیهیتشت و به دهشتیکی خوشی دلرفیندا، به قهراخ چه می «تهینال» که بریاربوو شهو له رۆخی ئەودا چادر ههڵدهین، وه پڕی که وتم تا بگه مه وه ئەندامانی ناوهندی به پرتوبه رایه تی. تازه له خوارندهوهی چایه کی ماندوو بر بیوممه وه که جیگری به شی پاراستنی ئۆردو وگا هاته لام و گوتی کاتیک دیله کانیان دههینا، کوردیکی پۆشتهی به برینداری دیوه که له قهراخی پرتگا بووه و دیله کان به دیتنی ئەو به سه رسورمانه وه گوتوو یانه: «ئاخ، شیخ!» به په له چوممه شوینی راگرتنی دیله کان و له حالیکدا ئەوان له نیوان چاودیره کاندانانیشتبوون، جیا جیا پرسیارم له دوو ئەفسه ره کانی سواره ی حکومه تی پیتشو و دوو خزمی شیخ مه حمود کرد. هه موویان ئەو هه واله خوشه یان به راست زانی. هیچ هۆبه ک نه بوو که ئەوانه درۆ بکه ن و پتر چاوه پروان ده کرا که به پیتچه وانه ی ئەم راستیه ی بدوین. به په له گه رامه وه لای ژینرال و له م بابه ته وه که له یه که م هه ولتی خۆیدا شیخ مه حمودی به دیل گرتوه، پیرۆزباییم لیکرد. ئەندامانی ناوهندی به پرتوبه رایه تی عه مه لیات ده سته جی به بیستنی ئەو هه واله بوونه دوو گروپ: گروویتکیان که «ئوچینلک» یان له پیتشه وه بوو، هه واله که یان به راست زانی و گرووپه که ی تریش به درۆ. تا ئەو جیهی که له بیرمه پیتشه وای ئەم گرووپه ش ئەفسه ره تیکی به شی پاراستنی ناوهندی به پرتوبه رایه تی بوو. ئەو هه واله به راده یه ک خوش بوو که بۆ باوه ر پیتکردن نه ده بوو، به لام من گومانم له راست بوونیدا نه بوو. به په له، به بی سیم به بنکه ی بازبانیان راگه یاند که به ته وای له م دیله برینداره چاودیری بکه ن، تا به رله ناسینی نه مرئ یان را نه کات. چونکه هه ر چه شنه ئەفسانه یه ک له مه ر پراکردنی، له وانه بوو گه لیک کۆسپ و دژاری پیتک بیتی.

به یانی رۆژی ۱۹ ی ژوئین به ره ره کانییه کی زۆر نه کرا. له چوار مایلی سلیمانی، به چه شنی که سانیتک که له دهشتیکی وشکه وه هاتین، چاومان به دیتنی روبرایتک روون بووه، که به سه ر لم و چه وه کاندان ده رۆیشت. ئاوه که زۆر سارد و په وان بوو. چه ند لۆیچیتکمان خواره وه. ئەو «سه رچنار» بوو که له نیوان ئاوه کانی تانجه رۆدا له هه مووان گه وهره تر بوو. تورکان پریدیکی نۆ کلتییان لیره له سه ر ساز کردبوو، که به ناوی گوندیکی

نزیکی واته «قلیاسیان» ده ناسرا. ئەم روبراره له چه ند کانیای بناری «ئهمزه ر پیتکدی که نزیک به دوو مایل له وی دوور بوو. ئەو کانیوانه ئەوه نده پرتاو بوون که له په نجا مه تری خۆباندان روبرایتکیان پیتکده هینا».

به شی زۆری هیزه که مان له نزیک پرده که به جیهیتشت و له گه ل چه ند سواران به ره و شار ئاژۆتمان و نزیکی نیو سه عات به ر له فراوین گه یشتینه سلیمانی. به ندیه نه ئازادکراوه کانیان به که یف بوون و من به تایبه ت به دیتنی جیگری بالای کارگیری سیاسی، سه رگورد «ف. س. گرینه اوس» (۲۸) خوشحال بووم. ئەو، سالی ۱۹۱۳ بۆ فیربوونی زمان له هیندستانه وه هاتبووه «بوشه هر» و له گه ل من بوو. سالی ۱۹۱۷ به جیه کی من بوو به جیگری حاکمی سیاسی شاری «شوشته ر». «بۆند» (۲۹) مان له گه ل مه ئمووریتکی کوردی لایه نگری خۆمان به په له نارده بازیان تا برینداره که بیینی و راستی مه سه له که پون بکاته وه. ئەو دوا ی گه یشتنی رایگه یاند: ئەو دیله برینداره شیخ مه حموده. رۆژی ۲۳ ی ژوئین، گشت ئەو هیزانه ی که به شدارییان کردبوو له ئازادکردنی سلیمانی، له شار ریتزه (خۆپیتشاندانی سه ربازی) رۆیشتن: به ندیه نه ئازادکراوه کان له لای ئیمه له شوینی تایبه ت بوون و پیاوه ماقووله کانی شار که له وه ره ی شه قامه که جییان پیتدراوو، به رای ژینرال زۆر که وتبوونه ژیرشوتین و کارتیکه ری ئەو ریتزه یه.

باقی داستانی هیزی فریزر به کورتی ده گیرمه وه: رۆژی ۱۶ ی ژوئین، کاروانیکی سه ربازی له خانه قینه وه هات و له شیوی سیرواندا تپیه ری و له گه ل کاروانیکی دیکه که له سلیمانییه وه چوو بوو، هه لّه بجه یان گرتوه و «لبین» یان سه رله نوی له شوینی خوی داناوه.

له مانگی ژوئیندا چه ند کاروانی گه شتی تریش ناوچه کانی سوورداش، شارباژێر، به رزنجه، پینجوتین و خورمالیان ئازادکرد. کاروانیکی دیکه کرا به مه ئمووری قه ره داغ و «سه نگاو»؛ ئەو گوندانه یان پشکنی و شیخه سه ربزیه کان و سه ربزیه کانی تریان گرت و ژماره چه کیکی زۆریشیان کۆکرده وه و گه لیک که لویه لی تالانکراویشیان وه رگرتوه. گرینه اوس و مه ئمووره کانی تر که شاره زای ئەو ناوچه یه بوون، کاروانه که یان ریتویتی کرد و منیش بۆ دامه زراندنی ده زگای به رتوبه رایه تی ئیداری له سلیمانی مامه وه.

دوای گرتنه‌وی سه‌رله‌نویتی هه‌له‌بجه پرووداویتی خوش خولقا. هه‌له‌بجه شاری پی راگه‌یشتن به کاروباری ئیداری و بازاری سه‌ودا و مامه‌له‌یه و له دوا خالی باشووری رۆژه‌لاتی شاره‌زور، له‌بن به‌رزترین خالی هه‌ورامان و له دلی ولاتی جافاندا هه‌لکه‌وتوه. جافه‌کان ره‌نگه‌گرتترین عه‌شیره‌تی باشووری کوردستان بن. حکومه‌تی عوسمانی هیندی‌ک به‌ر له روخانی نه‌یویستبو مه‌ئمووری ره‌سمی وه‌ک قایمه‌قام له‌و شاره دانئ و یه‌کیتک له‌ نه‌ندامانی بنه‌ماله‌ی حاکمی جافی به‌ناوی مه‌حمود پاشا له‌و جییه دانا بوو. وه‌ک ده‌گوترا ئه‌و مه‌حمود پاشایه‌ پیاویتی هیتن و له‌سه‌ره‌خۆ بووه و هه‌رگیز خۆی له‌ کار وه‌رنه‌ده‌دا و زۆر چه‌زی له‌ سه‌فه‌ر کردوه. له‌ ژیانیدا به‌ره‌به‌ره ته‌واوی ده‌سته‌لاتی که‌وتبووه ده‌ست عاديله‌خانی ژنی. کاتی ده‌سته‌سه‌رداگرتن، ئه‌و خانمه‌ هه‌روا بیوه‌ژن مابۆوه و مه‌له‌که‌ی بی تاج و ته‌ختی شاره‌زور بوو. له‌ ماوه‌ی سه‌ریزیویدا لایه‌نگری له‌ حکومه‌ت ده‌کرد و هیندی‌ک خزمه‌تی کردبوو که‌ دواپی به‌ چاکه‌ی خزمه‌ته‌کانی له‌ لایه‌ن جیگری فه‌رمانه‌وای هیندستانه‌وه، پله‌ی به‌رزی «خان به‌هادر»ی پی درا.

له‌ دووا رۆژه‌کانی مانگی ژوئین، ژینرال فریزر بریاریدا بو‌خۆی بچیتته هه‌له‌بجه و سوپاسی فه‌رمانده‌ی گشتی به‌ «خانم» بگه‌یه‌نی (به‌ یای عاديله‌یان ده‌گوت خانم). له‌و سه‌فه‌رده‌دا، گرینه‌هاوس و دوو کوری خانم به‌ ناوه‌کانی ئه‌حمده‌ و عیزه‌ت که‌ هه‌رکام ده‌سته لیباسی‌کی به‌نرخ‌ی خاوتین و میزه‌ری پان و زلی تایبه‌ت به‌ به‌گزاده‌کانی جافیان له‌سه‌ر بوو و بو‌پیشوازیکردن له‌ ژینرال و گه‌یاندنی په‌یامی ئه‌مه‌گناسی خانم هاتبوونه‌ سلیمانی، له‌گه‌ل ژینرال سوار بوون و به‌ره‌و هه‌له‌بجه‌ گه‌رانه‌وه. ئه‌وکاته، ریتگا خوش نه‌کراوو. کاتیک ده‌گه‌نه‌ باسکی رۆژه‌لاتی زه‌وییه‌کی ئاو گرتوو، ری ون ده‌که‌ن و ئۆتۆمبیله‌که‌یان له‌ قور ده‌چه‌قی. ژینرال له‌ ئۆتۆمبیل داده‌به‌زی و ده‌چیتته‌ پشتی و پالی پتوه‌ دهنی که‌ تایه‌کانی ده‌سوورین و قور و چلپاویتی زۆری به‌سه‌ر و له‌شیدا ده‌پرژین. ژینرال هاوکات له‌گه‌ل پاک‌کردنه‌وه‌ی قور و لیته‌ی سه‌ر ده‌موچاوی، ده‌بینی به‌گزاده‌کان راوه‌ستان و خه‌ریکی ته‌ماشا کردن و هه‌ول ناده‌ن ئۆتۆمبیله‌که‌ ده‌ره‌ینه‌وه. ئه‌م کرده‌وه‌یه‌ی کوره‌کانی خانم هه‌رگیز له‌گه‌ل یاسای «یونیورستی کالیج سکول» (۳۰) «کلر» (۳۱) به‌کی نه‌ده‌گرتوه‌وه. ژینرال به‌

گرینه‌هاوس ده‌لی: زۆر به‌توندی ره‌خنه‌یان لی بگره‌ و نارازی بوونی منیان پی را‌بگه‌یه‌نه‌ و بلتی نه‌گه‌ر ده‌یانه‌وی له‌گه‌ل ده‌وله‌تی به‌ریتانیا کار بکه‌ن، ده‌بی فیر بن و زۆر به‌ جوانی و به‌ کرده‌وه‌ شان بده‌نه‌ به‌ر کار. یه‌کیتک له‌ به‌گزاده‌کان، که‌ له‌ ئه‌وی‌ترین به‌ته‌مه‌نتر بوو به‌ شینه‌یی و به‌بی ترس وه‌لامی ژینرال ده‌داته‌وه‌ و ده‌لی: «به‌لی، فه‌رمایشی جه‌نابی ژینرال دروسته‌، به‌لام به‌و بلتی ته‌ماشای لیباسه‌کانی ئیمه‌ بکات. به‌لی، ئه‌م که‌وايه ۳۰۰ روپییه‌ی هه‌لگرتوه، تازه‌ عه‌با و میزه‌ره‌که‌ش هه‌یج، له‌ حالیکدا گشت لیباسه‌کانی ئه‌و (به‌ ده‌ست ئامازه‌ به‌ لیباسه‌کانی ژینرال ده‌کات) بیست روپییه‌ ناهین!».

گرینه‌هاوس که‌ ئه‌و داستانه‌ی بو‌گیترامه‌وه، سه‌رده‌می خوتندنه‌گم بیر هاته‌وه‌ و ئه‌م جاره‌ فیکر به‌ره‌و خوتندنه‌گی «لیتل ئراسموس» (۳۲)ی هه‌لگرتم و ده‌تگوت ده‌نگی خۆم ده‌بیسم که‌ وه‌لامی پرسیری وانه‌کانم ده‌ده‌مه‌وه:

- به‌ تایبه‌ت جاریک گه‌یشتینه‌ زه‌وییه‌کی ته‌نگه‌به‌ری زه‌لگرتوو، که‌ ده‌رچوونی تایه‌ی عارابه‌ی لی دژوار بوو. «کوروش» له‌گه‌ل کۆمه‌لێک کارگێر و پیاوه‌ ره‌سه‌ن و ئه‌شرافیه‌کان راوه‌ستابوو، به‌ «گلو» (۳۳) «پیگریس» (۳۴)ی فه‌رمان دا ژماره‌یه‌ک له‌ هه‌تزه‌کانی بیتگانه‌ به‌رن و عارابه‌کان له‌ قور ده‌رخه‌ن، به‌لام ئه‌و بیینی ئه‌وان وه‌ک پیویست هه‌ول ناده‌ن؛ به‌ دیتنی ئه‌و دیمه‌نه‌ توپه‌ بوو و فه‌رمانی به‌ پیاوه‌ ماقوله‌کانی پارسیی هاوړتی دا، که‌ بو ده‌ره‌ینه‌وه‌ی عارابه‌کان یارمه‌تی به‌ بیتگانه‌کان بکه‌ن. پیاو ده‌یتوانی لیته‌دا وینه‌یه‌ک له‌ دیسیپلین به‌ چاو بیینی: ئه‌شراف، که‌وا شوژه‌ ره‌وشه‌نه‌کانیان له‌ شان کرده‌وه‌ و وه‌ک که‌سانیک که‌ بو له‌ باوه‌ش گرتنی قاره‌مانیک هه‌ول بده‌ن له‌ ته‌پۆلکه‌ رۆده‌که‌ دابه‌زین و له‌ حالیکدا لیباسی ره‌نگاوه‌نگی به‌نرخیان له‌به‌ر داوو و ژماره‌یه‌کیشیان ملوانکه‌ و قۆلبه‌ندی زریان له‌ مل و باسکدا بوو، به‌بی سلکردن چوونه‌ ناو قوره‌که‌ و تایه‌ی عارابه‌کانیان به‌ده‌ست به‌رز کرده‌وه‌ و له‌ ماوه‌یه‌کی باوه‌ر پینه‌کراودا عه‌راپه‌کانیان له‌ قور ده‌رکیشا (۳۵).

ئیمه‌ش دپاره‌ له‌گه‌ل ژینرال هاوده‌نگ بووین که‌ به‌گزاده‌کانی جاف له‌ راستیدا ئه‌و

32- Little Erasmus

33- Glus

34- Pigres

۳۵- گه‌زنفون ئاناباسیس، په‌لاماری سه‌رنه‌که‌وتوو (Anabasis I. V. 8)

30- University College School

31- Clare

په یوه نډیبه کونډه ئیرانییه کانیان به ته وای له بیر کردووه.

سۆن، له یه کی مانگی ژوئیندا گه راپه وه سلیمانی و من ئه رکی خۆم له هیزی فریزر، که کارگیری سیاسی بوو، به و سپارده وه و رۆژی سیتی ته وگوستی، نووسراوه یه ک بلا و کرایه وه، که له ودا گوترا بوو: ته وای خاکی باشووری کوردستان ئارام بوته وه. شیخ مه محمود هه رکه توانی خۆ له سه ر پئی راگری و له دادگا ئاماده بئی له لایه ن دادگای سه ربازییه وه مو حاکه مه کرا و حوکمی مه رگی درا، به لام حوکمی ئیعدامه که ی کرا به ده سال زیندان و بردیان بو هیندستان.

۵- بابانه کان

ده کری بلتین میژووی نوپی هه ریمی سلیمانی به سه ره لئدانی بابا سلیمان له نیوه ی دووه می سه ده ی حه قده وه ده ست پی ده کات. بابا سلیمان دامه زینه ری دوا ده سه لآ تداریه تی می ره کانی بابان بوو که له و هه ریمه دا حوکمی کردووه. وشه ی «بابا»^(۱)، به رناوی هه رکام له و سه رکردانه بووه که حوکومه تیان کردووه. ئەم تۆره مه نامه یه ی که ده رباره ی می ره کانی بابان له م کتیبه دا ها تووه، تا ئە و جییه ی که ده گه رپته وه سه ر بابانه کانی پیشوو له کتیبی «میژووی حوکومه تی می ره کانی بابان له شاره زوور و ئه رده لان»^(۲) نووسراوه ی «سه ید حوسینی حوزنی موکریانی» وه رگیراوه. ئەم کتیبه میژووییه جیا له ناوی می ره گرنه کان و تا راده یه ک ریزی جینشینیی ئە وان له حوکومه تدا ئاگادارییه کی پتری تیدا نییه. سه رچاوه کانی به رده ست نه ته نیا ده رباره ی تۆره مه ی ئەم می رانه ئاگادارییه کی دروست به ده سه ته وه ناده ن، به لکو ده رباره ی میژووی حوکومه ته کانیشیان ناکۆکن. ئە وه ش ده گه رپته وه سه ر ناکۆکی نیوان ئە ندامانیان، که ئاگه که ی پتر له لایه ن تورک و ئیرانییه کانه وه خۆش ده کرا و ئە وان له مه ودا ی حوکومه ته کانیاندا هیندییک جار پتر له یه ک جار له حوکومه ت ده که وتن. (بو نمونه عه بدولپه حمان پاشای گه وره له نیوان سالی ۱۷۸۹ و ۱۸۱۳دا به لانی که مه وه پینج جار حوکومه تی لی ئە سه تی تراوه ته وه.) به م جوړه هیندییک جار حوکومه تیک له ناو حوکومه تیک دیکه دا بووه. له بهر ئە وه له سه ر کاتی رووخانی حوکومه ته کان و سه رله نوی به ده سه تلات گه یشتنه وه یان گه لیک بیرو پای جیاواز ده بینری. «نالی» شاعیر، میژووی دامه زرانی حوکومه تی ئە حمه د پاشا دوا میری سه ربه خۆی بابان به م جوړه پروون ده کاته وه. شا جمجا، نالیا، «تاریخی جم» تاریخیه^(۳) ئە م میژوویه، به حسابی ئە بجه د ده بیته ۱۲۵۴ ی کۆچی (۹-۱۸۳۸ ی زاینی).

یه که م ناوه ندی حوکومه تی بابان «قه لآچوالان»^(۴) بووه، که بینا رووخاوه کانی ئە و

۱- ئە م وشه یه له ئە سلدا به به بووه، و بابان له گوتنی تورکی وه رگیری ف.

2- History of the Baban Rulers in Shahrizur and Ardelan

۳- شا جمجا، نالیا، میژووی جم میژووی ئە وه.

۴- له فه سلی دوو، دیداری فی دلیس قه شه ی کره ملی له سالی ۱۷۴۹، باسی ئە و جییه م کردووه. چون بو کتیبخانه ی واتیکان ره نغه ئاگاداریکی پتر به ده سه ته وه بدات.

تۆرەنامەى بنەمالەى بابان

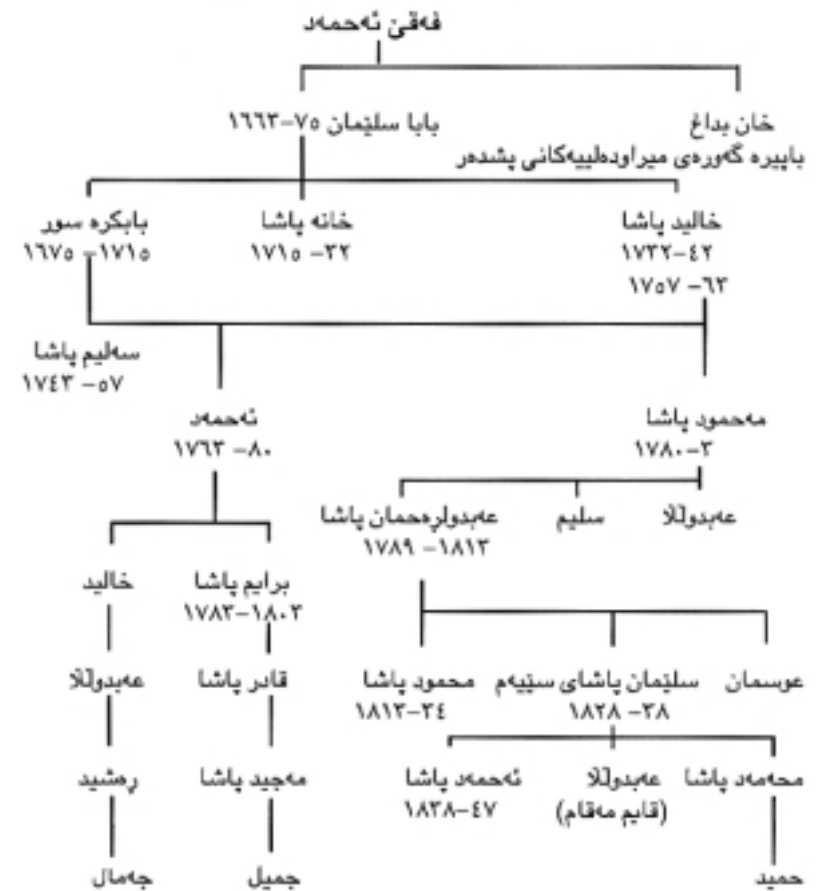

ناوەندە هێشتا بە پۆخی باکوری رۆباریکی بەم ناوە لە خوارووی شارۆچکەى «چوارتا» ناوەندی ئیستای قەزای شارەزور دەبینرێ. ئیبراهیم پاشا کاتیک سالی ۱۷۸۳ حکومەتی بەدەستەوه گرت، پایتەختی حکومەتەکەى بۆ دوانزده مایلیی باشووری رۆژئاواى ئەوبەرى زنجیره چىای ئەزمەر واتە بۆ گوندی «ملکەندی» گواستەوه، که شارۆچکەیهکی تازه سازکراو بوو و دەیانگوت ناوی سلیمان پاشا حاکمی ئەوکاتی بەغداى لەسەر ئەو شارۆچکەیه داناوه. بەلام بۆچوونیکى تریش هەیه که دەلێن شوینی ئەم شارە نوێیه شاری سلیمانی کۆن بووه، که بابا سلیمان سازی کردوه. سەیرتر لەوه «کۆی

میژووی بەسەرھاتەکانی میژووی کوردستانه» (۵) که ریچ وەرگیپراوه تەوه و لەگەڵ پاشکۆی ژماره سێی بەرگی یەکەمی کتیبەکەى خستوه. لە بەشى پەيوەندیدار بە رووداوی سالی ۱۱۹۹ى کۆچیدا (۵-۱۷۸۴ز) باسی بینای دووه می سلیمانی دەکات. سنووری دەستەلاتداریه تی بابانەکان لە پانترین شکلی خۆیدا بریتی بوو لە: کۆبه و بانە لە باکور، کفری و قەرەتەپە لە باشوور. هیندیك جاریش دەگوترا بەلای باشووردا، «مەندەلی» و «بەدره» شی گرتۆتەوه. ریچ سالی ۱۸۲۰، نفوسی ئەم شارەى دەههزار کەس مەزنده کردوه.

رپۆرتیک دەربارهى هەریمی دەستەلاتداریه تی بابانەکان، لەو کاتەدا که قەلاچولان ناوەندی حکومەتەکەیان بووه یا تەنانەت لە سەرده می حکومەتی عەبدولرەحمان پاشا، نامۆزا و جیگری دامەزێنەری شاری سلیمانی بەدەستەوه نییه. حکومەتی عەبدولرەحمان پاشا بە روالهت تا سەرده می ئیمش بەردەوام بووه و سەرەرای ئەو هەموو چەرەسەرییهی که بەسەری هاتوه، هیشتا کات و دەورانی ئەو حکومەتە لە میتشکی خەلکی کوردا وهک سەرده می سەریه خۆبی نەتەوهی کورد یادى لێ دەکرێ. بەرهمە کوردییهکانی بەردەست لەم بارەدا نرخ و بایه خێکی زۆریان نییه. سەرچاوهی میژوونووسانی کورد پتر دەگەرینهوه سەر نووسراوهکانی ریچ و نووسەرانی تری ئەوروپایی تا رووداو و بەلگه و شاهیدهکانی ناوچهی. لە نووسراوهی ئەواندا دوو بۆچوونی وهک یهک لەسەر رووداویکی بەرله سالی ۱۸۰۰ نابینرێ و نووسراوهکانیان جیاوازیان لەگەڵ یهکتر هەیه. نمونەى باشی ئەم جیاوازیانە داستان و دەنگۆی بەناوبانگی «۱۲ سوارهى مەریوانه» که پەلاماری لەشکرکی ۱۰ ههزار کهسی ئیرانیان داوه و شکاندووینان. سێ داستانى تریشم لەم بارهیهدا بیستوه، هەرچەندە رووداوه که به دووردریژی دهگیرنهوه و ناوی تهواوی قاره‌مانه‌کان و شوینی رووداوه که دهباتهوه سەر دهورانی باسه‌کان لەگەڵ یه‌کتر ناگونجین. یه‌کیک لەم داستانانه به وتەى «ریچ» لە سەرده می حکومەتی بابا سلیماندا روویداوه و کهسی دووهم رووداوه که دهباتهوه سەر دهورانی حکومەتی ئەحمەد پاشا (۸۰-۱۷۶۳) و سێیه که سیان لە حکومەتی ئیبراهیم پاشا دەدوێ که سەد سال لەگەڵ حکومەتی بابا سلیمان مەودای هەبووه.

دواى عەبدولرەحمان پاشای بابان، بناخەى حکومەت بەرەبەرە لەرزۆک بوو، بەلام

سهره‌رای نه‌وه‌ش چۆنیه‌تی کاروباری ئیداری هه‌روا له‌سه‌ر بانه‌مای کوردیی مایه‌وه‌و سوپای ریکویتی و هیمایه‌کانی تری حکومت راگیران.

ریچ، که بۆ ماوه‌ی چوارمانگ میوانی مه‌حمود پاشای (۳۴-۱۸۱۳)، کوری عه‌بدو‌لرحمان پاشا بوو له‌ سلیمانی، راپۆرتیکی چر و زیندوی نه‌وه‌سه‌رده‌می ده‌بارهی باره‌گای میره‌کانی بابان نووسیوه: «پیلانه‌کانی عوسمان پاشای به‌غدا و شازاده‌ی ئیرانی حاکمی کرمان، ناکۆکییه‌کانی بانه‌ماله‌یی که له‌و پیلانانه‌وه‌ سه‌رچاوه‌یان گرتوه، که سایه‌تیه‌کان و کارگێره‌ جو‌راو جو‌ره‌کانی حکومتی، شای و زه‌ماوه‌ند و هه‌له‌په‌رکیکان، شین و پرسه‌کان، یارییه‌ وه‌رزشییه‌کان، نه‌سه‌سوار، تیره‌ندازی، شمشیربازی، زۆرانبازی، شه‌ره‌ سه‌گ و شه‌ره‌ که‌و.»

میگن له‌ به‌هاری ۱۸۳۰دا سلیمان پاشای (۳۸-۱۸۲۸) برای مه‌حمود پاشای له‌سه‌ر ته‌ختی حکومت دیووه و له‌ راپۆرتیکی کورتدا ده‌لتی: «پاشای کورد بۆخۆی حکومتی به‌رتیوه‌ ده‌برد، سه‌ر به‌ عوسمانی و ئیران نه‌بوو. حاکم پیاوکی بی پیچ و په‌نا و نه‌مین و دروستکار بوو.» فریزر له‌ به‌هاری ۱۸۳۴دا «حکومه‌تی چکۆله‌ی» سلیمانی له‌ گێژاوی به‌ریه‌ره‌کانی توندوتیژی ناوخۆیدا بینی، که به‌رتیوه‌به‌رانی نه‌ویان تووشی سه‌رلێشبووی و چاره‌په‌شی کردوه و سلیمان پاشا به‌ «پیاوکی به‌ زه‌وق و خۆش مه‌شه‌رف» ده‌ناسین و ده‌لت له‌ ده‌ست داواکارییه‌کانی حکومتی ئیران وه‌زاله‌ هاتبوو.

ئینزرووس (۱۸۳۷) ده‌لتی: «پاشا (که‌ بنگومان سلیمان پاشایه‌) به‌و په‌ری رووخۆشییه‌وه‌ وه‌ریگرتوه‌ و میوانی کردوه. پاشا گوردانیک سه‌ربازی (کیشکچی تاییه‌ت و ژماره‌یه‌ک سواره‌ی کورد و «کاوه‌یس»^(۶)ی هه‌بوو). ده‌سته‌لاتی ئیرانییه‌کان به‌ ئاشکرا به‌ره‌و په‌ره‌سه‌ندن ده‌چوو و چونکه‌ ئینزرووس که‌ بۆیه‌که‌م جار چوه‌ خزمه‌ت پاشا لێژنه‌یه‌کی ئیرانی بینی که‌ له‌ ده‌ستی راستی پاشا جیگه‌ی پی دراوو؛ هه‌روه‌ها، له‌وه‌ی که‌ حکومتی عوسمانی نوێنه‌ری له‌ شاردای هه‌ب، هه‌یچ به‌ریه‌ره‌کانی نه‌ده‌کرا، به‌لام ئیرانییه‌کانیش خۆشه‌ویست نه‌بوون، چونکه‌ دوا‌ی تپه‌ربوونی ماوه‌یه‌ک، له‌وه‌ی که‌ ئینزرووسی ئینگلیز که‌ له‌ ده‌ستی چه‌پی پاشا دانیشتبوو و به‌ لایه‌نگری کردن له‌ تورکان ئیرانییه‌کانی داخدا کردبوو، پاشا سوپاسی لیکرد. سالی ۱۸۴۴، فلیکس جۆن و ده‌سفی نه‌حمه‌د پاشا حاکمی نه‌وکاته‌ ده‌کات و ده‌لتی: «دوا‌ی سالییک به‌ حکومت گه‌یشتنی

«هه‌یتیکی باشی به‌ شپوه‌ی نه‌وروو پاییه‌کان ری کخست و فیره‌ مه‌شقی کردن و نه‌وه‌هه‌تیه‌ ئیستا پتر له‌ هه‌شت سه‌د که‌سه.»

نه‌حمه‌د پاشا، سه‌ره‌نجام سالی ۱۸۴۷، له‌ شه‌رتیکی نزیکی کۆیه‌ به‌ده‌ست نه‌جیب پاشای به‌غدا شکا و کۆتایی به‌ ته‌مه‌نی حکومتی بابان هات. عه‌بدو‌للا پاشا، برای نه‌حمه‌د پاشا کرا به‌ حاکمی سلیمانی، به‌لام له‌ په‌لی قایمقام و مه‌ئمووری عوسمانییدا. سه‌ره‌نجام سالی ۱۸۵۱ کاری لێوه‌گیرایه‌وه‌ و تورکیک جیتی گرتوه‌.

له‌ ده‌ورانی حکومتی بابانه‌کاندا، دانی په‌لی به‌رپرسیایه‌تی گشتیی شپوه‌ی میرانگری هه‌بوو، به‌لام نه‌وه‌ دیارده‌یه‌ په‌یوه‌ندی به‌ بانه‌ماله‌یه‌کی تاییه‌ته‌وه‌ نه‌بوو، چونکه‌ له‌ ته‌واوی ولاته‌کانی رۆژه‌لاتدا بانه‌ماله‌ حاکمه‌کان به‌ شپوه‌ی ئاسایی له‌ناو گرووی لیک جیاوازا کۆده‌بانه‌وه‌. له‌ سلیمانییش بنگومان به‌نده‌ به‌وه‌ی حاکم بۆ هه‌رکام له‌ حکومتی نه‌کانی ئیران یا عوسمانی کیشی بوايه‌ یا له‌ژێر ده‌سه‌لاتی هه‌رکام له‌وانه‌ی قبول کردبا، نه‌وه‌ په‌یوه‌ندییه‌ به‌ که‌سانی لایه‌نگری نه‌وه‌ حکومتانه‌ ده‌سه‌پێردا. دۆستیکی ریچ به‌ ناوی مه‌حمود مه‌شه‌رف، هاوکات سه‌رۆک وه‌زیر و به‌م جو‌ره‌ی که‌ له‌ ناوه‌که‌ی ده‌رده‌که‌وی وه‌زیری خه‌زینه‌داریش بوو. سه‌ره‌رای نه‌وانه‌ش ریکخستنی گشت یارییه‌ وه‌رزشییه‌کانی له‌ ده‌ستدا بوو، که‌ نه‌وه‌ یارییه‌ بۆ ریزگرتن له‌ مېوانه‌ ماقوله‌کان پیکده‌هاتن. یه‌کیک له‌ نه‌وه‌کانی نه‌وه‌ پیاوه‌ به‌ ناوی حه‌مه‌ی عه‌بدو‌لرحمان ئاغا له‌ بانه‌ماله‌ی عه‌زیز ئاغا یه‌ که‌ به‌ ناوی عه‌زیز کوره‌ گه‌وره‌ی مه‌حمود کراوه. ریچ ده‌بارهی نه‌وه‌ کوره‌، له‌ زمانی بابی ده‌گێرتنه‌وه‌، که‌ گوتویه‌تی: «کورکی باشه‌ و له‌ هه‌موو باریکه‌وه‌ له‌ خۆم ده‌چی». بانه‌ماله‌یه‌کی گرنگی تر، بانه‌ماله‌ی «ساحه‌بقران»ه، که‌ یه‌کیک له‌ سواره‌کانی داستانی «۱۲ سواره‌ی مه‌ریوان» نه‌دامی نه‌وه‌ بانه‌ماله‌یه‌ بووه؛ کوری نه‌وه‌ ساحه‌بقرانه‌ به‌ ناوی مه‌حمود «باش چاوه‌ش» واته‌ فه‌رمانده‌ی گشتیی هه‌یه‌ چه‌کداره‌کانی بابانه‌کانی دوا‌ی بوو. نه‌دامه‌ ناو‌داره‌کانی نه‌وه‌ بانه‌ماله‌یه‌ بریتی بوون له‌: دوو شاعیر، به‌ ناوه‌کانی مسته‌فا ناسراو به‌ کوردیی و عه‌بدو‌لرحمان ناسراو به‌ سه‌لیم، که‌ «بازاو نه‌وه‌ی نه‌حمه‌د بوون». هه‌روه‌ها دوو نه‌وه‌ی دوا‌ی واته‌ سه‌رده‌می ئیتمه‌ نه‌حمه‌د به‌گی فه‌تاح به‌گی شاعیر و سالی زه‌کی بوو، که‌ به‌ په‌لی هه‌ره‌باشی حکومت گه‌یشت. عادیله‌خان هه‌له‌بجه‌ نه‌وه‌ی نه‌حمه‌د به‌گی یه‌که‌مه‌ که‌ له‌ شاری سنه‌ نیشته‌جی ببوو. له‌ راده‌ی په‌یوه‌ندی بانه‌ماله‌ی سییه‌م له‌گه‌ل بابانه‌کان ناگادار نیم. نه‌وه‌ بانه‌ماله‌یه‌ به‌ ناوی بانه‌ماله‌ی نه‌حمه‌د ئاغا ده‌ناسرا. یه‌کیک له‌ نه‌دامانی نه‌وه‌ بانه‌ماله‌یه‌ شه‌ریف پاشا بوو، که‌ له‌

کۆنفرانسی ئاشتی «وهرسا» (فیرسا) یدا به شداری کرد و نووسینی خالّه کانی پیمانی «سیفهر» (۷) دهربارهی دامه زرانندی دهولته تی کوردستان قهرزدارى ههول و تیکۆشانى ئەو پیاوهیه. ئەندامه گرنه کانی ئەو بنه ماله یه ئیستا بریتین له: ئەحمده به گی توفیق بهگ، «تابورئاغاسی»، که ماوه یه کی دوورودرێژ موته سه ریفی سلیمانی و ههولیر بوو و له لاپه ره کانی دوا بیدا زۆر جار یادى لێ ده کری؛ همه ی ساله به گیش چهند سال «نۆینه ری» خه لکی سلیمانی و ئەندامی په رله مانی عیراق بوو. ئەو سه ره رای ته مهنی که م و بیده نگ بوونی له گفتوگۆ و باسه کانی په رله ماندا به سه رۆکایه تی په رله مانی عیراق هه لپه رتدرا. بنه ماله یه کی تر که له گشت ئەوانه گرنه گتره بنه ماله ی شیخه کانی به رزنجه یه، که له فه سلێ دوا بیدا به جیا ئاماژه یان بۆ ده که م.

سالی ۱۹۱۹، چهند نه وه ی بابانه حاکمه کان هیشتا له سلیمانی بوون، به لام هه یج کامیان سه روه ت و ده سه ته لاتیکى ئەوتۆیان نه بوو. له ناو ئەواندا حامید به گ نه وه ی سلیمان پاشا مولکیتکی زۆری له ده وره به ری به غدا به میرات پین گه یشتبوو (۸)؛ جه میل به گ نه وه ی ئیبراهیم پاشاش زه ویداریکی به ده سه ته لاتى ناوچه ی کفری بوو و ژماره یه کیشیان موچه خۆری ده ولته بوون و له عیراق تا په لی وه زاره ت رۆیشتن.

کاتی که به ریتانیا ده ستی به سه ر ئەم هه ریمه دا گرت، مه ودای رووخانی حکومه تی میره کانی بابان نه ده گه یشته حه فتا سال، له به ر ئەوه بیگومان زۆریه ی خه لکی کوردستان ده ورانی خۆشبی رۆژگاری گه رم و دل چه سب و خۆشه ویستی سه ره خۆبی کوردستانیان له دایک و باوکانیان بیستبوو.

ئەم پارچه شیعه ری خواره وه به ره مه می شیخ ره زای تاله بانى (نزیکه ی ۱۹۱۰- ۱۸۴۲) شاعیری ناوداری کورده. ئەم شیعه ری شیخ ره زای له هه ستیک ده ووی که بیگومان ژماره یه کی زۆر له خه لکی کوردستان تیدا هاو به شن.

ولاتی بابان

له بیرم دئ سلیمانی که دارولمولکی بابان بوو؛
نه مه حکومه ی عه جه م نه سوخره کیشی ئالی عوسمان بوو.

له به ر قاپی سه را، سه فیان ده به ست شیخ و مه لا و زاهد؛
مه تافی که عبه بۆ نه ربایى حاجه ت «گردی سیوان» بوو.
له به ر تابووری عه سه که ری نه بوو بۆ مه جلیسی پاشا؛
سه دای مؤزیک و نه فقاره هه تا ئە یوانی که یوان بوو.
دریغ بۆ ئەو زه مانه، ئەو ده مه، ئەو عه سه ره، ئەو رۆژه؛
که مه یدانی جرید بازی، له ده شتی «کانی ئاسکان» بوو.
به زه بری حه مه لی، به غدا ی ته سخیری کرد و تیی هه لدا،
سلیمانی زه مان، راستت ده وئ، باوکی سلیمان بوو.
عه ره ب! ئینکاری فه زلی ئیوه ناکه م، ئەفه زلن، ئەما
«سه لاحه دین» که دنیای گرت له نه سلێ کوردی بابان بوو.
قبووری پرله نووری ئالی بابان و پرله ره حمه ت بی؛
که بارانی که فی ئیحسانیان وه ک هه وری نیسان بوو.
که عه بدوللا پاشا له شکری والی سنه ی شر کرد
ره زا ئەو وه خته عومری پینج و شه ش، تغلی ده بستان بوو.

نووسینی میژوو یا رووداوێکی تایبه تی، که ده ستپیکردن یا وه رچه رخانیک بۆ بیری ناسیۆنالیستی کورد به واتای نوێی وشه بی، کاریکی ئاسان نییه. ناسیۆنالیستی نوێی کورد به پێچه وانیه ی دیاره کانی پێشوی به رواله ت بایه خیکى فره زۆر به زمان ده دات. له به ر ئەوه ده توانین بلتین سالی ۱۸۹۲ که له و ساله دا (ههروه ک ئاماژه م بۆ کرد) یه که م ژماره ی رۆژنامه ی کوردی بلوکرایه وه، قۆناخیکى پر بایه خى کورده، به لام حاجی قادری کۆبی (ده وره به ری ۱۸۱۷- ۱۸۹۴)، که شیعه نیشتمانیه کانی هیشتا به هه ست و خۆشه ویستی له ناو خه لکدا وه رده گیران ۷۵ سالی بوو و به م جوړه ئەو ئالقه یه کی نه پساوه ی ئەده بی له گه ل ده ورانی حکومه تی بابان پیکده هینا، که به وته ی شیخ ره زای نه سه ر به ئیران و نه له ژێر فه رمانی بنه ماله ی عوسمانیدا بوو. بلاو بوونه وه ی رۆژنامه ی کوردستان له سالی ۱۸۹۲ دا، په ره سه ندنی دووباره ی تیکۆشانى ئەده بی کوردی له و مه ودا خۆشه کورته ی دوا ی شوړشی تورکه لاهه کان له سالی ۱۹۰۹ (۹) دا و ههروه ها ئەو

۹- یه که م کۆمه له ی سیاسیی کورد له لایه ن شه ریف پاشا و ئەمین به درخان له سالی ۱۹۰۸ دا له قوسه ته تیه پیکهات.

۸- له وانه زه وى هراتیه که فه یسه ل یه که م کۆشکی ده ره وه ی شاری بۆ خۆی لێ ساز کرد.

گړې و تینهی که بۆچوونی «تیزی» مافی دیاربکردنی چاره‌نووسی نه‌ته‌وه‌یی (پریزیدنت ویلسون) له کۆتایی شه‌ری په‌که‌می جیهانی ۱۹۱۴-۱۹۱۸ له میټسکی گه‌لی کورد و به تاییه‌ت تا‌ق‌می خوینده‌واری هاویش‌ت، قوناخه‌کانی ره‌وتیکی فیکری درپڅ‌خایه‌ن بوون. ئەم پيش‌نیاز‌ه‌ی که سلیمان‌ی و ناوچه‌کانی ده‌ورو‌به‌ری بۆ جاریکی تر بینه ناوچه‌یه‌کی خودموختار، سیاسه‌تیک بوو که پتر تیبینییه‌کانی سه‌ربازی به‌سه‌ر ده‌وله‌تی خاوه‌نشکو پاشای ئینگلیستان‌ی داسه‌پاندبوو نه‌ک تیبینییه‌ سیاسیه‌کان. ئەوه‌ش بۆ گه‌لی کورد هیچ دیارده‌یه‌کی سه‌یر و سه‌مه‌ره و نوێ نه‌بوو.

هیندی‌ک جار له‌وانه‌یه بی‌ری ناسیونالیستی بۆ شار‌دنه‌وه‌ی ده‌سته‌لات‌خوازی پریه‌ریکی خو به زلزان و سه‌ره‌رۆ یا قین و توره‌یی عه‌شایر له سیستمی حکومه‌تی که‌لکی لێ وه‌رگیرئ. من گومانم له‌وه‌دا نییه که شیخ مه‌حمود خو‌ی له پله‌ی عه‌بدول‌رحمان پاشایه‌کی‌تردا ده‌بینئ و به‌م هیوایه بوو که ده‌وله‌تی به‌ری‌تانیسا نه‌ک هه‌ر چاودیری به‌سه‌ردا ناکات و ده‌ست له حکومه‌ته‌که‌ی وه‌رنادا، به‌لکو ناهیلئ حکومه‌ته‌کانی داها‌تووی عه‌ره‌ب و ئیرانی‌ش به‌هۆی پاشاکانی به‌غدا و حاکمه‌کانی کرمان‌شان ده‌ست له کاره‌کانی وه‌رده‌ن، به‌لام له سلیمان‌ی که‌سانی وا هه‌بوون که به ته‌واوی باوه‌ریان به‌و بی‌ره ناسیونالیستییه هه‌بوو و ئەو بی‌ریه‌یان ته‌شه‌نه‌ی کردبووه نیو میټروویان و ده‌یانگوت ئەم شاره‌ تووی حکومه‌تی کوردی لێ چانراوه و پایته‌ختی حکومه‌تی کوردستان‌ی له چاره‌ نوسراوه. ئەم بی‌ره به‌ رواله‌ت له‌گه‌ل شکل و سیمای شار و بایه‌خ و گرنگایه‌تی ئابووری و ده‌سته‌کو‌تی زانستی و ته‌زموونه‌کانی سیاسی خه‌لکه‌که‌ی یه‌کی نه‌ده‌گرتوه، به‌لام ئەم شیوه‌ بی‌رکردنه‌وه‌یه هه‌میشه هه‌بوو و وا ده‌زانرا سلیمان‌ی که هیندی‌ک له شارۆچکه‌یه‌کی ژێرده‌ستی گه‌وره‌تر بوو، خاوه‌ن تاییه‌تمه‌ندیکی وه‌هایه، که من ته‌نیا ده‌توانم وشه‌ی «که‌سایه‌تی» بۆ له‌به‌ر چاوه‌ بگرم. ئەو «که‌سایه‌تییه» به‌ راده‌یه‌ک مه‌زن و به‌هیز بوو، که ژماره‌یه‌کی که‌م کورد و بی‌گانه یا له سه‌فه‌رگه‌راوه‌یه‌ک بۆ نیشتمان ده‌یتوانی ماوه‌یه‌ک تیی‌دا بمی‌نیته‌وه و خو‌ی را‌گری و ته‌سلیمی ده‌سته‌لاتی نه‌شه‌ بزوینی نه‌بی.

۶- شیخه‌کان و سادات

نه‌خشی شیخ، سادات و ته‌ریقه‌ته‌کانی ده‌رویشی به‌ راده‌یه‌ک له ژبانی پۆژانه‌ی خه‌لکی کوردستاندا مه‌زنن، که ده‌بج داوا له خوینده‌ره‌ خاوه‌ن رایه‌کان بکه‌م، که ئە‌گه‌ر لی‌ره‌ ماوه‌یه‌ک بۆ ئا‌گاداری ئه‌وانی‌تر ماته‌ل ده‌بم و ده‌گه‌رپه‌مه‌وه سه‌ر سه‌رده‌می ده‌ست پیکردنی میټرووی ئیسلام که ئە‌م به‌شه له چوارچێوه‌ی ئە‌و دایه و به‌ کورتی ئاماژه‌ی بۆ ده‌که‌م، بمبوورن.

حه‌زهرتی محمه‌د(س)، سالی ۵۷۱ی زایینی، له «مه‌که‌که» له دایک بوو و په‌یامی (ره‌ساله‌ت) خو‌ی هیندی‌ک به‌ر له‌گه‌بشتن به‌ ته‌مه‌نی چل سال را‌گه‌یاندا. سالی ۶۲۲، له «مه‌که‌که» وه‌ چوه «مه‌دینه». سه‌ره‌تای میټرووی موسولمانه‌کان له‌و کۆچه‌وه‌ ده‌ست پیده‌کات. ئە‌و، کاتی کۆچی دوابی له سالی ۶۳۲دا، جیا له‌وه‌ی که دینیکی دامه‌زراند بوو، فه‌رمانه‌روای به‌شیکی گه‌وره‌ی دو‌گه‌ی عه‌ره‌بیستان‌یش بوو. ئە‌م توره‌مه‌نامه‌یه‌ی خواره‌وه‌ نزیکیه‌تی ئە‌و که‌سایه‌تییه سه‌ره‌کیبانه له‌گه‌ل محمه‌د(س) پيشان ده‌دات که له رووداوه‌کانی دوابیدا نه‌خشیان هه‌بووه.

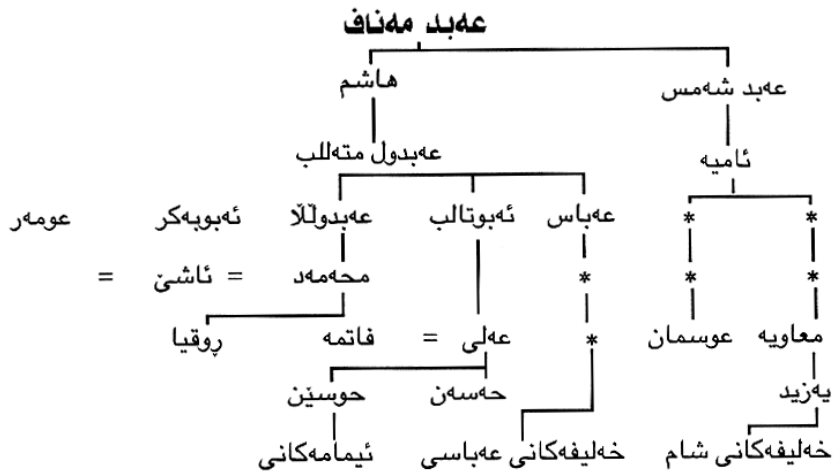

دوابی مه‌رگی محمه‌د(س) دۆستی نزیک و خه‌زوری به‌ ناوی «ئه‌بو‌به‌کر» سالی ۶۳۲ له جیبی دانیش‌ت. دوابی بابی ژنه‌که‌ی تری به‌ ناوی «عومه‌ر» له سالی ۶۳۴ و زاواکه‌ی «عوسمان» له سالی ۶۴۴ و دوابی ئە‌ویش زاواکه‌ی تری «عه‌لی» له سالی ۶۵۶-۶۶۱دا

جتيان گرتوه. ئەم چوار كەسه به ناوی خەلیفه كانی راشدين دەناسرین. تا سالی ۶۵۰، لەشكری عەرەبان، سوربایان لە بیزانس جیا كردهوه و بنه ماله ی ساسانییه كانیان لە ئیران لە حكومەت خست و لە ئەنجامدا ئیران و ناوچه عەرەب نشینه كانی عیراقیان تیکه لهی ئیمپراتۆری ئیسلام كرد، به لأم مه سه له ی جینشینی بی كیشه و به ربه ركهانی و خوین رشتان نه بوو:

عومەر، عوسمان و عهلی هه رسخ كوزران. دوا ی عهلی، «معاویه» حاكمی شام (سوریا) كه ته نانه ت له كاتی فه رمانه روهایی عه لیشدا فه رمانه كانی ئەوی به رپوه نه ده برد، له جیتی ئەو دانیشت. معاویه، شامی كرد به پایته ختی خۆی و زنجیره ی حكومه ته كه ی به ناوی باپیره گه و ره ی خۆی دامه زراند، كه به «ئه مه وی» ده ناسرا. حوسین كوپه چكۆله كه ی عهلی، له فاتم كچی پیغه مبه ر رۆژی ۱۰ ی مانگی محه ره می سالی ۶۱ ی كۆچی (۶۸۰ ز)، له شه ری «كه ربه لا» ی عیراق به ده سستی «یه زید» ی كوپری معاویه كوزرا. ئەو رووداوه بوو به هۆی دابه شبوونی جیهانی ئیسلام به سه ر دوو گروهی سه ره كیدا. كه ئەم دوو گروهی هه تا ئیستاش هه ن: زۆربه به ناوی سوننه، واته ئەهلی سوننه ت و حه دیس له گه ل سه ركه وتوه كانی شه ری كه ربه لا كه وتن و كه مایه تیکیش به ناوی شیعه یا گروهی عهلی سازبوو كه ده یانگوت خه لیفه ده بی له مندا له كانی عهلی و فاتم بی.

زنجیره ی ئەمه ویه به هۆی راپه رینتیک كه شیعه كان به شدارییان تیدا كردبوو سالی ۷۵۰ رووخا، به لأم به جیاتی منالانی عهلی، زنجیره یه کی تر له ئاموزا كانی به ناوی عه باس ده سته لاتیان به ده سته وه گرت و پایته ختی حكومه ته كه یان بو به غدا گواسته وه. له سه ره تای سه ده ی نۆیه می زایینییه وه به م لاوه خه لیفه كان به ره به ره به كرده وه ده سته لاتیان له ده سته دا و وه ك ئامراز تکیان لیهات له ده ست چاودیره كانی شه خسی خۆیاندا و سه ره نجام ئەم زنجیره یه ش سالی ۱۲۵۸ به ده ست مه غۆله كان رووخا.

فه رمانه كانی خودا (وهی ئیلاهی)، به شتیه یه ك كه محه مه د (س) باسی لی كردبوو بیست سا ل دوا ی كۆچی دوا یی ئەو، له سه رده می عوسماندا كۆ کرانه وه و له كتیپتیدا به ناوی قورئان ریکوپتیک کران. شه رع یا شه ریه ت كه سه رچاوه یه کی تیکه لا و بوو له ئیلاهیات، فیق و عورف، له سه ر بنه مای قورئان و هه وآ و ئەم وتانه ی كه له پیغه مبه ریان ده گتراه، به شینه بی نووسران و ریکوپتیک کران و له چوار ئایینی جینگه ی ریزی كۆمه لی موسولماناندا به ناوی دامه زرینه ری «حه نه فی، مالکی، شافعی و

حه نه له ی» شكلی گرت. دوا فه قیتی ئەم ئایینه، ئەحمه د كوپری حه نه به ل بوو كه سالی ۸۵۵ زایینی كۆچی دوا یی كرد. زۆربه ی هه ره زۆری كورده كان شافعی.

خۆپارتیزی (ته قوا) و ساكار بوونی پیشه واکانی ئیسلام و له وه پتر ئەو ئایینه ی كه له لایه ن زانایانی سه ده ی نۆیه مه وه دامه زران، له وه هه ست و عاتیفه پتیه سته بییه ری بوون كه تاییه تمه ندی هه ر ئایینیكه، كه بخوازی هیز و ده سته لاتنی خۆی به سه ر خه لك و به تاییه ت له ناو ئیمپراتۆری له حالی گه شه كردندا و خه لكی جیا له عه ره ب رابگری. ئەو كه موکورییه له ژیر کارتیکردنی مه سیحیه تی رۆژه لاتدا سه ره تا به خۆپارتیزی و دوا یی به خوداناسی (عیرفان) دابین کرا. کاتیک راده ی پتیه سته بییه كان په ریه ان ستاند، وتاری وایان له قورئاندا دۆزییه وه كه خالی یه كه می ده سه لماند و بو سه لماندنی خالی دوو هه میش ده ییتوانی سه ره تیه ك بی. بییری عیرفانیی له په یوه ندیی راسته وخۆ له گه ل خودا و توه نه وه به رتگی هه ست و ئازار و جه زره به له ودا، بیگومان به لیکدانه وه ی قورئان په یوه ندیی به خودا وه نییه. سه ره رای ئەوه عیرفانه كان ده یانگوت بییری ئەوان له سه ر بنه مای په روه رده بوونتیکی نه ییندا شكلی گرتوه، كه له محه مه ده وه (س) به ئەبویه كر و عه لی گه یشتوه. له سه ده ی چواره م، دوا ی خه بات و هه لسه ورا نیکی دژواری درتخایه ن، بیروبوچوونی په ره گرتووی ئەم ژماره یه له چوارچیه ی ئایینی سوننه دا وه رگیرا. عارفانی پشوو، به سوفی ناسران. سوف واتای خوری ده دات. هۆی ئەوه ی كه به ئەوانه یان ده گوت سوفی ئەوه بوو كه جبه یه کی په شمیی ئەستووربان له سه ر ده كرد. ئەم ناوه هیشتا ماوه. دوا ی بییری سوفیگه ری، بیرتیکی به رزتر له سه روت سه ری هه لدا، كه له ژیر کارتیکردنه كانی بییری نوتی ئەفلاتونیدا هیندیك جار ده گاته ئایینه تیکه لا وه كانی كه سی (وحدت وجودی) و به پیچه وانه ی ئەخلاق خۆی ده نویتن.

دیاره ی سوفیگه ری بوو به ئایینی جه ماوه ر و مرید و مامۆستا پایه به رزه كانی كه به هۆی خۆپارتیزی و زانیاریی له ناو كۆمه لدا ریزان لی ده گیرا، له چوارچیه ی ته ریه ته كانی ده رویشیدا كۆیونه وه، كه ئەمرو له گشت ولاتانی ئیسلامیدا ده بینرین. شیخ یان پیرتیک له سه ر ئەو ته ریه تانه یا به شه كانی خواروویدا جتیان گرتوه. ئەو شیخ یا پیره، رتیه ری ئایینییه و ئەو كه سانه ش كه لایه نگرییان لی ده كه ن مریدی ئەوان و شیوه ی په روه رده كردنه كانیش ته ریه تن. ئەو جتییه ی كه شیخ یا پیر بوو کاری راگه یاندن و تیکۆشانی خۆیان سازی ده كه ن «ته كیه» یا «خانه قا» ی پیده لیتن. مرید دوا ی تۆیه كردنی، له مورشید ته ریه ت وه رده گری و له لایه ن مورشیده وه په روه رده ده کری. کاتیک به راده ی

پتویست، به کردهوه راهات و ئەزمونی کۆ کردهوه، رهنگه شیخ باوه‌ری پێ بکات و پلهی خه‌لیفه یا جیگر یا نوینه‌ری خۆی بداتی. ئەم جاره، مرید ده‌توانی خه‌لکی دیکه رابینی و ئەگه‌ر به پلهی به‌رزی زانیاری و ئەزمون بگات رهنگه پلهی شیخایه‌تی وەرگری و بیته شیخ و به‌ره‌ی نوینی مریدان رینوینی بکات. مرید ده‌بێ بۆ گه‌یشتن به‌م پله‌یه ناوی گشت شیخه‌کان تا ده‌گاته ئەبویه‌کر و عه‌لی بزانی که پیشه‌وای سه‌ره‌کی ته‌واوی ته‌ریقه‌ته‌کان. «ته‌کیه» به‌ کردهوه له باوکه‌وه به‌ کور ده‌گات؛ به‌ کوره شیخه‌کان ده‌لین شیخ؛ به‌لام ئەوان ناتوان به‌هۆی شیخ بوونی باوکیانه‌وه مرید بۆ لای ته‌ریقه‌ت رینوینی بکه‌ن. ئەوان ده‌بێ سه‌ره‌تا بۆ خۆیان به‌ شیوه‌ی ناسایی ته‌ریقه‌ت وەرگرن. ئەو که‌سانه‌ی که خۆیان به‌ ئەولادی عه‌لی ده‌زانن «سه‌ید» یان پینه‌گوتری و له‌ناو سوننه و شیعه‌کاندا هه‌زاران مرۆفی ئاوا له‌ رۆژه‌لاتی نیوه‌راست ده‌ژین. وه‌ک چاوه‌روان ده‌کرێ سه‌یده‌کان پتر له‌ ته‌ریقه‌تیکدا کۆ ده‌بنه‌وه که به‌ شیخایه‌تی بگه‌ن. ئەو شیخانه‌ی که سه‌ید نین له‌ کوردستاندا «شیخ به‌رمال»^(۱) یان پینه‌لین.

خه‌لک، نه‌ ته‌نیا دامه‌زرینه‌ری ته‌ریقه‌ته‌کان به‌لکو شیخه پایه به‌رزه‌کانیش به‌ خاوه‌ن که‌رامه‌ت ده‌ناسن و ئەم ژماره‌یه له‌و رینگایه‌وه مریده نه‌زانه‌کان بۆ لای په‌ره‌ستنی خۆیان و به‌ دوا‌ی مردنیشیاندا بۆ لای په‌ره‌ستنی جیگره‌کانیان راده‌کیشن. له‌ ئاکامدا، هه‌م ئەوان و هه‌م جیگره‌کانیان له‌ رینگای دینه‌وه سه‌روه‌ت و سامان کۆ ده‌که‌نه‌وه و ده‌بنه‌ خاوه‌ن مال و دارایی و ده‌سته‌لاتی زۆر. ئەو ته‌ریقه‌تانه‌ی، که پتر لایه‌نگریان لێ ده‌کرێ له‌ کوردستاندا ته‌ریقه‌تی قادری و نه‌قشبه‌ندین.

ته‌ریقه‌تی قادری، له‌ لایه‌ن پیاوچاکتکی ئایینی به‌ ناوی شیخ عه‌بدولقادری گه‌یلانی (۱۱۶۶-۱۰۷۷) دامه‌زراوه و ئەمه‌ نمونه‌ی باشی ته‌ریقه‌تیکه که له‌ ئاییندا جیکه‌وتوه. ناوی پیشه‌وا و رێبه‌ری ئەو ته‌ریقه‌ته و رێبه‌ری ته‌کیه‌کانی، تا ئیستا له‌ سه‌ر ئەو شیخه و کوره‌کانی ماوه و رێبه‌ری ئیستای ئەو ته‌ریقه‌ته له‌ به‌غدا ده‌ژی. له‌ حکومه‌تی عوسمانیدا، به‌ جیگرانی ئەم ته‌ریقه‌ته‌یان ده‌گوت «نقیب الاشرف» و نه‌قیبی ئەو کاته سه‌ید عه‌بدوله‌حمان رێبه‌ری موسولمانه سوننه‌کانی عیراق بوو، که له‌ لایه‌ن کاربه‌ده‌سته ئینگلیزه‌کانه‌وه به‌ سه‌رۆکی شو‌رای حکومه‌ت دیاری کرا.

۱- به‌رمال = ئەوه‌یه که نوێزی له‌سه‌ر ده‌که‌ن. شیخ به‌رمال: به‌م شیخه ده‌گوتری که به‌ رینگای نوێژ و عیباده‌ته‌وه به‌م پله‌یه گه‌یشتی. وەرگێری ف.

دامه‌زرینه‌ری زنجیره‌ی نه‌قشبه‌ندی، «مه‌مه‌د به‌هائه‌دینی بوخاری» (۸۹-۱۳۱۷) بوو. ته‌ریقه‌تی ئەویش له‌ لایه‌ن ئایینه‌کانه‌وه وەرگیرا، به‌لام به‌هۆی نه‌بوونی که‌سایه‌تیکه وه‌ک نه‌قیب له‌و مه‌له‌بنده و ده‌رووبه‌ریدا یان به‌هۆی مه‌سه‌له‌یه‌ک که له‌ بواری په‌روه‌رده کردندا هه‌بوو، ژماره‌یه‌ک مریدی نه‌خوینده‌واریان هیندیک‌جار کاری سه‌یر و دوور له‌ ره‌وشت ده‌که‌ن.

له‌ باشووری کوردستان، به‌ مریدی ته‌ریقه‌تی قادری ده‌لین ده‌رویش و مریدی ته‌ریقه‌تی نه‌قشبه‌ندی به‌ سوفی^(۲) ده‌ناسن. هه‌رچه‌نده پتر به‌ره‌و باکور بچین ئەو جیاوازییه که‌متر ده‌بیته‌وه.

«جیاپونه‌وه‌ی» شیعه له‌ سه‌ره‌تادا به‌ گشتی بزوتنه‌وه‌یه‌کی سیاسی بوو. عه‌لی و جیگره‌کانی، له‌ لایه‌ن میراتگرانیان به‌ ئیمام ده‌ناسران نه‌ک خه‌لیفه. سالانی دوا‌یی، چهند جار له‌ سه‌ر جینشینی له‌ناو شیعه‌کاندا ناکۆکی و دووبه‌ره‌کی سه‌ری هه‌لدا و لێک جیا بوونه‌وه. له‌ نیوان ئەو له‌تورنانه‌دا، جیاپونه‌وه‌ی «سمایلییه‌کان» له‌ گشت ئەوانی تر گرنگتره. سمایلییه‌کان کوره گه‌وره‌که‌ی جه‌عفر، ئیمامی شه‌شه‌میان به‌ سه‌ر برا چکۆله‌که‌ی واته «موسا» دا فه‌رز کرد. ئەوه له‌ حالیکدا بوو که موسا پتر له‌و، جیگه‌ی ریزی زۆریه‌ی لایه‌نگران بوو. ئەو ژماره‌یه ته‌نیا حه‌وت ئیمامیان قبوڵه و له‌ میژوودا به «حه‌شاشین» ده‌ناسرین و له‌ سوریا رێبه‌ره‌که‌یان له‌ لایه‌ن خاج هه‌لگره خۆیه‌ختکه‌ره‌کانه‌وه به «پیری چیا» ده‌ناسرا. لێره‌دا، روه‌ی ئیمه له‌ به‌شه سه‌ره‌کییه‌که‌ی ئەو ئایینه‌یه که دوا‌زه ئیمامیان هه‌یه. ئەو ئیمامانه له‌ عه‌لی و حه‌سه‌ن و حوسینی کورپیه‌وه ده‌ست پینه‌کات و به‌لای حوسین دا و به‌هۆی جه‌عفر و موساوه ده‌گاته ئیمامی دوا‌زه که له‌ ده‌رووبه‌ری سالی (۸۳۷) دا ون بووه.

یه‌که‌م به‌ره‌می هه‌وال و روونکردنه‌وه‌ی ئایینی (اخبار واحادیس) که ره‌نگی شیعه‌ی تیکه‌لاو بوو له‌ سه‌ده‌ی دوا‌زه و له‌ ده‌ورانی حکومه‌تی «ئالبویه» (۱۰۵۵-۹۳۲)، که خه‌لکی باکوری ئێران بوو، که‌وته ناو کۆمه‌له و بناخه و بنچینه‌یه‌کی جیاوازی بۆ دا‌پێژا. زۆریه‌ی هه‌وال و ناگادارییه بلاو‌کراوه‌کانیان ده‌گه‌رانده‌وه سه‌ر جه‌عفری ئیمامی شه‌شه‌میان (۵۶۵-۷۰۲). جه‌عفر، حوجره‌یه‌کی له‌ مه‌دینه هه‌بوو. بابی حه‌نیفه و مالکی کوری ئەنس که ناویان له‌ سه‌ر دوو لقی ئایینی سوننه‌یه، قوتابی ئەو بوون. له

۲- له‌ ئاماژه‌کردن به‌ مریده‌کانی ئەو ته‌ریقه‌ته‌دا، هه‌میشه له‌م وشه‌یه که‌لک وەرده‌گرم.

سه‌رده‌می ئیمامه‌تی ئه‌ودا بوو که جیتشینیی له کورپی ئه‌مه‌ویه‌وه به کورپی عه‌باس گه‌یشت، به‌لام ئه‌و بۆ خۆی به پڕواله‌ت داوای سه‌ره‌ۆکایه‌تی نه‌کرد. نووسینی بۆچوونی جیاوازیی ئایینی به ناوی ئه‌و بیگومان ده‌یتوانی ئه‌و دۆزمنایه‌تییه سیاسییه پهره پی بدات و بۆ هه‌میشه زیندووی راگری. ده‌لێن له سه‌ره‌تای سه‌ده‌ی یانزده‌دا خه‌ریک بوو ئه‌م ناکوکییه له‌ناو بچێ. بریار وابوو شیعه له‌ناو موسولمانه‌کاندا به پینجه‌مین ئاین وه‌رگیری و وه‌ک چوار ئایینه‌کانی تر چاوی لی بکه‌ن، به‌لام گه‌فتوگۆ له سه‌ر ئه‌و پارویه راوه‌ستا، که ده‌بوایه له به‌رامبه‌ر رازی بوونی خه‌لیفه‌ی ئه‌وکات به‌و بدری.

به هاتنی شا سماییلی سه‌فه‌وی، دامه‌زێنه‌ری زنجیره‌ی بنه‌ماله‌ی سه‌فه‌وی بۆ سه‌ر ته‌ختی سه‌لته‌نه‌تی ئێران له سالی ۱۵۰۲، ئه‌م کیشه و دوویه‌که‌ییه پهره‌ی سه‌ند و سه‌قامگیر بوو. ئایینی شیعه وه‌ک دیارده‌یه‌کی ره‌سمی حکومه‌تییه به‌سه‌ر خه‌لکی ئه‌و ولاته‌دا زال بوو و پێوره‌سمی محه‌ره‌م که «ئالبویه» له به‌غدا به‌رتویه‌ی بردوو، زیندوو کرایه‌وه و په‌روه‌ده کرا و جنیو و قسه‌ی سوک و ناشیرین گوتن به خه‌لیفه‌کانی راشدین واته ئه‌بویه‌کر، عومه‌ر، عوسمان و ئایشیی هاهوسه‌ری پیغه‌مبه‌ر شکلی باوی به‌خۆوه گرت. ته‌واوی ئه‌و کارانه بیگومان به‌شیتک بوون له خه‌بات بۆ بزواندنی هه‌ستی ئایینی خه‌لک دژی دۆزمنی نه‌ته‌وایه‌تی واته حکومه‌تی عوسمانیی، که بۆ لاوازکردنی بیروباوه‌ر و ئیمانی تا‌قمه جیاوازه‌کان له ولاتی عوسمانیدا به‌رتویه‌ چوو. سالی ۱۷۶۴، داوی پروخانی زنجیره‌ی سه‌فه‌وی، نادر شا، که بۆخۆی سوننه بوو حکومه‌تی به ده‌ست گرت و به‌پیتی په‌یمانیتک له کۆمه‌له په‌یمانیه‌کانی له‌گه‌ڵ حکومه‌تی عوسمانی کیشه‌ی له‌میتزینه‌ی نیتوان ده‌وله‌تانی ئێران و عوسمانی به‌شیتوه‌ی کاتی چاره‌سه‌رکرد و جنیودانی به‌ ئاشکرای به خه‌لیفه‌کان و هاهوسه‌ری پیغه‌مبه‌ر یاساخ کرد و ئایینی سوننه‌ی کرد به ئایینی ره‌سمی ئێران، به‌لام هه‌روه‌ک له پینشه‌کی په‌یمانیه‌که ده‌رده‌که‌وئ، ئه‌و کاتی وتووێژ هه‌ولیی بی سوودی داوه، که سولتان رازی بکات ئایینی جه‌عفه‌ری له نیتوان ئایینه‌کانی دیکه‌دا به ره‌سمی بناسن. یاسای بنه‌ره‌تی سالی ۱۹۲۴ی عی‌راق ده‌لی: هه‌رچه‌شنه مه‌حکه‌مه‌یه‌کی شه‌رعی ده‌بی به‌پیتی یاسا و ئایینی خۆی ئه‌نجام بدری و ئایینی قازی ده‌بی ئایینی زۆربه‌ی دانیشستوونی ناوچه‌که بی و قازییه‌کان له به‌غدا و به‌سه‌ر ده‌بی به‌پیتی هه‌ر دوو شه‌رعی سوننه و جه‌عفه‌ری بن. سه‌ره‌رای ئه‌وه‌ش که مافی شیعه‌کان به مافی به‌رامبه‌ر و ره‌سمی ناسرا، هه‌ول بۆ ده‌ستخستنی په‌له‌کانی سیاسی و ئیداری له که‌می نه‌داوه.

رێبه‌ره شیعه‌کان له ره‌وتی په‌ره‌پیدانی ئایینی خۆیاندا تووشی ئه‌و کارتی‌کردنه هاتن،

که سوننه هاهوچه‌رخه‌کانیان کاتی ده‌سته‌لانداریه‌تی تووشی ببوون، به‌لام له‌وه ده‌چی بۆ وه‌رگرتنی به‌شیتک له بیروباوه‌ری کۆن و ناوچه‌یی له ناسیای رۆژئاوا و پتر له کارتی‌کردنه‌کانی نوێی ئه‌فلاتوونیی که سوفییه سوننه‌کانی خسته‌بووه ژێر شوتن و کارتی‌که‌ری خۆی، ناماده‌بیان هه‌بووه. به‌شیتک له‌و بیروبووچوونانه له گه‌شه‌پیدانی ئایینی جه‌عفه‌رییدا جیتی خۆیان کرده‌وه و له ئاکامدا ئه‌ویان له ئایینه‌کانی دیکه جیا ده‌کرده‌وه: به‌پیتی ئایینی ئیمامه‌ت، دوازه ئیمامه‌کان به پاک و لێهاتوو ده‌ژمێردرین و ده‌چنه‌ریزی ئه‌ولیاکانه‌وه، به‌لام له ناو ئایینی ئیمامه‌تدا که‌سانی واش هه‌بوون که ئه‌و شتیه بۆچوونه رازی نه‌ده‌کردن. له‌به‌ر ئه‌وه بیروباوه‌ریکی تریان هینایه‌ گۆزی یا په‌روه‌ده‌یان کرد، که زۆر له دید و روانگه‌ی سوفییزم نزیک بوو. شیعه‌کان، به‌و که‌سانه‌یان ده‌گوت غلاته و ئه‌وانیان به لادهر ناساند. سوننه‌کان لیبواردنیتکی زیاتریان هه‌یه و له تاوانبار کردنی که‌سانیتک خۆ ده‌پارێزن که بۆ خۆیان به ئاشکرا له ئایینی خۆیان دوور نه‌که‌وتینه‌وه.

به‌م جۆره ده‌گه‌رپینسه‌وه سه‌ر خالیتک که له‌ودا جیا کردنه‌وه‌ی سوننه له باسکی راست و شیعه له باسکی چه‌پدا دژواره. ئه‌گه‌ر گرووپیکی تایبه‌ت بۆ سه‌لماندنی شیعه بوونی خۆی تاریفی عه‌لی بکات و بلتی عه‌لی جیا له‌وه‌ی که ئیمامی یه‌که‌می شیعه‌یه له خه‌لیفه‌ی راشدینیش به ئابرووتر بووه و یه‌کیک له‌و دوو که‌سانه‌ش بووه که به وته‌ی سوفییه‌کان، وه‌حی وه‌رگرتوه. ئه‌م بۆچوونه، شیعه بوونی ئه‌و ناسه‌لمینتی. ساداتیش هه‌م له‌ناو لایه‌نگرانی سوننه و هه‌م له ناو لایه‌نگرانی شیعه‌دا خاوه‌ن ریزی تایبه‌ته و هه‌رچه‌نده هه‌یج کام له شیعه‌کان^(۳) ناوی ئه‌بویه‌کر، عومه‌ر، عوسمان و یه‌زید له سه‌ر منداله‌کانیان دانائین، ناوی وه‌ک عه‌لی، حه‌سه‌ن، حوسین و جه‌عفه‌ر له ناو خه‌لکی سوننه‌دا به فراوانی ده‌بینی، له‌به‌ر ئه‌وه، له‌وه ده‌چی لاریوونه‌وه له راسته‌وه بۆ چه‌پ له لاریوونه‌وه له چه‌په‌وه بۆ راست به‌هه‌یتر بی. ئه‌گه‌ر له هه‌لومه‌رجیتکی تایبه‌تدا به له‌به‌ر چا و گرتنی دۆخی سیاسی یا هه‌ر ره‌وتیتکی تر بۆ یه‌کیک له‌و گرووپانه دژوار بی، هه‌لوتستی بیتلایه‌نی بگری، ئه‌گه‌ر یه‌کیک له‌وان له ده‌ستپیکدا به‌شان و بالی دوازه ئیمامه‌کان هه‌ل بلتی،

۳- له‌م دوا‌ییانه‌دا تووشی تایبه‌تمه‌ندیکی سه‌رنج راکیش بووم، دوو برا هه‌بوون به ناوه‌کانی عومه‌ر و عوسمان. بابی ئه‌و دوو کورانه گوتی پینشته ته‌واوی کوره‌کانی به مندالی مردوون، به‌لام کچه‌کانی ماون. له‌به‌ر ئه‌وه نه‌زری کردوو که ئه‌گه‌ر جارتیکی تر کوربان بی جۆره ناوتیکی لی بنی که چاوی پیس کاری لی نه‌کا.

دهکری ئه وهک شیعهی بناسین. ئەم وێنهیهی که له خوارهوه هیناومه رهنکه بتوانی پتر یارمهتی روونکردنهوهی ئەم مهسهلهیه بدات.

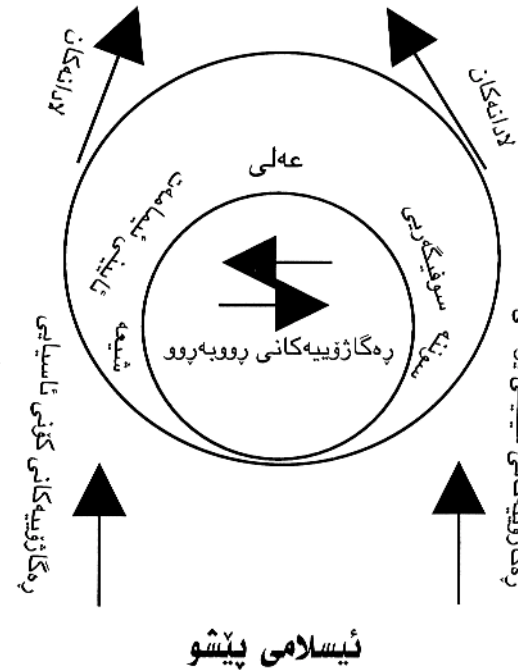

سهفهوییهکان نمونهیهکی بهرچاوی بهشیتیک لهو بۆچوونانهن که ئیستا پهنجهم بۆ پاكیشتا. شیخ سهفیه دین، شه شه مین باپیره گه وهری شا سمایل سالی ۱۲۵۲ له دایک بووه. دواى ماوهیهک خۆپندن له لای شیخ زاهیدی گهیلانی و دواى ئهوهی که به شیوهی ئاسایی به پلهی مورشییدی گهیشت، له ده وروبهری سالی ۱۳۰۰ ته ریه تیتیکى سه ره به خۆی به ناوی ته ریه ته تى سه فه وى له «ئه رده ویل» دامه زانند. به پیتی به لنگه و شاهیدی مه وجود بۆخۆی و کوره که ی سوننه بوون و ته ریه ته که شیان ته ریه تیتیکى سوننه بووه. خواجه عه لی نه وهی، که سالی ۱۳۹۲ جیگه ی ئه وى گرت ه وه، یه که م که سی بنه ماله که بوو که بیرو بۆچوونی شیعه گه ری له خۆ پیتشاندا.

جنید، نه وهی خواجه عه لی (به م جوهری که نووسبو یانه) توانیویه تی ده هه زار شه رکه ر له مریده کانی خۆی ئاماده بکات. سالی ۱۵۰۲، سمایل نه وهی جنید به راده یه ک هیزی

گرتبوو، که توانی ده سه تبه سه ر حکومه تی ئیراندا بگری. هه رچه نده له ئیراندا گه لیک ده رویشی کۆچه ر هه ن، به لام هه روه ک گوترا ریگا بۆ هه لسه ورا ن و په ره سه ندنی ته ریه ته کانی سوننه ریکتر بوو تا ته ریه ته کانی شیعه. سه ره رای ئه وانه ته ریه ته تى سه فه وى توانی به راده یه ک له بزوتنه وهی خۆی که لک وه رگری که دواى خواجه عه لی، تا سه ده یه ک واته تا سه رده می شا سمایل، له نیوان ته ریه ته کانی سوفیگری باو له نیوان لایه نگرانی سوننه دا ده وام بیتی و گه شه بکات. کاربه ده ستانی سوپای شا سمایل، ئه ویان پتر به چاوی سوفی ده بینی تا شاو له ئه ورووپاش ئه و پتر به «سوفی گه وهر» ده ناسرا. له وه ده چی بکاتاشیه کانی ئانائۆلی میراتگرانی ئه و ته ریه ته بووبن که له فه سلێکی تردا په نجه یان بۆ راده کیشم.

له نیوان ئه و شاخ و به نده نه مه زن و سه رنج راکیشه رانه دا که بی ره وه ریه کانیان بۆ ماوه یه کی زۆر له میشکی گه ریده کانی ناوچه ی سه ر سنووری ئیران و عوسمانیی (ئیران و عیرا قی ئیستا) ده میتیت ه وه، دوو لوتکه ی وه ک یه ک یا با شتره بلتین دووانه ی «کوره کاژاو» به به رزایی ۷۲۵۰ و ۷۳۰۰ پی ده بینری. له نیوان چینه ناهه مواره کانی باشووری ئه م زنجیره چیا یه دا و له سی مایی لوتکه ی نه زم تریان و چوار مایی لی رۆژ ه لاتی سلیمانی گوندی کی هیتندیک گه وهری «به رزنجه» هه لکه و توه که ناوی له سه ر بنه ماله ی هه ره به ده سه تله تی باشووری کوردستان واته ساداته.

ده لێن دامه زینه ری ئه و بنه ماله یه پیاو یک بووه به ناوی «عیسای نووریه خش» کوری بابا عه لی هه مه دانی و برازای بابا تاهیری عوربانی شاعیر و عارفی ناوداری ئیرانی. تۆره مه نامه ی ئه م بنه ماله یه (۴)، عیسا ده بات ه وه سه ر سه یدی ک که حه و ته مین نه وه ی موسا کازم (۵)، ئیمامی هه شته می شیعه کانه. ده لێن سه ید عیسا له گه ل سه ید موسای برای بۆ زیاره تی «مه که که» چون. له «مه دینه» له خه ونی کی هاو به ش و وه ک یه کدا پیتیان

۴- به ئه رکی خۆمی ده زانم که له دۆسه کانم شیخ بابا عه لی که کورته ی تۆره مه ی بنه ماله که ی دامی و من به که لک وه رگرتن له و توانیم زانیارییه کۆکرا وه کانم له به رامبه ر یه کتر دانیم و چاکیان بکه م و هه روه ها له به رپز محمه د سه عید قه زاز (وه زیری نیوخۆی ولات) سوپاس بکه م که ده رباره ی بنه چه ی حاجی شیخ مارفی سه رگه لو و شیخ عه بدولکه ریمی شه ده له زانیاری دامی.

۵- نه وه کانی ناوه ندیی له خواره وه بۆ سه ره وه بریتین له: سه ید بابا عه لی، سه ید یوسف، سه ید مه نسور، سه ید عه بدولعه زیز، سه ید عه بدوللا و سمایل.

گوتراوه، که له رینگادا تووشی بهردیکی رهشی گهوره دهبن. ئەوان دەبێ ئەو بهرده هه‌لگرن و له‌گه‌ل خۆیان ببیهن، تا له‌ خه‌وێکی دیکه‌دا پێیان ده‌گوترێ له‌ کوێ بمینه‌وه و مزگه‌وتیک دروست بکه‌ن. ئەو به‌سه‌رهاته هه‌روهک گوترا له‌ گه‌رانه‌وه‌دا له‌ شوێنی ئیستا واته به‌رزنجه‌ روویدا: دوا‌ی رۆژیک رێ برین، لێره له‌ ژێر سیبه‌ری که‌پری شوانیک نووستن و ئینجا بۆ به‌جیگه‌یاندنی فه‌رمانی خودا له‌و جێیه‌ مانه‌وه و مزگه‌وتیکیان له‌ جێی که‌پره‌که‌ دروست کرد، که هه‌یشتا ماوه و به‌رده‌ ره‌شه‌که‌شیان بۆ بیره‌وه‌ری له‌ یه‌کیک له‌ دیواره‌کانی خست و هه‌موو لایه‌ک می‌ژووی ئەم رووداوه به‌ ساڵی ٦٥٦ی کۆچی (١٢٥٨ز) ده‌زانن که به‌ هه‌لکه‌وت می‌ژووی رووخانی خه‌لیفه‌ی به‌غدا به‌ ده‌ست مه‌غۆله‌کانه.

له‌ دووه‌مین دیدارم له‌ به‌رزنجه‌ له‌ ساڵی ١٩٢٩دا، ساداته‌کان داستانیکی له‌وه‌ درێژترین بۆ گێڕامه‌وه، که هه‌رچه‌نده له‌ باری کات و زه‌مانه‌وه هه‌له‌یه‌کی مه‌زنی سه‌باره‌ت به‌ نزیکایه‌تی زنجیره‌ی سه‌ید موسا له‌گه‌ل تۆره‌مه‌ی ئیمامی حه‌وته‌م تیدا به‌رچاو ده‌که‌وێ، به‌لام سه‌رنج راکێشه و بۆ گێڕانه‌وه‌ ده‌بێ. داستانه‌که‌ ده‌لێ: خه‌لیفه «هارون ره‌شید» له‌ یه‌کیک له‌ گه‌شته‌کانی شه‌وانه‌یدا که به‌ گۆڕینی جلوه‌رگ، خۆی ده‌گۆڕی، له‌ به‌غدا تووشی پیاویک بووه، که خه‌ریکی خواردنی گوشتی که‌ری تۆپبوو بووه. هارون ره‌خنه‌ی له‌ کرده‌وه‌ی ناشیرینی ئەو پیاوه‌ گرتوه. ئەو له‌ وه‌لامی هاروندا گوتویه‌تی هه‌موو گوشتیک له‌ پیاوی برسی هه‌لاله‌. خه‌لیفه به‌ بیستنی ئەم قسه‌یه‌ ده‌سحییکی به‌ نرخێ داوه‌تی و پێی گوتوه‌ ئەوه‌ به‌رۆشه و خۆراکی هه‌لالی پێ بکړه. کابرا ده‌سحیبه‌که‌ی ده‌باته‌ لای جوله‌که‌یه‌کی زێرینگه‌ر. جوله‌که‌ به‌ دیتنی ئەو ده‌سحیبه‌ به‌نرخه‌ به‌ده‌ست ئەو کابرا هه‌ژاره‌وه، ده‌که‌وێته ته‌شقه‌له‌ کردن و ده‌لێ ئەوه‌ ده‌سحیبه‌ی منه و ماوه‌یه‌ک له‌مه‌وبه‌ر له‌ ماله‌که‌م دزراوه. جوله‌که‌ ده‌چێته لای قازی و شکایه‌ت ده‌کات و بۆ سه‌لماندی قسه‌کانی دوو شاهید له‌گه‌ل خۆی ده‌با، که ئەوانیش جوله‌که‌ بوون. جوله‌که‌ی زێرینگه‌ر به‌ چه‌شنی ساداته‌کان می‌زه‌ری سه‌وز له‌سه‌ر شاهیده‌کانی ده‌نێ. قازی باوه‌ر به‌ قسه‌ی ئەو دوو «سه‌یده» ده‌کات و فه‌رمان ده‌دات ده‌ستی کابرای هه‌ژار بپرن. دوا‌ی چه‌ند رۆژ، دیسان کابرای هه‌ژار تووشی هارون ده‌بێته‌وه و داوا‌ی یارمه‌تی لێ ده‌کات. خه‌لیفه، کابرا ده‌ناسیته‌وه و له‌ بابته‌ ئەم ده‌ست بلاوییه‌ی سه‌رکۆنه‌ی ده‌کات و ده‌لێ به‌ پاره‌ی ده‌سحیبه‌که‌ ده‌توانی چه‌ند ساڵ به‌خۆشی و کامه‌رانی بژی، به‌لام کاتیک به‌سه‌رهاتی کابرای هه‌ژاری بیست له‌ راده‌ به‌ده‌ر تووره‌ بوو. زێرینگه‌ر و دوو شاهیده‌کان کوشته‌ و

به‌بێ ئەوه‌ی که له‌ فیلی جوله‌که‌ی زێرینگه‌ر بگات فه‌رماندا سادات بکوژن. له‌به‌ر ئەوه‌، سه‌ید عیسا و سه‌ید موسا راده‌که‌ن و ده‌چن بۆ هه‌مه‌دان و تووشی ئەو به‌سه‌رهاته ده‌بن که پێشتر په‌نجه‌م بۆ راکیشا.

میژووی دامه‌زرانی بنه‌مائه‌ی ساداتی به‌رزنجه‌ له‌ لیکۆلینه‌وه‌ی سیاسی و کۆمه‌لایه‌تی باشووری کوردستاندا گرنگه‌ و پێوسته‌ ناماژه‌یه‌کی کورتی پێ بکړی.

به‌ پێی تۆره‌مه‌نامه، رابردووی بنه‌مائه‌ی سه‌ید موسا نادیاره و گشت ئەندامانی به‌رزنجه‌ که ئیستا له‌ کوردستانی عێراق، تورکیا و سوریا یا هیندستان و جێی تر ده‌ژین به‌ رواله‌ت ده‌چنه‌وه سه‌ر که‌سێک به‌ ناوی «بابا ره‌سول» که به‌ بابا ره‌سولی گه‌وره‌ ده‌ناسرێ و تۆبه‌م نه‌وه‌ی سه‌ید عیسا^(٦). بابا ره‌سول هه‌ژده‌ کور و نوکچی هه‌بووه، به‌لام ته‌نیا شه‌ش کوری خاوه‌نی کور بوون. ئەم تۆره‌مه‌نامه‌یه‌ی لاپه‌ره‌ی دوا‌یی که‌سانی گرنگی سادات پێشان ده‌دات که له‌م کتێبه‌دا ناماژه‌یان بۆ ده‌کړی.

دوا‌ی بابا ره‌سول، کورپه‌که‌ی به‌ ناوی سمایل له‌ گوندی به‌رزنجه‌ که ناوه‌ندیان بوو له‌ جێی دانیشته‌: خزم و جیگره‌کانی سمایل ئیستاش له‌ گونده‌کانی ده‌وروبه‌ری به‌رزنجه‌ن. لق و پۆی ئەم بنه‌مائه‌یه‌ به‌ ناوی ئەو گوندانه‌ ده‌ناسرین که پێنج کور و خزمه‌ گرنگه‌کانی «ته‌کیه»، یان تیدا ساز کردووه، وه‌ک: «سه‌رگه‌لوو»، «گله‌زه‌رده»، «قازان قایه»، «دۆل په‌مۆ»، «نۆدی» و....

ده‌باره‌ی لیکۆلینه‌وه‌ و هه‌لسه‌نگاندنی میژووی ئەو بنه‌مائه‌یه، ساڵی ١٠٢٧ی کۆچی (٣-١٧٩٢ز) تاییه‌مه‌ندیکی گرنگی هه‌یه، چونکه له‌و ساڵه‌دا بوو که سولتان سه‌لیمی سێیه‌م ژماره‌یه‌ک موڵک و زه‌وی بۆ خزمه‌ت به‌ مزگه‌وت به‌ سه‌ید ته‌ها نه‌وه‌ی شیخ سمایل به‌خشی. ئەگه‌ر ساڵی ١٧٩٢ ساڵی به‌ده‌سته‌لات گه‌یشته‌ی سه‌ید ته‌ها بووبێ و له‌و ساڵه‌دا رای سولتانی بۆ لای خۆ راکیشا بێ، له‌وانه‌یه‌ ئەو له‌ ده‌وروبه‌ری ساڵی ١٧٤٥ی زایینی له‌ دایک بووبێ.

میژوویه‌کی تر که بێگومان ده‌کړی له‌به‌ر چاو بگێرێ میژووی ژبانی شیخ ماری نۆدی باپیره‌ گه‌وره‌ی شیخ مه‌حموده. ئەو کاتی دیداری پێچ له‌ سلیمانی له‌ ساڵی ١٨٢٠دا تازه

٦- ئەژدای ناوه‌ندی له‌ خواره‌وه‌ بۆ سه‌روه‌ بریتین له‌: سه‌ید عه‌بدول سه‌عید، سه‌ید ره‌سول، سه‌ید قه‌له‌نده‌ر، سه‌ید عه‌بدولسه‌عید، سه‌ید عیسا‌ی ئەحده‌ب، سه‌ید حوسین، سه‌ید بایز، سه‌ید عه‌بدولکه‌ریم «قوتبی ئەعزه‌م»

خەریک بوو پله و پایەکی بالا بۆ خۆی دەست بێت. بە گۆڕەدی نووسراوەی پێشەکی کتیبی «کردی- عەرەبی» ئەحمەدی که سالی ۱۹۳۶ له سلیمانی بلاوکراوەتەوه، شیخ سالی ۱۱۶۶ کۆچی (۳-۱۷۵۲ز) له دایک بوو و سالی ۱۲۵۲ی کۆچی (۷- ۱۸۳۶ز) کۆچی دوایی کردوو. بە گۆڕەدی نووسراوەی کتیبیکی تر به ناوی «مناقب کاک ئەحمەدی شیخ» که سالی ۱۹۳۹ له سلیمانی بلاوکراوە، کاک ئەحمەد کوری شیخ مارف سالی ۱۲۰۷ی کۆچی (۳-۱۷۹۲ز) له دایک بوو، واتە ئەوکاتە، که بابی چل سالی تەمەن بوو و سالی ۱۳۰۵ی کۆچی (۸-۱۸۸۷ز) له تەمەنی نەوود و پێنج سالیدا کۆچی دوایی کردوو.

بەم جۆرە، سەید تەهای بەرزنجەیی و شیخ مارفی نۆدیتی له سەرەدەمیکی نزیک به یەکتەر ژیاون: سەید تەها چوارەمین و شیخ مارف پێنجەمین نەوادی بابا رەسول بوون. لەم ولاتانەدا، که ژن هینانی زۆر باو بوو، کوری بنەمالە دەولەمەندەکان زوو ژنیاو هیناوه؛ بەلام رادەدی مردن و له ناوچوونی مندالیش زۆر بوو و پیاوکانی تەمەن سەررو ژنی لاوی کەم تەمەنتر له خۆیان ماره کردوو. لەم پروانگەیهوه، ئەگەر ۳۰-۴۰ سال بۆ بەرەباییک له بەر چاوبگرین کاریکی نادروستمان نەکردوو. من، تەمەنی دروستی ساداتی ئەم سەرەدەمی بنەمالە نۆدیتی نازانم، بەلام به له بەر چاوغرتنی سالی ۱۸۸۰ بۆ له دایکبوونی شیخ مەحمود (۷) و سالی ۱۹۱۵ بۆ له دایکبوونی کوری بابا عەلی زۆر له راستی دوور ناکه و بینهوه. بەم جۆرە بۆ نەوادی دوا شیخ مارفیش سنووری مامناوەنجی تەمەنەکان له نیوان ۳۲-۳۳ سال پێشان دەدا. به له بەر چاوغرتنی ۳۳ سال سنووری مامناوەنجی بۆ زنجیره نۆدیتیەکان و ۴۰ سال بۆ زنجیره نۆدیتیەکان له دەوروبهری سالی ۱۵۸۵ بۆ له دایکبوونی بابا رەسول نزیک دەبینهوه و بەم هەلسەنگاندنە بهی مەترسی دەکرێ بۆ پێتین سەرەتای سەدەدی حەفدە سەرەمی هەلدان و گەشەکردن و ناو دەرکردنی بابا رەسول بوو.

ئەگەر ئەو مزگەوتە که باسما لێکرد له سالی ۱۲۵۸د ساز کرابێ، دەکرێ دەوروبهری سالی ۱۲۲۵ به میژووی له دایکبوونی سەید عیسا نوریەخش بزانی، که

۷- شیخ مەحمود له ۹ی ئۆکتۆبەری سالی ۱۹۵۶ کۆچی دوایی کرد. بلاوکراوەکانی سلیمانی له گەل بلاوکراوەدی هەوالی کۆچی دوایی ئەو، میژووی له دایکبوونیان ۱۲۹۸ هيجری واتە ۱-۱۸۸۰ زایینی راگەیاندا.

نۆرەدەنامە یەرزنجە بابا رەسول گەوره

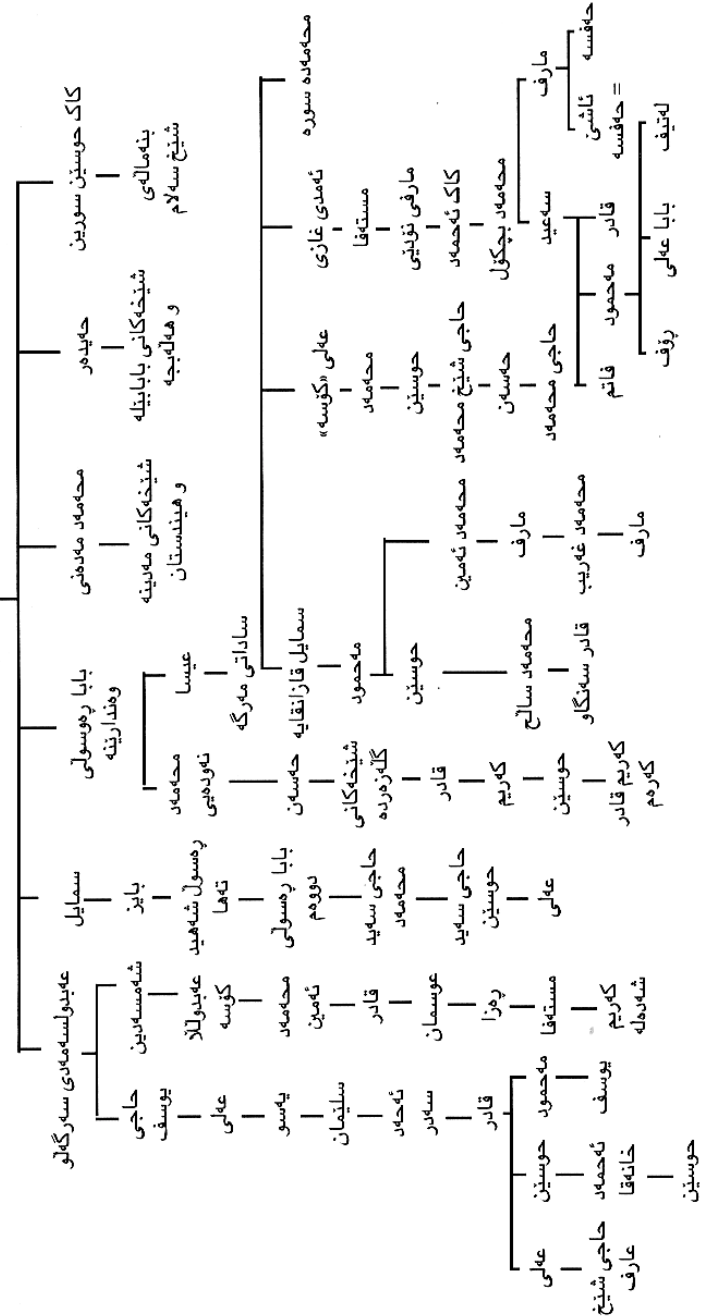

ئەو مېژوو بە تەواوی رادەى مامناوەنجى تەمەنىكە (چل سال) كە بۆ نۆ نەوى دواى ئەو تا دەگاتە بابا رەسول بە دەست دەدات.

لێرە تووشى كۆمەلە دژوارىبەك دەبین. تۆرەمەنامەى ئەو بنەمالەى بە ٤٨٠ سال واته لە سەید عیساو تا ئىمام موسا، تەنیا باسى حەوت بەرە باب دەكات. ئىمام موسا لە دەوروبەرى سالى ٧٤٥ زایینی لە داىك بوو. هەرچەندە بابا تاهیر كەسایەتییكى ناودارە، بەلام ئاگاداریبەكى زۆر لە چۆنیەتى ژيان و بەسەرھاتى ئەو بە دەستەوہ نییە. بەلام، وەك «پراون»^(٨) دەلى كاتىك «توغرول بەگى سەلجوقى» لەنیوان سالى ١٠٦٠ و ١١٠٥ چووہتە هەمەدان، ئەو لاوتىكى تازە پىگەىشتوو و بالغ بوو و لەو شارە ژیاوہ. شەش نەوہ لە ئىمام موساوە تا بابا تاهیر سنوورپىكى مامناوەنجى و پەسەندە كە هیندیك جار كەمتر لە ٤٠ سالە؛ بەلام ئەگەر بابا عەلى براى بابا تاهیر بووبى، بەم جۆرە هیندیك پتر لە دوو سەد سال واته نزىك بە شەش بەرە باب لەگەل سەید عیسا مەوداىان هەبوو.

شەرمەزارى شىخەكانى زنجیرەى نۆدبى لە بنەمالەى بەرزنجە بە راكردنى مەولانا خالىد لە سالى ١٨٢٠د لە سلیمانى دەستى پىكرد. مەولانا خالىد شىخىكى بەناوبانگى نەقشبەندییە و زۆربەى شىخەكانى ئەو تەرىقەتە لە تەواوى جیھانى ئىسلامدا مېژوو ئایینی خویان بەو دەبەستەوہ. رىچ لە راپۆرتىكدا ئاماژە بە رادەى خوشەویستى مەولانا خالىد لەناو خەلكدا و لەناو چوونى ئەو خوشەویستىیە بە دواى راكردنى دەكات.

بىست و چوارى ژونىن: پىاوتىكى مەزنى ئایینی لە سلیمانى دەژى. ناوى شىخ خالىدە، بەلام كوردەكان جیا لە «حەزرتى مەولانا» هەر ناوتىكى تری بۆ بە كفر و حەرام دەزانن و قسەكانى وەك حەدىس دەگىرنەوہ. ئەو لە هۆزى جاف و دەرویشى نەقشبەندییە. شىخ خالىد ئەم تەرىقەتەى لە دېھلى لە سوفى بەناوبانگى سولتان عەبدوللا وەرگرتووہ. دوازدە هەزار مەرىدى لە ناوچە و مەلبەندە جیاوازەكانى عوسمانى و عەرەبستان هەبە. كوردەكان ئەو بە «ئەولیا» دەزانن و تەنانەت ژمارەبەكیش ھاوسەنگ لەگەل پىغەمبەرى هەلدەسەنگین. عوسمان بەگ (برا چكۆلەكەى پاشا)، كە لەگەل پاشا و نزىك بە

تەواوى پىساو ماقوولە و ناسراوہكانى كورد مەرىد و لایەنگرى ئەوہ، دەبىگوت بەلانى كەمەوہ مەولانا لەگەل پىساو چاكى ناسراوى موسولمانان واته «شىخ عەبدولقادر»^(٩) بەرامبەرى دەكات.

بىستەمى ئۆكتۆبەر: ئەمرو بەیانى شىخ خالىدى گەورە راپكرد. روون نبیە بۆچ جىبەك چووہ.... راكردنەكەى زۆر لە ناكاو و بە نەپتى ئەنجامى گرت. تا ماوہبەك لەمەوبەر كوردەكان ئەویان لە رىزى شىخ عەبدولقادر دادەنا و پاشا لە پىشى رادەوہستا و قەنەى بۆ هەلدەبەست؛ بەلام ئەمرو دەلین كافر بوو و داستانى فیزو لەخۆباى بوون و گاوربەتى لى دەگىرنەوہ. بە مردنى كورپى پاشا لە دوازدەى ئۆكتۆبەر لەبەر چاو كەوت: گوتبووى دەربارەى كورپى پاشا وەحى بۆ نازل بوو و لە مەرگ رزگارى دەكات. هۆى راكردنى، بە شىوہى جۆراوجۆر دەگىرنەوہ. ژمارەبەك دەلین لە نیوان پاشا و براكانى ئازاوہى گىراوہ و براكانى پاشا وىستوووانە لەگەل پاشا رووبەرووى كەنەوہ. ژمارەبەكى دىكە دەلین خەيالى سازكردنى ئایىنىكى تری لە مېشكدایە و دەبەوئ رىبەرى دىنى و حكومەتى ولات بى.... گشت شىخ و زانایانى سادات كە شىخ مارفیان رىبەر بوو، چونكە شىخ خالىد كاتى دەستەلاتدارىبەتیبى ئەوانى بىدەستەلات كردبوو، لى توورە و بە قین بوون.

ئىستاش لە سلیمانى باسى چۆنیەتى راكردنى مەولانا دەكەن. من تەنانەت بىستم، دەیانگوت هۆى راكردنى دەگەرنەوہ سەر سەرنەكەوتنى لە پىشاندانى مۆجزەدا. دوور نبیە مەبەست لەو مۆجزەبە رزگاركردنى كورپى پاشا لە مەرگ بووبى، كە لە بەرامبەر شىخ مارفدا شكا و لە شەرمەزارىیان بۆى دەرچووہ.

شىخ مارف نووسەرپىكى بە بەرھەم بوو. ئەو چەند كتیبى ئایینی نووسىوہ، بەلام جیا لە رووداوى راكردنى شىخ خالىد، بەگشتى لە پەبەندى لەگەل كتیبى «ئەحمەدى»^(١٠) دا باسى دەكەن، كە پىشتەر ئاماژەم بۆ كرد. ئەو كتیبە لە «عەرەبى بەبى فرمىسكى چاو دەچى، واته بە عەرەبى سادە نووسراوہ.» نووسەر لە پىشەكى ئەو كتیبەدا، دواى دوعا و سلاوات دەربارەى چۆنیەتى نووسىنەكەى دەلى: «ئەم پەرتووگەى كە بە كوردیم نووسىوہ، لەبەر ئەوہ بە عەرەبىم شى كردۆتەوہ، كە كورپەكەم ئەحمەد بتوانى بەبى رەنج و دژوارى وشەكانى لىك بكاتەوہ و هەر لەبەر ئەوہش ناوى ئەحمەدبىم لى ناوہ.» ئەم وتەبەى

٩- شىخ عەبدولقادرى گەيلانى «غەوسى ئەعزەم» وەرگىرى ف.

١٠- ئەم كتیبە دوو جار لە چاپخانەكانى شارى رەواندز ١٩٢٦ و سلیمانى ١٩٣٦ چاپ كراوہ.

٨- مېژوو ئەدەبىياتى ئىران. كمبرىچ ١٩٢٦، بەرگى دوو لاپەرەكانى ١١٧-٢٦٠.

نوسهر که دهلی هم ناوی کتیب و هم له دایکبونی کوره‌که‌ی مۆجزه بووه به دل ناچه‌سپن، چونکه کتیبه‌که‌ی سی سال به‌رله له دایکبونی کوره‌که‌ی نووسراوه. واته نه کاته‌ی دایک و باوک (به‌چه‌شنی ئیبراهیم و سارا) له تمه‌نیکدا نه‌بوون که چاوه‌روانی مندال بکن. هه‌روه‌ک گوتم هه‌لسه‌نگاندنی میژووی له دایکبونی باب و کور پیشان دهن، تمه‌نی باب ۳۹ - ۴۰ سال بووه.

شیخ مارف له تمه‌نی ۶۸ سالییدا بیگومان له هه‌لومه‌رجیکی ده‌رجه دوهمدا بووه و پاده‌ی تمه‌نه پتر له‌وه بووه که خاوه‌نه‌که‌ی بتوانی نه‌و عه‌بایه له‌بهر بکات، که هاوتا سه‌ره‌کییه‌که‌ی له گوره‌پاندا به‌جیی هیشتبوو. نه‌نجامی تمه‌نه‌که‌ی بۆ کاک نه‌حمه‌دی کوری مایه‌وه. نه‌و توانی تمه‌نه‌ی زیاده له پاده‌یه‌ی که کورده‌کان به شیوه‌ی ئاسایی له پیاوچاکانی ده‌گرن بۆلای خۆی راکیشی. ناوبانگی به‌تیپه‌پوونی زه‌مان یا به‌هۆی ره‌فتار و کرده‌وه‌ی ناله‌باریی ژماره‌یه‌ک له مریده‌کانی له ناو نه‌چوو (۱۱). مناقبی کاک نه‌حمه‌د که به کوردی بلاوکرایه‌وه، حاجی توفیقی ناسراو به پیره‌میرد (۱۸۶۷-۱۹۵۰) پیشه‌کی بۆ نووسیوه. نووسه‌ری پیشه‌کی نووس بۆ سه‌لمانندی ئاوازی جیهانی نووسه‌ر ده‌لی: «راجه‌یه‌کی هیندستانی» تووشی هه‌له‌ه‌بسو، کاک نه‌حمه‌د نامه‌یه‌کی بۆ «مه‌له‌که‌ ویکتوریا» نووسی و مه‌له‌که‌ نه‌ک هه‌ر راجه‌ی به‌خشی به‌لکو وه‌لامی نامه‌ی شیخیشی دایه‌وه. پیشه‌کی نووس، هه‌شتا لاپه‌ره‌ی بۆ نووسینی ژباننامه و کۆمه‌له‌ داستانیکی ته‌رخان کردوه، که عه‌زیزی عوسمان ئاغای ناسراو به خواجه نه‌فه‌ندی قوتابی و یاریده‌در و چاودیری ئابوری شیخ بۆی گه‌راوه‌ته‌وه. ژباننامه‌که‌ به زمانی فارسی و له سه‌ر شیوازی نووسینی ژباننامه‌ی پیاوچاکه مه‌زنه‌کان ئاماده‌ کراوه.

له نه‌سلدا، به‌رای ژماره‌یه‌ک مۆجزه کردن نه‌رکی پیوست و کاری شیخ نییه، به‌لام ریزگرتن له شیخه‌کانیش تا پاده‌یه‌کی زۆر ده‌گه‌ریته‌وه سه‌ر پاده‌ی سه‌رکه‌وتنی نه‌و شیخانه له نه‌نجامی کاری «که‌رامات» کردندا، که بتوانی لیته‌توویی نه‌وان به‌سه‌لمینی. جیی سه‌رسورمان نییه که نه‌گه‌ر گرنگترین شیه‌ی لیته‌توویی له کوردستاندا دنیایی دان به خه‌لک به‌ریگای نووسینی نوشته‌ی گولله‌به‌ند دژی گولله‌ی تفه‌نگ بی. خاوه‌نی نه‌و گولله‌به‌نده، نوشته‌که له قوماشیکی ره‌نگ جوان ده‌خات و له باسکی خۆی ده‌به‌ستنی یا به‌لیباسه‌که‌یه‌وه ده‌درووی. له کتیبی (مناقب) دا شونییکی به‌رچاو بۆ تمه‌نه‌به‌سته‌ دانراوه:

۱۱- پاش ناوی بنه‌ماله، حه‌فید زاده‌یه.

شیخ مارف به‌ر له مردنی وه‌سیه‌تی بۆ کوره‌که‌ی کردبوو، که بچی مالی خودا زیاره‌ت بکات و له‌وی چاوه‌روانی پیاوچاکیک بی که نووسراوه‌ی نه‌سلیی ده‌باره‌ی ناگاداریون له بایه‌خی پیت و واتای ژماره و کارتیکه‌ری و هه‌ست پیکردنی (خواص) هیندیک به‌شی قورناتی که‌ریه‌ی لایه. کاک نه‌حمه‌د به‌پیتی وه‌سیه‌تی بابی سی سال له مه‌که‌ مایه‌وه تا سه‌ره‌نجام خۆی مه‌زن نه‌و پیاوچاکه‌ی له «مه‌راکش» وه‌نارده‌ لای. نووسراوه‌که‌ی وه‌رگرت و به‌ر له‌وه‌ی که نوشته بۆ خه‌لک بنوسی، نه‌و رووداوه‌ی خواره‌وه‌ی له‌سه‌ر خۆی تاقی کرده‌وه:

کچیک، که نه‌رکی دابه‌شکردنی چیشتی پۆژانه‌ی فه‌قییه‌کانی مزگه‌وتی گه‌وره‌ی سلیمانی له نه‌ستو بوو، عاشقی روخساری جوان و ده‌نگی خۆشی یه‌کیک له فه‌قی‌کان ده‌بی و هه‌ول دده‌ا به‌چه‌شنی ژنی «بوتیفار» (۱۲) فه‌قی فریو بدات. هه‌رکه به‌کامی دل ده‌گات، یووسفی لای تاوانبار ده‌کات و ده‌لی داوینی پیس کردوه. پوه‌ته‌ی کاره‌که جیی شکوگومان نه‌بوو و پاشای بابان هه‌ولتی کاک نه‌حمه‌د که ئاگای له چۆنیه‌تی رووداوه‌که بووه، بۆ که‌مکردنه‌وه‌ی حوکمی په‌سه‌ندکراو ده‌باره‌ی نه‌و لاه له‌بهر چاو ناگری. کاتیک چاودیره‌کان فه‌قی به‌ده‌ست و چاوی به‌ستراو ده‌به‌نه‌ بناری گردیکی قه‌راخ شار گولله‌بارانی بکن، کاک نه‌حمه‌د به‌په‌له‌ خۆ ده‌گه‌یه‌نیته‌وه مال و عه‌باکه‌ی بابی ده‌خاته سه‌ر شانی خۆی و «گولله‌به‌نده‌که‌ی» له باسکی خۆی ده‌به‌ستنی و به‌ غار ده‌گه‌ریته‌وه. کاتی گه‌یشته‌وه ته‌نیا نه‌وه‌نده‌ی بۆ ده‌مینتی که فه‌قی بکیشیته‌ ژیر عه‌باکه‌ی. تفه‌نگچییه‌کان په‌لاپیتکه‌ی تفه‌نگه‌کانیان ترازاند. هه‌ر دوو به‌سه‌ر یه‌کدا که‌وتن و ناله و ماتهم ته‌واوی شاری داگرت و کچه به‌په‌له‌ ده‌چیته‌وه لای پاشا و راستیی مه‌سه‌له‌که‌ی بۆ روون ده‌کاته‌وه. پاشا که به‌ته‌واوی ترس هه‌لیده‌گری، به‌په‌له‌ خۆی ده‌گه‌یه‌نیته‌ شوینی کاره‌ساته‌که. دروست له‌و کاته‌دا ده‌گاتی که کاک نه‌حمه‌د و لاه‌که به‌سلامه‌ت له زه‌وی هه‌لده‌ستنه‌وه. به‌م جوژه‌ ناوازی شیخ به‌رز بۆوه. نامیق پاشا چۆنیه‌تی رووداوه‌که‌ی بۆ سولتان عه‌بدو‌لحه‌مید نووسی و سولتان کاک نه‌حمه‌دی بۆ نه‌سته‌مبوول بانگه‌یشت کرد. کاک نه‌حمه‌د داوای لیپاردنی لیکرد و له جیاتی چوونی بۆ نه‌سته‌مبوول، «گولله‌به‌ندیک» و نامه‌یه‌کی بۆ نارد که شیوه‌ی که‌لک لی وه‌رگرتنی تیدا نووسراوو. راسپارده‌ی کاک نه‌حمه‌د زۆر به‌ریزه‌وه وه‌رگیرا، به‌لام چونکه تاقمیک له کارگیرانی نزیک سولتان رایان

۱۲- ئامازه‌یه به‌داستانی یوسف و زوله‌یخا. زوله‌یخا ژنی بوتیفار بوو. وه‌رگه‌یری ف.

له گه‌ل ته‌ریقته‌تی قادری باش نه‌بوو، داوایان له سولتان کرد «دوعا» که سه‌ره‌تا له سه‌ر گایه‌ک تاقی بکه‌نه‌وه. به ویستی خودا، گولله‌کان نه‌یان‌توانی زه‌فر به‌ گایه‌که به‌رن؛ به‌لام هه‌رکه سولتان گه‌رایه‌وه ژووره‌که‌ی، که بیگانه مافی چوونی بو‌نه‌وه به‌شهی کوشک نه‌بوو، نامه‌یه‌کی کاک نه‌حمه‌دی له سه‌ر میزه‌که‌ی دی: نامه‌که، له‌م بابه‌ته‌وه ره‌خنه‌ی له سولتان گرتبوو، که ریتونیتییه‌کانی له‌به‌ر چاو نه‌گرتوو و بو‌مه‌به‌ستیکی پوچ و بی‌واتا که‌لکی له نوشته‌که‌ی وهرگرتوو. نه‌و نامه‌یه له‌مۆجه ده‌چوو و هه‌رچه‌شنه شکوگومانی سرپیه‌وه، که له‌ بابه‌ت گه‌وره‌یی نه‌و پیاوچاکه له‌ میشکی سولتاندا هه‌بوو. سولتان له‌ جیاتی نه‌م دره‌نگ باوه‌پرکردنه‌ی داهاتی پینج‌گوندی ناوچه‌ی شارباژێری به‌ شیخ به‌خشی: نه‌م پینج‌گوندانه بریتی بوون له: نۆدی، «بزه‌بیا»، «عازه‌بان»، «خه‌راجیان» و «ویلّه‌دار». پیشه‌کی نووسی مناقبی کاک نه‌حمه‌د له‌ پیشه‌کیسه‌که‌یدا ده‌لێ «گولله‌به‌ندی» کاک نه‌حمه‌د به‌لانی که‌مه‌وه سولتان عه‌بدولحه‌میدی له‌ مه‌رگ‌ر‌زگار کرد:

رۆژتیک نه‌رمه‌نییه‌کان بۆمبایه‌کیان له‌ژێر به‌ردیکی پیش مزگه‌وتی حه‌میدیه‌ دانا‌بوو. سولتان هه‌میشه که‌ سواری گالیسکه‌ ده‌بوو پیتی له‌سه‌ر نه‌و به‌رده‌ دادنا. نه‌رمه‌نییه‌کان، بۆمبه‌که‌یان به‌ شیوه‌یه‌ک ئاماده‌ کردبوو، که نه‌گه‌ر سولتان پین‌بخاته سه‌ر به‌رده‌که‌ بته‌قیته‌وه. بۆمبه‌که‌ ته‌قییه‌وه و حه‌فتا هه‌شتا گالیسکه‌ و نزیکه‌ی سه‌د دووسه‌د که‌س کوژران، به‌لام خوتین له‌ لوتی نه‌سپه‌کانی گالیسکه‌ی سولتان نه‌هات. حه‌مید (که نه‌وه‌ی بیینی) هاواری کرد و گوتی «من گولله‌به‌ندی کاک نه‌حمه‌د به‌ باسکه‌وه‌یه، بۆمب چۆن ده‌توانی کارم لێ بکات؟» (۱۳).

نه‌و مۆجزانه‌ی که له‌ مناقبدا نووسراون به‌گشتی نمونه‌یه‌کی ئاسایین: تۆله (هه‌روه‌ک له‌ رووداوی مه‌لای ئایین جه‌عفه‌ری ئێرانیدا ده‌بین، نه‌و دوا‌ی مه‌رگی شیخ مارف له‌ کۆری پرسه و سه‌ره‌خۆشی نه‌ودا پرسیاریکی له‌مه‌ر چۆنیه‌تی سزادانی دوا‌ی مه‌رگ له‌ کاک نه‌حمه‌د کرد، که پیتی گوترا نه‌و بو‌خۆی به‌ر له‌ بیانی بۆی رۆن ده‌بیته‌وه). ئاشکرا بوون له‌ مریده‌کان له‌ کاتی ترس و په‌ژاره و ناره‌حه‌تیدا؛ شارداوه بیینی وه‌ک دۆزینه‌وه‌ی نه‌مه‌ که به‌میشتکی خانه‌خویدا دی که بو‌راگرتنی میوان پاره وهرناگری یا ئاژه‌لێک که به‌ شیوه‌ی

۱۳- نه‌م رووداوه ده‌بی نه‌و په‌لاماردا نه‌ بی که له‌ دابوره‌سمی رۆژی هه‌ینی ۲۱ ژوینی ۱۹۰۵ بو‌سه‌ر گیانی عه‌بدولحه‌مید کرا. بروه‌ کتیبی «تورکیا: دینی نه‌مۆ، سه‌بینی»، نووسینی ئا. ت. و. له‌نده‌ن ۱۹۳۰، لاپه‌ره‌کانی ۱۰۵ و ۴۱.

شه‌رعی سه‌ری نه‌برا بی؛ ئاگادار بوون له‌ رووداوه‌کانی داهاتوو؛ **دروست کردنی** سکه‌ی زێر به‌ شیوه‌ی ئاسایی بو‌نه‌و لیپرسراوانه‌ی نابووری که توانای دانی خه‌رجی ناغا و ته‌خشان په‌خشان کردنه‌کانی نه‌ویان نییه و نازانن نه‌و خه‌رجانه له‌ چ ریتگایه‌که‌وه دابین بکه‌ن. زۆریه‌ی نه‌م داستانه‌ خۆش و سه‌رنج راکیشتن، به‌لام به‌هۆی ته‌نگی جیگا و نه‌بوونی کات ته‌نیا یه‌ک دانه‌یان ده‌گێرمه‌وه که نه‌نجامه‌که‌ی ده‌گه‌رپته‌وه سه‌ر رووداوێک که له‌ فه‌سله‌کانی پێش‌ه‌ویدا نووسیومه. نه‌و داستانه بو‌خۆی نمونه‌ی شیوه‌ بێرکردنه‌وه‌یه‌کی ساویلکانه‌یه، که پێش‌انداده‌ت هه‌موو کوردیک ده‌توانی چاره‌پروانی نه‌وه‌بی که شیخه‌که‌ی له‌ کاتی لێقه‌وماندا به‌ فریای بی و یارمه‌تی بی بکات.

هۆزی هه‌مه‌وه‌ند، که زۆر ئازا و دلێر بوو، به‌ته‌واوی ئێران و عوسمانیی له‌ مه‌ترس هاویشته‌بوو. سه‌رئه‌نجام، حکومه‌ت نه‌ندامانی نه‌و هۆزه‌ی به‌ فیل کیشایه‌ سلیمانی و به‌ تیکرایی به‌ ژن، مندال، گه‌وره، بچوک و خزمه‌تکاره‌وه ده‌ری کردن. ژماره‌یه‌کی لێ ناردن بو‌دوو رگه‌ی «رودس» (۱۴) و به‌شیکیشی بو‌ «ترابلس» له‌ ته‌فریقا گواسته‌وه و نه‌وانی تری ره‌وانه‌ی جیتی‌کی تر کرد. دوا‌ی چه‌ند سال هه‌موویان له‌ ته‌بعید هه‌لاتن. نه‌وانه‌ی که له‌ ترابلس رایانکردبوو، هه‌زیکه‌ی عه‌ره‌ب به‌شوینیا نه‌وه بوو و له‌ ریتگادا شه‌ریان له‌ گه‌ل کردبوون. ئیواره‌ی رۆژتیک ده‌گه‌نه‌ روبراری فورات و ده‌یانه‌وی له‌ روبراره‌که‌ بپه‌رنه‌وه، به‌لام هه‌چ لۆتکه و لۆتکه‌وانیک نابین و دوژمن به‌په‌له‌ لێیان نزیک ده‌بیته‌وه. له‌م کاته ناسک و قه‌یرانییه‌دا ده‌نگی کاک نه‌حمه‌د ده‌بیسن، که ده‌لێ: «به‌شوینمدا وهرن». به‌ دوا‌ی ده‌نگه‌که‌دا ده‌چن و ده‌بین لۆتکه‌یه‌ک له‌ قه‌راخ ئاوه‌که به‌سه‌راوه‌ته‌وه. گروپ گروپ له‌ روبراره‌په‌رنه‌وه. کاتیک دوژمن ده‌گاته فورات ده‌بینی لۆتکه‌که له‌وبه‌ری ئاوه‌که‌یه و به‌ به‌په‌رۆشه‌وه ده‌گه‌رپته‌وه. هه‌مه‌وه‌نده‌کان به‌گه‌وره و بچوکه‌وه نه‌م داستانه ده‌گێرنه‌وه.

مه‌ولانا خالید له‌ میژووی ته‌ریقته‌تی ده‌رویشیدا که‌سایه‌تیکه‌ی گرنکه و نه‌بوو که بو‌یه‌که‌م جار ته‌ریقته‌تی نه‌قشبه‌ندی له‌ باشووری کوردستان بلا‌وکرده‌وه و سه‌ر به‌ هۆزی جاف و عه‌شیره‌تی مکالیلی بوو. سالی ۱۷۷۹ له‌ گوندی قه‌رده‌اغ له‌ دایک بوو. دوا‌ی خویندنی سه‌ره‌تایی لای باوکی و مامۆستاکانی جیا‌واز له‌ سنه، سلیمانی، به‌غدا و جیتی‌تر، له‌ ته‌مه‌نی ۲۶ سالییدا چووه‌ته‌ زیاره‌تی مالی خودا. له‌ مه‌که‌که‌وه چوو بو‌ هیندستان و به‌مجۆره‌ی که ریح ده‌لێ خویندنی خۆی له‌ لای «شا عه‌بدوللای دپه‌له‌وی»

دریژه پیدا. ئەو ماموستایە بوو کە مەولانا خالیدی کیشایە ناو تەریقەت و ئیزنی پیدا کە تەریقەت بە خەلک بدات. ئەو دواى گەرانەوێى ماوێهەک لە سنه مایهوه و ماموستاکه‌ی پیتشووێى خوێ خسته ناو تەریقەت و دواى گەرانەوێشى بۆ عیراق، کە رەنگه سالی ۱۸۰۸ بێ، ماوێهەک لە سلیمانی و هیندییک جاریش لە بەغدا ژیا و لە پله‌ی شیخییک لە ناو چینه جیاوازه‌کانی کۆمه‌لدا زۆری ریز لێ گیراوه.

مەولانا دواى پرووداوی سالی ۱۸۲۰ نه‌گه‌رایه‌وه سلیمانی، به‌لام مریده‌کانی هه‌رگیز باسی شکانی ئەویان لە به‌رامبه‌ر قادریه‌کاندا نه‌کرد، یه‌کیک له‌ مریده‌کانی نه‌قشبه‌ندی به‌ راشکاوی پیتی گوتم: «ده‌بێ بزانی پرووداوه‌که به‌ته‌واوی به‌ پیتچه‌وانه‌ی ئەوه بووه. شیخ مارف دوژمنی شیخ مەولانا خالید بوو. ئەو دوو قوتابی هه‌بوو، یه‌کیک له‌وان کاک ئەحمه‌دی کوری بووه و ئەویتریان شیخ «عه‌بدولپه‌حمانی تاله‌بانی» (۱۵) بوو. شیخ مارف رۆژنیک به‌ قوتابییه‌کانی ده‌لتی بچن ئەو پیاوچاکه مه‌زنه بکوژن. قوتابییه‌کانی چون، به‌لام هه‌رکه له‌ شیخ نزیك بوونه‌وه لاقیان له‌ کار کهوت و کاتیک چاک بوونه‌وه، که بریاری گه‌رانه‌ویاندا. ئەوان گشت ئەو دو‌عیایانه‌یان خویتند که شیخه‌که‌یان فیتری کردبوون، به‌لام چاره‌ی نه‌کردن و گه‌رانه‌وه تا شکانی مه‌ئمووریه‌ته‌که‌یان رابگه‌یه‌نن. شیخ مارف بۆ جاری دووهم ئەوانی نارده‌وه، به‌لام ئەم جاره‌ش به‌شیوه‌ی کاتی کوێر بوون. به‌و ئاکامه‌گه‌یشتن که به‌ ریتگای زیاره‌ت و دو‌ستایه‌تیه‌وه لێی نزیك بنه‌وه. کاتیک به‌م جو‌زه‌ چوونه‌ لای، کاک ئەحمه‌د پیاوێکی ته‌واو سپی پۆشی له‌ تارمایی ژوره‌که‌دا بینی. ده‌مانچه‌که‌ی هه‌لکیشا که لێی بدات؛ به‌لام ده‌ستی له‌ کار کهوت. سه‌ره‌نجام ئەو دوو راسپاردیه‌ خویان خسته ژیریکی که‌سیک و لاقیان ماچ کرد که ده‌بوايه بیکوژن و داویان لیکرد ئیزنیان بدات بچنه‌ ناو تەریقەتی نه‌قشبه‌ندی. مەولانا داوی ئەوانی به‌جێ گه‌یاند، به‌لام چونکه شیخ عه‌بدولقادری گه‌یلانی له‌ خه‌ودا پیتی راگه‌یاندبوو که پاشه‌رۆژی له‌ سووریه ده‌سته‌به‌ر ده‌کری، به‌م پیتییه‌ بریاری رۆیشتنی دا (۱۶). به‌گشتی ناوه‌رۆکی پرووداوه‌که به‌هه‌ر

۱۵- پروانه فه‌سلی ۱۸.

۱۶- له‌م گوته‌دا شتیکی دژ به‌ یه‌کتر به‌رچاو ناکه‌وێ. ئەو ریزی که له‌ پیاوچاکیکی وه‌ک شیخ عه‌بدولقادری ده‌گیری ته‌نیا و تاییه‌ت به‌ ئەندامانی ئەم تەریقەتە نییه. که‌سی وا هه‌یه‌ دوو تەریقەت وه‌رده‌گری. نووسه‌ری کتیبی مناقبی کاک ئەحمه‌د ده‌لتی له‌ دوا‌رۆژه‌کانی عومریدا باشتترین په‌یوه‌ندی له‌گه‌ڵ جینشینی بالای شیخ خالید واته شیخ عوسمانی بیاره هه‌بووه و پیکه‌وه تەریقەتیان گۆرپه‌ته‌وه.

شیوه‌یه‌ک بووبێ، ئەوه نه‌بوو که شوێن بخاته سه‌ر لایه‌نگرانی له‌ سلیمانی و پله و پایه‌ی ئەو له‌ مه‌ترسی هاوێژی. سه‌ره‌نجام ئەستیره‌ی به‌ختی سه‌ره‌تا له‌ به‌غدا و دوا‌یی تا سالی ۱۸۲۶ که ۷۷ سالی ته‌مه‌ن بوو له‌ دیه‌شق کۆچی دوا‌یی کرد.

ئەو کاته‌ی من له‌ کوردستان بووم، گرنگترین شیخی نه‌قشبه‌ندی سین که‌س بوون: سه‌ید ئەحمه‌دی خانه‌قا له‌ که‌رکووک، شیخ حسامه‌دین و شیخ عه‌لئه‌دین له‌ هه‌ورامان. له‌ یه‌کیک له‌ فه‌سه‌له‌کانی داها‌توودا، ئاماژه‌ به‌و سین که‌سه ده‌که‌م. سه‌ید ئەحمه‌د له‌ زنجیره‌ی «سه‌رگه‌لوو» ی به‌رزنجه‌ بوو؛ ناوی له‌ لای چه‌پی تۆره‌مه‌نامه‌ی ئەو بنه‌ماله‌یه‌ نووسراوه. دوو که‌سه‌کانی تر، شیخ «به‌رمال» و نه‌وه‌ی شیخ عوسمانی سیراجه‌دین و یه‌کیک له‌ «ئاغاکانی» گوندی ته‌ویله (۱۷) بوون. ته‌ویله‌ گوندیکی هیندییک گه‌وره‌یه، که کاروباری ئیداری ناویه‌ی تیدا هه‌لده‌سوورا. ده‌سته‌لاتی ئەم بنه‌ماله‌یه‌ رەنگه له‌ ئیران پتر بێ تا عیراق.

زنجیره‌یه‌کی گرنگی تری سادات، که زۆریه‌یان له‌ ئیران و له‌ نزیك هه‌له‌بجه ده‌ژین، ده‌لێن له‌ بنه‌چه‌ی شیخییک به‌ ناوی «پیر خدر» ی شاهۆن. ده‌لێن ئەو شیخه‌ له‌ هه‌ر شوێنیک داده‌نیشته سه‌وزه و گۆلی له‌ ده‌ور شین ده‌بوو، ته‌نانه‌ت ئەگه‌ر چه‌لی زستانیش بایه. جاریک بیستم گوتیان ناوی ئەسلیمی ئەو «شه‌هاه‌دین» بوو و قه‌بره‌که‌ی له‌ سه‌ر چیای «به‌مۆ» له‌ سه‌ر سنووری ئیران و عیراقه. مریده‌کانی ده‌لێن کاتیک شا عه‌باس (۱۶۲۹- ۱۵۸۷ز) هاته ئەو ناوچه‌یه‌ شانازی به‌وه ده‌کرد که که‌چه‌که‌ی له‌ شیخ ماره‌ بکات. میژووی ژبانی ده‌گه‌رپتته‌وه سه‌ر ۲۵ سالی یه‌که‌می سه‌ده‌ی هه‌فده‌؛ واته سه‌رده‌می بابا په‌سوولی به‌رزنجه. له‌ باشووری کوردستان، بنه‌ماله‌ی ساداتی تریش هه‌ن، وه‌ک شیخه‌کانی «گۆل» و «نه‌عیم»، که له‌ قه‌راخ ناوچه‌ عه‌ره‌ب نشینه‌کان ده‌ژین. ئەوانه له‌ باری سیاسیه‌وه زۆر گرنگ نین. نه‌خشی «شیخ به‌رمال» ده‌کانی تاله‌بانی پتر نه‌خشیکی عه‌شیره‌تییه‌ تا ئایینی و به‌ رای من باشتتر ئەوه‌یه که باسی ئەو شیخانه‌ بۆ فه‌سلییک رابگرم که باسه‌که ده‌گه‌رپتته‌وه سه‌ر وه‌زعی ئیداری و عه‌شیره‌تی پارێزگای که‌رکووک.

۱۷- ئەو تۆره‌مه‌نامه‌یه‌ی که قادر ئاغای «ته‌ویله» پیتی داوم ته‌نیا ئەندامه‌ گرنگه‌کانی بنه‌ماله‌ پیتشان ده‌دا.

۷- ژيان له سلیمانی

له سهرده می حکومتی تورکدا، پاریزگای سلیمانی له م پینج قهزایانهی خوارهوه پیکهاتبوو: له رۆژئاوا، چه مچه مال (که پیشتر ناماژم بۆ کرد)؛ له باشووری رۆژنهلات، هه له بجه؛ قهزای ناوهندی، له ناوهند و باشوور؛ شارباژێر له باکووری رۆژنهلات، «پشدر» یا (معموره الحمید) له دوا خالهکانی باکور. له نیوان قهزاکانی ههولیردا که سالی ۱۹۱۸ بیوون به بهشیک له ناوچهی ژێردهستهلاتی شیخ مهحمود، دواي سالی ۱۹۱۹ ته نیارانیه له رۆژئاوای پشدر له گه ل پاریزگای سلیمانی مایه وه. به برسیه تی هه ر کام له م قهزایانه جیا له پشدر به جیگریکی حاکمی سیاسی ئینگلیز بوو. پشدر له ژێر چاودێری گشتیی جیگری حاکمی سیاسی رانیه دا بوو و قایمقامیک به سهری راده گه یشت: بابه کرناغا سه روکی عه شیره تی پشدر قایمقامی پشدر بوو. ئەو پیاویکی زۆر لیهاتوو و لیهوشاوه بوو، له جیتی خۆیدا ناماژهی بۆ ده کم.

نفوسی ناسایی سلیمانی ۱۰،۰۰۰ کهس بوو. له م ژماره یه، ۹۰۰۰ بیان کوردی موسولمان، ۷۵۰ کهس جوله که و ۱۲۰ که سیشی کلدانی (مه سیحی) بوون^(۱). شار دابه ش کرا بوو به سه ر هه وت «گه ره ک» دا: «گۆیژه»، «مه لکه ندی»، «کانی ناسکان»، «ده رگه زین»، «سه رشه قام»، «چوارباخ» و «جوله کان». گه ره کی ده رگه زین له و بابه ته یه وه سه رنج راکیشه که به گۆیژهی ته ی خه لکی ناوچه له لایه ن شه ش بنه ماله ی سونه وه سازکراوه که له گه ره کیکی به م ناوه له هه مه دان له بهر ده رد و نازاری شیعه کانی ئەو گه ره که رایانکردبوو.

به رله ده ست پیکردنی شه ر، سلیمانی به هۆی ئەو تفه نگانه وه ناوبانگی ده رکرد بوو، که ژماره یه کی زۆر له خه لکی هه ردوولای سنوری نیوان ئیران و عێراقی پی چه کدار بیوون. مارکس سایکس (۱۹۰۲) ده لێ کاتی دیدارم له سلیمانی به لانی که مه وه سه دو په نجا تفه نگ ساز له م شاره دا به لاسایی کردنه وه له تفه نگی «مارتینی - پیبادی»^(۲) تفه نگی زۆر باشیان ساز ده کرد. دواي ئەوه ی که ئیمه ده ستمان به سه ر ئەم شاره دا گرت پیشه ی تفه نگسازی به ره به ره له ناو چوو، به لام تا ماوه یه ک به جیتی به ردی ته رازوو که لکیان له



۱- ئەم ناماره به گۆیژهی ژماردنی که سالی ۱۹۲۵ شاره وانی به پێوهی برد، ئەو کاته ی که نفوسی دانیشتوانی شار دواي ئالۆزییه کانی سالی ۱۹۱۹-۱۹۱۸ شیه ی ناسایی به خۆ گرتنه وه.

فیسه که کانیان وهرده گرت. بازرگانه گه وره کان پتر خریکی سهودا و مامه لهی فورش و توتن بوون و چه رچییه دهست کورته کانیش هم له گه له بغدا، کهرکوک و مووسل و هم له گه له بانه، سهقز و سنه سهودا و مامه له یان هه بوو.

هیچ کام له نووسه ره ئینگلیزه کان، که من نساوم بردوون نووسراویکی سه رنج پاکیشیان دهریاریه دیه نی شارلی سلیمانی نییه و ئەم نووسراوانه ش که من له دهفته ری یاداشتی رۆژانه مدا نووسیومن شتیکی بهرچاوتریان تیدا نییه: شوتنیکی زۆر خووش و دلگیره، هه موو جییه کی ویرانه و به گشتی شتیکی پتر له کۆمایه ک خانووی به قور سازکراو نییه... ههستی گشتی من له م شاره ئهویه که زه وییه کی پان و بهرینه، هیندی ک جار دیوارتیکی رووخواو پیشی ده گرت، له گه له کۆمه لیک خانووی رووخواوی ویران بوو که تا سه ر چۆک گیا له سه ر بانه کانیان شین بوو... به گشتی ته نیا بینایه ک که به رواله ت وه زعیکی باشی هه یه مزگه وتی کاک ئه حمه ده، که له به شی رۆژتاوا و نزیک ریگی هاتنه ناو سلیمانی هه لکه وتوو: «مناره ی جوانی به نه خشی گه ش و دره وشینه ری کاشی سهوز و سپی رازاوه ته وه، هه ر به م جوژه گومه زی مزگه وته که و شیوه ی رازاندنه وه ی زۆر جوانه». به لام، ههروهک له دواییدا بۆم ده رکهوت ئه و دیتنانه به گشتی راست نه بوون: له پشت قه لشی ئه و دیواره قورانه دا دیواری خشتی سوور سه رنجی مرۆقیان بۆلای خوین راده کیشا که به شیوه ی ئیرانی ساز کرابوون، له گه له باخچه و بیستانی دلگوشا و داربه ست و ناوی خورین و ههوزی جوان که کاشی فیروزه بیان تیگرته بوون.

جیی سه رسورمان نه بوو که ئه گه ر سلیمانی له و سه رده مه دا دیه من و رواله تیکی توک لیکراوی نازار دیوی هه بوو. له دوا سالی شه ردا هه موو کاره کانی ئه م شاره به ته وای راره ستابوون، وهرزیره کان زه وییه کانیان به جیه هشتبوو. گوشار و چه وساندنه وه ی تورکان له راده تیپه ریبوو و برسییه تی ژماره یه ک خه لک و ناژه لی قری کردبوو. سالی ۱۹۱۸ کاتیکی نوئل هاته سلیمانی هیشتا ته رمی خه لک له ناو کۆلان و خانووه ویران بووه کانداه بینرا و دیوویان خه لک له برسان یه کترین خوارد بوو. شار چۆل کرابوو و که متر له یه ک له سیی دانیشته وانی شار مابوونه وه. هه ر به م جوژه مه زنده ده کرا دوو له سیی خه لکی گونده کانیش مرد بن یا ناواره بووین. یه که م ئه رکی نوئل ئه وه بوو که بۆ برسی و رووته کان خوړاک و جلو به رگ و بۆ وهرزیره کان توئی چاندن و نامرازی کشتوکال دابین بکات. ئه م یارمه تییه مرۆف دوستانه یه هه رگیز له بیر نه کرا و سالانی دوایی زۆر جار باسیان لی ده کرد و ئه م ره وشته حه ق ناسییه قهت به راده ی ئه و هه ست و

خۆشه ویستییه نه بوو که له دوا دیدارم له و مه له بنده، دوا ی تیپه ری بوونی ۲۷ سال لی دوان.

کار بۆ خاوتین کردنه وه ی شار له بهر ناژاوه و سه ربزیوی به ناچار په کی کهوت و تا ماوه یه ک دوا ی نازا کردنی شاریش ئه نجامی نه گرت و ئیجه له نیو زیل و پیسیدا ده ژیاين. باره گای فه رمانده ی گشتی له شوتنی پیشووی ئیداره ی سیاسی بوو، که له ئه سلدا ئه و جییه خوتندنگه یه کی ناوه ندی بوو، که خه لکه که بۆ خوین سازبان کردبوو و هه میشه بۆ چۆل کردنی گوشاریان بۆ دیناين. باشگا و ئیداره ی سیاسی له «دپۆ» دا بوو. ههروهک پیشتتر گوتم ئه و جییه کاتی شوړش به ندیخانه ی مه ئموور و کاربه دهسته ئینگلیزه کان بوو. «دپۆ» خانووبه رییه کی توژ و خو لگرتوو بوو، که به چه شنی کاروانسه راکانی ئیرانی زنجیره ژوورپکی بچوک دهوریان ته نیسوو. ئیجه له گه له کورده خزمه تکاره کان، نه خشه کیشه هیندییه کان، چاودیره کان، مه یته ره کان، عه مبارداره کان و ژماره یه کی تر که ئه رکی تاییه تیان نه بوو، له م جییه ده ژیاين و کارمان ده کرد. که لویه لی ژووره که ی من بریتی بوون له: ته ختیکی نوستنی سه فه ری و سه تلکی برزینتی که له ناو ژووره که که وتبوو. شه وقی فانوسه که م (له نته ر) به راده یه ک لاواز بوو، که نووسین و خوتندنه وه ی له بهر دژوار بوو. رۆژانه میس و شه وانه ش ته پۆ و میسشوله نازاریان ده داين و من هه رگیز له ته وای ماوه ی خزمه تمدا ئه و دوو شه و و رۆژه له بیر ناکه م که به هوی نه خووشی «گرانه تا» له سه ر هه یوانی سه ر ناوه له ی «دپۆ» له جیدا که وتبووم. ئه م نه خووشیه به ژانه سه ری توند و تای زۆر به رز خویشان ده دا. له حالیکه له گه له تا و له رز و ژانه سه ری توند دهسته ویه خه بووم «ره شه با» ی کوردستان مه لافه و بالنجه که می به ورده کا و توژ و خو ل داده پووشی، که تاییه تمه ندیی ته ویله کانی رۆژه له لاتن و دم و چا و گوچکه کانیشمی به و شتانه ده ناخنی.

«ره شه با» له زۆریه ی ناوچه کانی کوردستان دی و یه کی که له و تاییه تمه ندیا نه یه که ده بی له هه لسه نگانندی که ش و هه وای ئه م هه ریمه دا له بهر چا و بگیری. له هاویندا وه ک هه وای شه رقی (شه رجی) میسر یا به شی خواری عیراق گه رم و داهیزینه ره و زستانیش له راده به دهر سارد و به نازاره. هه رکام له جیهانگه ره کان به شیوه یه ک ئه و دیارده یه هه لده سه نگیین. تاقیکردنه وه ی من له م باره یه دا ئه ویه، کاتی هاتنی ره شه با جیی هه ره ناخووش ژیر ته پۆلکه دریره کان له به شی باشووری رۆژتاوا ی ناوچه که ن. ئه و بایه ی له باکوری رۆژه له لاتنه وه دی، به توندی له لوتکه ی ته پۆلکه که ده که وئ و به بناره که یدا شوړ

دهبیتتهوه و ماوهیهک به ناو شیوهکه دا دهچیتتهپیش. ئەمه به تهواوی له سلیمانی و کۆبه دهبنیری. زۆر جار که له سهربان دهنوستم، با لێفهکه می دهبرد، کاتیک بۆ هینانهوهی دهچوم، تهختهکهشمی وهک دهنکه شقارتیهک هه لدهگرت و دهیهاویشته ناو حهوشه. ههچهنده ههواى ژوورئى گهرم و خهفهیه، بهلام کاتى هاتنى رهشهبا باشتره مرۆف له ژوورئى بنووی.

دوو ههفتهى یهکه می پاش گرتنهوهی سلیمانی، کاتى من پتر له مهحکه مه و لێپرسینهوهی سهربازیدا تێپهړی، که له هۆى سهره لهدانى سه ریزپوی دهکۆلییهوه. له بیرم نییه به چ ناکامیک گه یشتین؛ بهلام ئەوه م له بیره، که جیا له تازار دیتنمان له بابته فهوتانى کات، ههوا زۆر گهرم و خراب بوو و ئیمه له سهعات شهش و نیوی به یانییهوه تا پینجی ئیواره دادهنیشتن و به چهند پشوودانیکى کورتى لای نیوه رۆ، به کارى دادگا تێده پهړی. سه رۆکى دادگا سه رى له ناو دهسته کانى دنا و لاقى به میتزه که یهوه دهنوساندو خهوى لئ دهکوت و منیش به زمانى فارسى له شاهیدهکانم پرسیار دهکرد و وهلامه کانم بۆ سه رهنگ «ب» وهرده گێرا و ئەویش پیت به پیت یاداشتى دهکردن.

یهکیک له کاره کانى ئیمه دامه زراندهوهی سه ره له نوپى «ههنگ» له خه لکی ناوچه و ریکخستنه وهی پۆلیس بوو. له بهر ئەوه دهباوه ئیواران به دواى تهواو بوونى کارى داگا بچم و چاودێرى له دابوره سمى سویند خواردنى سه ره له نوپى ئەندامه وهر گهراوه کان بکه م که ژینرال بۆ دانا بوون. هیچ کام له دوو هیزانه به شیوهی راسته وخۆ به شداریى و لایه نگرى شوپشيان نه کردبوو؛ ته نانهت سه رهنگ شیخ قادری برائى شیخ مه محمود که فه رماندهی گشتی «هیزه کانى ناوچه یی» بوو، بۆ ماوهی چهنده رۆژ سه رگورد «ئا.م. دانیل»^(۳) ماموستای زمانى ئینگلیزى له ماله که یدا شار دبووه و ده یانگوت «حه پسه خان» ی ژنى شیخ قادر، که شیره ژنیکی لیهاتوو بوو و چهندان سال نه خشی گرنگی له سیاسه تی ناوچه که دا گێرا، له ترسى ئەوهی که نه کات برائى میتزه که ی که سانیک بنیرو و زه فه رى پیبه رن له بهر ده رگای هۆده که ی دهنوست. سه ره رای ئەوانهش کاتیک سوپا هاته سلیمانى، شیخ قادر و ژنه که ی رایان کرد و له وهرگرتنى په نا که من مه ئموورى ئەماندانى بووم به تهواوی ده ترسان.

«بین باشی» رهزا بهگ ئەفسه رى بلندپایه ی کوردی ئەم هیزه بوو، که به شداریى زۆربه ی

3- A.M.Daniels

شه ره کانى دژى عوسمانى کردبوو. بریار بوو به هۆى خزمه ته کانى شمشیریک به خه لات له ژینرال «جۆرج مه که من»^(۴) فه رمانده ی گشتی وهرگرت. شه وانه دانیشتن لای خۆشیوو. چیرۆک بێژیکى به توانا و پیاویکی قسه زلی خۆهه لکیش بوو. به پیچه وانه ی ئەو گهروگرفتانه ی که شوپش بۆ پیکه پینا بووین ئیمه له بابته سپاردنى کارى ئیدارى به کارگێرانى ناوچه یی وه پیتسه مه لبه نده کانى تر که وتبووین و هه رکه رهزا بهگ خزمه تی سه ربازی تهواو کرد به پله ی جیگرى حاکمى سیاسى شارباژێر کارى درایه.

ژماره ئەفسه ریکى زۆرى دیکه شمان هه بوو که له بواری په یوه ندیى کردن به خه لکه وه و بواره کانى سه ربازیدا لیهاتوو و ئاشنا به ئەده بیاتى تورکی و فارسى بوون. له ناو ئەواندا ده بی به تابه تی په نجه بۆ یه کیک راکیشم که سالانیک دۆستى نزیک و خۆشه ویستم بوو و من له بابته درێژدان به لیکۆلینه وه کانم ده رباره ی کوردستان هه میشه قه رزدارى یارمه تییه کان و رینوینیه کانى ئەوم. رۆژیک، سه روبه ندی تهواو بوونى خزمه تم له سلیمانى بێگانیه که هاته لام، که تازه له تورکیاوه گه رابووه. به شداریى ئەو پروداوانه ی نه کردبوو، که پیشتر ئاماژه م بۆ کردن. به زاراوه یه کی تهواو تورکی خۆی به توفیق وهه بی سه رگوردی ستاد (روکن) ناساند. من له یه که م دیداردا که و تمه ژیر کارتیکردنى و توانای ئەو و پینشیا زم کرد به جیگه ی کاپیتان «ر.ی. بارکه»^(۵) که به یارمه تی باهه کر ئاغا توانیبوو سه رکه وتوانه ناوچه که ی بپاریزی و خه ربیک بوو خزمه تی تهواو بی، بیکه ن به جیگرى حاکمى سیاسى رانیه. به گومانم دواى رۆبشتم ئەو کاره یان پێ سپارد. جارى دواى که دیمه وه سه رۆکی زانکۆی ئەفسه ربى بوو و به گوێره ی شیوازی «سند هرست»^(۶) ئەفسه رى بۆ سوپای تازه دامه زراوى عیراق په روه رده ده کرد. ئیستا ئەندامى کۆری سه نای عیراقه.

زۆربه ی ئیواران، سه ربازه کورده کان له بهر ده رگای «دیو» هه لده په رین. من زۆر سه رم له موزیقا و هه لپه رکی ده رناچی تا به شیوه یه کی له بار بتوانم وه سفى «چۆپى» سلیمانى بکه م. به گشتی ده مبینى هه لپه رینه که یان له شیوه هه لپه رینى گوندییه کان و ناوچه کانى تری کوردستان و رۆژئاواى ئیران و به شى ئاسیای تورکیا ده چی یان به تهواوی

4- Ma cMunn
5- R.E.Barke
6- Sandhurst

هەر ئەو شیتوویە بوو. ئەم هەلپەڕینە شیتووی جۆراوجۆری هەبێ و من بە تەواوی نازانم کە ئەو جیاوازییە لە جولەیی پێیەکان دایە یا لە مۆسیقا و گوتنی گۆرانییەکان، کە لە گەڵ هەلپەڕینە کە دەگۆران، بەلام رەوتیکی هاوبەشیان ئەو یە کە لە گشت هەلپەڕینەکاندا بەریز دەستی یە کتر دەگرن. مۆسیقای هەلپەڕینەکان هیندیك جار لە یەك و هیندیك جاریش لە چەند دەهۆلكوت و «زۆرنا ژەن» پێكدی. كەسی یەكەمی دەستی راستی ریزەكە «سەرچۆبی كیش» لە گەڵ كەسی دوایی ریزەكە بە هەوای هەلپەڕینەكە دەسەرەکانیان هەلدهسوورپین. هەلپەڕین لە گەڵ زنجیرە خۆیادانێك تێكەڵاوە کە دەبێتە هۆی چەپ و راست و پاش و پێشکردنی هەلپەڕینەكە. ئەو كەسانە یە کە تازه دەست بە هەلپەڕین دەکەن یا ئەو كەسانە یە هەلپەڕینەكە بەجیدیتلن، نابنە هۆی پێكەینانی گیروگرفتی هەلپەڕین. «رۆینە» ئاساییترین شیتووی هەلپەڕینە. كەسانی بەشدار لەو هەلپەڕینەدا ریزێکی نیو كەوانەیی پێكدیین كە ریزەكە بەرە بەرە پێچ دەخواتەووە تا بەشدار بن دەورێك یا چەند دەور هەلپەڕن. هەلپەڕینەکانی تر، كە لە كات و شۆینی جۆراوجۆردا دیومن بریتین لە: «سی پێیی»؛ «میلانە»، كە لەودا بەشدارانی شان لە شانی یەكتر دەخەن؛ «شێخانی» كە هەلپەڕینێکی توند و هیندیك بە جولە و جار جارە بە جولە ی توند تەواو دەبێ؛ «تایشۆك» كە لەودا بەشدارانی ئالقه یەکی تەواو پێكدیین و بە هەوا و شیعری عاشقانه لە وەسفی «ئاشی چكۆل» هەلدهپەرن. ئەگەر ژن لە هەلپەڕینی چۆبیدا بەشداریی بكات، كە لە زۆری گوندەکاندا شیتووی ئاساییە، لەم حالەتەدا پێی دەلێن «رەش بەلەك»، كە واتای رەش و سپی یا رەنگاوپرەنگ دەدات.

هەرۆك لە راپۆرتی ریح دەردەكەوی لە جەژنەکاندا و چون بۆ سەیرانگای دەشت و بناری چیاکان و سەر كانیاوەکان لە سلیمانی باو و من گەلیك داستانم دەربارە ی جەژنی بەهاران بیستوووە كە بنەما و بنچینە ی كۆنیان هەبێ و شیتوویەكن لە «ساتورنالی» (٧)، كە كاتی جەنگ یا هیندیك بەر لە دەست پێكردنی وازبان لێ هینا. لە جەژنی دەست پێكردنی بەهاردا واتە لە نەورۆزدا كە لە گەڵ سالی نوێ ئێرانی كۆن یەك دەگرتیتەووە، هەموو خەلكی شار دەچوونە سەر كانیاوەکانی سەرچنار. لەم جەژنەدا، كە سێکیان دەكرد بە «پاشای ئاژاوە». ئەم فەرمانرەواییە دەستەلاتیکی پان و بەرینی

۷-Saturnalia (له رۆمی كۆن) جەژنی پالەوانان لە مانگی دیسامبردا.

هەبوو. بە شیتووی كاتی زۆریە یاسا و داب و نەربتەکانی پێچەوانە دەكردن و كار باری ئاسایی رادهگرت. سەناتۆر توفیق وەهیبی لە وتاریكدا كە دەربارە ی كلتوری كوردی نووسیبوو ی لە گۆقاری «سۆمەر» سەر بە ئیدارە ی گشتی شۆینەوارناسی عێراق (٨) بلاوكرایەووە، ئەو دابە ی بە كورتی شی كردۆتەووە:

سەرلە بەیانی رۆژیکی دیاریكراو، خەلك ماله كانیان بەجیدیتلن و لە شۆینی جەژنەكە كۆ دەبنەووە. پاشایەك هەلدهبژێرن و كارگێر و چاودێر بۆ بارەگاکی دیاری دەكەن. پاشا بە سواری گایەك دیت و كارگێران لە پشت سەری بەناو خەلكەكەدا دینە شۆینی جەژنەكە و خێوەت هەلدهدەن. ئیدارە و مەحكەمە دادەمەزرتین و مەنجه لان وەسەر دەنێن. ژمارە یەك كەولی بز و مەر لە بەر دەكەن و دەچن لە شكلی مەر و مالاتەووە. خەلكەكە بەبێ هیچ چەشنە بەر بەرە كانییەك فەرمانەکانی پاشا بەرپۆ دەبەن. پاشا بۆ ئەو خەلكانە (چ لە ئاهەنگەكەدا بن یان نا) باج دیاری دەكات. ئەو كەسە تا جەژنیکی دیکە لە پلە ی شایە تیدا دەمیتیتەووە. بە رای من ئەو جەژنە بیرەووری شۆرشی فەرەیدوون دژی زوحاکی مار بە شانی زالم و ستەمكارە، كە لە شانامە ی فیردەوسیدا دەبینن، فەرەیدوون زوحاکی لێ خست و تاج و تەختی سەلتەنەتی ئێرانی هەستاندەووە. كورده كان دەلێن فەرەیدوون بە سواری گا لەشكرەکانی خۆی لە شەری زوحاكا رێبەری كردوووە (ح).

من بیگومان پەبوەندی زۆرم لە گەڵ سەرۆکی شارەوانیی سلیمانی هەبوو، چونكە لە پێوهندیی لە گەڵ ئەو دا بوو كە نرخی ئازوقە دیاری دەكرا و خۆراك بۆ شار دابین دەكرا. غەفوور ئاغا یەكێك لە پیاو ناسراوەکانی گەرەکی دەرگەزین بوو. ئەو دەیگوت لە بنەچە ی هەمەدانییەکانی پەنابەرە و بۆ سەلمانندی ئێرانی بوونی ناوی «ئاغا تەها» ی

٨- گۆقاری سۆمەر، بەرگی ٤ ژمارە ی ٢، سالی ١٩٤٨ بەناوی «بەردە تاشراوەکانی ئەشكەوتی گوندۆك».

ح- نەورۆز لە كوردستان سەری هەلداو و بەرهممی كشتوكالییە و بە گوندی (زاوبتە) ی شانەدەری بەستراو تەووە كە بە پێی بەلگە نامە سەلمانراوەكان دوانزده هەزار سال پێش ئێستا ژبانی تیدا كراو و ئامیری كشتوكال و بەرهم هینانی زەوی لێ بەكار هینراو. دانیشستوانی ئەو ناوچە یە لە كۆتایی مانگی رەشەمەدا بە گۆرانی كەش و هەوا، لە ناوچوونی سەرما و سۆل، گەرانهوی پالندە كۆچەرەكان بۆ هەریم، داکشانی تیشکی خۆر و كورت بوونەووی شەوانی تاریك، بە زەوی و چیاكاندا بلاو بوونەتەووە، ژبانی نوێ و رۆژی نوێ و كاری نوێیان دەست پێكردووەتەووە، گیا و سەوزە ی=

باپیری به شاهدید دههینایهوه و له سهه ره گوتهه ی رادهوستا که له ئیران به پینچهوانه ی کوردستان، وشه ی ناغا هه میسه بهر له ناو دیت. له بیرمه مشیر ناغا ناویک له به گزاده کانی هه مه وه ندیی هه بوو، که ئیمه به پیتی نه و سه سله که ده بی دز به دزی بگری، نه ومان کرده بهر پرسی چاودیره کانی جاده ی که رکوک و سلیمانی. نه و زوری پی خویش بوو خوازینی کچی غه فور ناغا بکات و هه میسه زهختی لی ده کردم که به خه زووری داهاتوی «دهستور» بدهم که شیربایی کچه که ی که م بکاته وه. من له سهه ره نه و باوه ره نه بووم که ریگا بو کچیتی گه وره بووی شار دیاری بگری، که میرد به پیویتی ناوا ناراست و سهه ره ره بکات و راستیه که ی نه وه بوو که من به دل شوین کاره که ی نه که وتم، به لام سهه ره نجام نه وان بوونه ژن و میرد و به گومانم ژبانیتی خویش و سهه ره ستیان هه بوو.

یه کیتی تر له که سایه تیبه گرنگه کان که به راستی که سایه تیکی سهه رنج راکیش بوو، رابی خان سهه ره کی نانکه ره کانی شار بوو. له شاره کانی ره ژه لاتدا هه میسه نه و مه ترسیبه هیه که به ره له ستکاره کان له مه سه له ی نان دژی کاره دهستان که لک وه رگن، به لام رابی یه کیتک له و شیره ژنانه بوو که نمونه ی له کوردستاندا که م نین. نه و به دژی شیخ مه محمود لایه نگرپی له حکومت ده کرد. به هو ی رینوتینیبه کانی و په یه ندیی

= به هاریبان چنیوه، عه رزبان کیتلاوه و به و بونه به وهش جه ژنیا ن گرتووه و خواردنی خویش مه زه یان له به ره مه کانی به هاری و گوشتی حه یوان دروست کردووه.

له و سالانه ی دوا پیدا شوینه وار و به لگی (خولیه کان) له کوردستان دوزرایه وه، هه رچه ند هه تا ئیستا به تیروته سه لی لیکۆلینه وه یان له سهه ره کراوه، به لام روس و ئالمانیبه کان له هه شتاکاندا نه وه ندیان له سهه ره کۆلیبه ته وه که خولیه کان دووی خاکه لیبه یان به سهه ری سالی تازه و ره ژنی نه وره ژ زانیوه، خولیه کان له هه زاره ی دووه می پیش زاینندا له ناوچه ی پشدر و گۆلی وان و نه یه وه نیشته چی بوون و به ده یان له وحه ی ئاسه واریبیان له گاسوری یورغان ته په و قه لای که رکوک لی دوزراوه ته وه.

ساسانیبه کان له کوردی ناوچه ی خانه قین و کرماشان بوون ۴۱۶ سال له ئیراندا حکومته بیان کرد، بو یه که م جار رپوره سمی نه وره زیان له ئیراندا کرده باو. بو نه مهش چند ره ژ بهر له دهست پیکردنی نه وره ژ به دهه ول و زورنا خه لکیان ئاگادار کرده ته وه که ده رگای کوشکی پاشا له نه وره ژدا بو پیراگه یشتن به داواکاریبه کانی خه لک کراوه یه. پاشاکانی ساسانی، ره ژنی نه وره ژ به به رگی ره سمی له سهه ره تهخت داده نیشتن و خه لک ده جووه لایان و دیاریبان بو دهردن و داواکاریبه کانیان پیرا ده گه یانندن.» فیرده وه سی شاعیری ئیرانی ۴۰۰ سال دوا ی رووخانی ده وه ته ی زنجیره ی ساسانیبه کان له شانامه دا ئامازه ی به نه وره ژ کردووه، که دووره له راستیه.

نزیکی به هاوکاره کانی له م باره دا هیچ چه شنه گیروگرفتمان نه بوو.

یه کیتک له و که سانه ی که له سهه ره تای دهست به کار کردندا هاته لام قه شه یه کی کلدانی بوو. نه و ریشیتی رهش و بالایه کی به رزی هه بوو. عه بایه کی ره شی به سهه شانیه وه بوو و میزه ریتی ره شی توندی له دهوری کلاویکی سسور ئالاند بوو. گوته ی نزیکی ۳۰ بنه ماله ن و هه موویان له گه ره کی «گوپه» ده ژین و زوره شیان «مووتایچی» کارن. موو باده ره کان، موویان بو جه والی توتن باده دا. له نیوان که لدانیه کاندایاویک به «که ریم نه لکه» ده ناسرا. رینوتینیبه کانی زور به قازانچی ئیمه بوون. دوو کوری که ریم نه لکه کارمندی زور باوه رپیکراوی ئیداره ی ئیمه بوون. یه کیتک له کوره کانی، دوا ی ماوه یه ک چووه زانکو و بوو به دوکتور و بو خزمهت به هاو نیشتمانی گه رایه وه شاره که ی.

جوله که کان هه ره وه ک پیشتر گوتم نزیکی ۷۵۰ که س بوون و له گه ره کیتی هاوناوی خو یان ده ژیان. گه ره که یان له به شی خوارووی شار و له نزیک روبا ره له لکه وتبوو و ناوی ته واوی ناوه ره ی گه ره که کانی دیکه ی لی کو ده بووه. هه ره وه ک له کوردستاندا باو بوو، نه وان لیره کاری ناخوشی وه ک ره نگرپی، ده باغی و عاره ق فره شیبان هه بوو.

دوا ی ته واو بوونی گیروگرفته کانی نه و دوا ییانه، ژماره یه ک له عه شیره ته کان له ته واوی به شه کانی پاریزگاوه هاتنه سلیمانی تا نه مه گناسیبه تی خو یان رابگیه نن. «وینه ی ژماره ۱» له پاشکۆی نه م کتیه به دا، وینه ی باهه کر ناغا سهه ره کی عه شیره تی پشدر و مه محمود پاشا دوا سهه ره کی گه وره ی جافه کان و برای عوسمان پاشای میردی عادیله خانه. نه م وینه یه، کاتی به ره یه بردنی رپوره سمی شانۆی ته قه کردنی یه کانی توپخانه هه لگیراوه، که سهه رتیب «مؤربس»^(۹) بو چاوترسانندی خه لک به گشتیی و سهه ره ک عه شیره ته کان به تاییهت له «قلیاسان» پیکه یینا بوو. له م وینه یه دا دوو شیوه دوختی لیباسی کوردی به رچاو ده کون، هه لیتی باشه بو لادان له باسه نه سلیه که و دوان له لیباسی پیانوه ی کوردی.

ناوی به شه سهه ره کیه کانی لیباسی کوردی به م جو ره یه: پیتلاو، که ره نگه که وش بی. که هوشی چه رمی بی پاژنه، لاسکیتی چه رمی لسه پشت پاژنه یه و نوکی هه لگه پراوه ته وه، یا که لاش که شتیکی وه ک گیوه ی ئیرانیبه و تهختی ژیری له په ره

کۆنه یه و سه‌ری قه‌یتانه؛ گۆره‌وی یا گۆره‌وی درپژ؛ ده‌ریی ژیر پانتۆلی درپژ له قوماشی که تانی سپی، که ژماره‌یه‌ک به‌ی پانتۆل له‌به‌ری ده‌که‌ن؛ رانک چنراوی ناوچه یا پانتۆل له قوماشی بیگانه؛ به‌ن خوتین، دۆخین بۆ راگرتنی ده‌ریی و رانک؛ بن کراس، ژیر کراس؛ کراس، کراس به شپوهی ئاسایی له قوماشی که تانی سپی ده‌دروون؛ فه‌قیانه هیندییک جار سۆرانییه‌کان ئه‌وه‌نده درپژ ساز ده‌که‌ن که له زه‌وی ده‌خشی و به شپوهی ئاسایی سه‌ری سۆرانییه‌کان لیک ده‌به‌ستن و ده‌یخه‌نه پشت ملیان یا له قۆلی ده‌ئالین؛ سوخمه نیوته‌نه‌یه که له ژیر چۆغه له‌به‌ری ده‌که‌ن؛ چۆغه‌ش نیوته‌نه‌یه و ئاته‌گه‌کانی له نیو رانک ده‌نین. پشتین (۱۰) به شپوهی ئاسایی له چیتی گۆلدار ساز ده‌کری و چهند مه‌تر درپژه؛ په‌سته‌ک نیوته‌نه‌یه‌کی لبادیه که له سه‌ر که‌وا له‌به‌ر ده‌کری؛ کلاو یا ئاره‌قچن یا ته‌پله که کلاوی لبادیه؛ میزه‌ر له‌گه‌ل کلاو له‌سه‌ر ده‌کری و جامانه یا مشکى یا چفته‌ی لی ده‌به‌ستن هیندییک جار هه‌رسى به یه‌که‌وه له‌سه‌ر کلاو ده‌به‌ستن. جامانه، مشکى یان چفته ئه‌گه‌ر له ئیران ساز کرابن په‌نگیان بۆر و پى ریه و ئه‌گه‌ر له به‌غدا ساز کرا بن په‌نگه‌کانیان شاد و په‌وشه‌نه؛ سه‌ره‌نجام فه‌ره‌نجی که نیو پالتویه‌کی لباده‌یا قاپوت که پالتوی لباده یا عه‌بای ئیرانی و عه‌ره‌بی.

کورده‌کان به شپوهی ئاسایی خه‌نجه‌ریش هه‌لده‌گرن. ده‌سکی خه‌نجه‌ر په‌نگه له عاج یا شاخ بی. درپژایی خه‌نجه‌ر نزیکه‌ی شازده ئینچه و نوکه‌که‌یان هیندییک هه‌ستاوه‌ته‌وه. کالانی خه‌نجه‌ر داره و چه‌رمی تیده‌گرن، به‌لام له‌وانه‌یه له زیو و به‌ده‌گمه‌ن له زیتیشی ساز که‌ن. خه‌نجه‌ر له‌به‌ر پشتین (پشتین) ده‌نین و هیندییک جار ته‌سحیبه‌ی له ده‌سکه‌که‌ی ده‌ئالین و خاوه‌نه‌که‌ی خۆی پی ده‌خافلینی. ژماره‌یه‌ک گوندییه‌ی سه‌بیله‌یه‌کی درپژیش له‌به‌ر پشتین ده‌نین یا له نزیک پشت ملیان به چۆغه‌کانیانه‌وه هه‌لده‌واسن.

۱۰- پشتین Pishten له لایه‌که‌وه له پشت نابه‌ستن، به‌لکو ئه‌وه‌ل لایه‌کی به درپژایی نزیکه‌ی ۷۰ سانتیمه‌یتر له پیش زگ راده‌گرن، پاشان له‌یه‌که‌ی تری له راست بۆ چه‌پ له ده‌وری که‌مه‌ری ده‌هالین، کاتییک ئه‌م لایه‌گه‌ پشته‌ پشته‌وه به ده‌وری لایه‌که‌ی دیکه‌دا ده‌گه‌رپته‌و لای حه‌ره‌که‌ته‌که‌ی ده‌گۆرئ (یانی له چه‌پ بۆ راست ده‌چن و به‌مجۆزه تا ئاخه‌ر). له ئاخه‌ردا، هه‌ر دوو لاسکی له‌سه‌ر و ژیری چینه به‌ستراوه‌کان ده‌نین. هیندییک جاریش پشتین هه‌ر به لایه‌که‌دا له ده‌وری که‌مه‌ر ده‌هالین و دوای لاسکه‌که‌ی له ژیر چینه به‌ستراوه‌کان ده‌نین.

له باشوور عه‌ره‌به‌کان «زه‌بون» (۱۱) له‌به‌ر ده‌که‌ن که شکلی که‌وه‌ای هه‌یه، شاقه‌لیان درپژه و تا گۆیزنگیان دئ و لیواکه‌کانیان له پیشه‌وه ده‌گاته یه‌ک و دوگمه ده‌کری. له گۆیزنگه‌وه تا ئه‌ژنو هه‌لقه‌له‌شان و بوونه‌ته دووبه‌ش. پشتینییکی ناسک و قۆله‌ی له‌سه‌ر ده‌به‌ستن. که‌وا په‌نگه له قوماشی که‌تانی ساده بی یا له ئاوربشمی په‌نگی. ئه‌وه ده‌گه‌رپته‌وه سه‌ر راده‌ی توانای مالى و را و سه‌لیقه‌ی خاوه‌نه‌که‌ی. چۆغه له‌گه‌ل که‌وه‌ای درپژ له‌به‌ر ناکری و به‌جیتی ئه‌و له سه‌لته‌که‌لک وهرده‌گرن، که له کراسی په‌شمی به‌رئاوه‌له یا چاکه‌تی ئینگلیز «ئیتون» (۱۲) ده‌چن. په‌نگی په‌سه‌ند و دلگیری سه‌لته په‌نگی شینی سورمه‌ین. له هیندییک شوین به جیتی چۆغه و چاکه‌تی ئه‌ورووپایی له پالتوی کورت که‌لک وهرده‌گرن و له‌و ناوچانه‌ش که له ئیران نزیک شتیکی وه‌ک ئه‌وانه له قوماشی کشمیر له‌به‌ر ده‌که‌ن. پانتۆلی ده‌رلنگ ته‌نگ له‌گه‌ل که‌وه‌ای درپژ له‌به‌ر ده‌کری، به‌لام به‌م حاله‌ش ده‌بی «ده‌ریی» له‌به‌ر که‌ن. له‌سه‌ر هه‌مووی ئه‌وانه‌ش عه‌با له‌به‌ر ده‌که‌ن. هه‌موو چین و توپه‌کانی باشوور جیا له چینی هه‌ژار و که‌م داها‌ت ئه‌م شپوهیه په‌چاوه‌که‌ن. جافه‌کان و هۆزه‌کانی تری وه‌ک هه‌مه‌وه‌نده‌کان که له باشووری ناوچه‌ی به‌رانان- بن‌زه‌رد ده‌ژین به‌م جۆزه لیباس له‌به‌ر ده‌که‌ن و شپه‌خه‌کانیش له هه‌موو جییه‌ک به‌م جۆره‌ن. خه‌لکی هه‌ژاری شار و گونده‌کانی باشوور له رانک و چۆغه‌ی سازکراو له بووزو که‌لک وهرده‌گرن. په‌نگی ئه‌و لیباسانه بۆر یا خه‌نه‌یی سوور گۆیزین.

له‌به‌رکردنی شپوه لیباسییک که له به‌شی ناوه‌ندیی باوه، له ناوچه‌ی ئه‌زمه‌ر- قه‌ره‌سه‌رده‌وه ده‌ست پیده‌کات و به‌ره‌و باکور ده‌چیته‌پیش تا ده‌گاته ده‌وروپه‌ری په‌واندز، به وتنیکی‌تر له قه‌زاکانی باکوری سلیمانی و به‌شی هه‌ره زۆری پارێزگای هه‌ولیر و مه‌له‌ندی رووبه‌رووی مه‌هاباد له ئیران واته و لاتى موکریان یه‌ک شپوه‌یه. لیره‌دا، ده‌رلنگی پانتۆله‌کان فراوانتر له ده‌رلنگی پانتۆله‌کانی باشووره و ئه‌گه‌ر چۆغه له قوماشی بیگانه ساز کرابی، په‌نگه نیوئاخنی لۆکه‌شی هه‌بی و پشتینه‌کان زۆر درپژن و پیاو کاتییک له بان ئه‌و هه‌مووه لیباسه‌وه په‌سته‌کیش له‌به‌ر بکات و چۆغه‌که‌شی لۆکه‌ی تیدا دروا بی، هیندییک کۆم دیار ده‌کات. مرۆف که ده‌بینی کوردییک له هه‌وه‌ای گه‌رمدا ئه‌و هه‌موو لیباسه‌ی له‌به‌ر کردووه تووشی سه‌رسورمان ده‌بی. په‌نگی قوماشی چۆغه و پانتۆل

11- Zabun
12- Eton

(چ رانک بی یا پانتۆل) یهک جوړه. هه رچه نده که شهرت نییه هه میسه به م جوړه بی و رهنگی ته و قوماشانه ی که له دهرهوه دپن به پتی بازار فرقه ده کهن، به لام تا ته و جیبه ی که من ناگادار به لم هه مووان په سهندتر ته و رهنگانه بوون: ماشی، سورگو تزی، رهنگی زهردی نوکی که رهنگیکه ناشیرینه. رهنگی ناسایی بوز و رهنگی سپات یا شینکی ری پیه.

له روه اندزهوه به ره و باکور، هه روه ها له زوریه ی ناوچه کانی پاریزگای مووسل پانتۆلی دهرلنگ فش و هیندیک جار نیفه ک شوړ له بهر ده کهن. ته وان به گشتی رانک و چوغه له بوزووی خو مالتی ساز ده کهن، که پیشتر جوله که و نه رمه نیه کانی زاخو جوړی باشی بوزوویان به تهرح و رهنگی جوان ده تنی. رانک و چوغه له دوو ته خته بوزوو ساز ده کړی که پانایی هه رکامیان نریک به یهک پی ده بی. یهک ته خته بو رانک و ته خته که ی تر بو چوغه. رهنگی بوزووه کان زهردی نریک به قاوه بی یان شین کالن. شینه کاله که له ریشه ی سو سن ده گرن و ریشالی به رنک و پانایی جیاواز تیده گرن. له نیوان ته خته به رینه کانیدا وینه ی جوړاوجوړ و شکلی بادامی ساز ده کهن. ته خته ی تایبه تی بو چوغه وینه و رهمی پتره و سه ره رای ته وانه ش ئاوریشم له دوری یه خه و سه رده سته کانی چوغه و لیواری دهرلنگه کانی رانک ده دورن.

له هه موو هه ریمه کاندا، جیا له و ناوچانه ی که که وای دریز له بهر ده کهن به شپوه ی ناسایی کاتی سه فهرکردن دهرلنگی پانتۆله کانیا ن له پوزه وانه یا گوړه وی دریز ده خهن، که رهنگی سروشتی ته وانیس رهنگی سپاته. له م جوړه کاتانه دا، پانتۆل شکل و شپوه ی جوان و خوش فورمی پانتۆلی «گولف» به خو به وه ده گری. هیندیک جار له ژیر شوین و کارتیکردنی رووساندا دهرلنگی پانتۆله کانیا ن له چه کمه ده خهن.

میتزه ره کان، له هه موو جیبه ک شپوه ی زور لیک جیاوازیان هه یه و ته نانه ت نه گهر قوماشه که شیان یهک بی، مرؤف به بینینی شپوه ی به ستنه که ی زور جار ده زانی خاوه نه که ی خه لکی کام ناوچه یه و له چ هوژیکه. میتزه له دوری کلاو ده به ستری و له هیندیک جی له دوری ته پله شی ده به ستن. میتزه له به شی خوارووی باشوور، جامانه یه کی (ئاغابانو) ناساییه. ئاغابانو قوماشیکی ری پی سپی و شین مؤزه که له «مانچستر» هوه بو چه فیه ی عه ره بان دی (۱۳). هه رچه نده پتر به ره و باکور بچین میتزه ر شل

ده بیته وه و چفته یا مشک ی یا هه ر دووی ته وانه به جامانه وه زیاد ده کړین و سه ری پیچیک ی گه وره و ناله بار و ده ست و پی گریان لی دروست ده بی، که تایبه تمه ندی زوریه ی به گزاده کانی جاف و شپخه سامانداره کان و ده وله مهنده کانی شارن. له هه ورامان، میتزه له دوری ته پله یه کی قوله ده به ستن. له پشده ر و موکریان، چه شنی ناسایی میتزه دوو دانه مشکین (شه ده) که له دوری کلاوی ده به ستن. کلاوه کان، ئارچجنی ناسایی نین و ئاره قچنیک ی شق و ره قن که له مه خمه ری سه وز، نه رخه وانی بی یا نارنجی ساز ده کړین و گولینگه یه کی له سه ر ده دورن. شه ده زور گه وره و قورس و ناله باره. به جی شه ده له قوماشی رهنگا ورهنگی ناسایی که لک وه رده گرن. له ناوچه کانی سه رووی باکور، ته پله شپوه ی جوړاوجوړ هه یه؛ له هیندیک جیگه دا بو ته وه ی میتزه هه میسه به یهک فورم راده وه ستن، له کلاوی ده دورن (۱۴).

له سه ره تای مانگی ژوین، من و گرینه اوس مالتیکی بچوکمان له کارمه ندیکه به ریزی خو مان به ناوی سه عید نه فهندی به کړی گرت. ته و، پیره پیو تکی به ریز بوو. به شپوه یه ک فارسی دنووسی و قسه ی پیده کرد، که سه عدی شه رمی له بوونی نه ده کرد. ته و ماله، باخچه یه کی دلگوشا، هه وزیک کاشی جوان و جوگه له یه کی خورپنی له ژیر سیبه ری داره میوان هه بوو. ماله که نمونه یه کی باش له شپوه ی کاری ته نندازباری ناوچه که بوو و من پیتم خو شه باسیکی گشتی لی بکه م.

باخچه و بینا به هو ی دیواریک له کولان جیا کراونه ته وه. هیندیک شوینی دیواره کانی به خشتی کال داندراون و بو پیشگیری له به رامبه ر به فر و باراندا سه رسوانه بیان بو داناون و به هه لاش و گه لا سه ریان گرتوون و سواخیان کردوون. به ده رگایه کی بچوک و دالانیکدا دین بو باخ یا باخچه. هیندیک جار له بهر ده رگای ماله کان دوو دانه سه کو بو دانیشتن و هه سانه وه له به رد و قسل و خو له میتش ساز ده کهن، که جی کورسی ده گرنه وه و خواجه نشینیان پیده لین. دوا ی ته و، له دالانه که دا حه یات خه لوه ته که ته نوور و چیشته خانه و ئاوخانه ی لیبه. رهنکه سه کزیه ک له ته نیشت هه وزه که بی و ئیواران فه رشی بکه ن و له سه ری دانیشتن. ریگای چوون بو ژووری ماله که به باخچه که دایه و ماله که له به رد و گه چ یا خشتی سوور ساز کراوه. خانووه که دوو قاته و ژیرخانی هه یه. ژیرخانه کان رهنکه چه ند هو ده بیان هه بی وه ک ژووری «کاردار»،

کادین و تهنانهت تهویلهش. قاتی سهروو یا سهرخان. ریگیای چوونه سهرخان به پلهکان دایه و پلهکانهکان یا ریک له باخچهکهوه جیا بۆتهوه یا له کۆتایی پارهوهکان. مرۆف دهتوانی بهلای سهرووی پارهوه که ژیرخانهکهی دوو بهش کردووه بۆ سهرخان بچی. ههر جۆریک بچ به پلهکاندا دهچن بۆ پارهوی قاتی سهروو که هۆدهکانی سهرخان دووبهش دهکات: له پانااییدا سح و له درێژاییدا دوو و له درێژاییدا دوو و له لایهکی سح ژوور. لهوانهیه ئهم هۆدانه شپوهی جیاوازیان ههیه، بهلام ههرچۆنیک بن له لایهکی پارهوهکه له جیاتی هۆده هه یوانی بهر ئاوهلهی لێیه که له لای پێشهوهی سهرخان وهک پارهوه که لکی لێ وهردهگرن و شانشین پێدهلێن. میچی هه یوان له سهه کۆلهکه پارهوهستاوه و به کۆتره پازاوهتهوه که دیاردهیهکی باوی زۆر کۆنه. ئهگهر هۆده له لای تری پارهوه و له پێش بێنا بچ، لایهکهی تری هه یوان دیوهخانیکه که سح دهری، چوار دهری یا پینج دهری پێدهلێن. ئهو ناوانه دهگهڕینهوه سهه ژماره پهنجهرهی ناو دیواری لای پێشهوهی دیوهخانهکه. ئهگهر هۆدهیهکی سییهم له بهشی پێشووی خانوبههکه بچ، کهلهگی ناوه و پهنجهرهکانی ئوروسین و کاتی کردنهوه ههلهکهشترین.. ئهم جۆره هۆدانه له پشت هه یوان یا له کولانهیهکهوه رووناکیی وهردهگرن و لهوانهیه بۆ نوسان که لکیان لێ وهریگیرێ. له گشت هۆدهکان و تهنانهت هیندییک جار له هه یوانهکان و پارهوهکانیشدا موغاری (سۆیهی دیواری) ههیه. بێنایهکی چکۆلهی ئاوا، به شپوهی ئاسایی هۆدهیهکی بچوکی دانیشتنی له پشت هه یوانهکه ههیه که هۆده و هه یوانی ناوه. له پشت سح دهری و کهلهگی، هۆدهی بچوک ههمن که گهنجینه یان پێدهگوتری و پهنگه به هۆی پهنجهرهکانی نزیک یا کولانهیهکی بچوک رووناکی وهرگرن، که کولانهکه بۆ ئهم مه بهسته له بهشی دهروهی دیوارهکهدا ساز دهکری. دیوارهکانی لای ژووری گه چکاری کران و تاقه و پهغه یان تیدا ساز کراوه. میچی مالهکان سهریان، داره پارهکه به سپیدار، که به کاریتهی سپیدار پادهوهستی و پهله دار بهرۆ، گهلا، چیلو، جهگهن و زهلی له سهه پارهوه و به ئهستوورایی نزیک ههژده ئینج قوره بان و گهله بان کران و به ئهستوورایی سح ئینج سواخ دراون. به لیواری بانهکان دهلێن گوئ سوانه. هه موو بانیک، باگردینی ههیه، تا له دوا ی بارینی باران بۆ پێشگیری له دلۆپه ی بانهکان که لکی لیوهگرن و سهریانی پچ بگیری. له سلیمانی رپوره سمیکی خیرخووانه هه یسه، به پچ ئهو دابه، بنه ماله دست رۆیشتهوهکانی خاوهن ئهم جۆره خانوبه رانه، ژیرخانیک ده دن به بنه ماله یهکی هه ژارو دهست کورت و به جیتی وهرگرتنی کری له کاتی پیتوستدا باگردانی پێدهگین و بهم جۆره

کریگرتانه دهلێن ژیرماله. هیندییک جار ته نیا یهک هۆده له قاتی سهه خانوبه ره ساز دهکهن که بالاخانه ی پێدهگوتری و وهک هۆده ی خه و که لکی لێ وهردهگرن. له هاویناندا، چینی ناوهنجی و کهم داها تهکان له سهریانی خانوبه کان ده نوون. ئیواران کاتی رۆژئاوا، نوین و پێخه فهکان دهردین و له سهه کورسی وهک کورسی چاپخانه به ناوی «تهخته بهند» یا داربهندی سوک و بانپژه یا له سهه ئهو فهرشانه پان دهکه نهوه، که له سهه بانهکان رایانخستوون و بهم جۆره جموجۆلیکی بهرچاو له مالهکاندا ههست پێدهکری. دهوری جی خهوهکان به «چبج» و توپی ناسک دهگرن. ئهو چبج و توپانه به پاره یهک ورد چنراون که تهنانهت پێشی شه بای زۆر ئارام و له سهه رهخۆ دهگرن.

سهریانه بهرزهکانی سلیمانی، دیمه نی ههر چوار لایان لێ دیاره؛ بهلام ئهو دیمه نه ی که شپونه واری له میتشکی مندا ماوه دیمه نی شیوی باکووری رۆژئاوا و زنجیره چیا ی گه وری پیره مه گروونه که ۱۰۰۰۰ پچ بهرزیایه تی. ههروهک پێشتر گوتم له ناو ئهو شیوه دا زنجیره چیا ی نه زمه ر- قه رهداغ جیا بووه ته وه. کاتی که له باشووری رۆژه لانه وه ته ماشام دهکرد، لوتکه ی ناریک و ناهه موار و قه لشهکانی، هه میشه لارووی پیره پیاویکی به سالد اچووی برۆ ئهستوور و لووت و چهنه درێژی له میتشکدا زیندوو ده کرده وه، که به بهژنی ئارامی دووه بووه وه له ناوچه ده پروانیه ئاسمان. سالانی دوا یی، زۆر جار له م رۆانگه یه وه پیره مه گروونم وهک دیوه زمه نه ده ها ته بهرچاو، که سه ره پای ئهو هه مووه هیمنا یه تییه ی، شه ریکی کاره ساتی له ژمار نه ها توو بۆ شاریک بوو، که بێگومان ده بوایه چاودیری لێ بکات.

خزمه تکاره کهم «عه بود»، که ده رباره ی شپوه ی باش ژبانی حاکی سیاسی گه لیک بیرو پای له من به رفراوانتر بوو، له وهی که خانوبه ره یه کمان به کری گرتبوو و له «دپۆ» ده رۆیشته ی زۆر به که یف و خۆش حال بوو. عه بود لاویکی نۆزده، بیست ساله ی زۆر ساکار و بچ فروفیل بوو؛ پێشتر له «به سه ره» له سهه لۆتکه یه ک کاری ده کرد. له پێشه وه ییهکانی سالی ۱۹۱۵ له فوراته وه بۆ کوت، له گه ل برا که ی به له می کار به دهستی یه که می سیاسی یان به دهست بوو. به له می ئه ومان له پشتی گه میی موتوپی ده بهست و من دیبووم له هه لومه رچی زۆر دژوار و ئاسته مدا زه رده خه نه ی له سهه لیوی لا نه ده چوو و کراسه سپییه درێژ و شۆرکه ی هه میشه خاوتن بوو. ئهو تاییه قه ندییا نه بوون که کاتی چوونم بۆ به سه ره پیرام دا داوا که ی به جی بگه ینم و له جیاتی خزمه تکاره «بوشه هر» یه که می دامه زرینم که ده یوبست بگه رپته وه ولاته که ی.

چەند رۆژ دواى گواستنه وه مان، به هاتنى شيعه يه كى تر كۆره كه م له ناوه ندى وشكه سوننه كاندا دهسته بهر بوو. ئەم تازه هاتوو «قوربانعه لى» مه يتهرى ته سپه كه م «نوترا مپس» (١٥) بوو، كه له به غداوه هينابوو. ته و يش به هاتنه كه ي خو شحال بوو: هه ركه گه يشتى به غار هاته لام و ده ستى ماچ كردم. رهنج و ماتهل بوونه كانى ناو رينگاي بو گيترا مه وه و گوتى گوتى نه داوه ته فه رمانى چاوديره كان و خو ي گه ياندوو ته ئيره. ئەو خه لكى «شوشته ر» و به ختيارى بوو و دوو سال بو مه يتهرى بو ده كردم. لوړ بوو، به لام له ناو كورده كانى خزميدا گه ليك پتر له عه بود ئازارى ده كيشا. عه بود، «غه ربون» (١٦) ي به شتيكى سه ير ده زانى و به قوربانعه لى ده گوت غه ربون. قوربانعه لى پياويكى به ته مه ن و ساده و ساكار بوو و هينديك جار كه تو ره ده بوو زمانى ده گيراو ده يگوت: ته ئەو كو كوردانه چ چه نده وه حشين ... و چ چ لى باسيك له بهر ده كهن، له گه ل ته وه ش د ده بوورى جزيريك ب به قامك من ب به به كتر پيشان ده دن ك كه ده لتي م مه وجوديكي س سه يرم س سوننه ن نه زان له من ده پرسن ئا ئايا شيعه موسولمانه! به لام ئا ئاغا له خه لكيك كه ب به ته سپ ده لئين «وه لاغ» چ چاوه روانيتك ده بي ليمان هه بي؟

قوربانعه لى كاتيكي باش هات چونكه نزيكه ي دوو هه فته بوو كه سو ن گه رابوو وه من بو هه ليك به تاسه بووم كه به كه مبوونه وه ي كاره كانم گه شتيكى ده ورو بهر بكه م.

له سه ره تاي مانگى ته وگوستيدا، گرينه اوس چوو ه پشوودان و كاپيتان «چ. س. د. فيتزرگيبون» (١٧) سه ر به هيزى سيزده ي سواره هات تا ته ركى فه رمانده يى «هيزى ناوچه يى» له ته ستو بگرى و له گه ل من بووه هاومال. به م ئاكامه گه يشتين كه هينديك پتر به ژيانى خو مان رابگه ين و بو گه يشتن به م چه مكه بريارمان دا ئەو له مه ئمووربه تى خو ي بو به غدا كه خه ريكى چوونى بوو، كه لك وه رگرى و چيشت لينه ريكي باش و به ته زمون دامه زرينى و هينديكيش كه لوپهل و خوارده مه نى خو ش و شه رابى باشتر له شه رابى سوورى ناوچه بكرى، كه به راستى شه رابى ناوچه بو خوارده وه نه ده بوو، به لام ئيمه به ناچار تا ئيستا له گه لى راهاتبووين. چيشت لينه ره كه مان به پتي به لئينى له كو تايى مانگدا گه يشته جي. پياويكى كورته بالاي ره ش پيست بوو. چاكه تيكي سپورت و پانتولتيكى بۆرى كورت و كو نه ي له بهر دابوو و لاقه كانى وه ك دوو لاسكه ته شى له

15- No Trumps
16- Girbun
17- H.G.D. Ftzigibon

ده رلنگه كانى هاتبوونه ده ر. كلاويكى شري بي قه واره ي له سه ر بوو. چونكه گوتنى ناوه كه ي زور دژوار بوو، ناوى «رۆسته م» قاره مانى ته فسانه يى ئيرالمان بو ديارى كرد و به و ناوه بانگمان ده كرد.

چيشت لينه ره كورده كه مان، له ته واوى ئەو ماوه يه دا به شه و رۆژ گوشتى چيرى مه ر و بزى و باميه و ته ماتهى دابووين و واى ليكر دبووين كه به بينينى ئەو شيوه بيتزان ده كرده وه. خودا، رۆسته مى بو ناردين تا ته قلمان له ده ست نه چي. كاتيكي يه كه م ده ستاوى ئەو چيشت لينه ريان هينا، له بهر چاوه روانيان دلّه كوته مان گرتبوو. سه رى ديزه كه م به بزاقتيكى نومايشى هه لگرت، «گيبون» ره نكي په رى و چاوى له سه ر ديزه كه هه لئه ده گرت و ده تگوت «مه دوسا» (١٨) له ناو چيشته كه دا يه: سه رله نو ي هه ر خو راكه كه ي جار ان له گوشتى بزى و باميه و ته ماته بوو! دواى پرسين بو مان روون بووه وه، عه بود كه له سه رده مى چيشت لينه ره كورده كه دا له و ساويلكه تر بوو، له چيشته خانه ئەو كه سايه تيه «گوا» (١٩) يه پرسيارى ليكر دووه و ته و يش رينوتينى كردوه، كه ديسان چيشته كو نه كه دروست بكا. به راي عه بود هيج شيويك به بي ته ماته تام و له زه تى نه بوو (٢٠). دواى چهند شه و كاتيكي رۆسته م سه رله عاره ق فره شه كانى گه ره كى جوله كان ده دات و چهند پيال يه كه ده خواته وه، خو راكتيكى بي تام و ناخوشمان بو ده نيترينه سه ر و عه بود به هه ست و تينى له بن نه هاتوو لايه نگرى لى ده كرد و ده يگوت، به لى به هه لكه وت ئەو رۆژه ته ماته له بازار نه بوو و پياو ناتوانى به بي كه لوپهل كاره كانى به جوانى ته نجام بدات! هه رچه نده رۆسته م وه ك هاوشانه كانى جار جاره لوشكى ده هاويشت، به لام له راستيدا چيشت لينه ريكي باش بوو و دواى ته واو بوونى گيرو گرفته كانى سه ره تايى توانيمان به ر له نه قل بوونم هاو كاره ئينگليز و كورده كانم ميوان بكه م و شيو و فراوينيكي باشيان بده مى. له م ماوه يه دا به پيچه وانه ي چاوه روانيه كانم كاري ئاسايى ئيداره كه م نه بووه، به لام سه ره راي ته وه ش توانيم دوو سى قوله سه فه رى كورت بو ته زمه ر و شار بازي تر بكه م.

١٨ - Medusa - ئەفسانه ي يونانى، ديوه زمه يه ك بووه، كه له جياتى موو ماري له سه ر شين بووه.

١٩ - مه لبه نديكه له رۆخى باشوورى رۆژئاواى هيندا.

٢٠ - ته ماته يه كيك له به شه كانى ته سللى خو راكى عه ره بانه. له شه رى ١٩٤٢ دا له بهر كه مبوونى ته ماته له بازار كه هۆيه كه ي ده گه رايه وه سه ر چاودير كردنى نرخه كان له لايه ن ده و له ته وه، كه مى مابوو په رله مان پروخى.

کاتیک به سهر نه زمه ږدا سهرکه وتم دیمه نیکم بینی که بویه کم جار جیاوازیبه کی گشتی هه بو له گه ل شیبو و دۆله ریک و پان و به رینه کانی «کاسی»^(۱). نهو سنی زنجیره چیاپه یی که پیشتر نامازهم بۆ کردن نهویان له ناو خوځیان گرتبوو: کۆمه لیک شاخ و ته پۆلکه له لوتکه بهرز و چره کان جیا بپوونه وه و به هه موو لایه کدا داکشابوون، کۆمه له شاخیک وهک دیوار سهریان بهرز کردبووه و ژماره یه کیان که پکه لی جیا ببووه، ترۆپک و لوتکه یی خړ و دپژیبی شکل بادامیی ریکوپییک و هه لدریگه ی لیژی ترسناک و نهو لوتکه نه یی که سهریان له ناسمان دهسوا و شکل و قه واره ی نادیاریان هه بوو، جیا له لوتکه یی هه موو و ۷۰۰۰ پچ بهرزیی زنجیره یی نه سللی زاگرووس که لیتره «سورکیو» ی پیده گوترا و له دووره وه ده بیئرا که له باشووری رۆژئاواوه داده کشی، هه موویان پیکه یینه ری نهو دیمه نه بوون.

ریک له رووبه رووی نهو شوینه یی که نیمه یی لی راوه ستا بووین، به ره و باکووری رۆژه لاتی، سنی رووباری بچوک به ناوه کانی «شلیسر»، قزلجه و «گوگه سوور» له رۆژه لاته وه دین به راده یی نریک بیست مایل چیا و سنور له ت ده کهن: نهو سنی رووباره به ریز له ۳۰ مایل و بیست و چوار مایل و شانزده مایلی سهرووی نهو جیبه هه لده قولیین. لهو جیبه یی که سوورکیو ده گاته شیویک که شلیسر پیکه یینه ناوه، هیللی سنور لار ده بیته وه و به ره و رۆژه لاتی و دوا ی سهرچاوه یی رووبار ده که وی. هوی نهو ریگا گۆرینه یی که پکه یه که نریک سی مایل چۆته ناو خاکی ئیرانه وه. له هه شت مایلی باکووری «شارۆچکه یی بازاری» واته پینجوتین، سنور له گه رانه وه دا باسکی باشووری نهو که پکه یه بهر ده دات و نریکه یی دوازه مایل به ناوچه یه کی نارپیکدا به ره و باشوور ده چیتته پیتش، سهره تا قزلجه و دوا یی گوگه سوور له ت ده کات. نهو جیبانه یی که هیللی نهو دوو رووباره له ت ده کهن به ریز چواره مایل و هه شت مایل له گه ل سهرچاوه یی رووباره کان مه ودا یان هه یه. نهو ناوچه یه دوا یی تیکه لی زنجیره یی نه سللی زاگرووس ده بی، که هه ورامانی پیده گوتری و هه شت مایل له گه ل شیوی گوگه سوور مه ودا یه تی. به شیکه یی نهو زنجیره چیاپه، که له نیوان شلیسر و قزلجه جیتی گرتووه ناوی «لاره» یه و به شیی نیوان گوگه سوور و

۱- Syno Linal، مه به ست له شیوه کانی کاسی نهو شیوانه، که به هه موو لایه کدا شوژ ده بنه وه تا له خواره وه یه کتر بگرنه وه. ودرگپری ف.

قزلجه به «تاریهر» ده ناسری. نهو دوو کیوانه به ته وای له خاکی عیراق دان. تاریهر به دارستانیکی چر و پر داپوشراوه و سهری ریک و هه مواره و به رزترین خالی ۶۰۰۰ پبیه^(۲).

رووباره کانی شلیسر و قزلجه هه رکه له م له مپه ره تپه پین، یه کتر ده گرنه وه و رووباری «سیوهیل» پیکدین که به ریگایه کی زۆر پر پیتچدا به ره و رۆژئاوا ده چیت. گوگه سوور له رۆژه لاتی و باشووری رۆژه لاته وه دیت و ناوی قه لچوالان به خووه ده گری، که یایته ختی کونی بابان بووه و له رۆخی راستی نهو رووباره جیتی گرتووه. ده ستبه جی به دوا یی نه ودا، رووباری «ئالاسیو» ی تیکه ل ده بی، که پتیبسته هیندیکی له سهر بدویم، دیاره نهک له بهر نه وای که رووباریکی گرنگ بی، به لکوو له م باه ته وه که له ره وتی نهو گه شتانه یی که له م فه سلده نامازه یان بۆ ده که م چند جاری لی تپه پیروم. سهره نجام، کاتیک هه وت مایل له گه ل ره وتی ناوه که چوونه پیتش، هه ژده مایل به هیللیکی ریکدا به دوا یی یه کگرتنه وه یی دوونای شلیسر و قزلجه، رووباری سیوهیل تیکه لی قه لچوالان ده بی، به لام ناوی چه سپاویان له م ناوچه یه دا هه ر قه لچوالانه^(۳). نهو رووبارانه یی که به م شیوه یه یه کیان گرتوته وه له پر به ره و باکوور ری ده گۆرن و به ناو شیوو و دۆلی زۆر ته نگ و باربکی چاوه پروان نه کراودا، واته به ته وای لهو جیبه یی که (زی) قه ف ده خوا و به ژیر زنجیره چیاکانی سهر سنوردا ریگا ده کاته وه، به ره و زی ده چن. لادانی رووباری قه لچوالان به ره و باکوور و شیوه یی ناو لیئانی ناوچه که به راده یه ک دوور له چاوه پروانی و ری ونکه رانه یه که

۲- نه گه ر نه منیه ت هه بی، بۆ سازکردنی بنکه یه کی هاوینی جیبه کی خو شه. ریچ کاتیک ده بو یست له ده ست گه رمای هاوینی سلیمانی رابکات، پنیان گوت بچیتته گوندی نه حمده کۆلوان به بناری رۆژه لاتی تاریهره وه.

۳- ناوی رووباره کان وهک ناوی چیاکان زۆر دژوارن. ژماره ناویکی وهک (زی)، سیروان و تانجه رۆ ته نیا ناوی رووبارن و به شی زۆری ریگایه یان ده گرتته وه، به لام به شه کانی تری ریگای نهو رووبارانه به ناوی ناو، چۆم یا چه م و شتی تری وهگ ناوی گوند یا ناوچه یا بواری تاننه ت مرۆف ده ناسری. من بۆ خو م به دوونای رووباره کانی شلیسر قزلجه دا تپه په ریم که (چه می ره شید) یان پیده گوت. له به شی سهرووی «لاره» ناوه کانی گوتراو به ریچ ناوی بیستان و ناوی تاتان بوو، که له گونده کانی نریکیان وه رگیرابوون. ناوی پیتشووی قزلجه، پیرانه بوو، که گوندیکه له خاکی ئیراندا. من خو م له گوگه سوور تپه پیروم، نهو ناوه ته نیا کاتیک دروسته که رووبار دیته نیو خاکی عیراق؛ له هیندیکی جیگه به ناوه کانی سیبووران و ته نگه بوو و زه لان که ناوی گوندیکه، ده ناسری. قه لچوالان ئیتر جیتی خوی هه یه. ریچ کاتی چوونی بۆ نه حمده کۆلوان له «ته نگزی» په ربه وه.

سهير نيبه نه گهر جيهانگهړه وردبينيې کاني وهک مانسل و دیکس توشی هه له بېن و به سالان نه خشه یی نهو روباره جوړتیک پيشان بدن که گوايه له رهوتی دريژهی بهشی باکوری نه زمهړ- قهره سهر ددا بهره و باشووری رۆژتاوا دهچی و به هوی دۆله قوله که یی «په لکۆ» (۴)، له باکوری دوکان واته دروست له شهست مایلی شوینی په کگرتنه وه یان تیکه لئی زئی بې. دريژده ان بهم هه له یه سهير بوو، چونکه کهسانی وهک کرپورتر، ریچ، فریزر، برزه زوفسکی و چیریکف ریگای دروستی نهویان روون کردبووه. نه هه له یه تا ئوکتۆبه ری سالی ۱۹۲۱ چاره سهر نه کرا، واته تا نه وکاته یی که دوکتۆر «ف.م. هالی» (۵) پزیشکی گشتی که له سلیمانی کاری ده کرد، سه ره له نوی شوینی دروستی په کگرتنه وه یانی دۆبه وه (۶).

له باس ده باره یی جوگرافیای باکوری کوردستان، سه ره تا بۆ ناسان کردنه وه یی پتری کار ناوی چوار زنجیره چیای نیوان نه زمهړ- قهره سهر د و زنجیره یی نه سللی زاگروسم هینا، که نه وه بۆچوونیکی له راده به در ساکارانه بوو. له وه دهچی کاتیک نه و کیتوانه له حالی شکل گرتندا بوون، گوشاری زۆر نهوانی ناهه موار کردبې و تهرح و قه واره یی ریکویکی پيشووی تیکدایې: نه و ناهه مواریبه له باشووره وه دهست پیده کات و بهره و باکور ده پروا و «دارۆ» به ۷۰۰۰ پې به زایې، «سهرشیو» به ۷۰۰۰ پې، «هه زار کانیان» به ۷۴۰۰ پې و «گه مو» به ۷۷۵۰ پې نمونه یی روون و دروستی نه م بۆچوونه ن. رهوتی داسه پواوی پیکهاته یی جوگرافیای هه روا له باشووری رۆژه له تته وه بهره و باکوری رۆژتاوا یه، به لام کوره کاژاو چی تر له گه ل کۆچار- کورکوپ له مسه ری دريژ پیک ناهینن. روباره کانی گوگه سوور و سیوهیل که له سه ره تادا هه ر کام به جیا له رۆژه له تته وه بۆ رۆژتاوا دهچن و له خوارووی په کگرتنه وه یان واته قه لاچوالان، به و هیله دا تیده په رن و ده گه رینه وه سه ره هیلی پيشوو، دیسان لئی تیده په رنه وه و شان به شانی چیاکانی دارۆ- گه مو به ره و رۆژتاوا

4- Palko
5- F.M. Halley

۶- پروانه یاداشتی نووسراوه له «گوفاری جوگرافیا» به رگی ۵۹ سالی ۱۹۲۲ لاپه ری ۱۴۶ و وتاری هالی له ژیر ناوینشانی «گه رووی قه لاچوالان و تیکه ل بوونی له گه ل ژبی بچوک» بکه ن که له «گوفاری جوگرافیا» به رگی ۶۸ سالی ۱۹۳۵ لاپه ری ۱۵۸ نووسراوه. هه رچه نده که ریچ و چیریکف هه ر دوو له شیکردنه وه یی خو باندا هه له یان نه کردووه، به لام له نه خشه یه کدا که بۆ کۆمیسوونی سنووری سالی ۵۲-۱۸۹۴ کیشاویانه توشی هه مان هه له بوون.

دهچنه پيش. چیا له رۆژتاوا یی قه لاچوالانه وه ریگای ناسایی خوی ده گرتته وه بهر و به نیوان کۆمه له بهر زاییه کی هیندییک هاوقه د له شیویکی ته نگ و باریکدا خو کۆ ده کاته وه و بهره و لوتکه ی ناوه ندی کۆچار- کورکوپ بهرز ده بیته وه. کۆچار- کورکوپ روو له باکوری رۆژتاوا ده کات و له ناو لوتکه ی رییک و هه مواری ناسوسدا ون ده بی و ده شته پان و بهرینه که ی «مه رگه» و «بیوتین» له ده شتی قه لا دزی جیا ده کاته وه. هه ر کام له و شیوانه جوپار و ناودری تاییه ت به خو یان هه یه، که ناوه کانیان به ره و رۆژه له تات بۆ قه لاچوالان ده بهن و له و شیوانه جیا ده بنه وه که ناوه کانی رۆژتاوا له سه رووی دوکانان ده رژیته ناو (زی).

گشت ناوچه ی قه لاچوالان له رۆژتاوا یی لاره-تاریه ر، سه ره به شارباژیرن (۷) و سنوره کانی به م جوړه یه: له باشووری رۆژتاوا تا نه زمهړ، له رۆژتاوا تا نه و جوپارانیه کی نیستا ناماژهیان بۆ کرا، له باکور تا زئی و روباری بانه، له و جییه ی که سنوریش پیکدینن؛ له باکوری رۆژه له تات تا زنجیره چیای نه سللی زاگروسم و له باشووری رۆژه له تات تا نه و ناوچه یه یی که ته پۆلکه نزمه کانی ده شتی شاره زوور به دوا ی ونبوونی نه زمهړ له ناو خو ده گرن.

سی کاروانه پتی سلیمانی بۆ ئیران له شارباژیر تیده په رن. نه گه ر له رۆژه له تته وه بۆ رۆژتاوا شوین هیلی نه و ریگایانه بکه وین، ریگاکان به م جوړه ن: ریگای یه که م، له که لی گو بیژه وه دهچی بۆ «چنگیان» و به دهوری کوره کاژاودا ده گاته پینجوین. له و تیه دهچیته سنه؛ ریگای دووه م، له که لی نه زمهړ تیده په ری و به «هه رمین» و «شیوه که ل» دا دهچیته بانه؛ ریگای سییه م، روو له باکور ده کات، که لی «قه یوان» به چی دیلی و به پردی «قه شان» دا له قه لاچوالان تیده په ری و دهچیته شارۆچکه ی «ماوه ت»، دوا ی په رینه وه له زئی به پردی «ته ی ت» دا روو له سه رده شت ده کات.

له و حهوت جیهانگهړه ئینگلیزانه یی که پيشتر ناماژه م بۆ کردن، شه ش که سیان له شارباژیر تیه په ریون، به لام هیچ کام له جیهانگه رانی دوا یی به و ناوچه یه دا نه ریشتوون. کۆمیسوونی دیار بکردنی سنور سالی ۱۹۱۴ به ته وایی له خاکی ئیراندا کاری ده کرد. له بهر نه وه راپورتی سالی ۱۸۳۴ ی فریزیر ده باره یی گه شت له م هه ریمه دا سه رچاوه یی

۷- که پکه ی شلیر به ره و رۆژه له تات و ده مایل به ره و قزلجه، له نیوان تاربار و سنور له ناوچه ی پینجوین که سه ر به هه له بجه یه.

نوتی مه وجوده که به زمانی ئینگلیزی نوسراوه. «گینه»، کاتیک به ره مه به که لکه که ی چاپ کرد به روالهت ناگای له و به ره مه ئینگلیزانه و راپۆرت به که لکه که ی «کلمان» (۱۸۵۶) نه بووه. برزه زوفیسکیش (۱۸۶۹)، تا سالی ۱۸۹۲ یاداشته کانی خوئی بلاونه کردبووه. له بهر نه وه به که «گینه» دواى نه وه که ژماره ی دانیشستوانی نه وه قه زایه ۶۶۰۰ که س راده گه یه نئ، له ئامازه به جیگه ی وه ک «شیوه که ل» ده لئ: «نه وه قه زایه زۆر نه ناسراوه، جیا له وه ی که ده لئین زۆریه ی دانیشستوانی ره زه وان و توتنه وانن یا برنجکارن و باخداریی ده که ن».

ئه م ژماره جیهانگه رانه ی که وردتر باسی رتگای سه فه ره کانیان کردووه به تیکرایی ده ریه ی جوانیی سروشتی ناوچه که هاویرن. میگن وه ک شاعیرتکی شهیدا به سه ر ئه م ناوچه یه دا هه لده لئ: «به بی هیچ چه شنه تاییه تمه ندیبه ک، به دلنبايي ده لیم که له ته واوی ژیا نمدا ولاتتیکي وه ک کوردستان جوانم نه دیوه... «که ل» و چیاکانی به راستیی خو ش و ئارامن و میتشکی مرۆفیان لئ ده حه سیته وه و سه رنجی مرۆف بۆ لای خو بان راده کیشن:» سروشتی جوانی ئه م ناوچه یه و تاقه ت و تیکۆشان و وه زعی باشی خه لکی ناوچه ی ماوه تیش شوینی له سه ر «کرپورن» داناوه و ناوچه که به جیبه کی «دلرفین، خه یال بزوین داده نئ و گوندی ماوه ت به نمونه ی گوندتیکي جوان ده ناسینئ» که له ماوه ی هاتنی بۆ رۆژه لات دیوه تی. دواى شانزده سال، فریزیر نه وه مه لبه نده ی له به ر ده ستردیژی حکومه تی ئیران و بلاو بوونه وه ی نه خو شیی تاعوون به چۆلی دیت، به لام به م حاله ش زمانی له ده وری وه سف و تاریفی «سروشتی جوان و هه ست بزوینی نه وه ولاته» و گوله پایزیه کانی ده گه ری و ده لئ: «زۆر که م سوئسنه ی ئاوا جوانم دیوه و ده بی بلیم له وانه جوانترم نه ببینوه».

ئه م قه زایه له باشووری رۆژه لات تا باکووری رۆژئاوا نزیکه ی ۵۰ مایل درێژ و ۲۰ مایل پانه و دابه ش کراوه به سه ر سنج ناحیه دا: ناحیه ی ماوه ت له باکووری رۆژئاوا، چوارتا له ناوه ند و سروچک له باشووری رۆژه لات^(۸). ماوه ت عه شیره ت نشینه و له ژیر ده ست

بنه ماله ی به هیزی پشده ر دایه که له فه سلئ داهاتوودا له به شی قه زایه کی به م ناوه وه په نجیه ی بۆ راده کیشم. ناحیه ی چوارتا به ۱۸۰۰۰ که س نفوس به هۆی لوتکه ی به رزی دارۆ- گه مۆ له ماوه ت و هیتلیکی نارپک له سروچک که ۹۵۰۰ که س نفوسیه تی جیا ده بیته وه. ئه م هیله له تاریه ر تیده په ری و له به رزترین خالی کوره کاژاو واته «که چه ل باراو» دا ده گاته نه زمه ر که له شه ش مایلی باشووری رۆژه لاتی سلیمانی جیتی گرتوه. نه وه به شه ی چوارتا که له باکووری سیوهیل دایه بۆ ماوه یه کی کورت ناحیه یه کی سه ره خۆ بوو و هیتدیگ جار به ناوی روباوی سیوهیل ده ناسرا و هیتدیگ جاریش شیوه که لی پیده لئین، که ناوی گوندی بنه ماله حاکمی نه وه جیبه بوو.

زۆریه ی دانیشستوانی شارباژتیر له گونده سه ره خۆکانی نه به ستراوه به عه شیره ته کان پیکهاتوون، به لام لیره ش وه ک زۆریه ی ناوچه کانی دیکه ی کوردستان هه ر گوندتیک به شیوه ی ئاسایی ئاغایه کی هه یه، که یا خاوه ن مولکتیکي گرنگی ناوچه که یه یا «ئاغایه کی» سه ره عه شیره تیکه و به زۆر خوئی به سه ر خه لکی ناوچه که داسه پاندووه. ئاغایه پیتی داب و نه ریت و به مه به ستی باوه ر پیتیه یانی جه ماوه ر میوانخانه یا «دیوه خانیکي» هه یه، که هه مه جو ره میوانتیکي لئ ده مینیتته وه. ئاغایه بۆ نه وه خزمه ته ی هیچ له میوان وه ر ناگرئ و هه ر وه ک پیشتر له شوینی شیکردنه وه ی بارودۆخی «ئاغایه» کاندایه گوتم نه وه به شیوه ی جو رواجو ر خه رجی میوانخانه که ی به گوندیه کان دابین ده کات. «ئاغایه» جیاوازی له گه ل موختار یا کوئخای ره سمی دئ هه یه و نه وه له به رامبه ر حکومه تدا به رپرس نییه. کوئخا ره نگه له نزیکانی ئاغایه یان به پیتی هه لومه رج دو ژمنایه تی ئاغایه گوند بکات. کاتیک ئاغایه گوند نه بی کوئخا به سه ر کاره کانی دئ راده گا و له مزگه وت خزمه ت به میوانه کان ده کات. بۆ چوونه مزگه وت جیاوازی له نیوان موسولمان و نا موسولماندا نییه. میوانخانه یا دیوه خانی ئاغایه وه ک هۆلیکی کۆبوونه وه ده چئ، که زۆر جار خزم و میوان و ریبوار و دراوسیه کانی

= سه ر تیبینییه جوگرافییه کاندایه زال بوو، گروو پتیک له گونده کان که ژماره یان ۹ گوند بوو، به ناوی گه وره ترینیان که به «به سراوا» ده ناسرا و له نیوان داو- سه رشوو و روباوی قه لچولان جیتی گرتبوو و له ژیر ده سته لاتی پشده ریه کاندایه نه بوو، هاتنه سه ر چوارتا. له حالیکدا ۹ گوندی نزیک سنوور له قه راخ سیوهیل و به زایه کانی گه مۆ که له ژیر ده سته لاتی پشده ریه کاندایه بوون له ماوه ته وه ئیداره ده کران.

۸- ئیستا به م جو ره ئیداره ده کرئ. گینه و سالنامه ی عوسمانی بۆ سالی ۱۸۹۵، که ئیستا له لاهه، سه روچکیان سه ر به «کولمباز» (هه له بجه) داناوه؛ له سالی ۱۹۱۹ وه به م لایه، نه وه ناوچه یه هیتدیگ جار سه ر به شارباژتیر بووه و هیتدیگ جاریش سه ر به هه له بجه و به پیتی دۆخی سیاسی هیتدیگ جاریش راسته وخۆ سه ره به سلیمانی بووه. له رۆژانی یه که م ده سته سه رداگرتندا (مه به ست داگیرکردنی کوردستانه له لایه ن ئینگلیزه وه. وه رگیت) نه وکاته ی که تیبینییه کانی عه شیره تیی به =

ئاغاي لى كۆدەبنەو و باسى تىدا دەكەن و دەربارەى كارى رۆژانە بربار دەدەن. ئەو كەسانەى كە دەچنە دىوہخانەى ئاغا ھەموو بەپىتى تەمەن و دۆخى كۆمەلايە تىيان لە يەك رىز دادەنىشەن و پال بە دىوارەكانەو دەدەن؛ دوورترىن جىگا لە دەركەى دىوہخانە ماقولترىن شوپىنى دىوہخانە. جوگرافىازانانى ناوچە، ناحىەى سىوہپىل دووبەش دەكەن: سىوہپىلى سەروو يا سىوہپىلى ئاغا (مارف ئاغا) يا شىوہكەل، كە لە دە دوازە گوندى بنارى باشوورى رۆژئاواى «سوركىتو» پىكھاتوہ؛ سىوہپىلى خواروو يا سىوہپىلى سلىمان ئاغا يا سىوہپىلى «كە ناروئ»، كە باقى گوندىكانى ناحىە پىكھان ھىنابوو و زۆربەيان بە بنارەكانى دارۆ- گەمۆوہن. ناوى «ئالان» بەتەواوى گوندىكانى ھەردوو لای سنوورى زى دەگوتى، واتە ئەو جىيەى كە زى و قەلاچوالان يەك دەگرنەوہ. شوپىنىكى تى ئەو جىيە كە زۆر ناوى دەبىستى ناوچەى «بەركىتو»^۹، كە لە رۆژئاواى لارە-تارىرو لە نىوان شلىر لە باكور و گوگەسوور لە باشوور جىيە گرتوہ.

ئاغاكانى شىوہكەل، كە ئەوكاتە چوارەم نەوہيان بوون، دەلىن نەوہى دوو كورى سلىمان ئاغان. سلىمان ئاغا بۆخۆى نەوہى عوسمان ئاغا يەكىك لە سەرۆك عەشىرەتەكانى بەناوبانگى «پىران»^(۹) بوو، كە لە بەشى باكورتى ناحىە ژياوہ. يەكىك لە مىرەكانى بابان، سلىمان ئاغاي ناردبوو ئەم ناوچەى و بەپىتى داب و نەرىتى دەربەگايەتى سنوورەكانى پى سپاردبوو. من لەم باوہردا نىم كە بەشىكى زۆرى ئەو ئاغايانە بە گوتىرەى ياسا خاوەنى ئەو گوندانە بووبن، بەلام چ بە ھۆى دانانىان لە لايەن مىرەكانى بابانەو و چ بە لىزانى و كارلىھاتووى خۆيان لە رىگاي پاراستنى دەستكەوتەكانىيان، گوندىيەكان سكالايان لى نەدەكردن. لەو ناوہدا سىوہپىل بەتەواوى لەگەل ماوہت جىاواز بوو. لە ماوہت، ئاغاكانى پشدر بە زۆر خۆيان بەسەر خەلكەكەدا سەپاند بوو.

لە چوارتا، لە باشوورى روبارى سىوہپىل، شىخ مەحمود ياخزمە نىكەكانى چەند گوندىيان ھەبوون، بەلام بەشى ھەرزۆرى زەويىەكانى ئەو جىيە بە ناوى گوندىيەكان كرابوون.

جىيا لە دوو سى گوندى، گوندىكانى تى «سروچك» مولكى بنەمالەى سادات و

كۆرەكانى بەرزنجە بوون. لای باشوور بە پىچەوانەى بەشەكانى تى شارباژىر بەگشتى لە دوو وەرزى ھاوین و پايزدا كەم ئاون. لەبەر ئەوہ كارى كشتوكالى ناوچەكە رەزەوانى و پەروەردە كردنى سپىدارە و توتنىشى لى دەكرى؛ ھەروہا چاندنى گەنم و جۆى دىمەكارىشى لى باوہ كە شىن بوونىيان بە ئاوى باران دەبەستىتەوہ.

سوچى باشوورى رۆژھەلاتى ناحىە، لە بەشى ناوہند و دەوروبەرى «دۆلەگەلا»، كە ئاوەكانى ناحىە بەرەو باشوور و شارەزور و تانجەرۆ دەبات و ھەروہا بەشىك لە «بەركىتو» جىيە ژيانى ھۆزىكى بچوكى بىگانە و نىوہ كۆچەرە بە ناوى «ناودەر»^(۱۰) يا «غەوارە»^(ح). ئەوانە بەشىكەن لە دانىشتووانى شارەزور كە بە ھانتى جافەكانى مورادى لە سەدەى ھەژدەدا بۆ ئەم ناحىەى لە شوپىنى خۆيان دەركران^(۱۱). ناوى شەرم ھىنەرى «غەوارە» و داستانى خۆنەشوشتىيان لە لايەن ئەو كەسانەوہ دروستكراوہ، كە بەزۆر بەسەر ئەم خەلكەدا زال بوون و لە ولاتى خۆيان دەربان كر دوون.

يەكەم سەفەرم بۆ شارباژىر بە مەبەستى لىكۆلېنەوہ لەسەر ناوچەيەك بوو، كە بەلكوو بتوانم ناوہندى ئىدارى قەزاي لە سىتەكەوہ بۆ بگوازينەوہ. سىتەك چونكە لە سلىمانى نىك بوو، مەئموورەكان بە بيانوى جۆراوجۆر لىي دوور دەكەوتنەوہ و دەھاتنە شار. كارى ئىدارى ئىستاش وەك پىشوو قورس و تاقەتېر بوو و من تەنيا رۆژانى شەمە تا سەعات ھەشتى بەيانى رۆژى دوو شەمە دەمتوانى ئەو جىيانە بىنم. لەبەرئەوہ دوا نىوہرۆى رۆژى بىست و چوارى ژوئىن وەرپىكەوتم و بەم جۆرەى كە پىشتر گوتم لە كەلى ئەزەم پىپەرىم. بەنىوان دارستانىكى پىرل و پۆدا رۆزىشتم كە لەگەل بنارەكانى رووبەرووى سلىمانى زۆر جىاواز بوون و دواى سى سەعات رى پىوانى ئارام گەيشتمە سىتەك. بەپىتى داب و شوپىن، لە لايەن كارمەندانى ئىدارى و پۆلىسەكان و خەلكى ناسراوى ناوچەكە، لە دەروہى گوندى پىشوازم لىكرا. سىتەك گوندىكى خۆش و دلگىر

۱۰ - Nawdar (ناودەر) عەشىرەتەكانى ئەم ھۆزە برىتى بوون لە: بىسە و (حەوت گوندى، شىست بنەمالە)؛ چۆجانى (چار گوندى، پەنجە بنەمالە)؛ عەشىرەتى حەسەنى (دوو گوندى، سى و پىنج بنەمالە)؛ پەرخى (گوندىك و سى بنەمالە) و «قەوتلەبى» (سەد بنەمالە، كە دواى برسەبەتى و قاتى و قرى سالى ۱۹۱۸ بلاو بوونەوہ).

ح- ئەو ناوہ لە غەبەوہ دىت بە واتاى ئەوانە لەخۆيان نىن.

۱۱- لە يەكىك لە فەسلەكانى داھاتوودا، باسى ئەم مەسەلەيە دەكەم.

بوو: بیست بنه ماله‌ی نفوس هه‌بوو. سپیدار، بناو و داره بی له‌ناو خۆیان گرتبوو و زه‌وی گه‌نم، جو و توتنی له ده‌وروبه‌ری چیترا بوون. شیخ محه‌مه‌د غه‌ریب ژن برای شیخ مه‌حمود ناغا و مالکیکی دئی بوو. ئەو له حکومه‌تی شیخ مه‌حموددا پله‌ی قائمقامی هه‌بوو و ئیمه له بازبان به دیلمان گرتبوو.

به‌یانی زوو، به‌رله سه‌عات شه‌ش سوار بووین و به‌ره‌و روبراری «ئالسه‌سیو» (ح) نزیکه‌ی نیو مایل بۆلای رۆژه‌لات داکشاین و به‌کن روبراره‌که‌دا ریتگی‌ای «گوگه‌سوور» مان گرت‌ه‌به‌ر. هیتدی‌ک سهرتر له ژیر یایته‌ختی پیتشوی بابانه‌کان واته قه‌لاچوالان له یه‌کاوی ئەو دوو روبرانه له بواریک په‌رینه‌وه، که نزیکه‌ی دوو پین قول بوو. دوا‌ی سه‌عاته‌ پیتسه‌ک به بناره داپۆشراوه‌کان به یۆنجه و پنجه‌که درک و ریتگی‌ه‌کی پرله که‌ندوکۆ و به‌رده‌لاندا گه‌یشتینه چوارتا، که بۆ ناوه‌ندی «قه‌زا» پیتشیا‌ز کرابوو.

له قه‌راخ گونده‌که، کویتخا ئیمه‌ی به‌ره‌و سه‌ریانی مزگه‌وتی‌کی گه‌وره پینۆینی کرد، که ریزیک خه‌لک بۆ پیتشوا‌زیکردن له ئیمه ده‌ست له‌سه‌ر سنگ راوه‌ستا بوون. فه‌ریکه گویتز، بادام، تری‌ی ترشی نه‌گه‌یشتوو، ده‌فری پر له شیری تازه، ماست و «ماستاو» یان که که‌وچکی داره هه‌رمیی له‌ناو دابوو له پیتش داناین. کاتیک سه‌ماوه‌ره‌و جۆش هات له ئیستکانی نیوقه‌د باریکی ئیترانیدا چایان به ده‌ور گیترا. دوا‌ی ئەو پیتشوا‌زییه بۆ درتزه‌دان به وتووێژ له‌سه‌ر مه‌به‌ستی دیاریکراو چووینه ناو دئی و له‌کن کانیاو‌یک له‌ژیر سیبه‌ری فیتکی دوو سڀ داره چناری ئەستور دانیشتین.

چوارتا به بناری لای باشووری رۆژئاوای کیتۆیکه‌وه که به «سه‌رسیر» ده‌ناسرئ و چوار هه‌زار پین به‌رزه و ده‌روانیتته سه‌ر دۆلی گوگه‌سوور و هه‌تا ئەزمه‌ری لئ دیاره. جیتسه‌کی زۆر خۆش و دلگیر بوو و باخی بادام و داره توو له‌نیو خۆیان گرتبوو، له‌ژیر سیبه‌ری دار گویتز و بناوی ئەستور و سپیداری به‌رزه‌دا پان ببۆوه. کوردان زۆر به‌ر له ئیستا زانیویانه ئەو گوندانه‌ی که به بناری چیا‌کانه‌وه ساز ده‌کرین قازانجی گه‌وره‌یان هه‌یه: ئەم جۆره گوندانه یه‌ک هه‌وان و وه‌ک گوندی نیو ده‌شته‌کان پله‌ی گه‌رما و سه‌رمایان زۆر سه‌رو ژیر ناکات. چوارتا گوندیکی گه‌وره‌یه و نمونه‌ی له‌م ناوه‌نده‌دا که‌م نییه؛ له‌به‌ر ئەوه، وه‌سفی ئەو ده‌توانی جیتی ئەوانی دیکه‌ش بگرتته‌وه.

ح- ئاله سیکه‌شی پینه‌لین.

خانوه‌کان، له سڀ یا چوار ریز به بناری چیاوه ساز کراون. قاتی خواروو یا ژیرخانی ماله‌کان به‌هۆی لیژ بوونی جیتسه‌که پالیان به چیاوه داوه، کادین یا ته‌ویله‌کان له سه‌کوویه‌ک ده‌چن که به‌شیک یا ته‌واوی خانوه‌که‌یان له‌سه‌ره. بانی قاتی سه‌روو له‌وانه‌یه شان به شانی باریکه ریتسه‌ک بڀ که خانووی ریزی خواره‌وه له خانووی ریزی سه‌روو جیا بکاته‌وه یا په‌نگه بۆخۆی ریتگی ده‌رگای خانووی سه‌روو بڀ. له‌به‌ر ئەوه ده‌کرئ تا ئەو شوینه‌ی که کۆلانی‌ک ئەو ریزه خانووانه له ریزیکی تر جیا ده‌کاته‌وه، بۆ رابواردن له سه‌ریانه‌کان که‌لک وه‌رگرن. ئەو دیوارانه‌ی که به‌بڀ هه‌لکه‌ندنی بناخه له‌سه‌ر بناری چیا داده‌نرتن به شتیه‌ی ئاسایی به‌رد و قسل یا مۆره و چینه‌ی قوربین، به‌لام بۆ قایم بوونیان دار له‌نیو دیواره‌کان ده‌کیشن. هۆده‌کانی خه‌و شتیه‌ی که په‌رهبه‌ندی جیا‌واز له ماله‌کانیان هه‌بوو: ئەم هۆدانه، چوار کۆله‌که‌یان هه‌یه و ده‌وریان به «جیج» گیراوه. لافاوه‌کانی زستان و به‌هار، گونده‌کان له‌ت ده‌که‌ن و ماله‌کان له دوولای شوینی لافاوه‌که ده‌میننه‌وه.

مزگه‌وت، که به شتیه‌ی ئاسایی له لای خوارووی دئی ساز ده‌کرین، شکلی هۆده‌و هه‌یوانیان هه‌یه، واته هۆده‌یه‌کن و هه‌یوانی‌کی دوو سڀ پین به‌رزیان له پیتسه. هه‌وشه‌یه‌ک پیتشی ئەم هۆده و هه‌یوانه ده‌گرئ که له‌وانه‌یه سه‌نگ فه‌رش کرابڀ. هه‌وشه‌که، هه‌وزیکی تیتدایه که هه‌میشه ئاوی لئ ده‌رژئ. دابی جوانی میوان راگرتن له مزگه‌وت ته‌نیا ئەو که‌موکورییه گه‌وره‌یه‌ی هه‌یه که به هۆی نزیکه‌بوونی ئاو، دراوسێکانی مزگه‌وت ده‌که‌نه شوینی ئاو هه‌لینجانی خۆیان.

ناوه‌ندی‌کی تری ژبانی کۆمه‌لایه‌تی گونده‌کان که دیمه‌نیکی خۆشتری هه‌یه، کانیی گونده که به شتیه‌ی ئاسایی له لای سه‌رووی گونده‌کانن. له‌ژیر سیبه‌ری یه‌ک یا چهند سپیداری پیر، سه‌کوویه‌ک ساز ده‌که‌ن و که‌سانی بیکار له‌سه‌ری داده‌نیشن، قسه ده‌که‌ن، باس و هه‌وال ده‌گێرنه‌وه و چایخانه‌ی لیتسه و چای لئ ده‌خۆنه‌وه. کانیاه‌که هه‌وزیکی له نزیکه که ده‌وریان به به‌رد هه‌لچنیوه و گوندییه‌کان ده‌ستنوێژی لئ هه‌لگرن و نوێژی نیوه‌رۆ و ئیوارانی لئ ده‌که‌ن. که‌میک ئەولاتر، هه‌وز یا جۆگه‌له ئاویکی لیتسه که ده‌وریان به جوانی ته‌نیوه، ژنان ده‌چن لیبایی لئ ده‌شۆن و قسه ده‌که‌ن و گه‌پی تیتدا لئ ده‌ده‌ن. ئەگه‌ر ئاو زۆر بڀ گوندییه‌کان به لیتها‌توویی ئاوه‌که به جۆگه‌لاندا ده‌به‌ن بۆ مه‌زرای توتن و باخچه‌کانیان. له‌وه ده‌چڀ ناو باخه‌کانی دئی ئاشی ئاوی لئ بڀ.

چوارتا، بۆ ناوه‌ندی «قه‌زا» جیتسه‌کی زۆر باش بوو: له ناوه‌ندی قه‌زا هه‌لکه‌وتبوو.

هه‌رچه‌نده به‌هۆی گوشاری برسپیه‌تی ئەو دوایبانه نفوسی هاتبووه سەر بیست بنه‌ماله، به‌لام به‌ر له‌جه‌نگ سه‌د بنه‌ماله‌ی لێ ده‌ژیا، له‌به‌ر ئەوه جیتی په‌ره‌ستاندن بوو. «سه‌رسیر» ئەلقه‌یه‌ک له‌ زنجیره‌ چیا‌ی کوره‌کاژاو- کۆچار بوو، به‌لام به‌ رواله‌ت له‌ زنجیره‌ی ئەسلی جیا ببۆوه و به‌سه‌ر شیوه‌کانی گوگه‌سه‌ور له‌ باشوور و سپوه‌یل له‌ باکووردا زال بوو و لوتکه‌ خپری گومبه‌زیی ۵۲۵۰ پچ به‌رز بوو و بو‌دانانی ده‌زگای تیلگراف زۆر به‌که‌لک بوو. ئەم مه‌سه‌له‌یه‌ له‌وه‌ سه‌رده‌مدا زۆر گرنگ بوو. ئەو رێبانه‌ی که‌ به‌ره‌و رۆژه‌ه‌لات و باکور و رۆژئاوا ده‌چوون تا راده‌یه‌ک باش و راحت بوون و له‌وه‌ ده‌چوو دۆزینه‌وه‌ی هیلتیک بو‌کیشانی جاده‌ی ئۆتۆمبیل له‌ سلیمانی بو‌چوارتا زۆر دژوار نه‌بێ. کورده‌کان له‌ باب‌ه‌ت ناسینی ئای خوارده‌وه‌ شاره‌زان، له‌ناو ئیسه‌دا چه‌ند مه‌ئمووری ئاسایی هه‌بوو که‌ له‌ «سپته‌ک» کاریان ده‌کرد و دژی گواستنه‌وه‌ بو‌چوارتا بوون: به‌رای ئەوان گشت ئەو به‌رژه‌وه‌ندیبانه‌ له‌ به‌رامبه‌ر ئای «گران» و قورسی چوارتا که‌ بو‌مه‌عبده‌ی مرۆف زبانی هه‌یه، شتیکی که‌م بایه‌خ و بی به‌هه‌ریه‌. سه‌ره‌پای ئەوانه‌ له‌ گه‌رانه‌وه‌دا بو‌سلیمانی رای خۆم راگه‌یان‌دو گوتم دوا‌ی گه‌رانه‌وه‌ی ر‌ه‌زابه‌گ، که‌ تازه‌ کرابوو قایمقام، ناوه‌ندی ناحیه‌ بگۆیزنه‌وه‌ چوارتا. ر‌ه‌زا به‌گ بو‌وه‌رگرتنی شمشیری سه‌ره‌ری به‌خه‌لات له‌ ژیتراڵ «مکه‌ن» چوو‌بووه‌ به‌غدا.

هه‌ر ئەوشه‌وه‌، به‌ رێبانه‌کی لای رۆژئاوا‌ی ئەو رێگایه‌دا که‌ پێیدا هاتبووین گه‌رینه‌وه‌ «سپته‌ک»؛ به‌ قه‌برستانی کۆنی بابانه‌کاندا تێپه‌رین. له‌وێ چاوم به‌ به‌رده‌ قه‌برتیک که‌وت که‌ ئەم دێره‌ی له‌سه‌ر هه‌لکه‌نرابوو! «خاوه‌نی گه‌وره‌ی سه‌رده‌م، سلیمان خان». له‌ژێر یه‌کاوی ئاله‌سیو له‌ بوارتیک په‌رینه‌وه‌. سه‌عات سێ و نیوی به‌یانی رۆژی دوو شه‌مه‌ سوار بووین و به‌ چیا‌یه‌کدا که‌ که‌متر هاتووچۆی به‌ سه‌روه‌ه‌ بوو و له‌ یه‌ک مایلی باشووری رۆژه‌ه‌لاتی «هاروته» هه‌لکه‌وتبوو له‌ ماوه‌ی که‌متر له‌ سێ سه‌عات گه‌یشتی‌نه‌وه‌ سلیمانی. حه‌مامم کرد و سه‌عات هه‌شتی به‌یانی له‌شویتی کاره‌که‌م ئاماده‌ بووم.

کۆتایی هه‌فته‌، گه‌شتیکی دۆزینه‌وه‌ییم کرد. ئەم جاره‌ به‌ که‌لی گۆیژه‌دا چووین که‌ له‌ هه‌مووان بو‌سلیمانی نزیکتر بوو و له‌ هه‌شت مایلی باشووری رۆژه‌ه‌لاتی ئەزمه‌ر هه‌لکه‌وتوو. چیا‌یه‌کی زۆر سه‌خت و ناهه‌مواره‌و سه‌رکه‌وتنمان یه‌ک سه‌عات و چه‌ند خوله‌کی خایاند؛ شو‌رپوونه‌وه‌مان ئاسایی بوو، به‌لام سازکردنی جاده‌ی ئۆتۆمبیل به‌م رێبه‌دا به‌ رواله‌ت دوور له‌ باس بوو. رێگا به‌ دوا‌ی تێپه‌رین له‌ «ئاله‌سیو» له‌ دوو

مایلی سه‌رووی سپته‌ک و نزیککی سێ رێبانه‌ی «ئاله‌سیو» و «شۆکه» که‌ له‌ کوره‌کاژاووه‌ ده‌هات، دوو زنجیره‌ی لێ دروست ده‌بێ: زنجیره‌ی لای چه‌پ ده‌چوو «هه‌رمین» و کاروانه‌ ریتی بانه‌ی لێ ساز ده‌بوو و زنجیره‌ی باسکی راست ده‌چوو پینجوتین. شویتی ئەم جیا بوونه‌وه‌یه‌، کانیاویکی سه‌رنج راکیش بوو به‌ ناوی «سازنده»، که‌ له‌ نیوه‌راستی رێگا‌که‌ هه‌لده‌قوولی. ئیسه‌ رێگای لای پینجوتینمان گرت‌ه‌به‌ر. ئیسه‌ ده‌مانتوانی له‌وه‌ زه‌وییه‌ رێکه‌دا ئەسه‌پ باژوین. له‌ ولاتی شیخ ماری ئۆدیبیش تێپه‌رین که‌ له‌ شویتی ده‌ستی راست‌دا بوو؛ دوا‌ی پیتوانی دوو مایل لاماندا و چوینه‌ «چنگیان» و شه‌و له‌وێ ماینه‌وه‌. چنگیان گونديکی خوش ساخته و له‌ باب‌ه‌ت ر‌ه‌زه‌وانیی و به‌ره‌مه‌کانی تره‌وه‌ ده‌وله‌مه‌نده‌ و ئاوه‌که‌شی زۆر خوش و ره‌وان و به‌ناوبانگه‌. چنگیان مو‌لکی شیخ مه‌حموده‌.

به‌یانی رۆژی دوا‌یی، له‌ یه‌ک مایلی چنگیانه‌وه‌ به‌ دۆلیکی ته‌نگدا رۆیشتین. ئیسه‌ زنجیره‌ی ئەسلی چیا‌ی کوره‌کاژاو له‌ شانی راستی ئیسه‌ بوو؛ ته‌پۆلکه‌ی «که‌توو» که‌ قه‌واره‌یه‌کی سه‌یری هه‌بوو، ده‌تگوت شه‌پۆلی شکاوه‌ له‌ شانی چه‌پی ئیسه‌ بوو. ئەم دۆله‌ به‌ «دۆله‌توو» ده‌ناسرێ و بو‌نه‌خشه‌کیشه‌کانی ناوچه‌ ناسراو بوو و ئەو رێگایه‌ی که‌ له‌ دۆله‌که‌وه‌ دیت روو له‌ رۆژه‌ه‌لات و زنجیره‌ چیا‌ی ئەسلی ده‌کات. فراوینمان له‌ گوندی بچووک و جوانی «هه‌رمیله» خوارد. «هه‌رمیله» ناویکی به‌نیوه‌رۆکه‌ بو‌ئو گونده‌. روبراری روون و روشنی گوگه‌سه‌ور، که‌ لێره‌ به‌ «ته‌نکه‌بوار» ده‌ناسرێ له‌ ژێر پیمان بوو. هاتین و گه‌یشتی‌نه‌ گوندی «وه‌لیاوا» که‌ مه‌نزله‌گی کاروانه‌کانه‌ و له‌وێه‌ رێبه‌ک که‌ به‌ «کانی دزان» ده‌ناسرێ و له‌ باکووری که‌پکه‌ی شلیتر جیتی گرتوو روو له‌ بانه‌ ده‌کات. گونديه‌کان ده‌یانگوت سالی پیتشوو به‌ گه‌یشتی هه‌والی شکانی تورکان، ساداتی به‌رزنجه‌ سه‌د باری یستریان چه‌ک و ته‌قه‌مه‌نی له‌ عه‌مباری «وه‌لیاوا» تالان کرد.

ئاوی «ته‌نکه‌ بوار»، یه‌ک پچ بوو. راوچییه‌کان به‌ تۆر خه‌ریکی راوه‌ ماسی بوون. دوا‌ی په‌رینه‌وه‌مان له‌م بواره‌ کاروانه‌ رێبه‌که‌مان به‌جیه‌تشت و رومان له‌ رۆژئاوا کرد و به‌ به‌رزاییه‌کی توند و ناخۆشدا و به‌نیوان دارستانیکی پرله‌ دار به‌رواندا تێپه‌رین و سه‌ره‌نجام دیسان گه‌یشتی‌نه‌ ناوچه‌یه‌کی خوشی داپۆشراو به‌ دره‌ختی هه‌رمی و پنجه‌ترشه‌ سماق. بناره‌کان به‌ ر‌ه‌ز داپۆشراوون. ئاژده‌ له‌به‌ر تینی گه‌رما په‌نایان بو‌سیبه‌ری داره‌کان بردبوو. گوندی بچوکی «پلنگه» هیندیک له‌ سه‌رووی ئەم جیه‌یه‌، سه‌ری له‌نیوان ریزه‌ سپیداریتیک به‌رز کرد بو‌وه‌. هه‌رکه‌ دابه‌زین گونديه‌کان له‌ ته‌نیشته‌ حه‌وز و کانیاوی دێ فەرشیان بو‌پان کردینه‌وه‌ و به‌ ده‌فری پرله‌ ماستاو و چایی پیتشووزیبان لیکردین.

«پلنگه» پتر له ۹-۱۰ بنه مالله نفوس نه بوو، به لام زهوبه کانی هی خه لکی گونده که بوون و له م بابه ته وه خوشحال بوون که مالیک و ناغایان له سهر نه بوو.

سه عات چوارو نیوی ئیوارئ، هرکه تینی گهرما شکا، سوار بووین و ریگای باشووری رۆژئاوا مان گرتته بهر؛ به گردیکدا سهرکه وتین و به باریکه رتیه کی لیژدا که به نیتوان زنا و گاشه بهر داندایا تییده په ری گه راینه وه گوگه سوور. له گه ل هیللی روبره که به ره و رۆژئاوا چووین و نزیک به دوو مایل به رۆخی گۆم و گۆلای خوشدا رۆیشتین. ئینجا له ئاوه که په ری نه وه و به رۆخی باشووری روبره که دا ریگمان درتزه پیدایا دوا به جیهیشتنی رتیه کی کورت به میترگوزاریکدا چووینه سهر کاروانه رتی شیوه که ل و گه یشتینه گوندی هر میتن که ئه ویش ناوی خۆی له هر مئی زاره کانی ده ور و پشتی وه رگرتوه. شهو، له «هر میتن» ماینه وه، سه عاتی چواری به یانی سوار بووین و به رتی سیته ک و که لی هاروته دا هاتینه وه سلیمانی.

سپیه م سه فیری دوا هه فتم، سه فه ریکی کورت و سه رنج راکیش بوو، که رۆژی ۱۴- ۱۶ ی ئه وگوستی ئه نجامی گرت و چومه «سروچک». مه به ست له و سه فه ره ئه وه بوو پیشان بده بن حکومه ت لیتره له و ناوه نده ی ئاژاوه دا وجودی هه یه و مودیریکی نوئ بو ناوچه که دانین. مودیری نوئ عه بدولر ه حمان ناغا له بنه مالله یه کی ناسراوی سلیمانی بوو. بو دابین کردنی ئه منبه تی پتری ئه و، ئیزنی پیدرا بوو، بوخۆی چاوه دتیره کانی خۆی دامه زینتی. له که لی گۆیژه وه به ره و رۆژه لات چووین، رتی سیته مان به جیهیشت و شو بووینه وه خواری؛ له گوندیکی چوک به ناوی «والده نه» تیپه رین. دوو مایل دورتر له و جیهی که سه فه ری پتیشوو پتیدا چوو بووین، له روبرای «ئاله سیتی» په ری نه وه. به پیچه وانه ی ره وتی ئا، رتی باشووری رۆژه لاتمان گرتته بهر. چه ندجار، ئه و بهر و ئه مبه ری روبره که مان کرد تا گه یشتینه گوندی «کاژاو» که ناوی خۆی دابوو به زنجیره چیای «کاژاو». له م گونده دا بوو که شیخ عیسای هه مه دانی ژنی خواست و بوو به بنه چه ی زنجیره ی پرله ئه ولادی ساداتی به رزنجه. روبره که مان به جیهیشت و هاتینه ناو ده شتیکی و سه ره نجام گه یشتینه گوندی «گیلده ره» که مه به ستی ئه و سه فه ره م بوو. هه وا تاریک ببوو، که ئیمه گه یشتینه جی و هاتنی ئیمه له سلیمانییه وه پینج سه عاتی خایاند. ره شه بایه کی ترسناک تا به یانی ده وامی کردو خوئل و زبل و پوش و په لاشیتیکی زوری به سه رماندا باراند. «گیلده ره» گوندیکی خو ش ساخت و ده وله مه ند بوو. نزیکه ی چل په نجا مائی به بناری لای ژوره وه ی به رزایه که وه هه بوو. «که لی گیلده ره» شکلی «نالی

ئه سپ» ی هه بوو. توتنیان له ده ور و بناری ئه و ته پۆلکه یه چاندبوو و له خواره وه ی له ناو ده شته که یدا به رو بوومی زستانی و هاوینی بهرچاو ده که وت. ئه م گونده پیشتر ناوه ندی ئیداری ناحیه ی سروچک بوو. سه رایه کی باشی حکومه تی به هۆده ی جیاواز بو مه ئمووره کان و عه مبار و جیتی بنه مالله ی مودیری هه بوو. پاره ی پیوستم بو چاک کردنه وه ی ته رخان کرد و مائی شیخیتیکی راکردووم بو سواره چاوه دتیره کانی عه بدولر ه حمان ناغا زه وت کرد.

دوا ی ئه نجامی ئه و کارانه و هیندیکی کاری تر سوار بووین و به باسکی رۆژه لاتنی «نالله ئه سپه که دا» ده ورمان لی دا و روومان له ده شتی «زه لین» یا «زه ری» کرد. سنووری ئه م ده شته باشووری رۆژه لاتنی «مۆریاس» ه که لیتره وه چوار مایل دوره و وه ک ده لین شوینی هه ره باشی ناحیه یه (۱۲). ئه م جاره به ره و کوره کاژاو چووین (۱۳) که لیتره

۱۲- دوا ی چه ند سال، جاده ی ئوتۆمبیل، له به رزنجه وه بو ده شت کیشرا که ئیستاش سه ره به قه لاقوالانه. ئه و رتیه به به شی هه ره خواری روبره که دا که ۴۰۰۰ یی به رزاییه تی تییده په ری و له نزیک «مان» تیکه لی جاده ی سلیمانی- هه له بجه ده بی.

۱۳- سه ره رای پرسپاری زۆرم له و سه فه ره و سه فه ره کانی دیکه مدا، بو زاینی ناوی دروستی به شه کانی زنجیره چیای کوره کاژاو توشی دژواری بووم. دوا نه خسه ی سه ربازی که له ده ی مانگی ئاپریلی ۱۹۴۲، به ئه ندازه ی یه ک له ۱۰۰.۰۰۰ هه لگیراوه ته وه، ئه و به شانیه پیشان ده دا: (۱) زنجیره ی ناوه ندی که له باشووری رۆژه لاتنه وه بو باکور ده چی، ده گه ل سنج لوتکه ی که به رزاییان به ریز ۵۶۱۴ یی، ۷۲۵۴ یی و ۷۳۴۷ ییسه. ته نیا لوتکه ی دوا یی ناوی هه یه که ئه ویش «کولی» یه. (۲) زنجیره ی ریکی رووبه روو له باکوری رۆژه لاتنی زنجیره ی ناوبراو، له گه ل سنج لوتکه ی که به رزاییان به ریز ۵۳۷۰ یی، ۶۲۴۰ یی و ۶۵۱۵ ییسه. ته وای زنجیره ی کوره کاژاو و لوتکه یه ک که ۲۴۰ یی به رزاییه تی به «به رده کونتی» ده ناسری؛ (۳) لوتکه یه کی ته نیا ۶۶۹۳ یی به سه ره به رزایی باشووری رۆژئاوا دا ده روانی و ناوی Woshkasheo. دیاره که نه خسه گره کان ناوی دوو زنجیره ی ریکی رووبه روویان به هه له نووسیوه. راستیه که ی ئه وه یه که: لوتکه ی ۷۲۵۴ له زنجیره ی یه که م به لیکۆلینه وه کوره کاژاو، به لام ئه و ناوه به گشتی به ته وای زنجیره چیاکه ش ده گوتری، لوتکه ی ۷۳۴۷ (که له هموان به رزتزه) پیشتر به ناوی گوندی «به راو» جیگرتوو له به شی باشووری ئه و «که چه ل به راو» و هیندیکی جاریش «که چه لی» پیده گوترا؛ لوتکه ی ۵۶۱۴ میراو (یا په نگه پشتی چناره) یی. له زنجیره ی تر لوتکه ی ۵۳۷۰ به ناوی پشتی حاجی مه مه ند ده ناسری که ناوی له گوندیکی ژیر خۆی وه گرتوه؛ لوتکه ی ۶۲۴۰ ناوی «گولی» و لوتکه ی ۶۵۱۵ «کانی سپر» ه. لوتکه ی تاق ماوه ی ۶۳۹۳ «که لی سارم» ه. به گومانم له وانه یه Woshkasheo هه مان «وشکه شیو» یی، که به هه موو ئاودریک ده گوتری.

۴۰۰۰ پښ بهرزيابه تي و لوتکه يه کی پروت و بهد سيمایه و به دريژایي چوار مايل پالی به ناسمانی شينه وه داوه.

هيشتا سه عاتهریبه که نه هاتبووین و من نیستاش بیرم له نزیکی ریگا نه کردبووه، که له پر ریگا پیچی خوارد و نیمه ی گه یانده نزیک بهرنجه. بهرنجه گوندیکی مه زنه و نزیکه ی سه د و په نجا تا دو سه د بنه ماله ی نفوسه. ماله کانی، له ۹-۱۰ ریزدا به بناری لای باشووری کوره کاژاودا ساز کراون. گونده که، له دووره وه له نیگار یکی رهش قه له م ده چوو که جیا له خالی رهنگینی بهرگی ژن و پیوا و مناله کانی دئ که له سه ربانی ماله کان راوه ستابوون، هیچ شتی که رهنگی قاوه یی موری گونده که ی تیک نه ده دا.

چووینه مزگه و ته ناسراوه که ی. مزگه وت له چاو مزگه وتی دئ مزگه وتی یکی گه وره یه؛ په نگی دهرگا و میچ و قورژنه کانی سه ره رای تیپه ربوونی زه مان خاوین و روشن بوون. نه و به رده ره شه ی که شیخ موسا و شیخ عیسا له گه ل خو یان هینا بوویان نزیکه ی پا زده به دوا زده نیچ ده بو و له لای ژووری مزگه وت له ته نیشتی دهرگا، له دیواربان نابوو. خه لک به راده یه که نه و به رده یان ماچ کرد بوو که ساف و لوس ده دره وشایه وه. نه لقه ناسنیکی گه وره به دهرگای مزگه و ته که وه هه لواسرا بوو. ده یانگوت له شتیوه ی نه لقه ی «کابه» یه. مه لای مزگه وت سکالای هه بوو و ده یگوت هه رچه نده که به پیچی فه رمانی سالی ۱۷۹۲ ی سولتان سه لیم نیوه ی داهاتی بهرنجه وه قفی مزگه وت کراوه، به لام چند سالی که میراتگرانی سه ید ته ها، نه م داهاته بو خو یان هه لده گرن. به لیم پیدا له داهاتوودا یاسای نه و به لگه یه له بهرچاوبگی ری. دوا یی چند سال، خو م له حالیکدا دیته وه که له بهرام بهر وه زاره تی دارایی عیرا قدا، له مافی نه وان پشتیوانیم ده کرد: وه زاره تی دارایی وه ک گشت وه زاره تخانه کانی تری وه ک خو یی ده یوست داهاتی نه م گونده به داهاتی ناسایی ده ولت دانئ.

هه رچه نده من بو خو م نه م شوینم نه دیوه که نیستا باسی لی ده که م، به لام به رای کورده کان، نه و جیبه له دوا ی کوره کاژاو و مزگه وتی بهرنجه سیبه م شوینی بهرچاوی نه م ناحیه یه. نه و جیبه، قه لای «سروچک» ی نزیک موریاسه. وه ک ده لین سه ید قه له نده ری بهرنجه بابی بابا ره سولی گه وره شوینی نه م قه لایه ی له سه لیم شاخدار وه رگرتوه. که وابوو میژووی نه و وه رگرتنه ده بی له ده وره ری سالی ۱۵۰۰ دای. سه لیم شاخدار، که ناوی نه سه کنده ری مه قوونی له داستانه کانی روزه لاتدا به بیر دینیت، سه روکی هوزی «قوتله» (قه ویله) بووه، که پیشتر پاشه بهر هه ژاره کانیمان له گرووی «غه واره» دا دیت.

هاوکاره ئینگلیزه که م، کاپیتان «س. ج. گاون» (۱۴) ده یگوت قه لا له چاو ته مه نی باش ماوه و بو دین ده بی. به وته ی یه کیک له جیهانگه رانی نه م دوا ییانه، که خو یی کورده (۱۵)، نه و قه لایه له بان ته پوله که یه ک سازکراوه و دوو لای هه لدریگه یه و نزیک به سی سه د پی بهر زتر له شیوه که یه. ته نیا ریگای چوون بو ناو قه لاکه باریکه ریبه کی لای باشووری روزه اوایه تی که به پله کان بو یی ده چی. قه لاکه بو خو یی خره و شهش گومبه زی له ده ور ساز کراوه و ژووری دانیشن، چیشته خانه، شوینی هیزی پاراستن له دوو یا سی قاتیدا سازکراوه و هه وشه ی ناوه ندی قه لا جی نزیکه ی دوو هه زار که س ده بی و کانیاویک له سوچی باشووری روزه اوای هه وشه که یه، که ناوه که ی به راده یه که ره وان و «سازگاره» که نه گه ره که سی که به یانی بگاته نه م جیبه تا نیواره به ناچار چوار پیچ جار نان ده خوا. من نه مویست میوانی که سانیک بم که گومانی نه وه یان لی بکه م که له راپه رینی نه م دوا ییانه دا به شداریبان کرد بی، له بهر نه وه دوا ی هه ره شه له شیخه گرنه کانی حازر له م کو یونه وه یه دا گوتم نه گه ر راکردووه کی دژ به حکوممه ت که ناوی له لیسته ی که سانی دژ به حکوممه ت له لای خو یان راکرتی، ناوه ندی ناحیه له گیلده ره وه ده گو یزینه وه بهرنجه. دوا ی نه وه له گه ل عه بدولر ه حمان ناغا ریگاکه مان درتزه پیدا. له چیا سه رکه وتین، ده وری قه لاکه مان لیدا و هاتینه کوخی «هونه رینه»، نه و جیبه ی که ته که یی بابا عه لی دووم، کوری بابا ره سولی لی بوو. دوا ی فراوین به ره و باشووری روزه اوای چووین: سه رتا به ناودریکی نیوان دوو لوتکه ی بهرزی کوره کاژاو و «که چه ل باراو» دا شو ر بوینه وه، له دوا یی به که لیک نیوان که چه ل به راو له باسکی راست و «که لی سارم» له باسکی چه پ تیپه رین و گه یشتینه گوندی باراو. گوندی به راو له بان دۆلیکی درتزه جی گرتوه که له باکوری روزه اوایه به ره و چنگیان و ریگای پینجوین ده چی ت. دوا ی هیندیک دوا که وتن، گه راپینه وه شوینی نه و ناودره وشک و بی ناوه ی که سه رتا به ره و باشووری روزه اوای ده چوو و له دوا یی پیچی ده خوارد و ده گه راپیه وه و «که لی سارم» ی ده ور لی ده دا و سه ره نجام ده چوو ناو «ناله سیو»، که له سه فه ری پیشوومدا له دوو مایلی سیته ک لیبی تیپه ری بووم.

به ناودره که دا رۆشتین تا گه یشتینه کانیاویکی زل و پر ناو که ناوه که ی به سه ر لم و

زیخاندا ده خوشی. ئەم جارە بەرەو گوندی «شوکه» چووین، که رەز و باخ و سپیدار دەوریان تەنیو و زەوییه توتنەکانی لە زەوییهکانی چوارتا دەچن. خانووبەرە شێخیکتی راکردوو لەم گوندەبوو، که دەرگایەکی زۆر گەورە تێدابوو؛ ئەو خانووە شەش حەوت ھۆدە و حەمام و باخچەیی گۆلی زۆر جوانی ھەبوو. ناوی جۆگەلەیی گوند لە خوار مائەکان ژێر عەرز دەبوو. بۆ ماوەی پتر لە سەعاتیک بەناو ئاودرێکی بەردەلانیی خوار و خێچدا چووینەپیش. لە دێیک تێپەڕین، ئاوەکە دیسان لەنیو خیزەلانیکیدا سەری ھەلدا ھوو و سەرەنجام بە دەشتیکدا گەیشتی «بزنیان»، که لە شوینە و یران بوو پان و بەرینەکانی دەرەگەوت سەرەمێک گوندیکی دەولەمەند بوو و سەدان خیزانی تێدا ژیاو، بەلام ئەمڕۆ ژمارەیی دانیشتوانی نەدەگەبشتە دە بنەمالە. شێخ مەحموود و خیزانی، باخی رەزیان لەم گوندەدا ھەبوو.

لە سەریانی مژگەوت دانیشتبووین، مەلایەکی چەنە سوک و زۆربلیی خەلکی سلیمانی ھات و خۆی تیکەلێ کۆرەگەمان کرد. دەتوانم بڵیم کاتیک ئەو لەنیوان قسەکاندا لەپر بە بێدەنگ ھەستا و چوو عەباکەیی لە سوچیکی بانەکە راخست و ھەردوو دەستی لەسەر گۆتیەکانی دانا و بەدەنگی نەزۆر ناخۆش بانگییدا، خۆشحال بووم. دواي خواردنی شیو ھەولم دا «کۆرێکی ئاھەنگ گێران» وەرێ خەم. سێ کەس لە سوارەکانی عەبدولرەحمان ئاغا دانیشتن و بە سەر و سیمایەکی گرژ و ناھەز دەستیان کرد بە قام و گۆرانی گوتن. ھەرچەندە کہ من داوام لیکردن بە کوردی گۆرانی بڵین، بەلام ئەوان دەچوونەو سەر گۆرانی فارسی. سەرەنجام گۆرانیبێژی دێیکەیان دۆزیو، کہ بەبێ شەرم کردن پر بەدل گۆرانیی دەگوت. بەداخو، من قەت نەمتوانی مۆسیقای رۆژھەلات ھەلسەنگیتن و لیتی تێ بگەم، ئەو گۆرانیبیانە بە لای منو زۆر لە یەکتەر دەچوون، ھەر بەیتیک گێرانەو سەرلەنویتی بەیتی پیش خۆی بوو و تا دواي بەم جۆرە دەچوو پێش. لە کۆتاییدا گۆرانیبێژەکە بە شیوێکە لە ھەناسەپرکە کەوتبوو کہ دەتگوت دوا ھەناسەکانی دەکیشی.

سەعات پێنجی بەیانی سوار بووین؛ لە عەبدولرەحمان ئاغا کہ دەبوایە بچیتەو ھە گێلدەرە جیابوومەو و بە دەشتی ئالەسێودا چووینە پیش و لەو جێیەکی کہ کاتی ھاوتمان لە روبار پەریبووینەو ئەم جارەش لە ئاومان دا، بەلام لە «وہلدنە» دیسان بۆ رابواردن باریکە ریتی گۆرێمان گرتە بەر، کہ چۆنیەتی ئەو بە نەسبەت چبای گۆرێ وەک ھارووتە لەگەڵ ئەزمەرە.

ویستم وەسفی جوانیی ئەو ولاتە خۆشە بە راپۆرتی دوو دیداری دووردرێژترم تەواو

بکەم کہ سالانی دواي لە باکوری شارباژێرەو کردبووم، بەلام لەبەر تەنگبونی جێ چاوم لێ پۆشی. لەجیاتی ئەو، چەند بەشیک لە راپۆرتی ریح دەگێرمەو، کہ دەربارەیی گەرانەو خۆی لە سنەو بە کۆرە رینگاکانی ئەو قەزایە نووسیویەتی و رینگاکەیی لە باکوورەو بۆ باشوور بوو. ئەم راپۆرتە پێشان دەری ئەو راستیەیکە کہ ھەم لە وەسفی جوانیی ئەو ولاتەدا زیادەرۆییم نەکردوو و ھەم ژبانی گوندییەکان لەو سەد سالەدا ۱۸۲۰- ۱۹۲۰ ئالوگۆرێکی زۆری بە سەردا نەھاتوو.

دوازدەیی سێپتەمبەر: زوو گەیشتی لێژاییەک کہ ئیمەیی بردە ناوچەیی «بەبە». لێرەو دیمەنیکی سەرنج راکیش لەبەر چاوە؛ رینگا سەرەتا دەچوو ناو دۆلیکی زۆر قوول، کہ بنی نەدەبینرا. لە رۆوبەرۆو، زەویەکی پان و بەرین قیت ببوو کہ بەرزایی پتر لەو شوینە بوو، کہ ئیمەیی لەسەر راوہستابووین. ئەم بەرزاییە دوو لوتکەیی ھەبوو (۱۶). دوومالانەییەکی باریک ئەم لوتکانەیی لیک دەبەست. لوتکەیی باکوری لە تەپۆلکەییەک دەچوو، کہ ئیمە لە «سوێراو» وە دیبوومان. دیمەنی ناوچەکە خۆش و دلرڤیتن بوو؛ دارستانی پرلق و پۆ ناوچەکەیی داپۆشیبوو و لەگەڵ گوند و کێلگە سەوزەکانی دیمەنیکی جوانیان ھەبوو. خەت و سیمای چیا و دۆل و شیوکانی زۆر جوان بوون... شۆربوونەو ھەمان بەناو دارستانیکی جواندا بە چەند پشوووانی کورت و قولە دوو سەعاتی گرت. رینگا زۆر لێژ بوو، بەلام بەو رادەییەش کہ پیاو لەم ناوچە شاخاوبەدا چاوەروانی لێ دەکرد زۆر خراب نەبوو. کاتیک لەم جێیەو تەماشای ناوچەکە دەکەیی، دەبینی کوردستانی «ئیمە» لەگەڵ کوردستانی ئێران بۆ ھەلسەنگاندن نابێ. وایر دەکریتەو کہ تەنانەت سروشت و رەنگی خاک و خۆلەکەشی گۆرراو. تەماشای ھەر لایەکت دەکرد تیکەلاویک لە شکۆ و جەلال و جوانی بوو. سەعات دوازدە و نیو گەیشتی ژێر لێژاییەکە و لە روباری «بەرۆژ» یا بانە پەربنەو کہ ناوی جۆبارەکانی تری تێدا کۆ دەبنەو. ئەم روبارە، ئێران و عوسمانی لیک جیا دەکەردەو و بەرەو باکور دەچێ و ھیندیک رووی لە رۆژئاوایە و لەبان «کەرچولان» (۱۷) دەچیتە نیو ئالتون سوو... وام ھەست دەکرد ھاوومەتەو مائی خۆم. وەسەر بناری چیا کەوتین و بە تەنیش بەرزایی رۆوبەرودا رینگامان گرتەبەر، تا

۱۶- ئەوانە لە بەشی سێویدیل جێیان گرتوو.

۱۷- Karatcholan (قەلاچولان): روباری قەلاچولان لە نزیک شینک دەرژیتە نیو ئالتون سو.

ئالتون سو Altoon Soo ھەمان زبێ بچوو.

گه یشتینه گوندی «مهروئ» له ناوچهی ئالان. لیتره، کورده ئەسلییه کان پیشوازبیا
لیکردین و ئیستا بۆ ئەوه ده‌بوو که هیواداربین ئاسایشمان هه‌بێ. گونده‌که له جیه‌کی
جوان، له قه‌راغ چیا و له‌سه‌ر ته‌پۆلکه‌یه‌کی روو له روبرا هه‌لکه‌وتبوو. له ده‌رووبه‌ری،
توتنیکی زۆریان چاندبوو و گوندیه‌کان خه‌ریک بوون گه‌لا توتنیا بۆ وشککردن به‌هن و
شیشانه‌وه ده‌کرد....

سێزده‌ی سێپته‌مه‌به‌ر: سه‌عات هه‌وتی به‌یانی که‌وتینه‌ی و بێ دو‌اکه‌وتن به‌ره‌و چیاکه
و لوتکه‌ی «گه‌مۆ» چووینه‌ پێش. هه‌روه‌ک پێشتر گوتم ئەو لوتکه‌یه‌ی شکل و سیمایه‌کی
سه‌یری هه‌بوو. چیاکه‌ پرپوو له‌ کانیاو؛ وه‌رزتیه‌کان ئاوی ئەو کانیاوانه‌یان به‌ جوگه‌له‌ی
باریکدا برده‌بوو بناری ته‌پۆلکه‌کان و جیی پێوست. سه‌عات هه‌شت و پانزده‌ خوله‌ک
گه‌یشتینه‌ گوندی جوان و دلگیری «دێره» (دێری) که‌ له‌ نامیزی گوتیه‌لانیکی
ئه‌وه‌نده‌ جواندا خه‌ملی بوو و من تا ئەو‌کاته‌ نه‌مبینی بوو. داره‌کان پرلق و پۆ بوون.
باخچه‌ و بێستان، رزه‌کان، زه‌وییه‌ چینه‌راوه‌کانی گوند له‌ هه‌موو لایه‌که‌وه‌ له‌ نامیزبان
گرتبوو. له‌ زۆر جێدا، دار میوه‌کان بالیا به‌سه‌ر داره‌کانی تردا کێشابوو و پێیان
هه‌لچوو‌بوون و تویان به‌سه‌ر په‌له‌کاندا شو‌ر کردبوو و دارستانه‌که‌یان رازاندبوو.
کانیاویکی زۆر له‌ بناری ته‌پۆلکه‌که‌ هه‌لده‌قولین و ئاوی روونیا وه‌ک تاقگه‌ی بچووک
بچووک به‌سه‌ر ریشه‌ی دار و دره‌خته‌کاندا به‌ر ده‌بوو. جیا له‌ خوره‌ی ئاو، ده‌نگی تر
نه‌ده‌بێسترا. تێپه‌رپوون به‌ جیه‌کی ئاوا جوان و رازاوه‌دا، به‌بێ پشوودان و رابواردن و
که‌لک وه‌گرتن له‌ جوانیه‌کانی کاریکی ئاسان نه‌بوو. له‌به‌ر ئەوه‌، له‌گه‌ل عومه‌ر ئاغا
له‌ ژێر سێبه‌ری بنه‌ گوتیزیک له‌ ته‌نیشته‌ جوگه‌له‌ ئاویکی باریک دابه‌زین؛ گوندیه‌کان به
په‌له‌ هه‌نگوبنی شانه‌و رۆنی که‌ره‌ی تازه‌ و ماستا و قۆخ و ترییان بۆ هێناین. تا سه‌عات
نۆ و ده‌ خوله‌ک لیتره‌ ماینه‌وه‌ و له‌ دوای به‌داخه‌وه‌ ئەم شوینه‌ خو‌شه‌مان به‌جیه‌یشت و
به‌ره‌و لوتکه‌ی چیاکه‌ چووین و به‌ نیو سه‌عات گه‌یشتینه‌ به‌رزترین خالی، که‌ له‌ بابته
ته‌رح و دیداره‌وه‌ زۆر له‌ «ئالپ» (ح) ده‌چوو. کانیاویکی له‌ ژماره‌ نه‌هاتووی لی بوو...
داری لی نه‌بوو، به‌لام له‌به‌ر ئاوی زۆری به‌ ته‌واوی سه‌وز و دل‌فین بوو، ئەم جیه‌یه‌ به
«هه‌زارکانیا» ده‌ناسرا. گه‌یشتبووینه‌ به‌رزترین خالی رینگه‌که‌مان؛ به‌لام دیسان

ح- زنجیره‌ چیاکه‌کی با سه‌فایه‌، له‌ نیوان سنووری ئوتیش و ئالمان هه‌لکه‌وتوو و جیه‌کی گه‌رانی
توربست و جیه‌هه‌نگه‌رانه‌.

«گه‌مۆ» و لوتکه‌یه‌کی نزیکه‌ به‌ سه‌رماندا زال بوون. ئەم دوو لوتکه‌نه‌ رووت و
به‌رده‌لانیین. ماوه‌یه‌ک به‌ ژێر سێبه‌ری ئەم لوتکه‌یه‌دا چووینه‌ پێش. گوند و شیناوه‌ردی
سه‌ر به‌رزایی و ته‌پۆلکه‌کان له‌وه‌ ده‌چوون که‌ به‌ چیاکه‌وه‌ هه‌ل‌واسراوین، زۆر جوان
ناوچه‌که‌یان رازاندبوو. له‌ هه‌ر سه‌د هه‌نگاویکدا کانیاویک ده‌بینرا که‌ ئاوه‌که‌ی به
را‌ده‌یه‌ک سارد بوو، که‌ ددانی مرۆقی ده‌ته‌زانده‌.... رینگه‌ به‌ناو دارستاندا ده‌رۆیشت،
هه‌رچه‌نده‌ خاکه‌که‌ی شل و پرله‌ چه‌و و به‌رد بوو، به‌لام له‌ چاو ئەم شاخ و کێوانه‌، رتیه‌کی
دژوار و ناخۆش نه‌بوو... سه‌عات دووی پاش نیوه‌رۆ گه‌یشتینه‌ گوندی «که‌ناره‌» له
ناوچه‌ی «سیوه‌یل».

چوارده‌ی سێپته‌مه‌به‌ر: سه‌عات شه‌ش و نیوی به‌یانی سوار بووین.... و به‌ره‌و روبروی
سیوه‌یل داگه‌راین که‌ له‌ ژێر «سه‌رسی» به‌ دوای هێندیک لاریونه‌وه‌ به‌ره‌و رۆژئاوا، بۆ
باکور ده‌چی. سیوه‌یل له‌ ماوه‌ت تیکه‌لی روبروی «که‌راچوالان» (قه‌لاچوالان) ده‌بێ و
ئه‌و دووانه‌ به‌یه‌که‌وه‌ ده‌چنه‌ نیو ئالتون سوو. کاتی په‌رینه‌وه‌، ئاو ده‌گه‌یشته‌ رکیفی
ئه‌سه‌په‌کان و له‌ دوایی که‌م ده‌بوو.... زۆریه‌ی رۆژانی وه‌رزنی زستان، ئاوه‌که‌ بوار نادات و
ده‌بێ به‌ سواری «که‌له‌ک» لیتی بپه‌رینه‌وه‌.... گه‌یشتینه‌ ده‌شتی «شاری
بازار» (شاربازێر).... و تووشی شیویکی قوول بووین که‌ روبروی «که‌راچوالان»
(قه‌لاچوالان) سازی کردبوو و به‌ره‌و ناوچه‌یه‌ک چووینه‌ پێش که‌ شاری «که‌راچوالان»
(قه‌لاچوالان)، یایته‌ختی کۆنی ئەو به‌شه‌ی کوردستانی لی بوو. ئیستا، جیا له‌ چه‌ند کۆخ
شوینه‌واریکی تر له‌م شاره‌ به‌رچاو ناکه‌وی.

پازده‌ی سێپته‌مه‌به‌ر: سه‌عات شه‌ش و ده‌ خوله‌ک سوار بووین؛ له‌به‌ر ئەوه‌ی که‌ چه‌ند
سه‌عاتی تر ده‌گه‌یشتینه‌وه‌ سلیمانی خو‌شحال بووین. هه‌ستمان له‌ هه‌ستی که‌سێک ده‌چوو
که‌ خه‌ریکی گه‌رانه‌وه‌ بوو بۆ مالی خو‌ی و له‌ راستیدا دل‌فراوانیی و میوانداریه‌تی
خه‌لکی سلیمانی ببوو هۆی پیکهاتنی ئەو هه‌سته‌ که‌ به‌چاوی مالی خو‌م ته‌ماشای بکه‌م.
کاتی گه‌رانه‌وه‌م له‌ به‌رنجه‌وه‌ بۆ سلیمانی بروسکه‌یه‌ک چاوه‌روانی ده‌کردم: بروسکه‌که‌
هی. ئا.ت. ویلسۆن بوو که‌ پێش‌نیزی کاری «ئه‌فسه‌ری سیاسی هێزه‌کانی ئینگلیز له
باکوری رۆژئاوای ئێران» ی پێده‌کردم. ناوه‌ندی ئەم هێزانه‌ له‌ شاری قه‌زوین بوو. له‌م
پله‌یه‌دا، جیی سه‌ره‌ه‌نگ «تام ویکه‌م»^(١٨) م ده‌گرت‌وه‌. ئەو ده‌بووایه‌ له‌گه‌ل شا بچی

١٨- Tom Wickham دوا‌ی ماوه‌یه‌ک له‌ تانقن به‌ نوینه‌رایه‌تی په‌رله‌مان هه‌ل‌بێتیا.

بۆ سه فهري ئه وروپا. له زۆر بابته تانهوه، كه كوردستانم به جى دههيشت و به پهرووش بووم، چونكه كوردهكان ههستييان به ويست و هاودهردى من كردبوو و من به تهواوى بۆ گه راندنهوى نهزم و هيمنايه تى بۆ ئهم ولاته رهنج ديتوه ههولم دابوو. سه رهراى ئه وانه خزمه تکردن له ئيران ته نانهت له ناوچه ئالۆزه كانى باشووريشدا بۆ من شتيك بوو كه هه ر له يه كه م رۆژانى ئه و بىندارى بووم و ئيستا خو شى خزمه تکردن له با كورى ئيران گيان و له شمى له چاوه پروانى خو ئيدا قه تيس كردبوو.

سه ره له به يانى رۆژى بيست و هه شتى ئه و گوستى، له گه ل كاروانى كى پي كه اتوو له سى فۆردى «تين ليزى» سليمانيم به جي هه يشت. سه رۆكى شاره وانى، گرو و پي ك له خه لكى ناسراوى شار، هاو كار ه ئينگليزه كانم و كارمه نده كانى ئيدارى به رتيان كردم. ئۆتۆمبيله كه م له «قلياسان» له چوار ما يلى سليمانى گيرو گرتى بۆ په يدا بوو و ئه و گرفته له ته ووى رتيگا كه دا به رده وام بوو. ئۆتۆمبيله كانى دي كه ش له و باشتر نه بوون و سه عات و نيوتكى ته ووا به نۆره پالمان پي ته نان تا سه ره نجام وه سه ر كه لى رۆژئا وى چه مچه مال كه وتن. كاتيك له ژير خو رى گه رم و سوتينه رى هه تا و له كه ركوك نزيك ده بوينه وه، ته پۆلكه بۆر و تا وه سوتنه كان له هه ميشه ناشيرينتر ده هاتنه به رچاو. تازه له چه ننگ ئۆتۆمبيله كه ي من رزگار ببوين كه ئۆتۆمبيلى دووهم شو فيرتيكى «بيرمه» يى له سه ر بوو له رتيگا ده رچوو و كه وته ناو شيو تيكه وه. به خو شيه وه شو فيره كه ي و «عه بود» كه له لاي دانيشتبوو، به سلامت رزگار يان بوو. ناچار بووم عه بود له لاي ئۆتۆمبيل و كه لويه له كانم به جي هه يلّم و دوا يى بۆ هينانه وه يان هه ول بدهم.

به يانى رۆژى دوا يى چوومه فه تحه و له و رۆژه وه تا هاتنى قه تارى بي جى - به غدا ميوانى سه رگورد «سلود» (١٩) فه رمانده ي يه كانى را گواستن بووم. چادر له راده به دهر گه رم بوو و سه رگورد بۆ ئه وه ي كه ژوره كه ي في نك كاته وه، چه ند سه تل ئاوى له لاي خو ي دانا بوو و جار جاره ديواره كان و عه رزى چادره كه و هينديك جارىش كه ده مانويست له دوا نيوه رۆدا سه ر خه ويك بشكي نين، پي خه فانه ي ئا و پرژين ده كرد.

شورا به پیتویست بزانی که ئەو مافه‌یان بداتی، تورکیا به پیتی ئەو په‌یمانە قبوڵ دەکات که ئەو راسپاردەیه به‌رپۆه‌به‌ری و دەست له هه‌موو ماف و به‌رژه‌وه‌ندییه‌کانی خۆی له‌م هه‌ر تێمه هه‌لده‌گرێ. ئەگه‌ر شتیکی وا رووبدات ده‌وله‌ ته‌ هاوپه‌یمانەکان دژی یه‌کگرتنه‌وه‌ی ئەو به‌شە‌ی کوردستان (که تا ئیستا سه‌ر به‌ویلایه‌تی مووسل بووه) له‌گه‌ڵ حکومه‌تی سه‌ریه‌خۆی کورد راناوه‌ستان.

په‌یمانی سیقه‌ر به‌ر له‌وه‌ی که له‌ دایک بێن، مرد، به‌لام خه‌ونی کوردستانی سه‌ریه‌خۆ هه‌روا له‌ به‌لگه‌نامه‌ی نه‌ته‌وه‌ یه‌کگرتوه‌کاندا زیندوو مایه‌وه و له‌بیر نه‌کراو شه‌ش سالی تریشی گرت تا سه‌ره‌نجام چاره‌نوسی ویلایه‌تی مووسل به‌ یه‌کجاری دیاریکرا. له‌م ماوه‌یه‌دا دردۆنگی وه‌ک مۆته‌ خۆی به‌سه‌ر په‌وتی سیاسه‌تدا کیشابوو و هه‌رچه‌ش نه‌ه‌وڵ و تیکۆشانیکی بۆ جیگیرکردنی سیستمیکی به‌هێتر و خۆراگری ئیداری، تووشی شکه‌ست و فه‌وتان ده‌کرد.

ماده‌ی بیست و دووی په‌یمانامه‌ی کۆمه‌لی نه‌ته‌وه‌ یه‌کگرتوه‌کان که وه‌ک به‌شیک له‌ ریککه‌وتنامه‌ی ناشتی «فیرسای» له‌ ژوینی ۱۹۱۹ ئیمزاکرا، گوتبوی جه‌ماوه‌ریک که پێشتر سه‌ر به‌ ئیمپراتۆری عوسمانی بوون، به‌ شیه‌ی کاتی وه‌ک نه‌ته‌وه‌یه‌کی سه‌ریه‌خۆ بناسرین و «تا ئەوکاته‌ی خۆ له‌سه‌ر پێ راده‌گرن، ده‌وله‌تیک که‌ فیلیان بێ و له‌باری ئیدارییه‌وه‌ سه‌ریه‌رشتی و رینۆینی و یارمه‌تیان بکات». ده‌وله‌تی خاوه‌نشکو پاشای ئینگلیزان، له‌ ئاپریلی ۱۹۲۰ واته‌ ئەوکاته‌ی خه‌لکی دانیشتوی ناوچه‌کانی ناوه‌ندی و باشووری (عه‌رب نشین) ولات راپه‌ریبوون و بزوتنه‌وه‌ی توندوتیژی عه‌شیره‌تی تیپاندا سه‌ری هه‌لداوو و له‌ناو هه‌ست و په‌نجه‌ و کۆلی ناسیۆنالیستیدا ده‌یاناناندا، سه‌ریه‌رشتی عیراکی له‌ ئەستۆگرت. بزوتنه‌وه‌ تا سه‌ره‌تای وه‌رزی پاییز خامۆش کرا، به‌لام ئەم کاره‌ دورله‌ دژواری نه‌بوو. حکومه‌تی سه‌ریازی، کاتی که‌ هه‌لگیرا که سیر پرسی کاکس، «کۆمیسیری مه‌ده‌نی» پێشوو، له‌ پله‌ی کۆمیسیری بالادا گه‌رایه‌وه‌ به‌غدا و به‌ریسایه‌تی کاره‌کانی مه‌ده‌نی له‌ سیر ئارنۆلد ویلسۆن وه‌رگرت. له‌م ماوه‌یه‌دا، سیر پرسی کاکس وه‌زیرمۆختاری ئینگلیز بوو له‌ تاران و سیر ئارنۆلد ئەرکی ئەوی له‌ عیراق به‌رپۆه‌ ده‌برد. رۆژی یازده‌ی نوڤتیمبه‌ر، حکومه‌تی میلی کاتی به‌ سه‌رۆکیه‌تی سه‌ید عه‌بدوله‌رحمانی گه‌یلانی، نه‌قیبی به‌غدا^(۲) پیکهات، که پێشتر له‌ په‌یوه‌ندی له‌گه‌ڵ

۲- لایه‌ن ده‌وله‌تی عوسمانییه‌وه‌ له‌ چهند شاران نازناوی نه‌قیب دراوه‌ به‌ سه‌رۆکی به‌مه‌اله‌کانی سادات.

به‌ش دووهم

۹- سلیمانی دوا‌ی دوو سال

نزیکه‌ی دوو سالی گرت تا گه‌رامه‌وه‌ عیراق. له‌م ماوه‌یه‌دا گه‌لیک ئالوگۆری سیاسی روویان داوو، که ده‌بێ ئاورپکیان لی بده‌مه‌وه‌ تا زه‌مینه‌یه‌کی له‌بار بۆ داستانه‌که‌ بپه‌خسینم.

۲۸ی یانواری ۱۹۲۰، په‌رله‌مانی نوێ و زۆر ناسیۆنالیستی تورکیا، له‌ رایگه‌یاند ماده‌ی یه‌که‌می «په‌یمانی نه‌ته‌وه‌یی» که مافی چاره‌نوسی نه‌ته‌وه‌یی بۆ عه‌ره‌به‌کانی ده‌ورو به‌ری هێلی ناوچه‌ی ئاگره‌سه‌ی سالی ۱۹۱۸ به‌ په‌سه‌می ده‌ناسی، واته‌ جیا بوونه‌وه‌ی ویلایه‌تی مووسلی له‌هه‌ر تێمه‌ی ژێر ده‌سته‌لاتی حکومه‌تی عوسمانی په‌د کرده‌وه‌.

ده‌وله‌ ته‌ هاوپه‌یمانەکان به‌ پێچه‌وانه‌ی ئەم «په‌یمانە»، په‌یمانکی ناشتیان نوسی که به‌گۆیه‌ی ئەو ئیمپراتۆری عوسمانی به‌ یه‌کجاری هه‌لده‌وه‌شا. په‌یمانی ناوبراو، له‌ ده‌ی مانگی ئەوگوستی له‌ لایه‌ن به‌شداران کۆبوونه‌وه‌ی «سیقه‌ر»^(۱) ئیمزاکرا، به‌لام به‌ هۆی سه‌رکه‌وتنه‌ سه‌ریازییه‌کانی «مسته‌فا که‌مال» و به‌ حکومه‌ت گه‌یشتنی ئەو له‌ ئاناتۆلی به‌رپۆه‌ نه‌چوو. دوو ماده‌ی ئەم په‌یمانە کیشه‌ی گه‌لی کوردی ده‌گرتوه‌ و ویستی ئەوانی ده‌سته‌به‌ر ده‌کرد: ماده‌ی ۶۲ خودمۆختاری نیوخۆیی بۆ رۆژه‌لاتی ئاناتۆلی پێشبینی ده‌کرد، که زۆریه‌ی دانیشتوانی کوردن و ماده‌ی ۶۴ یشی به‌م جۆره‌ بوو:

ئەگه‌ر له‌ ماوه‌ی یه‌ک سال دوا‌ی به‌رپۆه‌ چوونی ئەم په‌یمانە گه‌لی کوردی دانیشتوی ناوچه‌ دیاریکراوه‌کان له‌ ماده‌ی ۶۲دا به‌ شورای کۆمه‌لی نه‌ته‌وه‌یه‌ کگرتوه‌کان سه‌لمیتن که زۆریه‌ی دانیشتوانی ئەم ناوچه‌ ده‌یانه‌وه‌ی له‌ تورکیا جیا بنه‌وه‌ و ئەگه‌ر

۱- Sevres یه‌کیک له‌ شاره‌کانی فه‌رانسه‌یه‌.

تەرىقەتە كەنى دەرویشى ئامازەم بۆ كۆرد. راوئىژكاران و پىسپۆرانى ئىنگلىز لە وەزارەتخانەكان و ئىدارە تازە پىكەتاتوو دامەزران. ئەندامانى ئىدارەى سىياسى پىشوو كە ژمارەيان بەتەواوى دابەزىبوو، بەسەر «لېژنەى نوئىنەرايەتى نىشتەجىبى ئىنگلىز لە عىراق»^(۳) و وەزارەتى ناوخۆى ولات دابەش كران: لە ناو ئەم ژمارەيەدا «ب.ج. بوردلىن»^(۴) كرا بە جىگىرى كۆمىسىرى بالا و «چ. سنت. ج. ب. فىلىبى»^(۵) بوو بە راوئىژكارى وەزارەتى ناوخۆى ولات و يارىدەدەرتىكىشى بۆ ديارىكرا. ئەوانى تر بوون بە «موتەسەرىفەكان» و راوئىژكار و ژمارەيەكى كەمىشيان كران بە راوئىژكارى قايمقامەكان.

لە ئىنگلىستان، ئىدارەيەكى جىاواز بەناوى ئىدارەى رۆژھەلاتى نىوەرەست لەناو وەزارەتى كۆلۆنئىلدا پىكەتات و ئەركى عىراقى لە «ئىندىا ئافىس»^(۶) وەرگرت. لە مانگى ماسى ۱۹۲۰، بەرپۆز وىنستون چرچىل وەزىرى كۆلۆنئىلىستى، كۆنفرانسىكى لە قاهىرە پىكەتات و لەودا چوارچىوئەى سەرەكى سىياسەتى بەرىتانىا لەسەر رۆژھەلاتى نىوەرەست دەستنىشان كرا.

لە نىوان پەسەندكراوەكانى ئەم كۆنفرانسەدا برىارى دانانى «ئەمىر فەيسەل»، كورە دووئەمەكى حوسىن شەرىفى «مەككە» بە شای عىراق بوو، كە دەباو بە پىشگىرى لى بكرى. بە پىتى ئەم برىارە، فەيسەل لە مانگى ژوئىندا، بە پاپۆرتىكى ئىنگلىز ھاتە «بەسەر» و لە بىست و سبى ئەوگوستى و لە ھەلبژاردنىكى گىشتىي خەلكدا كە دەنگى لەگەل (موافىق) بە شىوئەى رەسمى ۹۶ لەسەد راگەينرا، وەك پاشای عىراق ناسىنرا. «پارتىزگا»ى سلىمانى بەشدارىي ھەلبژاردنى نەكردو چوار لەسەدى دەنگى دژ بە شىوئەى سەرەكى ھى كەركوك بوو، چونكە توركەكانى ئەو جىبىيە حكومەتتىكىيان دەوىست كە لە بنەمالەى عوسمانى بى و كورەكانىش داواى حكومەتى سەرەخۆى كوردىيان دەكرد. نوئىنەرى ئەم دوو پارتىزگايە بەشدارىي رىپۆرەسمى تاجگوزارىيان نەكرد. برىارىكى تى كۆنفرانسى قاهىرە ئەو بوو كە لە پايىزى سالى ۱۹۳۲ وە ھىزەكانى ھەوايى سەلتەنەتى بەرپرسايەتى بەرگىرى كردن لە عىراق و پاراستن و داين كردنى نەزم و ئاسايشى ئەو ولاتەى لە سويا وەرگرن.

3- British Residency

۴- B. H. Bourdillon، دوايى سىر برنارد بورلېن بوو بە حوكمرانى نىجىرە.

5- H.St.J.B.Philby

۶- India Office، ئىدارەى كاروبارى ھىندستان.

گواستەنەوى دەستەلاتى ئىدارى لە كۆمىسىرى بالاو بۆ دەولەتى كاتىبى، بىگومان مەسەلەى داھاتوى ناوچە كوردنشىنەكانى بە شىوئەيەكى بەرچاو زەق دەكردەو. دواى ئىمزاى پەيمانى سىفەر توركان ھەولتىكى پترىيان دا كە بە دانىشتوانى وىلايەتى مووسل بسەلمىن كە ئەو پەيمانە تەنانەت نرخی ئەو لاپەرە كاغەزەش نىبە كە لە سەرى نووسراو: ھەرەشەيان دەكرد كە ھىرش دەكەن. بەنھىتى لەگەل عەشیرەتە نارازىيەكان پەيوەندىيان دەگرت و بە ئاشكرا خەلكيان بۆ راپەرېن ھان دەدا. ھەرەشەيان لە «خايىنەكان» دەكرد و لە خەلكيان دەوىست پىشتى سولتان خەلىفەى ئىسلام بگرن و پىتى وەفادار بن. كورەكان كە ئامانجى سەرەكى ئەم راگەياندەنە بوون، ئىستا تووشى گەلپىك ھەست و بۆچوونى لپىك جىاوازی دژ بەيەكتر بىوون وەك: ئەمەگناسىيەتى بە ئايىن، ھەستى رپز و خۆشەوىستى ئەربابەكانى پىشوو و ترس لە دەستەلاتى ئەوان، خەونى سەرەخۆىي كە تەنبا بە پىشتىوانى بەرىتانىا بە ئەنجام دەگەيشت و بەرىتانىاش بە روالەت راي لەسەر نەبوو، پەژارەى كۆت و زەنجىرىك، كە دەستەلاتدارىيەتى حكومەتى لە دەست و پىتى دەكردن، زانىنى دروستى ئەم واتايە كە لە بارى ئابوورىيەو بە بەغدا دەبەستىرئەو و سەرەنجام قىن و توورەيى و بىزار بوونىيان لە قىبوولكردنى حكومەتى عەرەب تەنانەت بە ھىندىك خودموختارىشەو. بەگۆرەى برىارىكى تر كە لە كۆنفرانسى قاهىرە پەسەند كرابوو، كۆمىسىرى بالاو چەند ھەنگاوتىكى بۆ داىبنكردنى داواكانىيان ھەلتىنايەو و رپگەچارەيەكى مامناوئىجى پىشنىياز كرد و رۆژى شەشى مانگى ماى واتە ھەوت ھەفتە دواى ھاتنى فەيسەل بۆ عىراق بلاوى كرددەو. دەكرى شكلى پىشنىيازكراو بۆ دوو پارتىزگاي باشور بەم جۆرە كورت بكرىتەو:

ئا- ناوچە كوردنشىنەكانى لىواى مووسل بەچەشنى لىوايەكى فەرعى لە ژىر بەرپرسايەتى مەئموورىكى ئىنگلىز بە پلەى جىگىرى موتەسەرىفدا دەبن. كارمەندانى لىواى فەرعى مووسل بە تىكرابى كورد يا عەرەبى كورد دەبن؛ دانانى كارمەند بۆ ئەو ناوچانە لەژىر چاودىرىي كۆمىسىرى بالاو دەبى؛ دەربارەى دياردەكانى تى لىواى فەرعى مووسل بە تەواوى سەر بەعىراق دەمىنەو.

ب- ھەولپىر، كۆيە و رەواندز لە لايەن كارگىرە ئىنگلىزەكانەو سەرپەرشتى دەكرىن، بەلام بۆ دانانى مەئموورى حكومەتىي ھەول دەدرى وىستى خەلك لەبەر چاو بگىرى.

خ- پىشنىيازكراوكان بۆ سلىمانى پان و بەرىنتەر لەوانە بوو و

ناوه‌ڕۆکه‌که‌یان به‌م جۆره‌یه:

سلیمانی ناوچه‌یه‌کی مۆته‌سه‌ریف نشینه و مۆته‌سه‌ریف له‌گه‌ڵ «شورا» یه‌ک کاره‌کان به‌رپۆه‌ ده‌بات. مۆته‌سه‌ریف له‌ لایه‌ن کۆمیسێری بالاوه‌ دیاریی ده‌کری و پراویژکارێکی ئینگلیزیی له‌گه‌ڵ ده‌بی. تا دانانی مۆته‌سه‌ریف حاکمێکی سیاسی ئینگلیزی ئه‌رکه‌کانی به‌جێ ده‌گه‌یه‌نی. مۆته‌سه‌ریفی به‌ستراوه‌ به‌شورا دوا‌ی پارێزگای کۆمیسێری بالا و له‌سه‌ر ئیزنی شو‌رای حاکمی عێراق هێندیک مافی زیاده‌ی ده‌دریتتی و ئه‌و ده‌توانی بۆ جێبه‌جێ کردنی کاره‌کانی بچێته‌ لای کۆمیسێری بالا. تا دیاریکردنی که‌سانی لێهاتووی کورد، مه‌ئمووره‌ ئینگلیزه‌کان ئه‌رکی قائمقامه‌کان به‌رپۆه‌ ده‌بن. پلانی به‌رچاو بۆ مووسل، که‌ ناسیۆنالیزمی کوردی زۆر لێ به‌هێز نه‌بوو هه‌رگیز به‌جێ نه‌گه‌یشت و هه‌رچه‌نده‌ دابه‌شکردنی ئه‌م ویلايه‌ ته‌ رام نه‌کراوه‌ به‌سه‌ر دوو پارێزگادا زۆر جار به‌تایبه‌تی له‌ ساڵی ۱۹۴۴ (۷)دا راسپێرا، ده‌سته‌لاتی بنه‌ماله‌ گرنه‌گه‌کانی شاری مووسل هه‌میشه‌ کۆسپ و له‌مپه‌ری سه‌ر ئه‌م دابه‌شکردنه‌ بوون.

بۆ سه‌لماندنی پێشینیازی هه‌ولێر، هه‌رچه‌نده‌ ئه‌و شاره‌ له‌ژێر ده‌سته‌لاتی سوپای به‌ریتانیا‌دا بوو، به‌لام حکومه‌تی کاتی عێراق دا‌وای کردبوو رێکخه‌ستنی ئیداری پێشووی عوسمانیی لێ دامه‌زرێته‌وه‌، که‌ به‌پێی ئه‌و پێشینیازه‌ هه‌ولێر، کۆبه‌ و ره‌واندز «قه‌زای» جیا‌وازی سه‌ر به‌ که‌رکوک بوون، به‌لام به‌ هۆی ده‌سته‌به‌ردانی کۆمیسێری بالا ئه‌م هه‌رێمه‌ وه‌ک پارێزگایه‌کی فه‌رعی لێهات و کوردیک بوو به‌ جێگری مۆته‌سه‌ریف و کاری تێدا‌کرد. ئه‌م جێگره‌ زۆر زوو، له‌ هه‌موو باریکه‌وه‌ به‌ کرده‌وه‌ له‌ که‌رکوک بر‌ا. دا‌وای هه‌لبژاردنی گه‌شتی وه‌زعیکی سه‌یر پێکهات: جێگری مۆته‌سه‌ریف له‌ هه‌ولێر ئالای عێراقی له‌سه‌ر ده‌رگای سه‌رای حکومه‌ت هه‌ڵکرد، به‌لام سه‌رۆکه‌که‌ی که‌ مۆته‌سه‌ریفی که‌رکوک بوو و ژێرده‌سته‌که‌ی که‌ قائمقامی ره‌واندز بوو، ئه‌م کاره‌یان نه‌کرد و ئالای عێراقیان هه‌ڵنه‌کرد.

سه‌ره‌رای ئه‌وه‌ی که‌ به‌شپۆه‌ی ره‌سمی ئه‌م دوو پێشینیازانه‌ی که‌ ئاماژه‌م بۆ کردن له‌به‌ر چاو نه‌گیران، له‌ لایه‌کی دیکه‌شه‌وه‌ کۆمیسێری بالا تا دا‌وای به‌ستنی په‌یمانی سا‌لی ۱۹۲۶ له‌گه‌ڵ تورکیا و به‌گه‌شتی تا ته‌وا‌بوونی ده‌ورانی سه‌ره‌رشته‌یی له‌ سا‌لی ۱۹۳۲دا، ده‌ستی له‌ کاره‌کانی کوردستان هه‌ڵنه‌گرت. دا‌وای هه‌لبژاردن، حاکمی سیاسی

سلیمانی له‌ ته‌نێشت شورا به‌لام له‌ ژێر چا‌ودێری راسته‌وخۆی کۆمیسێری بالا کاره‌کانی پارێزگای به‌رپۆه‌ برد.

مارسی ۱۹۲۱ له‌ قه‌زوبین بووم که‌ بروسکه‌یه‌کم له‌ به‌غداوه‌ پێگه‌یشت، که‌ ده‌یگوت له‌ رێکخه‌ستنی نوێی حکومه‌تی عێراقدا به‌ «پراویژکاری ناوچه‌یی»^(۸) هه‌لبژێردراوم و په‌لی جێگری پراویژکاری وه‌زاره‌تی ناوخوا‌ی و لاتم درا‌وته‌تی. گوتبوویان به‌ په‌له‌ ئه‌رکه‌کانم به‌ جێگری یه‌که‌می کارگێری سیاسی بسپێرم و زوو بچمه‌ به‌غدا. یه‌ک دوو رۆژ به‌و له‌ چوونم سه‌ید «زبائه‌دین» و «ره‌زاخان» له‌ تاران کودیتایان ک‌رد. ئۆتۆمبێله‌که‌م به‌ ناچار له‌ رێگا به‌ جێهێشت و به‌ سواری حوشتر به‌ناو به‌فرێکی قورسدا هاتمه‌ هه‌مه‌دان. له‌ هه‌مه‌دان بروسکه‌یه‌کیان پێدام، که‌ تێیدا نووسرا‌بوو، بگه‌رپێمه‌وه‌ قه‌زوبین و «تا ئه‌وکاته‌ی هێزه‌کانی به‌ریتانیا له‌ ئێران بوون»، منیش له‌ قه‌زوبین مامه‌وه‌.

کاتی‌ک، له‌ ناوه‌راسته‌کانی مانگی مايدا‌ خۆم له‌ به‌غدا ناساند «فیلی» دا‌وای لێ‌کردم زوو ئه‌رکی یاریده‌ده‌ری پراویژکار وه‌رگرم، به‌لام چونکه‌ جیا له‌و ما‌وه‌یه‌ی که‌ له‌به‌ر نه‌خۆشی گرانه‌تا چو‌وبوومه‌ پشوو‌دان، له‌ راستیدا له‌ سا‌لی ۱۹۱۲وه‌ که‌ هاتبوومه‌ که‌ندا‌وای فارس پشوم نه‌دا‌بوو و هه‌ستم ده‌کرد مافی خۆمه‌ ئه‌گه‌ر به‌رله‌ ده‌سته‌پێکردنی کاری نوێ له‌م ناوچه‌ پر له‌ ئا‌ژاوه‌یه‌دا و قبو‌لکردنی دژواریه‌کان و گوشاری گه‌رمای ها‌وینێکی تر له‌ باشوور، ما‌وه‌یه‌ک بچمه‌وه‌ ئینگلیستان و بچه‌سێمه‌وه‌. ئه‌و به‌شه‌ی ده‌فته‌ری یاداشتی رۆژانه‌م که‌ ده‌گه‌را‌یه‌وه‌ سه‌ر مانگی ئاپریلی ۱۹۲۰ تا ئه‌وگوستیی ۱۹۲۲ له‌ دۆخێکدا که‌ له‌ فه‌سله‌کانی دا‌هاتو‌ودا ئاماژه‌یان بۆ ده‌که‌م، ون بوو، به‌لام وێنه‌کانی ئه‌و سه‌رده‌م به‌ بیرم دیننه‌وه‌ که‌ چۆن پا‌پۆره‌که‌مان بۆ ما‌وه‌ی نو‌ رۆژ له‌ناو تینی گه‌رمایه‌کی زۆر و تا‌قه‌تیر له‌ زارکی که‌ندا‌وای عه‌ره‌ب له‌ قسور گه‌یرا و پا‌پۆری «هاردینگ»^(۹) سه‌ر به‌ ده‌زگای بازرگانی سه‌لته‌نه‌تی هیندستان به‌ نزیکي ئێمه‌دا چو‌وه‌ به‌سه‌ره‌. ئه‌میر فه‌یسه‌ل له‌و پا‌پۆره‌دا بوو، هه‌رچه‌نده‌ که‌ ئه‌م مه‌سه‌له‌یه‌ رازیکی ئاشکرا بوو.

دا‌وای گه‌رانه‌وه‌م له‌ پشوو‌دان بۆ به‌غدا له‌ ئاپریلی ۱۹۲۲دا، کۆلۆنیل کورنوالیس (سیر کیناهانی ئیستا)^(۱۰) به‌ جێی فیلی بیبوو به‌ پراویژکاری وه‌زاره‌تی نێخوا‌ی و لات. سیر

8- Divisional Adviser

9- Harding

۱۰- Cornwallis سیر کیناهانی Kinahan ئیستا.

۷- له‌وانه‌یه‌ سا‌لی ۱۹۲۴ بوو بێ، وه‌رگێری ف.

کیناهان له راستیدا وهک ئەفسەری پەيوەندیگر و راوێژکاری تايبەت له گەڵ ئەمير فەيسەل هاتبوو. له کارهکاندا، جيا له وانهی که بریاربان له سەر درابوو، ئالوگۆرپێکی تریش بهرچاو دهکەوت و کاتیک بیستم ئەو کارهی که منی بۆ پالێتورام نامدریتتی و تەنانەت نایب بەجیبی ئەو ناوچهیەکم له عێراق له ژێر فەرماندا بی و کرابوو بە جیگری حاکمی سیاسی هەلەبجە، واقم و رما و نارهەت بووم. هەلەبجە سەر بە سلیمانی بوو و هەرۆک پێشتر گوتم دەنگی بۆ جیابوونەوه له دەولەتی نوێی عێراق دابوو. ئەم کاره به رای من که متر له هەموو ئەو کارانه بوو که له پێنج سالی رابردوودا ئەنجام دابوو و له گەڵ دواکارم له پلهی کارگێری سیاسی «هێزهکانی بەریتانیا له باکوری ئێران»، که پێنج جیگری سیاسیم له ژێر فەرماندا بوو و بهرپرسی پەيوەندیی هێزهکانی بەریتانیا له گەڵ حکومهتی ئێران و خەلکی سنوورهکانی رووسیا و تورکیا له باکور و رۆژئاوا تا تاران و هەمەدان له رۆژهەلات و باشور له بەرامبەر فەرماندە گشتیی دابوو، له زهوی تا ئاسمان فەرقی هەبوو، بەم حالەش هەستم دەکرد کارهکم بەباشی ئەنجام دابوو. گوتنی ئەوهی که سلیمانی ناارامه و پتیوستی به کارگێرپێکی به ئەزمون ههیه یا ئەوهی که ئەوه کارپێکی پراکتیکیه و کاری راوێژکاری نییه، یا ئەوهی که ئەرکیکی ئاسایی نییه و بەلکوو تايبهتییه، مینان رازی نەدەکرد. هەستم دەکرد دواي پێنج سال دوورکهوتنەوه و له عێران و چوونم بۆ پشوووان ئەویش له و سەردهمهدا که گەلێک گۆرانکاری و بریاری گزنگ ئەنجامیان گرتبوو، بۆ ولاتیک گهراومه وه که «یوسف» نا ناسریتتهوه^(۱۱) و باشتره بگهڕیمه وه بۆ دهزگای ئەسلی خۆم که ماوهی حەوت سالی لی دوور بووم. له سەر داوای من کۆمیسیری بالا بروسکه یهکی بۆ سیر «پرسی لۆرن»^(۱۲) وهزیرموختاری دهولەتی خاوهن شکۆ له تاران نارد و پرسیری لیکرد، که له ئێران پتیوستییان به من ههیه؟ وەرگرتنی وهلام بیگومان ماوهی که دهخایاند؛ له بهر ئەوه بریار درا تا گهراونهی نوێل له مەئموورییه تی باکوری کوردستان که رایگه یاند بوو بۆ ئەنجامی هەموو کارپیک له ژێر فەرمانی کۆمیسیری بالا دا ئامادهیه و نایهوی بگهڕیتته وه هیندستان، به شتیوهی کاتی سەرپه رشتیی هەلەبجە بکه م.

له سلیمانییش کۆمه لیک ئالوگۆر پیکهاتبوو. ئەم ناوچهیه له تهواوی ئەو ماوهیهدا که

۱۱- نامازیه به داستانی یوسف.

شۆرشێ عەرهبان بەردهوام بوو له سایه ی سەری سۆن و زهبر و زهنگهکانی ئارام بوو، بهلام چونکه ئالوگۆرهکانی ئەم دوايانه به کهیفی سۆن نهبوو، داوای نهقلی کردبوو. جیگره که ی، «گۆلداسمیت»^(۱۳) پیاویکی سەر و روو خوش و به زمان بوو و له باشوور و ناوچهی خانهقین باشی کار کردبوو، بهلام لهشی ساخ به توانا نهبوو. ئەو باروودۆخه ی که له گهراونهدا له گه لێ رووبهروو بووم به وتهی خه لکی ئەمرۆ، «زۆر خراپ و ناله بار بوو». حاکمی سیاسی هەلەبجە، که دهبوايه من جیبی بگرمه وه به تهواوی وری له دهستدا و خه ریک بوو میشکی تیک بچێ. عه شایری رام نهبوی چیاکانی هه ورامان به سه رۆکایه تی «مهحمود خانی دزلی»، له کوردستانی ئێران هه په لاماری دهشتی شاره زووریان ده دا و ئەم ژماره گوندانهش که له م بهری سنوور و له خاکی عێراقدا بوون، رێگه یان به مەئموورهکانی دهولەت نه ده دا، که بۆ کۆکردنهوی باج و تەنانەت هه لسه نگاندنی راده ی باجی به ره مه کانی سروشتیش بچنه گونده کانیان. مهحمود خانی دزلی دواي به شداریکردنی چالاکانه له شۆرشێ شیخ مهحمود له سالی ۱۹۱۹دا، له لایه ن حکومه تی ئێران هه به ئیمه ته سلیم کرا که دووری خه ینه وه. دواي چه ند مانگ دوورخستنه وهی به یخ ئەوهی که باش بیری لی بکرتته وه، ئیزی گهراونهی پیدرایه وه. له ئاکامی ئەو کرده وه یی ئیمه دا به په له په یوهندی به داروده سته ی که مالییه کان گرت. له نیوه راسته کانی یانواریدا، «فیتر گیون» له راپه رینپێکی نزیک خورمال کۆژا و ته نیا گه یشتنی هێزی هه وایی بوو، که په لاماری سەر هه له بجه ی تیک شکاند. وه زع و حالی جیگری حاکمی سیاسی له هه له بجه به هۆی کۆمه له پیلانییک که له خودی هه له بجه و له نیوان جافه کانی سەر به عادیله خان داده رێژرا، رۆژ به رۆژ به ره و خراپی ده چوو. عادیله خان له گه ل ئەوهش که ده یگوت ئیستاش به ده ولەتی خاوه ن شکۆ، «دیاره به سۆن و لیز» وه فاداره، له گه ل دوا نوینه ری حکومه تی لیک لالوت بوون و ئەو تیکه له چوونهش به رای ئەو نوینه ره بیگومان له وه سه رچاوه ی ده گرت که به شیک له هیوا و ئاواته کانی عادیله خان له گه ل دۆخی سه رده می ئاشتی و هیمنایه تی به کیان نه گرتته وه.

رانیه به شتیوهی راسته وخۆ نامانجی پیلان و ئاژاوه گێری تورکان بوو، ته نانەت وه زعی له وهش له هه له بجهش ناله بارتر بوو. به شیک له عه شایری پشده ر، «بلباس» و «ئاکو» راپه ربیوون. له مانگی ئەوگوستی ۱۹۲۱، رانیه که وته به ره په لاماری هێزی عه شایری

و ژماره سهربازیکي تورک. هه‌رچه‌نده ئه‌م په‌لاماره به هۆی عه‌مه‌لیاتی هه‌وایی تیک شکا و پاشه‌کشی پیکرا، به‌لام جیگری حاکمی سیاسی به‌ناچار پتر خه‌ریکی کاره‌کانی پۆلیس و راگرتنی هیمنایه‌تی بوو. سه‌ره‌پای ئه‌وانه، له‌بهر کوشتنی به‌کیتک له‌ئاگاکانی ناوچه له‌ده‌فته‌ری کاره‌که‌یدا که به‌خه‌نجهر په‌لاریدا بوو، کیشه‌که‌ دوژمنایه‌تی شه‌خسی پیکه‌یتابوو و ده‌بوايه جیگری حاکمی سیاسی به‌زوویی له‌رانیه‌ دوور بکریته‌وه.

ساداتی به‌رزنج له‌ژێر په‌رده‌ی بیرو ناسیۆنالیستی کوردا، له‌به‌شه‌کانی ناوه‌ندی و باشوری ناوچه و هه‌روه‌ها له‌ناوچه‌کانی رووبه‌رووی پارێزگای که‌رکوک، هه‌موو ئه‌و که‌سانه‌ی به‌ره‌و خۆ راکیشابوو، که‌ دلێان به‌حکومه‌تی یاسا خۆش نه‌بوو و به‌مه‌به‌ستی رێگا خۆشکردن بو‌گه‌راندنه‌وه‌ی شیخ مه‌حمود و دامه‌زراندنه‌وه‌ی ئه‌و خه‌ریکی شه‌رپێکی توند و تیژی ده‌رونی بوو. شیخ مه‌حمودیان له‌هیندستانه‌وه‌ هیتابوو «که‌وێت». له‌ناو ئه‌و بگه‌ و به‌ره‌یه‌دا، که‌سێک که‌ پشتی به‌رواله‌تی ئارام و عقلی سه‌لیمی ئه‌ستور بوو، نه‌خشی گرنگی گێرا. ئه‌و که‌سه‌ شیخ عه‌بدولکه‌ریم بوو، که‌ ته‌کیه‌که‌ی له‌قادرکه‌رم له‌رۆخی چه‌پی روبروی باسره‌ داناوو.

وه‌زه‌که‌ به‌گشتی له‌به‌رته‌وه‌ نادرست بوو. کۆمیسیری بالا ده‌ستی له‌هه‌موو ده‌ستکه‌وتیکی مادبی خۆی به‌قازانجی عێراق هه‌لگرتبوو و نوسینگه‌ی به‌رپه‌به‌رایه‌تی فه‌رمانده‌ی گشتی بریتانیا و هه‌ک هه‌میشه له‌به‌شداریی کردنی هه‌یه‌کانی سه‌لته‌نه‌تی له‌ناوچه‌ دورکه‌وتوه‌کان که‌ بۆی گرنگ نه‌بوون، خۆی ده‌بوارد؛ دا‌بین کردنی خه‌رجی «هه‌یه‌کانی ناوچه‌یی» ش له‌ژێر ده‌سه‌لاتی ئه‌فسه‌ره‌ ئینگلیزه‌کاندا هه‌ریه‌م راده‌یه‌ دژوار بوو، داهاته‌کانی راسته‌وخۆی ناوچه له‌وانه بوو بتوانی خه‌رجی کاره‌کانی ئیبداری و پۆلیس دا‌بین بکات، به‌لام به‌بێ به‌شیک له‌داهاتی گومرگ و داهاته‌کانی ناوه‌ندی دا‌بین کردنی خه‌رج بۆژیا‌نیکی ئاسایی و هه‌ژارانه‌ش دوربوو له‌چاوه‌روانی. زۆریه‌ی مه‌ئموه‌ ئینگلیزه‌کان له‌وه‌زاره‌تخانه‌کان و ئیبداره‌کانی به‌غدا ده‌یانگوت، کورده‌کان که‌ له‌روی لیکۆلینه‌وه‌ و به‌زانیاری خۆیان له‌حکومه‌ت کیشاوه‌ته‌وه‌ حه‌ق نیه‌ یارمه‌تیان پێ بکری و شیلگسیرانه‌ لایه‌نی عه‌ره‌به‌کانیان ده‌گرت. راسته، ئه‌گه‌ر کورده‌کان لایه‌نگریان له‌یاسا کردبا، ده‌کرا شیوه‌حکومه‌تیکی لێ به‌رپه‌و بچن، به‌لام له‌ولایتیکدا که‌ نو له‌ده‌ی خه‌لکه‌که‌ی ئه‌رکی ئاسایی به‌ستراوه‌یی به‌ولایتیان (تابعیت) به‌چاوی زۆر و داسه‌پینراو ده‌بینی؛ له‌بهر ئه‌وه‌ ئه‌رکی حاکمی

سیاسی شیوه‌یه‌کی ناله‌باری به‌خۆوه‌ ده‌گرت.

له‌کاتی‌دا ئینگلیستان رای له‌گه‌ل حکومه‌ت کردن به‌سه‌ر ناوچه‌که‌دا نه‌بوو، به‌رواله‌ت ده‌ره‌تان بۆ دا‌بین کردنی دوو شیوه‌سیاسه‌ت به‌رچاو بوو. سیاسه‌تی یه‌که‌م ئه‌وه‌ بوو، به‌برپاریکی یه‌کلایه‌نه‌ سلیمانی و که‌رکوک، چ خه‌لکه‌کانی پیتیان خۆش بێ یا نا، به‌خرینه‌ سه‌ر حکومه‌تی عێراق، به‌لام ئه‌م کاره‌ پیتیلکردنی ئه‌و به‌لینه‌ راشکاوانه‌ بوو که‌ له‌ په‌رله‌مانی ئینگلیز ده‌ریاره‌ی کورده‌کان راگه‌یانرابوو، که‌ ئه‌وان به‌زۆره‌ملی به‌ولایتی عه‌ره‌بییه‌وه‌ ناچه‌سپینن. رێگای دووهم، رێگای گۆرینی حکومه‌تیکی راسته‌وخۆ له‌گه‌ل حکومه‌تی ناراسته‌وخۆ به‌هۆی که‌سه‌به‌تیک گرنگی کورد بوو، که‌ بتوانی پشتیوانی گشتی بۆلای خۆی راکیش و له‌به‌رامبه‌ر پرۆیاگه‌نده‌ی خه‌لیفه‌ی تورکاندا تاقت بیتی که‌ به‌تایبه‌ت گوندیه‌کان و عه‌شایری ساویلکه‌ پشتیان ده‌گرت. ئه‌گه‌ر که‌سێک له‌بنه‌ماله‌ی بابان خاوه‌نی ئه‌و تاییه‌ته‌ندییه‌ پیتوسته‌ بوايه، له‌وانه‌بوو ناوی ئه‌و بتوانی جیاله‌ شیخه‌کان، کۆمه‌لانی نیشتمانی په‌روه‌ر له‌ده‌وری خۆی کۆ بکاته‌وه، به‌لام ده‌رکه‌وت ئه‌و که‌سه‌ی که‌ بۆ ئه‌م مه‌به‌سته له‌به‌غداوه‌ ره‌وانه‌ کرا، ته‌نانه‌ت زمانی کوردیش نازانی و پتر له‌وه‌ی که‌ لایه‌نگری له‌سیاسه‌ته‌کانی رۆژ بکات، له‌گه‌ل میترووی رابردوی بنه‌ماله‌که‌ی ده‌ژیا.

گلداسمیت بێگومان به‌له‌به‌ر چاو گرتنی بارودۆخی ناوچه‌که‌ ده‌یوست داوا له‌شیخ مه‌حمود بکات، بگه‌رپه‌ته‌وه‌ سه‌ر شوینی پیتشووی خۆی. من ده‌مگوت شیخ مه‌حمود پیاویکی سه‌ره‌رۆیه‌ و ئیمه‌ ده‌بێ روو له‌جییه‌کی دیکه‌ و که‌سێکی دیکه‌ی وه‌ک سه‌ید ته‌های کوری شیخ مه‌مه‌د سه‌دیق، نه‌وه‌ی شیخ عه‌بدوللای ناسراوی شه‌مدینان بکه‌ین. من بۆ خۆم ئه‌وم نه‌دیوو، به‌لام کارگێرانی ئیمه له‌ره‌واندز، له‌راپۆرتی خۆیاندا ئه‌ویان وه‌ک مرۆفیتیکی ریکوپیک و خاوه‌نی بیروباوه‌ری نوێ ناساند بوو. نوێلیش کاتیک گه‌یشتی، که‌ ده‌ریاره‌ی گه‌راندنه‌وه‌ی شیخ مه‌حمود که‌ پیتستر سه‌ره‌رۆ بووه، دوو دلای پیتساندا و گوتی به‌رای من به‌و شه‌رته‌ بگه‌رپه‌ته‌وه، که‌ قسه‌کانی له‌گه‌ل ئیمه پیتشان بدن وانه‌که‌ی فیترووه. سه‌رئه‌نجام روادوه‌ یه‌ک به‌دوای یه‌ک و به‌په‌له‌کان ئیمه‌یان به‌پیتچه‌وانه‌ی ویستی خۆمان توش کرد.

جیگری حاکمی سیاسی هه‌له‌بجه، خانووی حامید به‌گی جاف نه‌وه‌ی عوسمان پاشای (له‌ژنی یه‌که‌می، نه‌ک له‌عادیه‌خان) بۆکار و ژیان له‌ده‌ستدا بوو. ئه‌و خانووه‌ دوا‌ی به‌شداریی کردنی خاوه‌نه‌که‌ی له‌شۆرشێ سالی ۱۹۱۹ دا‌گیر کرابوو. خانووه‌که‌ له‌لای

رۆژئاوای شار بوو و ده‌رگای بۆ کۆلانیکی ته‌نگ و باریک ده‌کرایه‌وه. له هه‌یوانی لای پشت‌وه‌ی قاتی سه‌رووی، هه‌موو ئه‌و ته‌پۆلکه‌ شوێنه‌وارییانه‌ی لێ ديار بوو که ده‌شتی شاره‌زووریان په‌له‌ په‌له‌ کردبوو. که چووم ئه‌و کاره‌ وه‌رگرم یه‌که‌م شت که جیگری نه‌قل کراو پیتی نیشاندام په‌هه‌ندیک بوو که جیگره‌که‌ی به‌ر له‌و، واته‌ جیگری لیز بۆ راکردن له‌ کاتی هێرشی له‌شکری شیخ مه‌حمود له‌ به‌رزاییه‌کانی هه‌ورامان هه‌لی که‌ندبوو. شار هه‌میشه‌ له‌ لای رۆژه‌لا‌ته‌وه‌ و پشت دیواری ماله‌که‌ی به‌هۆی له‌شکری شیخ مه‌حمود هه‌ره‌شه‌ی لێ کرابوو.

١٠- سنووری ئێران و عوسمانی: ١٦٣٩-١٩١٤

سنووری کۆنی ئێران و عوسمانی له‌ که‌نداوی فارسه‌وه‌ تا ئارات نزیکه‌ی ١١٨٠ مایله‌ که‌ نزیکه‌ی ٧٠٠ مایلی به‌ خاکی کوردستاندا تێده‌په‌ری. له‌و هه‌تله‌ی سنوور، عێراق نزیکه‌ی ٩٢٠ مایلی له‌ ئیمپراتۆری عوسمانی پێ بره‌وه‌، که‌ ٤٤٠ مایلی له‌ خاکی کوردستان دایه‌. باری سیاسی و ئابووری کورده‌کان به‌پیتی ئه‌م راستییی که‌ کوردستان که‌وتووته‌ ئه‌مبه‌ر و ئه‌وبه‌ری سنووری نیونه‌ته‌وه‌یی، به‌ قوڵی کاری لیکراوه‌و ئاگاداریبوون له‌و کیشانه‌ی که‌ له‌م باره‌یه‌وه‌، له‌نیوان دوو ولات روویان داوه‌ بۆ هه‌ست پیکردن و تێگه‌یشتن پێویسته‌ و شیایو گێرانه‌وه‌ی هه‌یه‌ و له‌ هه‌ندیک جیگه‌شدا نه‌شه‌ بزویته‌.

به‌لگه‌ی هه‌ره‌ کۆن، که‌ سنوور دیاری ده‌کا، په‌یمانیکه‌ له‌ خه‌باتی سه‌رکه‌وتوانه‌ی له‌شکری سوڵتان مو‌راد ی چواره‌م دژی شا سه‌فییه‌دینی یه‌که‌م ساڵی ١٦٣٩ له‌ نیوان ئه‌م دوو ولاته‌دا له‌ زوهاب ئیمزا کرا. ئه‌م ئاشتی و سازانه‌ بۆ خۆی به‌ هه‌لومه‌رجیک به‌سه‌ترابوووه‌ که‌ نزیکه‌ی سه‌ده‌یه‌ک به‌رله‌ و، واته‌ ساڵی ١٥٥٥ له‌ لایه‌ن سوڵتان سه‌لیمی گه‌وره‌وه‌ به‌سه‌ر شا ته‌هماسبی یه‌که‌مه‌دا سه‌پابوو. لاپه‌ره‌ ئه‌سلییه‌کانی په‌یمانی زوهاب به‌زمانی تورکی و فارسی به‌ر له‌ ساڵی ١٨٤٣ له‌ میژوو‌یه‌کی نادیاردا له‌ ناو چوون، به‌لام ئه‌مونه‌یه‌ک له‌ نووسراوه‌ تورکییه‌که‌ له‌ کتیب‌خانه‌ی سه‌لته‌نه‌تی «قیه‌ن» ماوه‌. ئه‌م نووسراوه‌یه‌ به‌ ئیمزای مسته‌فا واته‌ وه‌زیری گه‌وره‌یه‌ و شیوه‌ی نووسینه‌که‌شی پتر له‌ فه‌رمانیکه‌ی یه‌ک‌لایه‌نه‌ ده‌چێ تا په‌یمانیکه‌ ئاشتی که‌ له‌سه‌ری سازابن. «کۆمه‌له‌ په‌یماننامه‌ی ئێران له‌گه‌ڵ ده‌وله‌تانی بیگانه‌» کۆراوه‌ی (موئته‌مه‌ن و ئه‌لمولک، تاران، ١٩٠٨) ده‌قی په‌یماننامه‌ تورکییه‌که‌ی له‌گه‌ڵ وه‌رگی‌راوی فارسی و یاداشتیکه‌ی روونکه‌ره‌وه‌ نووسیوه‌ و ده‌لی چونکه‌ په‌یماننامه‌ به‌ زمانی فارسی چه‌نگ نه‌که‌وت، نووسراوه‌ تورکییه‌که‌ی کردووه‌ته‌ فارسی، به‌لام ئه‌م نووسراوه‌ له‌ «پروانامه‌» ی په‌یمان که‌ میژوو‌یه‌که‌ی ده‌گه‌ریته‌وه‌ بۆ ساڵی ١٦٤٠ وه‌رگی‌راوه‌.

شیوه‌ی دا‌رشتنی سه‌ره‌تای ئه‌م به‌لگه‌یه‌ ئه‌مونه‌یه‌که‌ له‌ شیوه‌ نویسنی پر ته‌نته‌نه‌ی نووسه‌ره‌ سیاسییه‌کانی رۆژه‌لا‌تی نیوه‌راست له‌ سه‌رده‌می چارلزی یه‌که‌می ئیمه‌ و زۆر سه‌رنج راکیشه‌. ئه‌گه‌ر له‌ حنی په‌یمان‌که‌ش له‌ حنی «پروانامه‌که‌» بچێ له‌م حا‌له‌ ته‌دا ئاماژه‌ به‌ ره‌عیه‌ ته‌کانی لایه‌نی مه‌زنتری په‌یمان به‌ناوی «کۆمه‌لی قزلباش»^(١) به‌

١- له‌ نووسراوه‌ی پیرنیادا «تایفه‌ی قزلباش» هاتووه‌.

ته وای سوکایه تی کردنه. وپرای ئەمەش، ئەو تاریفە ی که له سنوورکراوه له م به لگه نامه یه دا له زۆر باره وه روونتر له خودی په یمانه که یه و من وه رگپراوی ئەم به شه ی خواره وه م ده رباره ی دیار بکردنی سنوور له «کۆمه له په یمان نامه ی» ناوبرا وه رگرتوه:

- وه پریاریان دا، ئەم شوینانه ی ده ور به ی سنوور کانی به غدا و ئازهر بایجان که به «جه سان» (۲) و «بادرای» (۳) ناسراون ببن به هی ئیمه و گوندی «مه نده لیج» (۴) تا «ده رته نگ» (۵) ناوچه ی ناسراو به «سه رمیل» (۶) وه ک سنووری ده رته نگ دیار بکراوه له گه له ده شته کانی نیوانیان هی ئیمه ن و چپای نزیکیان بۆ ئەوان ده میتیتته وه؛ سه ری میل که بووه ته سنووری ده رته نگ و «ده رنه» (۷) ده بنه هی ئیمه و عه شیرته تی جافی تیره ی ناسراو به زیانه دینی و هارونی ده بن به هی خاوه ن شکۆی ئیمه و «بیهره» (۸) و «زه ردۆلی» (۹) بۆ لایه نه که ی تر ده میتینه وه. قه لای زنجیر که له بان چیا سازکراوه ده روو خیتری و گونده کانی لای رۆژئاوا ی بۆ ئیمه ده بن و گونده کانی سه ر به رۆژه لاتی بۆ ئەوان. چپایه ک که له وه به ری قه لای «زه لم» (۱۰) له نزیک ی شاره زوور و ناوچه کانی روو به رووی هه لکه وتوه، هی لایه نی به شکۆی ئیمه ده بی و قه لای هه ورامان و گونده کانی سه ره وه، بۆ لایه نه که ی تر ده میتینه وه. «چوغان» (۱۱) (ح) بوو به سنووری شاره زوور، قزنجه و به شه کانی سه ر به و بۆ خاوه ن شکۆی ئیمه ده بی و «میهره بان» (۱۲) و به شه کانی سه ر به و بۆ لایه نه که ی تر ده میتینه وه (۱۳).

ئەو شوینانه ی که له پروانامه که دا نووسراون و له سنووری کاری ئیمه دان، له و

- 2- Jassan
- 3- Badray
- 4- Mandalij
- 5- Dartang
- 6- Sar-imil
- 7- Darna
- 8- Bera
- 9- Zarduli
- 10- Zalm
- 11- Chughan

ح- مه به ست له مله کتوی چۆغانه.

۱۲- میهره بان = مه ربوان. وه رگپری ف.

۱۳- «کۆمه له په یمانه کانی ئیران له گه له ده وله تانی بیگانه» موغن الملک پیرنیا.

نه خشه یه دا ده بیترین که له کۆتایی ئەم به شه دا هاتوه: به دری یا (به دره) و جه سان دوو شارۆچکه ن که ئیستا سه ر به خاکی عیراقن و دراوستی پشتکۆی لورستانن. به گویره ی وته ی چیریکف (له م به شه دا) ناوچه ی «ده رنه» و «ده رته نگ» له م ناوه نزیکن که له دوایی به پاشانشینی «پاشالیق» (زه اب) ناسرا. سنووری ئەم هه ریمه به گشتی له باکوری رۆژئاوا ده گاته سیروان، له باکوری رۆژه لاته ده گاته روباری «زمکان»، له باشووری رۆژئاوا ده گاته روباریکی تر به ناوی حه لوان و له باشووری رۆژه لاته وه به هیلێکدا تیده په ری که به باکوری رۆژه لاتی «سه رمیل» دا ده پروا و نزیکه ی حه وت مایل له گه له کرێند مه و دایه تی و له سه رجاده ی کرماشان هه لکه وتوه. «ده رته نگ» له نزیک ی گوندی تازه سازکراوی ره جه ب له دۆلیکدا هه لکه وتوه، که روباری حه لوان له وپرا به ره وه ده شت شوپ ده بیتته وه. له نه خشه یه کدا که راولینسون و فلیکس جۆنز ناماده یان کردوه و له گه له پاشکۆی نووسراوه ی فلیکس جۆنز خراوه، «ده رنه» له باسکی چه پ و رۆخی زمکان و له بیست وشه ش مایلی باکوری رۆژه لاتی «سه رمیل» جیتی گرتوه. له و دوو تیرانه ی جاف که له سه ره وه ناویان هات، تیره ی هارونی ئیستاش له پله ی چواره مین تیره ی گه وه ی عه شیرته تی جاف له عیراقن، به لام هه یچ ناویک له تیره ی زیانه دینی نایستری. گری پوچکه یه ک ده رباره ی «بیهره» و «زه ردۆلی» هه یه. به شیک له په یمانه که، که له نووسراوه ی کۆنی ئیرانیدا هاتوه باسی «دپره» و «زه ردوی» ده کا. ده شتی دپره له ده مایلی باشووری پردی زه اب له سه ر جاده هه لکه وتوه. به م جۆره، دپره له ده ره وه ی ناوچه ی پاشانشینی زه ابه. چیریکف ده لی و گوتنه که شی راسته، که زه ردوی ناوی تری «قه لاهه ی» بووه. قه لاهه ی، قه لایه ک بووه به رۆخی چه پی روباری حه لوان له نزیک ده شتی دپره. «قه لاهه ی» له سه ر هیلێکی ریک جیتی گرتوه که «سه رمیل» ده گه یه نیتته جییه ک که فلیکس جۆنز «ده رنه» ی پی ده لی. قه لای زه لم و گوندیک که ئیستا «شاری هه ورامان» ی پی ده گوتری به ریز له سه ر و بناره کانی رۆژئاوا و رۆژه لاتی ئەو به شه ی زنجیره چپای ئەسلی زاگروسن که به هه ورامان ده ناسری و له باکوری رۆژه لاتی هه له به جه جیتی گرتوه. تا هه ره س هینانی حکومه تی عوسمانی، ناوی قزنجه که پیتشر به ناوی روباریک ناماره ی بۆ کرابوو، به ناحیه یه ک ده گوترا که له سه رده می ئیمه دا به شارۆچکه ی بازار (پینجوتین) ده گوتری. «میهره بان» وشه ی فارسی کۆنی ناوچه یه که کورده کان «مه ربوانی» پیتده لێن. «چوخان» م نه دۆزیه وه؛ له نه خشه یه کی کۆندا که کۆلۆنیل ویلیامز کیشاویه تی شوینی ئەم جییه له نیوان پینجوتین و سلیمانی پیتشان دراوه

که نایب دروست بی؛ «چوخان» ده بی له جیبه ک له سهر هیتلی سنووری نیوان پینجویین و که پکه ی شلیتر و مهربوان بی. په یماننامه ی کتیبخانه ی سه لته نه تی «قیهن» به م دیرانه ته واو ده بی:

«به م جوړه به پیتی ده سه لاتی ته واو که پیم درا بوو، ئەم په یماننامه م نووسی و بو خاوه دن شکو شا و پاشای گه وره ی خو م نارد. مادام که شا له بهر رو شنایی ثایه ی پیروزی «اوفو بعد الله اذا عاهدتم»^(۱۴) ریزی له په یمانه که گرت، که ده بویه هه رواش بی، خاوه نشکو پاشای گه وره ی تیمه ش به له بهر چا و گرتنی که لامی خودا «ولاتنقضا الایمان بعد توکیدها»^(۱۵) ریزی لی ده گری. ئەم ناشتیه پیروزه به یارمه تی خوی مه زن تا روژی قیامت ده مینیتته وه. هه ر لایه نیک، دوا ی نیمزای په یماننامه ئالوگوری تیدا پیک بین، گوناحی ئەم کاره ی له نه ستویه.»

به پینچه وانه ی ئەم هه سته پاک و شه ریفه ی که باسی لیکرا و ئەو ثایه تانه ی که له قورثانی که ریم هینرانه وه، هه رکه به کیک له م دوو لایه نانه هیزی له خویدا شک ده برد، بو ئالوگور کردن له م په یمانه دا سنگی ددها پیش و سه رله نوی کیشه که ی هه لده گیرسانده وه و به په سه ندکردنی په یمانیکی نوی کیشه که به شیوه ی کاتی راده وه ستا، وه ک «په یمانی سالی ۱۷۲۷ی هه مه دان، په یمانی سالی ۱۷۳۶ی قوسته نته نیه، سالی ۱۷۴۶ی موغان و سالی ۱۸۲۳ی نه رزه رو م». په یمانی سالی ۱۷۴۶، سنوره دیاریکراوه کانی په یمانی ۱۶۳۹ی «سه رده می به شکوی سولتانی به ده سته لات، سولتان مورادی چواره می که نیستا له کن کانی او هه کانی به هه شت نووستوه» به ته واوی سه مانده وه. (دیاره، ئاماژه به وه زعی خوالی خوشبوو سه فیه دین له و دنبادا نه کراوه). په یمانی سالی ۱۸۲۳ش ده قی په یمانی سالی ۱۷۴۶ی ده رباره ی سنوره کانی کوئی ئەم دوو ولاته په سه ند کردوه ته وه. پیکه اتنی زنجیره رووداو پیک له نیوان سالانی ۱۸۳۳ و ۱۸۴۲د، ئەم دوو ولاته ی له پیک هه لپرژان نریک کرده وه: سالی ۱۸۳۳، ئیران هیرشی کرده سهر

عوسمانی و تا بایه زید چوه پیتش؛ سالی ۱۸۳۵، کورده کانی وان هیرشیان کرده سهر قوتور و محمه د پاشای ره واندر «میرگه سوور» ی له خاکی ئیراندا سوتاند؛ سالی ۱۸۳۷ پاشای به غدا محمه دی سووتاند و خه لکه که ی خاشه بر کرد؛ سالی ۱۸۴۰، سوپای ئیرانی شاری سلیمانی داگیر کرد و سالی ۱۸۴۲ هیزیک له سلیمانی ویلایه تی نه رده لانی په لاماردا. ئەم جوړه په لاماردا نه هه رچه نده له چوارچیتویه کی بچووکدا بوون، به لام گه لیک جار روی ددها.

میژووی نوی کیشه ی نیوان ئەم دوو ولاته به په سه ندکردنی پیتشینازی ناویزیکه رانه ی به ریتانیا و رووسیا ده ست پیده کات. بالویزی به ریتانیا له قوسته نته نیه سیر «ستراتفورد که نینگ»^(۱۸) بوو. سالی ۱۸۴۲، لیژنه یه ک له نوینه رانی چوار ده ولته له نه رزه رو م کو بویه: میرزا ته قی خان به نوینه رایه تی ئیران، نه نوهر نه فهنه دی به نوینه رایه تی عوسمانی، کو لوتیل «فین ویک ویلیامز»^(۱۹)، که دوا ی شه ره کانی کریمه وه ک پارتره ی قارس ناوبانگی ده رکرد به نوینه رایه تی به ریتانیای مه زن و کو لوتیل «دینس»^(۲۰) به نوینه رایه تی رووسیا. به ریز «رابیرت کورزون»^(۲۱) که به هو ی به ره مه ناسراوه که ی به ناوی «دیدار له دیره کانی روژه لات»^(۲۲ و ۲۳) زور ناسراوه له چه ند مانگی هه وه لدا وه ک سه رنوسه ری لیژنه ی هاوبه ش، له گه ل ویلیامز هاوکاری کرد. رابیرت کورزون نه زمونه کانی خو ی له کتیبیکی تر دا سه ناوی: نه رمه نستان، یه ک سال له نه رزه رو م و سنوره کانی رووسیا، عوسمانی و ئیران^(۲۴) بلاو کرده وه. وه رگیزی ئینگلیزی لیژنه که «رود هاوس»^(۲۵) قاموسیکی تورکی ئینگلیزی نووسی که تا کاتی گوینی رینوسی تورکی له لایه ن مسته فا که ماله وه، شونیککی به رچاوی هه بوو.

کورزون ئاماژه به شیوه ی وتووژه کان ناکات، به لام له باس و نووسراوه و لیسته ی

18- Sir Stratford Canning

19- Fenwick Williams

20- Daines

21- The Hon. Robert Curzon

22- Visits to the Monasteries in the Levant

۲۳- Levant مهدیته رانه ی روژه لات واته ولاتانی روخی مهدیته رانه له نیوان میسر و یونان.

24- Armenia: A year at Erzeroom and on the Frontiers of Russia, Turkey-and Persia, London, 1854.

25- Rodhouse

۱۴- نه گه ر له گه ل خودا و ره سول و بنده کانی په یمانت به ست وه فای پی بکه. (سوره ی نه حل، ثایه ی ۹۰).

۱۵- هه رگیز سویند و په یمانه کانت مه شکینه (سوره ی نه حل، ثایه ی ۹۰).

۱۶- خو رده شاری نیستا.

۱۷- بیگومان نه وه هه مان رووداوه که له به ره می شیخ ره زای تاله بانای دا ئاماژه ی بو کراوه.

وتووێژەکانی ڕەسمی ئەواندا دەردەکەوێت کە لیژنەی ناوئێکەر تووشی دژوارییەکی سەخت بوو. وتووێژ هەر لە ڕۆژانی دەست پێکردنیدا بە گەشتنی هەوالتی کوشتاری بە کۆمەڵی شیعەکان لە کەرەلا ڕاوەستا، کە دەگوترا بیست و دوو هەزار ئێرانیی تێدا کوژراوه. گفتوگۆکان بە هۆی کۆمەڵە گیروگرفتیک کە زۆربەیان لە لایەن تورکانەوه پێکدەهاتن و دەخرانە سەر ڕێگای کاری لیژنەی نوێنەرایەتی، درێژەیان کێشا. سەرەرای ئەوانەش هەلئۆستی لایەنەکە تر کە دەیگوت سنووری نێوان ئەو دوو ولاتە لە سەر دەمی «ئەفراسیاب» ەوه ڕوون و ئاشکرایە، هەمەچەشنە هەلسۆرانیتیکی توشی کۆسپ و دژواریی دەکرد. هەولتی دەستەکانی ناوئێکەر بە شێوەیەکی نەپساوه بۆ پاراستنی ناشتی و دۆزینەوهی ڕێگای هەرە سادەیی سازان لە گەڵ هاوکارەکانمان باس کراوه. دواى پێکھاتنی سی کۆبوونەوه لە مانگی مای دەرکەوت کە نوێنەرانى ئێران و عوسمانی دەستەلاتی ئەو هیان نییە کە بتوانن کارەکان بەرەوپێش بەرن. لەبەر ئەوه وتووێژ بۆ ماوهی پینج مانگ بۆ دارشتنی ڕێنۆینی نوێ راگیرا. دەرکەوت ڕێنۆینیەکانی تازەش جیاوازییەکی زۆریان لە گەڵ هی ڕابردوو نییە: لیژنەکانی نوێنەرایەتی «بەرپرس کرا بوون کە لە لایەنەکە تری بوێ بەبێ مەرج دەست لە مافەکانی خۆی هەلگرێ... سەرەرای ئەوه هیچ کامیان مافی ئیمزای پەیماننامەى نوێیان نەبوو». هەرۆهە حکوومەتی ئێران پیتی داچەقاندبوو و دەیگوت چارەسەرکردنی ئەم مەسەلەیه دەبەسترتیتەوه بەدانی غەرامەت و قەرەبوو کردنەوهی کارەساتی «کەرەلا» بە چەشنێک کە شیواوی ڕووداوه کە بێ.

لیژنە سەرەرای ئەوانە، شیلگیڕانە درێژە بەکارەکانی دا. لە هاوینی ئەو سالەدا، تورکان شیخ سامیر، عەرەبی سەرەهۆزی «کەعب» (چەعب= کەعب) ی نیشتهجێ لە ڕۆخی «کەنداوی عەرەب» یان هینایە ئەرزەرۆم تا بە قازانجی ئەوان شاھیدی بدات. میرزا تەقی رەخنەى لەم کردەوهیە گرت و گوتی: «ئەم هۆزە لە سەر دەمی نوحەوه هەتا ئیستا رەعیەت و نۆکەری ئێران بوو و هەرگیز سەر بە عوسمانی نەبوو». بە پێداگرتنی ئەندامانی لیژنەى ناوئێکەر شیخ سامیر بەشداریی هەشتمین کۆبوونەوهی لیژنەى کرد، کە لە مانگی دیسەمبەر بەسترا، بەلام بە هۆی رازی نەبوونی سەرۆکی لیژنەى نوێنەرایەتی ئێران بۆ دیتنی شیخ سامیر و نووسەری مەحکەمەى بەسەر بە ناوی عەبدولقادر ئەفەندی لە پەيوەندی لە گەڵ هات و هاواری عەرەبەکانی سەر بەم شیخە خەباتی لیژنە توشی گیروگرفت بوو. داوا و داواکاری رەوتی بەرەوپێش چوونی وتووێژەکانی راگرت و ئەم ڕاوەستان و دەست پێکردنەوانە لەمپەربان خستە سەر ڕێگای درێژەدان بەوتووێژەکان...».

جاریک، کارگێڕانی ناوچە، کۆمەڵە سوونییەکی چەند هەزار کەسی میشک و شکیان هاندابوو کە شوینی ژبانی نوێنەرانى ئێران پەلامار بەدن. شوینی لیژنەى نوێنەرایەتی ئێران سەرەرای هەولتی شیلگیڕانەى ویلیامز و مەترسییەک کە بە هۆی دەستپێکردنەى لەم کارە بۆ رازیکردنی حاکمی شار هەرەشەى لێ دەکرد، بۆ ماوهی چەند کاتر میتر لە گەمارۆی پەلامار دەراندا بوو. هەر لەم ڕۆژەدا، لە بەشێکی دیکەى شار، قەسبێک میرزا تەقی نووسەری لیژنەى ئێرانى بە شێوەیەکی دلتهزین کوشت. سەرەرای ئەم پچران و دەستپێکردنە یەک بەدواى یەکانەدا و بەپێچەوانەى گەلیک ڕووداوتر کە دەیان توانی مایەى سەرەلەدانی شەریک بن کە لیژنەکە بۆ بەرگریکردن لەو پێکھاتبوو، وتووێژ لە ئەرزەرۆم و ئەوروپا بەرەوام بوو و سەرئەنجام پەیمانى دووهمى ئەرزەرۆم لە ۳۱ مانگی مای سالی ۱۸۴۷ ئیمزا کرا. خالە پەسەند کراوهکان دەربارەى سنوور بەم جۆرە بوون: بەشى دووهم: دەولەتی ئێران بەلێن دەدات تەواوی زەوییهکانی ویلایهتی زوهاب واته زەوییهکانی لای ڕۆژئاوای ئەم ویلایهتە بدات بە دەولەتی عوسمانی و دەولەتی عوسمانییش بەلێن دەدات بە قازانجی ئێران دەست لە زەوییهکانی لای ڕۆژەلاتی ویلایهتی زوهاب واته تەواوی ناوچە شاخاوییهکانی ئەم بەشە تا شیوی کرێند هەلگرێ؛ هەرۆهە دەولەتی ئێران بە تەواوی بەلێن دەدات کە دەست لە هەرچەشنە ویست و داخوازیک دەربارەى شار و ویلایهتی سلیمانی هەلگرێ و مالیکیهتی عوسمانی لەم ویلایهتەدا کە لە کۆنەوه بوویەتی ئەو دەولەتی عوسمانی بە ڕەسمى بناسن؛ دەولەتی عوسمانییش بە تەواوی بەلێن دەدات کە شار و بەندەری «محمەد جەزیرەى خضر» (۲۶) و لەنگەرگا و زەوییهکانی بەشى ڕۆژەلاتی ئەو واته باسکی چەبی کەنداوی عەرەب کە مولکی عەشیرەتەکانی ناسراوی ئێرانین، بە مولکی ئێران بناسن؛ سەرەرای ئەوانە پاپۆرەکانی ئێران مافیان دەبێ لەو شوینەوه کە دەریا دەست پێدەکات تا ئەو شوینەى سنووری دوو ولات بەیەکتەر دەگەنەوه بە روبرادا هاتووچۆ بکەن.

بەشى سێیەم: هەردوو لایەنى پەیمان، بە گوێرەى ئەم بەلێننامەیه، پەیمان دەدەن دەست لە داواکارییهکانی دیکەى خۆیان دەربارەى مافی زەوی هەلگرن و دەستبەجێ هەر دوولا بۆ دیاریکردنی هێلتی سنووری نێوانیان بەپیتی بەشى پێشووئى ئەم پەیمانە، ئەندازیار و مەئموور دیاری بکەن.

به‌شی نۆبەم: فەسل و مادەى پەیمانەکانى پێشوو بە تايبەت ئەو پەیمانەى كە سالى ۱۲۳۸ لە ئەرزەرۆم مۆركراوه لە پەيمانى نوێدا دەمىنیتەوه گۆرانىيان بەسەردا نەهیتراوه و لەوه دەچى وشە بە وشە لەم لاپەرەپەدا نووسرابنەوه و هەموویان وەك خۆيان دەمىننەوه. ئەم دوو دەولەتە برىباريان دا دواى گۆربنەوهى ئەم پەیمانامەى بە ماوهى دوو مانگ يا كەمتردا برونامەى ئىمزاكراوى پەیمانەكە لەگەڵ يەكتر بگۆرنەوه....

دەولەتى عوسمانى تا دواكات، واتە تا ئەوكاتەى لە ناوەرۆك و واتاى هیندیک لە بەشەكانى ئەم پەیمانە دلتيا نەكرا، رېگای بە نوینەرى خۆى نەدا كە پەیمانەكە ئىمزا بكات. شىوهى دلتيا كەردنەكە بەم جۆرە بوو، كە بالۆتۆزەكانى بەرىتانیا و روىسىا لە قوستەنتەنبه «یاداشتىكى رونكەرەهەیان» دەربارەى سنوورەكانى ئاوى بۆ بارەگای گەورە ناردو سنورى ئاوى روبريان بۆ روون كەردەوه و گوتيان «لەنگەرگای محمره» لەنگەرگای سەر روبرارى كارونە و لە سەرروى شوتنى يەكگرتنەوهى كارون و كەندواى عەرەب هەلكەوتووه، نەك لە خودى كەندواى عەرەبدا. ئەم یاداشتە تا چەند مانگى دواى تەسلىمى ئىران نەكرا.

لەم گەفتوگۆيانەدا، مەسەلەى دەستەلا تدارىبەتى بەسەر روبرادا نەكەوتە بەرىاس و رېگای چارە سەركردنى ئەم مەسەلەى، پەسەندكردنى يەكێك لەم سى هیتلانە بوو:

۱- كەنالى كۆنى كارون كە هەتا «خۆرموسا» درتۆهى هەيه، لە سى چل مايلی بەرەو رۆژەهلات.

۲- هیتلیك كە جەزیرەى خضر لەت دەكات.

۳- سنورى ئىستا بە درتۆبى رۆخى رۆژەهلات.

«ئا. ئىچ. ليارد»^(۲۷) لە دواى بوو بە بالۆتۆزى بەرىتانیا لە بارەگای سولتانى عوسمانى^(۲۸) دا لە ژيانامەى خۆیدا باسى كۆمەلە گەشتىكى سەرنج راکيش لە سەردەمى لاوبىهەتى خۆیدا كەردووه و بەناوى «رووداوه سەرەتاييه‌كان»^(۲۹) بلاوى كەردۆتەوه. سىر ستراتفۆرد كەنينگ، ئەوى وەك كارمەند لە لای خۆى دامەزاند تا راپۆرتىكى تايبه‌تى دەربارەى ئەو بەشەى سنورى بۆ ئامادە بكات. ناوبرا دووهم رېگا چارەى باسكراوى سەرەوهى پيشنياز كەرد و كەنينگ پيشنيازەكەى پەسەند كەرد: ئەم هیتلە، هەم لەگەڵ

مىژووى مالکيه‌تى رابوردوو و هەم لەگەڵ بنچينه‌كانى دادگەرى و ئىنساف پتر يەكى دەگرتەوه، بەلام بە پەژارەوه «لۆرد ئابىردىن»^(۳۰) كە بەدەستەهيتاننى دلئ دەولەتە ناوبزىكەرەكەى تری مەبەست بوو، تەسلىمى پىداگرتنى رووسەكان بوو و بەم جۆرە سىبەم رېگا چارە پەسەندكرا، كە قازانج و بەرژەوه‌ندى ئىرانى تىدا بەرچاو گىرابوو. سالى ۱۶۳۹، گۆرانكارىبەكى دىكەش لەم هیتلەدا پىكەت كە ديسان بە قازانجى ئىران تەواو بوو: زوهاب، لە جياتى ئەوهى تا سەر پرده‌كەى بدرئ بە عوسمانى بەسەر هیتلیك دا بەشكرا كە بە مەودايەكى زۆر بۆ رۆژتاوا چووه. لەم ناوه‌دا، دەولەتە ناوبزىكەرەكانىش دوور لە گىروگرت نەبوون. گوشارى زۆرى دييلۆماسى پىوست بوو هەتا نوینەرى ئىران لە پارىس دواى چەنگ خستنى ئەو دەستكەوتە گرنگانە بۆ دەولەتەكەى ئىبن درا بچیتە قوستەنتەنبه. سەرەنجام بەجىتى دوومانگى ديارىكراو، دەمانگ دواى ئىمزاى پەيمان، برونامە‌كان لە بىست و يەكەمى ماسى ۱۸۴۸ گۆرانەوه.

ئەندامانى كۆمىسىۆنى ديارىكردنى سنور بەپىتى مادەى سى پەیمانامەكە برىتى بوون لە: كۆلتۆنیل وىليامز نوینەرى بەرىتانىاى مەزن؛ مىرزا جەعفەر خان نوینەرى ئىران، دەرۆيش پاشا نوینەرى عوسمانى و كۆلتۆنیل چىربكف نوینەرى روىسىا. ئەم نامەىبەى كە سىر ستراتفۆرد كەنينگ بۆ وىليامزى ناردبوو، رەنگدانەوه‌يه‌كى ئەمپۆبى هەيه:

ئەم كەردەوه‌يه... لە سەر پەيوەندىبى كۆمەلێكى زۆرى خەلك، كە لە ناوچە پان و بەرىن و دەشت و چىكانى سەر هیتلى سنوور دەژىن، شوتن دادەنى و لەوانەىبە بنەمايه‌ك بى بۆ پيشخستن و بەرفراوان كەردنەوهى گەشەى كۆمەلایه‌تى خەلكى دوور لە شارستانىه‌تى ئەو ناوچانە و بەم جۆرە يارمەتى بە سەقامگىر كەردنى ئاشتى دەكات. نامەكە لەپر بە شىوه‌يه‌كى تانەلیدەرەنە كۆتايى بى دى:

من لپردەدا واز لە مەسەلەكە دىتم، بەم هىوايه‌هەرەك و توتووتى ئەرزەرۆم سەرکەوت، پەيمانى ئىستاش دوور لە رووداوى ئەوتۆ بى كە ببیتە هۆى درتۆ بوونەوهى. لە ئەنجامى ئەرەكانى ئەمپۆدا سەرکەون.

كارى كۆمىسىۆن تەنانەت بەرلە دەستپىكردنى يەكەم كۆبوونەوه بەتوندى لە مەترسى كەوت. دەرۆيش پاشا بەروالەت لە قوستەنتەنبه‌وه دەچووه مووسل تا لەگەڵ هاوكارەكانى

27, 28- Sir A.H.Layard:Autobiography and Letters,London 1903.

29- Early Adventures in Persia,Susiana and Babylonia,London,1887.

بکه وئ، به لّام به جیبی ئه وکاره له ریگا لایدا و چووه «قوتور» و له گه‌ل له شکرکیکی چه کداری تورک، مه‌ئمووره ئیرانییه‌کانی له‌م ناوچه‌یه راونا و سه‌ریازگه‌یه‌کی به‌هیز و ریکوپینکی لّی دامه‌زراوند و تا شه‌ش هه‌وت مایلیی شاری «خۆی»، هیتلی سنووری به «به‌رد و قسل و خۆله‌میش» نیشان کرد و نووسی ئه‌و ناحیه‌یه له‌م‌رۆه تیکه‌لی خاکی عوسمانی کراوه. ئه‌وه یه‌که‌م بابه‌ت له‌و زنجیره‌ کرده‌وه نادرستانه بوو، که نوینه‌ری تورک له‌ ماوه‌ی چهند سال مه‌ئمووریه‌تی خۆیدا به‌ شیوه‌ی یه‌کلایه‌نه ئه‌نجامی ده‌دا و بۆ سه‌قامگیر کردنی‌شی هه‌ولّی ده‌دا.

نوینه‌ران له‌ ژوینی سالی ۱۸۴۹ له‌ به‌غدا کۆبوونه‌وه، به‌ لّام تا یانواری ۱۸۵۰ (ح) کار له‌ سه‌ر مه‌سه‌له‌ی «محمره» ده‌ستی پێ نه‌کرد. دیسانیش درۆ، فریودان، ئاژاوه و ده‌ستدریژی ریگای به‌ هه‌ولّه‌کان گرت و به‌ گوێره‌ی حسابیک که سیر ستراتفورد که‌نینگ کردبووی له‌ ماوه‌ی دوو سالی یه‌که‌مدا ته‌نیا سێ هه‌فته بۆ دیاریکردنی سنوور ته‌رخان کرا. لیژنه‌کانی نوینه‌رایه‌تی به‌ریتانیا، رووسیا و ئیران هاوینی سالی ۱۸۵۰، له‌ شیوه‌کانی «منگه‌ره»^(۳۱) ی لورستان مانه‌وه، هه‌ر چه‌نده ده‌کرا ئه‌وان شۆینی خۆشته‌ره‌ ناوچه‌کانی سه‌ر سنوور هه‌لبژێرن. ده‌رویش پاشا بۆ خۆی به‌ جیا له‌م نوینه‌رانه له‌ ده‌شتیکی ناوچه‌ی «به‌دره»، له‌ سه‌ر سنور مایه‌وه. لیژنه‌کانی نوینه‌رایه‌تی به‌ریتانیا و رووسیا له‌ ئاپریلی ۱۹۵۱ (ح)* چوونه‌ کریند و وه‌زی هاوین چوونه‌ سه‌نه. «دابلویو.کی. لافتن»^(۳۲) هه‌ردناس، که سه‌ر به‌ لیژنه‌ی ئینگلیز بوو ته‌واوی زستانی ئه‌و ساله له‌ به‌شی خوارووی فورات و «شوش» خه‌ریکی کاری لیکۆلینه‌وه‌ی شۆینه‌واره کۆنه‌کان بوو. ئه‌و له‌ کتیبه‌که‌یدا به‌ناوی «گه‌شته‌کان و لیکۆلینه‌وه‌کان له‌ که‌لده و شوش»^(۳۳) ئاماژه به‌وه ده‌کات که چۆن ویلیامز بۆ ماوه‌ی مانگیکی ته‌واو و به‌شیوه‌ی راسته‌وخۆ خه‌ریکی کاری هه‌لکه‌ندن و کۆلینه‌وه‌ی ته‌پۆلکه‌ گه‌وره‌کانی شوش بووه. بێ ده‌سته‌لاتی نوینه‌ره‌ ناویکه‌ره‌کان بۆ نزیک‌کردنه‌وه‌ی لایه‌نه‌کانی ئه‌م کیشه‌یه‌ بۆ وه‌رگرتنی پێشنیازه‌کانیان، پلانی کاری ئیمه‌ی هه‌لوه‌شانده‌ و له‌ کۆمیسسیۆن داوا کرا له‌

ح- له‌ نووسراوه‌ ئینگلیزی و وه‌رگێراوه‌ فارسییه‌که‌دا به‌هه‌له‌ سالی ۱۹۵۰ نووسراوه.

31- Mungarra

ح*- له‌ نووسراوه‌ ئینگلیزی و وه‌رگێراوه‌ فارسییه‌که‌دا به‌هه‌له‌ سالی ۱۹۵۱ نووسراوه.

32- W.K. Loftus

33- Trevels and Researches in Chaldaea and Susiana, London, 1857.

پشتینه‌یه‌که‌ نه‌خشه‌ هه‌لگرن، که هیتلی سنووری لّی تیده‌په‌رئ، به‌ لّام هیتلی سنوور دیاری نه‌که‌ن. بۆ تیکه‌یشتنی باشته‌ره‌ چۆنیه‌تی کیشه‌کانی دوا‌یی باشته‌ره‌ بزانتن که ئیرانییه‌کان له‌ دۆخیکدا به‌ مه‌رح هیتلیکیان بۆ سنوور قبول کرد، که له‌ باسکی چه‌پی که‌نداوی عه‌ره‌ب له‌ ده‌ریادا به‌ سه‌رووی که‌نداو و سه‌رووی یه‌کاوی که‌نداو و روبروی کاروندا تیده‌په‌رئ. ئه‌وان به‌م جۆره‌ ته‌واوی روبرا‌ه‌که‌یان ده‌خسته‌ ژێرده‌سته‌لات و حاکمیه‌تی تورکان، به‌ لّام عوسمانیه‌کان ئه‌م پێشنیازه‌یان قبول نه‌کرد. شه‌ری کریمه (۶- ۱۸۵۴) و جه‌نگی ئیران و ئینگلیز (۷- ۱۸۵۶) بوونه‌ هۆی هه‌لوه‌شانی کار و خه‌باتی کۆمیسسیۆن. له‌ نه‌یاری رۆژگار، یاداشته‌کانی کۆلۆنیل ویلیامزیش کاتی گه‌رانه‌وه‌ بۆ ولات له‌ روبروی تایمز (تیمز) که‌وت و له‌ ناو چوو.

دوا‌ی ته‌واو‌بوونی ئه‌و شه‌رانه‌ نه‌خشه‌ کیشه‌کانی رووس و ئینگلیز سالی ۱۸۵۷ له‌ پیترسبۆرگ کۆبوونه‌وه‌ و به‌ که‌لک وه‌رگرتن له‌ به‌ره‌مه‌ کۆکراوه‌کانی سالی ۲- ۱۸۵۰ ده‌ستیان به‌ ئاماده‌کردنی نه‌خشه‌کان کرد؛ نه‌خشه‌کان سالی ۱۸۵۶ ئاماده‌ کران، به‌ لّام کاتیکی ئه‌و دوو به‌ره‌مانه‌یان له‌ لای یه‌کتر دانا، به‌ راده‌یه‌که‌ جیا‌وازییان له‌ گه‌ل یه‌کتر هه‌بوو، ناچار بوون سه‌ره‌له‌نوێ خه‌ریکی نزیک‌کردنه‌وه‌یان. چوار سالی تری خایاند تا سه‌ره‌نجام نه‌خشه‌ی نوێ به‌ ناوی «نه‌خشه‌ی هاو چه‌شن»^(۳۴) ئاماده‌ و ته‌سلیمی لایه‌نه‌کانی ناوبراو کرا. ئیران به‌بێ هیچ مه‌رجیک قبولی کرد، که هیتلی سنووری مه‌لّه‌ندی نه‌خشه‌ کیشراو له‌ ریگای داوه‌رییه‌وه‌ دیاری بکری، به‌ لّام عوسمانیه‌ی تا سالی ۱۸۵۷ ده‌نگی به‌م پێشنیازه‌ نه‌دا و کاتیکیش هاو‌ده‌نگی له‌ گه‌ل کرد، مه‌رجی بۆ دانا. له‌م نیوه‌دا، هه‌لگێرسانی کیشه‌یه‌کی ته‌ه‌ردوو لایه‌نی ئه‌م مه‌سه‌له‌یه‌ی ناچار کرد له‌ سبیه‌می ئه‌و‌گوستیی ۱۸۶۹ وه‌ به‌ره‌و پیکه‌یتانی کونفرانسیکی تر بچن و له‌ودا «وه‌زعی مه‌وجود»^(۳۵) ی ئه‌و سه‌رده‌م له‌ به‌ر چاو بگرن، که نوینه‌رانی چوار ده‌وله‌ت وه‌ک پایه‌ی کونفرانس خه‌ریکی لیکۆلینه‌وه‌ی بوون. ئه‌م کونفرانسه‌ش سه‌رکه‌وتوتر له‌ ئه‌وانی پێشوو نه‌بوو؛ له‌ راستیدا باسیکی تر له‌ «نه‌سازان» کیشرایه‌ ناو په‌وتی کاره‌کانه‌وه‌، چونکه‌ هه‌رکام له‌م دوو لایه‌نانه‌ بی‌ریکی جیا‌وازیان له‌ «وه‌زعی مه‌وجود» هه‌بوو. سالی ۱۸۷۴، دوو لیژنه‌ی ئیران و عوسمانیه‌ی له‌ قوسته‌نته‌نیه‌ کۆبوونه‌وه‌، به‌ لّام دوا به‌ دوا‌ی پیکه‌هاتی،

34- Carte Identique

35- Status quo

کۆبوننه وه که دهستبه چن له کار وهستا: ئیرانییه کان بۆ روونکردنه وهی «وهزعی مه وجود» ی سالی ۱۸۴۷ داویان ده کرد گشت ناوچه کانی سه رسنور که له مادهی دووهما ئاماژه یان بۆ نه کرابوو به پیتی مادهی سییه می په یانی ئه رزه رۆم روون بکریته وه، له حالیکدا تورکه کان بۆ به جیگه یاندنی دهقی په یانی سالی ۱۸۲۳ و هیتلی سنووری دیاریکراوی سالی ۱۶۳۹ ی سه رده می سولتان موراد ئاماژه یان به مادهی نۆبهم ده کرد و تا سالی ۱۹۲۲ چه ندجار په نجه یان بۆ ئه م مادهیه راکیشا. سیر «ئا. کیمبهل» (۳۶) و کۆلۆنیل «زلموی» (۳۷) وهک ناو بژی بکه ره گه له کۆمیسسیۆن که وتن. ئه م دووانه، بریاری سالی ۱۸۵۰ یان که به قازانجی ئیران بوو به راست زانی. ئه وان گو تیان ناوه رۆکی مادهی سی دهربارهی کیسهی سنووره و مادهی نۆ ئه م چه مکه ناگریته وه. سه ره رای کۆسپ و به رگریه کی زۆر له سه ر پتگی ئاشتی له وه ده چوو سه رکه و تنیک له کاره کاندایه دی بی، به لām ئه م چاره ش هه لگی سانی جهنگی ۱۸۷۶ ی رووسیا و عوسمانی پتگی به ره وتی کاره کان گرت.

له ته وای ئه م سالانه دا، ئیران په یتا په یتا له دهوله ته ناو بژی بکه ره کانی دهویست که پتگا به پیشیلکردنه کانی په یان بگرن. به تایبهت، داگیرکردنی قوتور له لایه ن تورکانه وه پتگی سازان و پتکه وتنی گرتبوو. له سه ره تای سالی ۱۸۶۷، ئه فسه ری ئینگلیز «میجه ر فریدریک میلینگن» (۳۸)، نوسه ری کتیبی «ژبانی درنده له ناو کورده کاندای» (۳۹) که وته به ره له شکری داگیرکه ره ی تورک. ئه و نه خسه یه کی له گه له پیشه کی کتیبه که ی خستوو که له ودا هیتلی سنووری تورکانی گه یاندۆ ته نزیک شاری «خوی»، که بیگومان ده بی ئه و هیتله بی که ده رویش پاشا سالی ۱۸۴۹ رایگه یاند. هاوپه یمانی «سان ستفانو» (۴۰) و هاوپه یمانی به رلین که جیگه ی ئه و ی گرتوه، له سالی ۱۸۷۸ دا چه ند مادهی پی زیاد کرا، که به گویره ی ئه وان له عوسمانییه کانی دهویست که قوتور چۆل بکات. سالی ۱۸۸۰ کۆمیسسیۆنیکه تیکه لاه له نوینه رانی ئینگلیز و رووس له پرۆتۆکۆلیتیکدا هیتلی دروستی سنووریان دیاریکرد، به لām نیشانه یان نه کرد و

36- Sir A. Kemball

37- Zelmoi

38- Major Frederic Millingen.

39- Wild Life among the Kurds, London, 1870.

40- San Stefano

سه ر بازگه ی تورکان هه روا له شوینی خوی مایه وه. له وه سه یرتر ئه وه بوو که ئیران ده ستر پتیبه کی ته نانهت مه زنتر له وه ی کرد، به لām له گفتوگۆکانی دیپلۆماسیدا گه لیک بچو کتر له داگیرکردنی قوتور باسی لیکرا: ئیرانییه کان به پیچه وانیه ناوه رۆکی په یانی سالی ۱۸۲۳ که به شی رۆژئاوای زوهابی ده دا به عوسمانی، ئه م ناوچه یه ی له دهستی خۆیدا راگرتبوو. محهمه د علی میرزا (دهوله ت شا) شازاده ی حاکمی کرماشان به بی راگه یاندنی شه ر و به بی ئیزی فه تح علی شای باوکی سالی ۱۸۲۱، ئه م به شه ی داگیر کردبوو و به م چۆره ئیستاشا رو باری سیروان هیتلی سنور بوو.

روودای گرنگی دواتر په سه ندکردنی پرۆتۆکۆلی تاران بوو، که له ئاکامی وتوو پتیبه کی له نیوان ئه م دوو لایه نه له رۆژی بیست و یه کی دیسه مبه ری ۱۹۱۱ ئه نجامی گرت و کۆمیسسیۆنیکه هاوبه شیان بۆ له بهر چاو گرت. بریار ئه وه بوو که کاری ئه م کۆمیسسیۆنه له سه ر بنه ما و ناوه رۆکی په یمانیک بی که به په یانی سالی ۱۲۶۳ (۱۸۴۷ ز) ئه رزه رۆم ده ناسری و هه روه ها خاله کانی جیی ناکوکی بۆ لیکۆلینه وه بده ن به «دادگای لاهه». له مارس ی ۱۹۱۲ وه تا ئه وگوستیی ئه و ساله، هه ژده جار له قوسته تنه نیه کۆبوننه وه، به لām هه موو کوبوونه وه کان بی ئاکام بوون؛ جاریکی تر به یاداشتییکی رووسیا که له ودا رای دهوله ته که ی دهرباره ی به شی زۆری پتگی دروستی هیتلی سنور تیدا نووسرابوو، بالۆیزی دهوله ته کانی ناو بژی بکه ره هاتنه وه مه یدان و داوای پیاده کردنی به په له ی بریاره کانی په یانی ئه رزه رۆمیان کرد، که حوکی گه رانه وه ی وهزعی مه وجودی سالی ۱۸۴۸ ی به تایبهت له تورکان دهویست. له ژوینی ۱۹۱۳، سیر «ئیدوارد گره ی» (۴۱)، چه قی پاشای که وهک نوینه ری بابی گه وره بۆ وتوو پتیبه دهرباره ی به شه کاریکی دوا خراوه، هاتبووه له نده ن، رازی کرد له گه له هیتلیک هاوده نگی بکات که له به شی هه ره خوارووی باشوور هه لکه وتبوو. ئه و هیتله بۆ ئیرانییه کان گونجواتر له و هیتلانه بوو، که دهوله تی عوسمانی تا ئه وکاته ناماده ی سه لماندنی بوو.

ئه نجامی ئه و وتوو پتیبه چوار قۆلییه ی رۆژی چواری نۆ قی مبه ر له قوسته تنه نیه، په یمانیک بوو که به دوور و درپژی باسی هیتلی سنوری ده کرد. دهرباره ی قوتور سه رله نو ی په یانی سالی ۱۸۸۰ نو ی کرایه وه. دهرباره ی به شیک له هیتلی سنور واته مه لبه ندی هه ورامان لای رۆژه لاتی هه له بجه، «وهزعی مه وجود» ی سالی ۱۸۴۸ به

41- Sir Edward Grey

ناشکرا پیتشیل کرابوو، له بهر نه وه ده بوايه نالوگوږي نه نجام گرتوی سالی ۱۹۰۵، له م ههریمه دا له بهر چاو بگیری، که نه وانه هه موویان به قازانجی ئیران بوون. له باشوور ریککه و تنی «حقی» سملیترا. له محمره به پیچه وانه ی نه و دلنیا کړنده و په ی که له (یاداشتی پروونکه ره وه) به ده ولته تی عوسمانی درابوو، به گوږه ی په یانی نه رزه روم، له ننگه رگایه کی نوی له که نداوی عه رب به ئیران درا که به شپک له سه روژوری په کاوی کارون و که نداوی عه ربی ده گرتوه. بریار درا کومیسسیونیک بۆ دیاریکردنی سنوور له نوینه ری چوار ده ولته پیک بچ و سه ره رای دیاریکردنی سنوور نه رکی جینگیرکردنی «وه زعی مه وجود» ی سالی ۱۸۴۸ بۆ نه و به شانیه ی سنوور ده ستینیشان بکات که به باشی له په سه ندکراوه که دا پروون نه کراونه ته وه (۴۲). ده سته لاتی ته و او درا به نوینه رانی به ریتانیا و پرووسیا تا له سه ر ته وای گیروگرفت و کیشی نه م دوو ولاته بریار بدن و ده ستبه جی دوا دیاریکردنی سنوور و نیشانه کړدنی هه ر به شپک، هیللی دیاریکراو هه میشه بی بچ و که س مافی نالوگوږکردنی نه بی.

«هوبارد» له کتیبکیدا ناماژه به داستانی نه م کومیسسیونه ی ده کات (۴۳). له یانوازی ۱۹۱۴، کار له سه ر که نداوی عه رب ده ستی پیکرد و له ټوکتوبه ر واته چنه ده هغه دوا ده ستپیکردنی جه نگی په که می جیهانی له نارارات کوتای پیتهات. ده فی و توو پته کانی کومیسسیون و پرای باسی گشت ورده کاریبه کانی سنوور، باسی تایبه تمه ندیبه کانی جوگرافیایی و ناساندنی هه ر کام له ستونه کانی سنوور ده کا؛ له زوربه ی جیبه کاندایه تایبه ت له و جینگیانیه ی که کیشه و داو اکاریبه کان له سه ر زوی سه ر که و توو نه بوو، مافی ناو و له وه رگه ی به پروونی ده ستینیشان کړدبوو. به گشتی ده رکه وت تورک له

۴۲- کومیسسیون سه ره رای لیکولینه وه کانی ناوچه یی هیندیک جاریش سه رنجی ده دا به یاداشته کانی چیریکف، ده رویش پاشا و نو سه ره که ی نه و واته خورشید نه فه ندی. به هوی کاره ساته داخه پته ره که ی که پیشتر باس م لئ کرد (به پروالته دوا و ونوونی یاداشته کانی کوتوتیل ویلیامز، لایه نی ئینگلیز هیچ نو سه را و په کی له م باره دا به ده ستوه نه بوو)

۴۳- نوینه ری ئینگلیز نا. س. وراتیسلاو Wratislav نه ندای بالای ده زگای بالوتیزی روزه لات Le-vant Gonsulaer Service کاتی ئیش نه خوش که وت و یاریده ده ره که ی نا. ت. ویلسون جیی گرتوه؛ نه و له کتیبی خویدا به ناوی: بالوتیز له روزه لات، له نده ن ۱۹۲۴، باسی کاری کومیسسیون ناکات. نوینه ری پرووسیا «و. مینورسکی» نه ندای وه زاره تی کاروباری ده ره وه ی ئیمپراتوری پرووسیا The Imperial Russian Diplomatie بوو که گه لیک جار له م کتیبه دا یادی ده کړی.

باکور و ئیران له باشوور ده ستد ریکه ر بوون؛ به م جوړه ده توانین بلتین هیللی سنووری نوی له باکور به قازانجی ئیران و له باشوور به سوودی عوسمانی و بیکگومان به سوودی جینشینه که ی نه و واته عیراق ته و او بوو. ده ربه ری قوتور، لیژنه ی نوینه رایه تی عوسمانی پیی داگرتبوو و ده یگوت به هوی سه ره له لدانی نالوتزی له نه و رووپا، کاری دانانی ستونه کانی نه و به شه ی سنوور بۆ هه لیکه ی له بارتر رابگیری.

دوا ی سالی ۱۹۱۵، نه و کاته ی سوپای به ریتانیا له به سه روه به ره و باکور پیشپه ی کرد، کارگیترا نی ده ولته تی داگیرکه ر به رپرسایه تی ئیداره یی نه و زه ویبانه یان تا هیللی نوی سنوور له نه ستوگرت. له لایه کی تره وه، دوا ی جه ننگ، کوماری نوی تورکیا پتر له وانی پیشووی سازگاری پیشان نه دا. له به رامبه ر داو اکاریبه کانی ئیران ده ربه ری ریزگرتن له پروتوکولی سالی ۱۹۱۳، به راشکاوی رایگه یاند که «ناکری پروتوکولی ناوبراو وه که به لگه یه کی جی باوه ری سیاسی ته ماشا بکری، چونکه نه کوری نوینه رایه تی ده نگی بۆ داوه و نه سولتان موری کړدوه». ده ولته تی ئیران که خوی له به رامبه ر داها توو په کدا ده بینی که له وانه بوو دنیا و قیامه تی تیدا بچن، بریاریدا له هه لویتستی کونی خوی به رامبه ر به ریککه و تنه کانی پیشوو واز بینی و له و نه زمونانه په پره وی بکات که پیشتر له تورکانیان به ده ست هینا بوو.

هوبارد، له باس ده ربه ری نه م رووداوه، دانانی ستونی ژماره ۱۳۷ له بان که لی نیوان ناراراتی بچووک و گه ورده دا، به لوتکه ی نه و هه نگاوانه داده نی که له ناکامی حه فتا سال و توو پته ی سیاسی و کونفرانسی نیونه ته وه یی و کونفرانسی تایبه تی به ده ست ها تووه. نه و هه ره ها نه م داستانه به «مونه یه ک له خو خافلان دن و وه ستان ده زانجی که له میژروی دیپلوماسی روزه لات دا نمونه ی نییه». ئیتر، نه و نه یده زانی که بیست سال به سه ر نه م پیکه اتنه دا تینا په ری، که دوو لایه نی کیشه که ته وای سازان و بریار و په یانه کانیان ده خه نه ژیر پی و سه ره رای ها توو چویه کی زور بۆ کومه لی نه ته وه په کگرتوه کان و به ستنی دوو په یان و دانیشتنی چنه ندان کومیسسیونی تر، سه ده مین سال روزه ی په سه ندکردنی په یانی نه رزه روم دی و تپه ر ده بی، به لام ۸۸۰ مایل له ۹۲۰ مایل سنووری نیوان عیراق و ئیران وه ک پیشوو بچ نیشان ده میتینته وه.

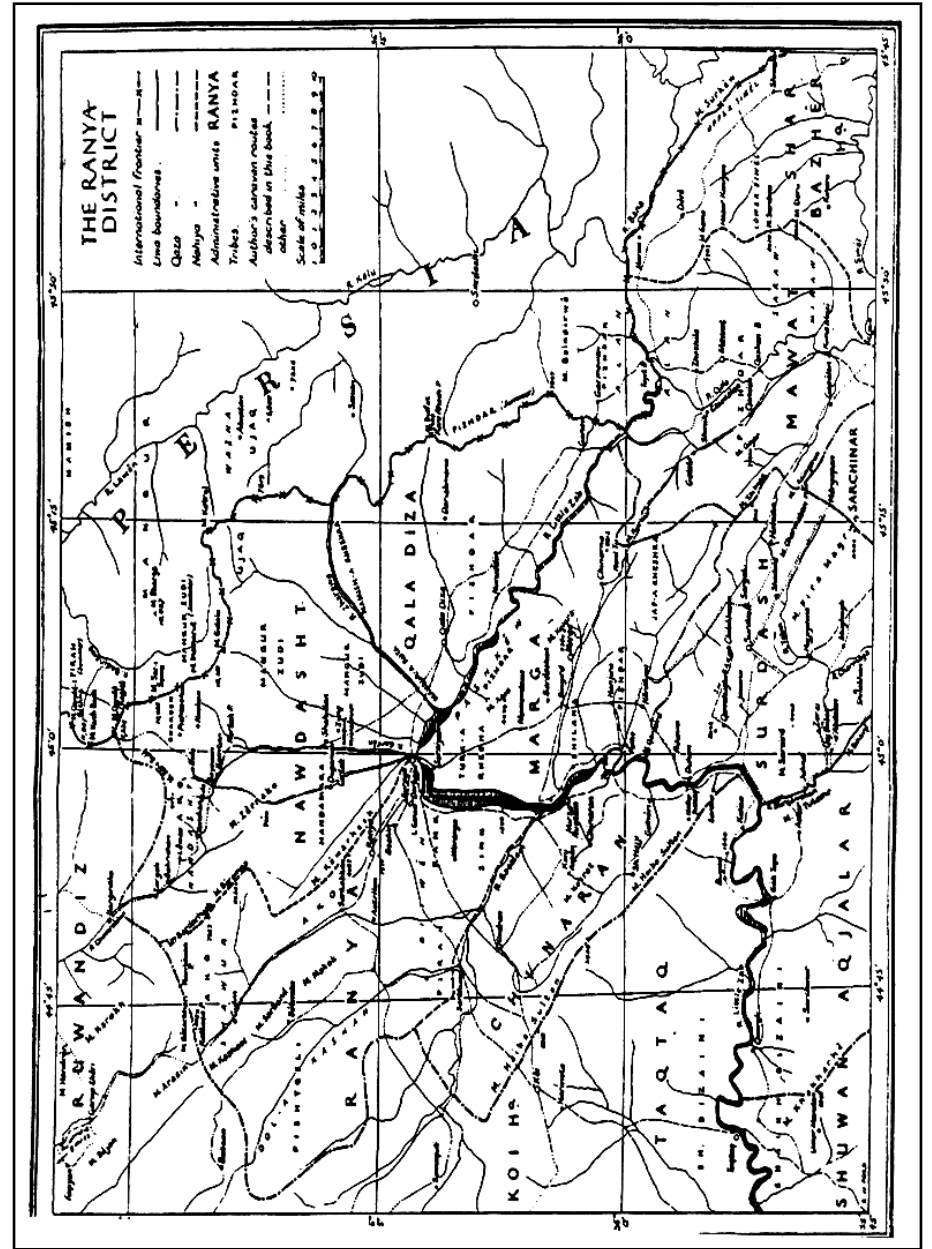
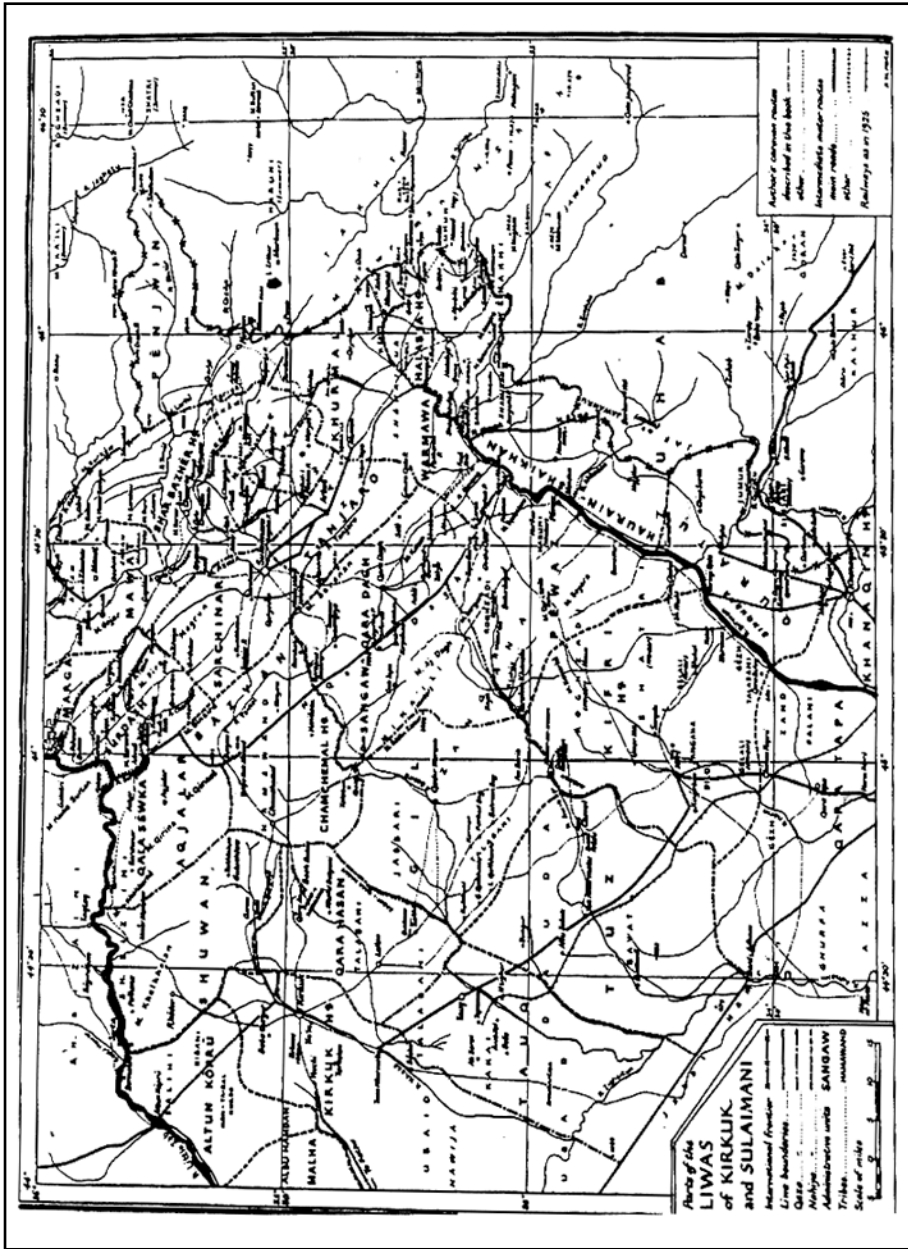

پاڤه‌پین قه‌زای هه‌له‌بجه له باکوروه بو باشوور، پتر له شه‌ست مایل درێژه و پانایی له ده‌ووربه‌ری هه‌له‌بجه نزیکه‌ی سی و پینج مایله (ح) و له نزیک پینج‌وین ده‌گاته نزیکه‌ی هه‌شت مایل. له باکوور و رۆژه‌لات نزیک به سه‌د و حه‌فتا مایل سنووری له‌گه‌ل ئی‌ران هه‌یه و له رۆژئاوا و باشوور به قه‌زاکانی شارباژێر، سلیمانی، چه‌مچه‌مال و خانه‌قینه‌وه نووساوه. ئەو قه‌زایه دابه‌ش کراوه به‌سه‌ر چوار ناحیه‌دا، که بریتین له: پینج‌وین، خورمال، ناحیه‌ی ناوه‌ندیی هه‌له‌بجه و وه‌رماوا. پینج‌وین به ۲۲۰۰۰ که‌س نفوس^(۱)، لهو به‌ش‌ه‌ی قه‌لاچوالان پیکهاتوه که له نیوان زنجیره چپای لاره- تاربار و سنووردا جیی گرتوه. خورمال به ۱۹۵۰۰ که‌س نفوس بریتیه لهو به‌ش‌ه‌ی ده‌شتی شاره‌زوور که له رۆژه‌لاتی روباری تانجه‌رۆ و زنجیره‌ی ئەو به‌ناوی «زه‌لم» هه‌لکه‌وتوه. ئەو روباره، ناوی له قه‌لایه‌کی ناسراو وه‌رگرتوه که له په‌یمانی زوها‌بدا باسی لیکراوه. ناحیه‌ی ناوه‌ندیی هه‌له‌بجه به ۲۳۰۰۰ که‌س نفوس زه‌وییه‌کانی باشووری زه‌لم و لای رۆژه‌لاتی تانجه‌رۆ و شیوه‌ی سێ سوچه‌که‌ی شه‌میران ده‌گرتیه‌وه، که سیروان له باکوور و هیللی سنوور له رۆژه‌لات و سنووری خانه‌قین له رۆژئاوا ده‌وریان گرتوه. وه‌رماوا به ۷۰۰۰ که‌س نفوس له که‌وانه‌یه‌که‌دا هه‌لکه‌وتوه، که زه‌وییه‌کانی ده‌شتی شاره‌زوور واته تانجه‌رۆ له باشوور، خورمال له رۆژئاوا و ناحیه‌ی ناوه‌ندی هه‌له‌بجه پیکیان هیناوه. ئەو ناحیه‌یه هه‌روه‌ها تا زه‌وییه به‌رته‌سکه‌کانی «دزی‌نایش» له رۆخی راستی سیروان ده‌چیته‌پیش تا سه‌ره‌نجام به‌شه‌کانی سه‌رووی رۆژه‌لاتی شیوی قه‌رده‌داغ و ناحیه‌یه‌کی به‌و ناوه له‌روبار جیا ده‌کاته‌وه^(۲).

ح- له وه‌رگێراوه فارسییه‌که‌دا به هه‌له پینج مایل نووسراوه.

۱- ژماره‌ی نفوسی جافه خیل نشینه‌کان له سه‌رژمیری سالی ۱۹۴۷دا هاتبوه سه‌ر ۶۰۰ بنه‌ماله، من نازانم ئەوانه له کام ناوچه‌دا سه‌رژمیری کراون.

۲- سنووری ئەم زه‌وییه به‌رته‌سکانه، سه‌رله‌نوێ سالی ۱۹۲۲ به‌ره‌و رۆخی راستی سیروان گواستراوه‌وه تا زه‌وییه‌کانی به‌شی سه‌رووی رۆژه‌لاتی سه‌نگاویش له باشووری زنجیره‌ی قه‌رده‌داغ له ناوخۆ بگرن. قه‌واره‌ی نارێکی ئەم ناحیه‌یه، نمونه‌یه‌کی زیندووتره له راده‌ی کارتیکردنی عه‌شیره‌ته‌کان له سه‌ر ده‌زگای دابه‌شکردنی حکومه‌ت‌دا. گونده‌کای جیگیر له‌م ناوچه‌یه مه‌یراته‌ مۆلکی مه‌حموود پاشای جاف بوون که له هه‌له‌بجه ژباوه و دزگای ئیداری به شیوه‌یه‌ک ریکخرا بوو که قازانجی خاوه‌ن مۆلکه‌کان بپاریژێ.

هه‌له‌بجه ولاتی جافانه؛ نزیک به ته‌واوی خاکی ئەم قه‌زایه «تاپۆی»^(۳) بنه‌ماله حاکمه‌کانه و جافه‌کان به لانی که‌مه‌وه سێ له چواری نفوسی ئەم قه‌زایه پیکدین. جاف کوردن و بینگومان گرنگترین هۆزی باشووری کوردستانن. که‌سانیک هه‌ن که به ئەندامانی ئەو هۆزه ده‌لین «کورد» و ده‌یان‌ه‌وێ ئەوان له عه‌شیره‌ته‌کانی تر و ئەو گوندییانه جیا که‌نه‌وه، که به‌سه‌راوه‌یی عه‌شیره‌تییان نییه. جافه‌کان، له پله‌ی عه‌شیره‌تیکی کوردا، پترله عه‌شیره‌ته‌کانی دیکه خزمه‌ت و فیداکارییان کردوه و هه‌روه‌ک پیشتر تاماژه‌م بو‌کرد له سه‌ره‌تای سه‌ده‌ی حه‌قده‌وه مایه‌ی شه‌ر و پیکه‌له‌پێژانی نیوان ده‌وله‌ته‌کانی ئی‌ران و عوسمانیی بوون. له‌وه ده‌چێ ئەوکاته له ناوچه‌ی جوانرۆ له‌نیوان کرماشان، هه‌له‌بجه و باشووری رۆژئاوا‌ی سه‌ نیشته‌جێ بوون. ئەم‌رۆ به‌هۆی جوگرافیای ناوچه‌که‌یان سێ گروپی گرنگیان لێ ساز بووه. گروپی یه‌که‌م، که مه‌زنترین گروپی جافه، له رۆژئاوا‌ی سیروان له‌ناو خاکی عیراقدا جیگیرتوه و به «مورادی» ده‌ناسرێ. گروپی دووه‌م، ئیستاش به ناوی «جوانرۆی» یان له‌سه‌ره و گروپی سێیه‌م «کرماشانی» یان پیده‌لین، که له چه‌ند تیره‌ی چوک پیکهاتوه. کرماشانی، له نیوه‌راسته‌کانی سه‌ده‌ی نۆزده له گروپی دووه‌م جیا بووه‌وه و سه‌ره‌رای ئایینی جیا‌وا‌زیان له‌گه‌ل گۆزانه‌کان تیکه‌لاون^(۴).

میژووی جافه‌کانی مورادی، به‌م‌جۆره‌ی که خه‌لکی ناوچه‌که له‌بیربانه، به‌کوچ یا راکردنی که‌سیک به ناوی زاهیر به‌گ له‌گه‌ل نزیکه‌ی سه‌د ره‌شمال له جوانرۆوه بو «بانیکخیلان» له رۆخی رۆژئاوا‌ی سیروان ده‌ست پیده‌کات. ئەم شوپنه‌ی دروست ئەو جییه‌یه که چپای قه‌رده‌داغی لێ به‌ره‌و روبار شو‌ر ده‌بیته‌وه و له‌به‌ر ئەوه ناوچه‌ی ژێرده‌سته‌لاتی بابانه‌کانه. سه‌رچاوه میژوویی جیا‌وا‌زه‌کان به شیوه‌ی جو‌راو‌جو‌ر باسی میژووی ئەو

۳- به پێ یاسای دابه‌شکردنی زه‌وی له حکومه‌تی عوسمانیدا، ته‌واوی زه‌وییه‌کانی ولات جیا له مۆلکی شه‌خسی مۆلکی حکومه‌ت بوون و به «میری» ی ناسراون. میری دوو به‌شه: به‌شیکیان کرین و فرۆش کراون و به‌شه‌که‌ی تر رینگای کرین و فرۆشتنی نه‌بووه و سه‌ر به میری بووه. خاوه‌نی مۆلکی میری له تیب‌ریدا هه‌ر حکومه‌ت بووه، به‌لام به‌کرده‌وه وه‌ک مۆلکی شه‌خسی ئالوگۆر کراون و مه‌یرانگیشی هه‌بووه.

۴- به‌لگه‌ی ئی‌رانی بونی ئەندامانی گروپی ۲ و ۳ له راستیدا بیره‌وه‌یی سه‌رده‌می (۱۹۱۴-۱۹۲۱)ن که سیروان سنووری «ئه‌وکاته» بوو، به‌لام نه‌ک به‌شیوه‌ی یاسایی. دیاریکردنی سنوور له سالی ۱۹۱۴ به‌شیک له ئەندامانی ئەو دوو گروپه‌ی خسته ناو قه‌زاکانی خانه‌قین له خاکی عیراقدا.

به سه راهه ده کهن و که ریم بهگ که سه چاره‌ی زانیارییه کانی من له م باره دایه، میژووی
 ئەو به سه راهه‌ی به شوین و جیگه ده گۆرێ. ژماره‌یهک نووسەر، که خه‌ریکی
 لیکۆلینه‌وه‌ی شوینی جافه‌کانن ده‌لێن ئەوان له سه‌رده‌می حکومه‌تی سولتان مورادی
 چواره‌م له ۴۰-۱۶۲۳ دا هاتوونه‌ته مه‌لبه‌ندی ده‌سته‌لاتداریه‌تی عوسمانییه‌کان.
 میژووی دروستی ئەم به سه راهه‌ته به‌رای من ده‌بیته‌ سالی ۱۷۷۲ (۱۱۸۶ کۆچی) (۵)،
 واته ئەوکاته‌ی که ئەحمه‌دپاشا حاکمی قه‌لاجوالان بوو. پاشا به دلفراوانییه‌وه پینشوایی
 له زاهیر بهگ ده‌کات؛ دوا‌ی ماوه‌یهک به راست یا به‌درۆ، ئەوی به به‌ریسی کۆمه‌له‌ دزی
 و تالانکردنیکی ناسی که گروویپیکی چل که‌سی رینگر له‌و ناوچه‌یه و ناوچه‌کانی
 ده‌وربه‌ریدا ئەنجامیان دده‌ا. پاشا بۆ ئەوه‌ی که ئەو ژماره‌یه بین و خۆیان ته‌سلیم بکه‌ن،
 زاهیر بهگی به بارمه‌ته گرت. قادر بهگی کوری زاهیره‌گ ئەو رینگرانه‌ی ده‌ستگیرکرد، که
 ئاسایشی ولاتیان پینشیل کردبوو و ئەوانی کوشت، به‌لام ئیترکات بۆ رزگارکردنی بابی به
 سه‌ر چووبوو و پاشای هه‌له‌که‌ر، زاهیر بهگی کوشت بوو. شوینی کوشتنی ئەو چل رینگره،
 له نزیک بانخیلان بووه، که ئەم‌رۆ به گۆری «که‌ره‌گه‌ل» ده‌ناسرێ. قه‌بری زاهیر
 به‌گیش، له نزیک «دزی‌تایش» ۵: پاشا له جیاتی ئەو سته‌مه‌ی که له زاهیر بهگی کردبوو
 دزی‌تایشی به قادر بهگ به‌خشی. بنه‌ماله‌ سته‌م لیکراوه‌که‌ی زاهیر بهگ، سه‌رۆکی
 جافه‌کانی مورادین و به به‌گ‌زاده ده‌ناسرین. که‌رهم و به‌خشینی پاشا، رینگای بۆ
 کۆچیکی به‌رفراوانتر کرده‌وه و سه‌ره‌نجام هۆزی مورادی بوو به یه‌ک‌تیک له هه‌بزه
 سه‌ره‌کییه‌کانی ئەو مه‌لبه‌نده. ده‌هه‌زار ره‌شمال ژماره‌یه‌که، که به گشتی هه‌موو لایه‌ک

۵- ئەم میژووه له‌گه‌ل کیشه‌ی سالی ۱۶۳۹ و ساله‌کانی پینشووی دیته‌وه، چونکه ئەو سنووره‌ی که
 سولتان مورادی چواره‌م به‌لای رۆژه‌لاتدا، به‌سه‌ر ئیترانی دابری گه‌لیک پتر له سنووری سالانی‌تر
 بوو. ئەم‌ین زه‌کی بهگ، میژووناسی کورد، له به‌ره‌می خۆیدا به ناوی میژووی سلیمانی و ولاتی
 (به‌غدا ۱۹۳۹)، به وته‌ی ئەو که‌ریم به‌گه سالی ۱۷۳۷ (۱۱۵۰ هه‌جری) به دروست زانیوه و
 ئەوه‌ش سالتیکه که خالید پاشای بابان حاکم بووه. باسیکی‌تر که جارجاره به گۆی ده‌گات، ئەوه‌یه،
 که جافه‌کان له بنجینه‌وه عه‌ره‌ین و له زنجیره‌ی مورادی سوریه‌ن. هۆزی وا هه‌ن له کوردستاندا که
 خۆیان به عه‌ره‌یه‌کانه‌وه بلکین و بنه‌مایه‌کی عه‌ره‌یی بۆ خۆیان بدۆزنه‌وه و ئەم ویسته تایه‌تیه پتر
 له‌نیو ساداته‌کاندا (!) به‌رچاوه و ته‌نانه‌ت ره‌گاژۆیشی کردبووه ناو ئەندامانی ئەو عه‌شیره‌ته، دیاره
 ئەم جۆره ویست و بۆچوونه‌ش ده‌گه‌رپته‌وه سه‌ر ده‌سته‌لاتی عه‌ره‌بان که پتغه‌مبه‌ری ئیسلامیان له
 ئامیژی خۆیاندا گه‌وره کرده‌وه، به‌لام ئەم گوتنه‌هه له‌گه‌ل ئەو زانیارییه‌ی که له سه‌ر جافه‌کان هه‌یه
 هه‌رگیز به‌ک ناگرپته‌وه.

بۆ ئەم هۆزه‌ی له‌به‌ر چاوی ده‌گرن. به‌رله هاتنی زاهیر بهگ بۆ ئەم ناوچه‌یه، شاره‌زور
 ناوچه‌ی ژبانی چهند هۆزی‌تر بوو که له فه‌سله‌کانی پینشودا په‌نجه‌م بۆ زۆربه‌یان راکیشاوه
 یا دوا‌یی ئاماژه‌یان بۆ ده‌که‌م. بۆ نمونه، ئەم ناوچه‌یه پینشتر شوینی ئەو هۆزانه بوو:
 گه‌لالی، شیخ سمایی، بیسه‌ری، چوچانی، قه‌وینله‌یی، سمایل عوزیری، «شینکی»،
 کافرۆش، بلباس، که‌له‌ور، تیله‌کو، گلباخی و «مه‌نده‌می». ده‌لێن چوار هۆزی
 یه‌که‌میان، ئەو جافانه بوون که ۵۰ سال زووتر له‌وانی‌تر هاتوونه ئەم ناوچه‌یه. چهند
 لقی مه‌رداری ئەم هۆزه، زستانان ده‌چوونه باشووری قه‌ره‌داغ و له «گۆل» و «سه‌نگاو»
 ده‌مانه‌وه و هاوینانیش بۆ به‌رزاییه‌کانی ئیتران له نیوان سنه و سه‌قز هه‌لده‌کشان.

له‌به‌ر ئەوه‌ی که ژماره‌ی ئازده‌لی تازه هاتووه‌کان به‌ره‌و زیادبوون ده‌چوو، ئەوان به‌ره‌به‌ره
 شوینی ژبانی خۆیان له هاویناندا به‌ره‌و باکور گواسته‌وه، سه‌ره‌رای ئەوه‌ش مه‌ودای
 دووربوونه‌وه‌یان له‌به‌ر چاو ده‌گرت و له پیننجوتین زیاتر هه‌لده‌کشان و پاییزانیش زووتر
 له‌وانیتر ده‌گه‌رانه‌وه ده‌شته‌کان. قادر بهگ، که له‌م کۆچکردنه‌وه تووره‌بوو، ئەوکاره‌ی به
 به‌ره‌به‌رکانی و ناحه‌زیی دژ به خۆی هه‌لده‌سه‌نگاند، له‌به‌ر ئەوه رایگه‌یاندا ناوی
 سه‌گه‌که‌ی کردووه‌ته «شیره». شیر ئاغا، سه‌رۆک عه‌شیره‌تی گه‌لالییه‌کان بوو.
 گه‌لالییه‌کان، به تۆله‌ی ئەوکاره، کلکی سه‌گی خزمیکی قادر به‌گیان بری. سه‌ره‌رای
 ئەوه‌ی که، کوشتنی مرۆفیک له‌ناو کورده‌کاندا شه‌ری خورتناوی هه‌لده‌گیرسینی و بۆ
 کۆژاندنه‌وه‌ی ده‌بی دابونه‌ریتی ناوچه له‌به‌ر چاو بگیری، له‌ناو کورد و عه‌ره‌باندا کوشتن
 یا سه‌قه‌ت کردنی به ئەنقه‌ستی ئازده‌ل و حه‌یوانی خه‌لک به راده‌یه‌ک به سوکایه‌تی
 ده‌ژمیردری که له‌بیرکردنی جیا به شه‌ر و کوشتن چاره‌ی نایه‌ت. به‌لێ، قادر بهگ ئەو
 بیانووه‌ی چه‌نگ که‌وت که لێی ده‌گه‌را. له «حه‌سه‌ن شه‌هید»، له دوا خاله‌کانی شیوی
 شلیر، په‌لاماری شاره‌زوریه‌یه‌کانی دا و چوارسه‌د که‌سی لێ کوشتن و ئەوانی دیکه‌شی
 تارانده. له‌ناو گروپ و کۆمه‌لی شکاودا، گه‌لالییه‌کان سه‌ریان بۆ قادر بهگ شوێر کرد و له
 په‌لی چواره‌مین هۆزی مه‌زندا تیکه‌لی مورادییه‌کان بوون؛ به‌لام ئەوان ئیستاش بنه‌ماله‌ی
 حاکمی خۆیان هه‌یه که «ئاغا» ی پیدده‌لێن و به‌گ‌زاده‌کان هه‌میشه به چاوی ریزه‌وه ده‌روانه
 ئاغا‌کانیان و به‌و چه‌شنه‌ ریز له سه‌رۆک هۆزه‌کانی‌تر ناگرن. «شیخ سمایی» یه‌کان (۶)، له

۶- گلمان، باسی دهم و لووتی خێ و ناحه‌زی شیخ سمایییه‌کان ده‌کات که له نزیک تاربار دیونی و به
 پیچه‌وانه دهم و لووتی دریزی خه‌لکی سیوه‌یلی سه‌رووی پێ جوان بووه.

شه‌ش گوندی سهر به‌رزاییه‌کانی لای باکوری شاره‌زور ده‌ژین و ئیستاش هاوینان له‌گه‌ل جافه‌کان بۆ ئیران کۆچ ده‌که‌ن. شوینی «بیره‌ی» یه‌کان، «چوچانی» یه‌کان و «قه‌ویله‌ی» یه‌کانم له‌ فه‌سلێ هه‌شته‌مدا روون کردۆته‌وه. سمایل عوزت‌رییه‌کان به‌ره‌و رۆژئاوا کۆچیان کردووه و له‌ سه‌رچنار، سوورداش، بازبان و قه‌لاسیوکه‌ نیشته‌جێ بوون. شینکییه‌کان و کافرۆشه‌کان چونه‌ بازبان و ئیستاش له‌ لای هه‌مه‌وه‌نده‌کان. بلباسه‌کان، له‌ گوندی هیندیک دوور له‌ یه‌کتری وه‌ک قهره‌ته‌په‌ له‌ نزیک کیه‌سه‌سوور و «قاینجه» له‌ باکوری خورمال بلباسه‌وه‌وه. به‌شیک له‌ که‌له‌وره‌کان، په‌نگه‌ له‌م شوینه رایان کردبۆ و چووبن و تیکه‌لی ئه‌و هۆزه مه‌زنه‌ بووبن، که‌ ئیستا له‌ باشووری جاده‌ی خانه‌قین-کرماشان نیشته‌جین و سه‌د و په‌نجا په‌شمالیشیان چووته‌ ناو هۆزی ته‌رخانی جاف. ژماره‌یه‌ک له‌ تیله‌کۆیه‌کان چونه‌ «خورخوره» له‌ باشووری رۆژه‌لاتی سه‌قز و ئه‌وانی تر تیکه‌لی هۆزی مکاییلی و روخزادی (روغزادی) جاف بوون. گلباخییه‌کان و مه‌نده‌مییه‌کانیش رایان کردووه‌ته‌ ناوچه‌ی سه‌قز و سه‌نه و کۆمه‌لیکیشیان ئیستاش له‌ گونده‌کانی سوورداش و بازبان(۷).

سالانی دوایی، به‌گه‌زاده‌کان به‌ داگیرکردن یا به‌ خه‌لات وه‌رگرتن یاخۆ کرینی زه‌وییه‌کانی ناوچه، به‌ چه‌شنی تاپۆ، بوونه‌ خاوه‌نی زه‌وییه‌ پان و به‌رینه‌کانی ئه‌و ناوچه‌یه‌ و قه‌زله‌باتی ئه‌و به‌ری کیه‌سه‌سوور له‌ باشوور تا پینجوتین له‌ باکوربان له‌ ده‌ست دایه‌. یه‌کێک له‌ نه‌وه‌کانی زاهیر به‌گ به‌ ناوی قادر به‌گ که‌ له‌ سالی ۱۸۴۸ کۆژرا، که‌سیک بوو که‌ به‌ ده‌رکردنی عه‌شیره‌ته‌کانی کۆنی «گیتژ» و «رۆژه‌یانی» و زه‌ند له‌ ناوچه‌کانی «سه‌رقه‌لا» و «شیره‌وانه» له‌ رۆژه‌لاتی کفری، بارودۆخی جافه‌کانی له‌ باشووردا قایم کرد.

له‌ تۆره‌مه‌نامه‌ی لاپه‌ره‌ی دواییدا، هه‌ولم داوه‌ به‌که‌لک وه‌رگرتن له‌ یاداشته‌کانم و ژماره‌یه‌ک سه‌رچاوه‌ی لیک جیاواز، تۆره‌مه‌ی ئه‌و بنه‌ماله‌ حاکمه‌ ساخ که‌مه‌وه‌ و

۷- بلباس یه‌کیه‌تییه‌که‌ له‌ هۆزه‌کان (پروانه‌ فه‌سلێ ۱۵). جارتیک، له‌ بابکر ئاغای پشه‌درم بیست که‌ ده‌بگوت بلباسه‌کانی شاره‌زور «سین» و «په‌مه‌ک» بوون که‌ سواره‌ گورج و چالاکه‌کانی نادر شایان پینکه‌یتنا بوو و سلیمان پاشای بابان ئه‌وانی له‌ ناوچه‌ ده‌رکرد (۵۷-۱۷۴۳). ریچ له‌ (به‌رگی ۱ لاپه‌ره‌ی ۱۸۳) له‌ پینجوتین، له‌ ده‌فته‌ری یادداشتی رۆژانه‌یدا نووسیه‌وه‌تی: «ئه‌و په‌شمالانه‌ی که‌ ئیستا له‌ ده‌شتی رووبه‌روودا ده‌یانبینم، په‌شمالی گه‌لالیه‌یه‌کان، که‌له‌وره‌کان و پاشماوه‌ی هۆزی ترن که‌ له‌ چیاکان شوپ بوونه‌ته‌وه‌ خوارێ و جافی ئه‌سلێ نین».

نزیکیه‌تی و خزمایه‌تی به‌گه‌زاده‌کان که‌ له‌م کتێبه‌دا ئاماژه‌یان بۆ ده‌کری پێشان بده‌م. که‌سیک، که‌ هه‌موو لایه‌ک باسی لێ ده‌که‌ن باپیره‌ گه‌وره‌ی زاهیر به‌گ واته‌ سه‌ید ئه‌حمه‌د بووه، که‌ ده‌بێ له‌ نێوه‌پراسته‌کانی سه‌ده‌ی حه‌فده‌دا خاوه‌ن ده‌سته‌لات بووبێ. جافه‌کان، وه‌ک زۆریه‌ی عه‌شیره‌ته‌کانی تری کورد ده‌لێن به‌ هۆی سه‌ید ئه‌حمه‌ده‌وه‌ ده‌چنه‌وه‌ سه‌ر پێغه‌مبه‌ری عه‌ره‌ب. دوور نییه‌ که‌ ئه‌و سه‌یده‌ وه‌ک رێبه‌ریکی ئایینی جیتی خۆی له‌ ناو جافه‌کاندا کردبێته‌وه‌ و به‌که‌لک وه‌رگرتن له‌ شپوه‌ی ناسراو واته‌ ده‌سته‌لاتی ئایینی، ئه‌و بنه‌ماله‌ حاکمانه‌ی که‌ به‌ستراوه‌یی ئایینیان نه‌بوو، له‌ ناوچه‌ دووری خسته‌بێته‌وه‌. ئیستا، دوو زنجیره‌ی به‌رامبه‌ر و جیاواز له‌و هۆزه، له‌ عێراق ده‌بینرین: قادر به‌گ، سه‌رۆکه‌ سه‌رکه‌وتووه‌که‌ی شه‌ری حه‌سه‌ن شه‌هید به‌ رواله‌ت وه‌جاخ کۆتر بووه‌ و کۆری له‌ دوا به‌جی نه‌ماوه‌. سلیمانی برای دوو کۆری هه‌بووه‌ به‌ ناوی که‌یخه‌سه‌ره‌ و قادر. زنجیره‌یه‌کی ئه‌و هۆزه‌ ده‌گه‌رێته‌وه‌ سه‌ر که‌یخه‌سه‌ره‌ به‌گی و ئه‌وی تریشی به‌ ناوی «بارام به‌گی» (۸) به‌ نه‌وه‌زای قادر به‌گ ده‌ناسرێ.

کاتیکی هێزه‌کانی ئیتمه‌ ده‌ستیان به‌سه‌ر عێراقدا گرت، هێشتا جافه‌کان به‌ شپوه‌ی کۆنی کوردده‌واری ده‌ژیان. ئه‌وان له‌ لایه‌ک بنه‌ماله‌ ئه‌شرافییه‌کانیان حاکم بوو و له‌ لایه‌کی تریشه‌وه‌ «په‌عیه‌ت» یان هه‌بوو و «کوێخا» یه‌کیان له‌سه‌ر بوو. به‌شیک له‌و تیرانه‌، ماوه‌یه‌ک له‌مه‌وپێش نیشته‌جێ بوون و کشتوکالیان ده‌کرد. ئه‌وانی تر، واته‌ زۆریه‌یان هێشتا خێل نشین ماوونه‌وه‌. له‌م سالانه‌ی دواییدا، ژماره‌یه‌کی تریان ژبانی نیشته‌جێیان هه‌لبژارد، به‌لام ئه‌مه‌یان پتر له‌ رووی ناچاریه‌وه‌ بوو: یا به‌هۆی کاره‌ساتی سروشتی ئاژه‌له‌کانیان له‌ ده‌ستدابه‌و یا به‌هۆی شه‌ری عه‌شیره‌تی و په‌لاماری حکومه‌ت مه‌ر و مالاتیان تالان کرابوو و بۆ دابین کردنی ژبانیان ناچار بوون رینگای کشتوکال هه‌لبژێرن.

۸- دووپات کردنه‌وه‌ی ناوی قادر سه‌ر له‌ مرۆف ده‌شپوتینی و پیم وانییه‌ ناوه‌کانم دروست نووسین. زنجیره‌ی سییم به‌ ناوی وه‌له‌ده‌گی له‌ ئیراندان و ده‌لێن پاشماوه‌ی خان به‌گ برای زاهیر به‌گن. سه‌ید عه‌باسی عه‌زه‌وی، لوتفی کرد و به‌رگیکی کتێبه‌که‌ی به‌ ناوی هۆزه‌کانی کوردی عێراقی (به‌غدا ۱۹۴۷) بۆ ناردم. سه‌ید ئه‌حمه‌د، به‌ نه‌وه‌ی پیر خدری شاهۆ ده‌ناسینێ که‌ هه‌روه‌ک گوتم، ده‌لێن له‌ سه‌رده‌می سه‌لته‌نه‌تی شا عه‌باسی مه‌زندا (۱۶۲۹-۱۵۸۷) کاره‌کانی په‌واجی هه‌بووه‌. ئه‌م مه‌سه‌له‌یه‌ سه‌یر نییه‌، به‌لام هێچ کام له‌ وه‌له‌ده‌گییه‌کان باسی شتیکی ئاوابان نه‌کردووه‌. ئه‌وه‌م له‌ هۆزی باباجانی و وه‌له‌ده‌گی هۆزی یه‌ناخی (فه‌سلێ ۱۵) بیستوه‌. ده‌لێن یه‌ناخییه‌کان له‌ تۆره‌مه‌ی به‌گه‌زاده‌کان.

ته گهر هه لیان بۆ بره خستی، دوور نییه ته نانهت دوای تیتپه ریوونی چه ندان سال سهر له نوئ ژیانی کۆچه ریبه دهست بپ بکه نه وه. هۆی گرنگی روو له کۆچکردنی ئەم خه لکه رهنگه دهستپوهردانی حکومهت له ژیان و دابونه ریتی کۆنی تیره کان بپ.

له هۆزی مورادی، ئەم دووانزده عه شیره تانهی خواره وه به کۆچه ره ناسران^(۹): مکایلی ۱.۱۰۰ ره شمال، شاتری ۱.۰۰۰ ره شمال، گه لالی ۱.۰۰۰ ره شمال، روخزادی ۷۵۰ ره شمال، ترخانی ۵۰۰ ره شمال، هارونی (۴۰۰ ره شمال)، که ماله یی ۲۰۰ ره شمال، ئەمه له ۱۵۰ ره شمال، سادانی ۱۵۰ ره شمال، بداخی ۸۰ ره شمال و یاروه یسی ۷۰ ره شمال^(۱۰). ژماره ی نفووسی ئەم هۆزه خپل نشینانه ئیستا به راده ی نیشته جی بووه کان مه زنده ده کهن. بهم جۆزه، ژماره ی ۵.۴۰۰ ره شمال به ۱۰.۰۰۰ بنه ماله، که به پیبی عادهت بۆ گشت مورادی کۆچه ره کان بیان داناوه، که ئەو ژماره یه کی به جیبیه^(۱۱).

هه وارگه ی شهش تیره ی مه زنی جاف له رۆژتاواوه بۆ رۆژه لات و له باکوره وه بۆ باشور، به شیوه ی ئاسایی له و ناوچانه دا بوو: مکایلی له سه نگاو، له روباری باسه ره وه تا ئاوه

۹- ژماره ی ناو که وانه کان، ژماره ی ئەم ره شمالانه پیشان دهن که ئیستاش له سالی ۱۹۲۲دا گهرمیتن و کویتستانیان ده کرد.

۱۰- زۆریه ی هۆزه کان دابهش کرابوون به سه ر چه ند لقی فه رعیدا و چونکه ژماره یه ک له م لقه فه رعیه انه زۆر پان و به رین بوون جیهانگه ره کان بیان توشی هه له کردووه که وهک هۆزی سه ره به خۆ بیناسن. لیسته ی خواره وه، شیوه ی دابهشکردنه کانی شهش لقی فه رعیه هۆزه سه ره که به کان پیشان دهنات.

مکایلی: حه مه عه لی وه یسی، عه لی به گی، ره شه بۆری، شوانکاره و به شیکی چوکتتر که نیشته جی بوون. شاتری: میبه وه یسی، ورده شاتری، یوسف جانی، برایم.

گه لالی: به گزاده، بۆزه، خدر وه یسی، پشده ری، سه رکه ج، که پرموانی.

رۆخزادی: حه مه جان، سمایل، رۆخزاد، شیخ عه لی وه یسی، سه ر حه د.

ترخانی: عه لیق، قادر حه سه ن، قه چۆل.

هارونی: سه لیم، نادر شایی، قاره مانی، هارونی.

۱۱- کاتی دیاریکردنی سنوور له سالی ۱۹۱۴دا باس له میترگوزاری جافه کان له دیوی ئیران نه کرا، له لیسته ی وتووێژی کۆمیسسیونیشدا ناوی لێ نه هات. حکومه تی ئیران له سالی ۱۹۳۱دا، سنووری چوونی جافه کانی به ست و ساله کانی دواییش له مپه ری ده خسته سه ر یتگه یان و سه ره نجام یتگای کۆچی ئەوانی بۆ ئیران گرت. له ئاکامدا، خپل نشینه کانی جاف ناچار بوون هاوینی ئەو ساله بچن بۆ ده شتی شاره زوور و ئەم مه سه له یه بوو به هۆی مه رگ و میبه ر و له ناو چوونیتکی زۆر له نیوان منداڵ و ئازهلانیاندا و ئەو کاره ساته یتگای چاره سه رکردنی مه سه له که ی خۆش کرد.

نۆزه مه نامه ی به گزاده کانی جاف

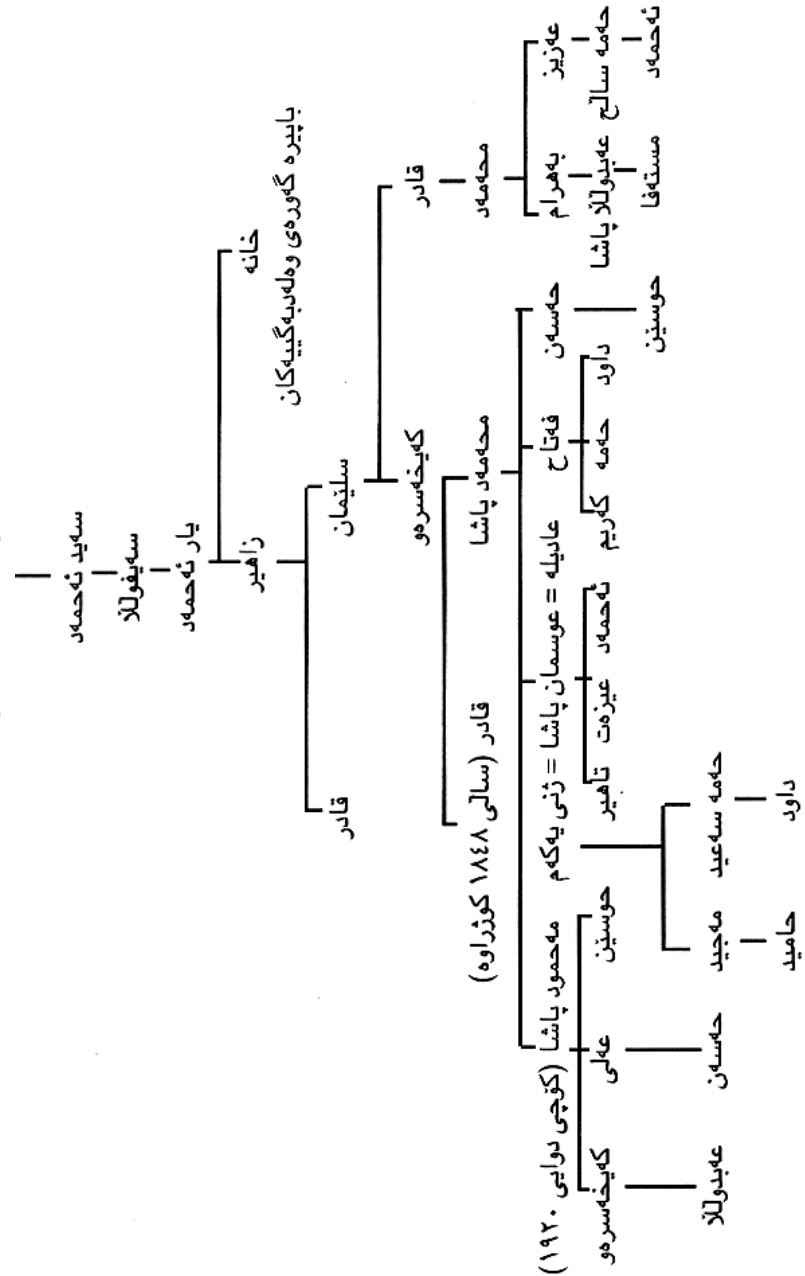

سپى؛ روخزادى و ترخانى له چياكانى رۆژه‌لاتى ناوه‌سپى؛ هارونى له رۆخى سيروان نزيكى «پيتوان»؛ شاترى له ناوچهى باشوورى روخزادى و هارونى؛ گه‌لالى له رۆژه‌لات و باشوورى كفرى.

كۆچ بۆ لاي باكوريش، به شويتىكى وهك يه كدا بوو. بۆ تپيه‌ر بوون له قهره‌داغ له كه‌لى سه‌گرمه و په‌يكۆلى و شيوى بانىختلان و رۆخى سيروان كه‌لك وهرده‌گيرا؛ بۆ تپيه‌ر بوون له زنجيره چيائى به‌رانان به‌رپگايى ئەسلى به‌رانان له باشوورى سليتمانى و رپگايى «گه‌وره قه‌لا» و «پاشه‌رئى» ي رووبه‌رووى په‌يكۆلى و شيوى دهره‌نديخان به لاي سيرواندا ده‌چوون. عه‌شيره‌تى مكايلى به كه‌لى سه‌گرمه، به‌رانان، «ئه‌ربه‌ت»، دۆلى تانجه‌رۆ و سه‌ر «كه‌لى بيتجان» له زنجيره چيائى ئەزمه‌ر تپنده‌په‌رين و به «هه‌رميله» دا له رۆژئاوا يا رۆژه‌لات يا «كوپه‌كاژاو» دا له به‌رزنجه و حاجى مامه‌ن تپنده‌په‌رين و شارباژتريان به‌جپنده‌هيشت و به كه‌لى «كانى دزان» و «كوتره‌ره‌ش» دا به باشوورى كه‌پكه‌ى شليتردا ده‌چوونه هاوينه هه‌وارى خۆيان له رۆژه‌لاتى بانه. ئەوانى تر له «كه‌لوئس»، له وه كه‌پكه‌ى ناوچه‌ى شاره‌زور كه له رۆژه‌لاتى چياكانى سروچك به‌ره و پينجوتين چوو كه‌ دهبوونه‌وه؛ روخزادى و ترخانى به په‌يكۆلى، «گه‌وره قه‌لا» و «موان» دا ده‌چوونه شاره‌زور؛ گه‌لالى به په‌يكۆلى، پاشه‌رئى و هينديك سه‌رووتر به رۆژه‌لاتى ناوچه‌ى روخزاديدا ده‌رۆيشتن؛ به‌شيكى شاترييه‌كان له گه‌ل روخزادى و به‌شه‌كه‌ى تريان له گه‌ل هارونيه‌كان ده‌كه‌وتن؛ هارونيه‌كان به رپگايى بانىختلان و دهره‌نديخاندا به‌ره و پردى «توه قوت» ي سه‌ر به‌تانجه‌رۆ له حه‌وت هه‌شت مايلى باكورى رۆژه‌لاتى دووناوى سيروان تپنده‌په‌رين و له‌وتوه به خورمالدا روويان له باكور ده‌کرد. له «كه‌لوئس» به هۆى يه‌كيتك له و سئ رپگايانه واته «كانى سپيلكه»، «نالپارتيز» و «ته‌ره‌توان» به‌ره و قزله ده‌چوون و سه‌ره‌نجام هه‌موويان جيا له هارونيه‌كان له نزيك پينجوتين له سنور تپنده‌په‌رين به كه‌پكه‌ى شليتردا، كه‌لى «ناوخوان» يان ده‌پرى و ده‌چوونه ئيران. عه‌شيره‌ته بچووكه‌كانى وهك كه‌مالي له گه‌ل مكايلىيه‌كان ده‌كه‌وت و ئەمه‌له، بداخى و سادانى له گه‌ل هارونيه‌كان بوون. كاتيتك ده‌گه‌يشتنه سه‌ر سنور، ته‌واوى هۆزه‌كان له كه‌وانه يه‌كدا له بناره‌كانى چيائى چل كانياندا بلاو دهبوونه‌وه كه ۱۰.۴۰۰ پت به‌رزاييه‌تى: مكايلىيه‌كان له نزيكى بانه، روخزاديه‌كان له رۆژه‌لاتى ئەوان له «خوپخوپه» و به‌م جوژه تا

۱۲- سمايل عوزبرى له باكورى رۆژئاواى مكايلى، واته به‌ره و بانه تاوئيان هه‌لده‌دان.

ده‌گه‌يشته هارونيه‌كان كه له چياكانى رۆژه‌لاتى مه‌ريوان، تاوئيان هه‌ل ده‌دا (۱۲). قهره‌ته‌په سنورى لاي باشورى هاوينه هه‌وارى موراديه‌كانى گه‌لالى بوو. به‌م جوژه، مه‌يدانى كۆچى سالانه‌يان له هه‌ر لايه‌كه‌وه نزيكه‌ى ۱۴۰ ماييل بوو.

گوندى هۆزه كۆچه‌ره‌كانى ئەم عه‌شيره‌ته له گه‌رمين و كوئستاندا، به هه‌ردوو لاي رپگايى كۆچه‌كه‌يانه‌وه بوو. كۆچه‌ره‌كان، تاوئى گه‌وره‌ى زستانى و كه‌لوپه‌لى زياده و ده‌ست و پيگيريان له گه‌ل خۆيان نه‌ده‌برد و ئەوانيان لاي ئەو كه‌سانه جپنده‌هيشت كه له گونده‌كان ده‌مانه‌وه و ته‌نيا ئەو تاوئانه‌يان ده‌برد كه له ناوچه شاخاوبيه‌كاندا كه‌لكيان لى وهرده‌گيرا. زۆربه‌ى سه‌رۆك عه‌شيره‌ته ده‌وله‌مه‌نده‌كان، له ئيران گونديان كسپبوو يا به رپگايى تر به ده‌ستيان هينابوو؛ گه‌لاليه‌كان به رواله‌ت ئيرانيان له عيراق پت باشتر بوو. سه‌روه‌ت و سامانى جافه كۆچه‌ره‌كان ئازله‌كانيانه. ليسته‌يه‌كى دووردرپتم له سه‌رژميرى سالى ۱۹۲۲ى هۆزى هارونى راگرتوو كه سه‌رحه‌مى مه‌ره‌كانيان ۱۰.۰۰۰ سه‌ر پيشان ده‌دات. كۆى گشتى بۆ گشت هۆزه‌كانى جاف ۱۲۵.۰۰۰ سه‌ره. له ليسته‌ى ئەم سه‌رژميريه‌دا، به‌رخه‌كان نه‌نووسراون و ژماره‌ى مه‌رى ئەو سه‌رۆكانه‌ش حساب نه‌كراوه، كه له ژماردى مه‌ره‌كان هاوكاريان كردووين. سه‌ره‌راى ئەوانه‌ش، عه‌شيره‌ته‌كان شاره‌زاي شارده‌وه‌ى مه‌ر و مالات له‌ناو شيو و دۆل و ئەشكه‌وتى چياكانن. به‌م جوژه، ژماره‌ى ئەسلىيى ئەو مه‌رانه گه‌لنيك پتر له‌م ژماره راگه‌ينراوه‌يه. هه‌ر بنه‌ماله‌يه‌ك جيا له مه‌ر ژماره‌يه‌كى ئەسپى سوارى و گاي باركيشانى هه‌بوو.

دوو تيره‌ى گرنگى جاف، كه به ته‌واوى له گونده‌كاندا نيشته‌جى ببوون، تيره‌ى نه‌ورۆلى و يه‌زدانه‌خشى بوون. نه‌ورۆلى (تيره‌ى ده‌شت و پرچه)، له شه‌ش سه‌د بنه‌ماله پيگه‌تابوو و له شازده گوندى نزيك هه‌له‌بجه ده‌ژيان؛ يه‌زدانه‌خشيه‌كان هه‌شت گونديان له سئ سوچه‌كه‌ى شه‌ميران (۱۳) هه‌بوو. ئەم دوانه، له ئەسلدا له موراديه‌كانى خپل نشين بوون.

محهمه‌د پاشا، دوا سه‌رۆكى جاف ته‌واوى ئەو هۆزانه‌ى له ژيتر فه‌رماندا بوو. دواى

۱۳- هۆزه نيشته‌جيه‌كان يا نيوه‌كۆچه‌ره‌كان كه له گه‌ل موراديه‌كانن برپتين له: پشت ماله، كه زۆربه‌ى سه‌رۆكه‌كانيان ئەندامى ئەو هۆزن؛ مه‌سعودى له پينجوتين، عيسايى له ناو شاترييه‌كاندا. گروهى بچووكى تر كه به مورادى ده‌ناسرين، بروانه لاپه‌ره‌ى دووى دوا لاپه‌ره‌ى فه‌سلى ۱۳.

۱۴- كۆچى دوايى، سالى ۱۹۲۰.

مهرگی محمهد پاشا یه کیتک له کوره کانی به ناوی مه محمود پاشا^(۱۴) به گوتهی دابی کۆن له گهڵ کۆچره کان گهرمیتن و کویتستانی ده کرد، له حالیکدا کوره کهی تری واته عوسمان پاشا^(۱۵) می میدردی نه و سودخان له ههله بجه ده مایه وه و له لایهن تورکانه وه کرابوو قائمقامی قهزاو چوار کوری تری محمهد پاشا له سهر مولکی خۆیان ده ژبان. به گزاده کان، مه محمود پاشایان به پیاویکی ته ماحکار ده زانی و نهویان به چاونه زتیری تاوانبار ده کرد و دهیانگوت له بهر نه و پهوشتهی خزم و برا و په عیه ته کانی له خۆی بینگانه کردبو و یه کیه تی جافه کانی تیکدا بوو. سالی ۱۹۱۹، هه چهنده به گزاده کان وهک خاوهن مولک دهسته لاتیان مابوو و له لایهن خاوهن مولکه کانی تره وه ریزیان لئ ده گیرا، به لام جیا له کاتی به رپوه بردنی مه ئمووریه تی حکومه تی، دهسته لاتیان به سهر خیتله کۆچره کاندا نه بوو.

له ناو جیهانگه ره کۆنه کاندا، رپج ده لئ که یخه سه ره به گ، سه ره وکی جافه کان له سلیمانی له لای پاشا بووه و دواییش نه وی له باره گای هاوینی پاشا له مهربوان بینیه: سئ کوره کانی^(۱۶) و محمه ده به گی برازی و کوری ناوال زاواکهی به ناوی قادر له گهڵ هاتبوون. رپج ههروه ها ده لئ ژماره ی هتزی شه رکه ری نه م تیره یه نزیکه ی ۲،۰۰۰ سوار و ۴،۰۰۰ تفه نگیچی بوو. سالانی دوایی، له نزیک بانه په خنه ی زۆریان له وه هۆزه ده گرت و له ناوچه که یاندا به دزی و رپگرییان تاوانبار ده کرد. فریزر، له داستانی کدا که پیشتر ناماژم بو کرد و جیتی شانازی نه م هۆزه نییه، باسی په یوه ندیی جافه کان و هه مه وه نده کان ده کات. فلیکس جۆنز، ده باره ی رپگریی هه مه وه نده و جافه کان ده لئ: نه وان رپگای نیوان خانه قین و قه سری شیرینیان له مه ترسی خستبوو، به چه شنیک که س نهیده توانی به بی چاودتیر به و ناوچه یه دا تپه ری. گرووپیک سواره ی جاف له گهڵ سه ره وکه که یان مه محمود به گ (محمه ده؟) له نزیک پردی زوهاب به مه ودای چه ند مایل له گهڵ نه و و راولینسۆن چوون تا له و ناوچه یه تپه رن.

په نگه سه رنج راکیشترین لاپه ره ی کتیبه دلرفینه که ی «سۆن» نه و لاپه رانه بن که له و اندا باسی شوینی ژبانی خۆی له هه له بجه ده کات. سۆن دوای چوونی بو هه له بجه به بی

مه ترسی و سل کردن چوو بو مالی تاهیر به گ^(۱۷)، کوره گه وره که ی عادیله خان و خۆی وهک «میرزا» و بازرگانی تیرانی ناساند. به فه رمانی عادیله خان هۆده یه کیان له قاتی سه رووی مالی تاهیر به گ دایه و دوایی بردیانه مالی عادیله خان و له قاتی ژتیره وه ی خانووبه ره که دا جتیان بو کرده وه و نه رکی نووسینه کانی عادیله خانی به زمانی فارسی له نه ستو گرت. تاهیر به گ شاعیریکی ناسراو بوو. نه و پیتشه کییه ده نووسمه وه که له کتیبه شیعه ره که یدا نووسراوه و له سالی ۱۹۳۶ له سلیمانی چاپ و بلاو کراوه ته وه:

تاهیر به گ، شاعیری شیرین زمان و خوش راویژ و به ناوبانگ، کوری عوسمان پاشا، کوری محمهد پاشا بوو. تایفه ی به گزاده کان یه کیتک له و میره مه زن و ناسراوانه ی کورد بوون که سه د و په نجا سال بهرله ئیستا سه ره وکیه تی خیتلی جافیان ده کرد. سالانی دوایی له سه ر داوای حکومه تی بابان هاتنه شه ره زوور و له سه رده می حکومه تی بابانه کانه وه تا پیتکه اتنی حکومه تی عیراق سه ره وک و رپه ری خیتلی جاف بوون.

تاهیر به گ سالی ۱۲۹۵ ی کۆچی (۱۸۷۸ ز) پیتی ناوه ته کۆری ژبانیه وه و له سالی (۱۳۳۷ کۆچی) کۆچی دوایی کرده وه؛ ته رمه که یان بر دووه ته وه هه له بجه و له گوندی «ته بهرله نه بابیله». ناوی یه کیتک له نه سحابه کانی پیغه مبه ریان له سه ر داناوه و سه عاته رپیه ک له هه له بجه دووره، به خاکیان سپاردوو. تاهیر به گ له زانکو و خوتندنه گی ناوه ندیی وانه ی نه خوتندوه و ته نییا به شی سه ره تاییی خوتندوو، به لام ده رک و تپه گه یشتووایی و پله ی زانیاریی گشتیی نه و له گهڵ راده ی خوتندنه که ی یه کیان نه گرتوته وه و پتر له ده قاتی نه و بوو.

تاهیر به گ به چوار زمانی کوردی، فارسی، تورکی و عه ره بی شیعی گوتوو. فه ره نه گیتی به م چوار زمانانه نووسیوه. ئیمه بو به ده سه ته یانی نه و به ره مه به نرخه زۆرمان هه ولدا به لام به داخه وه چه نگمان نه که وت. له بابه ت نووسینی نه م به شه، سوپاسی ناهیده خانی خوشکی تاهیر به گ ده که یین که بو ئیمه ی نارد. له و که سانه ی که هه له به ست و هۆنراوه کانی تری نه و گه وره پیاوه یان لایه، داوا ده که یین بو بلاو کردنه وه له چاپی دووه می نه و کتیبه دا بو مان بنیرن.

نموونه ی زبهره کی و هۆشیاریی تاهیر به گ له وه دایه: له سه رده می

۱۵- کۆچی دوایی، سالی ۱۹۰۹.

۱۶- ناوی کوره کان ناهینئ.

۱۷- نه وه سه به ره که سۆن، تاهیر به ک به زکوری عادیله خان ده ناسینئ. دپاره، که عادیله خان زکوریکی به ناوی مه جید هه بووه، به لام نه و سئ کوریشی هه بوون که تاهیر به گ کوره گه وه ی بووه.

ح- مه به ست له شه ری یه که می جیهانییه.

دهسته لاتتارییه تی تورکاندا، پازده سال بهرله شه ری گه وره (ح) میجه رسونی ناسراو سه فیری بۆ کوردستانی عیراق کردوه. دوا ی چند سال مانه وه له وه مه لبه نده چوه ته مائی عوسمان پاشای بابی تاهیر به گ. به نۆکه ره رگیرا و چند مانگ له خزمه تی نه واندا مایه وه. نه و خوی به ناوی غولام حوسین ناساندبوو. نه م غولام حوسینه، که هه مان میجه رسون بوو، چه شنی نۆکه ریکی چالاک به گورجی کارو نه رکی خوی راده په راند. له بهر نه وه تاهیر به گ زوری لا به ریز بوو و خوشی ده ویست، به لام به هوی هیندیگ تاکار و کرده وی، تاهیر به گ شکی لی ده کا؛ نه و ده بین شپوازی کار و گوئی له مستی نه و له ره فتاری نۆکه ره ناچی.

رۆژتیک تاهیر به گ، کتیبیکی فه رانسه یی ته ماشا ده کا. غولام حوسین (میجه رسون) پیی ده لی: «ئاغا، له وه ده چی ئیوه زمانی فه رانسه ویش بزانت»؟ تاهیر به گ وه لامی ده داته وه و ده لی:

«به لی هیندیکی لی ده زانم، ئیوه چی، هیچی لی تیده گن»؟ غولام حوسین ده لی:

«به لی، شه ش هه وت سال پیش نۆکه ری کابرایه کی فه رانسی بووم له ئیران و هیندیکی لی فیر بووم».

تاهیر به گ، کاتیک به م مه سه له ی زانی هه میشه ده رباره ی کاره نه یینییه کان به زمانی فه رانسه یی قسه ی له گه ل ده کرد. رۆژتیک کاتی قسه کردن، غولام حوسین (میجه رسون) به جیبی وشه ی «نا» وشه ی نۆ «New» «No» ی به سه ر زماندا هات. تاهیر به گ، سه رسام بوو و ههستی کرد که بیگومان غولام حوسین ده بی ئینگلیز بی، چونکه وشه ی New گوتنیکی ئینگلیزییه که به نا ده لیتن.

بانگی هیشت و پرسی: «ناوت چیه»؟

غولام حوسین گوتی: «له سه رت گه ریم، له رای ئیوه ناگه م؟ ناوی من هه ره نه و ناوه یه که ئیوه منی پی بانگ ده که ن».

تاهیر به گ گوتی: «نا، تو ناوی خۆت گۆرییه وه. تو ئینگلیزی».

غولام حوسین گوتی: «چۆن ده زانی»؟

تاهیر به گ گوتی: «له شپوه ی راولیژ و قسه کردنت ده رده که وی».

غولام حوسین گوتی: «راست ده فه رموون. من ئینگلیزم و ناوم میجه رسونه (!) چند

ساله له ولاتی عیراق و ئیران و عوسمانییدا ده گه ریم».

تاهیر به گ، هه رکه بۆی ساخ بووه وه، به میجه رسونی گوت: که وایه پیویسته چیتر لیتر نه مینی، چونکه له وانه یه په یوه ندیی ئیمه له گه ل حکومه ت سارد بیته وه (ح).

سون له کتیبه که یدا، ناماژه به ناسینی خوی له لایه ن تاهیر به گه وه ناکات. تاهیر به گ نه ته نیا سونی ده رنه کردوه، به لکوو به م جۆره ی که بۆ خوی ده لی کاتی رۆیشتنی گه لیک کۆسپیان خستوه ته سه ر پتی و ته نانه ت عادیله خان ویستویه تی نه و بکاته مامۆستای زمانی فارسی دوو کوره چکۆله کانی و له لای خوی رایگری، گه رچی که مانه وه شی دوور له کۆسپ و مه ترسی نه بووه. یه کییک له م کۆسپانه، نه مین نه فه ندی ناویک بوو. نه و جوله که یه کی نوئی موسولمانی ره گه ز ئالمانی بوو، که به ناوی راولیژکار له لای عادیله خان جیبی خوی کردبووه وه. نه مین نه فه ندی که له بوونی نه و میوانه به وه تی خوی ئیرانییه که چند سال له نه وروپا ماوه ته وه، ههستی به مه ترسی ده کرد. له به ره نه وه هه ولی ده دا تووی گومان و دوو ده لی بخاته ناو میشکی تاهیر به گ، به لام ده رکه وت که نه و هه ولدانه ی پتر له په یوه ندیی به کار و نه رکی رۆژانه ی سۆنه وه هه بووه نه ک به ره گه ز و ئایینییه وه. هۆیه که ی تری، هاتنی که سپک بوو، که خوی به شیخ سه لامی سنه ده ناساند و پیشتر سونی له قوسته نته نیه دیوو و ئیستاش له «بیاره» لیی ده گه را. شیخ، که پیشتر باوه ری به ئینگلیز بوونی نه و نه ده کرد، ئیستا له موسولمان بوونیشی به شک بوو. له راستیدا کاتیک نه و له سلیمانی گه رایه وه، شیخ چوو بووه هه له به جه و به تاوانبار کردنی نه و به «مه سیحیه ت» له کۆرپکی عادیله خاندا کیشه یه کی گه وره ی نابوه وه، به لام به وه تی «حه مه» ی به ردهستی سون، عادیله خان و کوره که ی شیلگیرانه پشتی سونیان گرتبوو و قسه کردنی نه ویان به زاراره ی شیرازی به شاهید هینابوه وه و گوتبوویان دیویانه که سون نوژی کردوه.

سون ده لی، ته نیا که سیک کی که نه و له که رکوک باسی خوی بۆ کردوه، فه له یه کی خه لکی مووسل بووه که له سلیمانی په یوه ندیی دۆستانه ی له گه ل په یدا کردبوو. من خۆم رۆژتیک له عادیله خانم پرسی، کاتی سون له مالیان بوو هه رگیز شکی لی کردوه؟ گوتی:

ح- له پیشه کی دیوانی شیعی تاهیر به گدا نه نووسراوه (چونکه له وانه یه په یوه ندی ئیمه له گه ل حکومه ت سارد بیته وه)، به لکو ده لی (نه وه کو به ده ست تورکانه وه تووشی بازار بیت).

«راستییه‌که‌ی، له بیرمه رۆژتیک تاهیری کورم هاته لام و گوتی لام وایه ئەو غولام حوسیتنه ئەوروو پایی بی؛ بەلام من گوتم هەرچۆنیک بی ئەو میوانی ئیمه‌یه و نابج ئیمه خۆمان له کاریک وەرده‌ین که په‌یوه‌ندی به ئیمه‌وه نییه». سۆن رەنگه دواى ئەو رووداوه پتر ناگای له‌خۆی بووی. هەرچۆنیک بی قسه‌ی کورده‌کان به‌گشتی راده‌ی لیزانی سۆن ده‌گه‌به‌نن، سه‌ره‌رای ئەوه‌ش زیهره‌کی هۆشیارى تاهیر به‌گیش (ح) به‌لگه‌ی ئەو بۆچونه‌یه، چونکه تاهیر به‌گ دواى شه‌ش حه‌وت مانگ مانه‌وه‌ی سۆن له لای، تازه‌شکی لی کردوه.

هۆزتیکی تری ناوچه که نه‌خشی سه‌ره‌کی هه‌یه له سیاسه‌تی هه‌له‌بجهدا هه‌ورامانییه‌کانن، که له دوو به‌شی زنجیره‌ چیاى ئەسلێ زاگرۆس نیشته‌جین و ناوی خۆیان به‌و مه‌له‌بنده داوه. ئەم مه‌له‌بنده، به‌شیکى بچووک له ولاتی زاراه گۆرانى که له نیوان کۆمه‌له «کورديکی» زاراه سلیمانی و ئەرده‌لاندا ده‌چیته‌پیتش و ده‌بیته دوو به‌شی سه‌ره‌کی: «لهۆن» و «ته‌خت». ته‌خت، بۆ خۆی بووه‌ته: «حه‌سه‌ن سانى» (١٨)، بارام به‌گی و مسته‌فا سانى که ناوی خۆیان له نه‌وه‌کانی پیتشوی حاکمه‌کانی ئەو هۆزه وەرگرتوه.

هه‌ژده گوندى به‌شی ئەسلێ لهۆن، ناوچه‌یه‌کی به‌رته‌سکیان له سوچیکدا به‌ده‌سته که زنجیره‌ چیاى هه‌ورامان له باکورى رۆژه‌ه‌لات و سېروان له باشووردا پتیکیان هیناوه. سنووری نیونه‌ته‌وه‌ی به‌لوتکه‌ی چیا و نزیکى باکورى گوندى ئەم جه‌ماوه‌ره به‌ ناوی «بێده‌روان» شوڤ ده‌بیته‌وه: هیلێ سنور گه‌لیک خوار و نارپکه و هۆی هه‌له‌بژاردنی ئەو هیلێش له لایه‌ن کۆمیسسیونی دیاریکردنی سنور له‌ سالی ١٩١٤دا ئەوه بوو که ته‌واوی ئەو گوندانه له خاکی عوسمانی بکه‌نه‌وه و بیانه‌خه‌نه ژێرده‌ستی ئێران. بۆ زانیاری پتر، ئەمه ئەو به‌شه‌یه که به‌ر له‌ سالی ١٩٠٥ به‌ گۆیره‌ی «وه‌زعی مه‌وجود» ی سالی ١٨٤٨ ئالوگۆری به‌سه‌ردا هات و ده‌بوايه هیلێ نوێی بۆ په‌سه‌ند بکری. به‌ر له‌ سالی ١٩١٤، بۆ ماوه‌ی چهند سال شه‌ر و پتیک‌دادانی توندوتیژ له‌نیوان لهۆن و پتیکه‌کانی سه‌ر سنووری عوسمانیدا هه‌بوو و سه‌ره‌نجامی ئەو شه‌رانه سوتاندنی نه‌وسودی به‌ دواوه‌ بوو، که

ح- گیبوی موکریانی له‌م باره‌یه‌وه ده‌لێ: من ئەو که‌سه به‌ زیهره‌ک نازانم که وشه‌ی نای له (نۆ) جوێ کردۆته‌وه، به‌لکو کاتی به‌ زیهره‌ک و هۆشیارم ده‌زانی که وه‌کو به‌هه‌شتی ئەحمه‌د موختار به‌گی برای ئاورێکی له‌ نیشتمانه‌ دابه‌شکراوه‌که‌ی خۆی داباوه.

١٨- سان، کورتکراوه‌ی سولتانه. له سه‌رده‌می سه‌فه‌ویه‌کاندا به‌ سه‌رۆکه‌ مه‌زنه‌کانیان گوتوه.

گونديکی مەزنی ناوچه و پتیکه‌ی جافرسولتانه سه‌رۆکی ئەو هۆزه بوو. له‌هۆنییه‌کان توانیان به‌ په‌لاماری توند و یه‌ک به‌ دواى یه‌کیان له‌وبه‌ری سنووره‌وه تۆله‌ی خۆیان بکه‌نه‌وه. له‌و ناوه‌دا، به‌ هۆی شه‌ری ئیتالییا و بالکان و گه‌لیک گیروگرفتێ تر، ده‌سته‌لاتی عوسمانییه‌کان به‌ راده‌یه‌ک دابه‌زی، که خه‌لکی ناشتیخوازی «ته‌ویله»، که گونديکی وه‌ک «بیاره‌یه» و له‌ رۆخی سنور سازکراوه، ناچار بوون بۆ هێمن راگرتن و پاراستنی گونده‌که‌یان له‌ به‌رامبه‌ر په‌لاماری له‌هۆنییه‌کاندا، داوا له‌ قادر به‌گی کورێ جه‌عفه‌ر به‌گ بکه‌ن، بیته‌ ته‌ویله. پاشه‌رۆژی ئەم کاره‌ روون بوو، چونکه قادر به‌گ سه‌ره‌تا مالتیک و له‌ دواى باختیکى داگیر کرد و دواى ئەویش بوو به‌ خاوه‌نی ته‌نیا حه‌مامی گونده‌که و سه‌ره‌نجام ده‌ستی به‌سه‌ر باخ و زه‌وییه‌کاندا گرت. ئەندامانی تری بنه‌ماله‌ی قادر به‌گ، له‌ نیوان شه‌ری ١٤-١٩١٨دا که‌لکیان له‌ لاوازی و له‌ ناوچوونی ده‌سته‌لاتداریه‌تی عوسمانی وەرگرت و شازده گوندى تریان له‌ کوردستانی عێراق داگیرکرد. خه‌لکی زۆریه‌ی ئەم گوندانه، هه‌رچه‌نده وه‌ک هه‌ورامانییه‌کان به‌ زاراوه‌ی گۆرانى قسه‌یان ده‌کرد، گونده‌کان مولکی یاسایی جافه‌کان بوون. هه‌ر به‌م جۆره‌ش له ئێراندا، له‌و کاتانه‌دا که حکومه‌تی ئێرانیان لاواز و بی‌ده‌سته‌لات ده‌بینی له‌ هه‌ل که‌لکیان وەرگرت و سه‌ره‌نجام ده‌سه‌لاتی خۆیان به‌ سه‌ر به‌شیک له‌ گونده‌کانی ناوچه‌ی «پاوه» له‌ باشووری رۆژه‌ه‌لاتدا سه‌پاند. به‌شیک له‌ خه‌لکی ئەو گوندانه‌ش به‌ زاراوه‌ی گۆرانى قسه‌یان ده‌کرد.

سنووری لای باکورى گونده‌کانی لهۆن له‌ خاکی عێراقدا، چوار گوندى بارام به‌گی و له‌ باکورى ئەواندا هه‌شت گوندى حه‌سه‌ن سانیه‌کانه. هه‌رکام له‌و دوو هۆزانه‌ نزیک به‌ چوار گونديان له ئێران هه‌یه، به‌لام گونده‌کانیان هیندیک لیک بلاون و له هیلێکدا نین. گوندى گرنگی هۆزی یه‌که‌م «دزلی» و گوندى گرنگی هۆزی دووه‌م «شارى هه‌ورامان» ه که ناوی له‌ په‌یمانی زوها‌بدا هاتوه. مسته‌فا سانیه‌کان، له‌ ئەسلدا چوارده گونديان له‌ به‌ری رۆژه‌ه‌لاتدا هه‌بوو، که ناوه‌نده‌که‌یان «رەزاو» بوو و مولکیان له‌ عێراقدا نه‌بوو. له‌و سه‌رده‌مه‌دا که ئێران لاواز و بی‌ده‌سته‌لات بوو، ئەندامانی ئەو هۆزه به‌ره‌و رۆژه‌ه‌لات چوون: مسته‌فا سانیه‌کان ده‌ستیان خسته‌ سه‌ر نزیک به‌ چل گوندى ناوچه‌ی «ژاوه‌رۆ» له‌ به‌شی سه‌رووی سېروان له‌ باشووری رۆژئاواى سنه‌دا.

به‌گزاده‌کانی هه‌ورامان به‌پێچه‌وانه‌ی زۆریه‌ی عه‌شایری کوردستان، که تۆره‌مه‌ی خۆیان ده‌به‌نه‌وه سه‌ر پیغه‌مبه‌ری ئیسلام، ده‌لێن له‌ نه‌وه‌کانی «ته‌موره‌سی کیانی» فه‌رمانه‌ی وای

ئەفسانەیی ئیران، که دواى مهرگی ئەسکەندەر بەگ (ئەسکەندەرى مەزن) که له لایەن بەهمەن کورپی دارا کورپی ئیسفەندیار (!) (۱۹) هوه کرا به حاکمی ههورامان. دەسه‌لاتداریه‌تی ئه‌و بنه‌ماله‌یه جیا له ماوه‌یه‌کی کورت له نیوه‌ی یه‌که‌می سه‌ده‌ی هه‌فده‌ی زاینییدا، تا ئیستا نه‌پچراوه و به‌برده‌وامی درپژده‌یه‌وه.

ده‌لێن، یه‌کیک له‌میره‌ کورده‌کان که «هه‌لۆ» خانی ئه‌رده‌لانی ناو بووه، دژی «شا عه‌باسی مەزن» (۲۰) راپه‌ریوه و ناوچه‌ی «ژاوه‌رۆ» ی له‌ رۆخی سیروان و رۆژه‌لاتی ههورامان خستووته‌ ژێرده‌سه‌لات و چاوه‌دیری خۆی. کورپی هه‌لۆ خان ناسراو به‌ خان ئەحمەد خان، که سالانی دوا‌یی به‌ خانی کورد ناویانگی ده‌رکرد له‌گه‌ڵ کرده‌وه‌ی بابی هاوده‌نگ نه‌بوو و یارمه‌تی به‌ راپه‌ربنه‌که‌ی نه‌کرد. چونکه‌ هه‌ترشه‌ په‌یتا په‌یتاکانی

۱۹- به‌گزاده‌کان، به‌تیکرا په‌نچه‌ بۆ میژوویه‌کی ده‌ستنوس راده‌کێشن که له‌ لای هه‌سه‌ن به‌گی کورپی حوسین به‌گی رده‌زاوه. هه‌سه‌ن به‌گ هه‌رگیز ئه‌م نووسراویه‌ له‌خۆ دوور ناکاته‌وه. ته‌حسین به‌گ خۆیندکاری زانکۆی ئابووری له‌ندن، سالی ۱۹۵۵، کورته‌ی ئه‌م به‌لگه‌یه‌ی دامی که‌ پروی نووسراوه‌ی هه‌سه‌ن به‌گی نوسیووه، له‌م بابه‌ته‌وه‌ سوپاسی ده‌که‌م. نووسراوه‌که‌ به‌ خه‌تی شکه‌سته‌ و تیکه‌ڵ و پیکه‌ڵه‌ و له‌ زۆر جی‌ی ناخۆترینه‌وه. من توانیم چه‌ند خالی سه‌رنج راکیشی لێ ده‌رکێشم. ئه‌و بنه‌ماله‌یه‌ له‌ ئەسفه‌ندیاره‌وه‌ ده‌ست پێده‌کات و دوا‌ی ژماره‌یه‌ک ناوی ئاسایی ده‌گاته‌ که‌ یومه‌رسی یه‌که‌م پاشای زنجیره‌ی پێشدا‌ی، که‌ به‌رله‌ که‌ یانبیه‌کان بوون. ناوی والی لورستان که‌ له‌شکری ئاماده‌ کرد، شاوریدی خان نووسراوه. ده‌یانگوت کال مه‌جنون پاله‌وانیک بووه‌ که‌ له‌ سوپای سولتان مورا‌ی چواره‌مدا خزمه‌تی کردووه (سولتان مورا‌د سالی ۱۶۲۳-۱۶۴۰ حکومه‌تی کردووه). میژووی جینگیر بوونی عه‌باسقی له‌ حکومه‌تدا ۱۶۴۱ نووسراوه.

ئهو میژووی که‌ من له‌و نووسراوه‌دا هه‌تاومه‌ به‌گوێره‌ی وته‌ی زاوه‌کی بووه‌ که‌ سالی ۱۹۴۲ بیستومه‌ و هه‌روه‌ها به‌پێ میژووی ههورامان و سه‌رۆکه‌کانی ئه‌و نووسراون که‌ له‌و ساله‌دا زۆراب به‌گی کورپی ئەسفه‌ندیار به‌گی له‌وون بۆی نووسیوم. میژووی شۆرش (هه‌لۆ) خان سالی ۱۶۰۶ و میژووی قه‌تل و عام سالی ۱۶۱۵ نووسراون. ئه‌وه‌ سه‌یره‌ که‌ ناوی شا له‌ هه‌موو جیه‌یه‌ک «حوسین» نووسراوه (میژووی سه‌لته‌نه‌ت ۱۷۲۲-۱۶۹۴).

شاوریدی خان، که‌ ناوی لی‌رده‌دا هاتووه، بێگومان دوا‌ باپیره‌ گه‌وره‌ی لوری بچوک نییه، که‌ شا عه‌باس له‌ سالی ۱۵۹۷دا له‌ سه‌لته‌نه‌تی خستوووه و کوشتویه‌تی، به‌لکو کورپی حوسین به‌گ باپیره‌ گه‌وره‌ی والیه‌کانی پشتکۆیه. میژووی حکومه‌تی شاوریدی خان رهنکه‌ له‌ ده‌روبه‌ری ساله‌کانی ۱۶۳۰-۱۶۶۰دا بوو بێ. بڕوانه‌ وتاری من، به‌رگی ۱۶ ی گو‌فاری سه‌لته‌نه‌تی ئاسیای ناوه‌ندی، ۱۹۲۹، لاپه‌ره‌ی ۳۵۰.

۲۰- ده‌ورانی سه‌لته‌نه‌ت ۱۶۲۹-۱۵۸۷.

شا عه‌باس بۆ سه‌ر ناوچه‌ی «ژاوه‌رۆ» ئاکامی نه‌ده‌به‌خشی، شا عه‌باس له‌گه‌ڵ خان ئەحمەد خان له‌ وتویژ که‌وت و پێشنیازی پیکرد، که‌ ئەگه‌ر بابی ته‌سلیم به‌و بکات، ئه‌و «کلارۆزی» ی کچی ده‌دات و له‌ کوشتنی بابیشی خۆش ده‌بێ. به‌م جۆره، خان ئەحمەد خان به‌ پیلانی پاشا، بابی خۆی تووشی کۆت و زنجیر کرد و ده‌سته‌سته‌ بۆ ئیسفه‌هانی نارد. شا به‌ ده‌ره‌ینانی چاوه‌کانی هه‌لۆ خان و نه‌کوشتنی به‌لێنی دووه‌می برده‌ سه‌ر، به‌لام ئه‌و کاره‌ی به‌ راده‌یه‌ک توند و بێ به‌زه‌بیانه‌ بوو که‌ هه‌لۆ خان دوا‌ی ماوه‌یه‌ک مرد. خان ئەحمەد خان له‌ په‌رۆشی مهرگی بابی و به‌تۆله‌ی به‌جێ نه‌گه‌یشتنی یه‌که‌م به‌لێنی شا له‌ بابه‌ت دانی کچه‌که‌ی به‌و، دژی پاشا راپه‌ری و ده‌سته‌لاتی خۆی له‌ ناوچه‌ شاخاوییه‌کاندا به‌رفراوان کرد: زستانان له‌ «زه‌لم» و هاوینانیش له‌ «هه‌وارگه‌ی پیره‌ رۆسته‌م» له‌ باکوری شاری ههورامان ده‌مايه‌وه. خان ئەحمەد خان به‌ پێچه‌وانه‌ی ئەمه‌گناسیه‌تی سه‌رۆکی تایفه‌ و پشتگیری ته‌واوی پیاوانی بنه‌ماله‌که‌ی، ئه‌وانی بانگه‌شست کرد و هه‌موویانی کوشت و دوا‌یی به‌شوین منداله‌ بێ ده‌سته‌لاته‌کانیان که‌وت.

به‌لام، ژنی یه‌کیک له‌ به‌گزاده‌کان که‌ مندالی له‌ سگدا بوو به‌ هه‌لکه‌وت بۆ سه‌ردانی مالی بابی که‌ والی لورستان بوو، چوو بووه‌ ئه‌و جیه‌یه. مندال له‌ دایک بوو و ناوی «عه‌باسقولی» یان لینا. عه‌باسقولی له‌ ژیر سیته‌ری خالیدا پیتی گرت و گه‌وره‌ بوو. له‌وه‌ ناوه‌دا، خان ئەحمەد خانیش شیت بوو و مرد. عه‌باسقولی له‌ پله‌ی سه‌رۆکی له‌شکرێکدا، سه‌ریزویکی ناوداری به‌ناوی «کال مه‌جنون» گرت و به‌و کاره‌ی خزمه‌تیکی گرنگی به‌حکومه‌ت کرد. حکومه‌ت به‌ پاداشی ئه‌و خزمه‌ته‌ جیه‌گی باه‌کانیان پێ سپاردووه.

تۆرهمه‌نامه‌یه‌ی لاپه‌ره‌ی دوا‌یی په‌لوپۆی گرنگی ئه‌و بنه‌ماله‌یه‌ پێشان ده‌دا. نه‌وه‌ی نوێی ئه‌و بنه‌ماله‌یه‌ گه‌لێک پرپار بووه. تۆرهمه‌نامه‌که‌ سالی ۱۹۴۲ نووسراوه‌ و ده‌زانم دوور له‌ که‌موکوری نییه‌ و حه‌فتا مندالی کور پێشان ده‌دات، که‌ به‌گشتی له‌ پیاوانی نه‌وه‌ی حه‌وته‌من. له‌ نه‌وه‌ی هه‌شته‌مدا ژماره‌ی کورده‌کان ده‌گه‌نه‌ ۱۱۹ که‌س. جافرسولتان به‌ ته‌نیایی نۆزده‌ کورپی هه‌بووه.

سالی ۱۹۱۵، ناوی ههورامان به‌ دۆزینه‌وه‌ی سێ نووسراوه‌ی میژوویی بۆ فره‌زانان ئاشکرا بوو. دوو نووسراوه‌یان، به‌ زمانی یۆنانی و ئه‌ویتیریان به‌ زمانی په‌هله‌وی ئەشکانیه‌یه، که‌ له‌ یه‌کیک له‌ فه‌سله‌کانی داها‌توودا ئاماژه‌یان بۆ ده‌که‌م.

پێشتر باسی شیخه‌کانی نه‌قشه‌ندی ههورامانم کرد. دوو شیخی گرنگی ئه‌و ناوچه‌یه‌

تۆرهمه نامه‌ی به‌گزاده‌کانی جاف

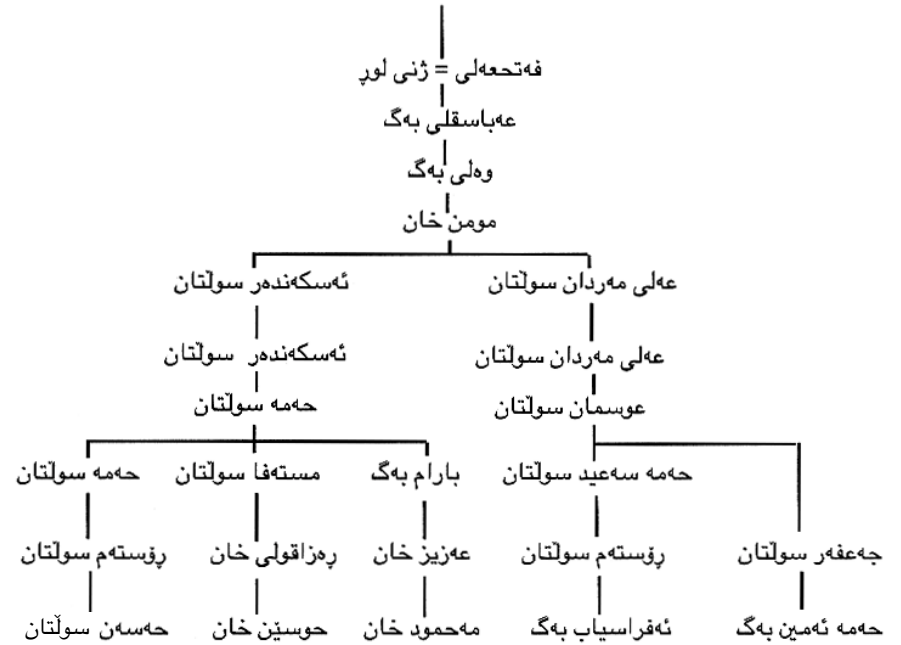

کردنی دەکرد (۲۱).
 به‌ئێ، ناوچەى هەورامانى لەهۆن لەگەڵ بەشێک لە ناوچەى شارەزور کە
 دراوسێیەتی، ئەو دەستکەوتەشیان هەبە کە شوێنی لە دایکبوونی ئایینی، کە رۆژھەلات
 ناسی فەرانسەوی (۲۲) نزیک بە سەد ساڵ لەمەوبەر دەبارەى دەئێ:
 - «ئایینی بە راستی گرنگی ئێران، هەم لە پروانگەى فەرمان و ژمارەى لایەنگرانی و
 هەم لە پروانگەى کەیفیەتەو». ئایینی «کاکەیی» یە. ئەو ئایینی بە رادەپەک بەرچاوە کە
 فەسلێکی جیاواز و تاییبەت بە خۆبەو بەگری.

لە سالی ۱۹۲۱دا، عەلی حسامەدینی تەوێلە و شیخ عەلەئەدینی بیارە، دوو نەوہی
 شیخ عوسمان بوون. دیارە ئەو دوو کەسانە بەرادەى ئەو دوو بنەمالە یە دەستەلاتیان
 نەبوو، کە پەنجەم بۆ راکیشان، بەلام ئەوانیش لە هەلسوورانندی سیاسەتی ناوچەى
 خۆباندای نەخش نەبوون. من ریزی زۆرم بۆ شیخ حسامەدین دادەنا، چونکە ئەو
 هەمیشە تەواوی هیزی مەعنەوی خۆی سەرفی بە هیز کردنی حکومەت و دابینکردنی
 یاسا دەکرد و هیچ چەشنە پارە یەکی بۆ خزمەتەکانی لە حکومەت وەر نەدەگرت. بە
 پیچەوانە، پورزایە کە ی پیرەپیاویکی بە جولە بەئازار بوو و لە ژێر پەردەى خزمەتکردنیدا
 بە حکومەت لە دەستەلاتی خۆی لە ناو دەزگاکانی حکومەتدا بۆ پروتاندنەوی
 خەلک و داگیرکردنی مولکی ئەو جوتیارانە هەولێ دەدا، کە لە باب و باپیرانیان بۆیان
 مابوووە؛ مۆچە یەکی کە میان دەدایە، بەلام بەو پەری بی شەرمییەو هەمیشە داوای زیاد

۲۱- رەشیدی عالی گەیلانی و شیخ عەلەئەدین بە دانی فتوای پشتیوانی لە سەربزێوی سالی ۱۹۴۱
 پتر خۆیان شەرمەزار کرد.

۲۲- کنت ئا دوو گوینو، (فەسلێ سێژدە)

له بهر ئه وهی که دهفتهری یادداشتی دیداریکی چهند ههفتهی سه ره تای به هاری سالی ۱۹۲۲ی هه له بجه م لئ ونبوو، ناچارم داستانی کرده وه کانم له و جیبه به پیتی نووسراوه کان ساخ که مه وه و به گویره ی ئه و یاداشتانه ئاماده ی بکه م، که له دیداره کانی دوایمدا له و «قه زایه» نووسیومن^(۱).

که سایه تی سیاسی ناوچه، ئیستاش عادیله خان بو. ئه و به هژی ئه حمه د به گی کوری که به شیوه ی ره سمی قائمقام بو، دهسته لاتی خۆی دابین ده کرد، به لام «مودیر» و مه ئمووره کانی ئاسایی حکومته فه رمانی کاره کانیان له جیگری حاکمی سیاسی وهرده گرت و ئه ویش پرپاره گرنگه کانی له ناوه ندی قه زاوه بو ده هات. داود به گ، نوپنه ری لقیک له بنه ماله ی که یخه سره و به گی، سه روکی شاره وانی بو. دوا ی مه رگی مه حموود پاشا له سالی ۱۹۲۰د، یه کیک له کوره کانی به ناوی عه لی به گ ببوو سه روکی جافه خیل نشینه کان؛ به لام جیگری حاکمی سیاسی پیشوو، ئه و ی له بهر کار لینه هاتووی وه لا نابوو و که ریم به گی برازی مه حموود پاشا و عوسمان پاشای له پله یه کی نرمتردا به جیتی ئه و کردبووه «کارگوزار». که ریم به گ، له به شی خواروو له باشوور له نزیک سیروان له رۆژه لاتی کفری ده ژیا. عادیله خان و به گزاده کانی هه له بجه دانی ئه و پله یان به ئه نداسی لقیکی بچووی بنه ماله به دل نه بوو و ئه م گۆرانکاریه ناپرازی کردبوون.

وه رزی به هار محه کی راده ی لیته اتووی سه روک یا کارگوزار بو؛ چونکه له م وهرزه دا، ئه وان ده بویه مه ری دوازده هۆزی خیل نشین بئیرن و باجی دیاریکراو بو هه ر سه ره ی هه شت «ئانه»^(۲) کو بکه نه وه. بو شارده وه ی میگه لی گه وره هپج ولاتیکی ناگاته ناوچه ناهه مواره کانی باشووری قه رهداغ؛ کویتخای خیل نشینه کان که هه رگیز چاوی دیتنی مه ئمووره کانی حکومه تیان نیبه، بو دواخستنی باج به ته وای هه ول ده دهن کاتی کۆچ بگات و له سنوور ئاودیو بن و بو ماوه یه ک خۆیان له کیشه ی مه ئمووره کان رزگار که ن. به

۱- ناوه روکی قسه خۆشه کانی جی. م. لیز یه که م جیگری حاکمی سیاسی هه له بجه له ماری ۱۹۱۹وه تا یانوازی ۱۹۲۱ به ناوی «دوو سال له کوردستاندا» به رگی ۱۵ی گو قاری کۆمه له ی سه لته نه تی ئاسیای ناوه ندی، سالی ۱۹۲۸. قسه کانی نوئل و مارشال هیگینز له م باره یه دا و ته کانی ئه ویان خۆش کردوو.

۲- Anna، به ک له شانزده ی روپییه.

هۆی ئه م سه رنه که وتنه بوو که جیگری حاکمی سیاسی پیشوو پارسال عه لی به گی وه لانا و گو تی که ریم به گیش له کاره کانییدا سه رکه وتوو نه بووه. جافه کان هه رچه نده له ده ره وه ی ناوچه ی سلیمانی بوون و له خاکی که رکوک تاولیان هه لدا بوو، به لام جیگری حاکمی سیاسی سه ره رشتییی ده کردن. پرپارم دا به زووترین کات له «که لار» چاوم به که ریم به گ بکه وئ و ژبانی ئه و هۆزانه له گه رمین ببینم.

به یانیی رۆژتیک له گه ل ده سته یه کی بچووی چاودیر، هه له بجه مان به جیه یشت و له سئ مایلی شار تووشی ده شتیکی سه وزی جوان و به رته سک بووین که نزیکه ی دوو مایل درێژ و مایلیک پان بوو. گوندی «گۆنه» له ناوه راستی ئه و ده شته بوو؛ چهند گوندی دیکه ی سه ر به «نه ورۆلی» یه کانیس له باوه شی ته پۆلکه کانی ده وره بریدا پان ببوونه وه. من ده سته جئ ناوی «شیوی خۆشه خت» م له سه ر ئه و ده شته دانا، چونکه سه ره رای دیمه نی جوانی، به زوی و میترگوزار و تودرکه چره کانی و ته نانه ت کۆگا به ردی ناو کیلگه کانییه وه پتر له هه ر شویتیکی رۆژه لاتی نیوه راست له ولاته که م ده چوو و له و کاته وه که ئینگلیستانم به جئ هیشتبوو، شویتیکی ئاوام نه دیووو. ئاهه نگی رۆیشتنه که مان توند کرد و دوا ی سئ سه عات له که لیک تیپه رین و گه یشتینه گوندی «شه کمه یدان»، که له نزیک دووئاوی تانجه رۆ و سیروان هه لکه وتبوو. ئاوی روباره که یان هه لبه سته بووه ناو ده شتیکی و زوی گه رم و قوره شیل بوو. چهند بنه ماله ی که له وانی عه ره ب رۆژگارێک له م ناوچه یه بوون. ئه وان ته نیا عه ره بی نیشته جیتی ئه م پارێزگایه بوون، که ئه گه ر تا سالی ۱۹۲۲ له وئ مابن، دوا یی ون بوون.

له بیرم نیبه، توانیمان له بواری روباره که بده یان یا به سواری که له ک له ئا و په رینه وه. ریتگا، به رۆخی راستی سیرواندا به زنجیره ته پۆلکه یه کی ناریکدا ده چوه پیتش؛ له پیتج مایلی «شه کمه یدان» گه یشتینه زارکی دووئاوی ده ره ندیخان، که به هۆی ئه و زارکه وه روبار به نیوان به رانان و «خۆشک» له باشووری رۆژه لاتدا ریتگا ده کاته وه. «خۆشک» سنووری نیوان خانه قین و شه میترانه. ریتگا لیتره باریک و سه خته و له پله کانی لوس و خلیسکی به ردیی ده چئ و ریتگای باسکه که ی تریش که به چا و ده ببینرا زۆر سه خت و ناهه موار بوو. نزیکه ی سه عاتیکی گرت تا یه که م شیومان به جیه یشت و گه یشتینه ده شتی «دزی ئایش». دزی ئایش یه که م شوپنه که جافه کان له خاکی بابانه کاندا ده ستیان که وتوووه. هیندیکی به رله وه ی که روبار له گه رووی دووئاوان سه ر ده ربیتنی و پان بیتته وه، بناخه ی پردیکی رووخوا ی لیبه. له وه ده چئ کاتیکی ئه و دوو مه لبه نده له ژیر ده سته لاتی

حکومته تیکدا بووه، ریگای سلیمانی بو کرماشان بهم شوینه دا تیپه ریپی. شه و له «بانیخیلان»، شه و جیبی که چیا قهره داغ دهنیشی و ریگا بو روبر خوش دهکات تا بی پیچ خواردن تیپه ری، بواریکه خه لک لپی ده په ریته وه، له چایخانه یه ک ماینه وه که به قور و قامیش ساز کرابو.

شه و، نامه یه کی پرله ناخ و ناله ی که ریم به گم پیگه بشت که نووسی بووی: لایه نگرانی «خانم» له نیو خه لکدا دهنگوان داکوتاه که نیو بو وه لانانی من دینه ئیره. شه و روداه شویتیکی خرابی له سهر هیمناهی تی و وه زعی گشتی عه شایری رام نه کراو داناه و شه وان تاماده نین باج بدهن. وه لامیکی به جیم بو نووسییه وه و ههر بهم ته ته رده دا بوم نارده وه، که نامه ی شه وی بو هینابووم. داوام لیکرد شه وان له هیچ جیبی که نه مینیتته وه. نامه که م بدهست و خه تی خوم و به زمانی فارسی نویسی، که زمانی شه ده بی خه لکی باشوری کوردستانه. شه و کاره ی من واته نووسینی نامه به زمانی فارسی نه ک به عه ره بی و تورکی کارتیکه ری باشی هه بو و زور جار له سه فهره کانددا جافه کان ناماژیه یان بو ده کرد.

نوکتیه کی خوشی شه و شه وه ی «بانیخیلان» م له بیره: چایچی، له مشتته ریبه کی ده ویست که حسابی چایه کانی بدات و ههر له و کاته شدا نه یده یویست من به و مه سه له یه بزائم. له بهر شه وه له سه ره خو گوتی: «فلوسه که گیاتر». بهم جوړه بو شه و کاره ی له سی زمانی جیاواز که لکی وه رگرت: گوتنی فلوس به زمانی عه ره بی واتای پاره ددهات، «هکه» له زمانی کوریدا وشه ی «دیاره» که به دوا ی ناودا دیت و «گیاتر» گوتنی تورکیبه و واتای «بینه» ددهات.

ناوچه ی شاخوایی روژناوای سیروان، له بیست مایلی باشوری روژناوای «بانیخیلان» و سیزده مایلی نزیکترین پیچ خوارنده کانی روبر سهر بهرزه کاته وه و ۳۶۰۰ پی بلند. بهرزی به شی ناوند که به «داره خیل» دهناسری، په لی بو ته وای ناوچه کانی ده وره ری هایشته وه و لافاوه کانی لای باشوری روژنه لات بو سیروان و باشوری روژناوای بو «نارین» و باکوری روژناوای تیکه لی «ناوه سپی» دهکات. نارین روبریکی بچوکه و له نزیک کیته سوور تیکه لی سیروان ده بی. ریگا ههر گیز زور له روبر دور ناکه ویتته وه. له چهند جوگه له ئاو تیک تیپه رین، که لافاوه کانی «داره خیل» بو ده شته کان ده بن. له نزیک زارکی زور به ی شه و جو بارانه شوینی پیگه ی تورکان ده بینراو له «پیوان» و «باوه نوور» جیبی دوو سه ربازگه ی گوره مابوون، که بیرخه ره وه ی

سه رده می بهر له سالی ۱۹۱۴ و روژگاریک بوون که روبر سنوری نیوان دوو ده ولته تی ئیران و عوسمانی بو. هیندییک جار، شیوه که شه و نده پان ده بو وه که ریگای له ته پولکه ناخوشه کان ده کرده وه و ده بیته ناو میرگوزاری جوان که پنجه در و ده ریان ته نیبوو. کاتی روژنه هیندییک جار پشت سهری خومان ته ماشا ده کرد و ده مانروانیسه بهرزیبه کانی ناو خاکی ئیران. ناوی خوش و سه ییر و سه مه ره یان هه بوو: «شاهو» به بهرگی سپی و روژنه ی به فری، له ریگایه کی دووره وه به باکوری روژنه لاتدا ده جووه پیش؛ «به مو»، که شیو و دولتیکی قول و دریز له پشت «شیخان» وه قه لافه تیان دابردا بر کردبوو؛ «دالاهو» ی چین چین، له ناو دلای ولاتی گوزان و شه ولاترداو گه لیک زنجیره ی قات قاتی تر که به سهر یه کدا که وتبوون و هاو ریپانم ناویان نه ده زانین.

که ریم به گ و براکانی له گه ل ژماره یه کی زور کویتخا، که له باکور و باشور کو ی کردبوونه وه، چندان مایل به ره و بیهرمه وه هاتبوون: نیستاش له م جوړه کاتانه دا روپه رهمی پیشوازیکردن به ته وای ره چاو ده کرا. پیکه وه چوینه «که لار». بوچوونی شه و له م کاره ی شه وه بوو که گشت کویتخا و نده می هوزه خیل نشینه کان به چاوی خویان بیین که جیگری حاکمی سیاسی میوانی ده بی و ره نگه شه و چاوه روانیبه ی که حکومت له وانی هه یه، راسته و خو له زمانی کارگریکی بهر زتری بیسن، که بیستیان.

بهرگی پیوانی جاف به پیچه وانه ی په یوه ندیبان به مودی بهرگی باکور کاتی کوچکردن بو کویتستان، له ژیر کارتیکه ری بهرگی باشور دایه و ته نانه ت پیاه ده سکتورت و هه ژاره کانیش هه میسه که وا و سه لته له سه ر پانتول و ده ریپی گولدار له بهر ده که ن. ژماره یه کی که م له کویتخا ده ولته مهند و لوت بهرزه کان به چه شنی به گزاره کان که وای دریزی ئاوریشمی له بهر ده که ن و میزه ری زل و گه وره له سه ر ده به ستن. زور به یان ریشی کوړبه و جوان داده نین و هیندییک جاریش بن لیوی خواره وه یان ده تاشن که لاهو کان به شیوه ی سروشتی شه و شوینه ی ریشیان ته نکتره.

له م کوړه دا، پیره پیانویکی به روالته ماقول که که وایه کی دریزی ئاوریشمی و سه لته یه کی قوماش ئیرانی له بهر دا بوو، سه رنجی بولای خو ی راکیشام، که ده رکوت شیخ هه سه ن سه رژی لقی بهر زنجه کانی «دول په مو» بوو. هه رچه ند که شه و سوننه بوو، به لام بهر پیه ری ئایینی ناوچه ی قزلباشی دوزخورماتوو و گونده کانی تورکمان نشینی نزیک جاده ی کهرکووک و هر گیرابوو. ده رباره ی خه لکی شه م گوندانه، له یه کییک له فه سله کانی داهاتوودا ده دویم. به بهر که تی شه و دیار بیانه ی که مریده بی میشکه کانی

دهياندايه، نهوهنده‌ی مه‌رومالات هه‌بوو که به ناچار خو‌ی به هۆزی شاترییه‌کانه‌وه هه‌لاوه‌سیبوو و وهک نه‌ندامیکی نه‌و هۆزه هه‌موو سالی گه‌رمین و کویتسانی له‌گه‌ل ده‌کردن.

کورده خیله‌کییه‌کان وه‌کوو عه‌ره‌به ده‌شته‌کییه‌کان له‌ژێر تاو‌لی گه‌وره‌ی به‌کوین سازکراو له‌موی بزنی ده‌ژین. لیواری لای خواره‌وه و پشتی تاو‌له‌کان له‌زه‌وی بزمار (گولمییخ) ده‌که‌ن، یان بۆ فیینک راگرتنیان به‌نده به‌ریگای هاتنی «با» هه‌لیان ده‌ده‌نه‌وه. بۆ جیاکردنه‌وه‌ی لیواری خواره‌وه‌ی تاو‌له‌کان له‌زه‌وی و پیشگیری له‌دران و شر بوونیان چیخ له‌ده‌وری تاو‌له‌کان ده‌به‌ستن. مرو‌ث ده‌توانی به‌شیه‌ی ئاسایی به‌پیتی گه‌وره و بچووکێ تاو‌له‌کان راده‌ی مال و دارایی خاوه‌نه‌که‌ی هه‌لسه‌نگی: راده‌ی نه‌ستونی تاو‌له‌کان پیتوانه‌ی هه‌لسه‌نگاندن. هه‌روه‌ک پیشتر گوتم جافه‌کان دوو جو‌ره تاو‌لیان هه‌یه: تاو‌لیکی گه‌وره بۆ گه‌رمین و یه‌کی چکۆله‌ش بۆ ناو ریگا و کویتسان. له‌ناو جه‌ماوه‌ری خیله‌کی و تاو‌ل نشیندا، خزمه‌تکردن به‌میوان به‌ئهرک ده‌زانری و ژووری زۆریه‌ی تاو‌له‌کان چیخ ده‌که‌ن و به‌م‌جو‌ره له‌ناو تاو‌له‌کاندا دیوه‌خان جیا ده‌که‌نه‌وه. له‌به‌شی تری تاو‌له‌که‌دا ژنان ده‌توانن به‌سه‌ره‌ستی کاری ناو مالیان نه‌نجام بدن. پیخه‌ف، لانکی مندال، گه‌می زستان، برنج و رۆن له‌به‌شی تایبه‌ت به‌ژنان داده‌ن. له‌تاو‌لی زۆر گه‌وره‌دا، رهنکه بۆ به‌شکردنی نه‌و دوو جیتی له‌په‌رده‌که‌لک وه‌رگرن. ژن و پیاو لیک جیا نابنه‌وه، به‌لام ژنان ناچنه ژووری میوانان و له‌هوده‌ی نه‌وان دانانیشن، به‌لام له‌ژووری خۆیاندا زۆر نازاد و به‌دلی فراوان و پاکه‌وه خزمه‌ت به‌دۆست و ناسیوانیان ده‌که‌ن.

دوای یه‌ک دوو رۆژ مانه‌وه‌م له «که‌لار» له‌گه‌ل که‌ریم به‌گ چووین بۆ «چیمه‌ن کۆپری»، که له‌دوازه‌ مایلی باشووری کفری له‌سه‌ر ریگای «قه‌ره‌ته‌یه» هه‌لکه‌وتوه. گه‌لا‌لییه‌کان، له‌وی تاو‌لیان هه‌لدا بوو. نه‌و شوینه، چهند جو‌گه‌له‌ئاوی سویری پیدا ده‌رۆشت که ده‌یانگوت ئاوه‌که‌ی به‌ر له‌کوچی به‌هاران به‌ره‌و باشوور بۆ مه‌ره‌کان قازانجی هه‌یه. که‌ریم به‌گ به‌م راده‌یه‌ی که له‌گه‌ل کو‌یخاکان گرژ و نیوچاویان تال بوو، له‌گه‌ل ئاغا‌کانی گه‌لا‌لی که به‌ره‌و پیرمانه‌وه هاتبوون زۆر رووخۆش و گه‌رم بوو: کاتیک، له‌نه‌سه‌په‌کان دابه‌زین ده‌سته و ملی یه‌کتر بوون و شانی یه‌کتریان ماچ کرد.

له‌نیوان نه‌و جه‌ماوه‌ره‌دا که بۆ پیشسوازی کردنم هاتبوون و له‌ریگای چوونمان بۆ دیوه‌خان، چاوم به‌توفیق ئاغا سه‌رۆکی بنه‌ماله‌ی حاکم نه‌که‌وت. نه‌و دوای ماوه‌یه‌ک

هات و داوای لیبوردنی کرد و گوتی کاتی هاتنی ئیمه‌ خیزانی زاوه و کچیکی بووه و به‌پیتی دابوشوین وه‌ک میوانیکی به‌ریز داوای لیکردم ناو له‌کچه‌که‌ی بنیم. نه‌وکات، به‌هه‌لکه‌وت میشکم به «گلادیس» وه‌ خه‌ریک بوو. شیعی شاعیریکی بی‌ناوی جافم به‌خه‌یالدا هات که ده‌لی:

هاتم به‌بۆنه‌ی خالت؛ تووشی داوی زولفت بووم؛

ته‌یریکی نابه‌له‌د بووم، نه‌مزانی دانه‌ی داوه.

له‌به‌ر نه‌وه «گولده‌سته»م بۆ پیشنیاز کرد. رووداوه‌که، نه‌نجامیکی خو‌شی نه‌بوو؛ نه‌گه‌ر رۆژتیک دلی «گلادیس» له‌ئینگلیستان له‌گۆره‌پانی یاری تینیسدا چوکتیرین له‌ری له‌خۆیدا دیب، که‌من هۆبه‌کی دروستم بۆ نه‌م خه‌یاله نه‌بوو، به‌رله‌گه‌رانه‌وه‌م بۆ ولات دلی نه‌ویش وه‌ک دلی من هیمن و له‌سه‌ره‌خۆ شیه‌ی ئاسایی و سروشتی خو‌ی گرتبووه‌به‌ر. به‌لی، گولده‌سته‌ی گه‌لالی به‌م ریگایه‌دا چوو که زۆریه‌ی منالانی نه‌و ولاته‌ی پیداچوون و له‌ودا به‌شیه‌ی سه‌رسوره‌ینه‌ر مه‌رگ و میری منالی تیدایه و کاتیک دوای سه‌ سال وه‌زعی گولده‌سته‌م له‌بابی پرسى به‌زه‌حمه‌ت ده‌هاته‌وه بیری که نه‌و خاوه‌نی کچیک بووه.

ئیه‌واره دوای زه‌رده‌په‌ر چووم که چاوم به‌ئاغایه‌کی گرنگتری ناوچه‌بکه‌وی. له‌کاتیکدا له‌ژێر شو‌قی دوو فانۆس له‌سه‌ر فه‌رش دانیشتبووین و قسه‌مان ده‌کرد، دوو ده‌ست له‌پشت چیخی لای ژنانه‌وه کورپکی ۵-۶ ساله‌ی ده‌ست و روو پیس و سگ زلی که‌سگی له‌قه‌لشی کراسه‌ پیسه‌که‌یه‌وه ده‌ریه‌ریبوو، ناردوه لای ئیمه. نه‌و مه‌سه‌له‌یه هه‌میشه‌بۆمن جیگای سه‌رسورمان بوو، له‌کاتیکدا له‌ناو کورد و عه‌ره‌باندا دایک و باوکه‌کان به‌ویه‌ری جوانی و خاوتینییه‌وه به‌رگ ده‌پۆشن، چۆن به‌مناله‌کانیان ئیزن ده‌دن به‌م سه‌روسیمه‌ پیسه‌وه بخولینه‌وه. زۆر جار می‌ش ده‌وری لوت و چاویان ده‌گرتن و که‌س نه‌بوو هه‌ولێ ده‌رکردنیان بدات. بابی، منداله‌که‌ی له‌سه‌ر کو‌شی دانا و ده‌یلاوانده‌وه و بۆ بزواندن و پیشاندانی راده‌ی هۆش و تیگه‌بیشتوویی پرسیاری لی ده‌کرد. منداله‌نۆیه‌ره‌که‌شیان به‌بی سلکردن له‌سه‌ره‌خۆ نه‌خشی خو‌ی ده‌گیتر و وه‌لامی ده‌دایه‌وه. زۆری پینه‌چوو که دایک و نه‌نکی منداله‌که به‌که‌لینی چیخه‌که‌دا سه‌ر و سنگیان هینا ژوور و له‌م کۆره‌ی شادی و پیه‌ه‌لاگوتنی کوره‌که‌یاندا به‌شدارییان کرد. پیره‌ژنه‌که، که رووکراوه‌تر له‌نه‌و ویتریان بوو. رووی له‌من کرد و به‌راشکاوی گوتی: «به‌لی جه‌نابی حاکم، به‌راستی مندالیکی به‌هۆشه؛ ماشه‌للا به‌لوتفی خودا و له‌ژێر سایه و عه‌داله‌تی ده‌وله‌تی به‌ریتانیای مه‌زن له‌ئیه‌ستاهه‌ دوای تاریکبوونی هه‌وا ده‌چیته‌ تاو‌له‌کانی تر و شتی بچووک

دهدزی و دهگه پیتنه وه». له وه لامیدا گوتم: شوکر بۆ خوا. دوایی ئەم وتە ناسراوه نادیارەم گیرایه وه: ئینشاللا گه وره ده بێ و وهک بابی ده بیته پیاویتی که له کەلک. گه لالییه کان، ته نانه ت له ناو جافه کانیشدا به دز ده ناسران. «پریچ، سه د سال له مه وه بهر په نهجه ی بۆ ئەم دیارده یه راکیشاوه. که ریم بهگ، له مه به سستی من گه یشت و من له ژیر شوقی کزی تاوله که دا ئەو تیگه یشتنەم له چاوه کانیدا خوینده وه.

به رۆخی سیروان و پریگای گوندی قه رده داغ و ته پۆلکه ی شیروانه دا گه راینه وه که لار. له قه رده داغ، میوانی شیخ وه بابی تاله بانی بووین. شیخ وه هاب، شیخ به رمالیکی به ده سته لاتتی ته ریه ته ی قادری بوو. گوتی هه رچه نده زۆریه ی مولکی تاله بانیه کان له نزیکه که رکووکن، به لام چونکه شیخ حامیدی بابی ویستوبه تی ده سته لاتتی بنه ماله که ی به رفراوانتر بێ، ژماره مولکیکی له وه بهری روبرار له «بنقه دره» بۆ ئەو و مسته فای برای کرپوه. هه روه ها، به گزاده کانی جافیش لیتره مولکیان هه بوو.

گردی شیروانه، له نزیک روبرار و دوو مایلی باشووری که لار هه لکه وتوووه. ته پۆلکه یه کی به رز و به رچاوه و فیلیکس جۆنز، چیری کۆف و مانسل باسیان کردوووه. گردیکی چه ماوه یه وه وهک هیلکه خه ره و درێژایی ۱۵۰ یارد و پانایی نزیکه ی ۱۰۰ یارده. من، ژماره یه کی زۆرم خشتی سووری شیوه «بابلی» له سه ره ئەو گرده بینی. مه حمود پاشا، باپیره گه وره ی که ریم بهگ ئەم خشتانه ی بۆ ساز کردنی که پریک بردبووه سه ر گرده که، تا کاتی راوکردن که لکیان لێ وه رگری. ئەو که پره ئیستا نه ماوه و روخواوه. چیری کۆف به م جیه یه ی گوتوه «نه وشیروانه»، په نگه گوتنی راستیش هه ره ئەو بێ. نزیکبونی ناوی ئەم گرده له گه ل روبراره که بووه ته هۆی به هه له چوونی جیهانگه ران و زۆریه یان به روبراره که یان گوتوه «شیروان».

سه ره له به یانی رۆژتیک، له گه ل که ریم بهگ و براکانی دانیشته بووین که له پر کابرایه ک که ده تگوت «حاجی بابا»^(۳) یه لیتمان وه ژوور که وت. کراسیکی چینداری سه ربازی و پانتۆلیکی ده رلنگ ته نگی «سه ربازی روسی یا گورجی» له به ردا بوو. چه پ و راست فیشه کی له سنگ و پشتی هالا ندبوو و ده رلنگه کانی له چه که مه ی پرووسی هاویشته بوو و کلاویتی پیستی له سه ر کاردبوو؛ ریشی درێژ و لولو بوو و ده رده که وت تازه ی رهنگ کردوووه. له ناوه ندی کۆزه که دا جیگه ی بۆ خۆی کرده وه و به شداران بۆ ریز گرتنی هیندی ک

۳- مه به ست حاجی بابای ئیسفه هانی، نووسراوه ی جیمز موریه، له نده ن ۱۸۲۴.

خۆیان به رز کرده وه. به زنجیره «سلاو، سلاو» گوتنی که به په له له میوانه کانی پرسی. به بێ ئەوه ی که پرسیا ری لێ بکه ن گه فتوگۆکان پریگای ناسایی خۆیان گه رته وه و دوو سی ده وری تریان چا هیتنا. له دوایی، که ریم بهگ به بێ ئەوه ی که راسته خۆ پرسیا ری لێ بکات، قسه کانی به شیوه یه ک ده ست پیکرد که کابرای بیگانه تیگه یشت پیوسته مه به سستی خۆی له هاتن بۆ ئەم کۆزه روون بکاته وه. ئەو، که زۆر به جوانی فارسی ده گوت، قسه کانی به ئایاتیکی قورئان و چه ند به یته شیعر و په ندی سه عدی و مامۆستایانی تر سه باره ت به ده سترتن و خزمه تکردن به میوان و لێ قه وماوان ده ست پیکرد. باسی وه زع و حالی خۆی کرد و داستانیکی بێ ناوه رۆکی سه ریه ک خست که گوایه شه پۆلی شه ره ئەو و عه شیره ته که ی له ولاته که یان له نزیک کرماشان هه لکه ندوووه و بۆ قه فقازی فری داوون، به چه شنیک که تا ئیستا نه یان توانیوه بگه رینه وه شوینی خۆیان و داوای له که ریم بهگ کرد که نان و پیخۆریان بداتی و منبش نامه یه کی بۆ مودیری پیننجوین بده مێ و پیتی رابگه یه نم که له سه ر خه رجی ده ولته به خپویان بکا. ئەم داوایه، له گه ل داستانه که ی یه کی نه ده گه رته وه. شک هه لگه رتم؛ پیم گوت نزیکترین ریگا بۆ ولاته که یان ئەوه یه که له سنور بپه رنه وه که پترله دوازه مایل نابێ، به لام ئەگه ر ده یانه وێ به ریگایه کی سه ر راستردا بچنه وه ئیتران بۆ حاکمی سیاسی خانه قین ده نووسم و داوای لێ ده کم بۆ په راندنه وه یان له سنور یارمه تیان پتی بکا. له ده ره وه ی دیوه خانه که، ئەسه پی کابرای بیگانه م بینی که به ئاخو رتی که وه به سترابوووه. ئەسه پیکی ره ش و جوان بوو و زینیکی سه ربازی پرووسی له سه ر بوو. کاتی که چووم و شوینه که یانم بینی گومانم پتر بوو: هه یچ کۆمه لیک له وانه شه ره پۆشتر و بیسه ره و به ره تر نه بوو. ئەم خه لکه ی که له و جیه یه کۆببونه وه بیگومان له و قه ره جیه یه گه ریدانه بوون که من پشتر له لو رستان دیبووم. له و شه ره پۆشانه بوون که له م سه ره ی سنووری عوسمانیی، قه فقاز، ئیتران و..... بۆ ئەو سه ری ده چوون. چه ند سال دوای تیپه ره بوونی ئەم روداوه راپۆرتیکی «سوق الشیوخ» ی رۆخی سه رووی فورا تم پیتگه یشت که ده یگوت عه شیره تیکی ئیترانی له قه فقازه وه هاتوون و ده یانه وێ بگه رینه وه ئیتران. ئەو راپۆرته، بیره وه ری ئەو رۆژدی له میتش که دا زیندوو کرده وه. ئەو به لگانه ی که ده گوترا ئەم تا قمه لایانه و ده یانه وێ بۆ لیکۆلینه وه بینیره به غدا، لیم ویستن. به لگه کان، نزیکه ی چل په نجا لاپه ره بوون که له لایه ن سه رۆکی عه شیره ت و شاره وانی شارۆچکه کانی عیراق و شوینه کانی تره وه نووسرابوون. له م به لگانه دا و ترا بوو، ئەو گروپه ئاواره و دوور له نیشتمانه یان بۆ ماوه ی

دوو سڼی رۆژ به خپو کردوو و داوایان کوردبوو ته گهر رښیان له گوند و شاروچکه کان کهوت یارمه تیان پتی بکهن. من نازانم له سالا نهی پيشوودا ته وانه له کوی بوون و چه ندجار هاتبوونه عیراق، به لام هم جار ه بۆ ماوهی چند ههفته له شاروچکه کانى دهووبه رى فورات له سهر خه رجى دهولت له وهران. به لى، نووسين و ناردنى فه رمانى تىک بۆ ناوچه کان کوژتاى به کارى ته دهغه لبا زانه هینا.

له گه رانه وه مدا بۆ هه له بجه به رښگایه کدا هاتم که له چند ماى لى رۆژئاواى روبا ر به نى وان ناوچه یه کى شاخا ویدا ده رښت و بۆ تپه رپوون له قه رداغ به مه به ستى دى تنى بى نایه کى کوژى مېژووى به ناوى په یکوژى که له نه خشه ی ئیمه دا «قه لای کوژ» ی پتی ده گوترا که لى په یکوژیم هه ل سبژارد. کورده کان به م جییه ده لئین «بو تخانه». بو تخانه له به شى باشوورى ژیر که لى «په یکوژى» له ناو ده شتىک و سه ر ته پۆلکه یه کى سه روشتى و نزیكى کویره رښه ک هه لکه وتوو و جافه کان کاتى کوچکردن که لکى لى وه رده گرن. بى نای ته سلئ ویران بووه و ته وه ی که لى ماوه کوژه لئىک به رد و قسلئ به شى باکو ربه تى و به رزترین خالى نزیک به دوا زده پتیه. بى نارى ته پۆلکه که سه پر ه له ته خته به ردی تاشراو که شکلئ زۆر به یان لاکیشین؛ ده وری ژماره یه کى ان خر کردوو؛ له سه ر زۆر به ی به رده لاکیشیه کان و هم به ردا نه ی که ده وریان خر کراوه به زمانى په هله وى، خه تى بزما رى بى ان لى هه لکه نراوه. له نى وان هم به ردا نه دا چند نه خشى که له سه ر و سنگم بى نى: که له سه ره کان زۆر گه و ره بوون و شکل و وینه ی کلای لبا دى بى ان ده خسته ناو مېشکى مرۆف که سه رده مېتک لوره کان (۴) له سه ر بى ان ده نا. نه خشه کان رېشى پرو پانى ان هه بو و مووى رېش بى ان به هه ردوو لای چه نه یاندا شو ر بى ووه. دوو وینه ی نى و ته نه له دیواره رووخوا وه که لى لای رۆژئاوا دان و یه کى تىک له باشوور و یه کى تریش له دیواره رۆژه لاتى دا. به رزایى وینه ی به ردی لای رۆژه لات له گه ل یه کى تىک له وینه کانى رۆژئاوا له نووکى سه ره وه تا دوا خالى رېش بى ان نزیکه ی سڼی پتی بوو؛ وینه ی به ردی لای باکور هیند تىک چوکتره، به لام نى و ته نه ی دوو هم واته وینه ی لای رۆژئاوا، شتىکى بچووک و بى که لکه (۵).

تا نه و جییه ی بزانه یه که م جیهانگه ر که له و بى نایه دوا بى، جى بى. فریزر بووه. نه و، له باسى به شه کانى شاره زووردا، له ژیر سه ر دى تى رى یه کى نو قى تمبه رى ۱۸۳۴ د لى: «شېخ تىک باسى بو تخانه یه کى کرد و گوتى له شو ئى تىکى ده شته که دا دۆزرا وه ته وه و ژماره به رد تىکى بزما رى هه یه که هه تا ئى ستا که س له م ناوچه یه دا نه ی تى وانبوه بى ان خو ئى تى ته وه». راولى نسون کاتى چوون بۆ شه مېران له سالى ۱۸۳۶ د به «بو تخانه» یه کى زانى که له «سڼی فه رسخى» ته و جییه بوو: به م جو ره ی که ده یان گوت به ردی بزما رى و جو ره په یکه ر تىکى لئیه که بۆ ته وه ده بى جیهانگه رانى دوا بى بى بى ن. ته و بۆ خو ی دوا ی هه شت سال، له گه رانه وه ی سه فه ر تىکى در یژدا که فیلکس جوژن باسى لى ده کات، هم شو ئى نه ی دیوه و وینه ی ۳۲ نه خش و نوو سرا وه ی بزما رى له گه ل خو ی هینا وه ته وه و کورته یه کى شى له سه ر ناوچه که نوو سى وه. ته و نوو سرا وه یه له «گو فارى کوژه لئى سه لته نه تى لى کوژ لئینه وه ی ئاسیا» ژماره ی سالى ۱۸۶۸، له گه ل و تارى تىک خرابوو که به ریز «ئى دوارد توماس» (۶) سه باره ت خه ته بزما رى به کانى نوو سى بوو.

جیهانگه ر تىکى تری ته و رووى که ده ر باره ی هم قه لا ویرانه ی نوو سى وه، شو ئى نه وار ناس تىکى ئالمانى به ناوى «ئه رنست هه رتسفلد» (۷۰)، دوو سه فه رى کور تى له سالى ۱۹۱۱ و ۱۹۱۳ بۆ ته و ناوچه یه کردوو و وینه و قالى له سه د دانه نه خش و به ردی بزما رى هه لگرتوو و ئاکامى لى کوژ لئینه وه کانى به زمانى ئى نگلیزى نوو سى وه و له گه ل ژماره یه کى زۆر وینه و نى گارى قه له مى له به ره مه به نه رخه که یدا به ناوى «په یکوژى» سالى ۱۹۲۵ له به رلین بلا وکرا به وه. ته و له پېشه کى کتیبه که یدا، داستانى تىک ده گېر تپه وه که سى ر تامس ئارنۆلد باسى بۆ کردوو (۸): هه رتسفلد بۆ ته و او کردنى ئاکامى دۆزینه وه کانى زۆر تاسه ی ده ستخستنى ده فته رى یاداشته کانى راولى نسون بووه و بۆ گه یشتنى به م ئا واته موزه خانه کان و کتیبخانه کانى برى تانىا گه را، به لام ئا واته که ی به دى نه هات. رۆژ تىک له گه ل ئارنۆلد بۆ نه نجامى کار تىک ده چپته کوژه لئى سه لته نه تى جوگرافى بى «کنزى گتون گو ر» (۹) و کات تىک له هۆلئى نا وه ندیدا خه رى کى ته ماشا ی (مجرى) ئا و تپه کان ده بى له پر چاوى به و کتیبه ده که وى که له و لاپه رده دا کرابۆ وه، که ته و

6- Rev. Edward Thomas

7- Ernst Herzfeld

۸- ههروهه ها پروانه بهرگی ۶۵ لاپه رده ی ۲۷۳ ی «گو فارى جوگراف».

9- Kensington Gore

۴- شکاکه کان ئى ستاش له و جو ره کلآ وانه له سه ر ده نین. وه رگېرئى ف.

۵- همم به گویره ی یاداشتىک نوو سى وه، که له دیدارى دوو هم له ۱۶ ی نوکوتبه رى ۱۹۲۳ د له و جییه کردوو. پروانه دوو یاداشتى نوو سه ر له «گو فارى جوگراف» (به رگى ۶۵، سالى ۱۹۲۵، لاپه رده ی ۱۵۶) به ناوى «شو ئى نه وارى کوژ له باشوورى کورده ستاندا».

به شوپینهوه بوو: ئەم وپنهیه له نیوان به شیکدابوو که بهیج له دهستدابوونی نووسراوهکهی دهرهتانی باش ساخکردنهوهی نهبوو. تارمایی وپنهیهکی دیکهشی تیدا بوو که له سهردهمی راولینسوئندا ساخ ببوووه، بهلام دواپی خراپیان کردبوو.

سالی ۱۹۲۳، لهسهرداواي میس «گرتروئیل» (۱۰) که بهرپر و دامهزرتینهری ئیداره‌ی شوپنه‌وارناسی بوو، به هاوکاری جافه‌کان سه‌فه‌ریکم بو هه‌رتسفلد ریکخست. ئەوه کاتی سه‌ره‌لدانی شیخ مه‌حمود بوو، که سلیمانی به‌دهسته‌وه بوو. تسفلد له کاتی خۆیدا راپورتی سه‌فه‌ره‌که‌ی نارد:

– «بو دیتنی په‌یکۆلی چووم و توانیم به‌بی هیج دژوارییه‌ک لیتی بمینمه‌وه. هه‌شت رۆژ ده‌وری قه‌لا روخواوه‌که‌م دایه‌وه و سێ دانه به‌ردی بزما‌ری دیکه‌م دیته‌وه و ئیستا ۱۳۰ دانه به‌ردم له‌ده‌ست دایه، واته‌هه‌موو ئەوانه‌ی که‌ماون. ئەم به‌ردانه‌ نووسراوه‌کان ده‌وله‌مه‌ندتر له‌پیشوو ده‌کن.» ئاکامی ئەو لیکۆلینه‌وه‌یه له‌کتیپی هه‌رتسفلددا (که‌ئوکات له‌ژیر چاپدا بوو) تۆمار نه‌کراو ئیستاش هه‌رتسفلد نه‌ماوه و به‌ته‌واوی نازانم ئاکامی لیکۆلینه‌وه‌کانی چاپ کران یا نا. هه‌رچۆنیک بی ئیستا لیکۆله‌ره‌وه‌کان ته‌نیا ده‌ستیان به‌سێ له‌چواری دۆزینه‌وه‌کانی مه‌جوود ده‌گات.

به‌م جوژه‌ی که‌تسفلد ده‌لی ئەو قه‌لایه‌ بینایه‌کی نیوپر بووه و به‌ردی هه‌رچار دیواری ده‌ره‌وه‌ی بزما‌ری و تاشراو بوون. ئەو سه‌ره‌رای دۆزینه‌وه‌ی به‌ردی لاکیشی که‌ وپنه و نووسراوه‌یان له‌سه‌ر بووه، به‌ردی‌تریسی دۆزیوه‌ته‌وه که‌ له‌وانه‌یه‌ پاساره‌و گومبه‌ز و به‌ردی سه‌ره‌لیواری ده‌رگا و په‌نجه‌ره‌کانی قه‌لاکه‌ بووبن. هه‌ر تسفلد ده‌لی وپنه‌ی چواره‌م له‌ لای باشووری قه‌لاکه‌دا بوو، که‌ بیگومان من بیرم لی نه‌کردبووه. ئەو هه‌روه‌ها ده‌لی که‌ وپنه‌ی دووه‌می لای رۆژئاوای بیناکه‌ بو تاقیکردنه‌وه به‌کار هینراوه و چونکه‌ چکۆله‌ بووه دلی به‌ردتاشه‌که‌ی رازی نه‌کردوو. که‌وابوو ئەو بینایه‌ کۆشک یا په‌رستگا نه‌بووه، به‌لکوو ته‌نیا بینایه‌ک بووه که‌ وپنه و نووسراوه‌ی پاشایه‌کی پتیه‌ بووه. ریزیکی کورت له‌ به‌شی سه‌رووی بیناکه‌ نووسراوه و هه‌وت ریزیش به‌دریژایی قه‌راخه‌کانی له‌ لای رۆژه‌للات و رۆژئاوای بوون. یه‌کیک له‌وان به‌ زمانی په‌له‌وی و ئەویتریان به‌ زمانی ئەشکانی نووسراوون. وپنه‌ نیوته‌نه‌کان به‌ رواله‌ت بو ئەوه‌ی زه‌ق بنوین له‌ به‌شی

سه‌رووی نووسراوه‌ کورته‌کان له‌ ته‌نیشته‌ و شان به‌ شانی نووسراوه‌کانی ریزی سه‌روو دانرابوون. وپنه‌ نیوته‌نه‌کان به‌ به‌فر و بارانی زۆر سوا بوون، به‌لام ئیستاش نیشانه‌ی پاشا بوون واته‌ ملوانه‌که‌ و گواره‌کانیان لیک ده‌کرانه‌وه. شکل و بارستای تاجی پاشاکانی ساسانی هه‌روه‌ک له‌ کلاوه‌کانیان ده‌بینری بو هه‌رکام له‌ پاشاکانیان جیاواز بووه. له‌م نووسراونه‌ ده‌رده‌که‌وه‌ی که‌ ئەم بینایه‌ به‌ ده‌ست نه‌رسه (نرسی) هه‌فته‌مین پاشای زنجیره‌ی ساسانی که‌ سالی ۲۹۳ی زایینی نه‌وه‌ی براکه‌ی به‌ناوی بارامی سییه‌م له‌ سه‌لته‌نه‌ت خست، بو ریزگرتن له‌ چوونی بو سه‌رته‌ختی شایه‌تی ساز کردوو. ناوی فه‌رمانه‌وه‌اکان، سه‌رکرده‌کان و هه‌روه‌ها نووسه‌ران، که‌ ده‌گوترا به‌ هه‌ردوو زمانی په‌له‌وی ساسانی و ئەشکانی تۆمارکراون، به‌لگه‌ی هه‌ره‌ گرنگی شوپنه‌وارناسیین که‌ له‌ ده‌ستی ئیمه‌ دایه.

پروفیسۆر «دابلویو. بی. هنینگ» (۱۱)، له‌م دوا‌ییانه‌دا وتاریکی بلا‌وکرده‌وه و چه‌ند تیروانینیکی به‌ ئاکامی لیکۆلینه‌وه‌کانی هه‌رتسفلد زیاد کرد و به‌شیک له‌ بو‌چوونه‌کانی راست کردوه و له‌مه‌ر سازکردنی ئەو بینا مه‌زنه‌ی له‌م شوپنه‌ چۆل و دوورکه‌وتوو ده‌دا ده‌لی: شازاده‌ بارامی سییه‌م کاتیک به‌ دوا‌ی مه‌رگی بابی واته‌ بارامی دووه‌مدا له‌سه‌ر ته‌ختی شایه‌تی دانیشته‌ مندا‌ل بوو. کۆمه‌لیک له‌ گه‌وره‌ پیاوه‌ ره‌سه‌نه‌کانی ولات، که‌ ده‌یانویست که‌ سایه‌تییکی به‌ هیتزتر له‌ له‌سه‌ر ته‌ختی سه‌لته‌نه‌ت بیین، تاج و ته‌ختی پاشایه‌تییان به‌ نه‌رسه‌ بچوکتیرین کوری «شاپوری ئەوه‌ل» (۱۲) پاشای ئەوکاتی ئەرمه‌نستان‌ی مه‌زن به‌خشی. ئەو، به‌ رینگای «گه‌زکه» (۱۳) له‌ نازه‌ربایجان و شاره‌زوردا به‌ره‌و تیسفون ریکه‌وت. پیاوه‌ ره‌سه‌نه‌کانی ولات له‌ «بنقه‌دره»ی جیگرتوو له‌ ۱۲۵ مایلی یایته‌خت کۆبوونه‌وه و چاوه‌روانی هه‌والی هاتنیان کرد. ئینجا بو پیشوازیکردن و دیتنی پاشا دوو رۆژی دیکه‌ رۆیشتن و له‌ بناری دوا چیا‌دا که‌ ده‌بوايه‌ بو گه‌یشتن بو ناوده‌شت بیسرن، تووشی نه‌رسه‌ بوون. بینای په‌یکۆلی، به‌ فه‌رمانی نه‌رسه‌ ساز کرا تا پیشان بدات له‌و جییه‌ وه‌ک پاشا به‌ خه‌لک ناسیترا.

۱۱- W.B. Henning «مالتا‌وای له‌ خاقان ئەق- ئاگا تاران» A. Farewell to The khagan of Aq- agataran, بولتنی زانکۆی لیکۆلینه‌وه‌ی رۆژه‌للات و ئەفریقایی زانکۆی له‌ندن، به‌گی ۱۴، به‌شی ۳، سالی ۱۹۵۲، لاپه‌ره‌ی ۵۰۱.

۱۲- سه‌رده‌می سه‌لته‌نه‌تی شاپوری ئەوه‌ل، ۷۲-۲۴۱ زایینی

دوای دیداری په یكڅوټی، به ړینگای «پاشه ړتی» دا بهرانام به جیته یشته و به چه ند مایلی باکوری جاده ی ته سلی به ړیچکه په کدا چوم و به «توقوت» دا تانجه ړوم به جیته یشته. له بهر د هروازه ی هه له بجه تووشی تیلگرافچی ټینگلیزی- هیندی و ژماره یه ک پزلیس بووم. نه و گوتی چونکه ناگادار کراوین عه شایر ټکی زور له ړینگادا بوسه یان بو دانوای، گروو پیټکی به هیزی پوټیس یان له سلیمانیه وه بو ناردووی تا چاود ږیت لی بکه ن؛ نه و به هه سته وه درټزه ی به قسه کانی دا گوتی به بروسکه ناگاداری کردوون و گوتوویه تی: «چ ده بی، بلا بی، نه و تالا له سهر دهرگای سه رای هه له بجه دانا به زینی». گومانم له وه دا نه بوو که نه گهر شتیکی وا پرویدا با به لینه که ی دهرده سهر، چونکه له چینتیکی زور به وه فا و نه مه گناس و به وه ی ناسراو، هیندی کیش نازا بوو. نه م پروداوه پیشان دده ات که ناوچه که تا چ راده یه ک تالوز و شله ژاو بوو. سه فده ره که م گه لیک هیمن و سهر که وتوو بوو، به لام جافه کان وه ک پتوبست له ژیر فه ماندا نه بوون و نه وه ش دهیتوانی زور زبان بگه ینی و دژواری پیکی بینی که له م بابه ته وه تالوز و به په روش بووم.

له ناو نه و که سانه دا، که له سهره تای هاتم بو هه له بجه منیان بینی دوو لیژنه ی نوینه رایه تی شیخه کانی نه قشبه ندی واته شیخ حسامه دینی «ته و ټله» و شیخ عه لاته دینی «بیاره» بوون که بو «دهر پینی خوشحالیی له هاتنی من» هاتبوون. ههر کامیان، هیندی ټک هه لوی گه ز و جوتیک گوره وی زور جوان و جوتیکیان که لاش بو نارد بووم. دیار بیه کانیان له دهره یه کی ناو ریشمی ده ستردی ناوچه که یان پیچا بوو. کاتیک، له ناو لیژنه ی شیخ حسامه دیندا چاوم به سواره یه کی میری به ده سته لات خانی مه زنی «تالش» که وت زورم پین سه یر بوو. تالش ناوچه یه کی ټیرانه و له نزدیک سنووری رووسیا و له سوچی باشووری روظناوای دهریای خه زه هه لکه وتوو. نه و کاته ی که من له قه زوین بووم له گه ل نه و میره به ده سته لات په یوه ندی دستانه م هه بوو. نه و دژی کوچک خان ړیبه ری جه نکه لیه کانی سهر به رووسیا بوو. کوچک خان دژی ټیران راپه ریبوو. هاتنی نه و سواره بو نه م ناوچه یه راده ی ده سته لات شیخه کانی ده گه یاند، چونکه برینی چوار سه د مایل ړیگا بو ماچکردنی ده سته ی شیخ کاریکی ناسایی نه بوو. منیش ده بویه وه لامی دیداری نه و دوو لیژنه یه بده مه وه. سیمای گشتی ناوچه ی له ون له هردو لای سنوور (ههروه ک پیشتر گوتم) هیلټکی نارټک و خوارو خپچه و بریتیه له کومه له که په که یه کی تیژ که به گشتی له لوتکه ی هه ورامانه وه به ره و باشووری روظناو شوړ

بوونه ته وه؛ که په که کان شیو و قه لشتی جیاوازیان هه یه. له نیوان شیوه گه و ره کاند چا ند گوند و گوټزه لان و باخ ده بینرین و له قه لشته بچو که کانیشدا ژماره کانیو ټکی سارد و کوخ هه ن، که هه رکامیان سین چوار بنه ماله یان تیدا جی بوته وه. بناری چیا و که په که کانیان زور جوان د ږاود ږاوه، که دهرده که وی نه وه ئیشوکاری کوټیانه. په کیټک له نه نداز یاره به نه زمونه کانی ناود ږی ده یگوت هپچ له وه زیاتر دهر یاره ی جوگه له هه لبه ستن و د ږاود کیشان له ناوچه شاخو ییه کاند نازانی، که فیتری هه ورامانییه کانی بکات.

ته و ټله نمونه ی گوندیکی مه زن و جوانی هه ورامانه. به نیوان گوټزه لان و باخه پرلقویو یه سازکراوه کانی به سهر که په که و ته پوټکه کاند لیتی نریک بوومه وه. د ږاوه و ته لانی بناره کان له ژماره نه ده هاتن و له هیندی ټک جیگه دا ژماره یان ده گه یشته بیست و پانایی هیندی کیان له بنه داریک تینه ده په ری. جوگه له کان لیژ و مه و دایان جیاوازی بوو؛ ناوی جوگه له کان وه ک تا فکه له د ږاود ټکه وه ده که وتنه نیو د ږاود ټکی تر و هه ره جوگه له یه ک دوو یا سین د ږاوه یا ته لانی ناو دده. ناو به گوټره ی سه عات له هه فته دا به سهر باخه وانه کاند به ش کرابوو؛ مافی هه رکام له باخه وانه کان له کونه وه دیار بوو و هه رگیز له م بابه ته وه کیشه و ناکوکی پیکی نه ده هات. گوندی ته و ټله له سهر به رزترین خالی «دوومالنه» په کدا سازکرا بوو، که سین مایل له لوتکه ی چیاکه دوور بوو. پتر له هه شت سه د نو سه د ماله. خانووه کانی به شیوه ی ناسایی دوو قاتن و له شوټینی جیاوازی گونده که دا تا بیست ریز به بناری چیاکه وه هه لچوون. دوای تاریک بونی هه و، کاتیک چرای ماله کانی روو به روو هه لکران، له نیو چادره که مدا وه که نه وه بوو که له قاتی ناوه ندی خانووه ره یه کی به رزه وه ته ماشای خانووه ره یه کی زور به رزی روو به روو ده که م. ته کیه ی بی ته رح و نه خشه به لام جوانی شیخ حسامه دین له ژیر ماله کانی گونده دا بوو. نه و پیره پیاهه نه یوانی بوو مل بو خانیتی هه ورامانی راکیشی و هاتبوو له گوندی تازه سازکراوی «باخه کون» ده ژیا. دوای چه ند سال، شیخ حسامه دینم دیته وه که خه ربکی دروستکردنی باخیتی جوان و رازاوه له و گونده دا بوو. له ته نیشته ته کیه که ی، گوټرستانی بنه ماله که ی بوو که له دیداریکی تر مدا بو نه و گونده له مانگی مای گوټرستانه که زور جوان بوو. قه بره کان به گوله زه نه بق دا پو شرابوون، به لام وینه ی ناشیرینی سهر گوټره کان که ژماره یه کیان ته نه که ی نه وتیان له سهر دانرابوو، به شیتک له جوانییه که ی فه وتاندووه.

زۆربهی خەلکی ناوچەکە سەرەرای باخەوانی، پیشەسازن. «کەلاشی» تەویڵە بەناوبانگە و من لە نزیکەوه کاری یەکیک لەو کەلاشکەرەنەم بینی. تەختی ژێر کەلاش لە ریشالی پەرۆ کۆن ساز دەکەن. پەرۆکان بە ئەندازەی پیتوبست دەبرن؛ پانایی پەرۆکان هەر ئەوەندەیه که دوو سێ قەد بخۆن و ئەستوریشیان بگاتە رادەهی پیتوبست. کەلاشکەر، لە کولکە دارێکی قوڵە ی نزیک بەیەک یێ بۆ سندان کەلکی وەردهگرت؛ کاتیکی پەرۆکانی قەد دەکرد دوو سێ مشتە ی بە چەکوچ لێ دەدان و دوا یی پەرۆ کوتراوەکە ی بە درەوشێکی کە «پیکەنە» ی پیندەگوترا لە درێژایی تەختە ی کەلاش دەکشێ؛ بە «درەوش» کە لە پینچ بادەر دەچی چوار کونی لە لای درێژایی تەختی کەلاشکە کرد و چوار لاسکە چەرمی تێپاکرد. هیندیک چەرمی گا یا شاخ لە «لوت» ی پەنجە و پانیە ی ناسراو بە «چەک» ی کەلاش دەنێن. بە تەواوی بەشەکانی ئەم پیتاوه دەلێن کەلاش؛ «سەری کەلاش» قەیتانە. کار و پیشەکانی تری ئەم گوندە بریتی بوون لە کەوش درو، ئاسنگەر، دارتاش و جۆلا. گوندەکە چەند دوکانی خواردەمەنی، عەتتاری، وردە فرۆشی و دەلالی کەلوپەلی بازرگانیی لەگەڵ ئێران هەبوو. یەکیک لە بەرەمە گرنەکانی ناوچە «بنیشتە» کە لەدار «قەزوان» دەگیرێ. دار قەزوان (دارەبەن) خۆرسکە و بەدەست نایچێن. باشترین چەشنی بنیشت، بنیشتی سپییە کە لە بریندارکردنی جاری یەکەمی دار قەزوان دەگیرێ و دوا ی ئەو چۆنیەتیە کە ی دادەبەزی و لەگەڵ هەر جار بریندارکردنێکدا شیلەکە ی پتر زەرد دەبێ. زۆربهی گوندییەکانی ئەم مەلەبەندە ژیا نی خۆیان بە ریتگای بەرەمەمی بنیشت و گۆرینەوهی گۆیز و «تووی وشک» بە گەنم دا یین دەکەن و بۆ ئەنجامی ئەو کارەش ریتگای ناوچە دەشتاییەکان دەگرە بەر (١٤).

هیتلی سنور نزیکی یەک مایل بە سەرروی ئەم دوومالانە یەدا تیدەپەرێ. بە سواری تا شیبوی بەشی رۆژئاوای ناوچەکە و باخەکانی بەشی هەرەخوارووی نزیکی ستونی ژمارە ٧٦ چووم. لەو جێیە، دوو کانیوای سارد لە بناری چیا هەلده قوڵێن. بۆ پیشگیری لە پیس بوونی ئەو کانیوانە دوو ژووری بەردیان لەسەر ساز کردبوون. ئەو کانیوانە، شوێنی کۆبوونەوهی کەسانی بیتکاری گوند بوون کە لەبەر تینی گەرما پەنایان بۆ دەبردن. لە شیوهکانی دیکەدا، باخەکانی تەویڵە تیکەلی باخەکانی «دزاوەر» لە بەشی ئێران

١٤- توو تەکاندن، بەناوی گەسکدان لەگەڵ شایی و هەلپەڕین تیکەلەوه. ژێر دارەکە گەسک دەدەن، مندالان دەچنە سەر درەختەکان و توهکان دەوهرتێن و ژن و کچەکانیش توهکان کۆ دەکەنەوه.

دەبن. هیتلیک کە ئەو باخانە لیک جیا دەکاتەوه بە باشی روون کراوەتەوه و هیتلی سنور درێژە ی ئەو هیتلە یە کە کۆسپ و دژواری تایبەت ناخولقیێنی.

بیارەش گوندیکی وەک تەویڵە یە، بەلام هیتلی سنور لەو جێیە هیتلیکی زۆر بی پایە و ئالۆزە. گوندەکە لە ناو شیبویکی مەزندا ساز کراوه و سێ گوندی سەر بە ئێرانیش واتە «هانیکەرمەلە»، «کیتمنە» و «بێرەواز» لە بەشی سەرروی ئەو جێیەن. دارستان و باخەکانی ئەم چوار گوندە تیکەلی یەکن. دوو جۆگە لە ناوی بەرین کە سەرچاوه کانیان لە بەشی سەروو و لە پشتی تەپۆلکە یەکە، دەوری تەپۆلکە کە لێ دەدەن و بەشە باخێک پاراو دەکەن کە لە ژێر کۆمەلە باخێکی تردا جێیان گرتووه، کە بە جۆگە ناوی ئەسلی نزیکی بیارە ئاو دەدرێن. کۆمیسێزی دیاریکردنی سنور لە سالی ١٩١٤، لەبەر ئەوهی کە زۆربهی باخدارەکان دوو ژنیان هەبوو و یەکیک لە ژنەکانیان لە بیارە و ئەویتریان لە هانیکەرمەلە دەژیا و کاتی خۆیان لە نێوان ئەو دوو مالانەدا بەشکردبوو، لە لیکۆلینەوهی خۆیدا تووشی گیروگرفتییکی گەرەبوو. سەرەرای ئەوهش، خەلکەکە لە ژمارە مولکیکی ئەو دوو بەشە شەریک بوون و لە هەردوو لای سنور دەژیان. بەگشتی ئەو باخانە ی کە بە جۆگە ناوی بەشی سەروو ئاو دەدران سەر بە ئێران بوون و ئەوانی تر کە بە جۆگە ناوی لای خواروو پاراو دەکران لە خاکی عوسمانیدا بوون و بەم جۆرە سنوری نێوان ئەم دوو ولاتە بە نێوان جۆگە لە ئاوه کاندادا دەڕۆیشت و لە باخە پر لە درەختەکانیشدا بە زەحمەت لە سێ یێ تیدەپەرێ: جۆگە لە یەک لە خاکی عوسمانیدا بوو و ریتگای تەنیشتی سەر بە ئێران بوو. ئەگەر حکومەت بە کردەوه دەستی لە کاروباری ئەم گوندانە وەرندابا، ئەوان دەیانتوانی پیکەوه بسازێن و کارەکانیان سەرۆسامان بدن، بەلام هاتنی مەئمووری ئەو دوو حکومەتانه بۆ ئەو گوندانە، گوندییەکان ناچار دەبوون لایەنی دەولەتی خۆیان بگرن، لەبەر ئەوه توشی دژواری دەبوون و ناکوکییان بۆ دەخولقا.

لە بیارەوه بە نێوان گۆتەلانیکیدا چوومە هانیکەرمەلە تا شەو میوانی ئەفراسیاب بەگ، خانی مەزنی لەوێنی بم. لەبیرمە بە شیبویەکی ئەوه نەندە جوان و خاوین ناوچەکە ی پاراستبوو کە تا ئەوکاتە و دوا ی ئەویش ئەوتەرتیباتەم لە ئێران و عێراق و دەرەوهی هەرماناندا نەبینی و لەو بابەتەوه سەرم سوپما. ئەنجامی ئەو پیتاویستییه تەنانهت دەبووه هۆی سەر بەرزی پیاویکی وەک «وہسپازین» (١٥): لە رووبەرۆوی

١٥- Vespasian تیتوس فلاویوس سابینوس و سپاسیانوس، ئیمپراتۆری رۆم لە سالی ٩ ی زایینی لە دایک بووه و لە سالی ٧٩ ی زایینی کۆچی دوا یی کردووه.

مزگهوت، به بناری ته پۆلكه يه كه وه ريزه ژوورتيكي ده رگا ته خته ي ساز كردبوو. له ناو ژووره كاندا دوو ريز پله كانى ساز كردبوو كه ناويان به سه ردا ده رۆيشت: پله كانى سه روو كه سه رى ناوه له بوو جيتگاي تارهت گرتن بوو و پله كانى خواره وه ناوه رۆ بوو، كه لپتر ساز كرابوو و به توندى ناوى پيدا ده رۆيشت.

هه ورامان، له نيوه ي دووه مى سه ده ي نۆزده دا كه متر له سه مه لبه نده كانى ترى ئيران و عوسمانىي، له ژير كارتيت كردنى چاك سازى به كانى راسته وخۆ و ناراسته وخۆي ئيدارىي ئه ورووپادا بوو. ئه م هه لبه ستانه ي خواره وه، به ره سه مى شاعيرى سه رده م ميرزا عه بدوللا گۆرانه. شيعره كانى هه رچه نده هيتديك ناويتته ي خه يال كر اون و له پاوانى فيودالى و ئيسلامى دوور خراونه ته وه، به لام ته نانه ت له م وه رگيپرانه وشه به وشه و دوور له پازانه وه شدا باشتر له هه رتاريفيكت، داب و نه ريتى خه لكى ئه م ناوچه يه پروون ده كه نه وه.

گهشت له هه ورامان

١

دیمه نی رینگاو بان

كۆمه له شاخيتك سه خت و گه ردن كه ش
 ناسمانى شينى گرتۆته باوه ش
 سه رپۆشى لووتكه ي به فرى زۆر سپى
 به دارستان رش ناو دۆلى كپى
 جوگه ي ناوه كان تيايا قه تيس ماو
 هه ر ئه پۆن ناكه ن پيچى شاخ ته واو
 هاوارو هاژه ي كه ه ف چرپينى چه م
 بۆ ته نيابى شه و لايه لايه ي خه م
 تووله رپى بارىك، توونا و توون پشكن
 ريبوار ئه خاته ئه نديشه ي بى بن
 ناوله گه ليگاي ته ق ته ق، لاري به ردى زل
 كه هيشتا گه ر دوون پيى نه داوه تل
 گا سه ره و ژووره، گا سه ره و خواره
 تالى و شيرينى دنياى له گه ليبواره

٢

رینگای ناو باخ

پيش ئه وه ي بگه ي به ئاواتى دى
 ئه كشيته ناو باخ تووله ماري رى
 شنه ي سيپه رى دارى گويزو توو
 ئه سري تاره قى ريبوارى ماندوو
 ته سكينى رینگاي باخه و باخى ويل
 «مانوو نه ي»: له م كپيل، بۆ ئه و كپيل
 «سه لامون عه له يك، مامه ي بن دار گويز»
 سه لامى مانوو له پيرى بى هيز
 مه رحه با سه ر چاو، به چكه ي كاكوئل قيت
 سمۆره ي سه ر دار، رۆله ي زرنگ و زيت
 ئه رۆي، هه ر ئه رۆي... ته لانه و ته لان
 ئه مجا ئه گه يتته پيچى به ر مالان

٣

دى

كام به ربه رپۆچكه ي زۆر باسه فايه
 چه شنى دلى شاد ديبه، ئاوايه!
 خانوى به گزاده له ساي دره ختا
 نارامى بووكه له كووشى به ختا
 خانوى ئه هاليش زوريان دوو نهۆم
 هه ندى قنج و قيت، هه ندى لارو كووم
 يهك له سه ر يه كتر، به ره و لووتكه ي كيو
 بۆ ناسمان ده چن وهك پى پيلكه ي ديو
 له ديدا كام جيت گه و ره به ر چاو كه وت
 مالى ئاغايه و خانه قاو مزگه وت

ژینی دیوه خان

که گه یشتیتته بهر دهرگای گه وره
 ههر خزمه تکاره و لیت ئه دا ده وره
 ریت پیشان ئه دهن تا کو دیوه خان
 ئیتر دیوانه و مه رحه بای میوان
 دهسته ی خزمه تکار فیشه کدان له مل
 به چه فته و مشکى سه رو ته پله زل
 دهست له سه ر خه نجه ر، چاوه پتی فه رمان
 چ بۆ سه ر برین، چ بۆ سه ر دانان
 ههر که سپک تازه بیته دیوه خان
 کړنووشی ئه کا به سه ر دانه وان
 گه رمه دیوانی شه وی به گزاده
 تیکه ل و پیکه ل بابه ت و ماده

مه لای دیوه خان

له ژیر میزه را مه لای نووشتاوه
 ریشی بۆ سه ر سنگ پرش و بلاوه
 قیافه ت په رپووت وه ک کتیبی کۆن
 زمانی شیرین، سیمای نه ختن مۆن
 بازی رۆحی چه ش به شیعر و ئه دهب
 به لām شیتوه ی زوی عه جه م و عه ره ب
 بۆ میوان ببی مایه ی ته سه لاه
 له کۆری شه وا: مه لایه و مه لاه!
 تۆ و مه لاه و شیعر و فه لسه فه ی ئیسلام
 گووی راگرتنی تاو تاوی عه وام
 به بی زیاد و که م دینیتته پیش چاو:
 سه رنجی کویران له نامه ی نوسراو

که دیوان چۆل بوو، چوویتته ناو جینگا
 دهست ئه که یته مل خه وی پاش رینگا

به بیان

«الله اکبر!» مه لاه بانگانه
 تاریک و لیتلی بهری به یانه
 مانگی به جی ماو له سه فه ری شه و
 زهرده له ترسی قاسپه قاسپی که و
 ئه ستیره ی مه غریب وه ک قه تره ی ئه مه ل
 کز کز ئه تکیتته ناو به فره ی سه ر که ل
 له ریتی ئه و بهری شاخ دهنگی زهنگ دی
 له شوینی راوکه ر ته قه ی تفه نگ دی
 وا به ته وای دنییا رونا که
 ههر سیحری روته، سروشت ئیستا که!
 له درهخت ئه دا شنه ی بای سه حه ر:
 جم و جۆلیه تی چه شنی سه ودای سه ر!
 له سه ر جۆگه ی ئاش قاز و مراوی
 چاوه پتی رۆژن هه لبه یینن چاوی
 به لām تا خو لقی نه کا چی شته نگاو
 نایه ته ناو دی پرشنگی هه تاو...

مزگه وت

بنچینه ی مزگه وت نیشته تۆته ناو چه م
 روو به ره و قیبله، پشت له جه هه نه م
 مزگه وتی کاتی چی شته نگاوی چۆل
 وه ک مردوو کفنی بیده نگی به کۆل
 سه ره چناری لق و پۆپ درپژ
 سیبه ر ئه کا بۆ خه وی به رده نوپژ

جار جار ئىمامى تەنياي گۆشه‌ى حەوز
سەر سنگ ماچ ئەكا ريشى به وه‌نەوز
كەسپىك بانگ ئەدا، ئەشلە قىنى گۆم
ئىمام هەلده‌ستى، دار به‌دهست، پشت كۆم
تا تەواو ئەبى (الله اكبر...)
پەنگ ئەخواتە وه لافاوى نوپۆكەر
نوپۆكەر بە تال ئەبى، جەماعەت بلاو
چەند پىرپىك ئەبن به خلتەى لافاو
سوچپىك گەرم ئەكەن به رازى جوانى
ئاخ بەبا ئەدەن بۆ دنيای فانى...

۸

كانىبى ژنان

سەرچاوه‌ى ئاوپىك: كەلەكپىك لەسەر
ژنپىك تىبى ئەچى، ژنپىك دىتە دەر
ئەمەش لە دىدا كانى ژنانە
قىبلەى دلدارى هەرزەكارانە
ئىواران پۆل پۆل لوى كاكۆل لوول
سەرەپى ئەگرن، سەرگەرم و عەجوول
هەر چەن هارەى دى هەياسەى جوانپىك
لە هیلانەى دەم ئەفرى، ئامانى

۹

ژن

ژنى هەورامان سەرتاپاى خشل
سەرچاوه‌ى بۆنى مپخەك و سمل
تا بلپى تەر پۆش، ئال و والا جل
بەژن و بالا جوان، بەدەن نەرم و شل

نيو نيگای خەنده‌ى ئەستپره‌ى ئەمەل
نەغمەى گفوتوگۆى وهك جريوه‌ى مەل
ژىنى بەهاری عەشق و جوانى
جیلوه‌گای حوسنى، لەگەلپى باخ و كانى

۱۰

گۆزانی

عەشقى ئىواره‌ى سەر پى كانى
بەر ئەداتە چەم كلىپەى گۆزانی
پۆژ ئاوا ئەبى، چەم تارىك دایه
دەنگى «كنا لەيل» هەر دوایى نایه
مانگ به تريفه‌ى ناو دى ئەكا كەيل
هیشتا هەر گەرمە نالەى «كنا لەيل»
«سىا چەمانه! سىا چەمانه!»
بەهەشتى عەشقه ئەم هەورامانە
ئەوه‌نده‌ى دار و بەردى هەورامان
رەحمەت لە ژنى بەژن و بالا جوان
«سىا چەمانه! سىا چەمانه!»
هەورامان جىگای سىا چەمانه!

تا گەرانەوه‌ى وهلامى تىلگرافه‌كانى كۆمىسىرى بالا له وه‌زاره‌تى كاروبارى دەرەوه‌ى
ولات لەمەر گەرانەوه‌م بۆ ئۆزگانی ئەسلىم، نوپل هات تا بەرپرسایه‌تى هەلەبجە له من
وهرگرى و به‌منيشيان گوت بچمه رانیه و به شپوه‌ى كاتیبى سەرپه‌رشتى ئەو ناوچه‌یه
بکەم. بەر له چوونم بۆ رانیه دوو سەفه‌رم لەگەل نوپل کرد كه ئىستاش بیره‌وه‌ربیان له
میشکمد زیندوون.

سەفه‌رى یه‌كەم، له هەلەبجەوه به رینگای شارەزوردا چووين بۆ «موان». ئەو
ئۆتۆمبیلانەى كه له‌م وه‌رزەدا، له سلیمانییه‌وه دین له «موان» تیناپه‌رن. هۆى ئەو
سەفه‌ره‌مان، دیدار و وتووێژ لەگەل گلداسمیت بوو دەرباره‌ى وه‌زعی سىاسى ناوچه‌كه. به
رینگایه‌كى دیکه‌دا گه‌راينه‌وه كه له «تانجه‌رۆ» نزیک بوو. له به‌هاری كه‌م ته‌مه‌ندا،

دهوروبه‌ری سیتیهم هه‌وتی مانگی ئاپریل ره‌نگه خوشتترین کاتی وهرزی شاره‌زورر بی: راسته که گوله‌کیوی نه‌پشکوتون، به‌لام چه‌مه نزاره‌کان شلک و تازهن و میتره‌لانه‌کان جوانن. هه‌وا خوشه و ته‌پۆلکه‌کان چونکه هه‌وریان به‌سه‌ردا تیده‌په‌ری هه‌میشه ره‌نگ ده‌گۆرن. ده‌شته‌کان به‌گوله‌شلیره و گوله‌میلاقه و نیسانی ئه‌رغه‌وانی، ئابی و سپی داپۆشراون و دیمه‌نه‌کان به‌ره‌نگی گه‌ش رازاونه‌ته‌وه. چونکه ریگی هاتن و گه‌رانه‌وه‌که‌مان په‌نجا مایل بوو، ده‌بوایه توندو چالاک بین. من که‌متر سه‌فه‌ری خوژی وه‌ک ئه‌و جارهم له‌بیره که به‌سواریی، چوارناله به‌قه‌راخی ته‌پۆلکه شوینه‌واریه‌کانی داپۆشراو به‌چیمه‌نی شلک و نه‌رم تیده‌په‌رین. له‌نیوان ئه‌و ته‌پۆلکه‌کاندا، گردی «به‌کراوی» له‌نزیکی هه‌له‌بجه خری لا که‌ته، گردی «یاسین ته‌په» گردیکی مه‌زنی چوار سوچه و له‌ژیر تانجه‌پۆ دایه، گردی «بنگرد» خری گومبه‌زییه و گردی «موان» به‌رچاوتر له‌وانی‌تره^(۱۶). دواي لیکۆلینه‌وی زۆر به‌و ئاکامه‌گه‌بشتین، که له‌م باره‌به‌دا پیکه‌وه راپه‌کامان ئاراسته‌ی سیر پرسی کاکس بکه‌ین و بۆ به‌رگری کردن له‌پیکهاتنی ئالۆزی که خه‌ریکی په‌ره‌سندن له‌ناوچه‌که‌دا بوو، ریگا چاره‌به‌کی سیاسی بدۆزیته‌وه و بۆ به‌ریوه‌بردنی سیاسه‌تیکی روون له‌و ناوچه‌به‌دا پتر له‌وه چاوه‌روانی به‌ستنی په‌یمانی ناشتی له‌گه‌ل تورکیا نه‌بین. سه‌ره‌نجام بۆ ئیداره‌کردنی ناراسته‌وه‌خۆی کوردستان له‌و دوو پالیئوراوانه‌که‌لک وه‌رگیری که هه‌یچکامیان زۆر به‌دل نین، به‌لام سه‌ید ته‌ها به‌رواله‌ت باشتر له‌شیخ مه‌حموده. به‌م‌جۆره‌ی که ده‌یانگوت سه‌ید ته‌ها ئه‌و کات له‌ده‌ورو به‌ری ورمی له‌خاکی ئیران بوو. هه‌روه‌ها پيشنیا‌زمان کرد ئیزن به‌من بدری دواي چوونم بۆ رانیه‌ده‌ست به‌جی له‌گه‌ل سه‌ید ته‌ها په‌یوه‌ندی بگرم.

سه‌فه‌ره‌که‌ی‌ترم به‌مه‌به‌ستی وتووێژ له‌گه‌ل مه‌حمودخانی دزلی سه‌روکی تایفه‌ی بارام به‌گییه‌کان بوو، که له‌مانگی ئاپریل بۆ گوندی «یلان‌پن» له‌بناره‌کانی هه‌ورامان ئه‌نجامی گرت. هه‌روه‌ک ده‌زانین مه‌حمودخان دواي نازادبوون و گه‌رانه‌وه‌ی له‌به‌ندیخانه‌ی هیندستان جاریکی دیکه‌ش ئاژاوه‌ی گه‌یرا و دواي زنجیره‌بۆمبارانیکی

۱۶- به‌گومانم ئیستا ته‌واوی خاوه‌ن راپان قبوولیا‌نه که یاسین ته‌په شوینی پایته‌ختی کوردی شاره‌زورره. به‌وته‌ی سپایز درێژایی ئه‌و ته‌په‌یه ۶۶۰ و پانایی ۶۰۰ و به‌زایی ۶۰ پییه. سپایز هه‌روه‌ها «به‌کراوی» و «بنگرد» به‌ئاتیلا Athla و ئارکادی Arkadi ده‌زانێ که له‌له‌شکر کیشانه‌کانی ئاشور نه‌سیرپال دژی زاموعا Zamua ناویان هاتوه‌وه.

هه‌وايي گونده‌کانی له‌مانگی مارس له‌خاکی عیراقدا، ناچاربوو داوای به‌خشین و لیبووردن بکات. له‌بیرمه له‌نیوان ژماره‌یه‌ک عه‌شایری میتزه‌ر زلی چه‌کدار دانیشتیبووم که چه‌پ و راست فیشه‌کدانیان له‌خۆیان هالاندبوو: هه‌یوانیکی به‌ر ئاوه‌له‌ده‌پروانیه‌ بناریکی داپۆشراو به‌داره‌پروان و ده‌شتی شاره‌زور و تا ئه‌و جییه‌ی چاو هه‌ته‌ره‌ی ده‌کرد دیمه‌نی ناوچه‌که به‌ره‌و رۆژتاوا به‌ته‌نیشتی چیاکاندا ده‌بینرا. قسه و باسه‌کانی ئه‌و رۆژه‌م به‌وردی له‌بیر نییه، به‌لام به‌رواله‌ت سه‌رکه‌توو بوون یا ریگیان بۆ سه‌رکه‌وتن خو‌شکرد. راپۆرتی ره‌سمی کۆمیسیری بالا ده‌رباره‌ی ساله‌کانی ۱۹۲۲-۱۹۲۳ی عیراق ده‌لی: «له‌مانگی مای، له‌گه‌ل مه‌حمودخانی دزلی به‌یه‌ک گه‌بشتین» و له‌عه‌مه‌لیاتیکی هه‌ویه‌شی «هه‌یزه‌کانی ناوچه‌یی» دژی عه‌شیره‌ته‌کانی هه‌ورامان له‌مانگی مای و ژوئیندا، که فه‌رمانده‌که‌ی ژنیرال «نایتینگل»^(۱۷) بوو، مه‌حمودخانی دزلی دژی ئیمه‌رانه‌وه‌ستا.

من، که ئیستا بیر له‌رابردوو ده‌که‌مه‌وه، دیداری «یلان‌پن» ئه‌م پرسیارهم بۆ زه‌ق ده‌کاته‌وه: «له‌ولاتی‌کدا، که کوره‌کانی هه‌رکه‌خۆیان ناسی تفه‌نگیک ده‌خه‌نه سه‌رشانیان و ژیان وه‌ک گشت ناوچه‌کانی تری کوردستان بی‌بايه‌خه، کارگی‌ریکی سیاسی تا چ راده‌یه‌ک ده‌توانی خۆی به‌ئهندامی سه‌ر به‌عه‌شیره‌تیک یا که‌سیک بسپی‌ری که ئاکار و کرده‌ویه‌کی دروست و حسابی نه‌بووه یا بۆخۆی پیتی وایه که ناوی له‌لیسته‌ی ره‌شی حکومه‌ت دایه؟» دواي تپه‌ره‌بوونی ئه‌و رۆژگاره‌درێژه‌نامه‌وی بلیم ئه‌وه‌ی که ئیمه‌ کردوومه‌مانه سامناک بووه؛ هه‌یچ کام له‌ئیمه‌تازه‌کار نه‌بووین و ده‌مانزانی مه‌ترسی هه‌ره‌شه‌مان لێ ناکات. له‌پیشدا گوتم، کۆمیسیری بالا بۆ ئیداره‌کردنی کوردستان سه‌رچاوه و ده‌ره‌تانیکی ته‌واوی له‌ده‌ستدا نه‌بوو و کارگی‌ره‌سیاسیه‌کان ده‌بوايه پتر له‌سه‌ر لیزانی و لیها‌تووی خۆیان حساب بکه‌ن. ئه‌وان، ئه‌گه‌ر ده‌یانویست ده‌زگای ئیداری بپین، به‌ناچار ده‌بوايه خۆ له‌بی‌خه‌یالی بدن و به‌ژماره‌چاودیریکی که‌مه‌وه له‌ناوچه‌ی مه‌ئموورییه‌ته‌که‌یاندا بخولیتنه‌وه. له‌لایه‌کی‌تره‌وه، سه‌ره‌رای گشت لایه‌نه‌ داخه‌ینه‌ره‌کانی‌تر، مه‌زترین هه‌له‌ی کارگی‌ریکی سیاسی ئه‌وه‌یه که په‌لامار بکه‌نه سه‌ر گیانی: به‌خولقانی ئه‌م رووداوه‌ده‌زگای ئیداری هه‌لده‌وه‌شی و به‌پیتی ئه‌و ئه‌سله «ئاو که له‌سه‌ر تپه‌ره‌ی چ بستیک بی و چ هه‌زار» ته‌واوی ناوچه‌ی ته‌واوی عه‌شایر

پاده پهرن و تا گه راندنه وهی هیمنایه تی بۆ ولات، زۆر کهس گیانیان له دهست دهن و گه لیک ویرانی پیکدی. به رای من وهلامی ئهو پرسیاره ئه وهیه که کارگێری سیاسی ده بێ توانای هه لسه نگانندی ئهو دوو خالانهی هه بێ: به کهم وه زعی دهروونی ئه ندامانی ئهو عه شیره تهی که په یه نندیان پیتوه ده گری: داخوا به وتهی لوره کان که مه به ست له راده به دهر چوک و ئاسایی ده که نه وه، ئهو که سه «هیوا و ئومیدی به ژیان ماوه یا نا ئومیده و دهستی له گیانی خۆی شوو شتوه؟» دووهم، که گرن گتر له مه سه لهی په که مه، کارگێری سیاسی ده بێ رادهی ئابرووی حکومهت به گشتی و ئابروی خۆی به تاییه تی له بهر چا و بێ. ئه وانه مه سه له په کن که هیندیگ جار ده بێ له سه ر ئهو که سه ی که ده ته وی و توو یژی له گه ل بکه ی، له بهر چاوی بگری و پیتویسته له سه ر ناوه ندی ناحیه بۆ و توو یژ کردن بێ دابگری، (هه رچه نده له وانه په کاتی رازی نه بوونی ئهو که سه بۆ هاتن بۆ ناوه ندی ناحیه، ئهو هیزه به ده سه ته وه نه بێ که ئهم رایه به سه پینێ و له م بابه ته وه تووشی گومان بێ.) کاتی تریش هه ن، به تاییهت ئهو کاته ی که که سی جیتی باس له وانه په له رووی نه زانییه وه نه ک به ئه نه سه ست ده ست له کار یکی هه لئه سه نگا و بدات. له م جوړه کاتانه دا، سه فه ری کارگێریکی سیاسی ده توانی تووی ئازا وه په کی به خه بالدا هاتوو وشک بکات. سه ره رای ئه وانه ش ده بێ قبوول بکه ین که شانس و به ختیش به راده ی هه لسه نگانندی دروست شوینی هه به، به لام به گشتی ئه و کاته ی که شک و گومان له گوژیدا بێ، کارگێری سیاسی ده بێ خۆی به قه زاو قه دهر بسپیری و بێ باکترین ریگا هه لبێژی.

۱۳- کاکه ییبه کان

وشه ی کاکه یی له کوردستانی عیراقدا به گرووی پیکای ئایینی ده گوتری که له رۆژئاوای ئیران «عه لی ئه ل لایی»، «عه لی ئه ل لایی» یا «عه لی ئه ل لایی» پیده لاین و زۆر به ی جیهانگه ر و نوسه ره ئه و روویا ییبه کان ئاماره یان بۆ کردوون. زانایانی ئهم ئایینه خۆیان پتر به ئه هلی حه ق و حه قیقه ت واته پیاوی «خودا» و خوداناس ده ناسن. ئهم ناوانه هیه چ کامیان وه ک پتویست ناوی به نیوه رۆک بۆ ئه و گرووپه نین، چونکه گرووی ئایینی و ته ریه تی دیکه ش هه ن که خۆیان به ئه هلی حه ق ده زانن و شوینیکی به رزیان له میژووی «ئه ولیا» دا بۆ عه لی ئاموزا و زاوای پتیه مبه ر داناوه. له لایه کی تره وه، ناوی کاکه یی له ئه فسانه یه که وه سه رچاوه ی گرتوه که ده گه ر پتیه وه سه ر دامه زینیه ری ئهم گرووپه و له م باره یه وه هیه چ شکوگ و مانیک نا هیلتیه وه. له نووسراوه ی «جی. مه کدونالد کینر»^(۱) دا به ناوی «راپورتی جوگرافیایی ده رباره ی ئیمپراتوری ئیران»^(۲) (۱۸۱۳) و به ره مه می جی. کتیل، به ناوی «راپورتی شه خسی ده رباره ی سه فه ریک له هیندستانه وه بۆ ئینگلیستان»^(۳) (۱۸۱۷) هیندیگ ئاماره ی به عه لیوللاهیه کانی رۆژئاوای ئیران کردووه، به لام له وه ده چی به که م راپورتی ریکوییک له م باره یه دا هی راولینسون بێ. ئه وه، ئهم راپورتیه به که من پیتشه ر به نجه م بۆ راکیشا: «یاداشته کانی سه فه ر له زوها به وه بۆ خوزستان»^(۴). هه ره ک ده زانین راولینسون بۆ ماوه یه کی دوور د پتر فه رمانده ی هه نگیک له سوای ئیران بوو که زۆر به ی ئه ندامانی ئه و هه نگه عه لیوللاهیه کانی سه ره به عه شیره تی گوژان بوون. ئه و هه رچه نده زۆر حه زی ده کرد ده رباره ی ئهم گرووپه ئایینییه پتر بزانی و کاتی بیهه وتاشی بۆ لیکۆلینه وه هه بوو، به لام نه یه توانی له چوارچیه ی رواله تی ئه ندامانی سه ر به و هیزه پتر هه نگا و باو یژی و به وردی له ده روونیان بگات. له دۆزینه وه ی راستیه کانه دا و تیکه لایی له گه ل ئه و گرووپه ده بێ شوینی سه ره کی بۆ «کنت ئا. دوگوبینو»^(۵) دابنری که سالی ۱۸۵۵

1- J. Macdonald Kinneir

2- Geographical Memoir of the Persian Empire

3- G. Keppel: Personal Narrative of a Journey From India to England

۴- گوژاری کومه له ی سه لته نه تی ناسیا، ۱۹۳۹.

۵- کتییی گوینو به ناوی سی سال له ناسیا، ۱۸۵۹ له پاریس چاپ و بلاو کرایه وه.

ئەركى نووسىنەكانى لىژنەى ناپلېۋنى سىيەمى لە بارەگای قاجاردا لە ئەستۆ بوو. ئەو دیتن و بیستەنەكانى لە كىتیبىكى بەنرخدا كۆكردوووتەووە كە ئىستاش بۆكەلك لى وەرگرتن دەپى. لە نووسراوەى جىهانگەرانى دوايشدا ئاماژە بەم گرووپە ئایىنبىيە كراوە. تا ئەو جىيەى ئاگادارىم دەولەمەندترین راپۆرت لەم بارەپەدا مینورسكى نووسىووتەى بە ناوى «كۆمەلە ياداشتىك دەربارەى گرووپى ئەهلى حەق»^(۶) و وتارىك بەناوى «ئەهلى حەق» و «سولتان ئىسحاق» لە (دايرە المعارف اسلام) دا.

زانبارىيەكانى مینورسكى بەگشتى وەك زۆرىيەى زانبارىيەكانى تر كە تا ئىستا دەربارەى ئەم گرووپە لە ئەوروپا بلاوكراونەتەووە لە ئىران كۆپتەووە، بەلام ئەمانەى كە لە لاپەرەكانى دوايشدا دىن جىيا لەوانەى كە ئاماژەم بۆكردوون، دەگەرپىنەووە سەر ئەو زانبارىيە بابەتییانەى كە بۆجارى يەكەم لە لایەنگرانى ئەو گرووپە وەرگىراوە. ئەو كەسانە زۆرىيەيان دانىشتووى عىراق بوون و يەك دوو كەسىشىيان لە گوندەكانى سەر سنوورى ئىران دەژيان. باسەكان لە زۆر لایەنەووە راپۆرتى مینورسكى بەهێتەر دەكەن و لام وایە كە توانىومە بەشىك لەو مەبەستانە روون بكەمەووە كە تا ئىستا بە لىلى مابوون. لە هیندىك جىگەدا، رەنگە بۆچوونەكانم لەگەل نووسىنەكانى مینورسكى يەكتر نەگرنەووە و جىيا وازىيان بەیەكەووە هەيە. بۆ ئەمەش لەو هەلە كەلك وەردەگرم و خۆم بە قەرزدارى لىكۆلىنەووەكانى ئەو دەزانم، چونكە لىكۆلىنەووە سەرەتایىيەكانى مینورسكى هەليان بۆ رەخساندم، كە تا ئەم رادەيە هەنگا و هەلگرم.

ئەوهم پى چاكە كە لەم باسەدا بە قوولابى نەچمە ناو بىروباوەرى كاكەيىيەكان و لە پىورەسمى دىنبى ئەوان نەكۆلمەووە، بەلكو پىتر ئاماژە بۆمىتروو، رىكخستن، دابەشكردنى جوگرافىيى و جىيى ئەوان لە باشوورى كوردستاندا بكەم؛ سەرەراى ئەوانەش دەپى لەسەرەتادا بلىم كە هىچ گومانم لەوهدا نىيە كە ئەو چىرۆكانەى كە دەربارەى خۆش راباردنى شەوانە و چرا كورژاندنەووە و ئەم جۆرە شتەنەى كە بە گرووپە ئایىنبىيەكان و

۶- Revue du monde Mu - Notes Sur la Secte des Ahle - Haqq - Suliman (۱۹۲۰-۲۱)، ئەم كىتیبە سالى ۱۹۲۲ لە لایەن ئەرنست لورۆ چاپ كرايەووە. بە داخەووە، زانبارىيەكى پىترم دەربارەى نووسىنەكانى مینورسكى بە زمانى روسى نىيە. ئەم فەسلىەم تەواو كەرد بوو كە نووسراوەى و. ئەوانف بە ناوى حەق پەرەستانى كوردستان لە «بەمبەي» بلاوكرايەووە. ئەم كىتیبە شتى زۆر بەكەلك و سەرنج راکىشى تىدا تۆمار كراوە كە لە «ئاتەش بەگىيە» كانى ئىران وەرگىراوە.

لەوانە بە مەسىحىيەكانى پىشوووان گوتوووە^(۷) تا ئەو جىيەى دەگەرپىتەووە سەر كاكەيىيەكان بە تەواوى درۆن.

بۆ ئەم لىكۆلىنەووەيە، كەلكم لەم سەرچاوانەى خوارەووە وەرگرتوووە: پەرتوكىكى بچوك بەناوى «تذکره»، نووسىنى يەكىك لە زانبارىيە كاكەيى كە لە دەزگای ئىدارى عوسمانىدا بووە^(۸). تذکره بە نووسىنى كۆنى توركى و بەتایبەتى بۆ من نووسراوە. كۆمەلە شىعەرىك بە زاراوەى گۆرانى و كۆمەلە ياداشتىكى روون لە گفتوگۆ لەگەل ژمارەيەك لە شارەزايانى لایەنگرى ئەم ئایىنە. سەرەتا باشتەرە چۆنىەتى دامەزران و پىكەتاتنى ئەو گرووپە ئایىنبىيە لە زمانى «تذکره» بگىتەمەووە:

شىخ و پىيەرى ئەم «ئایىنە دەروونىيە» سەيد ئىسحاق كورە چكۆلەكەى شىخ عىسا^(۹) لى بەرنجەبى گۆرانە. شىخ عىسا، لە تۆرەنامەدا بە «قطب الاعظم» دەناسرى. ئەو لەگەل شىخ موسای براى لە «هەمەدان» وە هاتوووە و گوندى بەرنجەبى لە رۆژەهەلاتى سلیمانى بەرەو هەورامان ساز كەردووە. شىخ موسا مندالى نەبوو. شىخ عىسا، كە كورى «بابا عەلى» هەمەدانى بوو..... يەكەم ژنى لە هۆزى «كاژاو» هینا و لەو ژنەى سى كورى بە ناوەكانى عەبدوسەتار، سەيد عەبدولكەرىم و سەيد عەبدولقادر بوو.

رۆژىك كە شىخ عىسا تەمەنى زۆر چووبوووە سەر و پىر بىوو، سى دەرويشى پىياچاكى «ئەرەنلەر»^(۱۰) هاتنە لای و داوايان لى كەرد ژنىكى دىكەش بخوازى. شىخ هەولىدا لەبەر پىرى خۆى لەم كارە پىارىزى، بەلام سەرەنجام رازى كرا و خۆشحالى خۆى بۆ مەرەكردنى «دايرەك»^(۱۱) كچى مېرمەمەد سەرۆكى جافەكان دەرپرى كە بە پاكىيى و باشىيى ناوبانگى دەركرد بوو. مېر مەمەد كە پىياوىكى لوت بەرز و روالەت بىن بوو، بە كوشتن و لەت لەت كەردنى ئەو سى خوازىنبىيەكانەى شىخ لە بەرامبەر ئەو داوايەدا هەلۆبىستى گرت. دەرويشەكان دەستبەجى زىندوو بوونەووە. ئەم كارە دووپات و سى پات

۷- بىروانە فەسلى شانزە (رووخان و لەناوچوونى ئىمپىراتۆرى رۆم نووسىنى گىبون).

۸- تذکره بە خامەيەكى رەش و ورد نووسراوە؛ لە زۆر جىگەدا كەلكم لە وەرگىراوى كوردى وەرگرت، كە لەگەل ئەو بوو، لەو شوتنەش كە پىيوست بوو، تەماشای نووسراوە توركەم كەرد.

۹- كاكەيىيەكان هەمىشە بە ناوەكانى موسا و عىسا دەلین موسە و عىسە.

10- Erenler

۱۱- بە گوتن «دايرە» خاتونيان پىدەگوت.

کرایه‌وه. ئەمه روونی کردوه، دەرۆشەکان «خاوەن کەرەمەت» بوون. میرمەحمەد قەسە ی ڕدین سپییەکانی عەشیرەتەکە ی و بۆ ئەوەی کە خۆی لە کیشە ی ئەو خوازیبێکەرە پزگار بکات، بەم مەرجە داواکە یانی قبوڵ کرد، کە لە ماوە ی سێ ڕۆژدا تەواوی ڕینگای نیتوان نوێژگە ی شیخ و بەر دەرگای مالتی ئەو بە فەرشی بەنرخ پرازیننەوه و هەزار بارە هێستر ئالتون و دە هەزار حوشتەر و بەم ڕادە یەش ئەسپ و بارگین و مەری بۆ بیتن. دەرۆشەکان، هەر ئەوشەوه گەرانهوه و تا بە یانی واتە لە ماوە ی بەک شەودا تەواوی ئەو کارانە یان جیبەجی کرد. میر مەحمەد کە پەلپ و بیانوی لێبیرا، بەناچار کچەکە ی لە شیخ عیسا ماره کرد. نزیک بە سالتیک دوا ی ئەو ڕۆژە لە ۶۷۱ هێجری قەمەری (۳-۱۲۷۲ زایینی) داڕەک خاتوون زا و سەید ئیسحاقی هیناسەر ئەم دنیا یە.

سالەکان تیبەرین. سەید ئیسحاق گەرە بوو. نوێژگە کۆنەکە ی سەید عیسا پتیوبستی بە نۆژەنکردنەوه هەبوو. کاتیک کاریتە یان بۆ داڕەرا کردن برده سەر دیوار، کاریتە قولە بوو و نەگە یشتە سەر دوو لای دیوارەکان. ئیسحاق دیتی بابی نارەحەتە، لەبەر ئەوه بە پەلە چوو سەر دیوارەکە و سەرتیکی کاریتەکە ی گرت و بە بابی یا کاکای گوت: «کاکە بیکیشە!». بەم جۆرە کاریتە قولەکە یان کیشا و خستیانە سەر دیوارەکە (۱۲).

ئیسحاق چونکە لاوتیکی جوان و خۆش سیمابوو، بابی زۆری خۆش دەویست و ئەو کەسانەش کە مۆجەزی ئەویان دیبوو، ڕیزبان لی دەگرت. بە پێچەوانە، براکانی بە تەواوی ڕەژدیان پێدەبرد و لەقوا یان دەدا کە داستانی ژن هینانی بابیان لە تەمەنی پیری و بە سالتچوویدا ساختە دەستی دەرۆشەکانە و ئیسحاق لەو دەرۆشەکانە یە و برای ئەوان نییە. ئیسحاق لە تاکامی ئەو کردوه قین لە دلانە یەدا. براکانی بەجیبەشت و چوو هەروران و بە جیگە ی نوێژگە «نیازگە» یەکی ساز کرد. ئەم تایینە دەرۆنیە ی کە سەید ئیسحاق بناخە ی داڕشت..... لە دەرۆبەری سالتی ۷۱۶ هێجری قەمەری (۱۷-۱۳۱۶ ز) لەم جیبە دامەزرا.

سەید ئیسحاق یان بەگۆرە ی ناویانگی دوا یی، سولتان ئیسحاق لە «پردیوهر» لە رۆخی سیروان نزیک گوندی شیخان لە هەرورانانی لەهۆن دەژیا. ئەم جیبە لە دوو مایلی سەرۆی شوینیک هەلکەوتوو کە هیلتی سنووری لی بەرەو روبرا شوڕ دەبیتەوه. سەردەمی شێخایەتی ئەو بە ناوی سەردەمی «پردیوهر» دەناسری.

۱۲- دەلین کاریتە ی مزگوتی بەرنجە ئەو کاریتە سەر سوڕهیتەرە یە.

ئەو کەسانە ی هاتوچۆی سولتان ئیسحاقیان دەکرد لە «پردیوهر» سێ گروپی حەوت کەسی بوون، کە «حەوت تەن»، «حەوتەوانە» (۱۳) و «حەوت خەلیفە» یان پێدەگوترا. گروپی تریش هەن کە من لێرەدا تەنیا باسی «هفتا و دوو پیر» دەکەم.

«حەوت تەن» حەوت ئەسحابە ی سولتان لە «پردیوهر» بوون بە ناوەکانی: داود، بنیامین، مستەفای داودانی، پیر موسا، «پیر رەزبەر»، «یارزەدەبان» و «ئاوات». باس دەرپارە ی چۆنیەتی ئەرک و کەردەوهکانی ئەو ئەسحابانە ئیسمە دەباتە نیتو سنووری بێکردنەوه ی تایینی و عیبادەت و دابوشوتنی کاکە ییەکان و من لەم سنوورە تێدەپەرتینی کە بۆ خۆم دانابوو. لەبەر ئەوه من ناوی ئەوانەم گوت چونکە ناوی دوو کەس لە ئەولیاکان لە خۆوه میتیکی ژمارە یەک لە جیهانگەری پیتشوویان تووشی هەلە کردوه، بە چەشنیک کە ئەوان و ابیر بکەنەوه کە جۆرە پە یوئەندیەک لە نیتوان ئەم تایینە و تایینی جولهکەدا هە یە، هەر وهە لەبەر پە یوئەندی گروپی سیتیەم واتە «هپتاد» هکان (۱۴) یا «حەوت خەلیفە» لەگەل داود لە گروپی حەوت تەندا.

حەوتەوانە یا «حەوت رزگار بوو» حەوت کوری سولتان ئیسحاقن: سەید ئەحمەدی «میرەسوور»، سەید مستەفای سپی پۆش، سەید مەحمەد، سەید عەبدولوهفا، سەید «باوه عیسا»، عەلەمدار، سەید شەها بەدین و سەید ساحەب شا. لەناو ئەو حەوت کەسانەدا، دوو کەسی دوا یی و هەجاش کوتر بوون و ئەولادی نیتینە یان نەبوو. پینج کەسەکانی تر، ئەو بنەمالانە ی خوار وه یان دامەزراند: میری یا میرەسووری، مستەفای، ئیبراهیمی، کە بە ناوی شا ئیبراهیم نەوه ی سەید مەحمەد. مەر قەدی شا ئیبراهیم لە بەغدا یە. خامۆشی کە بە ناوی خامۆش کوری سەید عەبدولوهفایە و باوه یسە یی. ئەوانە پینج بنەمالە ی گرنگی ساداتن کە پەنجە بۆ نەخشی ئەوان لە کۆمەلە ی کاکە ییەکاندا ڕادەکیشم.

سولتان ئیسحاق، ئەو حەوت خەلیفە ی لە نیتوان هفتا و دوو پیر و پیاوچاکاندا هەلبژاردوو. ئەوان دەبوا یە لەژێر چاودێری داود «لە حەوت تەن» دا وەک شیخ و ریتونیکەری تەواوی کۆمەل و هەر وهە بنەمالە ی سادات کار بکەن. «تذکرە» ناوی ئەو

۱۳- Haftawana تذکرە، حەوت کەسی یەکەم بە «حەوت نەم» و حەوت کەسی دووهم بە «حەوت

رزگارکەر» دەناسی.

حهوت خه لیلیفانه به م جوړه ده ناسیتنی: پیر مه خی، پیر نهریمان، پیر عه بدولعه زیز، خه لیلیفه محه مه د، خه لیلیفه شه هابه دین، خه لیلیفه با پیر و خه لیلیفه جه بار (۱۵). ئه مرؤ، نویتنه ری ئه و ههوت ریتوینیکه رانه ههوت بنه مالئنه که راسته و خو له و ههوت خه لیلیفانه ریشه یان و هرگرتووه.

کاکه بیسه کان و ئه ندامانی بنه مالئهی سادات بوخویان ریتوینیکه رن و ده بی سهر به شیخیکی سهد بن و به ریتوینیکه ریکه وه به سترابنه وه. له پردیوه، ههوت و هوانه دوو دوو به کترین به شیخی خویان هه لبرژاردوه: سهدئنه حمه دی میره سوور له گه ل سهد مسته فا. سهد شه هابه دین له گه ل سهد عه بدولوه فا. سهد ساحه ب شا له گه ل سهد باوه عیسا. سهد محه مه د، که له گشت ئه وانی تر گه وره تر و به ئه زمونترین ئه ندامی ههوت و هوانه بو، سهد ئه حمه دی به شیخی خوی هه لبرژارد بو، به لام بوخوی نه بو به شیخی هیچ کام له براکانی (۱۶). شیخ و ریتوینیکه ره کان له ئاست ئه ندامانی سهر به خویان خاوه ن ئه رکن و له وان موچه و هرده گرن؛ له کوپونه وه ئایینه کانیشدا هیندیک ئه رکی تایبه تیان له ئه ستویه، به لام پیتویست ناکا شاره زایی زوریان له سهر دین هه بی: ئه رکی په روره کرده دنی ئایینی به که ساتیک دراوه که «که لامخوان» یان پیده گوتی و به یه کییک له م سنی گرووپانه به سترانه وه. مرؤقی کاکه بی (به گومانم جیا له سادات) له دیار بکردن و هه لبرژاردنی شیخ و ریتوینیکه ری خوی تازه، به لام له وانه یه به کرده وه بابی شوینی له سهر دانی و دوی مهرگی شیخ یا ریتوینیکه ر به رای بابی یه کییک له منالانی ئه و که سه به ریتوینیکه ری خوی هه لبرژاری. له ئایینی کاکه بی دا، شیخ یا ریتوینیکه ر مرید بو په یوه ندیی ژن و میردایه تی پیک ناشین.

به تپه رپوونی زه مان یا به هوئی شوینی جوگرافیایی یا ههر شتیکی دیکه پینج بنه مالئهی خزمی ههوت و هوانه خزانه ته ناو ئه و بنه مالئه ئه سلیمییه. ئه و پینج بنه مالئیه پینج که سایه تی پاریزکاری ناودار که لیوه شاهویدی و مؤجزه کانیان ئه وانی له ریزی

۱۵- لیسته یه کی دیکه، که کابرایه کی زور شاره زا پیتی داوم «ئه میر» و «جیهانی» یان به جیتی دوو که سه کانی یه که م داناوه.

۱۶- چونکه دوو کور له ههوت کوره کانی و جاخ کوپر بوون و ئه ولادی تیرینه یان لی به جیتی نه ما و ته رتیباتیکی نویمان لی به دی هات. ریکه خستنی نوئی پیتویست بو به م جوړه بی: میره سوریه کان له گه ل مسته فایسه کان، پینجه وانه ی وهک پیتشو؛ برایمه کان له گه ل خاموشییه کان و پینجه وانه؛ باوه بیسه کان له گه ل میره سوریه کان (به لام نه ک گه رانه وهی دوو باره).

دامه زرتنه رانی ئه و ئایینه نریک کرده ته وه. تذکره بو دژایه تی له سهر پیداکرتنی ئه وان له سهر پله و پایهی به رامبهر، ته نیا ناوی دوو که سیان دینتی: بابا حه یده ر و شیخ هه یاس، به لام له په یوه ندییه کانی ناو خه لکدا، زوریه ی خه لکه که جیا له ناوی ئه و دوو که سه ناوی سنی که سی دیکه شیان ده برد: باوه یادگار، میر هه مزه و ئاته ش به گ (۱۷). توره مه ی ئه و پینج بنه مالئیه ده چیتنه وه سهر چوار بنه مالئ له پینج بنه مالئه ئه سلیمییه که ی ههوت و هوانه واته: حه یده ر ده گه ریتنه وه سهر مسته فا، هه یاس بو خاموشی، یادگار و هه مزه بو ئیبراهیم و ئاته ش به گ بو میره سوور.

به و ته ی تذکره، باوه حه یده ر له ئه سلدا ریتوینیکه ر بووه (ناوی بنه چه ی خه لیلیفه ی ئه و نه نووسراوه) و ئه ندامانی بنه مالئیه که ی هیشتا له ئاست مریده کانیا نندا ئه رکی شیخ و ریتوینیکه ر به یه که وه به رپوه ده بن. ته وای ئه و که سانه ی که من پرسیارم لیکردوون، له سهر ئه و باوه رهن که ئه و بنه مالئیه نه خو شی گه شکه و گپری و مارانگاز چاک ده که نه وه. یه کییک له وانه ی که «ریتوینیکه ر» بو، ئه و بنه مالئیه دابه ش ده کرد به سهر دوو گرووپاندا: گرووی یه که م بنه مالئیه ی باوه حه یده ر و بنه مالئیه ی عومه رهنندان (۱۸) که وشه ی «باوه» پیتش ناوه یان بو. گرووی دوو هم پینج بنه مالئیه «پیرمه خو»، پیر نهریمان، پیر محه مه د، پیر ئیبراهیم (۱۹) و یار پیرؤز بوون که ئه ندامانیان وشه ی به رناوی

۱۷- ده لین سهدیده کانی باوه حه یده ر کوری دوو برا به ناوه کانی باوه دانبال و باوه خوبیار بوون، هه یاسییه کانی دزاوره Dasawar خزمه تکارانی شیخ (یا رهنکه مریدی ئه و) بوون و یادگاریه کان کوره کانی دوو خزمه تکار به ناوه کانی خه یال و وه سالتن. له لایه کی تره وه میر هه مزه، خزمه تکاری عه لی قه له نده ر بوو (میتووی ژیان و هه لومه رچی عه لی قه له نده ر نادیاره) و له به ر ئه و یه که هیندیک جار «عه لی» وهک گه وره ی ئه و بنه مالئیه دناسن. مینوریسکی (یاداشته کان، لاپه ره ی ۲۳) ده لین کاتیک له سالی ۱۹۱۴ چومه سهر مهرقه دی باوه یادگار له زوهاب، مهرقه دیکان پی نیشان دام که ناوی سهد و هسالی له سهر بوو. سهد و هسال، رهنکه «زیکوری» یادگار بووی و سالی ۱۰۰۵ هجری قه مری (۷- ۱۵۹۶ ز) زهق بوویته وه.

۱۸- ئه و ناوه، سهرنج راکتیشه. له نریک ریکای که رکووک بو تهق تهق، نه زور دور له زنی، گوندیکه به ناوی ئومان مهنندان Uman Mandan. ههر چند جاره ی که من به لایدا تپیه ریم، بیستم ده یانگوت خه لکی ئه و گونده ساداتن و مارگازان چاک ده که نه وه. له م باه ته وه که ئه وان کاکه بی بن، شتییک نه بیستراوه. ههر چنیک بی بو سهر سورمانه وه نابی که ئه گه ر بلین له سهدیده کانی کاکه بی و له بنه مالئیه ی شیخ هه یاسن.

۱۹- ئه م دوانه ی دوابی نابی له گه ل هاوناوه کانیا ن که ئه ندامی ههوت و هوانه به هه له بگرن.

(مام) یان له گه لدايه .

زۆریه ی نوسه ره ئه وروپاییه کان، ده لاین کاکه ییه کان دوو به شن و دوا ی نوسینی ناوی به ک یا چهنده بنه ماله راده گه یه نن و دوا یی ده لاین که مریده کانیا ن ده بی شیخی خو یان له نیوان ئه وانده دا هه لئیرن. به بوچوونی من ئه و شیوه گوته ری له مرۆف ون ده کات، چونکه دیان له تیوریدا هه موو کاکه ییه کان له هه لئیردنی شیخ یا رینونینی خو یاندا به ته وای نازان، به شیوه یه ک که دانیشتوانی «گوندیک یا ته نانه ت ئه ندامانی بنه ماله یه ک ده توانن له بابه ت «په یوه ندی دینی» په وه له گه ل یه کتر جیا واز بن. وته و بیروبوچوونی کاکه ییه کان، که به زاراه ی گو رانی یا زمانی تورکی نوسراون به ئاسانی له میتشکدا راده گیتن. ناکۆکی بیروبوچوون له ناو کاکه ییه کاندا به رواله ت پتر ده گه رپته وه سه ر ئاکامی جیا کردنه وه ی شوینی جوگرافیایی و ئه و نو ی کردنه وانیه که سه یده کان یا رینونینی که ره کانی خو به زلزان که «که لامخوان» یش بوون هیتاویانه ته ناو ئه م ئایینه وه، نه ک دابه شکردنی «ئه رکه کان». ئه و دیارده یه شتیتیکه که به سه ر گروپی ئاته ش به گیه کاندا هاتووه و به گشتی سیمای گروپیتی جیا وازی کاکه یی پیداون. به رای من ئایینی کاکه یی له کوردستانی عیراق پتر سروشت و ناوه رۆکی پیتشوی خو ی پاراستووه تا کوردستانی ئیران.

له م راپۆرتده که ده رباره ی ریکخستنی ئایینی کاکه ییه کان که وته به رچا و باسپک له گروپی داودی ناکات، که به و چه شنیه «گوینۆ» و ئه وانی تر گوتوو یانه . یه کپک له کاربه ده ستانی که رکوک که بوخۆی کاکه یی نه بوو ده یگوت هه رچه نده به گشت ئه ندامانی ئه و ئایینه ده لاین کاکه یی، به لām له راستیدا ئه و ناوه تاییه تمه ندی سه یده کانه و ناوی دروستی ئه وانی دیکه «داودی» یه . ئه م لیکدانه وه یه ، له وه ده چی راست بی، چونکه داودی هه وت مامۆستا و پالپشتی ته وای رینونینی که ره کان بووه، به لām ئه مه ته نیا جارپک بوو که بیستم، ده یانگوت وشه ی داودی به گشت کاکه ییه کان ده گوتری و تاییه تمه ندی گروپیتی کاکه یی نیه .

گرنگترین زنجیره ی ساداتی کاکه یی له عیراق، ساداتی ئیبراهیمین که زنجیره ی سه ره کی بنه ماله ن. له و سه ره ده مه دا که من له عیراق بووم سی کوره مام نوته رابه تی ئه وانیا ن ده کرد: سه یده له ی کوری رۆسته م؛ سه یده فته تاح کوری خه لیل و سه یده سلیمان کوری وه له د. ئه وان هه موو نه وه ی سه یده مه مه د بوون. سا لی ۱۹۳۱، تۆره مه نامه ی

خو یان پیتشان دام. تۆره مه نامه که له سه ر لاپه ره کاغه زیک نووسرا بوو که درپژایی هه وت و پانایی نو ئینچ بوو. دوا ی دوعا و پارانه وه و سوپاس له خودا، پیتشه کیسه کی درپژی هه بوو. دوا ی پینچ دپری یه که م که به خامه ی ره ش نووسرا بوون ره نگی دپره کانی دیکه به ره به ره ده گۆران و رۆشن ده بوون. سه ره نجام نووسرا وه کان به ریز ره نگیا ن ئابی، سوور، زه رد و سه وز بوو. ریزی ره نگه کان به وردی له بهر چا و گیرا بوو. تۆره مه نامه که به و چهنده دپرانیه سه ره وه و ناوی سه یده مه مه د ته وا و ده بی و میژووی ده گه رپته وه بو سا لی ۱۲۱۵ ی رۆمی (۲۰) (۱۸۰۰ - ۱۷۹۹ ز) و چهنده مامۆستای ئایینی دروستبوونی ئه و تۆره مه نامه یان ئیمزا کردووه و کاک ئه حمه دی سلیمانیش مۆری کرد بوو.

سه یده مه مه د هه ژده مین نه وه ی سو لتان ئیسحاقه، واته بیست و یه که مین نه وه ی سه یده عیسا نووربه خش تا سه یده له ی و سه یده فته تاحه. به رای من میژووی له دایکبوونی ئه و دوو که سانه له نیوان ۱۸۹۵ و ۱۹۰۰ دا بووه. به حسابکردنی سی و دوو سا ل ته مه ن بو هه ر نه وه یه ک، ناوی ئه و که سانه ی که له تۆره مه نامه که دا نووسراون ره نگه له دیاربیکردنی میژووی ئه م ئایینه دا گرنگ بن و من ئه و ناوانه م له ژیرنوسی ئه م لاپه ره یه دا نووسیوه (۲۱). هه روه ک ده بینین ناوی کوری سه یده ئیسحاقیا ن «زبانه دین» نووسیوه نه ک مه مه ده د. ئه و ده ستیوه ردا نه زۆر گرنگ نییه، چونکه زۆریه ی شیخه کان سه ره رای ناوی ئه سلی نازناو یکیشیا ن هه بووه که وشه ی «دین» ی له پاشکۆدا هاتووه. ناوی دایکی سو لتان ئیسحاق نیازی به روونکردنه وه هه یه. به پیتی نووسرا وه ی تذکره دایکی سو لتان ئیسحاق کچی میرمه مه دی جاف بووه، به لām زۆر له و که سانه ی که من

۲۰- سا لی رۆمی، سا لی مالی و حسابکردنی دارایی بوو که له سه ره ده می سو لتان سه لیمی سییه م له سا لی ۱۷۸۹ کرا به بنه مای حسابکردن. ئه و سا له، له گه ل رۆژژمیری ئاسایی یه کی ده گرتووه و جیا له وه ی که له دو انزده ی مارس ده سته ی پیده کرد و سا لی پایه ی ئه و ۱۲۰۵ بوو.

۲۱- ناوه کان له خواره وه بو سه ری (وشه ی سه یده هه لده گرم) بریتین له: مه مه ده، ئیبراهیم، رۆسته م، ئیبراهیم، عه لی، مه مه ده، خه لیل، عه لی خان، ره زا، ئیبراهیم، میره، شا عه لیخان، چرا، جه عفه ر خان، میره، ئیبراهیم پاشا، زبانه دین، ئیسحاق؛ هیندیک بو پیشتر که له گه ل تۆره مه نامه ی بنه ماله ی به رزه نجی یه ک ده گرتیته وه: هه شت نه وه ی تر تا ناوی ئیمام موسا کازم، شه ش نه وه تا ئیمام عه لی و سه ره نجام چل و پینچ نه وه ی تر (له گه ل ئیبراهیم و سما یل و نه وه کانی ۲۷ و ۲۸) تا ده گاته ئاده م ابوالبشر.

قسم له گهڻ ڪردوون، حهسن به گيان به بابي ڙني سولتان نيسحاق دهناساند. ناوي جاف له شهره فنامه دا (۱۵۹۳) نه هاتووه، به لام ههروهڪ ديمان له پهيماني سالي ۱۶۳۹ ي زوهاپدا واته كه متر له په نجا سال دواي نووسيني شهره فنامه ناماڙه به ناوي عه شيره تي جاف ڪراوه. ٽهوه پيشان دهادت كه ٽهوه عه شيره ته بو ماويه كي زور بووه ته هو ي گيروگرفت و شهر و پيڪداداني نيوان دهوله تي ٽيران و عوسمانبي. ٽهوه جافه كان له پله ي عه شيره تيڪدا، له سهره تاي سده ي چوارده وجوديان بووي، له وانه به له ناوچه ي جوانرو بووين. ڪوچي هو ي جافي مورادي بولا ي روڙاوا و ناوچه کاني ٽهوه بيري سيروان تا چوار سده ي دواي دهست پي نه ڪرا. بهم جوڙه بو پيهره يكي به دهسه لاتي ٽايني دانيشتوي به رزنجه، ناوچه ي جوانرو جيگايه كي زور دوور نه بووه كه بو كي خو ي لي بدوڙيته وه. مير محمه د يا (حسه ن به گ) به روالهت ده ي ده ي سهر به بنه ماله يه كي حاكم بووي، كه بوخو ي يا ڪوره كي له نيوه ي دووه ي سده ي حه فده و نيوه راسه کاني سده ي ههڙدها به دههستي به گزاده كان يا خودي سهد ٽهوه، كه توره مه ي بنه ماله كه يان به ناوي ٽهوه دهست پيده هڪات، له حڪومته كه وتبي.

ڪاڪه ييه كان بهم جوڙه له ٽهوه سلدا بنه ماي ريڪخستينيكي ته ريقه تي دهرويشيان هه يه و له بابهت بوچونه کاني دهروونييشدا له گهڻ بوچووني سوفيگه ربي شهر يڪن، به لام ده رباري شه خسي دامه زرينهري ٽهوه ته ريقه ته و به شيڪ له بوچونه کاني تايهت به خو يان سهارهت به دوڙينه وه ي دروستي خودا له گهڻ ٽهوه واني تر جياوازن. ٽهوه دلين ٽهوه دوڙينه وه يه گه ليڪ پيشڪه و توه تر له و دوڙينه وه يه كه له دهست كه سانتيڪ دايه كه هيشتا له سهرده ي ته ريقهت يا دهست پيڪردني سهره تايي تر واته شه ريعهت دان. پله يه كي تري دوڙينه وه هه يه كه «مه عريفه تي» پيده لين، به روالهت گه يشتن به و مه عريفه ته له چوارچيه ي زانايان و پياوچاڪان دايه و بهم جوڙه ده ڪري خه لڪي ٽاساي به ناوي ٽهوه ته ريقهت يا حه قيقهت ناو به رين نهڪ ٽهوه مه عريفه ت. ڪاڪه ييه كان ده رباري ٽهوه مه سه له يه نمونه ي باشيان هه يه كه ده مويست له فه سه لاه کاني پيشوودا و له چوارچيه ي سادات و شيخه كاندا باسي بڪم: هه رچه نده ٽهوه وانه عه لي له پله ي ڪه سيڪدا ده بين كه ٽهوه نه ينيان ه ي پيگه يشتووه كه بنه ما و بنچينه ي عيرفاني نيسلاميين و گه ليڪ ريز له مناله كان و نه وه کاني داده نين و وهڪ زولم ليڪراو و قورياني ده زگاي سته مڪاريان ده بين، ٽهوه ده لين كه نايه دهست له ڪاري خودا وهر دن. له بهر ٽهوه (به پيچه وانه ي دراوسه قه زلباشه کانيان) له عيراق، هيشتا

سونه ماون؛ رپوره سم ي ڙن هينانيان به گوڙه ي دابوشو يني حه نه فييه ڪانه (له گهڻ رپوره سم يڪ كه دواي ٽهه نجامي ده دن)؛ له وشڪه سونه کان ڙن ده خوازن و به بي هيج ڪو سپيڪ ناوي «ٽايشي» له سهر ڪچه کانيان ده نين و له سهرده مي دهسته لانداريه تي عوسمانبيه كاندا زور جيگاي سهرنجي حڪومته بوون.

ته ريقه تي ڪاڪه يي به روالهت له ريڪخستينيكي ڪو ٽنره وه سهرچاوه ي گرتووه. ٽهوه ته ريقه ته سهره تا له لورستاندا پي گرتووه و به هو ي ڪه سيڪه وه كه ناوي موبارهڪ شا واته «باوه خوشين» بووه له ناوچه ي هه ورامان بلاوڪراوه ته وه. موبارهڪ شا به چه شني سولتان نيسحاق حهوت ٽهه سحابه ي هه بووه: «ڪاڪه ردها»، «خواده» سهد فه له ڪه دين، «بافه قي»، «فاتمه له رده»، بابي گهروه و ميرزا هاما ن. گرنگترين ٽهه ندامي ٽهوه گروويه فاتمه له رده بووه. ٽهوه هه مان بي بي فاتمه ي خوشڪ و هه ٽالي بابا تاهير (۲۲) بووه. ڪه واپو ٽهوه خوشڪي بابا عه لي نييه ڪه ساداتي به رزنجه و ساداتي ڪاڪه يي به نه وه ي خو ياني ده زانن. به روالهت له وه ده چي ته ريقه تيڪ كه ناوه نده ڪه له لورستان بووه و بابا تاهيريش ٽهه ندامي بووه له نيوه راسه کاني سده ي يازده دا ره گاڙوي ڪرديته هه ورامان و دواي نزيڪه ي دوو سه دهويه نجا سال گه يشتبيته سولتان نيسحاق، ڪه ٽهوه سه رو ڪا يه تيه ڪه ي ڪردو ته ميراتي بنه ماله ڪه ي و راستي ڪردو ته وه (۲۳).

ٽهه نداماني ٽاساي ٽهوه ته ريقه ته دوو گرووين: گوران يا ٽهوه وانه ي ڪه خزم و هاويبراني پيشووي «شمشير هينهران»، يا ٽهوه ڪه سانهن ڪه به زوري شمشير رويان له م ٽاينه ڪردووه. ٽهوه شيوه بوچونه له سهره تادا يارمه تي به شيڪردنه وه ي تذڪره ده رباري شيخ عيسا دهڪات، ڪه ٽهوه به «به رزنجه و گوران» ناساندووه، به لام سهارهت به لکاندي خه لڪ به زوري شمشير به و ٽاينه، تا ٽهوه جتيه ي ڪه ده رباري ڪاڪه ييه کان بيستراوه له راستي به دووره. ٽهوه جياوازيان و حه قيقه تيڪ ڪه ده رباري ٽايني ڪاڪه يي له سهرده مه کاني پيشودا به زاروه ي گوراني نووسراون، له گهڻ ليڪدانه وه يه ڪه له يه ڪيڪ

۲۲- مينورسڪي (له و تاريخيدا به ناوي دايره المعارف نيسلام، له ڙير ناو نيشاني: «بابا تاهير») ده لئ: بابا تاهير چواره مين ڪهس له حهوت ٽهه سحابه ي باوه خوشين بووه، به لام ناوي له هيج ڪام له و ليستانه دا نه نووسراوه ڪه زاناياني جياواز به منيان داوه. تذڪره ناماڙه به سهرده مي باوه خوشين ناکات.

۲۳- بو ٽهوه مڪوربيه ي ڪه له ميڙوي ڙياني بابا تاهيردا ده بينري، پروانه لاهه رده ي ۷۲ هه مان و تار.

له فەسلەکانی پێشودا لەسەر ئەساسیکی تر کردوومە و گوتوومە شارەزور و ناوچەکانی دەورووبەری له سەرەتادا شوتینی ژبانی عەشیرەتی گۆران بوو و دوایی بەر هێرشێ خێل نیشینەکانی کورد کەوتوو و جافەکانی مورادیش شەپۆلی دوایی ئەو هێرشە بوون، بە تەواوی یەک دەگرێوە. زۆربەیی ئەو کەسانە رەنگە ئەندامی ئەو تەریقەتە بووبن و ژمارەیی گۆر و چاکەکانی ئەو ناوچەییە کەم نین کە ناوی پیاوێ ئایینیەکانی کۆنیان لەسەرە.

هۆزی گۆران، کە ژمارەییەکی زۆر له گوندەکانی نێوان جادەیی خانەقین، کرماشان و باکور و دەورووبەری ئەوانە له کرێند دەژین، رەنگە بە ناوبانگترین کۆمەڵی کاکەییەکانی دانیشتووی ئێران بن^(٢٤). هەرودەها، جەماوەریکی بەرچاویشیان بە درتێژی ئەو شارێتیە بەرەو رۆژەهلات و بە تاییەتی له کرماشان، سەحنە و هەمەدان دەژین. له بەشی خوارووتیشدا، زۆریەیی هۆزی لهکی پشتکۆ واتە ئەو بەشەیی لورستان کە له نێوان «سێمره» له رۆژئاوا و رۆبەرەکانی «کشغان» و «خوڕەم ئاوا» له رۆژەهلاتدا جێی گرتو، بە تاییەتی «دێلفان» بێهەکان ئەندامی ئەو ئایینەن. هەرودەک دەلێن: ژمارەییەکی بۆ خۆیان دیویانە و بۆ مێنیان گیراوتەو، ئەوانە کاتی سەرخۆش بوون یا جەزم بوونی ئایینی، بە تاییەت له جەژن و بۆنە گەورەکانی سەرەتای پاییزدا دەچنە ناو گری ئاگر و چیان لێ نایە. له یانواریی ١٩١٨، لهگەڵ «نەزەر عەلی» خان والی پشتکۆ، له «خوڕەم ئاوا» و بەرپێگای پشتکۆدا دەچووینە کرماشان. ژمارەییەکی دێلفان لهگەڵ هێزی نەزەر عەلیخان بوون. من خۆشحالی خۆم بۆ دیتنی ئەو رێپۆرەسمە دەربیری. نەزەر عەلیخان بەو مەرجه داواکەمی قبوڵ کرد، کە: چونکە ئەو خەڵکە مەسەلەکە زۆر بەجیدی دەگرن نابێ پێ بکەنم. بەداخەو، دۆخەکە پێشی بەوکارە گرت و مەرجهکەیی سەری نەگرت. لەم جۆرە کارانەدا جیا لهو بابەتە تاییەتیە و گومان هەلگرەیی خواریوە، شتییکم دەربارەیی کاکەییەکانی عێراق نەبێستوو.

راولینسۆن گۆری شازادە ئەحمەد له «باله گریو» وەک چاکێکی زۆر پیرۆزی عەلیوللاهیەکان ناو دەبات و دەلێ ئەو پیاوچاکە برای بابی گەورەییە. (پێشتر ناوی ئەو کەسەمان وەک بەکیک له گرنگترین کەسایەتیەکانی حەوت ئەسحابەیی باوێ خۆشین بێست). ئەم چاکە له بان چیاوەکی خری گومبەزییە بە ناوی «کوس»، کە نزیکەیی ٤٥

٢٤- عەشیرەتە گرنگەکانی ئەم هۆزە بریتین له: گۆران لهگەڵ تۆفانگەیی، قەلخانی و قەلا زنجیرەیی. ئەو هۆزانەیی جاف کە بە مەبەستییک خۆیان بە گۆزانەکانەو هەلاوەسیو و ئیستاش سوننە ماونە (بروانە ئەو فەسلە کە لەمەر جافەکان نووسراوە).

مایل له باکوری دزفول له ناوچەیی قەلاوهند شوتینی ژبانی هۆزی «دێرەکوهند» بێهەکان هەلکەوتوو. کاتییک سالی ١٩١٧ له دزفول بووم هیندییک جار جینشینەکانی ئەو چاکەم له بازاری دزفول دەبینی کە مێزەری سوور و پیر رەنگیان دەپۆشی، ئەوانی له خەڵکی تر جیا دەکردهو. رۆژێک له «مەنگرە» وە بەرەو باکور دەچووم، چوار کەسیان بۆ ماوێ چەند رۆژ خۆیان لهگەڵ گرووپەکەیی من خست و لهو مێواندارییانەدا بەشدارییان کرد کە بۆ من پێکدەهاتن. ئەوانە کەلکیان له داهاات و دەسکەوتەکانی سادات وەردهگرت و هێچ کەسیش کۆسپی بۆ نەدەخولقاندن و «پایی» یان پێدەگوتن. ئەوان بە روالەت لهگەڵ هۆزێک بوون، کە له بەشی سەرۆی رۆباری «دز» له باکوری «قەلاوهند» و «چارلنگ» ی بەختیاری «بروجرد» بەو ناو دەناسران، بەلام هێچ چەشنە پەییوەندییەکیان بە ئەوانە نەبوو. قەلاوهندییەکان و «دێرەکوهند» بێهەکان کە زۆریان ریز لهو چاکە دەگرت، عەلیوللاهی نەبوون. دیارە ئەم مەسەلەیی گرنگ نییە چونکە له تەواوی ئاسیای رۆژئاوا و بەشی زۆری چاک و پیرە کۆنەکان جیگای ریزی خەلک و ئایینی جیاوازەکانن. من هەرگیز نەم بێست کە ئەم جینشینە پاییانە جیا له موسولمانی شیعە شتیکی تر بووبن و هەرگیز ئەوەش بەمیشکی ساوامدا نەهات. خۆش دەبوو کە ئەگەر زانرابا ئەوانە ئاگادارییان له سیستمی ئایینی «پردیو» هەیی و ئایا ئەوان پاشماوێ ریکخستنه کۆنەکەیی «باوێخۆشین» بوون؟.

بەر لهووی کە واز له لورستان بینین، سەرنجدان بە خالێکی دیکە پێیستە. بە شتیوێ ئاسایی، بابا تاهیر بە «هەمەدانی» دەناسین و گومان لهویدا نییە کە زۆربەیی ماوێ تەمەنی خۆی له دەرەوێ لورستان و هەمەدان تێپەرکردوو. سەرەرای ئەوەش دەلێن ئەو «لور» بوو و «لۆر» یان پێگوتو. وشەیی «لۆر» بە ئاماژەیی کۆن بەپیتی «واوی» قەلەوی دەنگدار دەنوسری، له حالیکدا بۆ ناساندنی خەلکی سەر بە هۆزی «لور» له پیتی «واوی» کورت و بێدەنگ کەلک وەردهگرن و پیتی «ی» ی بە پاشگری زیاد دەکەن^(٢٥). لور ناوی نوێی دەشتی نێوان دیزفول و یەکەم زنجیرە چیاوی باکوری ئەو دەشتەییە و بە «واوی» بێدەنگ دەنوسری و لهگەڵ وشەیی لۆر جیاوازه. ئەو دەشتە هاوینە هەواری هۆزی دێرەکوهند و هۆزە خێل نیشینەکانی لور^(٢٦). بەم جۆرە دوور نییە کە

٢٥- وتاری مینورسکی له ژنیر سەردێری «بابا تاهیر» له داڕە المعاری ئیسلام.

٢٦- جوگرافیاژانەکانی عەرەبیش ئاماژەیان بە شاری کۆنی «لور» له نزیک دزفول کردوو.

نازناوی بابا تاهیر «لۆر» نەبێ و بە لکۆو لە «لۆر» وەرگیرایێ کە بە لە بەرچا و گرتنی مەرقەدی شازادە ئەحمەد پەنگە ناوەندی تەریقە تیک بووێ کە ئەو ئەندامی بوو و بە هەلکەوت لە سنووری لۆرستان هەلکەوتوو.

هێندیک جار دەگوترا و گوتنە کە شیان بۆ باوەر کردن دەبێ کە بەشی زۆری سەنجاییەکانی ناسراو بە ئیبراھیمی و بەشیک لە ھۆزی «کەلھور» ی دانیشتوی ناوچە ی نێوان گۆران و لۆرستان کاکەیین، بەلام من هیچ پەیوەندیی راستەوخۆم لەگەڵیان نەبوو. راپۆرتەکانی «گوینو»، مینورسکی و جیھانگەرانی دیکە پێشان دەدەن کە ئەو تەریقە تە لە سەدە ی چوار دە لە ھەورامان دامەزراوە و لە شوێنی ئەسلی ئەو زاگرووس بوو و پەگاژویی کردۆتە ناوچەکانی تر و جەماوەریکی مەزنی لە زۆری ناوچەکانی باکوری رۆژئاوای ئێران بە تاییبەت نازەربایجان، قەزوین، گیلان، مازندەران و تەنانەت تاران لە خۆیدا کۆ کردۆتەو (۲۷).

لە عێراق، ئیستا گرنگترین و ناسراوترین ناوەندی کاکەییەکان کۆمەلە گوندیکن کە ژمارەیان دەگاتە نزیکە ی ھەژدە گوند (۲۸) و لە ناوەندی ناحیە ی تۆق لە رۆژئاوای

۲۷- لە ناوەندیەکانی سەدە ی پانزدە، ئەم ناوچە ی ھەمووی سەر بە حکومەتی تورکمانەکانی «قەرە قۆبولو» دوو مین پاشای ئەو زنجیرە یە بوو کە سالی ۱۴۳۷ تا ۱۴۶۷ لە تەوریز و بەغدا حکومەتیان کردوو. مینورسکی لە وتاریکدا بە ناوی: «جھانشا قەرە قۆبولو و دروشمەکانی» کە لە «بولتنی خۆتەنگە ی لیکۆلینە وەکانی رۆژھەلات و ئەفریقا (بەرگی شانزە، ۱۹۵۴ بلاوۆتەو) سەرئەداتە پەیوەندیەکان لەگەڵ ئەھلی حەق، بەلام بۆ سەلمانندی میتروویەکی نزیکی بۆ شێوە ی ریکخستنی گشتی ئەو تەریقە تە لە لایەن سولتان ئیسحاقەو دەلی: «ئەگەر ئایینی ئەھلی حەق، ئایینی پەسیمی تورکمانەکانی قەرە قۆبولو نەبوو، ئەو ناوەندیە ئەم ئایینە لە باروۆختیکی ریک و ئاسایی سەردەمی فەرمانرەوایی ئەو زنجیرە حاکمەدا گەشە ی کردبێ». کۆنترین میتروو کە لە «تذکرە» دا نووسراوە سالی ۱۳۱۶ - ۱۳۱۷ یە کە ھەر چەشە کەموکۆرپیک لەمەر زەمانەو لە ناو دەبات: ھەروھا ئەو میتروویە لەگەڵ بەلگە یەکی تر پێشان دەدەن ئەو ئایینە لە لۆرستانەو ھاتووتە کوردستان و لەوێو پەگاژوی کردوو، تە نازەربایجان نەکی پێچەوانە ی.

۲۸- گەورەترین گوند لە نێوان ئەم گوندانە: البوسراج (۵۰ بنەمالە)، عەلی سەرای (۶۰ بنەمالە)، المحمد لەگەڵ دەلیسی گەرە (۹۰ بنەمالە)، عەرەب کۆی (۱۰۰ بنەمالە)، لاسین لەگەڵ تۆزاوا (۱۲۰ بنەمالە)، متیک (۴۰ بنەمالە). گوندە بچوو کەکان بریتی بوون لە: بن شاخ، دەلیسی بچوو، محمەد حاجی؛ پێدە، سێ کانیا، سۆھیل، تەرەبا، زنجیر، زەعلاو. دیارە ژمارە یەکیش کاکەیی لە تۆق دەژین. بەلانی زۆرەو، ئیجارەداری مالیکەکانی کاکەیی ھەموویان کاکەیی نین.

جادە ی کەرکووک جێیان گرتوو. ئەمە بە گشتی ناوەندیکی نوێ کاکەییەکانە؛ کە سەید رۆستەم و سەید خەلیل و سەید وەلەد زەویەکانیاں کربون. بەم پێیە میترووی دامەزرانی دەگەرپتەو سەر نیوہکانی دووہمی سەدە ی نۆزدە. خاوەن مولکە نوێیەکان، مریدان ی خۆیان لە گوندەکانی ئەوبەری شار و نزیک ی بەرزاییەکان (۲۹) واتە لە گوندەکانی ناحیە ی «قەرەحەسەن» و «گۆل» و تۆق ھیناوەتە ئەم جێیە و لەوێ کۆیان کردوونەو. ژمارە یەکی چاک و مەرقەدیان لەم جێیە کە ئیستاش بەشە مولکیکیان بە ناو. چاک ی باوہ قەتار (بابە قەتار) لە نزیکی گوند ی تالەبانی «کۆرمۆز» ئیستاش قیبلە ی مارگازانە (۳۰). کاکەییەکانی ئەو ناوچە نوێیە لەگەڵ خاوەن مولکە دەوڵەمەند و بەدەستەلاتەکانیاں ئیستا لە ھەموو باریکەوہ یەکیک لە سێ ھۆزی گرنگی تۆقن. دوو ھۆزەکانی تر، تالەبانی و داودەن. زۆریە ی گوندییەکان لە باری جیگرتنی ئاینیدا ئیبراھیمین.

گروویکی گرنگی تر لە ھەر دوو لای سنووری نێوان عێراق و ئێران دەژین و دە دوازدە گوندیان لە قەزای خانەقین و ناوچە ی قەسری شیرین (۳۱) ھە یە. زۆریە ی گوندییەکانی بەشی عێراق ئیبراھیمین و میرەییەکان و باوہ یسییەکانیش ھەرکام دوو گوندیان بەدەستەو. تەنیا یادداشتی من دەبارە ی گوندەکانی بەشی ئێران ئەوہ یە کە تەوای دانیشتوانی گوند ی سەید داود «خامۆشی» ن. جاریک بیستەم کە خەلکی گوند ی «باریکە» دەچنە ناو ناگر، بەلام بە داخەوہ سەبارەت بە شێوە ی بێرکردنەوہ یان بەلگەم بەدەست نییە.

۲۹- ئەو گوندانە ی، کە زۆر جار ناویان دەھێتەن، ئەوانە بوون: بادەوہر، حەسار، کەلەکانی، تەپلۆی گەرە و بچوک، چۆرکە زیارەت، شۆراوا و سەنگور.

۳۰- مەرقەدی خەلیفە باپیر لە نزیکی ئەو گوندە یە. من نازانم ئەو بە «باپیر» ی حەوت خەلیفە دەناسن یان نا. ئەگەر وابێ باوہ حەیدەرییەکان نوێنەرەکانی نوێ ئەوان دەکن.

۳۱- من بۆ خۆم ئەو گوندانەم نەدیوہ، بەلام بە پێی لیستە یەکی کە پێیان داوم، گوندەکانی جیگرتوو لە عێراق بریتین لە: ئەمین، باپیر، باوہ سمایل، باریکە، چەم چەقەل، دارە خورما، گایتە، کانی شاباز، مێکاس، Mekhas، مەرکەز حدود، قەلەمە، قەرە پوڵە و تەپە قەیسەر. ئەوانە ی ئێران، نوسرەت ئاوا (بریتییە لە کۆخەکانی، سەید ئەحمەد، سەید خەلیل، سەید زۆراب و سەید شەریف) سەید عەبدوللا، سەید داود، سەید لوفتە، دەرە پنچەک، گاراوا، قەلا سەبزی، مامە موراد، یاقوب، تەپە قورسان و تەنگاو. دوو نییە کە ناوی گوندەکانی ئێران دوو جار نووسرابن: یەکی ناوی گوند و ئەویتریان ناوی سەید.

له هردوو ږوخی زڼی گه ووره له نژبک په کاوی «خازر»، حهوت گوندی کاکه یی هه ن، که سڼی گوندیان له ږوخی چه پ و چواریشیان له باسکی راستن (۳۲). لیره، به وانه ده لپڼ «سه رلی»، به لām من باش نازانم که به څوڅیان هم ناوه یان قبوله یان نا. کوردیک، که پای باشی به رامبهر به وانه نه بوو، جاریک به نه نقه ست به و ناوه ی ناساندن که بی و اتاتر له وه نابڼ: نه و ده یگوت نه و ناوه یان له «ساریلماق» ی تورکی به و اتای پتچاندنه وه وه رگرتووه و ناماز هیه به کوری «مولجه م» قاتلی ئیمام عه لی له مزگه وتی کوفه دا، که هه ولی داوه بو پیشگیری کردن له ناشکرا بوون و له داو که وتنی، څو ی له نپو حه سپیره کانی مزگه وت پتچاوه! سه رلیبه کان جیا و ازبیا ن له گه ل که مایه تیبیه کانی کوردی سوننه ی پاریزگای مووسل هیه که به «شه به ک» دهناسرین و کوردی قزلباشن.

له شاروچکه ی «ته له عفر» له چل مایلیی ږوژتاوای مووسل، که زوره ی دانیشتووانی تورکمان، بنه مالیه و ههاب ناغا یه کیتک له بنه مالیه به دهسته لاته کانی ناوچه که بوو، که به شپوه ی ناسایی له سه رده می حکومتی عوسمانیبه کانه سه روکایه تی شاره وانی نه و شاروچکه له نه دمانی بنه مالیه که ی دیاری ده کرا. نه و بنه مالیه، سه ید کاکه یی ئیبراهیمین. ده لپڼ ژماره ی کاکه یبه کانی نه و شاروچکه یه ۴۰- ۳۰۰ که سن، به لām ژماره ی دروستی نه و ان شتیکه له نیوان نه و دوو ژماره یه دا. به م جوړه ی که یه کیتک له نه دمانی نه و بنه مالیه په یتا په یتا هاتوچو ی به غدای ده کرد، بو من ده رکه وت برای نه و کابرایه که سه روکای شاره وانی بوو، به راده یه ک تاسه ی پاراستنی سه روه ت و دهسته لاتی مادی و معنه و ی څو ی بوو، که ناماده ن بو پاراستنیان له ژیر په رده ی گشتی شیعیه گه ریدا، له جیا و ازبیه کانی نیوان کاکه یی و قزلباش که ژماره یان له و شاروچکه یه دا پتر بوو له بوچوونی نایینی څو یان چا و پوښن. سه ره پای ئیبراهیمیه کان ژماره یه کیش ناته ش به گی له «ته له عفر» ن. له ده روه ی نه و کومه له یه شدا بیتگومان گوند و بنه مالیه کاکه یی هه ن که له به غدا و شاره گه وره کانی مووسل، که رکوک، خانه قین و سلیمانی ده ژین. بنه مالیه «قولبه زاده» جیه کی به رزیان له ناو بنه مالیه ره سه ن و ده وله مه نده کانی شاری سلیمانیدا هیه. نه و بنه مالیه له نه سلدا «شمشیر هینه رن» و له بواری جیگرتنی ناییندا مسته فایین. باسی

۳۲- نه و گوندانه بریتین له: له باسکی چه پ: سوفیه، مه تره ت. له باسکی راست: ته له لیویان، گه زه کان، وردک، رقه شه.

جه ماوه ریکي کاکه ییش له «به دره» و «زه رباتیه» ده کن، به لām من بو څوم هیچ لیکولینه وه په کم ده رباره ی نه وانه نه بووه.

بو ته و او کردنی نه و فسله باشته باسی سه فهریکي کورتم بکه م که له سالانی دوا یی و اته سالی ۱۹۴۱ بو گوندی «هه وار» م کرد. هه وار، ره نگه څو شترین شوینی نه و ناوچه یه بی. نه و گونده له شپوکی چه په ک و به لاهه دایه و هشت مایل له گه ل هه له بجه مه و دایه تی و به هیلکی ریکدا پینج مایل له «پر دیور» دووره. نه و دوا گوند و ته نیا کومه لی کاکه یین که هیشتا لیره ماون. هم شوینه که دامه زرتنه ری نه و نایینه قسه ی تیدا کردوه، بیتگومان پتر له شه ش سه ده به شپوه ی نه پساه شوینی شیخ و پیاوچا کانی کاکه یی بووه و ده کړی وه ک «خاکی پیروژ» ی کاکه یبه کان ناوی به یین.

ږوژی هه ژده ی مای، له گه ل چه ند پولیسی چاودیر و ته تریکي شاره زا به لām چه نه باز، له هه له بجه وه ریکه وتم. نه و ته تره بیري خسته مه وه که له سه فهریکي نوژده سالی پتسوومدا بو که لار له گه لم بووه. ریکای ئیمه به گشتی به ره و باشوری ږوژه لات بوو. له گوندیکي زور پیسی جافه کان به ناوی «به موک» (باموک) تپه رین. توتن هیشتا گه لای نه کرد بوو. گوله هیروی زور جوان له زه و بیه کانی گه نم و له ده ورو به ری ماله کان ده بیبرا. خه لک بو راکردن له چه نگ میث و مه گه س له ده روه ی ماله کانیا ن سه کو یان ساز کردبو و به «چیخ» ده وریان ته نیوون و لیکیان جیا کردبوونه وه. ریکا له دوو مایلی هه له بجه وه به ره به ره به رز ده بووه و به ره و ته پو لکه روت و بی دار و ده و نه کان هه لده کشا. چیا کانی «بالامبو» به به رزایی ۵۲۰۰ پی و «مه گرگ» به به رزایی ۵۵۰۰ پی له باسکی راستی ئیمه بوون و چیا ی «شیندرو ی» (شینروی) ش به به رزایی ۶۷۰۰ پی له باسکی چه په مان بوو. دوا ی برینی دوو مایلی تر له که لیکي کورت به ناوی «مله هومله» (مله هومر) تپه رین و دوا یی څومان له چین و قه لشتی نه و لک و پوزاندا دپته وه که له هه ورامانه وه به ره و سیروان، له ږوژتاوای نه و شوینه ی که روبرار زنجیره چیا ی سه ره کی زاگروس له ت ده کات، درتیه یان هیه. ته پو لکه کان به پنچه دروی «که نگر دپک» داپو شرابوو. که نگر تا نه و کاته ی شلک و تازه یه، خه لک ده یخون و نه گه ر پیریش بوون کو یان ده که نه وه و ده یانده ن به ناژه له کانیا ن.

هیشتا سه عاتیکي بو نیوه رږ ما بوو. دوا ی ریکا ږویشتنیکي نارام و له سه ره خو له هه وایه کی فینک و خوشدا له نژبک بازگه ی ژاندارمهری له بان ته پو لکه یه ک که ده پروانیه گوندی «سازان» و «کو ساوا» دابه زین. سازان و کو ساوا نژبکه ی مایل و نیوکیان تا

سیروان مهودایه و له چوار مایلی رۆژهه‌لاتی «مۆردین» هه‌لکه‌وتوون. گوندی مۆردین له نووسراوه‌کانی کۆنی کاکه‌بی‌دا باس کراوه و له‌وبه‌ری «مه‌گرگ» جیتی گرتووه (٣٣).

گروبانیک و پینج شه‌ش ژاندارمه‌ی خه‌لکی ناوچه‌ له و پاسگایه‌ بوون. ئەوان به پانتۆلی سوور که وه‌ک پانتۆلی «گۆلف» ده‌چوو و ده‌رلنگه‌کانیان له گۆره‌وی درێژ نابوو، زۆر چالاک و ریکوویک بوون. که‌لاشیان له پین دابوو، که له هه‌وای وشکدا بۆ رۆبیشن به شاخاندا زۆر به‌که‌لکه. گروبان نمونه‌یه‌کی سه‌رنج پراکتیسی چینیک بوو، که هه‌میشه له رینگای خزمه‌ت و نۆکه‌رایه‌تی کردن بۆ حکومه‌ت ژبانی خۆیان دابین ده‌که‌ن و به‌پیتی سوننه‌تی خۆیان له خزمه‌تکردندا راستگۆ و سادقن و ئەوه‌ش بۆ ئەوه‌یه که له به‌رامبه‌ر ته‌نیایی و موچه‌یه‌کی که‌م و نامیهره‌بانی و نه‌روانین و له به‌رچاو نه‌گرتنی ژبان و ئاسایشیان له لایه‌ن فه‌رمانده‌کانیا نه‌وه، خۆیان بپارێزن. ئەم گرووبانه‌ سێ برای له شه‌ره جیاوازه‌کاندا کوژرابوو و بۆ خۆشی له پله‌ی سه‌ربازی «هیزی ناوچه‌ی سلیمانی» دا له کاره‌ساته‌ تاله‌که‌ی کاروانی رانیه، سالی ١٩٢٢ (٣٤) ملی به توندی بریندار ببوو. ژاندارمه‌کانیش که‌سانی بێ ئەزموون نه‌بوون و زۆریه‌یان له لایه‌ن ئەفسه‌ره‌ ئینگلیزه‌کانه‌وه په‌روه‌رده کرابوو و بیره‌وه‌ری خۆشیان له «دانیلز»، «فیتز گیسون»، «مکنت» و ئەفسه‌رانی تری ئینگلیز هه‌بوو.

له‌گه‌شته‌کانی کوردستاندا هه‌میشه به‌ دیتنی ئەو گوندانه‌ی که له شوینی سه‌خت و ناهه‌موار ساز ده‌کران سه‌رم سوورده‌ما. خه‌لکی «سازان» خۆیان به سه‌ید و نه‌وه‌ی شیخ موقین ده‌زانی. به‌ نزیک قه‌بری ئەو شیخه‌دا تیپه‌رپووم، که له قه‌راخی رینگا بوو. ئەو شیخه له ولاتی گۆرانه‌کانه‌وه هاتبوو و چونکه‌ ئاوی ئەم شوینه‌ی به‌ دل بوو، لیره‌ ما‌بووه. «کۆساوا» ش په‌نج سال پینش له لایه‌ن کۆچه‌رانی گوندی «ته‌شار» (٣٥) ی هه‌ورامان ئاوه‌دان کراوه‌ته‌وه. ئەم کۆچه‌رانه‌ ئیستا نیوه‌ی دانیشتووانی ئەو گونده‌ پیکدیتن و نیوه‌که‌ی تریش «یه‌ناخی» ن. یه‌ناخی یه‌کیک له هه‌شت هۆزه‌ بچوکه‌ن که هیندیک جار به جافیان ناو ده‌به‌ن و کۆمه‌له‌ گوندیکیان له‌و ناوچه‌یه‌دا هه‌یه که له دوولای سیروان

و هیندیک ئەولاتر له به‌شی باشووری ئەوبه‌ری سنوور له خاکی ئیران جییان گرتووه (٣٦). یه‌ناخییه‌کان، بنه‌ماله‌ی به‌گزاده‌ی حاکی خۆیان هه‌یه، به‌لام گوندیه‌کان خۆیان به‌ خزمی سه‌یدیکی ناسراو به ناوی پیرخدری شاهۆ ده‌زانن.

ده‌شتیکی پان و به‌رین له‌ژێر گونده‌کانی سازان و کۆساوا دایه که برنجی لی ده‌چین. له پاسگای ژاندارمه‌ریه‌وه، که تورکان پینشتر لیره‌ سازبان کردووه، چوار کلی پردیکی رووخاوم دی که له‌ژێر گوندی یه‌ناخی «لانیوان» به‌ رۆخی روباو به لای ئیراندا سازکراوو. له‌ نزیکه‌ی ئەو، به‌ردیکی جوانیان پینشاندام که بیتیگومان به‌ده‌ست ساز کرابوو. له‌وه‌ ده‌چوو به‌ردی میحراب یا پایه‌ی پیکه‌ر یا به‌ بۆچوونی خه‌یالیی خه‌لکی ناوچه‌که پایه‌ی ته‌ختیک بووین. ئەو ئەفسانه‌یه، باس له‌وه‌ ده‌کا که شازاده «زیرین که‌وش» ژنی یه‌کیک له پیاوه‌ گرنگ و ره‌سه‌نه‌کانی به‌رله‌ ئیسلام به‌ناوی میر عه‌بدو‌للاخان بووه. ئەو هاتوچۆی ئەم شوینه‌ی کردووه و لیره‌ دانیشتووه و دیمه‌نی جوانی روباو و گه‌وه‌ و پینج خوارده‌نه‌کانی ته‌ماشاکردووه، که به‌ره‌و قولله و لوتکه‌ به‌رزه‌کانی جوانرۆ خوشیوه (٣٧). ئەو ره‌نگه‌ بۆخۆی خه‌لکی ناوچه‌ی جوانرۆ بووین.

چونکه‌ ده‌مانزانی رۆژتکی ناخۆش و دژوارمان له‌ پینشه، سه‌عات شه‌شی به‌بانی رۆژی دوابی سوار بووین. رینگای ئیستامان به‌ گشتی به‌ره‌و رۆژه‌لات بوو: قاته‌کانی به‌شی باشووری «شبندرۆی» مان ده‌ور لیدا، ئاوی شینی سیروان که به‌ نیوان شیو و دۆله ته‌نگه‌کاندا خوار و پینچه‌که‌ی ده‌کرد، له باسکی راستمان بوو و بیست مایل هه‌ورازتر لوتکه‌ی ده‌هه‌زار پین به‌رزبی شاهۆمان له‌به‌ر چاو بوو، که مژتکی خه‌ست سه‌ری داپۆشیبوو. به‌ باریکه‌ ریبه‌کی به‌رده‌لانی وه‌ک پله‌کاندا، له گوندی «کۆکۆبی» نشینی «بۆین» نزیک بووینه‌وه. نزیکه‌ی چاره‌گه‌ سه‌عاتیک، لیره‌ ماتل بووین تا توانیمان سمی ئەسپی ژاندارمه‌یه‌ک رزگار بکه‌ین که له قه‌لشتی به‌ردیکی تیژ چه‌قیبوو.

٣٦- خسته‌ی خواره‌وه، ئەم ژمارانه‌ ده‌ستنیشان ده‌کات که له عیراق یا هه‌ردوو ولاتی عیراق و ئیران نوینه‌ریان هه‌یه، ژماره‌کانی نیتوکه‌وانه‌ ژماره‌ی گونده‌کان له هه‌رکام له‌وه‌ دوو ولاتانه‌ پینشان ده‌دات. به‌شی یه‌که‌م ژماره‌ی سه‌ر به‌ عیراقن: ئیمامی (١٤و٤)، کۆکۆبی (٣-٠)، نیازی (١٢و٤)، زه‌ردویی (٦و٤). ئەوانه، ته‌نیا له ئیران گوندیان هه‌یه: بایه‌نگانی، میراوه‌لی، ساتیاری و که‌لاشی.

٣٧- ناوی زۆریه‌ی چیپاکی ئەو مه‌لێنه‌ به‌ وشه‌ی «ما» ده‌ست پینده‌که‌ن، وه‌ک: ماگانان، ماسان، ماکان، ماگارو و.... وه‌ک ده‌لێن گوتنی «ما» له زاراوه‌ی جوانرۆییدا ناماژه‌ به‌ رووی پینشه‌وه‌ی زنار و گابه‌ردانه‌.

٣٣- مینوریسکی، (یاداشته‌کان لاپه‌ره‌ی ٢٥). ئەو گونده‌ ئیستا سه‌ر به‌ هۆزی کۆکۆبییه‌.

٣٤- بروانه‌ فه‌سلی ١٦.

٣٥- Teshar ناوی ئەو دێیه له نووسراوه‌کانی پینشووی کاکه‌بییه‌کاندا هاتووه (مینوریسکی، یاداشته‌کان، لاپه‌ره‌ی ٢٤).

گوندیبه کان ماوه بهک بهر له ئیستا چووونه هه واری نزیکی شیندروئ. رینگامان درێژه پێدا و ئه سپه کافمان به هه ورازتیکی تیرتی باریکدا به ناوی «داله‌رئ» سه‌رخست، که ناوی به‌رواله‌ت نه‌وه‌ی له‌ میشکی مرۆفدا زه‌ق ده‌کرده‌وه که شوتینی هیتلانه‌ی دالان بێ. له‌ به‌رزایی ۵۰۰۰ پێیدا گه‌ یشتینه‌ که‌لی «مله‌چه‌لان». رینگاکه‌ زۆر ناخۆش و پشوپر بوو. تینوتی و ماندوویی تینی بۆ هینابووین. راوه‌ستانی په‌یتا په‌یتا و پشو تازه‌ کردنه‌وه‌ کافمان به‌ ناچار بیری خستمه‌وه‌ که ئیستا بیست ساڵ به‌ ته‌مه‌نتر له‌و رۆژگارهم که‌ هه‌له‌ بجه‌ ناوچه‌ی به‌رپرسایه‌ تیم بوو.

شیوتیکی قول و گوندیکی بچووک به‌ ناوی «گریانه»، ۲۵۰۰ پێ له‌ ژیر ته‌م به‌رزاییدا بوون. خه‌لکی ناوچه‌که‌ ده‌یانگوت کۆچه‌ره‌ جوانرۆییه‌کان ۵۰ ساڵ پیش ته‌و گونده‌یان سازکردوه‌وه. بۆ دیتنی پاسگای ژاندارمه‌ری به‌پێ له‌ چیا داگه‌رام. رینوتینه‌که‌مان رینگای ون کرد. دوا‌ی ماوه‌یه‌ک خولانه‌وه‌ و کات به‌ فیردان پیرامدا واز له‌ دیتنی ته‌و پاسگایه‌ له‌ نزیکه‌وه‌ بینم و بگه‌ریمه‌وه‌ سه‌ر به‌رزاییه‌که‌ و له‌ بان ریتچکه‌که‌وه‌ ته‌ماشای بکه‌م. رینوتینه‌که‌مان «بارام» لاوتیکی زۆر گورج و چالاک بوو. ته‌ومان له‌ «هه‌واره» وه‌ له‌ گه‌ل خۆمان هینابوو: له‌ حالیکدا تووشی بووین که‌ له‌ که‌وتیکی دابوو و خه‌ریکی هه‌لگرتنه‌وه‌ی بوو.

دوا‌ی نیو سه‌عات رێ گه‌ یشتینه‌ کۆخی «هه‌واره‌ کۆن»، که‌ کۆخیکی بچووک بوو. بۆ ریزگرتن له‌ «میرئه‌حمه‌ده‌ سووری حه‌وته‌وانه» و «ئه‌حمه‌د هه‌واری» دوو گومبه‌زیان له‌ سه‌ر گۆری ته‌و دووانه‌ ساز کردبوو: ته‌حمه‌د هه‌واری که‌ سایه‌ تیبیه‌کی مه‌زن بووه‌ و زۆریان باس ده‌کرد، به‌لام من نه‌متوانی جیتی دروستی ته‌و له‌ ناو زنجیره‌ی ته‌ولیاکانی ته‌و ئاینه‌دا بدۆزمه‌وه‌وه. دوو سێ بنه‌ماله‌ لێره‌ ده‌ژیان که‌ وه‌ک خه‌لکانی تر چوو بوونه‌ هه‌واری بناری شیندروئ. بۆ ریتواریکی زار وشک بووی ماندوو هیچ شتیک خۆشتر له‌ ئاوی ساردی کانی دێ نییه‌، که‌ به‌ خوهره‌ ده‌رژیته‌ خوار و ده‌چیته‌ ناو حه‌وزی روونی ده‌ور به‌رد تێگیرا. تیرمان ئاو خواره‌وه‌وه‌ ته‌سپ و هیستره‌ کافمان له‌ خوار کانییه‌که‌ ئاو دان و به‌ر له‌ درێژدان به‌ ریتگا نیو سه‌عاتیک له‌ ژیر سیبهری داره‌ توویه‌ک له‌ قه‌راخی کانییه‌که‌ دانیشتین و دوا‌ی به‌ له‌شی گران و داهیتزاو بۆ برینی دوا به‌شی ریتگا که‌ دوو مایل بوو به‌ره‌و به‌رزاییه‌کان هه‌لکشاین. دوا‌ی نزیکه‌ی نیو سه‌عات رێ و دوا‌ی ده‌ور لێدانی ته‌پۆلکه‌یه‌ک گوندیکمان له‌ ژیر پیتی خۆمان له‌ نیو شیوه‌که‌دا بینی. گوندیکی گه‌وره‌ و نزیکه‌ی په‌نج مالتی ده‌بوو و خانووه‌کانی به‌ به‌ردی تاشراو ساز کرابوون. گونده‌که‌ له‌

باوه‌شی کۆمه‌لێک باخ و دارستاندا بوو.

له‌ بان ته‌پۆلکه‌یه‌ک که‌ ده‌پروانیه‌ گونده‌که‌ که‌ نزیکه‌ی نیو مایلی لێ دوور بوو، چادریان هه‌لدا. چایخانه‌یه‌کی سه‌ر ئاوه‌له‌ له‌و نزیکانه‌ بوو. دوا‌ی ماوه‌یه‌کی کورت، کۆخای گوند به‌ ناوی که‌ یخه‌سه‌ره‌ له‌ گه‌ل کۆنه‌ سه‌ریازتیکی عوسمانیی به‌ ناوی حه‌مه‌ده‌مین که‌ له‌ جه‌نگی یه‌که‌می جیهانی له‌ سوپای عوسمانی جیا بپۆوه‌ و له‌ گه‌ل عه‌ره‌به‌ راپه‌ریوه‌کانی سه‌ر به‌ شه‌ریف حوسین که‌ وتبوو و ماوه‌یه‌ کیش چایچی جه‌غه‌ر پاشا بوو، هه‌روه‌ها له‌ گه‌ل پیره‌ پیاویتی ریش ئالۆزی سپی به‌ رواله‌ت به‌ ریز که‌ کاتی قسه‌کردن سه‌رکالوده‌شی ده‌چنی به‌ ناوی ره‌شید هاتنه‌ لامان. ته‌وان ده‌یانگوت سه‌رچاوه‌ی سه‌ره‌کی داهاتیان بنیشته‌ که‌ له‌ داره‌به‌نی ده‌گرن و به‌شیکی ژیانیشیان له‌ ریتگای کاروان چیتیبه‌وه‌ دابین ده‌کرئ: تووی وشک بار ده‌که‌ن و ده‌یبه‌ن بۆ «گه‌رمین» و له‌ کفری و هه‌ولیر له‌ گه‌ل گه‌نم و جۆ ده‌یگۆرنه‌وه‌.

«هه‌وار» به‌ به‌رزایی نزیکه‌ی ۲۵۰۰ پێ له‌ بناری رۆژئاوای شیوتیک هه‌لکه‌وتوه‌ که‌ دوو باسکی زنجیره‌ چپای هه‌ورامان له‌ نزیکتین به‌رزایی خۆیدا (۹۸۰۰ پێ) لیتی جیا بۆته‌وه‌ و له‌ نیو خۆیان گرتوه‌وه‌وه. دوو باسکه‌کانی سه‌ره‌تا به‌ره‌و باشووری رۆژئاوا ده‌چن و دوا‌ی به‌ره‌و باشووری رۆژه‌لات خوار ده‌بنه‌وه‌ و به‌م جۆره‌ دوو شیوی ریتکی وه‌ک یه‌ک پیکدین. ئیمه‌ به‌ «مله‌چه‌لان» دا رۆیشتین، که‌ باسکی لای شیوی رۆژئاوای شیندروئ ناویه‌تی و باسکی لای شیوی رۆژه‌لاتی که‌ هیتلی سنووری پێدا ده‌روا به‌ «قه‌لاگه‌» ده‌ناسرئ. «ته‌ویله‌» له‌ به‌شی سه‌رووی ته‌و شیوه‌ جیتی گرتوه‌ و روباری «ته‌ویله‌» ش دوا‌ی ته‌وه‌ له‌ نزیکی هه‌وار که‌ روباری بچووک «به‌لخه‌» ی تیکه‌ل ده‌بێ، ده‌چیته‌ ناو دۆلێکی ته‌نگ به‌ ناوی «گریانه» و سه‌ره‌نجام تیکه‌لی سیروان ده‌بێ. له‌ پشت «هه‌وار» شیوتیکی قول له‌ بن «شیندروئ» زار ده‌کاته‌وه‌ و لوتکه‌ی ته‌سلی شیندروئ به‌ به‌رزایی ۶۷۰۰ پێ له‌ باسکی باشوور و لوتکه‌ی «به‌فری میره‌» به‌ به‌رزایی ۶۱۰۰ پێ له‌ باکووری رۆژئاوایدا سه‌ر به‌رز ده‌کاته‌وه‌. ته‌و شیوه‌ هیتلی ناوه‌ندی ته‌م شیوه‌ پیکدین.

شیندروئ به‌ رواله‌ت هه‌میشه‌ کۆمه‌لگای خۆشی هاوینی خه‌لکی گونده‌کانی ته‌م ناوچه‌یه‌ بووه‌ و دۆسته‌ کاکه‌یبه‌کان له‌ پیشاندانی شوتنه‌ ئایینییه‌کانی خۆیان به‌ تاشکرا دلشاد و به‌ که‌یف بوون: «وه‌زیار» شوتنی هه‌واری سولتان ئیسحاق؛ سێ قه‌لاتان به‌ گشتی شوتنی نه‌زکردن بۆ حه‌وته‌وانه‌؛ «کانی پیرۆزه» نه‌زری بنیامین کراوه‌ و پاکی پاکان له‌ «قه‌مه‌ر که‌لام». به‌م جۆره‌ی که‌ ده‌یانگوت نه‌زرگه‌ی شاخوشین له‌ بان که‌لیک و له‌

باسکی راستی شیوی باسکراو دایه. نه زرگه ی پیر موسا به ته وای له دهره وهی گونده که له سهر ریگای ته ویتله یه. پیره مه گروون به کیتک له هه فتاودوو پیر بوو؛ نه زرگه یه کی دیکه ش هه بوو به ناوی نه زرگه ی میره سور که له شاره زوور و له باکوری رۆژتاوای خورماله. خه لکه که زۆربه یان لایه نگری میره سور بوون و ریتونیکه ره که شیان پیر نه ریمان بوو.

به یانی رۆژی دواپی، شوپ بوینه وه خواری و له گوندیکی زۆر پیس و باخه کانی ده و روبه ری تیپه رین و گه یشتینه روباره ئه سلویه که و به پردیکی نۆژهن کراوه دا، که له نزیکی مه رقه دی پیر ئه سکه ندهر کوری سهد خاموش و پیر سمایل له هه فتاودوو پیران تیپه رین. سوپی ره شید ده یگوت به بیست و هه شت پشتان ده گاته وه سهر ئه و پیره. ریگا به ره به ره لیژتر ده بوو و دوا ی سه عاته ریپه ک گه یشتینه گوتیه لانی «ده ره تو» و نه زرگه ی سهد باوه عیسای حه و ته وانه. ههر به م ئاهه نگه رۆیشتنه، گه یشتینه باخیکی چکۆله و خاوین که حه مه ده مین دۆستی را کردوو ی را بردوو م سازی کردوو؛ به ویرانه یه کدا تیپه رین که سهر ده میتک «کانی هه رمیله» یان پیده گوت. له کانیکی روون، ئاومان خوارده وه و سهره نجام گه یشتینه سهر به رزایی «قه لاگه» که «ملی گا کوژه» یان پیده گوت و له سهر هیلی سنور جیتی گرتوه. ههر دوو به شی بنا ره کان به ره ز داپوشرا بوون. له به شی رۆژه لاتدا دارستانی داره گوتیز و دره ختی تر گونده کانی سهر به «له وئی» یان له ناو خو بان گرتبوو و به رواله ت له سی شیوی ریگی «شو شمی»، «نه وسوود» و «دزلی» پیکه اتبوون، که له ژیر سنگی زنجیره چیا یه کی به هه یبه تدا بوون. جاده یه کی سهر بازیی سویای ئیران که له پاوه وه ده هاته نه وسوود، به داوینی چیا ی لای باکوری روباره که وه بوو و وه ک شوینی چرنوک لیدان به روونی ده بینرا، که دیمه نی ناوچه که ی ناشیرین کردبوو. هیندیک نزیکتر دروست له ژیر پیماندا، به رزاییه ک گوندی شیخانی له دیدی ئیمه شار دبووه، به لām من پینج کلّی «پردی کوران» م دی که ئیستا «پردیوار» ی پیده لّین.

له و حاله ته دا، «شیندروئی» له پشت سهر و «پردیوه ر» له پیش رووم سوو و له راستیدا له دلی خاکی پیروزی کاکه بیبه کاندای بووم (۳۸). راپه رینی کورده کان به دوا ی ده ست به سهر دارگرتنی ئیران له لایه ن به ریتانیا و سوقیه ته وه له ئه وگوستیی ۱۹۴۱ دا دوا

۳۸- مینورسکی له سالی ۱۹۱۴ دا چووه ته پردیوه ر و له نزیکی ئه و شوینه مه رقه دی پیر ره زبه ر و مسته فا داو دیبان پیشان داوه.

پاشماوه ی ده سه لاتداریه تی ئیرانی له ناوچه ی سهر سنوردا کۆ کردبووه و من زۆرم پی خو شبوو بچم و مه رقه دی دامه زرتنه ری ئه و نایینه ببینم و زیاره ته که م ته و او بکه م، به لām به هوئی به رپرسایه تیم نه متوانی ئه و قۆماره سیاسییه بکه م و له حالیکدا به پی پسانه وه له سهر زینی ئه سپه که م ده سوورامه وه و پشت سهرم ته ماشا ده کرد و سنورم له درێژاییدا ده بری، که و تمه ناو سیبه ری فینکی گوتیه لانه کانی ته ویتله.

دوای به جیهیشتنی هه له بجه و بهرله وهی که بچمه رانییه چهند رۆژتیک له سلیمانی مامه وه. رهنهگه ئه وه هه لیککی باش بی بۆ ئه وهی ئامازه بۆ به شه کانی ناوه ندیی بکه م که هیشتا له سه ریان نه دوام، هه رچه نده بۆ ئه نجامی ئه م کاره به ناچار بی باسی رووداوه کان له ریز و ته رتیبی میژوویی ده رده چن.

شیوی سلیمانی، که «ئه زمه ر- قه ره سه رد» له باکوری رۆژه لاته و «به رانان- بن زه رد» له باشووری رۆژئاوا له ناو خۆیان گرتوه، به شکاره به سه ر سنج ناحیه دا: ناحیه ی تانجه رۆ به ۱۰.۰۰۰ که س دانیشتوو له سنووری هه له بجه (که له وه بی هه له بجه وه شیوه که پان ده بیته وه و ده شتی شاره زور پیکدیتنی) تا نزیک شاری سلیمانی؛ ناحیه ی سه رچنار به ۴۱.۱۰۰ که س دانیشتوو له گه ل شار و له شاره وه تا ئه و جیه ی که شیوه که ده بری تا له لوتکه ی «پیره مه گروون» تیه پرئ؛ و ناحیه ی سوورداش به ۱۲.۱۰۰ که س دانیشتوو له م هیله وه تا روبرای زئی^(۱).

له یازده مایلی باکوری رۆژئاوا سلیمانی، جۆباریک له ناحیه ی سه رچنار تیده په بری و ناوچه ی تانجه رۆ له و جۆگه له ئاوانه ی ناحیه جیا ده کاته وه که له باکوری رۆژه لاته کۆ ده بنه وه و تیکه لئی زئی ده بن. ئه م جۆگه له ئاوانه ده چنه ناو دوو روبرای گرنگی «تابین» و «چه ره گا»: تابین له باکوری پیره مه گروونه وه دیت و له گه ل چه ره گا که له باشووره وه سه رچاوه ده گری به کتر ده گرنه وه. ئه م دوو روبرا که به م شیوه به یه کبان گرتوه، ده گه نه له مه بری به سستی «سه رسار» که لیته پان ده بیته وه و شیوه که ی خه ده کاته وه؛ روبرا که له و تیده په رن و شه ش مایل به ره و رۆژئاوا ده چنه پیش و دوای ئه و به ره و باکور ده گه رینه وه و هه وت مایلی تر درتیه به ریگا ده دن و ده چنه ناو شیویکی قوول که ناوی

۱- له سه ره ده می حکومه تی تورکاندا، تانجه رۆ به سه رچناری رۆژه لاته ده ناسراو و به سه رچناریشیان ده گوت سه رچناری رۆژئاوا. ئه و دوو ناحیه به هه میشه راسته وخۆ سه ره مه مته سه ریف یا قایمقامی قه زای ناوه ندی سلیمانی بوون.

سوورداش سه ره ده میک له گه ل قه زای مه رگه بوو، به لام ماوه به ک به ر له ساتی ۱۹۱۸ له گه ل قه زای ناوه ندیی سلیمانی کرا بوو. ناحیه ی چاره م واته قه ره داغ سه ر به قه زای ناوه ندی بوو. ماوه به کی زۆریش که ده گه ریته وه سه ر ئه م راپۆرته قه زابه کی سه ره به خۆیان له گه ل سه نگا و پیکده هیتا. له فه سله کانی دواییدا باسی ئه م مه سه له یه ده کم.

له سوورداش، شیوه که به ره به ره به لای باکوری رۆژئاوا ته نگ ده بیته وه و دیمه نیکی به رته سک تر ده دات و چیاکان به داریه رو داپۆشراون. زنجیره چیا ی ئه زمه ر (که لیته چه ره مه بانی پیده لاین) هه رکه له پشت ته پۆلکه کانی باکوری رۆژئاوا ی پیره مه گروون تیده په بری، دوو که پکه ی رووتی گرینیگرینی قسلی لئ جیا ده بیته وه و به زنجیره چیا و شیویکی ئه م جۆره دا له زئی نزیک ده بیته وه. ژماره رتیچه که یه کی زۆر به نیوان شیوی پشت گوندی «قه مه جۆغه» و «جاسنه» دا ده چنه ناو زه ویه کی به رز و به رته سک که ره زه کانی «شیخ باخ» یان پیکه هیتاوه. له هه شت مایلی روبرا، شیوه گرینیگرینییه کان ته واه و ده بن و چیا لوتی به رز و پانی به ره و روبرا ده کیشی: شه ویلگه ی خواره وه ی ده چیته ژیر ئاوی روبرا که و شه ویلگه ی سه ره وه ی له ناو شیویکی قوول و زۆر جواندا ده بریته وه. ناوی «قه ره سه رد» بۆ شه ویلگه ی باکور ناویکی به نیوه رۆکه. ئه و شه ویلگه یه له وه بری روبرا که دا، به رزایی «کو سه رت» پیکدیتنی که ناحیه ی رانییه یه. له نیوان چه ره مه بان و پیره مه گرووندا، له و جیه ی که جۆباریک له سه رووی شیوی ئه سلئ و هیلئ لوتکه ی چیا دایه، «میرگه پان» ه که چاله به فریکی چکۆله شی لییه. کورده کان زۆر جار هاوینان له م شوینه کۆ ده بنه وه. رهنه گه هۆی چوون بۆ ئه م جیه یه ئه وه بیت که به درتیا یی رۆژ و ته نانه ت به چله ی هاوینیش خۆر له م جیه ی نادات. له پشت «شیخ باخ» و «قه ره سه رد» شیویکی ته نگ ده خزیتسه ناو شیویکی گه وره تره وه و «مانسل» به هه له ئه م شیوه ی به زارکی قه لاجوالان ناسیبوو. چهند کۆخ و گوندی «سه رگه لوو» که گوندیکی گرنگه له م شیوه دان. به رزایی ته نیشتی ئه م شیوه، سنووری نیوان سوورداش و ناحیه ی «مه رگه» له قه زای «پشده ر» پیکدیتنی.

ناحیه ی تانجه رۆ و سه رچنار، له بابته ئا و گیروگرفتیان نییه و هه ره وه ک چاوه روان ده کرا به شیکی زۆری زه ویه کانیان مولکی شیخ مه حمود و به گزاده کانی جاف و بنه ماله ده وله مه نده کانی شارن. که سایه تی سه ره کی سوورداش حاجی عارفی سه رگه لوو بوو، له گه ل خزه مه کانیدا، نزیکه ی شازده گوندی قانونی یا داگیرکراویان هه بوو. ده سه لاتئ ئایینیان له شیوی ئه سلئ و شیوه ته نگه دوورکه وتوه کانداه لیک

۲- Surqawshan، سه ره رای ئه وه ی که دانیشتوانی ئه م ناوچه به ته وای کورده ن، به لام ناوی تورکی له ناوچه که دا زۆر وه به رچاوه ده که وئ.

پتر له م سنوورهش تیده پیری . ئەندامانی ئەو بنه ماله یه لایه نگرى تهریقه تی نه قشبه ندیی بوون و له گه ل شیخ مه محمود و سنگ پیتشخه رانی زنجیره ی «نۆدی» له بنه ماله ی به رزنجه ناکۆک بوو .

گونده کانی ئەم سی ناحیه یه پتر «گۆران» هکانی سه ره به خو و نه به ستراوه به عه شیرهن ، له گه ل ژماره یه ک که پاشماوه ی دانیشتوانی پیتشوی شاره زوورن و کۆچی جافه کان له سه ده ی هه ژده دا^(۳) له شوینی ژبانی خو یان دووری خستبوونه وه . له تانجه رۆ ، جافه کانی تیره ی مکاییلی ، روخزادی و که ماییلی له سنووری رۆژئاوای ریتگای کۆچی خو یاندا ده دوازه گوندیان ساز کردبوو ، بیگومان له و سه رده مه وه تا ئیستا ژماره ی ئەو گوندانه زیادیان کردوه . ئەم جافانه ، له زۆریه ی گونده کانی تردا له گه ل گۆرانه کان تیکه ل بوون .

سمایل عوزتیرییه کان ، یه کیتکن له و هۆزانه ی شاره زوور که به رله هاتنی جافه کان له م جتیه بوون و ئیستاش کۆچهر ماونه ته وه و ژماره ی ره شماله کانیا ن له ۶۰۰ تیده په ری . له چوار تیره ی ئەم عه شیرته ، «میره لای» یه کان به شتیه ی ئاسایی زستانان ده گه رینه وه ژیر «بن زهره» و «قه لاسیوکه» ؛ خیتلی «فیزه» (که ناوی ته واوی هۆزی سمایل عوزتیرییه کانه) و «گۆمه یی» له سه رچنار و قه ره وه بسییه کان له بازیان ، سه رچنار و شارباژێر بلاوده بنه وه . ئەم ژماره به سه ره رای ده رکردنیا ن له هاوینه هه واری کۆنی خو یان ، ئیستاش بو له وه راندنی ئاژه له کانیا ن هاوینان بو ئیران کۆچ ده که ن: به شارباژێر یا شاره زووردا ریتگای شیوی شلیتر ده گرنه به ر و له ویتوه به کانی دزانی سه ر سنووردا ده چنه ناوچه ی «که لیخان» له دوازه ماییلی بانه له سه ر ریتگای سه قز و بانه و به م جوژه له باکووری رۆژئاوای مکاییلییه کان داده به زن . ئەوانه به کۆمه لیتیکی یاسا شکین و دز ده ناسرین . ئەوانیش وه ک جافه کان هه زیان له نیشته جی بوونه و سی چوار گوندیا ن له سه رچنار بو خو یان ساز کردوه^(۴) .

ههروهک له یه کیتک له فه سله کانی پیتشوودا گوتم ، نه قشبه ندییه کانی کوردستان ، دیاره نه ک ئەوانه ی که له شار ده ژین و خوتنده وارن ، به لکو دانیشتوانی گونده

دوورکه وتوو هکان ، هیندیک جار کاری سه یر و عه جاییب ده که ن . گومانم له وه دا نییه که ئەو کرده وه یه و رتوره سمه له و گونده په رت و دوورکه وتوانه ی نیوان چیاکان له سنووری سوورداش و مه رگه که په یوه ندیبیا ن به دنیا ی ده ره وه نییه و که متر له گه ل مه نمووره کانی حکومه تی رووبه روو ده بن ، دابیتیکی ناوچه یی بووه . سالانی دوا یی ، واته سالی ۱۹۳۲ ، من بو یه که م جار به و کاره م زانی . گروو پیتیکی ژاندارم بو پیتراگه یانندی فه رمانی حکومه ت به ژماره یه ک له گوندییه کان چوو بوونه گوندی «هه له دین»^(۵) ، که مولکی شیخ مه محمود بوو . دوا ی گه رانه وه یان گو تیا ن ژماره یه کیا ن ژن و پیا و دیوه که به یه که وه له هه وزی مزگه وتدا مه له یان کردوه ، له گه ل هیندیک کاری سه یری تر . لیتسر ساراوانی پارێزگا گومانیا ن به راستبوونی ئەو راپۆرت هه بوو ، تا چه ند که س له چه رچییه کانی توتن هاتن و گو تیا ن که شتیکی وه ک ئەوه یان له گوندی «سه رگه لوو» دیوه . ئەوان له راپۆرت هه کایاندا گو تیبو یان چونکه له و کاره ی گوندییه کان ره خنه یان گرتوه ، شه ریا ن له گه ل کراوه و لیتیا ن دا ون . لیتکۆلینه وه په رده ی له سه ر داستانیکی سه یر و سه مه ره هه لگرت : که سیتک به ناوی شیخ عه بدولکه ریم دانیشتوی «شه ده له» ی نزیک سه رگه لوو ، خزمی حاجی شیخ عارف ، ته ریه تیتیکی به ناوی «حه قه» دامه زرا ندبوو یا به رفراوانی کردبووه وه . دامه زرا ندنی ئەم ته ریه ته به پتی نوو سرا وه یه ک به ناوی «الر قسه الصوفیه» ئەنجامی گرتبوو ، که له یه کیتک له با پیرانی بو ی ما بووه وه . حاجی بو خۆی له پله ی که سایه تیه کی گرنگی ناوچه که دا که له ئاستی حکومه تدا به رپرس بوو به نه یینی بو ئەو ته ریه ته هه لده سوورا . ئەم ته ریه ته نه یینییه گه لیک رتوره سمی له ژیر پی نابوو : سو فیان دیسوو تا مل سه ری له ریخ و شیا که ناوه و زکری خوا ی کردوه ؛ شیوه مالکیه تیتیکی گشتییا ن هه بوو ، له وانه مالکیه تی گشتی به سه ر ژاناندا . گرووی تیکه لای ژن و پیاویان به یه که وه دیسوو ؛ پیاویان دیوه به رگی ژنانی له به ردا بووه و زێر و ئالتونی به خو وه کردوه و دوا ی خو رئاوا بوون له ده وری ته پۆلکه کانی نزیک دی خولا وه ته وه ؛ له کاتیکدا ژن و پیاو به یه که وه له هه وزی مزگه وتدا مه له یان کردوه و هیندیک جار سه گیشیا ن له گه ل خو یان بر دووه ته نیو ئا وه که وه ، که له روانگه ی موسولمانانه وه ، سه گی ته ر گلا وه . قاپ و ده فری پرله میزیا ن ده ست به ده ست گیترا وه . دوا ی هتیرشی تا قمییک سو فی جه زم بوو بو سه ر مزگه وتی سه رگه لوو و سووتانندی

۵ - Haladid ، ئەو گونده له چوار ماییلی سه رگه لوویه .

۳- شیخ سماییلی ، مه نده می ، گل باخی ، شینکی . هۆزی چوکی گاوانیی و که لوی هه وت گوندیا ن له م ناحیه یه دا هیه که من ئاگاداریکی زۆرم له سه ریا ن نییه . گوندیکیش سه ریه سه فی وه ند و یه کدانه ش سه ریه جافه ره شکه کانه .

۴- له سالی ۱۹۵۷ بیستم که سمایل عوزتیرییه کانیش نیشته جی بوون .

لاپه‌په‌یه‌کی قورئان، شیخه‌کانی به‌رنج‌ه بانگ کرانه سلیمانی تا وه‌لامی نه‌وکاره بده‌نوه. گوتیان بۆ خوئیان نه‌م کرده‌وه ناشایسته مه‌حکوم ده‌کهن و سه‌ره‌رای نه‌مه‌ش گوتیان نه‌گهر مریدیک له‌حالی جه‌زم بوونیدا له‌هۆش بچیی و کاریکی ناحه‌زو دژبه‌تایین و نه‌خلاقیی لئ روو بدات، تاوان نییبه و به‌م جه‌زه به‌تاوانباریان نه‌زانایی. دیاره‌من ناتوانم زامنی دروستبوونی نه‌م راپه‌رتانه‌بم، به‌لام بیگومان نه‌م راپه‌رتانه‌دوور له‌راستی نه‌بوون. شیوه‌ی هه‌ره‌باشی به‌رگریکردن له‌م ئاکار و کرده‌وانه‌دانانی خویندنگه‌له‌و جیپانه‌بوو، به‌لام نه‌م جه‌زه کارانه‌له‌ده‌سته‌لاتی کارگه‌یرانی ناوچه‌دا نه‌بوو و تا چه‌ند سال نه‌و مه‌ترسییه‌یان بیر ده‌خستینه‌وه‌که‌تایینی «حه‌قه» هاوبییری نوتی په‌یدا کرده‌وه و ته‌شه‌نه‌ی کرده‌وه‌ته‌خاکی دراوستیکانی.

نه‌وگوستی ۱۹۳۶، که‌تایینی حه‌قه‌له‌خرۆش که‌وتبوو، شه‌ویک میوانی شیخ‌عه‌بدولکه‌رمیی شه‌ده‌له‌بووم. شه‌ده‌له‌له‌شیوکی ته‌نگی به‌شی سه‌رووی روبرای تایین له‌نیوان چه‌رمه‌بان و پیره‌مه‌گروون هه‌لکه‌وتوو. ده‌رده‌که‌وئ که‌شیخه‌گرنگه‌کان له‌هه‌لبه‌زاردنی شوینی گوند له‌بابه‌ت ستراتیژی سه‌ربازی یا دیمه‌نه‌وه‌سه‌لیقه‌ی تاییه‌تایان هه‌یه و شیخ‌عه‌بدولکه‌رمیی له‌م باره‌یه‌وه‌له‌گه‌ل نه‌وانی تر جیاوازی نه‌بوو. خانه‌قاکه‌ی له‌بان زه‌وییه‌کی ریک و به‌رز به‌بناری چیادا ساز کردبوو. له‌به‌شی سه‌رووی لای رۆژئاوای نه‌م به‌رزاییه‌دا ریزیک سپیداری جوان به‌سیبه‌ری خوئیان نه‌خش و نیگاری فه‌رشیی جوانی ئیترانییان پتر رازاندبووه‌وه. نه‌و فه‌رشانه‌یان بۆ له‌سه‌ر دانیشتنی میوان له‌قه‌راغ حه‌وزتیک به‌رچه‌نی گه‌وره‌راخستبوو که‌ناوی جوگه‌له‌یه‌کی له‌چیاوه‌بۆ ده‌هات. میتزه‌و عه‌بای سه‌رتاپا سپی و خاوتینی خانه‌خوتیه‌که‌مان له‌گه‌ل ریشی ره‌ش و دریتیی که‌سه‌رنوکه‌کان و ده‌وربه‌ری لوول بوو و دیاربوو که‌تازه‌ی ره‌نگ کرده‌وه، جیاوازییه‌کی زۆریان له‌گه‌ل به‌کتره‌بوو. وه‌ک پیاوچاکان ئارام و له‌سه‌رخۆ قسه‌ی ده‌کرد و به‌رواله‌ت که‌س له‌و پاکتر نه‌بوو، به‌لام چاوه‌کانی زیتیه‌شادییان لئ ده‌باری و له‌گه‌ل جی ددانیکیی شه‌ویلکه‌ی خوارووی که‌زاری کردبووه‌وه، دوو دیارده‌ی ته‌واو لیک جیاوازیان له‌سه‌ر و روویا پیشان ده‌دا. قسه‌کانی دوور له‌پاکیی و دینداری نه‌بوون و من له‌و حاله‌دا که‌دانیشتبووم و بناره‌به‌رز ده‌په‌رشاوه‌کانی نه‌وبه‌ری شیوه‌که‌م به‌لای پیره‌مه‌گرووندا ته‌ماشاه‌کرد، قه‌بوولکردنی نه‌و مه‌سه‌له‌یه‌م بۆ دژوار بوو، که‌نه‌م که‌سه ئیمام و رپبه‌ری نه‌و کرده‌وه ناحه‌ز و ناله‌باره‌بی که‌تا چه‌ند مانگ له‌مه‌وبه‌ر فیکری حکومه‌تی به‌خۆیه‌وه‌خه‌ریک کردبوو.

سالی ۱۹۴۴، له‌نیوان شه‌ری دووه‌می جیهانیی، رووداوکی ناخۆش له‌ناوچه‌که‌دا روویا: موته‌سه‌ریفی گه‌نج به‌لام کارامه‌ی هه‌ولیر به‌بی ئاگاداری به‌غدا یا راپه‌رت کردن له‌گه‌ل هاوکارانی له‌سلیمانی و که‌رکووک که‌زۆریه‌ی نه‌دامانی تایینی «حه‌قه» له‌ناوچه‌ی نه‌واندا بوون له‌په‌ر «مامه‌ره‌زا» جینشینی شیخ‌عه‌بدولکه‌رمیی که‌له‌گوندی «کلکه‌سماق» له‌رۆخی روبرا به‌لای هه‌ولیرداو له‌رووبه‌رووی «دوکان» ده‌ژیا، ده‌سته‌سته‌نارده‌به‌ندیخانه‌ی گومان لیکراوه‌سیاسیه‌کانی «عیماره» له‌به‌شی خوارووی دیجله‌له‌ئاگامی نه‌و کرده‌وه‌یه‌دا چه‌ندسه‌د مریدی ناوبراو به‌ژن و منداله‌وه‌گونده‌کانیان به‌جیه‌ت و بۆ نزیکبوونه‌وه‌له‌شیخه‌ده‌رکه‌راوه‌که‌یان سه‌فه‌ریکی پینج سه‌د مایلییان ده‌ست پیکرد. به‌زه‌حه‌تی زۆر له‌که‌رکووک پیشان پیکرتن، به‌لام سه‌ره‌رای نه‌وه‌ی که‌ره‌نج و ناربه‌حه‌تی و سه‌غله‌تیه‌کی زۆریان دیبوو، هیچ شتیک توانای گه‌راندنه‌وه‌یانی نه‌بوو، تا سه‌ره‌نجام مامه‌ره‌زایان هینایه‌وه‌سلیمانی که‌جیگایه‌کی باش و ئاسایی تر بوو بۆ زیاره‌ت و چونه‌لای. دوا‌ی گه‌رانه‌وه‌ی چاوم پیتی که‌وت، پیره‌پیاوکی ئارام و له‌سه‌رخۆ بوو. هه‌رچه‌نده‌رینوینییه‌کانی جیی ره‌خنه‌بوون، به‌لام بۆخۆی هیچ مه‌ترسییه‌کی بۆ حکومه‌ت نه‌بوو.

نه‌م سه‌ ناحیه‌یه‌ش وه‌ک شوینه‌کانی تر په‌ر له‌ته‌پۆلکه‌ی کۆنی شوینه‌واری. سالی ۱۹۲۷، دوکتۆر (ئی. ئا. سپایزد)^(۶)، له‌عه‌ره‌ت، «بیستان سوور» و «یاسین ته‌په» کاری گه‌ران و لیکۆلینه‌وه‌ی ده‌ست پیکرد، به‌لام تا نه‌و جییه‌ی من ئاگادار به‌هه‌لکه‌ندنه‌کانی له‌سه‌ر بنه‌ما بنچینه‌یه‌کی دروست نه‌بوون. له‌لایه‌کی تره‌وه، ژماره‌نه‌شکه‌وتیکیی زۆر له‌سه‌ره‌مه‌ جیاوازه‌کاندا، چ به‌رینگای خویندنه‌وه‌ی به‌ره‌مه‌کانی به‌رله‌میژوو یا که‌لک وه‌رگرتنیان له‌حه‌شارکه‌له‌به‌رامبه‌ر هه‌رشه‌هه‌وایه‌کاندا رای زۆر که‌سیان بۆلای خوئیان راکیشاوه. ژماره‌یه‌ک له‌م نه‌شکه‌وتانه‌به‌بناری به‌رانان و سه‌ر گونده‌کانی «جیشه‌نه» و «هه‌زارمیرد» له‌باشووری شاری سلیمانین که‌له‌شاره‌وه‌وه‌ک قولکه‌به‌بناری چیاکانه‌وه‌ره‌ش ده‌بینرین. نه‌شکه‌وتیکیی ناسراوی دیکه‌ش له‌نزیکی «عه‌ودالان» له‌باکوری رۆژئاوای سوورداشه. ده‌لین، نه‌و نه‌شکه‌وته‌به‌راده‌یه‌ک قوله‌و نه‌وه‌نده‌چوه‌ته‌ناو دلئ چیاکه‌وه‌که‌تا ئیستا هیچ که‌س نه‌یتوانیوه‌بنی ببینی. «میس دۆرتی گارود»^(۷) کارناسی دیارده‌کانی به‌رله‌میژوو، نه‌و

6- E. A. Speiser
7- Miss Dorothy Garrod

ئەشكەوتەي بىنى و ھىندىك كەلپەلى بەرلە مېژووى لى دىتەو، بەلام پەيكەر و بەردى زەقى بزمارى و ئەو شتە سەيرو سەمەرەيەي كە لە داستانەكاندا باسيان لى دەكرى، بەرچا نەكەوت. لەبان چىن وقتەكانى جاسنە و قەمچۆغەشدا، كە پىشتەر نامازەم بۆ كەرد ئەشكەوتىكى گەورەي ناسراو ھەيە.

ھاوینی ۱۹۳۱، سەرەراي ئەركى سەرەكسىم چەند مانگىش بەرپرسى ئىدارەي شۆينەوارناسىي عىراق بووم. ئەحمەدبەگى توفىق بەگ يەكەم مۆتەسەرىفى سلىمانى پايگەيان بەردىكى بزمارى لە ناحىەي سوورداش دىووتەو و راى واىە كە پارسىي بوو. ھەوالەكە سەرسورھىنەر بوو. سالى ۱۹۱۸-۱۹۲۲ كە بەرپرساىەتى راستەوخۆ ئەم پارىزگايە ئەستۆي ئىمە بوو، زۆربەي كارگىرە سىاسىيەكان و ئەفسەرى ھىزەكان بۆ ئەفجامى مەئموورىيەت و جىبەجىكردى ئەركى پى سپىترداو يان بۆ راوكردن، ئەو ناوچەيەيان لەژىر پىدا بوو، دواى سالى ۱۹۲۴ یش واتە دواى گەرانەوہى دەستەلات بۆ دەولەتى عىراق ئەو دىدارانە كۆتاييان پى نەھات. من بۆخۆم دوو سى جار ئەو ناوچەيەم دىبوو، بەلام ھەرگىز شتىكم دەربارەي بىنايەكى مېژووى لى نەبىستبوو. برىارمدا لە يەكەم ھەلدا بچمە ئەو جىيە، بەلام لەبەر نەيارىي و زەختى كارى زۆر تا سى سال، واتە تا ئاپرىلى ۱۹۳۴ نەمتوانى ئەوكارە بكەم. لەو مانگەدا بوو كە بە كەلك وەرگرتن لە پشوروى جەژنى قورىان ھەلى ئەو سەفەرەم بۆرەخسا.

ئەحمەدبەگ ھىشتا مۆتەسەرىف بوو. لە سلىمانى، بەئۆتۆمبىل چووينە «موغاغ». دواى پشودانىكى كورت بۆ چا خوارنەوہ لە رەشماللىكى دەروہەي گوندەكە، سوار بووين و دواى برىنى دوو مايل لە روبرارى «تابىن» كە شۆينى تىكەل بوونى لەگەل «چەرمەگا» بوو، پەرىنەوہ و بە باسكى راستىدا لەم جىيە كە دووئاوى پىدەلئىن، رىگامان بەرەو رۆژتاوا درىژە پىدا و چوار مايلى تر رۆبىشتىن و گەبىشتىنە گوندى «زەرزى». لەم جىيە، بە «سەرسارد» دەگوترى «گىچەل» كە لە لاي باشوورىدا دىوارىكى لىژى بەردىن پىكدىنى و پرە لە ئەشكەوت و قەلش و قاتى سروسىيى. ئەشكەوتى «قىز قەپان» لە پشت ئەو گوندە بە زنارىكەوہيە كە نزىكەي بىست و پىنج پى لە زەوى بەرزترە. مەوداى نىوان ئەشكەوت و زەوييەكەيان برىوہ و كەس ناتوانى بە ئاسانى بچىتە ناوى. ئىمە بە كەلك وەرگرتن لە چەند گورىس و دوو نەردىوانى لەق و لۆق سەرەكەوتىن. شىخ عەبدولكەرىمى عەودالان كور و جىنشىنى شىخ قادر بەناوى حسامەدىن كە پىاوىكى ناسراو بوو و لە سەرەتاي راپەرىنى يەكەمدا لايەنگىرى ھەرە بەئەمەكى شىخ مەحمود بوو، بەرلە

ھاتنمان نەردىوان و گورىسەكانى بۆ نامادە كەردبووين. چونكە دوا پلەي نەردىوانەكە نزىكەي سى پى لەگەل لىواری ئەشكەوتەكە مەوداى ھەبوو، گورىسەكان بەتاييەتى بۆ ھاتنەخوارى زۆر بەكەلك بوون.

ھەرەكە سەرەكەوتم لە زاركى ئەشكەوتەكەدا بىنىم كە ئەشكەوت پىشى ئاوەلە و سەرى نزم و زاركى پىشەوہى سىماي لىواری كۆشكى ھەيە. دەرگايەكى كورتى ھەبوو كە بۆ لاي ژوورەوہدا دەكرايەوہ. درىژايى ئەشكەوتى دەروہە بىست و سى پى، پانايى نو و بەرزايى سىترە پى و نىوہ. دوو كۆلەكە دىواری پشتەوہى ناو كۆشكەكە پىكدىن، كە نزىكەي دوو سىيەمى ئەستورىيان لە دىوارەكە ھاتووتە دەروہە. كۆلەكەكان سى بەشن، پايەي كۆلەكەكان رىپى كەوانەيىن؛ كۆلەكەكان سافن و سەريان زل و شكلى «ھەيوان» يىن و بەنەخشى ھەك شەيتانوكە (حلزون) رازاوانەتەوہ و گەلا خورمايان لەسەر ھەلكەنراوہ. نەخشى سەرووى كۆلەكەكان ئەلغەرىز و دوولايىن. ھەركام لە كۆلەكەكان سى كارىتەيان لەسەرە و سەرى كارىتەكان لە لىواری كۆشكەكە ھاتووتە دەروہە. ئەو سى كارىتەنە بە لاي پانىيدا تەختە بەردىك و بە لاي درىژىيدا دوو تەختە بەردىان لە سەرە و لىواری كۆشكەكە لەو دوو بەردانە پىكھاتوہ. پايەي كۆلەكەي دەستى راست زۆرى زىان دىوہ و كارىتەي لاي چەپىش ورد بووہ. بۆشايى نىوان كۆلەكەكان لە خواروہ تا سەرەوہ بەتەختە بەردىكى نىوہزەق دوو بەشكراوہ. درەگايەكى چوك لە بەشى خواروويەتى و بەودا دەچنە لاي قەبرىك كە لە پشت دەرگاگەيە؛ دەرگاگە بە تەواوى خراب بوو، بەلام كارىتە و بەردى سەر دەرگاگە بە شىوہى نىوہزەق لە قوزبىنى چەپى بەشى سەروویدا دەبىرنىن.

ئاورگىكى مەيلەو زەق لە بەشى سەروو لەسەر تەختە بەردىكە، كە دوو كەس لە دوولايەوہ راوہستان. ئەو دووكەسە روويان لە ئاورگەكەيە. ئاورگەكە، لەسە پلەكان و كۆلەكەيەك سازكراوہ و سى تەختە بەردى ھەك بەردى پلەكانىيان سەراوين لەسەر كۆلەكەكە داناوہ. سەر تەختەبەردى سەروو جىيى ئاگر بوو كە لە لاپەرەي دواييدا ھەك كەوان نىشان دراوہ. بەرزايى ھەركام لەم پەيكەرانە چوار پى و پىنج ئىنچن واتە سى لە چواری بالاي ئىنسانىكى زىندوو؛ دەستى راستىيان لە ھەواوہ بەرەو ئاگرەكە درىژ كەردوہ و بە دەستى چەپ سەرى كەوانىكىيان^(۸) گرتوہ كە لە نىوان بۆشايى لاق و ئاورگەكەدا

۸- لەبەر ئەوہ ناوى كەوانم لى ناوہ كە ناوىكى باشترم بۆ نەدۆزىوہ. كاتى چوونم بۆ ئەم جىيە ناوى «چەنگ» م بۆ دانا بوو.

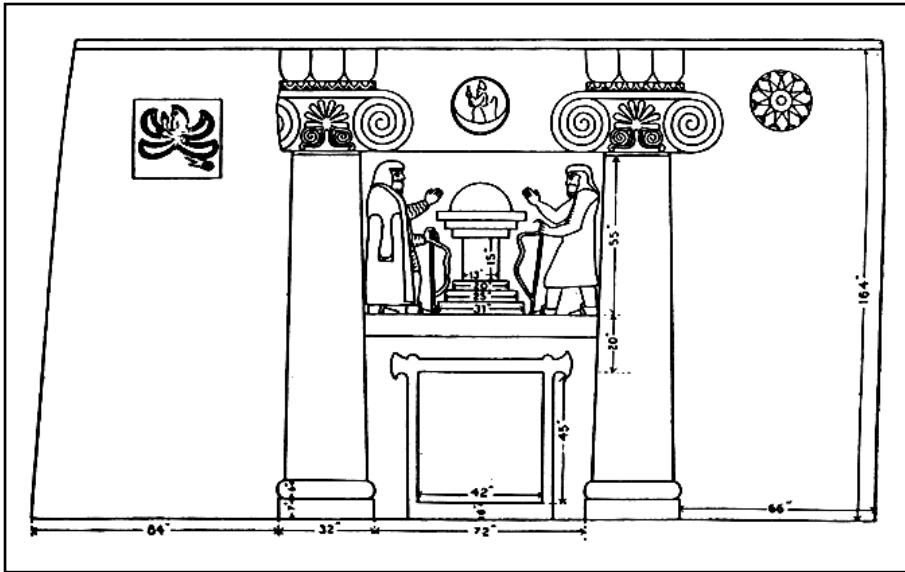

رووی پیشه‌وهی نه‌شکه‌وتی قیرقه‌پان

به‌شی ژیره‌وهی نه‌خشه‌که به‌تیکرایی دیارن. رووی نه‌خشه‌که باش به‌چاو نابینری، به‌لام له‌وینه‌یه‌کدا که‌گرتومه‌رووناکتره.

تاقه‌نه‌خشی روکاری لای راستی کوشکه‌که، به‌گشتیی له‌گه‌ل نه‌خشی روکاری لای چه‌پ ته‌رازه. ئەم نه‌خشه له‌سێ که‌وانه‌ی هاوناوه‌ند پیکهاتوه. ئەستورایی که‌وانه‌ی دهره‌وه هه‌ژده‌ئینجه و که‌وانه‌ی یه‌که‌م و سییهم به‌رێژه‌ی که‌وانه‌ی ناوه‌ند نیوه‌زه‌قن. روکاری که‌وانه‌ی دهره‌وه یازده‌په‌رێی نیوه‌زه‌قی تیدایه که له‌پیاڵه شه‌رابی ناوه‌د خرده‌چن. روکاری که‌وانه‌ی سییهم به‌رێژه‌ی به‌رده‌کانی دهوروبه‌ری سوور ده‌نووتینی و له‌وانه‌یه له‌ئه‌سلدا ره‌نگی بووبی.

قه‌بری ژیر به‌رده‌که له‌گه‌ل لیواری دهره‌وه‌ی کوشکه‌که ته‌رازه و ده‌پین و نیوله‌ناو به‌رده‌که دایه. به‌رزایی ناگاته‌حه‌وت پین. بو‌شایی ته‌نیشتی قه‌بره‌که دابه‌ش‌کراوه به‌سه‌ر سێ ژووردا و به‌ردی زه‌وی هه‌ریه‌که‌یه‌یان نه‌یکه‌ی دووپی هه‌لکه‌نراوه. درێژایی زه‌وی ژووری ناوه‌ندیی پتر له‌شه‌ش پین ده‌بی. دوو ژووره‌که‌ی تر سێ چوار ئینچ له‌و چوکتزن. هه‌رکام له‌ژووره‌کان قولکه‌یه‌کی سێ ئینجیان تیدایه و توانیویانه به‌ته‌خته به‌ردیکی پان

جیی گرتوه؛ ئاغبانه‌کانیان قوله‌یه و لاسکیان به‌پشت سه‌ریاندا شو‌ر بووه‌ته‌وه؛ پارچه‌قوماشیک یا نه‌واریک دهم و لوتی گرتون؛ ریشیان به‌ژیر نه‌واره‌که‌دا هاتوه‌ته‌ دهره‌وه؛ پیتلاوه‌کانیان له‌پشته‌وه ئه‌لقه‌زونه‌ی هه‌یه. لیباسه‌کانیان لیک ناچن. په‌یکه‌ری لای راست به‌رواله‌ت شتیکی درێژی وه‌ک کراسی له‌به‌ر دایه که تا گو‌یزینگی لاتی هاتوه و باسکی چه‌پی تا نه‌یک شانی ده‌بینری. چۆکی په‌یکه‌ره‌که به‌گولله‌ی تفه‌نگ شکاوه و زبانی زۆری لیکه‌وتوه. په‌یکه‌ری لای چه‌پ به‌رواله‌ت که‌وایه‌کی ریکویتیکی له‌به‌ر دایه که تا سه‌ر گو‌یزینگی هاتوه. لیواری که‌واکه‌ی کۆیه‌ی تیکیراوه، که‌واکه‌ی به‌سه‌رشانی داداوه و قوله‌کانی ئازادن؛ باسک و شان‌ه‌کانی به‌ژیر که‌واکه‌دا هاتوونه دهره‌وه. له‌پان و ده‌ستی دهره‌که‌وی که‌قوماشی که‌واکه‌ی ئەستوروه و به‌ده‌ست دووراوه؛ به‌له‌کیان ساف و ریک و لوسه و له‌وه ده‌چی چه‌که‌یه‌یان له‌پین دابی یا زه‌نگالیان هه‌لکیشایی.

له‌ناوه‌ندی روکاری به‌شی سه‌روو، له‌نیوان سه‌ری کاربته‌کان و ژیر لیواری کوشکه‌که‌دا ته‌خته به‌ردیکی جوان ده‌بینری که لای ژیره‌وه‌ی ئەستوروه و شکلی که‌وانه‌یه‌کی پیکه‌یناوه. نه‌خشیکی چوک له‌سه‌ر ئەم ته‌خته به‌رده هه‌لکه‌نراوه که رووی له‌باسکی چه‌په‌ی کردوه؛ کلاویکی وه‌ک ئاره‌ق چنی له‌سه‌ره. ریشی هه‌یه و موی سه‌ری کۆ کردوه‌ته‌وه و خستویه‌ته‌پشت سه‌ری؛ شتیکی به‌ده‌سته‌وه‌یه که له «داری حکومه‌ت»^(۹) یا پیاڵه ده‌چی. له‌وه ده‌چی دانیشتی و که‌واکه‌ی له‌خۆی پینچایی.

روکاری قوژینی لای چه‌پی کوشکه‌که نه‌یکه‌ی ده‌پین له‌گه‌ل زه‌وی ناو کوشکه‌که مه‌ودای هه‌یه و پانایی بیست و هه‌شت ئینجه و به‌گشتیی چوار سوچه. نه‌خشی بالداریکی له‌سه‌ره که رووی له‌باسکی چه‌پ کردوه و له‌نه‌خشه‌کانی «بیستون» و به‌ردکارییه‌کانی سه‌رده‌می هه‌خامه‌نشی له «ئه‌وره‌مه‌زدا» ده‌چی، به‌لام له‌م بابه‌ته‌وه که باله‌کانی سه‌ره‌وه‌ی بو‌قوژینی لای سه‌رووی روکاره‌که پان بووه‌ته‌وه و باله‌کانی خواره‌وه‌شی قوله و ریکن، له‌گه‌ل ئەوان جیاوازه. نه‌خشه‌که سه‌ری زله و سنگ و له‌شی نییه. ئەم روکاره به‌هۆی ئالگو‌ری که‌ش و هه‌وا به‌توندی زبانی دیوه و خراب بووه، به‌لام دوو بالی سه‌رووی و ده‌ستیکی که به‌نیوان بالی سه‌رووی باسکی چه‌پ و سه‌ریدا بو سه‌ره‌وه چووه و ده‌ستیکی تری له‌ناوه‌ندی بالی سه‌رووی دایه و بالی راست و کلک و

9- Truncheon، داری قانون، ئەم داره‌ی پۆلیس هه‌لیده‌گری، گۆجان.

سهری قولکه کان داپوشن تا له گه ل زهوی ژوره کانی ته راز بکه ن. له ژووری ناوه نده وه به ده رگایه کی کورت و قوله دا چوونه ته ژووره کان تر، تاقی سهر ده رگاکان به ردکاری نیوه زه قن. دوولایه کی به ردی له ناو دیواری لای ده رگا نه سلایه که دایه و کونیک له دیواره کورته که هه لکه نراوه، که پیشان ده دن میله ی پیدا چوه. نه لقه ریز و لاولاوه یه کی دیکه ش له پیش ژووری لای راسته ی ده بیری، که واتای نه وه یه، میله که به لای نازادیدا قفل کراوه، به لام نه گه ر ده رگاکه به میله راوه ستای، دژواره بگوتری چو ن ده رگاکه یان له لای ده ره وه قفل کردوه، مه گه ر که سیک له ژووره وه قفلی کردی.

نه شکه وته که پروی له دولی «دوئاوانه» و دیمه نی جوان و ته وای پیره مه گرونی له پیشه. شه و له گوندی «که له باش» میوانی برای شیخ عه بدولکه ریمی عه ودالان بوین. به یانی رژی دواپی بو بینینی نه شکه وتیکی دیکه چوین که ناوی «کوروکچ» بو. نه شکه وته له پشت گوندی «شورناخ» و له و جییه بو که هه لدرگیه ی بن زه رد له چهرمه گاوه بو پیره مه گرونی له رووبه پروی رژه ه لاتی هه لکه وتوه. مرژ ده توانی به بی که لک وهرگرتن له نه ردیوان بچیتته ناو نه و نه شکه وته و نه مه بو خوی باس له م وه زعه ناخوشه ده کات که به سهر نه شکه وته که هاتوه. درپژایی لیواری ده ره وه ی به راده ی نه شکه وته که ی تره، به لام پانایی له شه ش پی تینا په ری. دوو کوله که که ی له ناو دیواردا نین و دوو پی له دیواره که دوورن. ته نیا شوینه واری یه کی که له و کوله کانه واته کوله که ی باسکی چه پ نه وه یه که دوو نینج له پایه که ی ماوه ته وه. دوو کاربته ی چوار سوچی درپژ که زور نه ستوورتر له کاربته کانی «قیزقه پان» ن له پیش بینا که هاتوونه ده ر و ته وای پانایی میچه که یان داپوشیوه و به کوله که کانه وه نووساون. سه ری کوله که ی لای راست نیستاش به کاربته که وه نووساوه. روکاره کانی نه گه ر نه خشی زه قیان له سهر بوپی، له ناوچوون و شوینه واریان نه ماوه.

نه شکه وته ته نیا ژووریکه هه یه، که حوت پی درپژو پینج پی پان و چوار پی به رزاییه تی. به ده رگایه کی کورت و قوله دا ده چنه ژوور و ژووره که به هژی زهوی لای راستی بووه ته دوو به شی نریک به یه ک، که درپژایی نه م له پینج پی تینا په ری. نه شکه وته ش دولی پیره مه گرونی له پیشه و نه گه ر قه بره که چند پی دوورتر دانرا، دیمه نی پیشه وه ی به ربنتر و به رفراوانتر ده بوو، له م حاله ته دا پیره مه گرونی به ته وایی ده هاتسه پیشی و به شیوی سلیمانیدا شاره زوور و شاخه به رزه که ی هه ورامانی لی ده بینرا که له هه شتا مایی نه ودا حوت هه زار پی به سهر ده شته کاندایه وانی (۱۰).

له هیچ کام له م دوو قه برانه دا به ردی بزماریم نه بینی. کارناسه کان تا نه وکاته میژووی نه و قه برانه یان دیار نه کرد بوو. دوکتور هه رتسفلد له و باوه ره دایه که دوو قه بری وه ک نه وانه له باکوری رژه وای نیران، که کوله که کانیان له ده ره وه ی دیواره کانه و قه بری «ماد» هکانن و قه بریکه دیکه ش له نیوان «پرسپولیس» و «شوش» دایه و کوله که کانی له دیوار دان و «پارسی» به ر له هه خامه نشی (۱۱)ن.

دوکتور جی. جی. کامهرون (۱۲) له زانکوی شیکاگو ده لی: نه شکه وتی «کوروکچ» هی سه رده می ماده کانه و دوور نییه قه بری «فرانورتش» (فرورتیش کوری «دئیکس» بابی که ی نه خشارش) بی، چونکه به گوتنی «هیروژدوت» فرانورتش له هیترش بو سهر ناشووربیه کان کوژراوه که شوینه که ی زور له سوورداش دوور نییه. نه و، میژووی نه شکه وتی «قیزقه پان» کونتر له و میژووه ده زانی.

هه روه ک له ناوه کانیان ده رده که وی کورده کان ژماره یه کیان نه فسانه بو نه و نه شکه وتانه هه یه. له ناوچه ی زاگرۆسدا به شیوه ی ناسایی باسی چوینه تی نه م جوړه نه فسانه یه له په یوه ندی له گه ل پرده رووخواه کان ده کری (۱۳). به پیی نه فسانه یه ک له نه شکه وتی کوروکچ، پاشایه ک عاشقی شازاده خامی قیزقه پان بووه و نه و شه وانه شازاده خامی دیوه. شازاده خانم بو نه وه ی ریگای هاتوچوی خوشه ویسته که ی ناسان بی و به ریه ماندوو بوون و ره نجی ریگای نه وینداره که ی بگری، پردیکی بو دروست کردوه له سه ر روباره که، به لام کاتیک ده رکه وت کاره که ی ناکامی پیچه وانه ی لی وهرگیراوه فه رمانی رووخانی پرده که ی داوه.

۱۰- بز زانیی پتر له مهر نه و قه برانه و نه ندازه ی دروستیان و ته رجه کانیان، پروانه و تاریک به قه له می نه م نووسه ره، به ناوی: «مه رقه دیک له کوردستان»، بلاوکراوه ی عیراق، به رگی ۱، سالی ۱۹۳۴.

۱۱- پروانه نووسراوه ی هه رتسفلد، میژووی نیران له روانگه ی شوینه وارناسییه وه At-chaological History of Iran، له نندن، ۱۹۳۱، لاپه ره کانی ۲۲-۳۰.

۱۲- G. G. Cameron. هه ره ها پروانه میژووی سه ره تایی نیران، چاپی زانکوی شیکاگو، ۱۹۳۶، لاپه ره ی ۱۸۲.

۱۳- داستانی وه که نه وه م ده رباره ی پردی ته یته به سه ر زبی بچووک له نریک دوئاوی قه لچولان، پردی کناچان به سه ر سیروان له باشووری هه له بجه، پردی کوروکچ له که شغانی لوپرستان و به رزاییه کانی فیلیفیله و سرود له رخی دیجله له خوارووی علی غه رب واته نه و جییه ی که روبار له چیکانی لوپرستان نریکتره و زور جیگه ی دیکه ش بیستوه.

دیداره که مان کۆتایی پتهات؛ زناره که مان دهور لیدا و بۆ خواردنی فراوین له خانه قای شیخ عه بدولکه ریم به ره و عه ودالان به ریکه وتین. خانه خویته کلمان حوکمیان ده کرد قه لایه کی کۆنی دیکه به ناوی «جولندی» ببینن، که به رای نه وان گه لیک سه رنج پراکیشتر بوو له و دووانه ی تر. به م جوژه که دوایی بۆم ده رکه وت، هه رچه نده له ریکای پرسیار کردنه وه زانیارییه کی پتویست و دروستم له و قه لایه چه ننگ که وتبوو، به لām خوژش حال بووم، که به بیانووی دیتنی نه و نه شکه وت هه بتوانم گه شتیکی لای خوارووی «سورقاوشان» بکه م، که پینج سال پیش پیتیدا چوو بووم. به م لیکدانه وه به سوار بووین و له گوندی «قوجبلاخ» تپه پین و گه یشتینه «چه می ریزان» که له باشووره وه ده هات و ده یانگوت ده رگای نه شکه وته ناسراوه که ی عه ودالان له سه رووی نه و دایه. له دووئاوان په رینه وه و به رۆخی چه پی «سورقاوشان» دا هه لکشاین که له رۆژئاوا وه به ره و باشوور ده چوو. دوای نزیکه ی مایلیک ریکا، روبار به شیوکی تنگ و قولدا درپژه به ریکا ده دات و سێ پیتی توندی به ک به دوای به ک ده پری و به شیوکی زۆر تنگ و لیژدا تپده په ری. به سه ر لوتکه ی نزیک هه لدیگره به کدا، دوو به رازم ببینی که له ته قه ی تفه ننگ ترسابوون و وه ک بزنه کیوی به هه نگاوی توند و به هیز هه لده هاتن. ته پۆلکه کان به گوله شلیره رازابونه وه و جباله «داریه رو» که له هه موو شویتیک ده بینرا، گه لیک دارو ده وه نی تریشی لی بوو که من نه مده ناسین، هه ره ها پنجه دروی «زی» و دره ختی «گپوژ» (گوژ)یشی لی ده بینرا.

قه لای جولندی به بناری پیتی سییه م له قه راغ روباره که هه لکه وتوه. قه لایه کی سروشتییه که له لورستان پیتیده لین «دز»: سێ لای هه لدیگره به وه به ره و روبار شوژ ده بنه وه. هیندیکی جیتی به به رد و قسل دانراوه. سه ربانی قه لاکه ساف و ریکه و شوینه واری خانووی رووخاوی لی ده بینری و له وه ده چن هه وز و پتگی سه ربازی و ته ویله ی لی بووین. من له ناو نه م قه لایه دا کانیم نه ببینی. هاوسه فه ره کانم ده یانگوت نه و هه موو قسله پتویستی به ناو هه بووه و به پیتی داستانیکی گوايه ناویان به لوله ی زۆر درپژ له زه ویبه دووره کانه وه هیناوه. میژووی قه لاکه یان نه ده زانی. «ئوسکارمان» (۱۴) که سالی ۱۹۰۲ - ۱۹۰۳ هیندیکی نمونه و به سه ره هاتی کوردی موکریانی له

14- Oskar Mann Kurdisch- Persische Forschungen Die der Mukri- Kurden, Berlin, 1906, Teil I, pp. 228-46

سابلاخ (مههاباد) کۆ کردوه ته وه، رووداویکیشی له سه ر جولندی چنگ که وتوه: جولندی پاشایه کی بێ دین و خودانه ناس بووه و له په ره سه ندنی ئایینی ئیسلام ترساوه و له گه ل شه یتان ریکه که وتوه و په یانی به ستوه. خوژ نه وه به، که له یه کیکی له به یته خوژه کانی پاله وانیتی شه یتاندا ده لی: شه یتان خوژی به شکلی کچیکی جوان ده ره یناوه و عه لی شیتری خودای فریو داوه. به لی، جولندی هیرش ده کاته سه ر مه دینه و ویرانی ده کات و ده بیته جیتی مه ترسی خه لک و سه ره نجام دوای شه ر و پیکدا دانیکی زۆر به ده ست عه لی ده کوژی. روونه که دهستی دیناریکی کورد له سازکردنی نه م به سه ره اته دا بووه و دلیری و قاره مانیتی کوردی به حسابی عه لی کوره مام و زاوی پیغه مبه ر داناوه و شوینی نه م به سه ره اته شی له چیکانی کوردستانه وه گواستوه ته وه عه ره بستان و به م جوژه ته نیا ناوی «تاوانباری» نه م چیرۆکه ی بۆ کوردستان هه شتوه ته وه. بۆ لکاندنی نه م داستانه به قه لای جولندی له سوورداش هه یج شاهید و به لگه به کی جوگرافیایی به ده سه ته وه نیه.

رۆژ خه ربکی مالتا وایی کردن بوو، که بریارمدا له جیاتی گه رانه وه بۆ عه ودالان هه ر له و جیتییه چادر هه لده یان. خزمه تکاره کان شویتیکی خاوتینیان له نزیک روبار له ناو شیویتیکی له ره هه ند چوو دۆزه وه؛ رۆن بوو نه و جیتییه کاتی بارین و هه ستانی ناو دوور له مه ترسی نابن. له به ره نه وه، هه رکه هه ور به ری ئاسمانی گرت، به رله حه سانه وه مان هیندیکی چوینه سه رتر که جیتییه کی زۆر خوژ نه بوو. نه سپه کلمان نارده وه قوجبلاخ. دوای تاریکبوون ده نگی زینگه زینگی زه نگو له، هاتنی کاروانیکی چوکی له عه ودالان راده گه یاند که «نوتین» و خواردنیان بۆ ده هینانین. ئیمه له نه سلدا چوارکه س بووین، به لām له ماوه ی رۆژدا ژماره به کی زۆرمان پتی زیاد بوو. له روونکی گر و بلتیه سی عه ناگردا که به په لپوژی داربه رو داگیرسا و گره گره شی ده هات و شه وقی شه پۆلی مانگی نزیک به ته واو خر که جارجاره هه ور دایده پۆشی، نانیتی زۆر خوژمان خوارد. نالبه ندی عه ودالان هه ره ک بۆمان ده رکه وت چیرۆکی کورمانه بوو؛ به قسه کانی «کوری پاشا» و «کچی وه زبر» و که سایه تیه کانی دیکه ی ناو چیرۆکه که خه وم لی که وت بوو، که له پر به گرمه ی هه ور و ده نگدانه وه ی له ناو شیوه کاندای له خه و راپه ریم. تۆفانیکی توند و به ته وژم نزیک به سه عاتیکی خه وی لی ره واندین.

به یانی رۆژی دوایی، له خه و هه ستاین و به پین ریکه وتین. به رپۆتی کویخای گوندی شیخان که پیاویکی گورجوگۆل و به کار و خوژ مه شرف بوو، رپچکه به کی باریکمان به

سەر هەلدێرگە ی باسکی راستدا گرتەبەر که له هیندیکی جینگەدا پتر له چەند ئینج پان نەبوو. هەرکە، له «زەززی» نزیک بووینەوه لێژاییه که که متر بوووه و دوای تێپه‌رپوون له «قیزقه‌پان» که کۆله‌که و لیواکه‌کانی له خواره‌وه به‌روونی ده‌بینرا، له روبرای «تابین» په‌رینه‌وه و به‌ره‌و «موغاغ» چووینه‌پیش. له «موغاغ»، خواردنیکی زۆر خوشی گۆشتی که‌و، بزنه‌کیوی و که‌نگرمان خوارد و دوایی سواری ئۆتۆمبیله‌کامان بووین. ده‌مانویست سه‌رئیکیش له‌گوندی «قه‌ره‌چەتان» بده‌ین: ئەحمەد به‌گ ئاگاداری کردبووین، ریزه‌پله‌کانیک له‌زار و گاشه‌به‌رده‌کان دایه‌ و گوتبووی له‌وه‌ده‌چێ میحراب یا قه‌سابخانه‌بووین. چونکه، هه‌وا له‌را‌ده‌به‌ده‌ر خراب و ئالۆز بوو، بریارماندا به‌په‌له‌بگه‌رئینه‌وه، ده‌رکه‌وت کاری باشمان کردووه، چونکه‌تازه‌گه‌بشتبووینەوه‌سلیمانی که‌هه‌وا شیواو بارانیکی به‌ته‌وژم باری و پۆژی دوایی جاده‌ی سلیمانی بۆ که‌رکووک گیرا.

١٥- رانیه و پشده‌ر

کاپیتان دابلیو.ر.ه (سیررۆپرتی ئیستا) یه‌که‌م جینگری حاکمی سیاسی هه‌ولێر، واته‌ئوکاته‌ی که‌هه‌ولێر سه‌ربه‌مووسل بوو، له‌کتیبی «دوو ساڵ له‌کوردستان»^(١) باس له‌چۆنیه‌تی دامه‌زراندنی ده‌زگای ئیداری سه‌رده‌می ده‌سته‌سه‌رداگرنتی کوردستان له‌١٩١٨، له‌قه‌زاکانی کۆیه، رانیه و پشده‌ر ده‌کات. ئەو سێ قه‌زایه‌ له‌ناوچه‌ی ژێرده‌سته‌لاتی شیخ مه‌حموددا بوون و دوای شۆرشێ شیخ مه‌حمود کۆیه‌ له‌گه‌ڵ هه‌ریمی ئیداری تازه‌پیکهاتووی هه‌ولێر که‌وت و دوو قه‌زاکانی دیکه‌ به‌ناوی ناوچه‌ی رانیه‌ له‌گه‌ڵ سلیمانی مانه‌وه. له‌ناو ئەو سێ قه‌زایانه‌دا، کۆیه و رانیه‌ له‌سه‌رده‌می حکومه‌تی تورکاندا سه‌ربه‌پارێزگای که‌رکووک و پشده‌ر له‌گه‌ڵ سلیمانی بوو.

ناوچه‌به‌رز و بلنده‌کانی قه‌زای کۆیه و رانیه‌ له‌باری جوگرافیای سروشتیه‌وه‌به‌م‌جۆره‌ن: یه‌که‌م زنجیره‌چیا، که‌سنووری ئیران پیکدیت، له‌نزیک شیوی زێ ٧٨٠٠ پێ به‌رز و له‌باکور به‌رزایی ده‌گاته‌١١٨٠٠ پێ. دووهم زنجیره‌چیا به‌رزێ کورکۆر-ئاسۆس-کیوه‌ره‌ش، که‌په‌یوه‌سته‌به‌زنجیره‌چیا «کوره‌کاژاو»-کوجار-کورکۆری شارباژێر. سێیهم پێچه‌توندوتیژه‌کانی (زێ)یه‌که‌دوای چوونی بۆ عێراق ٣٠ مایل به‌ره‌و باکوری رۆژئاوا ده‌چێ و دوایی کاتیک له‌«ده‌ربه‌ندی په‌مه‌کان»، که‌ئاسۆس له‌کیوه‌ره‌ش جیا ده‌کاته‌وه، له‌م زنجیره‌چیا به‌تێپه‌ری. به‌شونیتیکی پان و خیزه‌لاند به‌ره‌و باشوور رێ ده‌پیتوێ و سه‌ره‌نجام جارتیکی تریش له‌ناو دۆلی قه‌ره‌سه‌رددا باریک ده‌بیتته‌وه. زنجیره‌چیا سه‌رسنوور، زۆربه‌ی کاتی ساڵ له‌ژێر به‌فر دایه‌ و له‌نیوان لوتکه‌بریکه‌داره‌کانیدا «قه‌ندیل» به‌به‌رزایی ١١٣٢٤ پێ (هه‌رچه‌نده‌ئوه‌به‌رزترین خالی نییه‌) به‌سیمای جوان وه‌ک دۆستیکی باش له‌دوووه‌سه‌رده‌ردیتنی و چۆنیه‌تی وه‌زعی رێگا له‌ناو ئەو شیوه‌ئالۆز و پر پێچه‌دا بۆ رێبواران روون ده‌کاته‌وه. زنجیره‌چیا ئاسۆس-کیوه‌ره‌ش هه‌رکه‌له‌ناوچه‌ی کورکۆر خۆی له‌و کۆمه‌له‌شاخانه‌جیا کردووه، باریک ده‌بیتته‌وه‌و ده‌شتی قه‌لادزی له‌باکوری رۆژه‌لات له‌ده‌شته‌کانی مه‌رگه‌و بتوین له‌باشووری رۆژئاوا جیا ده‌کاته‌وه؛ دوای ئەمه‌جارتیکی تریش به‌ره‌و په‌واندز له‌ناو چیاکاندا ون ده‌بێ. له‌ناوچه‌ی قه‌لادزی یا «ده‌ربه‌ند»، روبرا به‌لای ته‌پۆلکه‌کاندا ده‌روا

1- Two Years in Kurdistan, London, 1921: Hay (Sir Rupert)

و جییه کی باریک بۆ گونده کانی «پاش کیو» ده هیلتیه وه. له باسکی راست ژماره روبرایتکی لافاوگیر، ده شته که ده برن. له ناو ئەم روبرا نه دا «ژاراوه» و «گارپین» گرن گتر له ئەوانه ی ترن. ژاراوه له خاکی ئیتران له نزیکه ی ۱۹ مایلی سنوور سه رچاوه ده گری و گارپین له قه ندیله وه ده ی. به لایه که ی دیکه ی ئەم چیا یه دا، زێ، مه رگه له بتوین جیا ده کاته وه و به لای باسکی راستیدا «باسه لام»^(۲) ی تیکه ل ده ی، که جو باریکی گرن گه . ژاراوه له و سنووره وه تا شوینی به کگرتنه وه ی له گه ل زێ هیلتی کۆنی نیوان ئەم دوو قه زایه یه و دوایی زێ تا قه ره سه رد^(۳) هیلتی سنووریه تی.

رانیه به شیوه ی سروشتی دابه ش بووه به سه ر سه ناحیه دا: ناوده شت به ۸۶۵۰ که س نفوس له نیوان ژاراوه و کیوه ره شدا؛ ناحیه ی ناوه ندیی رانیه به ۱۲۰۰۰ که س نفوس له ناوه ند و چناران به ۴۸۰۰ که س نفوس له باشووری «باسه لام». ده کری شکل و قه واره ی گشتی ئەم قه زایه وه ک باوه شییتیکی ناریتک له به ر چا و بگرین. دوو ناحیه ی یه که م واته ناحیه ی ناوده شت و ناحیه ی ناوه ندیی رانیه، که له زنجیره چیا ی باریک و شیوی ته نگ پیکهاتوون و له باکووری رۆژه لاته و باکور و باکووری رۆژئاوا وه به ره وه ده شته کانی زێ ده چن، وه ک جه سه ته و ناحیه ی چناران وه ک باسکی ئەو ببینین. پشه در، له دوو ناحیه پیکهاتووه: قه لادزی یا ناحیه ی ناوه ندیی به ۲۲۵۰۰ که س نفوس، که به گشتی سه سوچیکی هاو باسکه که به لای سه روویدا هیندیک که ته و له ژاراوه و زیوه وه به ره و زنجیره چیا ی سه ر سنوور خوار بووه ته وه؛ مه رگه به ۱۳۱۰۰ که س نفوس، زێ و سنووری «سوورداش» و «ماوه ت» ده وریان گرتووه و ئاسۆس به لای درێژاییدا دووبه شی ناریتکی له پیکهاتووه. هه رکام له و قه زایانه نزیکه ی ۳۰ مایل سنووری نیونه ته وه یین.

له ناو جیهانگه ره ئینگلیزه کانه دا که پێشتر ئاماژه م بۆ کردن هیچ کامیان به و

رینگایه دا نه هاتوون. له نیوان جیهانگه رانی دیکه دا، چیریکف له گه ل کۆمسییۆنی سنووری سالی ۱۸۴۹ - ۱۸۵۲ لیره بووه و من له جیی خویدا ئاماژه به هه لسه نگاندنه سه رنج راکیشه کانی ده که م که له نووسراوه کانی کلمان (۱۸۵۶) و برزه زوفیسیکی (۱۸۶۶) دا هاتوون. مانسل (۱۸۸۸) یه که م جیهانگه ری ئینگلیز بووه که له م ناوچه یه داوه و به دوا ی ئەویشدا تا سالی ۱۹۱۴ ته نیا مارک سایکس له سالی ۱۹۰۵ دا هاتووه ته ئەم جییه . کۆمسییۆنی دیار بکردنی سنوور سالی ۱۹۱۴، له و ناوچه نه مایه وه و له ته وای ماوه ی هه لسه ورا نییدا بنکه که ی له خاکی ئیتران بووه و ته نیا «ها برد» دوو جار به کورتی په نجه ی بۆ ناوچه کانی ژێرده سته عوسمانی راکیشه وه .

شیوه ی ریکه خسته کانی سالی ۱۹۲۲، هیندیک جیا وازیان له گه ل ئەو باسانه ی سه روو هه بوو: جیگری حاکمی سیاسی بوخۆی راسته وخۆ ناحیه کانی رانیه، مه رگه و به شیک له «ناوده شت» ی تا روبرای «گارپین» سه په رشتی ده کرد: دوو ناحیه کانی یه که م به هۆی مه ئمووری حکومه ت هه لده سووران و ناحیه ی سییه م به هۆی که سانی «زیدی گولله»^(ح) چاودیری ده کران که سه ر به عه شیره تی ناوچه که بوون. قه لادزی و ناوچه کانی ناوده شت ناراسته وخۆ له لایه ن بابه کری سه لیم ئاغای سه روکی عه شیره ته مه زنه که ی پشه در سه ره رشتی ده کران، که به شیوه ی ره سمی قایقامی قه لادزی بوو و له کاره گرن گه سیاسییه کانی عه شیره ته کانی ئەو به ری سنووریش که ده زگای ئیداری ئیترانی له نه بوو و شوینه کانی دیکه ی وه ک مه رگه و ماوه ت که ده سته لانی پشه دریه کانی تیدا به هیز بوو، په لای راپێژکاری جیگری حاکمی سیاسی هه بوو. «هی» گه لیک وه سفی ده رک و تیگه یشتن و ئەمه گناسییه تی بابه کر ده کات و ده لێ له و سه رده مه پرله ئاژاوه یه دا که نزیک به دوو سال له کوردستان بووم، بابه کرد له هه مووان تیگه یشتووتر و به ده سته لات تر بووه. ئەو له ئەسلدا له لایه ن شیخ مه حموده وه کرابوه قایقام، به لام له سه ربزوییه که ی سالی ۱۹۱۹ دا پالی به حکومه ته وه دا و ئەمه گناسییه تی خو ی سه لماند و دوا ی شکانی سه ربزویه کان وه ک قایقام رایانگرت.

له یه کێک له فه سله کانی پێشوودا، که باسی جافه کانم وه ک گرن گترین عه شیره تی باشووری کوردستان کرد، گوته ی «به هیزتر» م بۆ به کار نه هینا. ئەو په لیه ده گه رپته وه سه ر

ح- مه به ست له به رپرسیانی ناوچه یی وه ک بابه کری سه لیم ئاغا و که سانی تره که دزی شیخ مه حمود یارمه تی ئینگلیزه کانیان داوه.

۲- ئەو ناوه م له نه خشه وه رگرتووه. به شیوه ی ئاسایی پیتی ده لێن «ناوی خدران» به لام باشت ته وه یه که ئەو ناوه بۆ چهند جو باریک دانێن که ئەم روبرا یان پیکهاتووه.

۳- له سه رده می تورکاندا، ته نگ قه ره سه رد سنووری نیوان دوو پارێزگای سلیمان و که رکوک بوو، هه ر وه ک ئەوه ی که له دوایی بوو به سنووری نیوان دوو پارێزگای سلیمان و هه ولیر. کینه و سالنامه ی تورکی، که پێشتر باسم لیکرد، مه رگه وه ک ناوه ندی قه زای پشه در و قه لادزی ده زانی و سوورداش به ناوچه ی ئەو داده نی.

پشده ریبیه کان و به گومانم ئیستاش بهم جۆره. پشده واته «پشت دەرگا»، واته پشتی دهره ندى ره مه کان- دياره بۆ كه سێك كه له رۆژئاواوه دهر وانیته ناوچه كه. عه شیره ته كه ناوی «نوره دین» بیه و ناوی بنه ماله حاكمه كه شی «میراوده لی» ه. ئاگاكانی میراوده لی تا راده یهك توانیویانه هیزو دهسته لات و ئابرووی خویان له ناو عه شیره ته كه یاندا بپارتین. ئەوان به ته وای له زیادبوون دان. سالانی بهر له ۱۹۱۸، سالانی خیرا هه لدان و گه شه كردنی ئەو بنه ماله یه بووه و له و سالانه دا كه وانه ی گونده كانی ژێرده ستیان بهر فراوان كردوو و له ژماره یهك له و گونده دا كه چوكتین مافیان تیدا نه بوو، ئاگایه كی پروته یان داناوه. بهم جۆره، جیگای خۆیه تی بارودۆخ و ئالوگۆره سیاسی و كۆمه لایه تیه كانی ئەم عه شیره ته وهك نمونه ی عه شیره تیکي گه وره شی بکریته وه. ئەوانه ش سه رده می هه لدان و گه شه كردنی خویان تیه پهر كردوو، به لام وهك جافه كان هیشتا كاتی پچكران و بلابوونه وه یان نه هاتوو. له م نمونه یه دا كه باسی ده كه م ژماره یهك هۆزی كه م دهسته لات ده بپرتین، به لام به گشتی باس له عه شیره تی نوره دینی نییه و باسه كه ده گه پرتیه وه سه ر بنه ماله حاكم و دهسته لات داره كه ی. میراوده لیه کان ده لێن تۆره مه یان ده چیتته وه سه ر بابانه كان: واته فه قی ئەحمه دی «داریشمانه» (۴). باهه كر ئاغا، داستانه كه ی بهم جۆره بۆ گپرامه وه: رۆژگارێك دوو برا له مه رگه ده ژیان: كاكه میر و كاكه شیخ. ههردوو برا كوژران. بپوه ژنی كاكه میر كه مندالی له زگدا بووه، راپكردوو ته گوندى تازه سازكراوی «خدران» له ناوچه ی چناران و له وێ كورپیکي بوو، كه ناوی «ئه حمه د» یان له سه ر دانا. دایك و كور دوا ی ماوه یهك چوونه «داریشمانه» له حهوت مایلی رۆژه لاتی قه لادزی. فه قی ئەحمه د گه وره بوو. ئەو پیاویکی ئازاو نه ترس و تیگه یشتوو بوو. له شه ری موسلمانان دژی كافراندا، كه شه رپیکي دهسته ویه خه بوو، توانی «كه یغان» كچه پاله وانه كه ی ئیمپراتۆری فرانكها بشكینن كه تا ئە و كاته ته وای پاله وانه موسولمانه كانی شكاندبوو. له و كاته دا، كه فه قی ئەحمه د خه رپیکي بردنه وه ی كه یغانی بۆ ماله خۆی بووه، شیریک دیتته سه ر پتیان و برینداری ده كات و كه یغانیش راده كات. فه قی ئەحمه د دوا ی ساریژبوونی برینه كانی به شوتین كه یغان ده كه وێ و چونكه كه یغان عاشقی ئەو ته نیا پیاوه بووه، كه له شه ردا شكاندبووی،

۴- Darishmana داریشمانه یا داریشمنه، فه قی. ریچ ئەو داستانه ی به دور و درێژی له سلیمانی بیستوه (به رگی ۱، لاپه ره كانی ۶-۲۹۲). (داریشمانه، ناوی گونده)

ده چیتته ژیرفه رمانی و له گه ل ئەو ده چیتته داریشمانه. به لێ، ئەم دووانه ده بنه خاوه نی سی كور: بابا سلیمان، باپیره گه وره ی بابانه كان؛ خانبداغ، باپیره گه وره ی میراوده لیه کان و بنه ماله ی موكریبه كانی كوره كه ی تریان به باپیره گه وره ی خویان ده زانن. هیتدیک جار ده لێن كاكه میر له خزمه كانی سه لاهه دینی ئە یوی مه زن بووه و بنه ماله كه ی بهر له هاتن بۆ مه رگه و گیرسانه وه یان له م جییه له سوریاوه چوونه ته «جه زیره ی به نی عومه ر».

نه وه یه كی تر، كه ده بی باسی لێ بکه یین «میراوده ل» ه، كه ناوی له سه ر ئەو بنه ماله یه و یه كێك له م سی برایانه بووه كه له خان بداغه وه سه رچاوه ی گرتوو. میراوده ل له گوندى نوره دین له چوار مایلی باشووری رۆژه لاتی قه لادزی گیرسایه وه؛ میر زه ینه دین چوو بۆ «ئه شكه وتی سه قا» له هه ژده مایلی رۆژه لاتی هه ولیر و بنه ماله ی حاكمی هۆزی «گه ردی» له و ناوچه پیکه ینا و میر «شه مزه دین» چوو به كور واته شه مسدینان یا بهم جۆره ی كه كورده كان ده لێن «شه مدینان»، كه ئیستا سه ر ده و له تی تورکیا یه.

نه وه ی نزیكتری میراوده لیه کان كه تاییه تمه ندیه كی گرنگی هه یه (۵) حه مه ئاغای ناسراو به گه وره بووه كه بیگومان له نیوان سالی ۱۷۹۰-۱۸۵۰ دا ژیاوه و له حهوت ژن ژماره یه كی زۆری كورپ له دوا به جی ماوه. چوارده كورپ حه مه ئاغای گه وره كورپان هه بووه و له پله ی سه رۆکی تایفه ی پشده ردا باهه كر ئاغان جینشین بووه. «كلمان» (۶)، سالی ۱۸۵۶ باهه كر ئاغای له نزیك سنووری نیوان ئالانی ئیران و قه لادزی دیوه و ده لێ باهه كر ئە و كات نزیكه ی ۳۰ سالی بووه و هه ژده براو بیست خوشکی زیندووی هه بووه و توانیویه تی دوو هه زار كه س پرچه ك بكات. حهوت زنجیره ی ئەو بنه ماله یه كه ده گه پرتیه وه سه ر حه مه ئاغای گه وره به ناوی كوره گه وره كانی ئەو حهوت ژنانه ده ناسرین، به لام به گشتی به بنه ماله ی عه زیز ئاغا ده گوتری به گزاده و گوتنی ئەو ناوه ش له سه ر ئەوه

۵- له وانی تر، ته نیا زنجیره ی عومه ر ئاغام بینی كه سی گوندیان له ناوچه ی قه لادزی هه یه.
۶- كلمان، بۆ به شی سنووری نزیك سوورکیتو و شیوه كه ل چوو و له زی په ریه وه و ئالانی ئیرانی دی و هاته ناوچه ی قه لادزی و بهرله گه رانه وه بۆ سلیمانی له گه ناو تا ماوه ت به یهك مایل و نیوی سنوردا رۆیشت. دهرباره ی ئەم عه شیره ته ده لێ: «له و ناوچه یه دا ره شمالی هۆزی به هیز و سامه یته رێ نوره دینی بوو كه تا كۆی سنجاك لیبان ده ترسان». ئەو، هه رچه نده كه له به شی خوارووی قه لاجولان نزیك بۆوه و لینی تیه پهری، به لام به رواله ت نه یده توانی بیناسیته وه.

نه بووه كه نهو بنه ماله يه ره سه نتر له نه وانی تر بوون، به لكو به و ته ی خو بیان نهو ه ناماز هیه کی تانه لیدره انه یه كه به هژی ناسازگاری و به دخوی بی زیاده له راده ی نهو سه رچاوه ی گرتوهه. خشته ی خواره وه تو زه مه ی ناغا گرنگه کانی نهو سه رده مه یان پیشان دده ات، كه ناویان له باسه کانی نهو کتیبه دا دی.

حه مه ناغای گه و ره

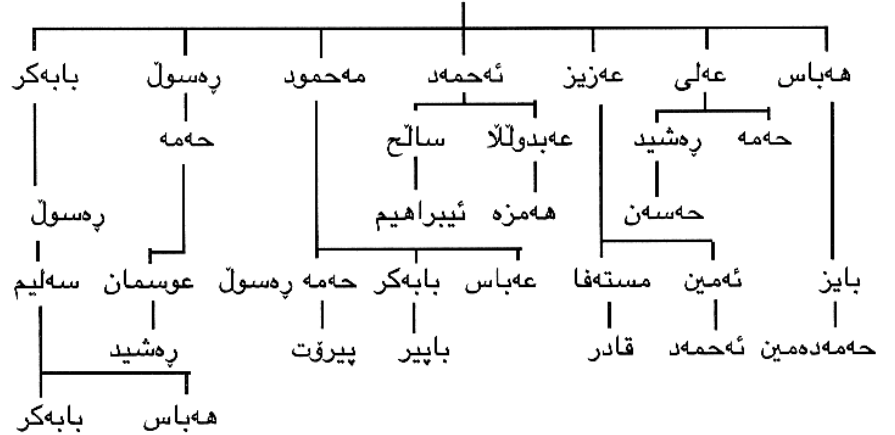

سه روکی نهو زنجیره یه له ناحیه ی قه لادزی كه ولاتیانه، به راده ی گرنگه یه تیان بریتی بوون له: نه حمده ناغا، بابه كر ناغا و مه حمود ناغا. زنجیره ی مه حمود ناغا، له مهرگه زور به هیتز بوون و دوو عه شیرته ی گرنگی «شیلانته» و «جافه ره شكه» ی چیا و «كه مهره خره» ی ناوچه ی سوورداشیان له ژیر فه رماندا بووه. بنه ماله ی بابه كر ناغا و عه لی ناغا دهستی بالایان له ماوه تدا هه بوو. به گزاده كان له دهو روبه ری زنجیره چیا ی نه سلئی كوركوپ و اته له هه رسن ناحیه ی قه لادزی، ماوه ت و مهرگه دا نیشه جتی بوون، به لام زنجیره ی بابه كر ناغا سنووریان به زانده بوو و له و به ری سنووری لای ئیرانیاشدا به هیتز تر له نه وانه ی تر بوون.

هه روكه له تو زه مه نامه ی نهو بنه ماله یه دا ده بیئرئ بابه كری سه لیم ناغا سه ره رای تاكاره په سه نده کانی، نه ندامی بالای نهو زنجیره و سه روکی سروشتی عه شیرته ی پشده ریش بووه و هه موو كه س نهو ی بهم جو ره ناسیوه، به لام چونكه بابی بابه كر له سه ره تای لاوییه تیدا مردووه و مه حمودی برای بابه كر بو ماوه یه کی كورت سه روکایه تی

عه شیرته كه ی له نه ستو بووه. هه باس كوره چكوله كه ی مه حمود هه رگیز نهو مه سه له یه ی له بیئر نه ده كردو بو وه لانانی بابه كر پیلانی ده گپراو فروفیلتی بابه كریش بو پاراستنی هه لومه رچی خو ی و كومه له ریکه و تن و سازانیک كه لهو رپگایه وه دهكران و ئالوگرتیک كه له دهسته به ندیبه سیاسییه کانی لقه جیاوازه کانی نهو بنه ماله یه دا پیکده هاتن و نزیکایه تی و یه كگرتنیان كه له گه ل عه شیرته كه ی دراوسن، به تیکرایی دهستیان ده دایه دهستی یه كتر و وه زعی سیاسی ناوچه كه یان ئالوز ده كرد. به لام به ربه ره كانییه توند و دژاره كانی نهو عه شیرته تابه ته ندی گرنگی هه بوو كه میراوده لیه كانی له زوریه ی عه شیرته كه ی تری كورد جیا ده كرده وه، نه ویش بهم جو ره بوو، كه كیشه و دوو به ره کی نیوان نهو بنه ماله یه هه رگیز نه ده گه بشته راده ی براكوژی؛ لایه نیک كه ده بیینی یاریه كه ی دژراندووه چاوه مروان نه ده مایه وه كه به ته وای له ناو بچی و سیاسی تیکی تری گرتووه ته بهر و به هیوایه کی نوئ سه ره له نوئ یاریه كه ی ده ست پیکردووه ته وه.

نووسینی نهو دیرانه له وانه یه هیندیک ماندو كه رانه بیته به رچاو، به لام بو دهرک و زانیاری پتر له بابه ت هوی نه سلئی روخانی ده زگای ئیداری به بریتانیا و پاشه كشه كرنی له ناوچه ی سلیمانی كه له فه سلله کانی داها توودا ناماز هیان بو ده كه م و زانین و ئاشنا بوون له گه ل به هیتز تر ریکه خستنی عه شیرته ی باشووری كوردستان گرنگه و ده كری باسی ریزه كانی تری خه لکی ناوچه كورت بكرینه وه.

كومه لی بلباسه كان بریتین له پینج عه شیرته ی «مه نگوپ»، «مامه ش»، «پیران»، «سین» و «ره مه ك». مه نگوپه چیانشینه كان یه كیک له عه شیرته گرنگه كانی ئیرانن كه له به شی باكوری روزه لاتی ناوچه ی سه ر سنوور له هه ردو لای «لاوین» ده ژین. لاوین ناوی به شی سه رووی زئ به لای ئیراندا یه. دوو گروپی مه نگوپی ده شت نشین له عیراق ده ژین: مه نگوپی «زودی» له ۲۶ گوندی روزه لاتی روبرای ژارواه نیشه جین و به شیتی كه میشیان به ناوی «مه نگوپه رووته» له چوار گوند له رۆخی روزه لاتی زارکی ژارواه ن. ده شت نشینه كان له لایه ن نهو بنه ماله نه وه سه روکایه تی دهكران كه له گونده كانی نیوان چیاكاندان ده ژیان و سه روکی گشتی نهو هوزه هه موو سالن به پیی دابوشوین یه كیک له نه ندامانی نهو دوو بنه ماله سه ره کییه چیانشینانه (نهك له بنه ماله ی خو ی) ده كاته سه روکی مه نگوپه ده شت نشینه كان. «مامه ش» كانی یه كیک تر له م چوار هوزه گرنگانه ی ئیرانن كه ولاته كه یان له روزه لاتی لاوین و باكوری ناوچه ی

مەنگۆرەکان ھەلکەوتوو. ئەوانەش گرووپیکی چکۆلەیان ھەبە بە مامەشە پەشکە دەناسرین و لە چوار گوندی عێراق لە رۆخی ژاراو ھە لە سەرۆکی مەنگۆرە رووتەکان دەژین. پیران لقی چیانشینە لە ئێران ھەبە. لقی دەشت نشینیان لە باکووری مەنگۆرەکان و رۆژئاوای لاوین لە دە دوازە گوندی بتوین نیشته جین. ئەوان بە تەواوی سەر بە خۆن و لە ژێر فەرمانی چیانشینەکاندا نین. سەرۆکی دەشت نشینەکان سوارئاغا بوو، کە لە سەر دەمی لاویبە تیدا بەم پلەبە گەبشتبوو و خەلکە بە تەواوی باوەریان پێی ھەبوو و فەرمانیان بە جێ دەگەیان. سین و رەمەک (کە سەر دەمیک سەرگۆلی سوپای نادرشا بوون)، تووشی رۆژگارێکی رەش ببوون. ھەرکام پینج گوندی فەقیر و ھەژاریان لە ناوچە بۆتوین لە نزیک زێ ھەبە. «رەمەک» ھەکان دوو لقن، ناوی یەکتێکیان زۆر سەبەر: کەچەل و کلاوسپی. ناوی لقە کە تریان فەقی و ھەبەبە.

دوایی، کۆمەل یا یە کگرتنی «ئاکو» کە یە کگرتنی بەربلاو و نااسایبە. لقەکانی ئەو کۆمەلە، چینیەکانی ناو ندیی ئەو باوەشینە پیکدین کە ئامازەم بۆ کرد. بۆ ئاسان کردنە ھە کار دەتوانین عەشیرە تەکانی سەر بەو ریکخستەنە لە باری جوگرافیایبە دەبەش بەکەین بەسەر گرووپەکانی ناو دەشت، شاوەر و رانیبەدا. گرووپی ناو دەشت لە دوو عەشیرە تی گرنکی «شاروشی» و «رەژیکەری» پیکھاتوو. شاروشیبە کان ھەشت گوندیان بە بناری قەندیلە ھەبە. رەژیکەر لە سێ تیرە مەزن پیکھاتوو، کە بریتین لە: «باوی» خاوەنی دوو گوند لە سەرۆکی شاروشیبەکان و چوار گوندیش لە زارکی شیوی دوایی بەرەو رۆژئاوا؛ «خیلە» خاوەنی ھوت گوند لە نیوان شاروشیبەکان و باویبەکانە و «مەندەمەر» خاوەنی نۆ گوند لە باشووری خیلە. ئەم گوندانە جیا لە یەک دانەیان بە تیکرا لە دەشتدا سازکراون و دەشتە کە رووی لە باشووری زنجیرە چیا ی گەورە (زێرناکو) یە و لە باشوور شیوی ناو دەشتی سەرۆک لە ناو خۆی گرتوو. گرووپی شاوەر لە چوار گوند لە شیوی سەرۆکی دۆلی شاوەر نیشته جین و گرووپی رانیبە ھەژدە گوندیان لە بەشەکانی خوارووی روباری شاوەر تا رانیبە لە دەست دا. یەکتێک لە تاییبە ئەندیبەکانی گرووپی رانیبە و ھۆزی مەندەمەر ئەو ھەبە کە ھەرکام لەو گوندانە ناوی ھۆزی خۆیان لە سەرە و بۆچوونی جیاوازی خۆیان ھەبە. دوو ھۆزی خیل نشینی دیکەش بە ناوەکانی «بۆلە» و «بابۆلە» بە گشتی ۱۵۰ رەشمالیان ھەبە و سەر بەو گرووپەن. ئەم دوو ھۆزانە، ھاوینان لە ھەردوو بەشی سنووری رۆژھەلاتی رەواندز دەمێننە ھە و زستانانیش دەگەرتنە ھە رانیبە، کۆبە، ھەولیر و ھەر شوینتێکی تر کە

«پوش» ی ھەبە و بتوانن ئیجارە ی بەکەن.

گەورە پیای ئاکۆکان «باش ئاغا» یە کە لە پلە ی براگەورە ی ئەو بنەمالە بەدا و بەروالەت لە نیوان براکانیدا خاوەنی رێزە. وەشە ی باش ئاغاش ئەو واتایە دەبەخشێ و تە ئەو جیتیە ی کە من ئاگادار بە ئەو قەت باسی سەرۆکیبە تی گشت کۆمەلی ئاکۆکانی نەدە کرد. ئەوکاتە ی کە من لەو ناوچە یبە بووم ھەمیشە مامەند ئاغا ی ئاکۆیان بە سەرۆکی بنەمالە ی دەناسی. ئەوانە، گوندیکیان ھەبە بە ناوی سەرکە پکان، کە لە چوار مایلی باکووری رۆژئاوای رانیبە ھەلکەوتوو و دوو گوندیشیان بە ناوەکانی «زارگەلی» و «بۆکرێسکان» لە بەشی سەرۆکی باکووری ناو دەشتی سەرۆک لەو بەری روباری زێ ھەبوو (۷).

بۆ تەواو کردنی ئەم باسە دەبە لە دوو ھۆزی بچوکی دیکەش بدویم کە لەو بەری کۆبە رەش دەژین. ئەم دوو ھۆزانە بریتین لە: ھۆزی ئوجاق، کە ھیندیک جار سەر بە بلباسەکان دەژمیرین و لە دووبەشی سنووردا جێیان گرتوو و ھەشت گوندیان لە بەشی سەرۆکی ناوچە ی مەنگۆری زودی لە عێراق ھەبە و ھۆزی «خدر مامەسینان» لە سێ گوندی بەشی خوارووی روباری «گارفین» نیشته جین.

رانیبە لە زۆر بابە تانە ھە لە ژێر کارتیکەری دۆزی پارێزگای ھەولیردا بوو و چۆنیەتی وەزعی سلیمانی زۆر شوینی لە سەر نەدە کرد. ھەر ھە پتووستە ھیندیکیش باسی وەزعی بنەمالە ی «مونتاقیو و کاپولت» (۸) ی شاری کۆبە بەکەم. ئەو دوو بنەمالە یە ھەمیشە لە شانۆگەریبە دراماتیکەکانی سیاسەتی رانیبەدا دەربیان ھەبوو. ئەوانە بنەمالەکانی غەفوری و ھەوێزین و مولکیکێکی زۆریان لە قەزای کۆبە و ناوچە ی چناران ھەبە. «ھی» لە کتیبە کە ی، راپۆرتیکێکی سەرنج راکیشی لە مەر دوزمنا یەتی و پیلانگتیری و بەر بەرەکانیبەکانی ئەم دوو بنەمالە یە نوسیوو و ئەو ھە روون دەکاتە ھە کە چۆن لە سەرەتای چوونی بۆ کۆبە و بەر لە ھە ی کە لە ئەسپ دا بە زێ تیکەلی ئەو مەسە لە یە بوو. ھەرکام لەم دوو بنەمالانە پە یو ندیی و کیشە ی تاییبەت بە خۆیان لە گەل ھۆزە جیاوازیەکانی رانیبە ھەبوو و لە راستیدا ھۆ ی یە کە می چوونی «ھی» بۆ ئەو ناوچە یەش

۷- دوو گوندی باو بی، بە ناوەکانی لیوژە و یاندزەش لە سەرۆکی روباری بی-ن

۸- Montague and Capulet ناوی بنەمالەکانی رۆمیو و ژولیت، لە رۆمانی رۆمیو و ژولیت، بەرھەمی شکسپیر.

زنجیره هیرشیتیکی چه کدارانه‌ی سوارئاغای پیران بوو، که به پیلانی غه فوریه‌کان بۆ سه‌ر مولکی حه‌ویزییه‌کانیان کردبوو و ئه‌و هیرشانه‌ش به په‌لاماریک بۆ سه‌ر گه‌ره‌کی حه‌ویزییه‌کان له‌ناو شاردا به‌وپه‌ری خۆی گه‌یشتبوو. سه‌ره‌رای ئه‌م شتیوه‌ په‌یوه‌ندی و به‌ره‌ره‌کانتییه، گوشاری پاوانخوازانه‌ی میراوده‌لییه‌کانی پشده‌ر له‌ لایه‌ک و ئاگاکانی کۆبه‌ له‌ لایه‌کی‌تره‌وه‌ هه‌میشه‌ هۆزه‌کانی رانیسه‌یان ناچار به‌ به‌رگری و به‌ره‌ره‌کانی کردبوو: رانیه‌ ئه‌گه‌ر ده‌خرايه سه‌ر سلیمانی، تایه‌ی ته‌رازووه‌که‌ به‌ قازانجی پشده‌رییه‌کان ده‌که‌وت و ئه‌وکاته‌ش که سه‌ریه‌ که‌رکووک یا هه‌ولپه‌ر بوو وه‌زعه‌که‌ به‌ره‌و ئاگاکانی کۆبه‌ بایدده‌دایه‌وه‌.

گشت یا ژماره‌یه‌ک ئه‌ندامی ئه‌و هۆزانه‌ به‌ ئاغا و په‌عیه‌ت و مه‌ر و مالا‌ته‌وه‌ هه‌وینیان له‌ هه‌ردوو لای سنوور تپه‌ر ده‌کرد: پشده‌رییه‌کان له‌ نیوان زئی و ژاراوه‌؛ ئوجاقییه‌کان له‌ باکووری ئه‌وان، به‌ دوا‌ی ئه‌واندا مه‌نگوره‌کانی زودی و له‌ دوا‌یی ئاکۆکانی نیشته‌جی له‌ ده‌وربه‌ری قه‌ندیل؛ له‌ دوا‌یی پیرانه‌کان؛ سه‌ره‌نجام ئاکۆ خیل نشینه‌کان. ئاگاکانی کۆبه‌ به‌ راده‌یه‌ک ده‌وله‌ مه‌ندن و ئاژه‌لیان هه‌یه‌ که‌ شوانه‌کانیان هۆزه‌تیکی نیوه‌ خیل نشینی «شوانکاره‌» یان پیکه‌یتناوه‌. ئه‌م هۆزه‌ چوار لقه‌: «باب په‌سو» له‌ هۆزی مه‌نگور، بن زپه‌ری له‌ سێ گوندی هه‌نده‌مه‌ر، مه‌روان له‌ گوندی «سیله‌» ی سه‌ریه‌ ئاکۆ له‌ به‌شی سه‌رووی ناوده‌شت و «کورد» له‌ جافه‌ ره‌شکه‌کان.

وشه‌ی «ئاغا» له‌ ئه‌سلدا وشه‌یه‌کی تورکییه‌ و به‌ دوا‌ی ناودا دپت و وه‌ک وشه‌ی به‌گ که‌ ئه‌ویش گوتنی تورکییه‌ و پتر بۆ جیاکردنه‌وه‌ی بنه‌ماله‌ حاکمه‌کانی وه‌ک «پاشا» له‌ خه‌لکی‌تر به‌کار ده‌هینرئ، به‌لام به‌رواله‌ت که‌لک وه‌رگرتن له‌م ناوه‌ میتروویه‌کی درپه‌زی نییه‌؛ من له‌ هه‌یج جیتییه‌کی شه‌رفنامه‌دا (١٥٩٦) تووشی ئه‌م وشه‌یه‌ نه‌بووم. له‌م کتیبه‌دا، شتیوه‌ی ئاسایی دواناوی بنه‌ماله‌ حاکمه‌کان به‌گ و هیندیک جاریش «خانی» فارسییه‌. ئه‌مه‌یان په‌نگه‌ دوا‌ی ده‌ست به‌سه‌رداگرنتی به‌غدا له‌ لایه‌ن سولتان مورادی چواره‌م له‌ ساڵی ١٦٣٧دا به‌ره‌به‌ره‌ ته‌شه‌نه‌ی کردبیتته‌ باشووری کوردستان. هه‌رچۆنیک بێ من له‌سه‌ر ئه‌و باوه‌رهم که‌ ئاگاکان له‌ راستیدا نوپنه‌ری بنه‌ماله‌ ده‌وله‌ مه‌ند و ئه‌شرفییه‌کانن که‌ دۆخی به‌رزبان قه‌رزداري ئه‌و کارانه‌یه‌ که‌ میره‌ سه‌ریه‌خۆیه‌کانی کورد بۆیان په‌خساندوون و په‌نگه‌ له‌به‌ر ئه‌و به‌ج که‌ میترووی زۆریه‌ی هۆزه‌ کورده‌کان، که‌ میترووی بنه‌ماله‌ حاکمه‌کانه‌ به‌ رواله‌ت له‌ سه‌ره‌تای سه‌ده‌ی هه‌ژده‌ یا ئه‌وپه‌ری له‌

نیو‌راسته‌کانی سه‌ده‌ی هه‌ژده‌ تینا په‌رئ. سه‌ره‌تا دیتمان که‌ شتیخه‌کان له‌ سه‌رده‌می شتیخایه‌تیدا چۆن ده‌ستیان گه‌یاند هه‌له‌ سه‌ره‌زکایه‌تی تیره‌ و هۆزه‌کانی کورد، واته‌ له‌ راستیدا ده‌سته‌لاتی تاینی خۆیان وه‌لانا و به‌ ده‌سته‌لاتی دوور تاینیه‌وه‌ نووسان.

کاتیکی تورکان به‌سه‌ر میری ناوچه‌کاندا زال بوون، ئاگاکانیا‌ن کرده‌ ناوه‌ندی په‌یوه‌ندی گرتنی نیوان خویان و په‌عیه‌ته‌کان و ئاکامی سروشتی ئه‌م کاره‌ش یارمه‌تی به‌ سه‌قامگیر کردن و به‌رزبوونه‌وه‌ی په‌له‌ی ئاغا و ئه‌شرفییه‌ت کرد. داستانیکی که‌ شتیخ محمه‌د ئاغای «باله‌ک» له‌ قه‌زای په‌واندز بۆی گه‌یامه‌وه‌، پیتشان ده‌دات که‌ په‌عیه‌ته‌کان تا چ راده‌یه‌ک ئه‌و خۆبه‌سه‌رداسه‌پاندن و به‌رز بوونه‌وه‌ی ده‌سته‌لاتی ئاگاکانیا‌ن به‌ دیارده‌یه‌کی سروشتی زانیوه‌. شتیخ گوتی بابی بۆ چاو‌ترساندن و سزادانی په‌کیکی له‌ گوندییه‌کان ده‌ستی ئه‌و بریوه‌ و بۆ به‌ره‌رچدانه‌وه‌ی تاوانیکی مه‌زنی‌تر چاوی په‌عیه‌تیکی دیکه‌ی ده‌ره‌یتناوه‌. هه‌والی ئه‌م کاره‌ساتانه‌ به‌ گوتی قائمقامی عوسمانی ده‌گا، قائمقام ئه‌و دوو که‌سه‌ی هیناوه‌ته‌ په‌واندز، به‌لام ئه‌وان له‌ به‌رامبه‌ر پاداش و هه‌ره‌شه‌ی قائمقامدا راوه‌ستان و هه‌رچه‌شنه‌ په‌یوه‌ندییه‌کی شتیخان به‌و مه‌سه‌لانه‌وه‌ به‌درو‌ خستوه‌ته‌وه‌ و به‌م کاره‌یان خزمه‌کانیا‌ن له‌ دانی باج به‌ ئاغا و به‌شداربکردنیا‌ن له‌ بیگاری گشتی به‌ ناوی «ئاغایه‌تی» که‌ ئاغا له‌ په‌عیه‌تی ده‌وی‌رزگار کردوه‌.

باجی سه‌ره‌کی، که‌ به‌م ناوه‌ له‌ په‌عیه‌ت وه‌رده‌گیرئ زه‌کات یا یه‌ک له‌ ده‌ی به‌ره‌می گه‌نم و جۆیه‌ سه‌ره‌رای ئه‌م باجه‌، باجی‌تریش له‌ په‌عیه‌ت وه‌رده‌گیرئ: «مه‌رانه‌» له‌ هه‌ر په‌نج سه‌ر مه‌ر، مه‌ریکی یان پاره‌که‌ی؛ پوشانه‌ یا باجی له‌ وه‌رگا و به‌شیک له‌ به‌ره‌مه‌کانی کشتوکال و ئاژه‌ل که‌ راده‌ی به‌ پیتی دۆخی زه‌مان فه‌رقی ده‌کرد. باجی پاشگری وشه‌ی «ئانه‌» که‌ به‌ ناوی به‌ره‌م دیاری ده‌کرا وه‌ک: «پۆنانه‌» باجی پۆن؛ «هه‌رمیتیانه‌» باجی هه‌رمی؛ «هیلکانه‌» باجی هیلکه‌ و جه‌زایانه‌. سه‌ره‌رای ئه‌و باجانه‌ «مه‌جبورانه‌»ش واته‌ ناچارکردنی په‌عیه‌ت بۆ به‌شداربکردن له‌ خه‌رجی مالی ئاغا. ئه‌رکیکی که‌ له‌ کۆنه‌وه‌ له‌ ئاگاکانی ده‌ویست ئه‌وه‌ بوو، که‌ میوانه‌کانی گوند پابگری و هیندیک جار په‌عیه‌ته‌کانیش له‌ سه‌ر سفه‌ری میوانه‌کان کۆبینه‌وه‌، دیاره‌ خه‌رجی مالی ئاغا ناکرئ له‌م خه‌رجانه‌ جیا بکریته‌وه‌. باجی نه‌غدی بێ واتاتر له‌م باجانه‌ی سه‌روویه‌: سزا یا به‌ گوتنی خه‌لکی به‌شه‌کانی باکو‌تر «دراو» به‌ واتای سزای کاری ناپه‌سه‌نده‌ و به‌ گوتنیکی‌تر پاره‌یه‌که‌ که‌ بۆ کوژاندنه‌وه‌ی ئاکۆکییه‌کانی

خه لک، لییان وهرده گیرئ؛ «سوارانه» پاره یه که له بنه مالله ی بوک و زاوا وهرده گیرئ و راده که شی ده گهریتته وه سهر شیتوهی به شدار بگردنی خه لک له روو داوه که دا له چند تمه ن تا چند سهد تمه ن. (ئه گهر زاوا بوکی له ماللی بابی هه لگرتیی، سوارانه شیتوهی سزا به خویه وه ده گهرئ و بۆ نزیک کردنه وه یان و کوژاندنه وهی کیشه که یان پاره وهرده گیرئ؛) «پسته ک» پاره یه که که ره عیه ته کان ده بی بۆ به شدار بگردنیان له خه رچی ژن هینانی بنه مالله ی ناغا و جه ژنه کاندای بیده ن.

له گشت ئه وانه ناخوشترو ناله بارتر بیتگاری و «هه ره وه زه»، ئه م شیتوه یه هه مه جوهره بیتگاری به که ده گهریتته وه و ناغا ده توانی و یستی خوئی به سهر ره عیه ته کانی دابری: دوو سئ رۆژ له سالدا زه وییه کانی بۆ بکیتلن، به وه ده لئین «هه ره وه زی جووت» یا دروینیه ی بۆ بکه ن و خه رمانی بۆ به با بکه ن، ئه وه ده بیتته هه ره وه زی «دروینه و گیره»؛ رۆژتیک دار و سوته مه نی زستان و گه لا بۆ ئاژه له کانی کوکه نه وه «هه ره وه زی گه لا و دار»؛ بۆ سازکردنی خانوو خستی بۆ بپرن، ئاوه رۆیه کانی بۆ خاوین که نه وه، بۆ جیتیجه جی کردنی کاره کانی بچه شار و گونده کانی پتیویست. دیاره ده بی ته واوی ئه و کارانه به ئامراز و که ره سه و ئاژه لئی خویمان ئه نجام بده ن^(۹).

له و جیتیانه ی که ناغا په یوه ندیی عه شیره تی له گه ل ره عیه ت نییه و پشت به لایه نگیری کردنی چه کدارانه ی ره عیه ت نابه سستی، «دابلی ناغایه تی» هه ره وه ک گوتم روخساریکی ناحه ز و پر له ئازار به خویه وه ده گهرئ. له عیراقی نویدا، ئه و ره وشته ی که کاربه ده ستانی ناوچه کوردنشینه کان کورد بن یا به لانی که مه وه زمانی کوردی بزنان، جیتی ره زامه ندیی ژماره یه ک عه ربی ناسیۆنالیستی به عدا نییه، ئه م مه سه له یه پتر له وهی که بیری لئ کرابیتته وه هه لومه رچی ناغاکانی له مه ترسی خستوه و وه زعی حکومه تی به هیتز کردوه، چونکه ئیتر پتیویست ناکات ناغا وه ک ناوه ندیتی په یوه ندیگرتن له نیوان ره عیه ت و مه ئمووره کانی بیتگانه ی حکومه تدا بمینیتته وه، که ره عیه ت ناتوانی له گه لیان رووبه روو بی. به هۆی په ره سه ندنی کاری په روهرده ی گشتیی و

۹- له ناوچه ی باکورتر، واته له زیبار به بیتگاری ده لئین «زیتبار» که به واتای «یارمه تی» دانه. رۆژنامه کانی ئه مرۆی کوردستان به جیتی ئه وه که له وشه ی «هه ره وه ز» که لک وهرده گرن که واتای «هاوکاری» دده ات. له باکوری نامیدی بۆ گوتمی بیتگاری له وشه ی عه ربی «ته عه دی» که لک وهرده گرن.

دابینکردنی په یوه ندیبه کان، «دابلی ناغایه تی» روخساریکی به دو ناشیرینی به خویه وه گرتوه و گه لیک کوئسپ و دژواری خستوه ته سهر ریتی حکومه ت: مه ئمووری ناسایی که خه لک ده چنه لای به توپزی تیده گات که ده بی ئه و داخوازه نااسایانه به جتی بگه ن و که م بوون ئه و مودیر و قایقمانه ی که خاوه ن که سایه تی و ده سته لات بن و بتوانن له و سیستمه کومه لایه تیبیه دا، که رپوره سمیتی له میژینه ی به دو اوه یه، به لām له گه ل یاساکانی حکومه تی جیاوازیان هه یه، به پیتی بیرکردنه وه ی دروستی خویمان بریار بده ن و نه هیتلن یاسا زۆر بخرتته ژیرپین. له بیرمه رۆژتیک له گه ل هه باسی سه لیم ناغای (برای بابه کر ناغا) که پیاویکی خوئش مه شره ف و زمان خوئش بوو، ده رباره ی کیشه ی مولکه کانی قسه م ده کرد. گوتم ده بی بیر له دوارۆژ بکاته وه و خوئی له گه ل دۆخی زه مان ریک بخت و مولکه کانی له به شیک له گونده کان بفرۆشی و له ژماره یه کی دیکه به شه مولکی ئه وانێ تر بکرتته وه و مولکه کانی یه کلا بکات و به م جوهره وه زعی یاسایی خوئی سه قامگیر بکات. ئه و له ساویلکه بوونی من واقی وپما، گوتمی: ئه گهر بیت و گوندیک بکری و یه کلا ی بکاته وه، ئه وکات ره عیه ته کانی په یوه ندیی پتیوه ناگرن و ئازاد ده بن و بۆ هه ر شوینیک پتیان خوئش بی ده چن؛ ته نیا ریگای ژبانی ئه وه یه که تا ده توانی له گونده کاندای جی پتی بکاته وه و ئه گهر کرا بۆ خوئی و ئه گهر نا کور یا کوئخایه ک له و جیتی داننی و به م جوهره له «ده ست ره نجی» هه موو خه لکی گونده که سوود به ری.

وه ک ده لئین ژنی «بلباس» و «ناکو» زۆر دلته ر و سهر به هه وان: «ژن هه لگرتن» و «ره واکه وتن» ی کچ له گه ل پیاوی دلخواز له ناو ئه م دوو عه شیره ته دا باوه و زۆریه ی کچه دلته ره کان جیا له وه خه ونی تریان بۆ میرد کردن له میتشکدا نییه. هه رچه نده که ئه و شیتوه ژن خواستنه له ناو ئه م عه شیره تانه دا باوه، به لām کاریکی ئاسان نییه. له ولاتیکدا که هه ر باب و برابه ک کاتی نووستن تفه نگی له ژیر سه ردایه، هه لگرتنی کچ له ماللی باب ره نگه نامۆزایه ک له گه یشتن به کچه مام بیته ش بکات یا ئومیدی بابیک له وه رگرتنی شیربایی به ته واوی کوئیر بکاته وه. ئه وکاره له سه ره تادا گه لیک مه ترسی بۆ زاوا هه یه. سه ره رای ئه وانه ش گیانی مرۆقه کان قه در و قیمه تیکی زۆریان نییه. به م جوهره هه رکه کچ و کور له به ر چاوان ونبوون و دوور که وتنه وه، ده چنه ماللی ناغای کوره که یا ماللی سه رۆکی بنه مالله ی که بیتلایه ن یا په نا بۆ ماللی شیکه دبه ن و به پیتی نایینی ئیسلام کور، کچه که ماره ده کات. له دواپی ئه گهر پتیویست بوو ناغاکانی هه ر دووبه شی کیشه که له گه ل ناغا یا شیکه ناویژیکه ره په یوه ندیی ده گرن و کاره که یان بۆ جیتیجه جی ده که ن. دیاره،

ئەم دووانە بە پیتی وەزعی ئابووریان «سزا» دەدرتین و بە پیتی وەزعیان دەبی «سوارانەش» بدەن. کاتتیک ئەو کارانە تەواو بوون، بوک و زاوا دەتوانن بە خەيالی راحەت بگەرینەووە مائی زاوا. بە پیتچەوانە خەلکی سلیمانی، لە ناو عەشیرەتەکاندا بە «شیربایی» دەلین «خوین» واتە پارەبەک کە لە بەرامبەر بێبەشکردنی بنەمالە لە ئەندامیکی دەدری بە بنەمالە کە، جا ئەو بێبەش کردنە بە ھۆی قەتل بی یا مێرد کردن.

لە سەرەتای مانگی مایدا سلیمانیم بەرەو شوینی مەئموورییەتی نوێ بە جێھێشت. تا ئەو جێیە ی کە لە بیرمە چەند «فۆردی تین لیزی» منیان بۆ «دوکان» برد. لەوێ، بۆ ئەو ی کە لە زێ بپەرەمەووە و بچمە لای چاودیرەکانم، کە لەو بەرەو رۆبارە کە چاودەرۆانم بوون، سواری کەلەک بووم. دووای دورکەوتنەووە لە رۆبار، رینگا بە ھەورازتیک توند بە لای «کۆسەرەت» دا بەرەو بەرزاییەکان ھەلکش و من بۆ یە کەم جار لە نیوان گوندەکانی «گۆل نیری» و «تۆرە» دیمەنی جوانی ناوچە ی مەئموورییەتی نوێ خۆم بینی: لە ژێر پیماندا رەنگی شینی زێ دەبینرا کە بە نیوان دۆلی قەرەسەرددا خوار و پیتچە کە ی دەکرد. ھەورازتر لەو دۆلی لیل و بۆری «پەلکۆ» بوو، کە تا ماوە یەکی زۆر بە زارکی قە لاچوالان دەناسرا و لە دوایی دەشتە سەوزەکانی مەرگە و بتوین و خیزەلانی رۆباری نیوان ئەو دەشتە بوو کە دەشتە کە ی برگە برگە کرد بوو؛ دوایی زنجیرە چیا ی کور کور- ئاسۆس بوو کە ئارام و ھێمن بەرەو دۆلی دەربەند شوێ دەبوووە و سەرلەنوێ بە ناوی «کیوەرەش» بەرز دەبوووە تا لە ناو تەپ و مژی گەرما ی سەر چیاکانی لای باکوری رۆژئاوای و ناو شیو و دۆلەکانی و ھیندیک سەروتر لە سەر بەرزاییەکانی «شاوەر» و «ناو دەشت» پان ببوووە. ھەر بەم جۆرە ی کە ئەو رینگا ناخۆشەمان بە پت دەبری و دەچووبنە پیتش، توشی کوریک ی ۷-۸ سالە بووین کە لە رۆوبەرۆوی ئیمەووە دەھات. وەک گەوران لیباسی لە بەر کرد بوو: رانکیتکی نیفەک فشی لە بەردا بوو، پشستینیک ی ئەستووری لە پشت و پیتچیک ی زلی لە سەر ھالاند بوو، کە لە چەند دەسروکە پیکھاتیبوو. گوتی: «ماندوو نەبی». لیتی تینە گەیشتم و راوہستام کە بزنام چی گوت. ئەم منالە مەزلومە بە دیتنی بەرگی سەیر و عەجایی من و سواردەکانم کە راوہستابوون و لغاوی ئەسپەکانیان بە دەستەووە بوو، ترسا و چاوەکانی لە سەر بەک دانان و گریا. کاتتیک دیتم ئەو کردووە جوانی ئاوی لیتھات، نارەحەت بووم، رۆوبەرۆوی بەک لە ناو دەستی نا و ھیوادار بووم بتوانم دلی بە جی بینمەووە.

باریکە ریبە کە، ئیستا بەرەو رۆبار شوێ دەبوو؛ لە میرزا رۆستەم تیتپەرین، کە بنکە ی

«کەلەک وانەکان» بوو. لەم جیبە، کەلەک سازە خاوەن ئەزمونەکانی ناوچە کەلەکی ۵۰-۱۰۰ مەشکە یی بۆ گواستەنەووە بەرھەمەکانی ناوچە ساز دەکەن و ھەرودەھا جۆرە کەلەکیکیان بە سپیدار ساز دەکرد کە تا ئالتون کۆپری و تەنانەت بەغداشی پی دەچوون. دوو مایل بانتر نزیک ی زارکی «باسەلام» لە بواریک پەرینەووە و لە چەند گوندی ھەژاری «سین و رەمەک» تیتپەرین. لە گەل نزیکبوونەووەمان لە «دەربەند»، کە جیگری حاکی سیاسی پیشو ناوہندی ناحیە کە ی بۆ ئەم جیبە گواستەبوو، ژمارە یەکی زۆر سواردەمان بینی کە بابەر ئاغا بە چوار نال پیشیان کەوتبوو و بۆ پیتشوازبکردنم دەھاتن. بابەر بە شیو ی ئاسایی پانتۆلیکی نیفەک فشی لە بەردا بوو و پشستینیک ی ئەستووری لە پشت و پیتچیک ی گەورە ی لە قوماشی ئاوریشیمی ری ری لە دەوری کلاوتیک ی مەخمەری گولینگەدار ھالاندبوو. دوای ناساندنی کارمەند و سەرۆک عەشیرەتەکانی ناوچە، کە لە بیرم نیبە چ کەسیک ئەوانی ناساند، (چونکە «سی»^(۱۰) جیگری پیشو بەر لە ھاتنی من رۆیشتبوو). پیتشوازبکەرەن چوونەووە گوندەکانیان و من ھەلم بۆ رەخسا تا ئەو جیبە ی کە دەبوا یە چەند مانگی لی بەم لە نزیکەووە بینی.

بە گومانم چونکە «دەربەند» لە باری جوگرافیاییەووە لە ناوہندی دوو «قەزا» دا ھەلکەوتیبوو، ئەویان کردبوو ناوہندی ناحیە. ھەرودەھا رانیبە بە ھۆی برنججاری زۆر پرپوو لە مەلاریا. بینای حکوومەت لەم جیبە خانووبەرە یەکی یەک قاتی سی ژووورە بوو، کە جیگری حاکی سیاسی لیتی دەژیا لە گەل مدبە قیتک و ژمارە کە پرتیک کە بۆ مەئموورە کوردەکانیان سازکردبوو. سەد مەتر ئەولاتر لە بان لیتزایەک لە رۆوبەرۆوی رۆبار ساختمانی شوینی کار بوو. ئەو خانووبەرە یە، چوار پینج ھۆدە و میوانخانە یەکی بۆ چاوپیکەوتنی میوانە کوردەکان ھەبوو. خانووبەرەکان بە گشتی بە سپیدار دارەرا و قورەبان و گلەبان کرابوون و شیو ی سازکردنیشیان زۆر ئاسایی و ناوچە یی بوو. ھیچ کام لە خانووەکان ھەوشە یا دیواریان بە دەورەووە نەبوو، کە پیتش بە ھاتنی گوللە ی بناری کیوەرەش و ئەو بەری رۆبار و ئاسۆس بگری. کاتتیک بۆ دیتنی شوینی کارە کەم چووم، بەرلە ھەموو شتتیک ئەم نووسراو یە سەرنجی راکیشام، کە بە پیتی کتیبیی لە سەر کۆلە کە ی ناوہندی ژووورە کە نووسرابوو، لە مانگی مایدا فیل لە ھەوا دەکەن؟! (ح)

ح- رەنگە مەبەستی نووسەر لە ھیرشی چە کدارانە ی گەلی کورد لە مانگی مایدا بی.

باسی رووداوه کانی ناوچهی رووبه روو واته ههولیر و شاره نیوه کوردنشینه که ی مووسل له چوارچیتوهی ئەم کتیبه دا نییه. ده توانن رووداوه کانی ئەو دوو ناوچهیه، به دواى شهیری به که می جیهانیدا تا ئۆکتۆبهری ۱۹۲۰ به درێژی له کتیبی «هی» دا بخۆیننه وه. ئەو هی تا ئەو جیهیه شوینی له سهر وه زعی من له رانییه داده نا، ئەو بوو که له کۆتایی سالی ۱۹۲۰ وه سنووری ئیداریی که و ته ژیر ته پۆلکه کانی ئەو بهر و بهم جۆره چاره نووسی «قه زای» رهواندز له باکور و ناحیهی «شه قلاوه» له رۆژتاوا پروو نه کرابوونه وه و تورکه تیکدهر و ئازاوه گێره کان و ته نانهت سه ربا زانی سوپای تورکیاش له گروپی چوکدا، به ئاشکرا له م ناوچانه دا هه لده سووران. دواى پاشه کشه، که لیک پرووداوی گرنگ و یه ک به دواى یه ک له م ناوچانه دا روویاندا. یه کیک له وانه ده سترێژی سوپای تورکیا بوو بۆ سه ر «شاوهر» و گوندی رانییه، که له ئەو گوستی ۱۹۲۱ دا ئەنجامی گرت و وه لایمی ئەو ده سترێژی به هێرشى هاو به شى «هێزه کانی ناوچه یی» و هێزی هه وایی درایه وه، به لایم کۆیه له ژیر فه رمانی قائمقامه که یدا واته جه میل ئاغا، که ئەندامی به رز و گرنگی بنه ماله ی هه ویزی و زاوای حه مه ئاغاى غه فوری بوو، خۆی راگرت. حه مه ئاغا ئەو که سه یه که «هی» به ناوی «بیره پیاوی مه زنی کۆیه» باسی ده کا.

یه کیک له و نامانه ی که دواى هاتنم بۆ ده ربه ند پیم گه یشت، نامه ی ژماره یه کی زۆر له ئاغا کانی میراوده لی یا به وته ی پشه ده ربه یه کان، له لایه ن دوژمن ئیمزا کرابوو. ئەوان نووسی بوویان، چونکه حکومهت به ته وای پرووی کردووه ته با به کر ئاغا و هه رگیز پرووی خۆشی به ئەوان نیشان نه داوه، به داخه وه نه یان تانویه بێن پێشوازییم لی بکه ن و ریزی خۆیان به جێ بگه ین. ئەو نامه یه، هه رله سه ره تای به رپرسایه تیمدا له ده ربه ند کۆسپێکی دیار و گرنگی خسته سه ر رێگام.

جێگری کارگێری سیاسی پێشوی ده ربه ند «سی»، دواى ته و او بوونی ماوه ی پشودانی نه گه راپه وه عیراق و من هه رگیز ئەوم نه دییه وه. ئەو بێگومان پیاویکی خاوه ن که سایه تی بوو. له ناوچه ی به رپرسایه تی خۆیدا، جلو به رگی کوردیی له بهر ده کرد و په یوه ندییه کی زۆر نزیکیی له گه ل ئاغا و کوپخا و ئەو که سانه پیکه یینابوو، که له ره وتی کاره کاندای سه رنجی ئەویان بۆ لای خۆیان راکێشابوو. بارودۆخی ده ربه ند، بۆ گه شه پیدانی په یوه ندییه کانی شه خسیی زۆر رێک بوو: چونکه ده ربه ند شار و شارۆچکه نه بوو، ئەو که سانه ی که له

دوو و نزیکه وه ده هاتنه ئەو جیهیه، له میوانخانه ی حکومهت ده مانه وه و خۆراکی خۆیان و تفاقیی ئەسپه کانیان له وێ و ده رده گرت. له بهر ئەوه کاتی زۆریان هه بوو تا له گه یروگرت و داوا چوکه کانیان بدوین. له ولاتیکی ئالۆزی وه کو کوردستاندا ره نگه ئەو تاییه تمه ندییه له زۆر با به تانه وه به که لک بی، به لایم ئەمه بۆ کارگێریکی لای بی ئەزموون دوور له مه ترسی نییه: تا به خۆ بێسته وه، خۆی له حالیکدا ده بینیی که که و توه ته ریزی یه کیک له و گروپه شه رخوا زانه وه. هه روه ک پێشتر گوتم کیشه و ناکۆکی رابردوی هۆزه کان ته نانهت ته شه نه ی کردبووه ناو گونده کان و بنه ماله کانه وه. له م حاله ته دا، کار ده گاته جیهیه ک که ئەندام و لایه نگرانی گروپیستر توپه بن و ئەو توپه بوونه ش به چه شنیک خۆده نوینیی که هه رچی بۆ خۆیان به راستی بزانی ئەنجامی ده دن و به م جۆره رابردوی خۆیان له بهر چاوی حکومهت ره شتر ده که ن و سه ره نجم «هیا» یان نامینی و راسته و خۆ توشی شه ر و به ربه ره کانییی دژ به حکومهت ده بن.

هۆی گوتمی ئەمانه پاشمله گوتم له «سی» نییه. رووداو یا ئەنجامی سیاسه تی خراب، ره نگه خه لک به ره و راپه رین بکیشیی، به لایم له زۆریه ی کاته کاندای گوئی له مستیی یا به گوئی نه کردن و وه لایم نه دانه وه ده گه رینه وه سه ر خووپه وشتی خودی مرۆف: که سانیک، که پتر له که سانی تر ببوونه هۆی ئازاری ئیمه و کۆسپیان بۆ ده خولقاندین، به گشتی ئەو که سانه بوون که هه میشه دژی تورکان را وه ستابوون و دوا یی کاتیک له لایه ن ئیمه وه حکومهت به عیراق سپێردرا، دژی عیراق راپه رین، که ئەوه بۆ خۆی جیگای سه رسورمانی حکومهتیی عیراق بوو. رووداوی شێخ مه حمود به ته وای کوردستانی ئالۆز کردبوو؛ گروپی با به کر ئاغا له پشه ده ر له گه ل خزمه کانی له ناحیه، له گه ل حکومهت ما بوونه وه و بنه ماله ی مه حمود ئاغا و لایه نگرانیان به لای دوژمندا که و تبوون. له هه لومه رجیکیی ئاوا دا، دوا ی گه رانه وه ی نه زم ده بوا یه «ئمه گنسه کان» خه لات بکرین و سه ربزیوه کانی ش سزا بدرین، به لایم رازیکردنی ئەمه گنسه کان به وه ی که حکومهت ده بی به زووترین کات هه لوتیستی بیلایه نیی بگری کاریکیی ئاسان نیه. چونکه ئەندامی هیچ عه شیره تیک یا با شتر بلتین هیچ کوردیک ئەوه قبوول ناکات که پاداشی خۆپاریزی، خودی خۆپاراستنه، هه روه ها هه تا ناکۆکی و دووبه ره کی به زه قی بێن، ده ره تانی دووربوونه وه له که سایه تی عه شیره تیی که پله و پایه ی حوکی پیده کات باج بستینی و به دکاران سزا بدات، زیاتر له هۆکاره کانی نزیکبوونه وه له و که سایه تییبه سه ر به رز ده کاته وه. حکومهت ئەگه ر هێز و ده سه لاتی هه بی، مودیریکی تیکه یشتووی

جی باوهر ده توانی به بی دژواری زور هه لوئستی بیلایه نی بگری، به لام نه گهر حکومت هیزی نه بی و نهو مودیره ناچار بی به بیر و بوچوونی خوئی کار بکات، که زور بهی نه فسه ره سیاسییه کانی ناوچهی سلیمانی به م جوهر بوون، له م جوهر کاتاندا نابج به دهستیهوردان له یارییه کی ناوا، مه ترسی له دهستدانی دوست و لایه نگرانی بوخوئی پیک بینی. جیگری کارگریه سیاسییه کان له رانیه، به یارمه تی بابه کرناغا، دهستلانی حکومتی بیان راگریبوو، له بهر نه وه وشه ی «له گه ل» و «دژ» به بابه کر به ره واتای موافیق و موخالیفی حکومتی ده دا.

به م جوهر، کار به دهستانی تورک له ره واندز له ناو ژماره یه ک له بنه ماله کانی میراوده لیه کاندایه سه ره کایه تی هه باسی مه محمود ناغای، که دژمنی بابه کر بوون، دوست و لایه نگرانیان و بیگومان ته وای نهو که سانه ی که گه رانه وهی وه زعی ناسیایان به دل نه بوو، گوره پانیک پان و به رینیان بو پروپاگنده کردن چنگ که وت. بو کورده ساویلکه کان، رتبه ریه تی «خه لافه ت» هه میشه وه سیله یه کی به هیز بووه و ته نانه ت نهو که سانه ی که بیره وه ری تالیان له حکومتی عوسمانی هه بوو، هه میشه له وه نیگه ران بوون که نه کا تورکان دوی ماوه یه ک بگه رینه وه. له مانگی مای ۱۹۲۲ د ته وای ناوچه شه ژابوو و ناژاوه ولاتی داگریبوو و جی سه رسورمان نه بوو که نه گهر «سی» و ابزانی له بان چیا ی گرکان دانیشتوو و کاتی رویشتن له خوشی به جیهیشتنی ناوچه که نهو په یامه سهیره ی که له کوتایی فسلتی پیشوودا ناماژم بو کرد، بو جینشینه کی دانی.

نهو ئینگلیزانه ی، که هیندیگ جار، له به شی خوارووی عیراقه وه ده هاتن و به تاییه تی نهو که سانه ی که قولایی ماسی گرتنیان له گه ل خوئیان ده هینا، دهر به ندیان به شوئیتیکی خوش و دل فراوان ده زانی و بیگومان روخی گومه کان، نهو جیایانه ی که ناوی روون و خاوین به سه ره گاشه به ره سپیه کاندایه دهر وایی و ده چوره ناو شیو و دۆله کانه وه و لوتکه به فر گرتوو کانی قه ندیل جوان و دلرفین بوون و له دووره وه دهره وشانه وه، به لام بوژیان جیهی کی ترسناک بوو. کاتیک، بیرله رابردوو ده که مه وه سه رم سور ده مینی که چۆن به ریرسان تا چوار سال دوی ته وای بوونی شه ر، له ئیمه جیگری کارگریه سیاسییه کان و کارمنده کورده کانیان ویستبوو، که له ناو نهو هه مووه چلک و پیسییه دا بژین. دیاره من نهو کاته به م جوهرم بیر نه ده کرده وه. ئیره، گوندیکی ته نانه ت وه ک هه له بجه ش نه بوو و بیر ته نیایی، نه گهر هه لیکم بو بیر کرده وه بایه گه لیک پتر و توندوتیژتر بوو. گوتم، خانوه کان دیواریان به دهوره وه نه بوو. ناومان بو خوار دنه وه و پیدایه یستیه کانی تر به

هیستر له روباره که وه ده هینا. له بهر بی ناوی هیز باخ و بیستامان به دهوره وه نه بوو و چالوک هه موو شوئیتیکی داگریبوو و بهر ده رگا و په نجه ره کانی داپوشیبوو. هه لمدایه ترومپایه کمان بو بنیرن له شیوه کی دانین، به لام نهو ترومپایه هه رگیز نه گه یشت. بو رووناکایی، جیا له فانوس شتیکی ترم شک نه ده برد و نه وتی چرا که ش نه وه ندده خراب بوو که مرؤف له ژیر رووناکایه ویشدا پتر له چهند خوله کییک توانای خوئندنه وه ی نه بوو. خوئی و رابواردنم له کاتی شیوخواردن و نوستندا، راوه دوویشک بوو، که به سه ره دیواره کان و به تاییه تی به پشت په رده ی سی هۆده کاندایه لده چوون. شه ویک ۳۳ دوویشکم کوشت و شهوی دوا بییش ۳۲ دانه. پترله جار تیکیان پیوه نه دام: له ژوره که مدایه عه بایه کی ئیرانیم له بهر ده کرد و شه وانه ش له سه ره لیفه که م به خوم داده دا، نهو شه وه له دهره وه و له ژیر دیواری ژوره که نوستبووم، که عه بایه که م خزیبووه خواری. به یانی کاتیک عه بایه که م هه لگرت و هاویشتمه سه ر شانم، وه ک نهو بوو که دهر زیبه کی گهرم له رانم راکهن و هه ستم به ژانیتیکی قورس کرد. دوویشک له سه ره دهر پیکه مه وه پیوه ی دابووم. شوئینی پیوه دانه که م بری و به رینوئینی خزمه تکاره که م که کاکه بی و خه لکی کریندی ئیران بوو، هیندیکیان نو شتر (له باتری تیلگرفخانه هینا) و له سه ریم رو کرد. به یانی هیندیکم «تا» هه بوو، به لام شه و جیا له چلدانی شوئینی برینه که شتیکی تری نه مابوو، که روودا وه که م بیر بیئیتنه وه.

لهو ته نیاییه دا، خوشترین دنگ هاره ی ماتوری فرۆکه بوو، که نزیک ده بووه وه. به روخی رووبه رووی روباره که وه، له نزیک گوندی «سه رسیان» له بان لوتکه ی سه رووی پیچی توندی روبار، فرۆکه خانه یه کمان هه بوو، که فرۆکه شه رکه ره کانی «بريستول»^(۱) و بومبهاوئیه کانی «دی. ئیچ ۹»^(۲) لیتی ده نیشتن، که نهو کاته که لکیان لیوه رده گیرا. لیپرسراوی نهو فرۆکه خانه یه، ناغایه کی پیری نیوچاوان گرژ بوو به ناوی ره سول، له عه شیره تیکی بچووک به ناوی «ترکه ره شه» که پینج شه ش گوندیان هه بوو. نهو ره سول، له دست و په یوه ندده کانی بابه کر ناغا بوو. چه کداره کانی ره سول ناغایان فیر کردبوو هه رکه هاره ی ته یاره یان بیست، ده سته جی ناگر هه لکه ن، تا فرۆکه وانه کان هیللی هاتنی با بدۆزنه وه. نه گهر، چاوه روانی که سییک بایه م، به سواری که له کییک که

1- Bristol
2- D.H.9

په سول ئاغا سه رپه رشتی ده کرد و به کار پیکردنی بی ئیجازه شی پاره یه کی باشی چه نگ ده کهوت و باجی ته و اویشی به حکومت نه ددها، له روبره که ده پرمه وه و به پیتشوازی فرۆکه وان و میوانه کان ده چووم و نه وانم بۆ خوار دهنه وهی بیرهی سارد ده هینایه وه مال.

کارمهنده کورده کانی ناوه ندی کاره کهم بریتی بوون له: جه لال سایب نووسهر و دیلمانج. نه و لاویکی زور به هوش بوو و زمانی ئینگلیزیش باش فیر بیوو؛ مودیری داهاته کان، حسابدار، تیلگرافچی، کارمهندی گومرک و چاودیری میوانخانه هه موویان کارمهندی پیتشوی عوسمانی بوون. سه ره پای نه وانه نزیکه ی بیست سواره ی ناوچه بیشم هه بوو که نه رکی پولیس و ته ته ریان به یه که وه به رپوه ده برد. له قه لادزی، بابه کر سه ره پای کارمهندی نووسینگه، ۳۰ چه کداریشی له پیوانی خوی له گه ل بوو: نه وانی به که لک وه رگرتن له هه لومه رج و پله ی ره سمیی خوی دامه زرانده بوو. له ناحیه کاندایا، هه رکام له مودیره کان دوو کارمهنده و ده پولیس و ته ته رپکیان هه بوو. یه کیک له کارمهنده کان لپرسراوی داهاته کانی ناحیه بوو. کاربه دهسته خاوه ن «گولله به ند» هکانی وه ک بابه کر ده یانته وانی له کاتی ته نگانه دا پشت به ده ره تانی خویان به ستن و نه و چاوه روانیسه شیان لئ ده کرا. بیگومان کاتی پیتوست، له سه روک عه شیره ته کانی ناحیه داوا ده کرا تا بۆ پشتگرتنی حکومت چه کدار کۆ بکه نه وه. به و چه کدارانه پاره نه دده را، به لام نه رزاقی وه ک برنج، گهنم، رۆن، تفاق، نان و بزماریان ده دانی. قازانجی له شکری عه شاییری هه ره وه کو فه رمانبه ره کانی عه شاییری حاله تی به رگریکردنی هه بوو: به چه شنیتیک که هیزی دوژمن له ترسی پیکهاتنی کیشه ی خوی، له هیرشکردن بۆ سه ره مه ئمووره کانی حکومت دوو دل ده بوون، به لام به پیتی نه و نه زمونه ی که من بووم، پتر له دوو هه فته نه دده کرا له م چه کدارانه که لک وه رگیری، چونکه دوا ی ته و او بوونی نه و ماوه یه، تاسه ی گه رانه وه بۆ لای ژن و مندال و کیلگه کانیان زه ختی بۆ ده هینان. له بهر نه وه، به ره هه می نه م «شپوه» یه له قه رانه کانی درپژ خایاندا زور لاواز و چوارچه وهدار بوو.

له نیوان نه و میوانانه ی، که ده هاتنه میوانخانه کهم، بابه کر ئاغا له هه موان گرنگتر بوو. نه و هه میسه ده سه ریه کی ئاوریشمی له سه ره پیچ و کلاوه که ی له چاویکی ده هالاند. قهت باسی چۆنیه تی کوپر بوونی چاوی نه کرد و من تا نه مپوش نه مزانی چۆن نه و چاوه ی له ده ستدا بوو. له چاوه که ی تریدا هه میسه شوخ و شهنگی ده باری، به چه شنیتیک ته نانه ت کاتیک به جیددیش قسه ده کرا، نه و شته ی لئ ده بینرا و سه بر نه وه بوو که ده مه بی دانه که ی که نه و ی گه لیک پیرتر له ته مه نی پیشان ده دا، هه رگیز له قسه ی خویش و

پیکه نین نه ده کهوت. نه گهر وه زعی سیاسی ئالۆز ده بوو، به م جوړه ی که له فه سلی داهاتوودا ده بیین و گومان کرابا ده ربه ند ده که ویتته بهر په لامار، بۆ ماوه ی یه ک دوو رۆژ ده هات، تا دلنیا بی که پشه ره بیه کان پال به دوژمنه وه ناده ن و ناکوکی خوی له گه ل بنه ماله ی حاکم، که هه میسه خویان لئ ده پاراست، پیک نایه ت. له م جوړه کاتانه دا، من بۆ خویشم له میوانخانه که نامم ده خوارد. له سه ره دۆشه گ داده نیشته ی و قسه مان ده کرد. به دژواری وه لامی پرسپاره کانیم ده دۆزینه وه: ده پرسی بۆچی کاربه ده ستانی به غدا، له سه ره تایی ترین کار بۆ پاراستنی هه لومه رج و به رزه وه ندی خویان له ناست پیلان به یه تا په یه تاکانی تورکاندا بیوازی پیشان ده دن. له م روانگه به وه که بیگومان زور دووربین نه بوو، به رزه وه ندی حکومتی به راده یه ک له گه ل ئابرو و هیز و ده سته لاتنی شه خسی خوی تیکه لاو کردبوو، که هیندیک جار له و بابه ته وه پیتی سه بر بوو، که من له ناوچه که دا بووم و له وه شه ده گه بیستم، بۆچی نه مده توانی به شپیک له داواکانی جیه جی بکه م. بۆ نمونه، بۆچی ئیزم نه دده دا که س یا که سانیتیک له «کوره گو» دانی، که نزیکترین گوندی «ره مه ک» بۆ رانیه و مولکی ئاغا یه کی زورناحه زی سه ربه وه هۆزه بوو. بابه کر ده یگوت پارچه زه ویه کی له وی ده ستکه و تووه، به لام سه ره پای نه وانه ش، نه و سادقانه له و رپیه ی که هه لپیژارد بوو، هه رگیز تووشی شکوگومان نه بوو.

گروپیکی چوکی له گه ل خوی ده هینا، که یه ک دوو قۆله ئاغاشی تیدا بوو. یه کیان ناوی «ره سولی پیرۆتی» بوو، که نزیکه ی چل سالی ته مه ن بوو. سمیلتیکی زبری سووری هه بوو. رۆژتیک به ویستی خوی، فرۆکه یه کی بۆ عه مه لیاتی «شناسایی» رپینوتنی کرد: فرۆکه که ده بوایه په یامیک به سه ره چیاکاندا بخاته خوار. به توژی توانیم به ره سول بسه لمینم، نه گهر ته نانه ت پیچ و کلاوه که شی توند له سه ری هالینن، بیگومان دیسانیش له کورسی پشته وه ی فرۆکه ی سه رئاوه له دا، له سه ری ده بیته وه و پیتوسته به جیه گی کلاو و پیچ، کلاوی تابه ت به هه لفرین له سه ر بکا. کاتیک، پیچ و کلاوه که ی له سه ر کرده وه، سه ری بی مووی له کوله کی سه رئاو ده چوو و هۆی هه لنه گرتنی پیچ و کلاوه که ی روون بووه وه، به لام سه ره پای نه وه ی که هه گیز سواری فرۆکه نه ببوو، فرۆکه وانه که ی زور جوان و به بی هه له رپینوتنی کرد.

دوستیکی باشی ترمان، حه مه ئاغای رانیه بوو. نه و هه رچه نده ده سته لاتنی زوری نه بوو، به لام پیاویتی ساده و دلپاک و خاوین بوو. هه رگیز له کاتی خویشی و ناخویشیدا بیروپرای خوی نه ده شارده وه. جاریک خوی کردبووه مه تالی «سی» و پیتشی زبری

خه نجهری په لامارده ریکي گرتبوو که خه ریک بوو «سی» بکوژی و بهم جوړه سهره پرای
 رزگارکردنی «سی» له مهرگ، دهرفته تی نه و هشی بو په خساندبوو که له ده مانچه که ی
 که لک و هرگری. گولله ده مانچه ی «سی» کابرای په لامارده ری کوش و کیشه یه کی
 خوینی پیکه پینا. له بهر نه و هبوو که «سی» یان به په له و به بیانوی پشودان له ناوچه که
 دوورخسته وه.

میوانیکی سهرنج پاکیشی تریش جارچاره ده هاته لام. نه و شیره ژنیک بوو، که پتیا
 ده گوت «ئاغا ژن». ئاغا ژن خیزانی «سوره ک ئاغا» ناویک بوو، که دوو سین گوندی له
 شاهه ره هبوو. زور له میترده که ی گه نجر بوو؛ میترده که ی، پیاویکی هیندیک روونه رم و
 گیل بوو. نه و ژنه، بو پیراگه یشتن به کاره کانی و راگرتنی راده ی په یوه ندیبه کان و
 دهسته لاتی سیاسی له و شیوه دورکه و توه دا هاتوچوی نیمه ی ده کردو جارچاره ش
 «سوره ک» ی له گه ل خوی ده هینا، به لام هه میسه به قورسیی له سهروی داده نیش و
 زورکه م نیزی قسه کردنی پیده دا و ده ترسا کاره کانی لی خراب بکات. نه و پیره پیاوه
 مه زلومه له کیشه یه کی چند مانگی دواییدا کوژرا، به لام ئاغا ژن زور به جیددی به شوین
 مه سه له که کهوت و سهره نجام بو راگرتنی تابرووی عه شیره ته که ی، توله ی میترده که ی
 ستانده وه.

که سیکي سهر و عه جایبی تریش هه بوو که «فه قی مارف» یان پیده گوت. نه و له
 راستیدا کچیکی بیست و پینج ساله بوو، که له سهره تای مندالیبه وه بهرگی پیاوانه ی
 له بهر ده کرد. مرؤقیکی سهریوو، روژانه له م میوانخانه یه بو میوانخانه یه کی تر ده چوو، به
 ئاشکرا هاموشوی پیاوانی ده کرد و شه وانه ش بو حه سانه وه ده گه رایه وه هژده ی ژنان و هر
 شتیکی ده ست ده کت، له نه سپه وه بگره تا پانتو لیک به ناوی دیاری
 وهریده گرت. نه سپیکی چکو له ی هه بوو. سواری ده بوو و له گه ل سواره کانی تر ده چوو
 به شداری کوره کانی ده کرد؛ تفهنگی له شان ده کرد و قه تاری فیسه کی له سنگی
 ده هالاند. هیندیک جار، که بو دیتنم ده هاته دهر به ند ده یگوت «پیاوی توم».
 گروه په کانی دوزمن له م بابه ته وه که له گه ل حکومت بوو، زوری لی تووره بوون و له بهر
 نه وه دوزمنیکی زوری بوخوی دروست کردبوو. یه که م جار که بینیم روژیک بوو که بو
 دیتنی بابه کرئاغا چوو بوومه قه لادزی: کورپکی منالکاره ی جوان، چایه کی له دهستم نا،
 له حالیکدا، بابه کس ئاغا له و بهری رووبه رووم به چاویکی به سترای زه رده خه نه ی
 ده هاتن، له کوره که ی پرسى: «پتی بلیم»؟ دواپی به ده ست ئاماژه ی بو کردم و گوتی:

«نه وه، نه م جوړه نییبه که پيشان ده دات؛ ژنه؛ به لئ ژنه... و هه رواش
 ماوه ته وه». روژیک، لیم پرسى: بوچی میترد ناکه ی؟ راست و په وان گوتی له گه ل
 سروشتم نایه ته وه. زوربه ی میوانه کان، رووخوش و دل فراوان ده هاتنه بهرچاو:
 گوندیبه به هیز و چالاکه کان، که به شهرم و حه یاهه، باسی ویست و داخوازه
 ئاساییه کانیان ده کرد، نه گه ر له سه فهره کامندا، نانم له گه ل خواردبان یا شه ویکم له گه ل
 تپه ر کردبان، به سهر و رووی خوش ده هاتنه وه لام و هه ولی نزیکیه تی پتربان ده دا،
 به لام ژماره یه که هه لپه رست و ناشیرنیش هه بوون، که هه میسه خه ریکي خوشیرین کردن
 و زمان لوسی و راپورت دان له و که سانه بوون، که گومان ده کرا له بهر ی دوزمندا بن و
 به م جوړه بهر ژه و نندی خو بان ده پاراست: من به ته وای هه ولیم ده دا خو له و جوړه که سانه
 دوور راگرم.

من نه و نده م نه زمون هه بوو، که نه و مه ترسیبه هه لسه نگینم که له سهره تای نه م
 فه سله دا ئاماژه م بو کرد. له بهر نه وه بریارمدا له کاتیکي زودا گه شتیکی ته وای
 ناوچه که م بکه م و له گه لیان ئاشنابم. هه روه ها بریارمدا سهره پرای پشتیوانی کردن له گشت
 کرده وه باشه کانی بابه کر، له هه مو هه لیکیش که لک و هرگرم و به نه وانی تریش بسه لیم
 که به خشین، به خشینه و به گویره ی نه و وانانه ی که به نیمه دراوه، به مه رجی کرده وه ی
 باش، رابردو له بیر ده کرتین. به تایبه تی به و ئاکامه گه یستم که سهرنجی سواراغای پیران
 بو لای خو م راکیشم. به پرای من نه گه ر نه و خاوه نی تایبه تمه ندی زه ق و بهرچاوی نه با، تا
 نه و راده یه لای عه شیره ته که ی خوشه ویست نه ده بوو. به م جوړه، شه ش هه فته ی یه که می
 کاره که م به گه شت له ناوچه که دا تپه ر ی، به لام ئالوزبی سیاسی به دواى مانگی
 ژوئیندا رینگای دوورکه و تنه وه ی له شوینی کار و هیلی تیلگراف پی گرتم. له
 مانگی مای رابردوودا، کاتیک له قه زوینه وه گه یستم به غدا بریار درابوو نه سپی
 شه خسی نه فسه ره کان ته سلیمی ئیداره ی ناژه لدارى بکرتین. «نوترامپس» م ته سلیمی نه و
 ئیداره یه کردبوو و دواى گه رانه وه م له پشودان چاوم پتی نه که و ته وه. له بهر نه وه، دوو
 نه سپی «سی» که له رانیه به جی ما بوون، هینامنه لای خو م: یه کیک له و دوو نه سپانه،
 نه سپیکی شپی زور چالاک و سهرکیش بوو، که ناوی سمکو سهرؤکی عه شیره تی
 شکاکیان لی نابوو. سمکو عومریک دژی حکومتی ئیران خه باتی کردبوو.
 نه وه ی تریان، بارگینیکی بوری هیدی و ئارام بوو به ناوی قازی، که یال و کلکی زور
 جوان بوون: ناوی قازیبه ردین و میزهر سپیه که ی قه لادزیان له سهر دانا بوو. له

سەفەرەکاندا بەگشتی سواری سەمکۆ دەبووم، چونکە هەرچەندە کە ناچارم و جینگەى مەترسى بوو، بەلام ئەسپىكى تىژ و گورج و چالاک بوو.

چناران دەسكى ئەو باوەشپەنەىە كە گوتم. ناوچەىەكى بەرتهسكە، لە باكورى رۆژھەلاتەو دەگاتە زى و جۆبارى «باسەلام» و لە باشورى رۆژئاواو دەگاتە بەرزايیەكانى «هەببەت سولتان». بەلای درىژايى دا، كۆسرهت كە تەپۆلكەىەكى بە تەنیا و پر لە درەختە و بەرزترىن خالى لە پىنج هەزار پى تىناپەرى، ئەوى دوو لەت كردهو. حكومەت، بە دانانى مودىرىكى سەرىە بنەمالەى ئاگانى كۆپە لەم ناحیە بەدا رەنگى شەرىى دابوو بە مۆلكى ئەو كەسانەى كە زەوىیەكى زۆرىان بەچەشنى «تاپۆ» لە بن دەستدا هەبوو. ئەو مودىرە، سەمىل ئاغا ناوىك بوو، كە هەرچەندە مەئموورىكى زۆر رىكوىتەك نەبوو، بەلام مەروڤىتىكى دروستكار و دلپاك بوو. ئىزىيان دابوو ناوهندى ناحیەكەى لە گوندەكەى خۆیدا بەناوى خدران دامەزىنى، كە پىشتر لە داستانى فەقى ئەحمەددا ئامازەم بۆ كەرد. گوندى چناران وەك شوپىنىكى زۆر جوان نەخشى لە مەشكەم داىە. كۆمەلە جۆگە و جۆبارىكى زۆر جوان بەناو باخە پرلە درەختەكانى بنارى كۆسرهتدا تىدەپەرن. گوندەكە دەروانىتە زى و دەشتەكانى مەرگە. شوپىنىكى تر كە چەند جارم دىبوو، دەشتى پان و بەرىنى «كانى ئەسپان» بوو، كە چوارەهەزار پى بەرزتر لە كۆسرهتە. ژمارە ئەشكەوتىكى زۆرى بە سەرهووە بوو، كە «چلورە»ى دوو سى دانەيان زۆر جوان بوون. ئەشكەوتىكى دىكەشى هەبوو كە دەیانگوت ئەوئەندە قوولە كە تا ئىستا كەس نەیتوانىو بەچىتە بنى. مەوداى ئەو بەرزايیە تا دەربەند نەدەگەيشتە ۱۵ مایل و شوپىنىكى زۆر باش بوو بۆ دانانى دەزگای تىلگراف. لەو فىكرەدا بووم كە بەلكوو بتوانم بنكەىەكى هاوینى لى دانىم. لە هەلىكى رەخساودا، بەرپىچكەىەكدا چومە سەر لوتكەى كۆسرهت و شەو لەو بەرى ئەو واتە لە گوندى «شىخ حاجى» مامەو. جۆبارەكانى شىو تەنگەكانى نىوان كۆسرهت و هەببەت سولتان بەتەواوى بە گۆلەژالە داپۆشراوون و من هەرگىز بەكىك لەو جۆگەئاوانە لەبىر ناكەم كە بەمەوداى دووسەد یسارد دەورى بە گۆلى سوور داپۆشراوو. بە شىووتىكى تەنگدا، كە ئاوەكانى دىوى كۆسرهت تىكەلى «باسەلام» دەكرد، هاتمە خدران. چەند تافگەى جوان لەناو ئەو شىو دەن كە ئاوى بەكىكىان چل تا پەنجا پى دورتر لە زنارەكە دەكەوتتە خوار و لەوى تىدەپەرى.

ناحیەى رانیە، لە بەشى شاخاوى لای باكور و چوار بالى ئەو باوەشپەنەى كە گوتم و دۆلى بتوین لە باشور پىكەتاتوو. بە گۆرەى پلانى كشاندەووەى سنورى ئىدارى لە

هەولیر، ئىمە هەرگىز دەستمان لە كاروبارى سى بالى رۆژئاواى باوەشپەنەكە نەدا كە شوپىنى ژيانى «پشتگەلى» بەكانە. پشتگەلى، بەكىك لەو سى هۆزانەى «خۆشناوئەتى» بە. دوو دانەكەى ترىان مەرىوسفى و مەرىمەحمەلین. ناوى «شاوەر»، بە تايبەتى بە دۆلەكانى شىوى دواى دەگوترى، كە بەرەو رۆژھەلات دەچن. ئەو دۆل و شىوانە بە هۆى دوو لوتكەى تىژى «بایرەمگە» بە بەرزايى ۸۲۵۰ پى و «بەردەرەش» لە بەرزايى ۸۰۰۰ پى، كە درىژەى كىتوەرەش لە ناودەشت جیا دەبنەو. شاوەر، توتنى باش و بەناوبانگى هەببە و توتنە باشەكانى عىراق بە توتنى شاوەر دەناسرىن. ناوى شىوەكانى بەشى سەروو لە دوو مایلى باكورى رۆژئاواى رانیە بەك دەگرنەو و روباىك پىكدىن و بە دۆلىتى بارىكدا دەرن. گوندەكانى «ئاكو»ى سەر بە رانیە هەردوو لای ئەو روباىان گرتوو. ئەو روباىە سەرەنجام بە دىوارى لای باشورى رۆژئاوا تىدەپەرى و دەگاتە ناو دەشتىك (۳) و لىرە كە «بەستى ىستىران»ى پىدەگوترى، دەشتى بتوین لە باكورەو بە باشور دوو لەت دەكات و بەرلەووەى كە تىكەلى جۆبارەكانى باسكى رۆژئاوا بن واتە بەرلە پىكەتاتنى «باسەلام» گوندى پىران لەرۆخى رۆژئاوا لە گوندەكانى «سپن و رەمەك» لە رۆژھەلات جیا دەكاتەو.

گوندى رانیە لە بەك مایلى ژىر كىتوەرەش هەلكەوتوو و بەشىكى بە بنارى تەپۆلكەىەكى تورهكە پىژەو سەز كراو و بەشەكەى ترىشى لە دەشتىكى ساف و رىك داىە و ئەوكاتە نزىك بە شەست بنەمالەى نفوس هەبوو. هەرچەندە بازارىكى دە، دوازده دوكانى و مەزگەوت و كانىیەكى پىراوى هەبوو و ئاوى كانىیەكەى دەچوو نىو حەوزىكى بەردى لە ژىر سىبەرى چنارە پرلق و پۆپەكانەو و دىمەنىكى جوانى پىكەتاتوو، بەلام جىبەكى خۆش و دلگىر نەبوو. ئاوى كانىیەكە لە كۆتایى هاویندا وشك دەبوو. هەموو شوپىنىكى رانیە ئاوە و چەند زەلكاوى حكومەتىشى لى بوو، كە سالانە بە ئىجارەیان دەدان و چونكە بۆ چاندى برنج سوودى باشى هەبوو، ژمارەىەكى زۆر هەولى ئىجارەكردنىان دەدا. لە ئاكامى چاندى برنج لەو جىبە، ئاوەشپەنەى زۆرى دەشتى بتوینى داگرتبوو و هەوا گەرم و پر لە مەلاربا بوو. لە چوار مایلى باكورى رۆژئاوا،

۳- كارى زۆر، پىشى پىگرتم، كە لەكاتەدا شاوەر بىنم. سالى ۱۹۲۷ چومە رانیە: لە چووندا، رىگایەكەم هەلپژارد كە ساىكس پىدا چوو بوو و لە هاتنەوهدا بەو رىگایەدا رۆشتم كە مانسل پىدا هاتبوو.

به‌رله‌وهی که رویاری شاور بگاته ناودهشت، گوندی «سه‌رکه‌پکان» ی ناکۆکان به رۆخی روباره‌که‌وه بوو: له مانگی ژوئیندا، هه‌وا فینک ده‌بوو و به رای من، بۆ ناوه‌ند گه‌لپک له راتیبه و ده‌ربه‌ند باشتر بوو.

گونده‌کانی دهشتی مه‌رگه به شیوه‌یه‌کی ماقول دابه‌شکرابوون به‌سه‌ر هۆزه‌کانی «ترکه‌ره‌شه» له باکور، شیلانه له ناوه‌ند و مبراو‌ده‌لییه‌کانی بنه‌ماله‌ی هه‌باس ئاغا له باشوور. بنه‌ماله‌ی مه‌حمود ئاغا گونده‌کانی «پاش کیتی» ی ئه‌وه‌ری ئاسۆسیان به ده‌ست بوو و شیلانه‌یه‌کانی ناودهشت په‌شایی ئه‌وان بوون. ئه‌وان هه‌روه‌ها له نیوان «جافه‌ره‌شکه» کانی ناوچه شاخاوییه‌کانی باشووریشدا خاوه‌ن ده‌سته‌لات بوون. به‌رای من گوندی مه‌رگه له ته‌واوی گونده‌کانی ئه‌و ناوچه جوانتر بوو. هه‌روه‌ک گوتم سه‌رده‌می‌ک ناوه‌ندی «قه‌زای» پشده‌ر بوو. ماله‌کانیان به شیوه‌یه‌کی جوان به بناری چیا و ناو باخ و جۆگه‌له‌پرله ئاوه‌کاندا ساز کردبوو، که به بناره‌کاندا ده‌رژانه خوار. من هه‌میشه دلم به دیتنی ده‌گه‌شایه‌وه. به‌تایبه‌تی له‌بیرمه که شه‌ویک کۆمه‌لپیک ده‌رویش له مزگه‌وت زکریان ده‌کرد و ده‌نگی «لااله‌الا‌الله» ی ئه‌وان به ئارامی له‌ناو باخه‌کاندا ده‌بیسرا. ئه‌وکاته شیخانی قادری، له زۆریه‌ی به‌شه‌کانی پارێزگای سلیمانی هه‌لده‌سوور و چالاک بوون. هیندیک جار، دوا‌ی تاریک‌بوونی هه‌وا، تۆبه‌کاریکی نویت ده‌بینی که به ناو گونده‌که‌دا وه‌رپه‌ده‌که‌وت و شیتانه ده‌یقیژاند و زکری ده‌کرد. من بۆخۆم زۆرجار دیومه، که‌سی ناله‌بار و نارپه‌سه‌ن تۆبه‌ی کردوو و ده‌ستی له ئاکاری پیشووی کیشاوه‌ته‌وه.

مودیر سه‌عدی ئه‌فه‌ندی غه‌فور یه‌کپک له فه‌رمانبه‌ره باش و دروستکاره‌کانی پیشووی عوسمانیی و پیاویکی سه‌رراست و زۆر دروستکار بوو. له هه‌لسه‌نگاندنی به‌ره‌می زه‌وی و باقی به‌شه‌کانی داها‌تدا کارناسیکی به‌ئه‌زموون بوو. به‌کورتی، نمونه‌یه‌کی هه‌ره‌باشی چینیک بوو، که به‌په‌چه‌وانه‌ی داها‌تی که‌م و ریز لێ نه‌گرتنیان له لایه‌ن به‌رپرسیانی بالاوه، ژماره‌یان که‌م نه‌بوو، که داستانی ئاسایی پووله‌کی بوونی مه‌ئمووره‌کانی رۆژه‌لات بیته‌هۆی ئه‌وه‌ی که خۆینه‌ری رۆژئاوایی به‌م جۆره‌ بیه‌ر بکاته‌وه. هه‌واله‌کانی ناوچه ئیستاش له‌وه ده‌دوین که له سه‌رده‌می کۆندا ئاوی که‌نالی سه‌ره‌کی رانیسه به‌هۆی لوله‌ی «هه‌لئواسراو» له (زی) وه‌ برده‌راوه‌ته ده‌شتی مه‌رگه و ده‌ربه‌ند. کورده‌کان ژماره‌ قۆلکه‌یه‌ک پێشان ده‌دن، که به‌سه‌ر زنار و گابه‌رده‌کانی رۆخی راسته‌وه‌ن و ده‌لێن ئه‌وانه زنجیره‌ی ئه‌و چالاوانه‌ن که لوله‌ی ئاویان له هه‌وادا راگرتوو. له ماوه‌ی

ژبانم له‌و ناوچه‌یه‌دا هه‌رگیز ناوی به‌ردی بزما‌ری یا به‌ردی نه‌خش کراوم نه‌بیست. له‌به‌ر ئه‌وه، کاتیک دوا‌ی چه‌ند سال، له سه‌ر نه‌خشه‌یه‌ک له‌کتیبه‌ی «میشووی دورودریژی ئییران»⁽⁴⁾، نووسراوه‌ی سپرپرسی سایکس، چاوم به‌نیشانه‌یه‌کی لیکدان (x) که‌وت که دروست له سه‌ر نوکی پێچی ده‌ربه‌ند به‌م مه‌به‌سته‌ لیدرابوو، سه‌رنجی راکیشام و به‌ته‌واوی هه‌ستی بزواندم. ئه‌و ناوچه‌یه، وه‌ک شوینی یه‌کپک له‌گرنگترین به‌ردکاریه‌کانی ئاشوور ناسینرا بوو. یه‌کپک له‌و دوو خالانه له‌ناو خاکی عیراقدا بوو. دپاره له‌ عیراق، ژماره‌یه‌ک شوینه‌واری گرنگی وه‌ک ئه‌و هه‌ن. ئه‌و مه‌سه‌له‌یه‌م له‌گه‌ل مینورسکی هینایه‌گۆر، که ئه‌وکاته مامۆستای زمانه‌کانی رۆژه‌لات له‌خویندنگه‌کانی پاریس بوو. من له‌سه‌ر دپاره‌کانی هاوبه‌شمان په‌یوه‌ندیم پێوه ده‌گرت و ناوی «زاگرۆلۆژی» م بۆ زیندوو کردبوونه‌وه؛ مینورسکی گوتی راپۆرتی کلمان و برزه‌زوفسکی جیهانگه‌ر بخوینه‌وه. من ئه‌وکاره‌م کرد و تا ئیستا زۆرجار ئاماژه‌م به‌و نوسراوانه‌ کردوو.

کلمان له سه‌فه‌ری کۆبه بۆ په‌واندز به‌مه‌به‌ستی دیتنی ده‌ربه‌ند، له‌رێگای لا داوه و به‌ریتی پشت‌گه‌لی و به‌رۆژئاوای شاره‌دا چووه‌ته ئه‌وجیبه‌یه. دوو لاپه‌ره‌ی له‌سه‌ر ئه‌و دیداره‌ی نووسیوه، به‌لام باسی هیچ شوینه‌وارتیکی کۆنی نه‌کردوو. راپۆرتی برزه‌زوفسکی ئه‌وه بوو که من لێ ده‌گه‌رام. ئه‌و له‌ باسی دیمه‌نیکدا، که له‌ لوتکه‌ی پیره‌مه‌گروونه‌وه دیوبه‌تی، ده‌لی:

له بان لوتکه‌ی پیره‌مه‌گروونه‌وه زنجیره‌ چیا‌یه‌کی تیکه‌لاوی تا راده‌یه‌ک به‌رز ده‌بینی که دیواریکی ریکیان پیکه‌یتاوه و له باشووری رۆژه‌لاته‌وه به‌ره‌و باکوری رۆژئاوا ده‌چن. ئه‌وه جیا له‌ درێزه‌ی ئه‌و زنجیره‌ کیتاوه نییه، که له‌ کۆنه‌وه به «ئه‌زمه‌رداغ» و «گۆیژه‌ داغ» یان ده‌ناسین. هه‌روه‌ها ده‌بینی له رۆژه‌لاتی پیره‌مه‌گروونه‌وه زنجیره‌ چیا‌یه‌کی تر جیا ده‌بیته‌وه. ئه‌و زنجیره‌ چیا‌یه، له سه‌ره‌تادا شان به‌ شانی پیره‌مه‌گروون ده‌چیته‌پیش و ئه‌و له‌ت ده‌که‌ن و به‌ره‌و رۆژئاوا لار ده‌بنه‌وه. ئه‌و ئاوانه‌ی که له سوچی پیکه‌اتوو له یه‌کگرتنه‌وه‌ی ئه‌و دوو زنجیره‌ چیا‌یه‌دا کۆ ده‌بنه‌وه له‌گه‌ل ئاوه‌کانی لای باشوور که چیا‌ی پیره‌مه‌گروون ده‌ور لیده‌ده‌ن وه‌ک رویاری تانجه، شاشه و بیستانسو بۆ ده‌رباز بوون رێگای دیجله ده‌دۆزنه‌وه، که ئه‌و رێگایه‌ دۆلی نیوان چیا‌ی ده‌ربه‌ند و چیا‌ی که‌لاره‌یه،

4- Larger History of persia, London, 1915

که به هیلیتیکی ریکدا ۳۵ کیلومتر له گه لوتکه ی پیره مه گروون مه و دایه تی. زنار و گاشه به ردی راست و قیت له سهر ئه و دۆلن: قه لایه کی تورکانیش له لای راستی زئی بچوک هه لکه و توه. گاشه به ردیکی تاشراو له رۆخی ئه و روباره به زارکی دۆله که ویه، که له و بهرده تاشراوه ده چی که له بهشی سهرووی روباری «سهگ» له نزیک «بهیروت» ده بیبری. ئه و بهرده به پتچه وانه ی قایم و پته و بوونی، هیندیکی خراب بووه، به لام ئیستاش وینه ی پاشایه کی له سهره. زناره که نوسراوه ی له سهر نیه. ناوچه به کی به رزی شاخاوی، که له نیوان بین النهرین (عیراق) و ئیران هه لکه و توه، لیره زۆر پان و به رین نیه و چیاکان به هیلیتیکی راست و به باری درتیبیدا برگه برگه یه. به م جوژه ده بی شیوی ده ربه ند نزیکترین رینگای نیوان نه یه و ئیران بووی. ناوی ئه و رینگایه دیار نیه له رۆژگارانی کۆندا چی بووه؟

له هه ره هلیک بۆ پرسین و رونه کردنه و ی ئه م مه سه له یه که لکم وهرگرت. له و مه ئمورو مسافیرانه ی که له رانیه وه ده هاتنه به غدا پرسیارم کرد، وه لامی هه موو لایه ک به گشتی ئه وه بوو که ده ربه ند شوینه واری کۆنی لی نیه و ئه وگوتنه له ئه فسانه ده چی. سه ره رای ئه وه که گوتنی برزه زوفسکی له م باره یه وه راسته که چۆمه کانی شارباژێر له سه رووی ده ربه ند تیکه لی زئی دهن، به لام وه سفه کانی تری ده باره ی ئه م ناوچه یه دور له ره خنه نین. من له و تاریکمدا که له گوڤاری جوگرافیا (۵) دا بلا و بووه توه، به و گومانه وه نوسام، که برزه زوفسکی که له پله ی مه ئموریکی دارستان له خزمه ت حکومه تدا بووه، بیگومان ئه و جیا له و سه فه ره ی که له و تاره که یدا نوسیویه تی، سه فه ری تریشی کردوه و ره نگه ئه و نه خشه زه قه ی له نزیک «به تاس» له سه ره رینگای شه قلاوه و بۆ ره واندز دیبی و چونکه دوا ی تیپه رپوونی بیست سال دانسانی ئه و به رده ی نوسیویه، له وانه یه توشی هه له بووی.

دوا ی نوسینی ئه و تاره له گوڤاری جوگرافیا دا، نامه یه کی کلۆنیل مانسل له لایه ن «هینکس» (۶) ده بییری کۆمه له ی سه لته نه تی جوگرافیا یی پیگه یشت، (مانسل، ئه وکات ۷۰ سالی بوو):

۵- «یادداشتی سبیه م زنارکاریه کانی باشوری کوردستان» گوڤاری جوگرافیا به رگی ۷۷، ژماره ی ۴ ئاپریلی ۱۹۳۱.

6- Mr. Hinks

ههروهک نوسراوه ی کوراب برزه زوفسکی ده لی: له شیوی ده ربه ند ده بی وه ک نزیکترین رینگای نه یه و بۆ ئیران که لک وهرگیرایی. ده بی هه رواش بووی، چونکه ئه وه رینگای هه ره ئاسانی نه یه و (مووسل) بۆ ئیرانی ئه مرۆیه. زنجیره چیا به ک، که روباری پیتا ده روا... له باکووری رۆژئاواوه بۆ باشووری رۆژهه لات، به هیلیتیکی زۆر دیار و هیندیکی راسته ده چیته پیتش و له به ردیکی ره ش و پته و پتکه اتوه و له هیلتی سنوردا به مه و دای چه ند مایل ده شتی بتوین له ده شتی پشده ر جیا ده کاته وه. ئه و شیوی که روباری پیتا ده روا، شیویکی قوله یه و درتیبایی پترله ۴۰۰-۵۰۰ یارد نایی. رینگاکه به رۆخی راستی روبارکه وه نووساوه و هه ره به م جوژه ده چیته پیتش و له نیوان روبار و دیواری سه خت و پته و ی زناره که دا شویتیکی زۆری بۆ تیپه رین نیه. گه لاله یه کی روونکه ره وه له گه ل نامه که بوو، که ده لی زناره که زۆر سه خت و قایمه و بۆ به رگری کردن له هه لخلیسکانی تایه ی عارابه و که وتنیان بۆ ناو روبار، شه رکه ره ئاشوره کان له سه ره رینگای خۆیان له نه یه و بۆ ئیران و که م کردنه وه ی راده ی مه ترسی هه لخلیسکان، رینگایه کیان به قولای دوو پی و پانایی هه شت پی و درتیبایی سه د یارد له ژێر زناره که بریبوو. ئه وه م که بینی، واتیکه یشتم که له سه رده می کۆندا بۆ ئه و مه به سته که لکی لی وهرگیراوه، کورده کانی سه رده می ئیستا هه رگیز زه حمه ت به خۆیان ناده ن تا رینگایه کی ئاوا به و زناره قایمه وه بپرن. دوا ی ئه وه، نزیک به چل پی به رزایی له بان سه رمان به سه ره زناره که وه نوسراوه یه کم به خه تی بزما ریی بینی. «له وحه که» نزیک به چوار پیی چوارگۆشه ده بوو. له به ره به رزیوونی جیتییه که ی نه متوانی نوسراوه که بخوینمه وه یا نمونه ی لی هه لگرم. ده بووایه داربه ستی بۆ هه لبه ستم بۆ ئه وه ش پیوستیم به چه ند نه ردیوان هه بوو، که به ده سته وه نه بوو. جیا له وانه، ئه وکات نه خویشی «چاوقۆلکه» (وه با) ته وای ناوچه که ی داگرتیوو و کورده کان له ناو ره شماله کانیاندا ده مردن و له ترسی گیرانی رینگا ده بوایه په له بکه م، به لام کاتی ئه وه م هه بوو، که سه رنج بده مه ئه و شتانه ی که با سم لی کردن. نه خشی زه قم نه دی، ته نیا له وحه یه کی چوار سوچم به زناره که وه بینی که نوسراوه ی له سه ره نه بوو. ئه گه ره پتر بگه رین له وانه یه له سه رووی ئه و به ردیتیش بدۆزنه وه، به لام ئه گه ره شتیکی وا بوایه له سه ره رینگاکه وه ده بیبرا و من پیموانییه چی تری لی بی.

مه سه له که هه رده هات و سه رنج راکیشتر ده بوو. کلتمان، به روا له ت هه یچ بینایه کی کۆنی نه دیبوو و شتیکیشی لی نه بیستبوو؛ برزه زوفسکی نه خشی زه قی روخساری مرۆقیکی

دیبوو، به لّام به راشکاوای گوتبوی: «هیچ نوسراوهیهک له سهر بهرده که نییه»: مانسل نووسراوهی بزماریی له سهر شویتیکی بهرزی زناره که دیبوو، که دهره تانی لی نزدیک بوونه وهی نه بووه، به لّام نه خشی زهقی نه دیبوو. من خۆم، که کاتیکی پترم له و سنی که سانه هه بوو، هیچ شویتنه واریکی ناوام له دهره ند نه بینیبوو و شتیکیشم لی نه بیستبوو. سهر له نوئی، دهستم کرده وه به پرسیار و لیکۆلینه وه به چه ند دۆستی کۆن و نزیکم راسپارد که له و جیتییهی مانسل گوتبوی بکۆلنه وه. سهره نجام، پیداگرتن و وه شوین که وتنه که کم تا کامی به خشی و په یامیتکم له حه مه ئاغای رانییه و مامه ند ئاغای ئاکۆ و سمایل ئاغای خدران پیگه یشت. ئه وان گوتبویان «عه نتیکه که یان» دۆزیوه ته وه. له هاوینی ئه و ساله دا (۱۹۳۱) هه لم بۆ ره خسا و چوممه دهره ند. سهره رای ئه وهی که پشتم ژانی ده کرد، به رینۆتینی ئه وان چوممه ئه و جیتییه، که به ته وای به م جوۆره بوو که مانسل له گه لّاله روونکه ره وه که بیدا پیشانیدا بوو. به سهر زناره که وه له وحه یه کی سافکراوم بینی که نزیکه ی سنی پی درێژو دوو پی و نیو بهرز بوو. که چاوت لی ده کرد، نیوهی به شی لای چه په ی هیندیک زهق بوو. جیا له وه نه ده که را ناویکی دیکه ی لی بنیی. له وانه بوو ئه و زه قایه سهرده میتک وینه ی روخساری مرۆقتیک بووی، به لّام شویتنه واری خه تی بزماریی لی نه ده بینرا. له روویه رووه وه دهره تانی وینه گرتنی نه بوو؛ به لّام وینه یه ک که له مامه ند ئاغای گیراوه، هیندیک له به شی لای چه په ی، به لای راست و بان سهری مامه ند ئاغاه هاتبوو. که هاتمه خوارئ، زانیم له کویتوه ده بی ته ماشای بکه م. ئه و کاته قه راخی سهروی له وحه که م به زهقی و روونی بینی.

به لّام با بگه رپینه وه ساله ۱۹۲۲، رهنگه سه فهری هه ره سهرنج راکیشم ئه و سه فهره بی که له ماوه ته وه ده چوممه سلیمانی. له رۆژه لاتی قه لادزی، وه زعی ناوچه که به شیوه یه که، که ده کرئ بلتین «شه پۆلاییه»، به لّام نه ک شه پۆلی ئاوی دهریا، به لکو شه پۆلی داربه پروان که به ره به ره له ناو ده شته کاندای سهر دهر دین. رینگای ئاسایی، ئه و رینگایه بوو که له ئالانی ئیرانه وه تیده په ری و زنجیره چیا یه کی بهرز و زۆر لیژ به ناوی «بایندروئ» ئه و له دۆلی «که لۆئ» جیا ده کاته وه. ئه و کات، ته وای ئالانی ئیران له ده ست «میراوده لی» یه کاندای بوو، که زۆریه یان سهریه بنه ماله ی بابه کر ئاغای بوون. هه یاسی سه لیم ئاغای، برای بابه کر ئاغای، له گه ل ژماره یه ک سواره هاتنه لام و شه و له «گه رماوان» میوانی بووین. گه رماوان نمونه یه کی باشی ئه و شته بوو که من زۆر جار له سه فهره کانی سهر سنوورمدا دیبوو: ته نانه ت له و جیبانه ی که سنوور وه ک ئیره جیا له

هیندیکه خه یالیی شتیکی تر نه بوو و خه لک به بی گیروگرت و ئیزن وه رگرتن له هه ردوو لا لیتی ده په رنه وه، به گشتی هه ست به که یه فه تی به شی ئیرانیی ئه و ناوچه یه ده کرا، ئه ویش نیشانه ی په یه ونه ی ئه و خه لکه له گه ل شارستانیه تیکی بهرز تر له و به شه ی سهریه تورکان بوو. وه ستاکاری لیزان و شاره زا خانووه کانیان ساز کردبوو. باخه وانه کان پتر شاره زای کاری خۆیان بوون و رازاندنه وه ی ناو ماله کانیان، جوانترو ریکوپتیک تر بوو... و هتد.

به یانی رۆژی دوایی، له زئی په رینه وه و له «ته ییت» له دوو مایلی سهروی دوو ئاوی قه لّاچوالان به چه په ریکدا (پردی دار) که هه باس ئاغای له به ردی بناخه ی کۆنه پردیکی روخاوی به سستبوو، هاتینه وه عیراق. له و نزیکانه، بناخه ی پردیکی کۆنتری لیتی، که هاوسه فهره کانم، ئه فسانه ئاشناکه ی دوو دلداره که یان لی ده گیراوه. ئیستا، له ولاتی سه وز و شاخاوی و نزاری ماوه ت بووین. ئه و ولاته دیمه ن جوان و رازاوه یه، سهرنجی جیهانگه ره ئینگلیزه کانی بۆلای خۆی راکیشا بوو. رینگا، دوا ی تیه په ربوون له گوندیک که ناوی له سهر ناحیه که بوو، شوپ ده بیته وه و دیتته ناو کینگه پان و به رینه که ی «قه شان». لیتره، روباری قه لّاچوالان که به ره و باکور ده چی، له پر به بی هیچ چه شنه کۆسپ و هۆیه کی دیار، رینگای سروشتی خۆی ده گۆرئ و به لای رۆژئاوای چیا دا ده روا؛ دوا یی به دۆلیکی ته نگی لای راستیدا دیسان روو له باکور ده کاته وه. له راستیدا، ته نیسا به شیکی چیا که ده بری و ده گه رپته وه سهر ئه و شویتنه ی که به جیتی هیشته بوو. له «قه شان»، پردیکی جوان و دوو سنی پردی رووخاوم دی، که ده یانگوت یه کییک له و پردانه له ژیر زهختی هیزی سوپای نادر شادا رووخاوه.

ئه و سوپایه، دوا ی گه مارۆ سه رنه که وتوه که ی به غدا، به که رکوکدا گه رابووه وه. هیندیک دوا ی په رینه وه له روبارکه و هاتنمان بۆ رۆخی چه پی، گه یشتینه ناو کوچه باخیکی درێژو پرله داری بهرز و ئه ستووری به پروان، که لق و پۆیه کانیان له هه وادا لیک هالا بوون و به شیوه یه ک بوون که کۆشکی هه ر خاوه ن مولکیک له ئینگلیستان شانازیان به بوونیان ده کرد. رینگا له چوار مایلی سهروی دوو ئاوی «سیوهیل»، له شویتنیک به ناوی «کونه ماسی»، به ره و روباره که ده گه رپته وه. کونه ماسی ژماره کانیایه کی جوانه، که به سهر دیمه نی جوانی ده شته کاندای ده روانی. دوا ی به جیته شتنی ئه و ناوچه سه خته، ئیتر ئیره خۆش و ماندووگر بوو. جیتی سهر سوورمان نییه که ئه گه ر بیست مایلی دوا یی رینگاکه تا سلیمانی به گه رووی «قه یوان» دا سهخت و شوپر بی.

له گه پانه وماندا بیست و پینج مایلمان پیتوا و له جیاتی قه لاجولان، به پردی قه شاندا به ره و باشووری رۆژتاوا و گوندی «قامیش» ی سهر به شینکی (۷) یه کاندای رۆیشتین. ناغای ئه و دپییه به ناوی ئه مین بهگ، که سهر به به گزاده کانی میراوده لی بوو میوانی کردین. به یانی رۆژی دوایی، ههوساری ئه سپ و هیتستره کالمان گرت و به رپچکه یه کی زۆر به رزدا و هسه ر کور کور (۸۰۰۰ پتی) که وتین. له بیرمه، له لوتکه ی چپاکه دا گه یشتینه جییه ک که له زارکی چپای گرکان ده چوو: نیو ئه و زارکه، وهک ده ریا به کی قور بوو که رۆژگار یک له خرۆشدا بووی و به شکل و وینه ی خه یالپی نه خشیان به ستبوو و وشک بیوون. شوپوبونه وه مان به ره و گونده کانی «کانی توو» و چناران، له ناحیه ی مه رگه ته نانه ت دژوارتر له سهر که وتنمان بوو. ئه وانه گوندی به گزاده کان بوون. له «کانی توو»، که جییه کی خوشه شه ویتک مایینه وه. ئه و رپچکه به به گومانم لیترترین رپگا بوو، که له ته وای سهره ر کاندای پیتدا هاتمه خوارئ.

دیدار یکی به په له م له ناوده شت کرد. رپگای ناسایی بو ناوده شت به سهر گار فیندا تیده په رپئ و ده گاته گونده کانی «گرتک» و شه هیدان. شه هیدان به شپوه یه کی تاییه تی سهر به عه شیره تی ناوده شت نییه، به لکوو هی «ئاکو یه کانی بن زپری» رانییه یه. رپگا به گه روویه کدا ده چپته ناو ته پۆلکه کانه وه. لیتره گو رستان یکی گه وره م بینی و له نیوان به ردی قه به ر کاندای چاوم به کیلی قه بریک که وت که سی که وانه و خاچیکی له سهر هه لکه نرابوو. رپگا زۆر جار سهر و خوار ده کات و له روبا ر ده په رپتسه وه و به ره و به رزایی هه لده کشی و سهره نجام هیندی ک له سهر ووی یه که گرتنه وه ی دوو شیوی چوکی ناوده شتی ئه سلئی و «شاروش»، سهره تا به هوی زنجیره په کانیکی به ردیی و دوایی به رپگایه کی پر له هه لدی ردا ده چپته سهر به رزاییه ک به ناوی «زینوی گرتک».

له گرتک گوندی «کومتان» ی سهر به مه نده مه ر، له «بایه وان» سهر به خپله دیمه نیکی شاخوای جوانان له پیش بوو. دوو کو یخای ساده، به گه رمی پیشواز بیان لی کردین. دوای دیتنی حه مه ناغای خپله له گونده که پدا به ناوی «بۆله»، بو پیشوودانی شه و گه پراینه وه یه کییک له و گوندانه ی که ناوم هینان. له به رزاییه کانی «بۆله» وه ده مانته وانی ناو دۆلی شاروش و ئه و به ری سنور ببینین. گوندییه کانی ئه و ناوچه یه، زۆر ساده و سهره تایی بوون و له و باوه رده دا نیم که له ته وای ئه و ناوچه یه دا دوو خو پینده وار هه بی. جیگری حاکمی

۷- ده لپن، ئه و شینکیبانه په بوهندییان به شینکییه کانی بازیا نه وه نییه.

سیاسی پیتشو، که من جپی ئه وم گرتبو وه وه، گیرو گرتی زۆری له گه ل «باوی» یه کان هه بوو؛ ئه و، سهرۆکی ئه و عه شیره ته ی به ناوی غه فور خان له ناو قه لاکه پدا له «لیژوه» گه مارۆ دابوو و من وام به چاک زانی که که سیکی «دژی گولله» بکه مه مودیری ناحیه. به لۆل ناغا، سهرۆکی «مه نده مه ر» ییه کانم، بو ئه م مه به ستسه هه لپژارد، به لام به شپوه ی ره سمی کوره گه وره که ی واته «کانه بی» دیار بکرا. به لۆل ناغا پیاویکی خوش مه شرف و به گوئی و به خو وه بوو و له تاقیکردنه وه دا دروستبوونی ئه و هه لپژاردنه پیشان درا. چونکه بوخۆی و کوره که ی نه خو پینده وار بوون، ره شیدی سدقی برای مودیری مه رگم کرد به جیگری. ئه وه سهره تای سهرده میکی درپژ له خزمه تی به که لکی ئه و که سه بوو له و ناوچه سهخت و دژواره ی کوردستاندا.

وهک هه میسه، چاوم به دوای شو پینه وار ه کۆنه کانه وه بوو. گو تیان دوو که نیسه ی کاو ل بووی مه سیحیه کان هه ن که بایه خی دیتیان هیه: یه کیکیان به ناوی «مازون» له پشت بۆله و ئه وی تریان «سالوت» له نزیک «پشت ئاشان» له شاروش، به لام کاتی دیتنی ئه وانم نه بوو. چهند چیرۆکم ده ربار ه ی بالنده یه کی به ردیی بیست، که ده یانگوت شوینی گه نجی خاک کراوه له خاکی مه نده مه ر ییه کاندایا. بریارمدا، له گه پانه وه مدا ببینم. له «کومتان» وه یه کراست به رپچکه یه کدا، له «زپرنا کو» سهر که وتین، که دیواری به شی باشووری رۆژتاوا ی دۆلی ناوده شت پیکدینن. خۆره تاویکی خوشبوو؛ کاتییک له بان ئه و که له وه، که پین جهه زار پین به رزاییه تی، پشت سهرت ته ماشا ده که ی، دیمه نیکی به راستی جوان به سهر شیو و دۆله پان و به رینه کانی داپوشراو به دار و ده وه ن ده بینن، که به ره و قه ندیل هه لده کشین و تۆله ی ره نجی رپگا ده که نه وه (۸). دوایی به ئاودره ره ش و

۸- نووسینی ناوی دروستی به شه جیاوازه کانی زنجیره چپای سهر سنور کاریکی دژواره. نووسراوه ی خواره وه، به ره مه ی لیکنۆلینه وه ی سهره ریکی دیکه مه، که له کاتی چو نه سهر «کوگژ» له ناوچه که دا کردومه. هه ره ها، هیتلی سنوریشم به پیتی بریاری دیار بکردنی سنور له سالی ۱۹۱۴، له نیوان ستونه کانی ۱۱۷ و ۱۱۸ نووسیوه، که له نه خشه ی یه کییک له سه د هزاری وه زاره تی جه نگدا هاتوه: لوتکه ی ۹۳۳۷ (له و جییه وه که هیتلی سنور، له باشووره وه هاتوه و روو له رۆژتاوا ده کات) کرتله؛ لوتکه ی ۱۰۱۵۱ گه لاله یه (دروست نو سراوه)؛ مارموتیش دروست نو سراوه له نه خشه دا؛ لوتکه ی ۱۰۴۶۵، سهری ساوه یه؛ لوتکه یه کی تر که دوو و یه ک چواره می مایل به لای باشوور و دوای شیخ شاوهره؛ لوتکه ی ۱۱۳۲۴ کوگزه؛ لوتکه ی ۱۱۸۰۷، کوچ باشه، نه حاجی برام؛ لوتکه ی سهر سنور، له دوو و یه ک چواره می مایلی باشووری رۆژه لاتتی دوا لوتکه ی قه ندیله =

۱۷- کاروانی رانیه - رانیگول^(۱)

شکافی کاروانی رانیه، له راستیدا رووداوێکی چوک بوو و له میژه له بیر کراوه؛ بهلام وهک به سه رهاتیک له ژبانی کارگێرکی سیاسیدا، که به بیروبوچوونی خۆی حکومهت دهکات، هه چهنده رووداوه که ناسایی نه بوو، له بابته پان و به رین بوونییه وه سه رنج راکیش بوو. رهنه گه بتوانم به سه رهاتی ئه و رووداوه به هینانه وهی چهنده به شیک له راپۆرتی کۆمیسێری بالا بۆ وه زاره تی کلتۆنیالیستی ده باره ی وه زعی ئیداری و حکومه تی عیراق له سالی ۱۹۲۲-۱۹۲۳ بگێرمه وه و دوایی به وردی و دووردریژی باسی به شه جیاوازه کانی بکه م. ئه گه ره هیندیک جار، نووسینه کانم واپیشان ده ده ن که هێرش ده به مه سه ر نووسینگه ی فه رمانده ی گشتی به غدا، ئه و کرده وه یه له م کاته دا که ماوه یه کی زۆر به سه ر کاره ساته که دا تپه رپوه، له سه ر بنه مایه کی تایبه تی نیه و به و مه به سته ش نییه، که چاکه و خراپه کانی ش دابه ش بکه م. تا ئه و جیه ی بۆم بلوی به سه رهاته که له چوارچێوه ی ئه و یاداشته نه دا ده گێرمه وه که له و سه رده مدا نووسیومن و ده مه وی وینه یه کی دروست له رووداوه کان بلاوکه مه وه، که که وتوه ته به رچاوی یاریکه ریک، که بۆخۆی له مه یداندا بووه. نووسراوه ی خواره وه، راپۆرتی ره سمی ئه و رووداوه یه:

له ژوئیه ی ۱۹۲۱ دا، ئازاوه گێرانی سوپای تورک له گروهی بچوکی سه ربازیدا له سنوری رۆژه لاتی عیراق عه شیرته کانیان بۆ سه ربزیوی هاندا. ئه و کرده وه یه له باشور تیکه لای «په لامارو ده ست وه شاندن» بوو. له ناو عه شیرته کانی شدا بۆ ئه م مه به سته پروپاگهنده ده کرا..... گومان و دوودلی سه باره ت به داها توو، تیشک و ره واجی دابوو به بازاری «گێره شیتینه کان» و ژماره یه کی زۆری له ده ربینی بیرو را دوور خسته بۆ وه، که گه راندنه وه ی حکومه تی عوسمانییان بۆ ئه و ولاته به به لایه کی مه زن ده زانی....

رۆژی ۱۷ی ماری ۱۹۲۲، حکومه تی ئه نقه ره ئه رکی قائمقامی ره واندزی به یه کیکی له پیاوه کانی خۆی به ناوی «ره مزی به ی»^(۲) سپارد و ئه وی نارده ئه و ناوچه یه. ئه و کابراه، هه رکه له کۆتایی مانگی مایدا پیتی گه یشته ناوچه که، له ناو عه شیرته کانی دا راپه گه یانده که له کاتیکی زودا هیندیک مه زنی یاریده ده ر له تورکیا وه دیت و سلیمانی،

1- Ranicol
2- Ramzi Bey

بۆر به رز و دلگه ره که ی «دووگۆمان» دا ها تینه خوار. ژماره یه کی زۆر ئه شکه وت به زناری لای رۆژه لاته وه ن. له جیه کی به رز له سه ر یه کیکی له م ئه شکه وتانه وه گاشه به ردیک ده بیهری که له جه سته ی هه لۆ ده چی. باله کانی کراوه و سه ری شو ر کرده وه ته وه. به رای من ئه وه شیتوه یه کی سه رشتیبه، به لام خه ت و خالی له ش و جه سته ی زۆر رون و شیتوه ی لور بوونه وه که شی زۆر روونه. سه ری هه لۆ رووی له ئه شکه وتیکی ژیریتی، که ده لێن گه نجی لێ چاله کراوه. ته خته به ردیکی لاکیشی گه وره به زارکی ئه شکه وته که وه نووساوه. له و ته خته به رده سه رکه وتم و چومه نیو ئه شکه وته که. ئه شکه وتیکی بچووه که. باش نه مزانی به شیک له دیواره که ی سه رشتیبه یا به وته ی خه لکی ناوچه که «به ردکاری» یه و به به رد و قسل دانراوه، که وه ستاکاره ئیترانییه کان ئیستاش له و کاره دا شاره زا و به ئه زمونن.

ئه و رووداوه ی که له فه سلی داها توودا ئامازه یان بۆ ده که م، به رنامه ی دیداریکی تری ئه و ئه شکه وته یان لێ هه لوه شاندمه وه، که ده موبست به پاچ و پیمه ره و ته قه مه نی بۆی بچم.

= گچکه یه. ناوی قه ندیل به گشتی ته وای زنجیره چیا که ده گرتیه وه، له سه ری ساوه وه تا قه ندیله گچکه و به تایبه تی کۆگزه که به رچاوترین لوتکه ی قه ندیله، به لام به رزترینیان نییه. لوتکه ی ۱۰۳۰۴، که له ئیتران و باشووری رۆژه لاتی کۆچ باشه، به سه ری گابه له ک ده ناسری و ناویکی به ناوه رۆکه. به لام زنجیره ی جیگرتوو له نیوان لوتکه ی ۱۰۳۰۴ و لوتکه ی ۹۲۴۰ دا، کیوی حاجی براییشی پیده لێن. ئه و ناوه، له قه بریکی ناو شپوه که وه رگیاوه.

که رکوک و ههولیر له چهنگ ئینگلیزهکان رزگاردەکات. دواى ئەو، له نێوهراستهکانى مانگی ژوئیندا، سەرھەنگیک بەناوی عەلى شەفیق ناسراو بە «ئۆز دەمیر» (۳) هات... که دەبوایە له پەلى ئاژاوهگیتێکی سەربازیدا، نەخشی گرنگ بۆ هاندانی خەلک له ناوچهی سەرسنووردا بگیتێ. ئەو کەسە رایگەیاندا، ئەرکی گرتنەوێ سەرلەنوویی تەواوی پارێزگای مووسلی له ئەستۆیه.

له کۆتایی مانگی مایدا کردەوێ هاندەرانی تورکان لەناو سەربازو و ههنگهراوهکاندا دەستکەوتی هەبوو. سەرۆکی کوردەکانی جەباری له نزیک چه مچەمال، هیتشی کردە سەر مودیری ناحیه و ئەوی بریندار کرد و دواى ئەو ژمارەیهک چه کداری له دەوری خۆی کۆ کردەو. ئازایهتیی ئەو، بۆ هەمەوێندە یاخییهکان به سەرۆکایهتی کهرمی فهتاح بهگ، که سالی ۱۹۱۹ له گهڵ شۆرشى شیخ محمود کهوتبوو، به نیشانهی دەست پیکردنی نوێ بوو. ئەو کەسە دواى ناردنی چەند نامەى هەر شه کهرانه بۆ جیتگری حاکمی سیاسی ناوچه، وای پیشاندا بوو که دهیهوئ له گهلی ریکههوی و داوی کردبوو کاپیتان «بۆند» و کاپیتان «مکنت» فهرماندەکانی هیتزی «رێکوپێکی ناوچهی» رۆژی ۱۸ی ژوئین له کهلی رازیان ببینی. هەرچه نەدە، سەرۆک عەشیره ته کانی لایهنگری حکومهت بهو دوو ئەفسەرە رادهگهین که پیلانییک له ئارا دایه، بهلام ئەوان گوئ نادهنه قسهکانیان و به ئەرکی خۆیان دهزانن که هەر ههلیک بۆ چارهسەرکردنی کیشه که به رینگای ناشتییهوه بقۆزنهوه و داوی کهرمی فهتاح بهگ به جیدهگهیهنن. پیشسوازیکردنی کهرمی لهم دووانه جیتگای شکوگومانی نه هیتشبووه، بهلام هاوڕیانی له پشتهوه ته قهیان لیکردن. له ناکامی ئەو کردەوێدا، سەرۆکی هەمەوێندەکان له گهڵ جەباریهکان کهوت و شهری چه کدارانه ههنگیرسا.

بۆ ماوهی پتر له مانگیک، «هیتزهکانی ریکوپێکی ناوچهی» به یارمهتی هیتزی ههوايي، له ناو چیا و بهندهنه چرهکاندا به شوین دوژمنهوه بوون... له کۆتایی مانگی ژوئیندا ئاگادار کراین که کهرمی چوهه ته باکور تا پهنا بۆ تورکان بهرئ. «هیتزهکانی ناوچهی»، که به شوین دوژمنهوه بوو، له زێ پهبیهوه و چوهه ناحیهی رانیه و پشدهر و بابەکری له حالیکدا دیتهوه که به تەواوی له ژیر گوشاری عەشیره ته کهیدا بوو. تورکان گوشاریان خستبووه سەر عەشایری سەر به بابەکر ئاغا لسهو بهری سنووری ئیران، که

هیتش بکه نه سەر بابەکر. ژمارهیهک بۆ ئەنجامی ئەم مه بهسته هاتبوون، بهلام چوونی «هیتزهکانی ناوچهی» ههلی بۆ بابەکر رهخساند که سەرله نوئی خۆ بگرتیهوه.

پتویست بوو بهو کاروانه هیتزی ناوچهی رینگا بدرئ تا ئەندامانی که بههوی ههولئ زۆر له گهرمای پشوپری هاویندا شهکته بسوون، ماوهیهک بههستهوه و خۆیان ریک بهخه نهوه. بۆ ئەنجامی ئەم مه بهسته، کاروانه کهیان رۆژی ۹ی ئەوگوستی ناردە سلیمانی. ئەو پاشهکشهیه هاوکات له گهڵ زنجیره رووداویکی تر وهزعه کهیان پتر ئالۆز کرد. هاتنی کهرمی فهتاح بهگ بۆ ئەم گوپه پانه، «که مالی» یهکانی بۆ هاوکاری عەشیرهتیی هاندا. گروپه بچوکهکانی تورک، له باشوورهوه بهرهو سنووری رانیه کهوتههه و لهوئ پشدهریهکانی دژ به حکومهتیان له گهڵ کهوتن و هەرچه نده که هیتزهکانی هیندی رۆژی ۲۱ی ئەوگوستی گهیشته رانیه و هیتزهکانی ناوچهییان بههیتز کرد، بهلام ئەوکاره نهیتوانی پیتش به ههنگه پانهوهی عەشیرهته نه یارهکانی حکومهت بگرئ. ئەو کهسانهی که فریوی دهنگوی هاتنی هیتزی یاریدهدەری تورکانیان خوارد بوو، هەر دههاتن پشتیان به تورکانسهوه گهرمتر دهبوو. هیتزه ئینگلیزهکان رۆژی یهکی سیتته مبهه له رانیه پاشهکشهیان کرد.

دهزگای پاراستنی رهواندز زۆرباش ریکخرا بوو، من دهمتوانی رووداوهکان له گهڵ دهستپیکردن راگهینم: یه کهم هاتنی «ره مزی» و دووم هاتنی گرووپیک ئەفسەر به توپیک سهرایی و ژمارهیهک فیشهکی چهکی سوک بۆ بلاوکردنهوه. چه ند نامه یه کم دهستکوت که «فهرماندەى بهرهی جهزیره» بۆ که سایه تیه گرنه گهکانی ناوچهی نارد بوو. لهو نامانهدا گوترا بوو، ویلایهتی مووسل ناچیتسه سەر خاکی عیراق و لهو کهسانهی که نامه یان بۆ چوو بوو، داوا کرابوو که له گهڵ «خهزا» کهون. روونوسیکم له دوا بهندی یه کیک لهو نامانه راگرتوه:

تهواوی هاودینهکان پتویسته بۆ گهیشتن بهو یه کیتیه ههول بدهن که حکومهتی عوسمانی بیی لیکردوه تهوه... بۆ ئەوێ دینداره راسته قینهکان بتوانن دیسان نه فهسیکی راحهت بکیشن. کهم بوونی ته قه مهنی و پیدایستهکانی تر له بهر چاون و له داها توویهکی نیکدا جیهه جی دهکرتن. خودا سهرکهوتن به نسیب ئیوه خهباتگیرانی دینی بکات که خوینی خۆتانی پیتشکهش دهکهن. نه علهتی خودا له تەواوی ئەو کهسانه بی که دینی خۆیان به ئینگلیزهکان فرۆشتووه و ههروهها نه علهتی خودا له فهیسهل و

هاتوچۆی په یینا په یینای جاسوس و ناردراوه کانی نهیینی له نیتوان په واندز و پشدهر و هه وارگه کانی سه رسنور له خاکی ئیراندا درپژدهی هه بوو. بهر بهر کانی دژی ناژاوه گپیری کاریکی زۆر دژوار نه بوو، به لّام کوشتنی «بۆند» و «مه کنت» له ۱۸ مانگی ژوئیندا، زه بریکی قورسی له ئابرووی ده زگای حکوممه تدا بوو و ئه و کرده و په له هه لیککی نارپیکدا روویدا بوو. له ۲۰ی ئه و مانگه دا، بروسکه په کم نارد:

به هوی ئالۆزیی ناوچهی چه مچه مال و جموجۆلی ناژاوه گپیرانه له په واندز، که من هیشتا به دروستی چۆنیه تییه که م بۆ روون نه بووه ته وه، هه لّسورانی پشده ریبیه کانی دوزمن گرنگیی به خو په وه گرتوه و په ننگه ئه و رووداوانه پارسه نگی وه زعی ناوچه که تیک بدهن. لیره دا باسی چوارچیوهی گشتیی ئه و کارانه م کرد، که ده بوايه ئه نجام بدرین و داوای پشتیوانیی پتری نه یینیم کرد.

هاتنی ئۆزده میر له ۲۳ی مانگی ژوئین، له پلهی «فه رماندهی راپه رینی نه ته وه یی» نیشانه ی توندوتیژ بوونی هه لّسورانی دوزمنکارانه بوو و مه بهستی ئه و هه لّسورانه ش ته نیا رانییه نه بوو، به لّکو کویه و ناوچهی خو شناوه تی و هه ولیریشی ده گرتوه. له بهر ئه وه له ۲ی مانگی ژوئیندا، یاداشتی خواره وه م بۆ گلدسمیت و کۆمیسیری بالا نارد و وه زعی ناوچه که م به کورتی بۆ روون کردنه وه:

نزیکه ی دوو ههفته له مه وه بهر، ئاغا نارازیبیه کانی پشدهر لیژنه یه کی چوار که سیان نارده و ته په وه اندز تا رای تورکان سه بارهت یارمه تی کردنیان بۆ خه بات دژی ئینگلیز رابکیشن. له ده وروبه ری ۲۸ی مانگی ژوئین، سی ئه ندای ئه و لیژنه یه، هه رکام به ۵۰۰ دانه فیشه کی ده مانچه گه رانه وه، که به دیاربیان وه درگرتبوو و نامه یه کیشیان له سه ر کاغه زی په سمی یی بوو، که تییدا نووسرابوو «فه رماندهی ئۆمه تی ئیسلامی له سه ستین و سوریا» و «فه رماندهی ئۆمه تی ئیسلامی عیراق و کوردستان» ژیریان ئیمزا کردبوو. له و نامه به دا گو ترا بوو، خزمه تی ئاغا کانی پشدهر بۆ شه خسی مسته فا که مال و جه ودهت رونه و ئه وان تا ئیستا له بهر سه رقال بوونیان به شه ری رۆژه هلات و رۆژئاواوه نه یان توانیوه یارمه تیان بکه ن، به لّام ئیستا ده ستیان ئاواله یه و بۆ یارمه تی کردنیان به زووترین کات ئه حمه د ته قی «نۆینه ری کوردستان» به ۵۰ سه ربازه وه نه یترنه «وه زنی» له خاکی ئیران، نزیک ستونی ژماره ۱۱۶ی

سنور. بابه کر ئاغا، له م باوه ره دایه، کاتیک ئه حمه د ته قی بی، ئاغا نارازیبیه کان بۆ ئه وه ی که خو زه ق بکه نه وه، کاریک ئه نجام ده دن و ئه و «کاره ش» په ننگه په لاماردانی ده ربه ند بی. داستانی ئه و ۵۰ سه ربازه بیگومان گو تتیکی خه یالییه، به لّام ئه و راستیبیه ش له جیبی خو ی ده میتیته وه، که تورکه کان ئیستا له گه ل به شه نارازیبیه که ی پشدهر له په یوه ندی دان و ئه و ژماره یه ش بۆ ناشکر کردنی دژایه تی خو یان پتوبستییان به دلگه رمیی پتر هه یه. رووداویکی ئاوا نیشانه ی کیشانه مه یدانی نارازیبیه کانی تره، که ئیستا ئارامن. تا ئه و کاته ی، که ئه و پشده ریبیانه بی سزا بپننه وه، ناوچه که هه روا بی سه رو به ره ده میتیته وه. ئه و ژماره یه، ئیستا له چیاکانی ئه وه به ری سنورن و به پتی هه لومه رج باشتره ئه گه ر بتوانین زو و ده ست به کار نه بین، به لّام له پاییزدا عه مه لیاتیک دژی ئه وان پتوبسته. به م جوژه، ئه وان بۆ ناژاوه گپیران و گپه شه سیوتنی له هاویندا و داوی هه لگرتنه وه ی به ره هم به هپزو توانان. له و حاله دایه که ته واوی نارازیبیه کان بۆ راپه رین و سه ربزیویی چاوه پروانی هه لیککی گونجاو ده بن. له بهر ئه وه، ئالۆز بوونی وه زع له «شاوهر»، «ناوده شت» و پشدهر پتوبستی به ئاماده کردنی به په له ی هپز هه یه.

چه ند رۆژ داوی ناردنی ئه م یاداشته و گه یشتنی کۆمه لّه هه والیککی تر له هه لّسورانی ئۆزده میر، داوام کرد شاری په واندز بۆ مباران بکری و عه مه لیاتی ترساند نیش له سه ر ناوچه ی پشده ریبیه کان ئه نجام بده ن و به زووترین کاتیش هپزی پیاده بنیترنه ده ربه ند؛ هه روه ها گو تم ئیستا کاتی ئه وه هاتوه که سیاسه تی بیده نگی وه لا نین. هاوکاره که م له هه ولیر، کاپیتان «دابلیو. ئا. لاین»^(۴)، که وه ک من هه ستی به ئالۆزیی وه زعه که ده کرد، تیروانین و داواکانی خو ی خسته سه ر داواکارییه کانی من^(۵). کۆمیسیری بالا، به ته واوی ئاگای له راده ی ناسک بوونی وه زعه که هه بوو، گلداسمیت له سلیمانی و بوردلین له «لیژنه ی نۆینه رایه تی به ربیتانیا له به غدا»^(۶) شیلگی رانه پشتی

4- W.A. Lyon

۵- هه رچه نده به گویره ی پله ی به رپرسایه تییم کاتیک نامه م بۆ کارگپیری سیاسی سلیمانی دهنووسی روونوسی نامه که شم دهنارد بۆ کۆمیسیری بالا، ئه و به چه شنیک له گه ل ئه و راپۆرتانه په فتاری ده کرد، که ده تگوت راسته وخو پروی قسه کانم له و بووه.

6- Residency

ههولنه كانی منیان دهگرت، بهلام کاتیک باسی راگواستنی هیزهکان و عه مهلیاتی ههوابی دهکرا، دواقسه به نوسینگهی فرماندهی گشتی بوو که بزواندن و جولاندنی زۆر دژوار بوو. سه ره نجام فرماندهی گشتی له گه له بۆمبارانی رهواندز هاوودنگی کرد، بهلام سه بارهت به ناردنی هیزی پیاده و عه مهلیاتی ترساندن له ناوچهی دوورتدا بیدهنگ مایهوه. هیزشی ههوابی رۆژی ده و یازده به هیزیک نهنجامی گرت، که نهوکات به هیزی گهوره دهژمیردرا و لهوه دهچوو دوو سکادران بهشادارییان تیدا کردبێ. من بیخه بهر له رادهی شوین دانانی بۆمبارانی ههوابی له ناوچه شاخاوییهکاندا، ههوابیهکی زۆرم بهو عه مهلیاته ههبوو، بهلام کاتیک یهکهه راپۆرتی زهویی بۆمبارانهکهه مبینی، زۆری پێ تیکچوووم. نهوکات شتیکی بهناوی «نیشانهبین» (دووربین) له فرۆکه بۆمهبهاوییهکاندا نهبوو یا نهگه شتیکی وا بوو، نه یاندا بوو به سکادرانیهکانی عیراق. بهلێ، زۆریه ی بۆمهکان دوور له نیشانهکان، بهسهه چیاکاندا کهوتیون؛ هیچ شونیک ناگری نهگرتبوو، دیواری چوار خانووی قورینی زیانیان دیوو و سه ربازیکی تورکیش بریندار ببوو.

به گۆتره ی بارودۆخی ناوچهکه، وهک پیتشو خه ربیکی ههلسوران و بهرگری کردن بووم و له وهلامه گومان هه لگه ریهکانی بهغدا، که دهکرا چۆنیه تیه که یان له نامهکانی من ده رکیشریت، له وانم دهویست وهزعهکه هیندیک جیددیتر بگرن.

بروسکه : ۱۶ ی ژوئیه، ده رباره ی نه ناردنی فرۆکه زۆر به داخه. نه گهه پتویست نه با داوام نه ده کرد. خه ربیکی کۆکردنه وهی «له شکر» عه شایریم، بهلام دلنیا نیم که به بی پشتگرتن له لایه ن حکومه ته وه بتوانم پیتش به په ره سه نندی سه ربزیویی بگرم. نه گهه ده ره تانی هه لفرین به سهه هیللی ساوان- گه رماوان واته به سهه هه وارگه ی پشه ره بیهکان له وه ره ی هیللی سنووردا نه بێ، هه لفرینی ترساندن به سهه ده شتهکاندا به که لکه. مه ترسی نه وهی نیه که عه شایر فرۆکه ی ئیمه به جیگه ی فرۆکهکانی تورک بگرن.

بروسکه : ۱۷ ی ژوئیه، به رپتزه وه پیتان راده گه یه نم، به مه سه له حهت نییه که دژواریهکانی ئیستای رانیه به چه شنی شانویهک هه لسه نگین... ئۆزده میر، به وه مه ئمووریه ته ئاشکرایه وه هاتوه، که عه شایر بۆ «راپه رینی نه ته وه بی» ریک بخات،. راده ی سه ره که وتنی نه وه ده گه رپتته وه سهه ر راده ی خه بات و تیکۆشانی ئیمه دژی هه لسه سورانی نه وه. ناوچه ی هه ره لاوازی ئیمه... پشه ره بیهکانن که ئیستا وره یان به رزه و پتویستیان به رینۆینی کردن نییه.

من هه میسه له وه نیگه رانم که نه کات دانیشتوانی نه و ناوچه لاوازه راپه رن و لافاو وه رپێ خه ن. هه رکه یه کهه راپه رین سه ره هه ل بدات، دیار نییه تا چ راده یه ک بلاو ده بیته وه و ولات داده گری. خۆشحال ده ب که نه گه ر بزانه کاریه ده سه ستانی به رپرس ئاماده ن بۆ پوچه لکردنه وه ی مه ئمووریه تی ئۆزده میر هه نگاو هه لگرن؟ نه گه ر له سهه ر نه و باوه رهن... رپگیای هه ره باش بۆ نه م کاره نه وه یه، که به نه نجام دانی مانۆری به کات، به هیز و توانا وه هیلین عه شایر پردی پشت سهه ری خۆیان پرووختن و به ختی خۆیان له به ختی تورکان هالین.

هه ر نه و رۆژه، له نامه یه کدا، نیوه رۆکی بروسکه کهه به درتییی نووسی.

یاداشت : ۱۷ ی ژوئیه، وه زعی سیاسی ئیستاش نادیاره و روون نییه چۆن گه شه ده کات... هه رچۆنیک بی نا کرئ ده ست له سهه ره ده ست دانین و پشه ره بیهکانی دژ به ئیمه ش بی باکانه درتزه به مله ورپی بدن و دۆخی ناوچه که بشیوتن. پیتشیا ز ده کهه ده ستبه جی ده رباره ی نه م وه زعه رپار بدن و کاروانیک بۆ سزادانیان بنیرن. بیگومان نابێ نه و کاروانه چو کتر له و کاروانه بێ، که له ناوچه ی هه لته بجه عه مه لیاتی کرد. پشه ره بیهکان نه گه ر ده ستپیتشخه ر نه بن، هه لی هه ره باش بۆ عه مه لیات مانگی سیتته مبه ره، بهلام دوور نییه ناچار بین زووتر ده ست به کار بین.

له وهلامی نامه یه کدا که وتبووی پیتشیا زه کانم به درتییی ئاراسته بکهه، نووسیم:

بروسکه : ۱۹ ی مانگی ژوئیه... پیتشیا ز ده کهه هیزیکی ۶۰۰ سه ربازی یا پتر به ژماره یه ک دۆشکه بنیرنه ناوچه. بۆ شکاندنی به ره ره کانی گوندی ناوچه شاخاوییهکان، تۆپخانه زۆر به سو ده. دوایی به ره و پشه ره ده چینه پیتش. نه گه ر له به رامبه رماندا را وه ستن به توندی سزایان ده ده بین، نه گه ر له سنوور ده رچن، گوندهکانیان گه مارۆ ده ده بین و ده ست به سهه ره که لوه لی ئاغاگان داده گرین. لایه نگرانی با به کر ئاغا له وه هیزشه دا یارمه تیمان ده ده ن. سزادانی سه ره کردهکان به جوانی شوین له سهه ره شیره ته کانی تر داده نی. به م مه رجه، به ره له وهی که نه وانێ تریش راپه رن ده بی پیتش به گه شه کردنیان بگرین و بلاوه یان پێ بکه یه ن. عه مه لیاته کهه، تا راده یه ک ئاسایی ده بی... هه لگه رانه وه و به ره ره کانی به ره به ره په ره ی سه ندووه و گروو پیک هاتووه ته

مه‌رگه و گوتوویانه ده‌یانسه‌وی مودیری ناحیه بکوژن..... خه‌ریکم نه‌و ژماره‌یه بگرم.

له وه‌لامی هۆشیارکردنه‌وه و پارانه‌وه‌کامدا، «ده‌سته‌یه‌کی» سواره‌یان له (هیزی ریکویتیکی ناوچه) نارده‌ده‌ریه‌ند و یه‌ک دوو جاریش ره‌واندزیان بۆمباران کرد، که بۆمبارانه‌کان زۆرکاری نه‌بوو، به‌لام نه‌متوانی نوسینگه‌ی گشتی رازی بکه‌م ساوان له حه‌وت مایلیی ناو خاکی ئییران بۆمباران بکه‌ن، که لیژنه‌ی تورک و سه‌روک عه‌شیره‌ته‌کانی هه‌ردوو به‌شی سنووری لی کۆ بیونه‌وه.

له ۲۳ی ژوئین، کلۆنیل «ئی. سی. تی. مینت»^(۷)، فه‌رمانده‌ی هیزی ریکویتیکی ناوچه‌ی سلیمانی، کاتی عه‌مه‌لیات دژی قاتله‌کانی «بۆند» و «مکنت»، راپۆرتیکی پیگه‌یشت، له‌و راپۆرت‌ه‌دا هاتبوو که که‌ریم به‌گی فه‌تاح به‌گ له‌ نزیک دوو‌کان له‌ زنی په‌ریوه‌ته‌وه و خه‌ریکه‌ ده‌چیته‌ ره‌واندز، (نه‌و راپۆرت‌ه‌ ده‌ رۆژ به‌رله‌ رووداوه‌که‌ گه‌یشتبوو). مینت به‌ به‌شی هه‌ره‌ زۆری هه‌یه‌که‌ به‌وه‌ به‌شوین که‌ریم به‌گ که‌وت و رۆژی ۲۷ی ژوئین گه‌یشته‌ ده‌ریه‌ند. نه‌و مه‌سه‌له‌یه‌ پیتی دوو به‌کرێگیروای گرینگی دیکه‌شی کیشایه‌ ناو نه‌و گۆره‌پانه‌: «نه‌گه‌ر راست بی» هاتنی پترله ۱۰۰ شه‌رکه‌ری نازای کورد به‌سه‌رۆکایه‌تی رپیه‌ریکی فیداکاری له‌خۆبوردوو، بۆ ئۆزده‌میر سه‌رکه‌وتنییک بوو، که ئاواتی بۆ ده‌خواست و شانسی نه‌وی بۆ هان‌دان و به‌هه‌یز کردن و راپه‌راندنی عه‌شایر ده‌بزووان دوو عه‌شیره‌ته‌کانی زووتر و به‌هه‌یزتر به‌ره‌و ئاژاوه‌ راده‌کیشا. له‌ لایه‌کی دیکه‌وه، کاروانی مینت پێشانده‌ری نه‌م چه‌شنه‌ نومایشته‌ بوو که من نه‌و هه‌مووه‌ هاوارم بۆ ده‌کرد و نه‌و ره‌وته‌ به‌هیندیک هیزی زیاتر ده‌یتوانی له‌ کاتی پیتویستدا عه‌مه‌لیاتی سزادان ده‌ست پێ بکات، که به‌ ته‌واوی پیتویست بوو. دروست له‌و کاته‌دا بوو که په‌یامیتکم له‌ سه‌ید ته‌ها پیگه‌یشت، نه‌وه‌ له‌ وه‌لامی په‌یامیتکدا بوو که من دوا‌ی نه‌قل بوونم له‌ هه‌له‌بجه‌ بۆ رانییه‌، به‌ پیتی ده‌ستور بۆم ناردبوو. نه‌و ده‌یگوت له‌ ۱۰ی نه‌وگوستی، له‌ بنکه‌ی بابه‌کر ئاغا چاوی به‌ من ده‌که‌وی.

مینت، که به‌رله‌ جه‌نگ، جوتیار بوو به‌ هه‌ست و شه‌وقیتیکی زۆره‌وه‌ هاتبووه‌ مه‌یدان. دوا‌ی راپۆرتکردن له‌گه‌ل بابه‌کر، به‌ یه‌که‌وه‌ نامه‌یه‌ کمان بۆ فه‌رمانده‌کامان نارد و گوتمان بۆ ترساندنی سه‌روک عه‌شیره‌ته‌کانی دژ پیتویسته‌ نه‌و کاروانه‌ به‌ په‌له‌ به‌ره‌و قه‌لادزی بچی و

هه‌روه‌ها به‌ ریگی دیپلۆماسی و کۆمه‌له‌ عه‌مه‌لیاتیکی به‌رته‌سکی هه‌واوی چاودیری به‌سه‌ر وه‌زعه‌که‌دا بکری و به‌م‌جۆره‌ هه‌ول بدری خۆ له‌ شه‌ری چه‌کدارانه‌ دوور راگرین. یه‌که‌م، تا من سه‌ید ته‌ها ده‌بینم و دوو‌ه‌م تا پاییز، که پشده‌رییه‌کان به‌ ره‌شمال و ئاژله‌وه‌، له‌ چیاکان ده‌گه‌رینه‌وه‌ بنکه‌کانیان ده‌ست راگرین، که له‌و حاله‌دا پتر زبان ده‌بینن. هه‌روه‌ها روومان کرده‌وه‌ و گوتمان ره‌نگه‌ به‌ناچار عه‌مه‌لیات بکه‌ین و داوامان کرد به‌ پیتی نه‌و بروسکانه‌ی که ئاماژه‌یان بۆ کراوه‌ ئییران بده‌ن عه‌مه‌لیاتی سزادان ده‌ست پیتی بکه‌ین، به‌م جیاوازییه‌ که نه‌گه‌ر ناچار نه‌بین، تا بۆمان بکری خۆی لی ده‌پاریزین.

ته‌نیا نه‌وخاله‌ی گه‌لله‌ی ئیمه‌ په‌سه‌ندکرا که له‌ چوون بۆ قه‌لادزی ده‌دا و به‌م‌جۆره‌ رۆژی ۲۹ی ژوئین به‌ره‌و قه‌لادزی ریکه‌وتین. هه‌رله‌و رۆژ‌ه‌دا، ئاگادار کراین که تورکان پلانی هه‌یرشی خۆیان له‌ ره‌واندزه‌وه‌ بۆ «شاوه‌ر» و «ناوده‌شت» پیت خستوووه‌ و حه‌فتا سه‌ربازیان به‌ دۆشکه‌ و کاروانییک ته‌قه‌مه‌نی بۆ به‌هه‌یزکردنی نه‌و تا‌قمه‌ تورکانه‌ ناردوووه‌ته «ساوان». من به‌ دل ده‌مویست ساوان و «کانی ره‌ش» له‌ سنی هه‌زار یاردی^(۸) نه‌وبه‌ری سنوور بۆمباران بکرتین. نه‌و دوو شوینه‌ بنکه‌ی دوو نه‌فسه‌ری تورک بوون. بروسکه‌ی خواره‌وه‌م نارد، که ئاکامی نه‌بوو:

به‌ عه‌رزتان ده‌گه‌به‌نم که سنووری ئییران له‌و ناوچه‌یه‌دا، به‌ ته‌واوی هه‌یلتیکی نه‌زه‌رییه‌ و «کانی ره‌ش» هاوینه‌هه‌واری پشده‌رییه‌کانی نه‌م به‌ره‌ی سنووره‌ و خه‌لک و گوندی ئییرانی لی نییه‌؛ هه‌روه‌ها تا مه‌ودای هه‌فتا مایلیی نه‌و جیییه‌، شوینه‌وارتییک له‌ حکومه‌تی ئییران نابینری و وه‌ک ناوه‌ندی خه‌بات و تیکۆشانی دژ به‌ ئیمه‌ که‌لکی لی وه‌رده‌گیری.

چوونی به‌ په‌له‌ی ئیمه‌ بۆ قه‌لادزی به‌ ته‌واوی نه‌و شته‌ بوو، که چاوه‌روانی بووین. راپۆرتییکم، به‌م چه‌شنه‌ ئاراسته‌ کرد:

بروسکه: ۴ی نه‌وگوستی، هاتنی کاروانی مینت ته‌واوی ناوچه‌که‌ی ئارام کرده‌وه. پلانی تورکان بۆ هه‌یرشکردن بۆ سه‌ر ناوده‌شت و شاوه‌ر پوچه‌ل کرایه‌وه و نه‌و ژماره‌یه‌ش که ده‌بوایه‌ بچن بۆ ساوان له‌ «رایات»^(۹) گیرسانه‌وه. له‌و بابه‌ته‌وه‌ که پشده‌رییه‌کان به‌ ئاشکرا رای خۆیان سه‌بارته‌ به‌ رووخاندنی

۸- یه‌ک یارد ده‌بیته‌ سنی فوت، واته ۹۱۴۴٪ مه‌تر. وه‌رگه‌یری ف.

حکومەت دەربرپوه، لیدانیان جیتی باس و گفتوگۆ نییه. به‌پای من وه‌رزى پاپیز کاتی هه‌ره باشه بۆ ئەم کاره، که ده‌توانین به شتیوه‌یه‌کی کاریی زه‌بربان لێ ده‌ین. له‌بهر ئەوه، فه‌رمانده‌ی کاروان و باه‌که‌ر و من به‌و ناکامه گه‌یشتووین، که باه‌که‌ر خۆ له‌ گرووپه‌ دژه‌کان نزیک کاته‌وه و به‌که‌لگ وه‌رگرتن له‌ ئاماده‌ بوونی هه‌یزه‌کان هه‌ول به‌دات بریارێکی کاتییان له‌گه‌ڵ مۆر بکار، تا به‌م جۆره‌ بتوانین له‌ ئەنجامی کاری به‌ په‌له‌ خۆ بپاریزین.

روژی ٦ی ئەوگوستی: باه‌که‌ر دوینی گه‌رایه‌وه‌ قه‌لا‌دزی و رایگه‌یان‌د گرووپه‌کانی دوژمن مه‌رجی ئه‌ویان قبو‌ل کردووه و بریاریان داوه که ئەو دوو ئەفسه‌ره‌ تورکانه‌ش که دهرکه‌وت دۆسته‌ کۆنه‌کامان عی‌رفان و حه‌سه‌ن له‌ کانی ره‌ش دهریکه‌ن و خۆیان تیکه‌لی هه‌لسوران‌ی تورکان له‌ ره‌واندز نه‌که‌ن. باه‌که‌ر به‌ ئەوانی سه‌لماندووه، که ناکرێ داها‌تووی ئی‌مپراتۆری به‌ریتانیا و عوسمانییه‌ به‌ کیشه‌ی نیوان پشه‌ده‌ریسه‌کان سامان بدرێ و پیتی گوتوون: ئەگه‌ر به‌م جۆره‌ی که ئیوه‌ ده‌لێن ئەمه‌گناسی عوسمانییه‌کان، ده‌توانن ئەمه‌گناسییه‌تی خۆتان کاتییک به‌سه‌لمێن که تورکان به‌غدا بگه‌رنه‌وه. باه‌که‌ر له‌سه‌ر ئەم باوه‌ریه‌ که ئەگه‌ر رووداوێکی بیره‌لیته‌کراوی تر نه‌خولقی، ئەوانه‌ تا چه‌ند هه‌فته‌ی تر پشتی ئەو پیکهاتنه‌ بنه‌ماله‌یه‌یه‌ ده‌گرن. ئەو پیکهاتنه‌ نه‌تییه‌ ته‌نیا به‌ پيشاندانی هه‌یز سه‌ری گرت. من بۆ ئەوه‌ له‌و وتووێژه‌ راسته‌وخۆبه‌دا به‌شداریم نه‌کرد، که نه‌کات قسه‌یه‌ک بکه‌م یا کرده‌وه‌یه‌کم لێ روو به‌دات که فیکر بکه‌نه‌وه‌ حکومەت له‌ تاوانه‌کانیان خۆش بووه و ئەوانی به‌خشیوه‌.

٢٧ی ئەوگوستی، چه‌ندسه‌عات به‌رله‌وه‌ی که بۆ دیتنی سه‌یدته‌ها بچم، په‌یامێکی ئەوم پینگه‌یشت، که گوتبووی چونکه‌ سمکۆی دۆستی، ئەوی بۆ کارێکی به‌په‌له‌ و یستوه‌، داوای دواخستنی دیداره‌که‌مانی کردبوو. سمکۆ ماوه‌یه‌ک سه‌رکه‌وتوانه‌ دژی حکومەتی تیران خه‌باتی ده‌کرد، به‌لام ئیستا له‌ لایه‌ن هه‌یزه‌کانی تیرانه‌وه‌ هه‌ره‌ش‌ه‌ی لێ ده‌کرێ.

له‌و هه‌لومه‌رجه‌دا، له‌ناو شه‌پۆلیک گه‌رمای سامناک و بلا‌بوونه‌وه‌ی مه‌لاریابه‌کی زۆر گیرمان کردبوو. چوار له‌ پینج ئەندامانی هه‌یزی مینت له‌ پینج که‌وتبوون؛ ژماره‌یه‌ک، له‌وانه‌ ئەفسه‌ریکی ئینگلیز له‌ناو چوو‌بوو. مینت به‌و ناکامه‌ گه‌یشتبوو که هه‌یزه‌که‌ی بۆ ریکه‌خستنی سه‌رله‌نوێ بگه‌رێته‌وه‌ سه‌لمانی و گرووپێکی تیکه‌لاو له‌ سه‌د سه‌رباز و

چوار دۆشکه‌ له‌ دهربه‌ند بیلێته‌وه. ئەو دلتیا بوو ئەگه‌ر ئاگاداری بکه‌ن، له‌ ماوه‌ی دوو‌رژدا به‌هه‌یزی پیتوست ده‌گه‌رێته‌وه. ئەنجامی ئەو بریاره‌ جیگه‌ی گومان نه‌بوو و من ته‌نیا ده‌متوانی هیوادار بم ئەو هه‌یمنايه‌تیه‌ کاتییه‌ نه‌شپۆی، به‌لام به‌هاتنی که‌ریه‌ی فه‌تاح به‌گ و سه‌ریزه‌یه‌ هه‌مه‌وه‌نده‌کان بۆ ره‌واندز، که ئەم جاره ئیتر هاتنیان ده‌نگۆ نه‌بوو، به‌ته‌واوی بی ئومیدی کردم. روژی ١٢ی ئەوگوستی دهرکه‌وت که به‌ ته‌واوی گه‌راوینه‌وه‌ ئەو جیه‌ی که پینستر و به‌ر له‌ هاتنی کاروانه‌که‌ لێ بووین و سه‌رله‌نوێ قه‌یران سه‌ری به‌رز کرده‌وه. لاین و من راپۆرتیکمان نارد و گومان ئالوگۆری به‌په‌له‌ی رووداوه‌کان به‌شپوه‌یه‌ک نییه‌ که ته‌شرفاتی ده‌ست و پینگیری بۆ له‌به‌رچاو بگیری. له‌و چوارجیه‌یه‌دا داوای عه‌مه‌لیاتی هه‌واپی له‌ کارگیری سیاسیه‌وه‌ ئاراسته‌ی کۆمیسیری بالا بکری و کۆمیسیری بالا مه‌سه‌له‌که‌ بۆ به‌ریه‌یه‌رايه‌تی ستادی فه‌رمانده‌ی گشتی بنیتری و ستادی فه‌رمانده‌ی گشتیش به‌ سکا‌درا‌نه‌کانی مووسل و که‌رکوک فه‌رمان به‌دات که شوینییک بۆمباران بکه‌ن؛ داوامان کرد به‌ فه‌رمانده‌ی سکا‌درا‌نه‌کان ئیزن به‌دن که بۆ خۆیان راسته‌وخۆ دهرباری بۆمبارانی ئەو ناوچانه‌ی که ئیسه‌ بۆیان دیاری ده‌که‌ین بریار به‌دن. هه‌روه‌ها داوای ده‌زگایه‌کی بی سیمیشمان کرد و چه‌ند بروسکه‌شمان روژی ١٦ی ئەوگوستی ئالوگۆر کرد.

له‌ جیگری کارگیری سیاسیه‌وه‌ بۆ کارگیری سیاسی و کۆمیسیری بالا، ١٦ی ئەوگوستی: ئۆده‌میر نامه‌ی بۆ ته‌واوی کویخاکانی ناوده‌شت ناردووه‌ و داوای لیک‌دوون له‌گه‌ڵ هه‌یزی په‌لامارده‌ر بکه‌ون. ئەم‌پۆ به‌یانی ٤٠ سه‌ربازی تورک و ٢ دۆشکه‌ و ١٥٠ چه‌کداری عه‌شایری هاتنه‌ «لیوزه». داوا ده‌که‌ین کاروانی مینت واته‌ «کاروانی رانیه» به‌په‌له‌ بگه‌رێته‌وه‌ و به‌ هه‌یزی هه‌واپی که‌رکوکیش ئیزن به‌دن به‌ گوێره‌ی ئاگادار کردنی له‌ لایه‌ن منه‌وه‌ بۆمباران ده‌ست پین بکات.

هه‌رئه‌و روژه‌ هه‌والی گه‌یشتنی تورکان بۆ «یانده» (١٠) و «لیوزه» به‌راست گه‌را؛ زۆریه‌ی گونديه‌کان، له‌گه‌ڵ تورکان که‌وتوون. تکایه‌ به‌په‌له‌ بۆمباران ده‌ست پین بکه‌ن. ئەگه‌ر پیتوست بی ده‌توانم کوردیکتان بۆ پيشاندانی نیشانه‌کان له‌گه‌ڵ به‌خه‌م، به‌لام هه‌وا بۆ نیشتن تۆفانییه‌.

له کارگيری سياسییه وه بۆ جیگري کارگيری سياسی: چونکه ئەندامانی «هیزی ریکوپیتکی ناوچهیی» ماندوون و له توانا کهوتوون، تەنیا رینگا چاره‌ی ئەوه‌یه، که داوای ناردنی هیزمان لێ نه‌کن. ئەگەر ئەو کارەش بکەن، دەتوانین تەنیا ٤ رەشاش و ٢٠٠ سەربازتان بۆ بنێرین. بېنگومان، بۆ پیشگیری له پەرسەندنی بزوتنەوه، هەر ئەو‌ئەندە پێویستە که تورکه‌کان له ناودەشت بۆمباران بکړین.

له جیگري کارگيری سياسی، بۆ کارگيری سياسی: تورکه‌کان داوای دوو مانگ خۆ تەیارکردن ئیستا عەمەلیاتیان دەست پێکردووه و هەلە‌یه ئەگەر وایر بکەینەوه مەبەستی ئەوان له و هیزشە تەنیا ناودەشتە. دەبێ چاوەروان بین هاوکات بۆ سەر ناوچه‌کانی تریش هیزش بکەن، له‌بەر ئەوه پێویستە دەستبەجێ تەواوی هیزی مەوجود بنێرنەوه ئەو ناوچه‌یه. دەبێ رانییه و دەرپەند بپارێزین و بابەکریش دەبێ قەلادزی رابگرێ. فەرماندە‌ی هیزی نێردراو پتی باش نیی، ه‌ئەو سەربازگە چوکه‌ی ئیستا، لەت لەت بکړی.

گۆرپەنه‌وه‌ی بروسکه رۆژی ١٧ی ئەوگوستیش درێژە‌ی هەبوو.

له کۆمیسیری بالاوه بۆ جیگري کارگيری سياسی: نوسینگە‌ی فەرماندە‌ی گشتی له‌گە‌ڵ داوای ئیوه بۆ ناردنی دەزگای تیلگراف و عەمەلیاتی راستە‌وخۆی هەوايي به راپۆژکردن له‌گە‌ڵ که‌رکووک و هەروە‌ها ناردنی «هیزی ریکوپیتکی ناوچه‌یی» هاودەنگ نییه.

له جیگري کارگيری سياسی، بۆ کارگيری سياسی و کۆمیسیری بالا: له‌وکاتە‌وه که تورکان ناودەشتیان په‌لامار داوه، ٤٨ سەعات تێدە‌په‌رێ، بێ‌دەنگی و وه‌لام ئەدانه‌وه‌ی ئیمه به‌و دەستدێژیه شوینی خرابی له‌ سەر خە‌لکی ناوچه‌ داناه‌... تورکه‌کان به‌ چه‌کداری عەشایرییه‌وه که به‌ پتی هە‌والی گە‌یشتوو ژماره‌یان له ٤٠٠ که‌س تێدە‌په‌رێ، دوینی به‌ که‌لی «ناوکێوان» دا هاتنه‌ شاوه‌رو خە‌ریکن به‌ره‌و رانیه‌ دین، که له‌وێ «له‌شکرکی» باوه‌ر پێنه‌کراوی عەشایری هە‌یه. هیزی تورکان پێویستە به‌رله‌ گە‌یشتن بۆ رانیه‌ بلاوه‌یان پێ بکړی. ئەندامانی «هیزی ریکوپیتکی ناوچه‌یی» له‌ دەرپەند دە‌مێننه‌وه و هەردوو به‌ره‌ی جه‌نگ ده‌خه‌نه‌ ژیر

چاودێری. ئەگەر ده‌تانه‌وی ناوچه‌که رابگرن، ده‌بێ له‌و هە‌لومه‌رجه‌دا تا گە‌یشتنی هیزی په‌لاماردەر، ئەوان به‌توندی و په‌یتا په‌یتا له‌ شاوه‌ر و ناودەشت بۆمباران بکړین... رەنگه‌ هیلێ تیلگراف تا به‌یانی بپچرێ. من به‌بێ زه‌خت خستنه‌ سەر ئیوه به‌رپرسیاره‌تی داوایی کاره‌کان له‌سەر خۆم لا ده‌بەم و به‌ ئیوه‌ی ده‌سپێرم.

شەو دره‌نگایه‌ک، بروسکه‌یه‌کم پێگه‌یشت. له‌ودا گوترابوو، نوسینگە‌ی فەرماندە‌ی گشتی بریاری کۆکردنه‌وه‌ی هیزیکی به‌ ناوی «کاروانی رانیه» داوه، که بریتیه‌ له: دوو یه‌کانی پیاده‌و ده‌سته‌یه‌ک دۆشکه‌ له‌ هیزی پاژده‌ی سیک؛ یه‌کانیکی تۆپخانه‌ی سه‌حرایی له‌ هیزی تۆپخانه‌ی په‌نجاب؛ دوو یه‌کانی سواره‌ له‌ «هیزی ناوچه‌یی»؛ سه‌ربازه‌ به‌جیماوه‌کانی گوردانی چواری «هیزی ناوچه‌ی سلیمانی»، له‌گە‌ڵ سه‌د سه‌رباز له‌و گوردانه‌ و ده‌سته‌ی رەشاشی ئاشوریه‌کان که ئە‌وکات له‌ دەرپەند بوون. فەرماندراوو هیندیکی پێداویستی به‌ تاییه‌ت ژماره‌یه‌ک «کوور» بکړم که پیموایه‌ تەنیا گۆشتیک بوو که سیکه‌کان ده‌یانخوارد.

ئەگەر کاری پێویست و تاییه‌ت ئە‌نجام نه‌درا، کۆکردنه‌وه‌ی تە‌نانه‌ت هیزیکی بچوکی ئاماده‌ به‌ شه‌ریش کاتی ده‌وی. چونکه‌ رۆژه‌کان تێپه‌رین و شوینه‌واریک له‌ کاروانی رانیه‌ نه‌بوو. بالۆل ئاغای پیر و به‌ ئە‌مه‌گ وه‌ک پالە‌وان له‌ ناودەشت پیش دۆژمنی گرت، به‌لام فرۆکه‌کانی ئیمه به‌هە‌له‌ بۆمبارانیان کرد و زیانیکی قورسیان پێگه‌یاندا و تە‌نانه‌ت کوره‌ سێیه‌مه‌که‌یان بۆ هە‌میشه‌ سه‌قه‌ت کرد. ئەو، که له‌ نزیک قە‌ندیل له‌ گە‌مارۆ که‌وتبوو، «له‌شکر»یک که فەرماندە‌که‌ی بابە‌کر ئاغا بوو، به‌ دژواری توانیبوو به‌ خاکی ئێراندای بچێ و ئەو له‌ گە‌مارۆ رزگار بکات. رۆژی ٢٦ی ئەوگوستی، دۆژمن ده‌ستیان به‌سەر مه‌رگه‌دا گرت، که ناوه‌ندی هە‌ره‌ گرنگی ئاماده‌ کردنی که‌لویه‌لی ناوچه‌ی ئیمه‌ بوو و مودیریان به‌دیل گرت. ئە‌ندامانی «له‌شکر»ی من که له‌ عە‌شیره‌تی بلباس و ئاکۆ پێکهاتبوو، ئە‌وه‌نده‌ مابونه‌وه‌ که ئیتر بۆ باوه‌ر پێکردن نه‌ده‌بوون. چنارمان له‌ ده‌ستدا و قە‌لادزی له‌ چه‌پ و راسته‌وه‌ پشتی له‌ بابە‌کر کرد. ئیمه‌ ناچار بووین کووره‌کان له‌ نیو مایلی ده‌رپەند به‌وه‌پێنین، که له‌وه‌رگه‌یه‌کی ئە‌مین نه‌بوو و تە‌نانه‌ت بۆ ئە‌وه‌ی نه‌دزرتین، کیشکچی چه‌کدارمان بۆ دانان. هیزی هە‌وايي به‌ چە‌ند فرۆکه‌ له‌و ناوچه‌ سه‌خته‌دا به‌ راستی مۆجزه‌ی ده‌کرد، به‌لام بۆ راکرتنی شه‌پۆلی راپه‌رین به‌ تە‌نیا به‌ بۆمبارانی هە‌وايي ئیتر شتیکی خە‌یالیی بوو.

سەرەنجام «كلۆنیل ئیچ» فەرماندەى «كاروانى رانیه» (رانیکۆل)، رۆژى ۲۷ ئەوگوستى بە فرۆكه هات من ببینی. ههستم کرد پیتیان گوتبوو هۆشیار بێ پیتشنیازی شه‌رخوازانەى من کارى تیتنه‌کات. بەلام سەرەرای ئەوه، ئەو بۆخۆى بەو ئاکامه‌گه‌یشت که چی تر ناکرێ وه‌ک پیتشوو بێر بکاته‌وه و تا کۆکردنه‌وه‌ى گشت هیتزه‌کان له‌ کۆیه‌ دانیشی و دەست له‌سەر دەست دانێ. نوسینگه‌ى فەرمانده‌ى کاروان رۆژى ۲۹ى ئەوگوستى له‌گه‌ل ژماره‌یه‌ک له‌ سیکه‌کان و یه‌کانیتكى تۆپخانه‌ى سه‌حرایی و سواره‌کانى «هیتزه‌کانى ناوچه‌یى» گه‌یشتنه‌ ده‌ربه‌ند. یه‌کانیتكى پیاوه‌ و یه‌کانیتكى پیاوه‌ سواره، که فەرمانده‌که‌ى کاپیتان «ئىچ. ئى. دى. ئورئونیک»^(۱۱) بوو، بۆ به‌رگرى کردن له‌ رانیه، له‌ و جیبه‌ مانه‌وه. ساختمانى شویتنى کاره‌که‌م دا به‌ فەرمانده‌ى کاروان و ماله‌ که‌شم کرا به‌ هۆلى شیو خواردنى ئەفسه‌ران؛ سه‌ربانه‌کانیش بۆ نوسن ته‌رخان کران. ئەم جاره‌ش، پشویه‌کم هاته‌وه‌ به‌ر. دوو مانگ بوو ئۆزده‌میرم به‌ بیانوى وتووێژ و به‌فیل و ته‌له‌که‌ى عه‌شایری دوور له‌ ناوچه‌که‌ راگرتبوو، ئیستا دروست له‌ وکاته‌دا که‌ گوتنه‌ کافمان په‌نگیان نه‌مايوو، هیتزه‌گه‌یشتبووه‌ جی و وه‌زعه‌که‌ خه‌ریک بوو به‌ره‌وباشى ده‌جوو. چونکه‌ به‌ فەرمانى نوسینگه‌ى فەرمانده‌ى گشتى له‌ لایه‌ک مافى پیتشپه‌وى کردمان به‌ره‌و پشده‌ر نه‌بوو و له‌ لایه‌كى تره‌وه‌ باه‌کر له‌ مانگی ژوئیه‌وه، هاوینه‌هه‌وارى خزی نه‌دیوو و ئەگه‌ر گه‌لله‌یه‌کیش بۆ هیتش کردن به‌ده‌ست بايه‌ بۆخۆى ده‌هاته‌ لام، پیتم راگه‌ياند به‌ راده‌ى توانای پارێزگاری له‌ قه‌لادزی و به‌شه‌کانى «قه‌زا» بکات و منیش له‌ هه‌ل که‌لکم وه‌رگرت و منه‌تم له‌سەر ئەندامانى «له‌شکره‌که‌م» دانا و ئیزنم دان بگه‌ریتنه‌وه‌ ماله‌کانیان.

به‌یانى رۆژى ۳۱ى ئەوگوستى، سه‌عاتیک به‌رله‌ رووناکبوونى هه‌وا، ده‌نگى گوله‌یه‌ک ئیمه‌ى له‌ خه‌و راپه‌راند و به‌ دووای ئەودا ده‌نگیک و سه‌رله‌نوێ ده‌نگیکى تر هات. به‌په‌له‌ خۆم کۆکرده‌وه‌ و بۆم ده‌رکه‌وت که‌ کۆمه‌لێک له‌ ئەندامانى هیتزی ۱۵ى سیک، که‌ له‌بان یه‌که‌م به‌رزایی ئاسۆس کیتشکیان ده‌دا، له‌وبه‌رى روبره‌که‌وه‌ په‌لامار دران. ته‌قه‌ هه‌رده‌هات و گه‌رمتر ده‌بوو. زۆرى پیتنه‌چوو ده‌نگى ته‌قینه‌وه‌ى نارنجۆکى ده‌ستى له‌ کیتشکچیه‌کان نزیک ده‌بووه‌وه‌ و دوایى ولات بیده‌نگ بوو و چه‌ند که‌س له‌سه‌ر لوتکه‌ى به‌رزاییه‌که‌ى ئاسۆس، له‌ناو تارمایی ره‌نگ په‌ریوى به‌یانیدا ده‌رکه‌وتن... نۆ، ده، یازده، دوازه، سیتزده... چوارده... به‌م جوړه‌! گولله‌کان به‌ ویزه‌ویز به‌بن گویماندا تیتشه‌پین و

خۆیان گه‌يانده «که‌مه‌ند» ی هیتستره‌کان و یه‌که‌م زیانى نامرازی راگواستنى کاروانه‌که‌یان لى‌ داين. چونکه‌ ساختمانى شویتنى ژيانم بێ له‌مپه‌ر و به‌رگر بوو، به‌ناچار به‌جیمان هیتشت. ساختمانى شویتنى کاره‌که‌مان تا راده‌یه‌ک داپۆشرايوون، به‌لام بۆ پاراستنى ئەسپ و هیتستره‌کان باش نه‌بوون. دوو سیکى بريندار توانیان خۆیان بگه‌یتنه‌وه‌ روبره‌که‌ و لى‌ی بپه‌رینه‌وه‌؛ ئەوان گوتیان هه‌فالا نیا ن کوژران.

سەرەرای هیتشى هه‌وايى و تۆپارانى یه‌کانى تۆپخانه‌ى سه‌حرایی، ته‌واوى رۆژ له‌ چیاکانه‌وه‌ به‌ره‌و ئیمه‌ ته‌قه‌ کرا و ئەوانه‌ى بۆ هیتنانى ئاو ده‌چوونه‌ روبرا هیتزه‌ چه‌شنه‌ به‌رگریان نه‌بوو. دوانیوه‌رۆى ئەو رۆژه‌ کۆلۆنیل ئیچ که‌ هه‌ر له‌سه‌ره‌تادا به‌و ئاکامه‌ گه‌یشتبوو، لاوازتر له‌وه‌یه‌ که‌ بتوانى پۆستى کیتشکچیه‌کان له‌ چه‌نگ راپه‌ریوه‌کان ده‌ربیتیته‌وه‌. ئەو بۆ به‌هیتز کردنى ده‌ربه‌ند «ئورئونیک» ی له‌ رانیسه‌وه‌ ناردبووه‌ ده‌ربه‌ند، که‌چی له‌و هه‌لۆپسته‌شى په‌شیمان بووه‌وه‌ و راپه‌گه‌ياند کاروان شه‌و ده‌ربه‌ند به‌جیتدیلتى، به‌لام چونکه‌ ئورئونیک پیتشتر رانیه‌ى به‌جیته‌یتشتبوو، رانیه‌ زۆر زوو له‌ لای شاوه‌ره‌وه‌ که‌وته‌ به‌ر په‌لامار و دوژمن ده‌ستى به‌سه‌ردا گرت و «ئورئونیک» له‌ گوندی «بۆسکین» له‌ نزیکه‌ى دوو مایلی باشورى رۆژه‌لات گیرسایه‌وه، که‌ ته‌پۆلکه‌یه‌كى کۆنى هیتندیک گه‌وره‌یه‌ و ئاوێكى زۆرىشى هه‌بوو. به‌ داگیرکردنى رانیه‌ له‌ لایه‌ن دوژمنه‌وه‌، کۆلۆنیل ئیچ بپاریدا بۆ کۆبه‌ بکشیته‌وه‌.

ته‌قه‌ى لای رۆژئاوا ته‌واو بوو و کاروانیک بۆ به‌جیته‌یتشتنى ده‌ربه‌ند پیکه‌هات. من گه‌رامه‌وه‌ خانوه‌که‌م و به‌په‌له‌ بارى هیتستریکم له‌ که‌لوپه‌لى خه‌و و شتى به‌نرخى وه‌ک ده‌فته‌رى یاداشتى رۆژانه‌م، که‌ رووداوه‌کانى دوو سالی و نیوم له‌ ئاپریلى ۱۹۲۰وه‌ تیدا نوسیبوو، له‌گه‌ل لیسته‌ى حسابه‌کانى حکومه‌ت و هیتندیک پاره‌ که‌ چه‌نده‌زار روپیه‌ ده‌بوو، تیک پیتجا. هه‌روه‌ها شویتنیکم له‌ ناوه‌ندى کاروان به‌دوای به‌شى دابینکردنى ئازوقه‌ بۆ کارمه‌ندانى ئیدارى و ته‌ته‌ره‌کانى پۆلیس دیاریکرد، که‌ به‌رگى یه‌ک شکلیان له‌به‌ردا نه‌بوو و قۆلبه‌ندان له‌ قۆل ده‌به‌ست. خه‌ریک بووین وه‌رێکه‌وین، که‌ جه‌لال ئەفهندى گه‌یشتى و گوتى: ئەفسه‌رێكى ئینگلیز به‌هۆى په‌رۆشیی بۆ کاروان، «کورده‌ ئاواره‌کانى» نیشته‌جێ کراوى له‌ شویتنى خۆیان ده‌رکردوه‌. له‌گه‌ل ئەندامانى نوسینگه‌ى کاروان، ئەوانمان له‌ جیتی خۆیان داناه‌وه‌ و بپاری درا چۆنیه‌تى وه‌زعی ئەو کوردانه‌ بۆ ئەفسه‌رى هیتزه‌کانى نزیکى کاروان روون بکرتیته‌وه‌. له‌گه‌ل یه‌کانى پاشقه‌ره‌وڵ ده‌رپیتشتم، به‌لام «سمکو»، که‌ هه‌میشه‌ توند و چالاک بوو و توندتر له‌ هیتزه‌کان ریتگای

دهپتوا، به په له منی گه یانده ناوهدی کاروانه که. لیږه، کارمهنده کانم بینی که وه زعی باشیان هه بوو. دوايي گه یشتمه هیزه کانی پیشقه ره ول؛ له سهری کاروانه که وه، گه رامه وه تا له کارمهنده کانم نریک بڼه وه. خه ریک بووم له یه کانی توپخانه ی سه حرایی و به شی تدارکات تیپه ږم، که دهنگی چوار پینچ گولله له لای گوندی «کوره گوت» وه له هه وادا دهنگیان دایه وه. کوره گوت له دهستی راستی نیمه و له دوو مایلی دهریه ند بوو.

به دهنگی ویزه ی گولله کان، ته وای کاروانه که یا نه و به شه ی که من ده مبینی، به زاویه ی ۲۲۵ دهرجه به پیچه وانه ی ریگا که یان به ره و پاشه وه گه رانه وه و به شله ژاوی به دهستی چه په دا به ره و گولتیکی چوک که گوگردی تیکلاو بوو به ناوی «گه ناو» هه لاتن. نیستاش له وه ده چوو که من له ناو روودای شه وی پیشوودا بم. زبلچیه هیندیبه که م ده بینی، که به لاقی باریکی وه ک دهنگه شه قارته، له حالیکدا فانوسیکي به دهسته وه بوو، وه ک که رویشک پایده کرد. سه یر نه وه یه، که مرؤف له کاتی وادا چه نده گه و جانه ده وئ. به خه یال، به هوی ناشنا بووم له گه ل نه و نه سله که کارگیری سیاسی نابج خوی تیکه لاوی کاری سه ربازی بکات، له بیرمه به دهنگی به رزله «برود» (۱۲) واته نه فسه ری توپخانه م پرسى: «ده ته وئ بو راگرتنی نه ندامانی کاروان یارمه تیت بکه م؟» نه و خوشحالیی دهربری و سمکویه ک دوو خوله ک به ناواتی دلئ گه یشت، به لام ته وای هه ول و تیکوشانه کان بی سوود بوون و من هه رگیز هه سستی خه م و دهردی تالیی نه و کاته له بیر ناکه م که هه موو له شی داگرته بووم. خوم له حالیکدا دیتنه وه که به ته نیا له ژیر شوقی مانگه شه ودا پاره ستا بووم و ته وای کاروان و گشت نه و هیزانه ی که نه و هه مووه هیوام پییان بوو، تا نه و جیبه ی که چاوم هه ته ری ده کرد بو هه میشه له دلئ تاریکی شه ودا ون ببوون (۱۳).

دواي چه ند خوله کیک، فه رمانده ی کاروان و کاپیتان «ئی. فوسدیک» (۱۴)

12- Broad

۱۳- دوايي بومان دهرکه وت که نه و ته قه یه له لایه ن هه شت که سی شیلانه یی کراوه. نه وان، شه و له گوندی بیتوته بوون. خه لکی رهمه ک، نه و گونده یان چولکردبوو. نه وانه له دهنگی کاروان دهرستین و دواي هیندیک بیرکردنه وه بریار ده دن به ر له راگردن، چه ند گولله یه ک بو لای دهنگه که بته قیننه وه. نه وان بیربان له ناکامی نه و کاره نه کرد بووه وه.

14- S. Fosdick

نه فسه ری یه کانی سواره ی «هیزی ناوچه یی» و دوو سی سه ربازی هیندی که یه کیک له وان شه پیورچی بوو، له پروناکی مانگه شه وه که دهرکه وتن. شه پیوری کو لیدرا. یه کانی پیشقه ره ول، که بریتی بوون له نه ندامانی «هیزه کانی ناوچه یی» و سیکه کان به شپوه یه کی باش و ریکوییک به لای راسته دا تیکه لئ نیمه بوونه وه. دوايي به لای چه په دا، گروویپیک په شوکا و له توپچیبه کان، نه ندامانی یه کانی راگواستن، کارمهنده مه ده نیبه کان دهرکه وتن. دواي نه و چه ند ته قه یه ی «کوره گوت»، چی تر ته قه نه کرا. به زه حمه تیکي زور، کاروانه که مان سه رله نوئ ریکه خسته وه و به ره و «بوسکین» وه ریکه وتین. نورئونیکیان له وئ دیتنه وه که به خه یالی راحت چاودیری له ناوچه که ی ده کرد، به لام له لای دهریه ند گری ناگر و بلیسه بو ناسمان ده چوو.

هیچ کام له هیزه کان، له ماوه ی نه و روژده دا به ته وایان نایان نه خوارد بوو و کاتی ته قه که، کوره کانیس له گه ل شوانه کانیان ون بوون. بریار درا به یانی روژی یه کی سیپته مبر، به رله وه ریکه وتن به هیزه کان شیو بدرئ، به لام لیتانی شیو کاریکی زوری ده ویست. دهرروبه ری سه عات ده، فه رمانی حه ره که ت درا، نه وه له حالیکدا بوو که هیشتا هیزه کان یا نه ندامانی «هیزه کانی ناوچه یی» که من له لایان بووم، شیوبان وه رنه گرتبوو و هیشتا فرؤکه بو پاریزگاری له کاروان نه هاتبوو. نه مه نه و کاته بوو که دوژمن بو پیشوودانی شه و له گونده کاندا بلاو بسووه وه و له هه موو لایه که وه به په له ده گه یشتنه سه رمان. من نه م جاره له گه ل هیزی پیشقه ره ول که وتم، که نه ندامانی له «هیزی ناوچه یی» بوون. کاتیک خه ریک بووین له سه د مه تری گونده که دا بو سه بگرین، واته ده خوله ک به ر له وه ریکه وتنی کاروان، له سی لاه به توندی ته قه مان لیکرا. گروویپیک له پولیسه کانی رانیه و کارمهنده کورده کان و نه ندامه شله ژاوه کانی یه کانی راگواستن به چوارنال له «بوسکین» هاتنه دهر و به نیوان پیشقه ره وله کاندا تیپه رین و رپی ته پولکه به رزه که ی «وه رانگه» یان گرتبه بر. بو پیشگیری کردن له م کاره، یه کانه کانی پیاده ی «هیزی ناوچه یی» یان هینایه پیشه وه، به لام ته وای هه ول و تیکوشانه کان بو راگرتنی یه کانی راگواستن که بریتی بوون له نه ندامانی «هیزی ناوچه یی»، ناشووریبه کان و هیندیبه کان، بج ناکام مایه وه. هیستره کان زوربه یان هیستره وانیان نه بوو، کاتیک کاپیتان «گریفیس» فه رمانده ی یه کانی پیشقه ره ول ده ویست پیش به هه لاتنی یه کانی پیاده بگری و له مه ته ریزدا رایانگری، سه رله نوئ یه کانی راگواستن تووشیان ده بوون، یا به په شوکاوی له نیویان ده مانه وه. من له ته وای نه و ماوه یه دا، نیشانه یه کم له ترس و

خۆ دۆراندنی ئەندامانی «هیزی ناوچهیی» (ح) نهیبینی. گرووپیتیک سوارهی «هیزی ناوچهیی» که بۆ باسکی چهپی پیش کاروانه که پهوانه کرابوون، ونبوون: (فرمانده که بیان ئەفسه ریتی کورد بوو، که چوو له گهڵ تورکان کهوت) (۱۵).

له تهواوی ئەو ماوه یه دا، له چهپ و راست و پشت سه زمانه وه به توندی تهقه بیان لیکردین. گرووپیتیک دوزمن که وه زعی ناله باری ئیمه بیان دیبوو، به خرۆش هاتبوو و به پادهیهک لیمان نزیک ببوووه، که سیکه کان ناچار بوون به سهرنیتزه شهریان له گهڵ بکهن و به پیتچه وانهی ویستی خۆیان زیانیان پت بگه یه نن، هیتندیتیک زیانیان لی دان و ژمارهیهک لهو سیکانه به هۆی ئەو پالنه وانه تیبیه خهلات کران.

له دوو مایلی رانیه، ریتی ههره ریک و باش، بۆ کۆبه به سههر ته پۆلکه یه کی چوکدا ده رۆیشت که دوا زنجیره ی باشووری رۆژئاوای چپای شاهه ر بوو و به رۆژه لاتنی «بهستی ئەستیران» دا چو بووه ناو دۆلی بتوتین. فرمانده ی کاروان، که چاوی دیتنی ئەو بهرگه ره ی نه بوو، پیتی داچه قاند، که به ریکای باشوورتردا واته به ناو ده شته کاندای بچیته پیش. ئەو دلنیا بوو ههرکه بگاته ئەو چهلتوک جارانه ی که به ناوی کاناله کانی رانیه ئاو ده درتین، ریکایه که به ته نیشته ئەواندا ده دۆزیتته وه. لهو حاله ته دا، که خه ریکی شناسایی ریکای بووین، کاروانه که لیک بلا بووه و فرمانی راهه ستانی به جی نه گه یاند و له زه لکاو چه قی. ناگری چه کی دوزمن هه روا به توندی دریتزه ی هه بوو. لهو جیبه بوو، که تۆبخانه و تهواوی لیباس و که لوپه له کان و له وانه پاره ی سندووقی حکومهت و باری به نرخه ی هیتستری من له ده ست چوون.

لهو وه زعه ناخۆشه دا بووین که سه ره نجام دهنگی خۆشی هاره ی ماتۆری فرۆکه مان بیست و به دوا ی ئەودا دهنگی دۆشکه ی فرۆکه کان بهرز بوونه وه. ئەوانه دروست لهو سه عاته دا هاتبوون، که به گومانم رۆژی پیتشر بهرله گۆرینی بهرنامه به لاهیتنه ره که ی، سه ره له به یانی پیتیان راگه یه نرابوو. ویزه ی گولله کانی دوزمن به ره به ره نیشته وه و ئەوه ی له کاروانه که مایه وه، له وه بهری چهلتوک جار ه کان ده رکه وت. کاروان سه ره له نوێ ریک خرابه وه و به پت ته نگوچه له مه ریکای شویتیتیک گرت به ره که ناوی «بۆریش» بوو. له «بۆریش» وه،

ح- رهنگه مه بهستی نو سه ره له یه کانی پیداه ی هیتزه کانی ناوچه یی پت.

۱۵- ئەوم له راپۆرتیتیک وه رگرت، که له سه ره داوای نووسینه گه ی فرمانده ی گشتی ده رباره ی کرده وه ی «هیتزه کانی ریکو پیتیک ناوچه یی» نووسیبووم.

له گه ل گرووپیتیک چوک له چاودیتزه کانم، دوو مایلی تر چووین تا گه یشتینه گوندی «سه رخمه»، که گوندی سوار ئاغا بوو: ده مویست چۆنیه تی بیرو هه ستی پیرانه کان هه لسه نگیتنم. سوار ئاغا، به تهواوی به سه ره عه شیره ته که یدا زال بوو و ئیزنی نه ده دان خۆ تیکه لی ئەو گپه و کیشه بکهن؛ ئەو ناماده نه بوو کاریتیک و ابکات که پشده ریبه کان ماری به ده ست بگرن. هه ره ها، یه کانتیک له هیزی پازده ی سیک و به شیک له سواره کانی هیزی ناوچه یی، که هاتبوون تیکه لی «کاروانی رانیه» بن، نه گه یشتبوونه ده ره نندو ئیستا لهو نزیکانه واته له کۆبه بوون. سه ره رای ئەوانه ش ژیریبه تی و باش لیکدانه وه ی ئەو پت سه ره نه بوو و من ئیستاش کاتیک بیره وه ده که مه وه دل م ده له رزی، که ئەگه ر پیرانه کان له لای رۆژئاوای چهلتوک جار و زه لکاوه که دا بۆسه یان له ئیمه گرتبا، چی ده قه وما؟

به خۆش حالیی لهو مه سه له یه، گه رامه وه «بۆریش»، تا بهرله وه ریتکه وتنی سه ره له نوپتی کاروان، یه ک دوو سه عات پشو بدهم. کاتیک کلاوه ئاسنه کم، که کلاوی باش سازکراوی «کانپور» (۱۶) بوو، له سه رم کرده وه، دوو کونی به لای راسته وه بوو. ئەو دوو کونه له هیتلکدا بوون و یه ک چواره می ئینچ له گه ل سه رم مه ودا یان هه بوو. بیرم هاته وه که له نیوان «بوسکین» و زه لکاوه که دا دهنگی «زه بریتیک بچوکم» بیست که کلاوه ئاسنه که می هیتندیتیک بۆلای چاوی چه پم برد. به خۆش ییه وه ده متوانی شه وانه به راحهت و به پت له بهر چاوگرتنی زه ختی رۆژانه بنووم، به لام جاریتیک به خه یالی ئەوه ی که دهنگی «ته قوتوقی» دۆشکه م بیستوه، له خه و راپه ریم، که ده رکه وت ئەو دهنگه، دهنگی پرخه ی ئەو سه ربازه به دیل گیراوه ی تورک بوو. لای نیوه شه و، سوار بووین؛ له م ریکای رۆیشتنه دا، که له ژیر شه وقی مانگه شه و به ره و کۆبه ده چووین، ئەوه ی که باشم له بیر پت تاکار و کرده وه ی ناپه سه ندی سمکۆ بوو، که له کاتیکدا له گه روی «هه بیهت سولتان» به ره و کۆبه شوێر ده بووینه وه، ده گه یشته هه ر ئەسپ و بارگینیتیک نامبازیان ده بوو و شه ری له گه ل ده کردو ده په ریبه سه ر ماینه کان.

دوا نیوه رۆی رۆژی دوا یی، فرمان گه یشت سیکه کان بچنه هه ولیر و یه که کانی «هیزی ناوچه یی» ش به په له به ره و که رکوک وه ریتکه ون. ئەم مه سه له یه ش به داخه وه جوړه

۱۶- Cawnpore یا Kanpur یه کیک له شاره کانی هیندستان، به رۆخی گنگ (ئوتار پرادش).

راکردنیک بوو، که دیسانیش پتر ئابرووی بهریتانیای له مه ترسی ده خست. من له گه ل «هیزه کانی ناوچه یی» چوم. هه ر ئه و شه وه گه یشتینه ته ق ته ق، له رۆخی زیدا و بهرله رووناکیوونی هه وا، له ناو په رینه وه. کاتی گه رمای رۆژ له «پیدار»^(۱۷) ناوه ندی ناحیه ی «شوان»، بۆ پشوودان ماینه وه. شه وی دوا یی، له ژبیر شه وقی مانگه شه ودا ریمان داگرت و سه ره رای سی سه عات ماتل بوون له پینگادا، نزیکه ی سه عات هه شتی به یانی رۆژی چواره می سپته مبه ر گه یشتینه که رکوک. لیره بیستمان گشت ئینگلیز و هیندییه کانیان رۆژی پیتشو به فرۆکه له سلیمانی راگوستوه و گلداسمیت و ئه فسه ره کانیسی چونه ته به غدا. ئه م کرده وه یه بهر له وه ی که بزانی چ بارودۆخیک بووه ته هۆی پیکه اتنی، له ئینگلیستان سه رنجی رای گشتی راکیشابوو، چونکه به رای من گه وره ترین عه مه لیاتی هه وایی بوو که تا ئه وکاته له میژووی فرۆکه وانیدا ئه نجامی گرتبوو. رۆژنامه ی «هه وایی به وینه رازاوه ی له نده ن»^(۱۸) دوو لاپه ره ی له گه ل چه ند وینه ی خه یال بزوینی بۆ ئه و عه مه لیاته ته رخان کردبوو.

گلداسمیت بهرله به جیه یشتنی سلیمانی، پاره ی خه زینه ی حکومه تی و بهرپرسایه تی ئیداری و پیراگه یشتن به کاری ئه و ژماره ئه ندامانه ی «هیزی ناوچه یی» که له شار مابونه وه، به شورای هه لبژبیردراوی شار سپارد بوو، که به پیتی بلاو کراوه ی رۆژی ۶ مای سالی ۱۹۲۱ی کۆمیسیری بالا ئه و شورایه له ژبیر چاودیری ئه ودا بوو؛ شورا شیخ قادری برای شیخ مه حمودی به سه رۆکی خۆی هه لبژارد، که چه ند رۆژ بهر له م رۆژه ئیزنی گه رانه وه ی بۆ سلیمانی پیدرابوو. شیخ مه حمودیان له هیندستانه وه گه راندبووه وه کویت. پاشه رۆژی دروست و به جیتی ئه و کرده وه یه که بۆ لاواندنه وه و راکیشانی دلی شیخه کان ئه نجامی گرتبوو و که منته رخه میی سه یید ته ها سه باره ت به ناماده نه بوونی بۆ وتووێژ له گه ل من له ۱۰ی ئه وگوستیدا هۆی په سه نکردنی بریاری گه راندنه وه ی مه حمود بۆ سلیمانی بوو؛ دیاره، شیخ مه حمود به م مه به سه ته ده گه راپه وه که به جیتی براکه ی بیته سه رۆکی شورای ئیداری. ئه ویش له جیاتی به لئینی دابوو که پیشی هاتنی تورکان بۆ شار بگری و ههروه ها ئه وان له به شه کانی تری «ناوچه»^(۱۹) دوور بکاته وه. جیا له وه، ئه م

17- Rhedar
18- Illustrated- London News
19- Division

مه رجه شی قبول کردبوو که به هیچ شیوه یه ک ده ست له کاروباری که رکوک و هه ولیر وه رنه دات. بریار ئه وه بوو که نوێل وه ک نوێنه ری کۆمیسیری بالا و راپۆژکار له گه ل ئه و بی.

نزیکه ی مانگیک یا مانگ و نیویک دوا ی وه رگرتنی بهرپرسایه تی ده ره بند، پیشنیازی دوو کاریان پیکردم: پیشنیازی یه که م، له لایه ن کۆمیسیری بالا وه بوو، بۆ ئه ندامی بالای ئیداره ی داها تی عیراق و ئه ویتریان له لایه ن وه زیموختاری بهریتانیا له تاران بوو، که له وه لامی پرسیاری مانگی ئاپرلی سیر پرسی کاکس دوا ی ماوه یه ک چاوه روانیی رایگه ند، ئیزن دراوه ئه رکی که فیلی کۆنسو لی بهریتانیا له شیراز به من پیشنیاز بکات، به م مه رجه ی که دوا ی به جیه یتنانی یاسای وه زاره تخانه ئه وکاره به من بسپیرن. من به بی هه لسه نگاندن، ئه م دوو پیشنیازم په د کردبووه وه. پیم وایه به راستی خوینم به جۆش هاتبوو و ده مویست دوا رۆژی کاری رانیه به چا و خۆم ببینم. به و ئاکامه گه یشتبووم که کاری یه که میان له ئیداره ی داها ت له چوارچیه ی زانینی مندا نییه و بۆ کار له نو سینگه ش بار نه هینرابووم، به لام دووه می به له بهرچا و گرتنی کۆسپیک که له سه ر پیکای ده رجه وه رگرتنم له ده زگای ئه وکاتی کاری کونسولی رۆژه لاتدا بوو، ده بوا یه تا خیز گو ل ده کا بمینمه وه، تا به لئینی دانی ده ره جه م به جی بگات. ئیستا، مه سه له ی چۆلکردنی ناوچه، داها تووی منی سه ره له نو ی زه ق ده کرده وه. کاری ریکه خستن و دابه شکردنی ئیداره ی پیتشووی سیاسی، له نیوان ئیداره ی سه ره ره شتی و وه زاره تی ناو خۆی ولات ئه نجامی گرتبوو و ئه ندامانی هه ردوولا ده ستنیشان کرابوون. ئیمه چه ند که سیک که ره وانیه سلیمانی کرابوون، له گه ل هیچ کام له و دوو به شانیه ان نه خستبووین و به گوتنی ئه وانیه ئه مرۆبی «زیاده له پتوبست» بووین. تۆرگانی کۆمیسیری بالا، تۆرگانیکی چوک بوو و شوینیکی بۆ ئیمه نه بوو. راپۆژکاری نوێی وه زاره تی ناو خۆی ولات «کورنوالیس»^(۲۰)، له ده ره وه را هاتبوو و ئیمه ی نه ده ناسی و ئه وه ش کاریکی دوور له سه روه ت نه بوو، که ئه گه ر فه یسه ل و وه زیره کانی به که سانیک به دگومان بن و ئه وان به هه لسه رپه رانی کاریک بناسن که به شیکی ویلایه تی مووسلیان له ولاتی تازه پیکه اتووی عیراق جیا کردبووه وه. ههروه ها قازانج و بهرزه وه ندیی ژماره یه ک هاوکاری پیتشووشمان حوکمی ده کرد، بۆ ئه وه ی نه کا ئیمه پله و بهرزه وه ندیی ئه وان له مه ترسی

20- Cornwallis

وہزارہتخانہ یہ کرا بہ پینج بہش. راستہ کہ شوینی کارہ کہم لہ ناوچہ یہ کی چوکی ئاسیادا بوو، بہ لّام لہم مہ لّبہ نده بہرتہ سکہ شدا گہ لیک تہ زمونم کوکرده وہ و فیروونیش ہہرچی بی دور لہ خویشی و حہ قدہ ست نیبہ.

ہاویشین، بو تہوان باشتر تہوہ بوو کہ ئیمہ دور لہ مہیدان بین. تہوکاتہی کہ کارہکان دیار بکران دہرفہ تیان بہ ئیمہ نہدا و تہوہش لہ بہختی رہشی ئیمہ بوو. دہربارہی خوّم، ہہرچہ نده من بہ ویستی خوّم نہاتہوومہ کوردستان، بہ لّام قبول نہ کردنی پیشنیازی کار لہ ئیدارہی داہاتدا ویستی منی بو و ہرگرتنی کار لہ عیراق بہ ہیز نہدہ کرد و نہمدہ توانی چاوہروان ہم کہ و ہزارہتی دہرہوہی ولّات دواہی رہد کردنہوہی تہوہ دوو پیشنیازانہی، کہ بیگومان بہ لّانی کہ مہوہ نہک بہرای من، بہ لّکو بہ رای تہوان بو کہ سیک کہ ماوہی حہوت سالّ لہ ئورگانی خوئی دور کہوتہوہوہ، کاریکی باش بوو و داواہی تری من بو کار لہ ماوہیہ کی نزدیکدا بہ شتیکی جیا لہ بی سہبری و ہرنہدہگیرا.

ہہرچوئیک بی، چونکہ نہدہزانرا چی روو دہدات، کوئیسیری بالا بہ پاریزہوہ ئیمہی بو خزمہت لہ ئورگانی خویدا و ہرگرت و لہ بہغدا تہرکی کاتیان پین سپاردین؛ موچہی مانگانہ شمان لہو داہاتہ و ہر دہگرت کہ لہ سلیمانی دہیاندا بہ دہزگای سہرپہرشتی. لہوکاتہدا، بہہ لّکوہوت سہرگورد «سی. سی. مارشال»^(۲۱)، راپوئیکاری ناوچہ بی^(۲۲) خہریکی پشودان بوو. یاریدہدہری یہ کہمی لاین بہہوئی کارتیکہری شکانی کاروانی رانیہ (رانیکول) لہ سہر ناوچہی مہ ئموریہ تہ کہی نہیدہ توانی لہ ہہولپیر بہگشت کارہکانی ناوچہ کہی رابگات. لہ بہر تہوہ، زوری پینہچوہ برباردرا من بچمہ کہرکووک و تہرکی بہرپوہ بردنی کاروباری کہرکووک لہ تہستو بگرم، بہ لّام سہبارہت بہ ہہولپیر بہرپرسایہ تیم نہ بی. لہو ناوہدا، مارشالیش کاتی گہ رانہوہ لہ پشودان بو عیراق نہ خویش کہوت و ہہرگیز تہوہ تہرکہی و ہرنہگرتہوہ. بہ و ہرگرتنی تہرکی راپوئیکاری ناوچہ، لہ و ہزارہتی ناوخوی ولّاتدا، بو ہہمیشہ پشتم لہ خزمہت کردن لہ و ہزارہتی دہرہوہی ولّات کرد و چارہنووس وای لیکردم کہ ۲۳ سالّی تر واتہ لہ سہر یہک ۳۰ سالّ لہو و ہزارہتخانہ یہ دور کہ مہوہ. کاتیک فیکر لہ رابردو دہ کہ مہوہ و دہبینم تیکہ لّ بوونی پینج بہشی و ہزارہتی دہرہوہی ولّات بہ قازانجی یہک دوو کہس تہواو بوو، کہ لہ گہ لّ من دامہ زرا بوون، خہفہت ناخوّم. کاتیک لہ و ہزارہتی دہرہوہی ولّات دامہ زرام، تہو

21- C.C. Marsakall

۲۲- Divisional Adviser تہواوی تہوہ ناوچانہی کہ سالّی ۱۹۲۲ بہ ناوی چہمچہ مالّ پیشاندراون، سہرہ سلیمانی بوون و لہ جیتی تر باسیان کراوہ. «قہزا» یہک بہ ناوی توّق لہ ئارادا نہ بوو: ناحیہی دہورویہری توّق سہرہ کہرکووک بوو و «دووز» یش لہ گہ لّ کفری بوو.

قادرکه رهم دابهش کرابوو به سهر سى ناحیه ی عه شایر بیدا:

۱- گۆل، بهرپر سایه تی له ئاست کهرکووک، به یه کییک له شیخه کانی بنه ماله ی تاله بانیی سپیتر درابوو.

۲- زهنگه نه، بهرپر سایه تی به یه کییک له ناغاکانی هۆزه که ی درابوو و سهر به کفری بوو.

۳- جه باریی، ههروهک وتمان سه ربه چه مچه ماله بوو. سه ره رای ئه وانه، ناوچه یه کی بچوو کیش که له چهند گوندی شیخه کانی به رزنجه پیکهاتبوو، له ژیر سه ره رشتیی سه نگاودا بوو. قه لای شیروانه له گه ل ناحیه ی ناوه ندی کفری بوو، پیواز سه ربه وهرماوا له قه زای هه له بجه بوو.

به شیکی شاری کهرکووک، له سه ر ته پۆلکه یه کی لاکیشی دروست کراوه، که ئه و ته پۆلکه یه ۱۲۰ پی به رزتر له ده شته و به شه که ی تریشی به سه ر هه ردوو رۆخی روباره خیزه لانه کی «خاسه چای» سازکراوه.

زۆریه ی خانوه کانی لای رۆژئاوای ته پۆلکه که رووخابوون و بنه ماله موسولمانه ناسراوه کانی شار له و به شه خانوبه ره نوپیا نه دا ده ژیان، که له ژیر ته پۆلکه که هه لکه وتوون؛ به لام گه ره کی عیسیایه کان، به سه ر به شی رۆژه لاتی ته پۆلکه که وه ئیستاش بۆ ژیان ده بوو و خانوبه ره به رزه کانیان له دیواری شار ده چوو و قه لا و دیواره کانیان به سه ر لیژی ته پۆلکه که وه سه ریان به ره و ئاسمان به رز کردبووه وه. له نیوان مزگه وت، ته کیه، خانه قاو بیناکانی ئه و شاره دا پیویسته ئامازه به دوو دانه یان بکه م: یه که م، گۆری دانیال و ئه وی تریان کۆشکیکی هه شت سوچه، که میژووی سازکردنه که ی ده گه رپته وه سه رده می سه لجوقییه کان. ههروهک ده زانین هه وال و ده نگویاسه کان ده رباره ی بینای یه که م ده گه رپته وه سه ر «تونخانه ی ئاگر»^(۱). ئه م تونخانه نه، ئاگری نه کوزاوه ی گازی نه وتن، که له جییه کی قول به ناوی «باباگورگور»^(۲)، له دوو مایلی باشووری رۆژئاوای نزیک بیره ته نکه کاندایه ده ست هه لکه نراون و بیره وه ری ده ست پیکردنی

۱- ئامازه یه به داستانی نه بوو که ده نه سر... تو ئه ی پاشا فه رمانت دا، هه ره کس ده نگه شه پیور، زورنا، عود، که مانچه، سه نتور و هه ر کام له سازه کانی موسیقا بیسی، ده بی له ئاست وینه ی زیریندا کرئۆش به ری و هه ره کس خۆی به سه ردا نه خات و کرئۆشی بۆ نه کات، به خرپته ناو تونخانه ی ئاگر... ئایه کانی ۱۰، ۱۱ و ۱۲ له فه سلی ۳، کتیپی دانیال نه بی.

2- Baba Gurgur

به شای سییه م

۱۸- کهرکووک

پیشتر له فه سلی دووه مدا، به گشتیی جوگرافیای ئه و مه له بنده م شیکرده وه. چوارچێوه ی سنووری ئیداری پارێزگای کهرکووک هه م له و سه رده مدا که رووداوه کانی ئه م کتیبه ی ده گه رپته وه سه ر و هه م دوا ی ئه و، چه ندجار ئالوگۆری به سه ره ات؛ به لام بۆ ئه وه ی که راپۆرتیک ده رباره ی ره گه زه جوړاوجۆره کان و تیره و هۆزه کانی دانیشته ووی روون بکرتیه وه، ره نگه باشته یی که سه ره تا شیوه ی ریکخستنی ئیداری ناوچه به چه شییک که سه ره نجام شکلی گرت ئاراسته بکه م و دوا ی ئه گه ر پیویست بی ئامازه به و جیاوازییانه بکه م که له گه ل ریکخستنی سالی ۱۹۲۲ بوویان.

قهزا	ناحیه	قهزا	ناحیه
چه مچه ماله	ناحیه ی ناوه ندی ئاقچه له بهر سه نگا و	قهزای ناوه ندی	ناحیه ی ناوه ندی مه لحه ئالتون کۆپری شوان قه ره حه سه ن
کفری	ناحیه ی ناوه ندی قه ره ته په قه لا شیروانه شیواز	تۆق (داقووق)	ناحیه ی ناوه ندی قادرکه رهم دووزخورماتوو

ته واوی ئه و ناوچانه ی که سالی ۱۹۲۲ به ناوی چه مچه ماله پیشاندران، سه ربه سلیمانی بوون و له جیی ترده ئامازه یان بۆ کراوه. «قهزا» یه ک به ناوی تۆق وجودی نه بوو: ناحیه ی ده وروبه ری تۆق سه ربه کهرکووک بوو و «دووز» له گه ل کفری بوو؛

پیشه‌سازی نهوت پیشان ددهن، که له سهردهمی هیروډوټ و تنانته بهرلهو، لهو ناوچه‌یه‌دا سازکراون و ده‌سووتین. بینای دووهم، به پیتی نووسراویهک که له‌سهریه‌تی له نه‌سلدا به شانازی ژنیکی ناسراو به‌ناوی «بوغدی خانم»^(۳) سازکراوه، به‌لام ئیستا له روانگهی ماله‌کانی دراوسیتیدا، نرخی سهره‌کی نهو بینایه له‌وه دایه که ته‌پاله‌ی پیوه بنووسیتن و وشکی که‌نه‌وه. که‌رکوک به‌پیتی به‌که‌م په‌یانی دیاریکردنی سنور له سالی ۱۵۵۵دا، به‌ی نه‌ملا و نه‌ولا له‌گه‌ل خاکی عوسمانی خرا، به‌لام له دوو سه‌ده‌ی دواپیدا هیچ نه‌بی دوو جار ئیرانیسه‌کان بۆ ماوه‌ی کورت له سالی ۲۳-۱۶۳۰ به‌هۆی شاعه‌باس و سالی ۳-۱۷۶۶ به‌هۆی نادرشا ده‌ستی به‌سهردا گیرا.

ژماره‌ی دانیشتوانی شاری که‌رکوک له‌م سهرده‌مه‌دا که باسی له‌ده‌که‌ین، نزیکه‌ی ۲۵ هزار که‌س بوو^(۴). زۆریه‌ی دانیشتوانی تورکمان بوو و یه‌ک له چواریشی کوردان پیکیان ده‌هیتنا. جه‌ماوه‌ریکی بچوکی عه‌ره‌ب، مه‌سیحی و جوله‌که‌شی له‌ی بوون. که‌رکوک، له سه‌ده‌ی هه‌ژده‌دا، ناوه‌ندی مه‌له‌ندی شاره‌زور بوو، له پارێزگا‌کانی نوپیی که‌رکوک، واته هه‌ولیر و «به‌ناو» سلیمانی پیکهاتبوو و له لایه‌ن که‌سیکه‌وه سه‌ریه‌رشتی ده‌کرا، که له به‌غدا دیاریکرا بوو. به‌پیتی نهو گوټرانکاریانه‌ی که مه‌دحت پاشای والی به‌غدا سالی ۱۸۶۹-۱۸۷۲ نه‌نجامی دان، ناوی شاره‌زور کرا به «سنجاق»ی که‌رکوک (به‌رامبه‌ر له‌گه‌ل پارێزگا‌کانی ئیستای که‌رکوک و هه‌ولیر)، هه‌رچه‌نده شاره‌زوری میژوویی له‌گه‌ل «سنجاقی» تازه پیکهاتووی سلیمانی مایه‌وه. ویلایه‌تی مووسل، سالی ۱۸۷۹ پیکهات. که‌رکوک به‌هۆی تیکه‌لاویی زمان و ره‌گه‌زی دانیشتوانی، وه‌ک شاریکی گرنگی سه‌ریازی و ناوه‌ندیک بۆ دابینکردنی کارمه‌ندی ده‌ولت و ژاندارمه‌یی بوو و ده‌زگای عوسمانیی ده‌یتوانی حسابی له‌سه‌ر بکا.

بنه‌ماله‌ گرنگ و ده‌وله‌ مه‌نده‌کانی شار یا تورک‌بوون یان نه‌گه‌ر کوردیش بوویا، خۆیان به‌ تورک ده‌ناساند. له‌و ناوه‌دا له هه‌مووان گرنگتر، نه‌و بنه‌مالانه بوون: بنه‌ماله‌ی

3- Bughday Khanum

۴- نه‌م ژماره‌یه ده‌گه‌رپته‌وه سهرده‌می به‌رله تیکۆشانی شه‌ریکه‌ی نهوتی عیراق. ژماره‌ی به‌رله جه‌نگ ره‌نگه هیندیک پتر بچ، به‌لام قه‌ت ۷۰.۰۰۰ که‌س نییه، که مارک سایکس گوته‌تی. به‌پیتی سه‌رژمی‌ری سالی ۱۹۴۸، نفوسی پارێزگا ۶۹.۰۰۰ که‌سه. من گوته‌ی تورکمان له زاراوه‌ی خه‌لکی شاره‌چکه و گونده‌کانی تورک نشین وه‌گرتوه، که به‌زمانی تورکی قسه‌ده‌که‌ن و له باس له‌گه‌ل فه‌رمانبه‌ره‌کانی پیشوی عوسمانییدا «تورک»م به‌کار هیتاوه.

نهوتچی‌زاده، هه‌روه‌ک له ناویان ده‌رده‌که‌وی خاوه‌نی بیسه‌ کۆنه‌کانی نهوت بوون و له‌و به‌ره‌مه‌ سه‌روشتییه قازانجی باشی ده‌کرد؛ بنه‌ماله‌ی یاقوبزاده، خاوه‌ن مولک بوون و ده‌گوترا کوردی زه‌نگه‌نه‌ن؛ بنه‌ماله‌ی «قیردار»^(۵)، هه‌م خاوه‌ن مولک بوون و هه‌م تاجر. سه‌ره‌پای نه‌وانه، ژماره‌یه‌کیش نه‌فسه‌ر و کارمه‌ند هه‌بوون که هه‌رچه‌نده سه‌ریه بنه‌ماله‌ کۆن و ده‌وله‌ مه‌نده‌کان نه‌بوون، به‌لام له ده‌زگای عوسمانییدا به‌ پله و پایه‌ی به‌ری کار و خۆپندن گه‌بشتبوون و دوا‌ی له‌تبوونی ئیمپراتۆری گه‌رابوونه‌وه ولاتی خۆیان. له‌ نیوان کورده‌کاندا، سه‌ید نه‌حمه‌دی خانه‌قا، له بنه‌ماله‌ی به‌رنجه‌ ناسراوتر له نه‌وانی تر بوو، به‌لام به‌ پینچه‌وانه‌ی زۆریه‌ی نه‌ندامانی نه‌و بنه‌ماله‌یه، نه‌و نه‌قشبه‌ندی بوو. ده‌رگای خانه‌قا که‌ی، که مولکیکی زۆری هه‌بوو، بۆ هه‌موو که‌س کراوه بوو و بیگومان ده‌سته‌لاتی زۆری به‌ سه‌ر هۆزه‌که‌یدا هه‌بوو، به‌گشتیی گه‌وره‌ترین هۆزی پارێزگای پیکه‌هیتنا.

له سه‌رده‌می ساسانییه‌کاندا، که‌رکوک ناوه‌ندیکی گرنگی نه‌ستوریه‌کان و پیکه‌ی سه‌رقه‌شه «بیستگره»^(۶) بوو. نوپنه‌ری نه‌و کۆمه‌له‌ کۆنه، ئیستا ۱۵۰ بنه‌ماله‌ی «که‌لدانی»^(۷) و هه‌روه‌ک گوته‌م زۆریه‌یان له گه‌ره‌کیکی کۆنی شار، به‌سه‌ر نه‌و ته‌پۆله‌که‌وه ده‌ژیان که په‌نجه‌م بۆ راکیشا. سه‌رقه‌شه «ستیفان جه‌بری» ربه‌رايه‌تی نه‌م گروویه‌ی ده‌کرد و باره‌گاکه‌ی ئیستاش به‌ناوی کۆن ده‌ناسرا. هه‌روه‌ها، سه‌ی بازرگان و خاوه‌ن مولکی ده‌وله‌ مه‌ندیش هه‌بوون به‌ ناوه‌ی «میناس غه‌ریب»، «کۆنستانین» و «تۆمه‌ هیندی» که ریزیکی زۆریان له‌ ده‌گیرا. میناس غه‌ریب نه‌ندامی هه‌لبێترای شوری ئیداری بوو. نه‌م شوری له سه‌رده‌می تورکاندا نه‌رکی گرنگی له نه‌ستو بوو، به‌لام له حکومه‌تی ناوه‌ندگه‌رای عیراقدا، که ده‌سته‌لات پتر به‌ده‌ست ناوه‌نده‌وه بوو، که‌م که‌م سه‌ریه‌خۆیی خۆی له ده‌ستدا. کۆمه‌لی عیساییه‌کان، تا جه‌نگی یه‌که‌می جیهانی ده‌یان‌توانی له‌م باب‌ه‌ته‌وه شانازی به‌خۆیان بکه‌ن که توانی‌بوویان که‌نیه‌ی هه‌ره‌ کۆنی جیهان بپارێزن، که له سه‌ده‌ی پینجه‌مدا به‌یاد و بیسه‌وه‌ری له ده‌ستچووانی په‌لاماری

5- Qirdar

6- Beth Garne

۷- «که‌نیه‌ی که‌لدانی رۆژه‌لات»، نه‌ستوریه‌کانی کۆنی له‌خۆ کۆ کردۆته‌وه، که به‌ زمانی سربانی قسه‌ده‌که‌ن. سه‌ره‌پای نه‌وه‌ی که‌ کلتوری پیشووی خۆیان تا راده‌یه‌کی زۆر راکرتوه، له‌گه‌ل که‌نیه‌کانی رۆم یه‌کیان گرتوه و سه‌رۆکابه‌تی پاپیان قبوول کردوه.

«په زدگوردی» دووهم (۳۸-۴۵۷ز) ساز کرابوو. تورکان له ماوهی شه‌ری یه که مدا له جیاتی عه‌مباری ته‌قمه‌نی، که لکیان له‌م که نیسه‌یه وهرده‌گرت و له پاشه‌کشه‌ی سالی ۱۹۱۸ شدا ته‌قاندیانه‌وه و له‌ناویان برد.

جوله‌که‌کان، هه‌ژار و ده‌ست ته‌نگتر بوون له عیسا‌ییه‌کان و به‌گشتی ورده‌ فرۆشیان ده‌کرد. «رایی» و بازگانی‌ک به‌ ناوی ئیسحاق ته‌فرایم، به‌سه‌ر ته‌و جه‌ماوه‌ره‌وه‌ راده‌گه‌ن و ئیسحاق بو‌ماوه‌یه‌ک نوینه‌ری جوله‌که‌کانی مووسل بوو له‌ په‌رله‌ماندا. سه‌رۆکی ئیداره‌ی داها‌ت بوو؛ عه‌زیر ته‌فه‌ندی جوله‌که‌ش، پیاویتیکی زۆر ته‌مین و دروستکاری ناوچه‌که‌ بوو.

له‌ فه‌سله‌کانی پیتشودا، زۆرجار باسی شارۆچکه‌ تورک زمانه‌کانی قه‌راخ جاده‌ کراوه. (دایره‌ المعارف اسلام) له‌ به‌شی «که‌رکووک» دا ده‌لج، ره‌نگه‌ ته‌و تورکانه‌ به‌رله‌ داگیرکردنی ته‌و مه‌ل‌به‌نده‌ له‌ لایه‌ن عوسمانییه‌کانه‌وه‌ له‌و جییه‌ بووین، به‌لام به‌ته‌واوی پوون نییه، که‌ ته‌وانه‌ به‌ پاشماوه‌ی پیته‌گی سه‌ربازانی تورک بزاترین که‌ خه‌لیفه‌کان له‌ سه‌ده‌ی نو‌به‌می هیج‌ریدا له‌و شو‌ینه‌یان دانان یا پاشماوه‌ی ئاواره‌کانی سه‌رده‌می سه‌لجوقی، واته‌ (سه‌لجوقی گه‌وره‌ ۱۰۳۷-۱۱۱۷، سه‌لجوقی عیراق و کوردستان ۱۷-۱۱۹۴) و بابه‌ گه‌وره‌ی بیگتگینی «هه‌ولیر» (۱۱۴۴-۱۲۳۲) که‌ بو‌ته‌م مه‌ل‌به‌نده‌ کۆچیان کردووه. نووسه‌ری وتار، ئاماژه‌ به‌تایینی ته‌وان ناکات. ئیستنا، زۆربه‌ی دانیش‌توانی به‌شیتی ته‌و ناوچانه‌ به‌تاییه‌تی که‌رکووک و کفری، که‌ ناوه‌ندی ئیداری عوسمانی بوون و هه‌روه‌ها ئالتون کۆپری که‌ له‌ هه‌ولیر نزیک‌تره‌ سوننه‌ن؛ به‌لام زۆربه‌ی خه‌لکی شو‌ینه‌کانی دیکه‌ سوننه‌ نین و باس له‌ تاییینی خو‌یان ناکه‌ن. له‌ ناوچه‌دا، به‌م خه‌لکه‌ ده‌لین «قزلباش» و گرووی مه‌زنیان له‌ «تازه‌ خورماتوو»، تووق، دووزخورماتوو و قه‌ره‌ته‌په‌ ده‌ژین، که‌ هه‌موویان له‌ قه‌راخ جاده‌ن، هه‌روه‌ها له‌ گوندی «تسعین» له‌ نزیک که‌رکووک به‌لای «تازه» و «له‌یلان» و له‌ قه‌ره‌حه‌سه‌نیشدا هه‌ن.

ته‌و که‌سانه‌ی، که‌ له‌ میثرووی عیراق ده‌کو‌لنه‌وه‌ و من‌ ده‌باره‌ی ناوه‌ند و چۆنیه‌تی شو‌ینی ژیان و په‌روه‌رده‌ بوونی ته‌و خه‌لکه‌، قسه‌م له‌گه‌ل کردوون، له‌سه‌ر ته‌و باوه‌ره‌ن که‌:

۱- سه‌لجوقی گه‌وره‌، ته‌وانی له‌ ئاناتۆلییه‌وه‌ هیتاوه‌.

۲- ته‌وانه‌ نه‌وه‌ی ته‌و ۱۰۰.۰۰۰ تورکه‌ن که‌ ته‌یموره‌شه‌له‌ (ته‌یموری له‌نگ) به‌ دیلی گرتوون و به‌ تکای «خواجه‌ عه‌لی»، شیخی (ئه‌رده‌ویل)، له‌ کوش‌تنیان خو‌ش بووه‌.

پیتشتر له‌گه‌ل خواجه‌ عه‌لی ئاشنا بووین، ته‌و یه‌که‌م که‌سی سه‌فه‌وی بوو که‌ هه‌ستی

شیعه‌گه‌ری له‌خۆ پیتشاندا. به‌م پیتیه‌ هاتنی ته‌وانه‌ ده‌بی له‌ نیوان سالی ۱۳۹۲ و ۱۴۰۵ بووی.

۳- سولتان سه‌لیمی یه‌که‌م و سولتان سلیمانی یه‌که‌م (۱۲-۱۵۶۶) ته‌و تورکانه‌یان بو پاراستنی ریگا، له‌ ئاناتۆلییه‌وه‌ هیتاوه‌ ته‌ ئیره‌.

۴- ته‌وانه‌ خزم و که‌سوکاری تازه‌ربایجانییه‌کانی «مه‌راغه‌»ن که‌ شاعه‌باسی سه‌فه‌وی (۲-۱۵۲۴) کاتی داگیرکردنی عیراق ته‌وانه‌ی له‌ پیته‌گه‌کانی سه‌ربازی ته‌و جییه‌ داناوه‌.

۵- ته‌وانه‌ ده‌بی خزم و که‌سانی ته‌ندامانی ته‌و پیته‌گه‌ سه‌ربازییه‌ بن، که‌ نادر شا (۴۷-۱۷۳۰) لیته‌ دایان.

ناوی قزلباش، له‌ ته‌سلدا به‌ نو‌هۆزی تازه‌ربایجان گوتراوه، که‌ سه‌رگولی ته‌و سوپایه‌ بوون، که‌ شاسمایلیان گه‌یانه‌ سه‌رته‌ختی شایه‌تی ئیران، چونکه‌ میزه‌ری سووریان له‌سه‌ر ده‌به‌ست، به‌م ناوه‌ ده‌ناسران. دوا‌یی، ته‌م ناوه‌ به‌ گه‌لیک کۆز و کۆمه‌لی تر ده‌گوترا که‌ له‌ ئاسیای یچووکدا، تاییینی جیا له‌ تاییینی گشتیی خه‌لکیان هه‌بووه‌ و وا‌بیر ده‌کرایه‌وه‌ که‌ زۆریه‌ی ته‌وانه‌ له‌گه‌ل گرووی «به‌کتاش» یه‌ بن^(۸). وشه‌ی قزلباش له‌ به‌لگه‌نامه‌کانی په‌یمانی زوها‌دا به‌گشتیی بو‌ ئیرانییه‌کان به‌کار هیتراوه‌ و وشه‌یه‌کی سوکه‌ و واتای بیکاره‌ و به‌ره‌للا ده‌گه‌ین و مه‌به‌ست له‌ به‌کاره‌ینانی ته‌م وشه‌یه‌ش بو گه‌یاندنی ته‌م مه‌به‌سته‌ بووه‌.

ده‌باره‌ی گرووی به‌کتاشیه‌، گه‌لیک نووسراوه‌ به‌ زمانی ته‌وروپایی^(۹) هه‌ن و به‌ دوا‌ی ئالوگۆره‌کانی مسته‌فا که‌مالدا به‌ زمانی تورکیش ده‌ست ده‌که‌ون، که‌ به‌ خامه‌ی کارناس و خاوه‌ن رایه‌کانی پیتشووی ته‌م ته‌ریقه‌ته‌ نووسراون. بو‌ پروونکردنه‌وه‌ی دیارده‌یه‌ک، هه‌رته‌وه‌نده‌ پیتبوسته‌ که‌ په‌نجه‌ بو‌ته‌م سی‌ خاله‌ راکیشم که‌ په‌یوه‌ندیان به‌ میثرووی ته‌و گرووی هه‌یه‌:

۸- مه‌سیحیه‌ت و ئیسلام، له‌ سه‌رده‌می حکومه‌تی عوسمانییدا. نووسراوه‌ی ئف. دابلیو هاسلک، ئاکسفورد، ۱۹۲۹ فه‌سلی ۱۲.

۹- به‌تاییه‌تی، بروانه‌ ته‌ریقه‌تی به‌کتاشی. نووسراوه‌ی جی. کی. برج Birge، له‌ندن، ۱۹۳۷.

۱- دامه‌زرتینره ئه و گرووپه، که ناوی خوئی له‌سه‌ر گرووپه‌که‌ی داناوه، پیره پیاویکی خه‌لکی خوراسان بووه به ناوی «حاجی به‌کتاش وه‌لی»، که له نیوه‌ی دووه‌می سه‌ده‌ی سی‌ده، له «شاری کیر» له ناناتۆلی نیشته‌جی بووه. حاجی به‌کتاش وه‌لی، به‌شپوه‌ی ئاسایی ده‌سته‌لاتی خوئی په‌ره‌پیداوه؛ به‌لام وجودی ریکوپیک کرای ئه و گرووپه ده‌به‌نوه سه‌ر «بالیم سولتان»، که له سه‌ره‌تای سه‌ده‌ی حه‌فده‌دا ژیاوه،

۲- سوپای ناسراوی «یه‌نی چری»، که بۆ ماوه‌ی چوار سه‌ده زنجیره‌ی سه‌ره‌کی سوپای سولتان بوو، له ئەسلدا له و مندالانه پیکهاتبوو که بنه‌ماله مه‌سیحیه‌کانی سه‌ریه ئیمپراتۆری به‌زۆر وه‌ریان ده‌گرتن و ده‌یانه‌پینانه سه‌ر دینی خو‌یان. ئه و سوپایه، که «ئیرخان» (۱۲) (۲۶-۱۳۵۹)، دووه‌م سولتانی بنه‌ماله‌ی عوسمانی پیکهاتینا، سه‌ره‌تا په‌یوه‌ندییه‌کی نزیکه له‌گه‌ل ئه و گرووپه هه‌بوو. به‌دریژی میژووی ژیاوی ئه‌م سوپایه، حاجی به‌کتاش پیر و پارێزه‌ری بوو و تا شکانی له‌ سالی ۱۸۲۶دا، «بابا» کانی به‌کتاشیی پیش نوێژیان بۆ ده‌کردن. ئه‌وه بۆخوئی پیشان ده‌دات سه‌ره‌رای نوێکردنه‌وه‌یه‌ک که له‌ کاره‌کاندا پیکیان هینابوو و ریزگرتنی ته‌واویان له‌ دوازه ئیمامه‌کان، به‌کتاشیه له‌م قه‌لشه‌ سیاسییه مه‌زنه‌ی که له‌ دیندا پیکهاتبوو، له‌ جیاتی ئه‌وه‌ی به‌لای شیعه‌کاندا بکه‌وئ، زیاتر لایه‌نی سونه‌کانی ده‌گرت.

۳- له‌ میژوویه‌کدا که سنوره‌که‌ی به‌ ته‌واویی رۆن نییه، گه‌لێک بیروبوچوونی جیاواز سه‌ریان هه‌لدا و ته‌نانه‌ت لایه‌نگرانی گرووپیکه‌ سه‌ره‌رپۆ و توندوتیژ به‌ناوی «حروفیه» سه‌ری هه‌لدا، که دامه‌زرتینه‌وه‌که‌ی «فه‌زلولا سترنابادی» سالی ۱۳۹۸ داوای خودایه‌تی کرد و له‌به‌ر ئه‌وه به‌ده‌ست «ته‌پوره‌ شه‌له» کوژرا. ئه‌و گرووپه که له‌ حالی گه‌شه‌کردندا بوو، له‌ لایه‌ن به‌کتاشیه‌کانه‌وه پيشوازی لیکرا.

من قزلباشه‌کانی مه‌لبه‌ندی که‌رکوکم نه‌ینی پارێزتر له‌ کاکه‌بییه‌کان بیینی، به‌لام له‌ ئه‌نجامی لیکۆلینه‌وه‌یه‌کدا بۆم ده‌رکه‌وت که ئه‌م ژماره‌یه دابه‌شکراوه به‌ سه‌ر دوو گروویی ده‌رویش و سوفایدا. گروویی یه‌که‌م له‌ تۆق، دووز و «له‌یلان» ده‌ژین و گروویی دووه‌م له «تازه‌ خورماتوو»، «به‌شیر» و تسعین نیشته‌جین. نووسراویکم ده‌ریاره‌ی قه‌ره‌ته‌په به‌ ده‌سته‌وه نییه، به‌لام له‌وانه‌یه، ئه‌وان له‌ گروویی ده‌رویشه‌کان بن. داوی ئه‌وه که بۆخۆم به‌م ئاکامه‌ گه‌یشتم که گروویی سوفایه‌کان ده‌بێ نوێنه‌ری سه‌رده‌می داوی ته‌ریقه‌تی کۆنی «سه‌فه‌وی» واته‌ قزلباشه‌کانی پیشوو بن، دوو که‌سی لیزان و شاره‌زا دلنیایان کردم که بۆچونه‌که‌م راسته. ئه‌م میژووه، له‌گه‌ل میژووی خالی دووه‌م و چواره‌م یه‌ک ده‌گرته‌وه

که ده‌ریاره‌ی شوینی کۆنی پیگرتنیان گوتراوه. به‌م جۆره، ده‌رویشه‌کان په‌نگه‌ نوێنه‌ری گرووپیکه‌تری قزلباشه‌کانی ناناتۆلی و نزیکتر به‌ به‌کتاشه‌کانی یه‌که‌م بن، که به‌ هۆی بالیم سولتانه‌وه ریکخراوه، ئه‌وه‌ش له‌گه‌ل سییه‌م میژوو له‌و میژووانه‌یه‌ک ده‌گرته‌وه که له‌ سه‌روودا ئاماره‌یان بۆ کراوه. دیاره، ئه‌و تورکانه‌ی که زووتر له‌ کۆچه‌ره‌کان لیره‌ نیشته‌جی بوون، په‌نگه‌ له‌وئ به‌هۆی پروپاگه‌نده‌ی به‌کتاشی له‌گه‌ل ئه‌و ته‌ریقه‌ته‌ که‌وت بن، به‌لام به‌رواله‌ت میژووی نیشته‌جی بوونی تورکمانه‌ ئاین جیاوازه‌کان، که لایه‌نگری ئایینی گه‌شتی نه‌بوون، ده‌بێ داوی ئه‌م میژووه‌ بێ که «دایره‌المعارف اسلام» باسی لێ کردووه.

میژووی ئه‌و «به‌کتاش قزلباشانه» هه‌رچی بێ به‌پیتچه‌وانه‌ی کاکه‌بییه‌کان به‌ شیعه‌ ده‌ناسرین و رتبه‌رانی ئایینی «که‌ریه‌لا و نه‌جه‌ف» ئه‌م مه‌سه‌له‌یان بۆ گرنه‌گه و بۆ له‌ناو بردنی هه‌له‌کانیان و گه‌راندنه‌وه‌یان بۆ ئایینی جه‌عه‌ری ته‌بلیغاتچیان له‌ناودا بلاوکردبوونه‌وه. ئه‌م شیوه هه‌لسووڕانه، بۆ تورکه‌ سونه‌ ناسراوه‌کانی که‌رکوک و ته‌نانه‌ت ژماره‌یه‌ک لایه‌نگری ئه‌م ئایینه‌ گه‌لێک ناخۆش و ناپه‌سه‌ند بوو؛ ئه‌وکات که من له‌ ناوچه‌ بووم، حکومه‌ت بۆ پاراستنی نه‌زم و هیمنایه‌تی چه‌ندجار ناچاربوو ئه‌و ته‌بلیغاتچیان له‌و جییه‌ ده‌ریکات. سه‌ره‌رای ئه‌وانه‌ش، هه‌لسووڕانی ئه‌وان بێده‌سته‌که‌وت نه‌بوو و به‌ سه‌رسوڕمانه‌وه پتر له‌ناو ده‌رویشه‌کاندا سه‌رکه‌وتن تا سوفایه‌کان.

بنه‌ماله‌ی هه‌ره‌ گرنگی ئه‌م پارێزگایه، په‌نگه‌ بنه‌ماله‌ی تاله‌ بانیه‌کان بێ، که له‌ فه‌سلتی پینجه‌مدا په‌نجه‌م بۆ یه‌که‌م له‌ ئه‌ندامه‌ ناسراوه‌کانی واته‌ شیخ ره‌زای که‌رکوک‌ی شاعیری سه‌رده‌می بنه‌ماله‌ی بابان راکیشا. ئه‌م بنه‌ماله‌یه، کوردن و له‌م بابه‌ته‌وه به‌لگه‌ و نمونه‌ی زیندوو پیشان ده‌ده‌ن که چۆن له‌ سه‌رده‌می نویدا، بنه‌ماله‌یه‌ک ده‌توانی به‌هۆی کارتیکه‌رییه‌کانی ئایینی و ده‌رویشیه‌ به‌ده‌سته‌لات بگات. شیخ ره‌زا بۆخوئی، له‌م پارچه‌ شیعه‌دا شیوه‌ی پیکهاتنی ئه‌م بنه‌ماله‌یه‌ی روون کردووه‌ته‌وه.

خودا وه‌ختی که‌ حه‌زکا به‌نده‌یه‌کی خوئی بکا خوشنوو له‌رپه‌گه‌ی دووره‌وه‌ بۆی دی به‌ پیتی خوئی شاهدی مه‌قصود له‌ هیندستانه‌وه شه‌ش مانگه‌ رتیه، تا خاکی کوردستان خودا شیخ ته‌حمه‌دی هیندی ره‌وانه‌ کرد بۆ مه‌لا مه‌حمود مه‌لا مه‌حمودی زه‌نگه‌نه‌ یه‌عنی قوطبی داڤه‌ی ارشاد...

شاعیر، دیسان درپښه به گوتنه که ی ددات و نه و دیارده یه شی دهکاته وه که چوڼ هیشتا دهنگی زکری «یا هو و یا نه لالی» دهرویشان له سهر گوری شیخ مه محمود بهرز ده بیته وه و چوڼ جبهی دهرویشی، که له شیخ نه حمده ی وهرگرتیوو، له باب به کور و سهره نجام به براکه ی واته شیخ عه لی گه یشته. شاعیر، ښینجا له م بابه ته وه داوای لیبورن دهکات که به هو ی لی نه هاتوی نه ی تانویه له ناو نه و بڼه ماله خاوتین و خو پاریزه دا جی بکاته وه، شیعه که ی به م جوړه ته واو دهکات.

ره زاش له و نه سله به بیبه خسه یارېب ، چونکه قهت نابی

گوللی بی خار و به حری بی بوخار و ناگری بی دو

خشته ی لاپهړی دوا یی راده ی په یوه ندی نه دنامه سهره کیبه کانی نه و بڼه ماله به پیشان ددات که له م کتبه دا باسیان لیکراوه.

مه لا مه محمود = میړدی کچ یا نه وهی کچه زای میر سمایل

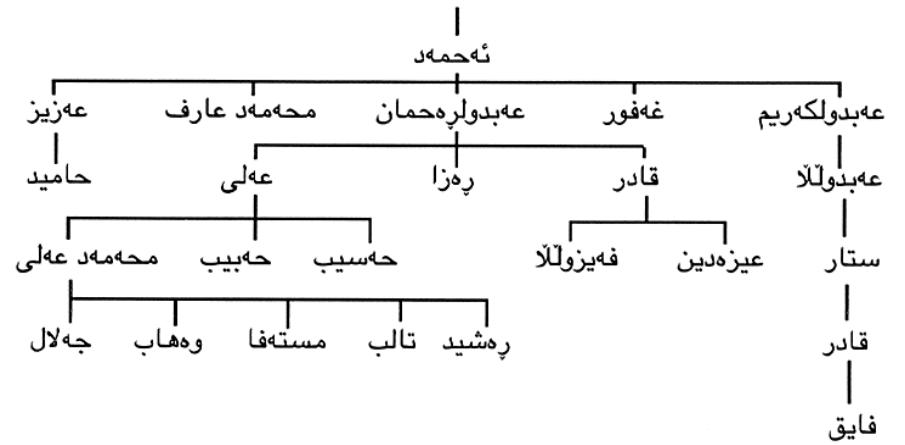

نه گهر دیسان بو ههر نه وه یه ک ۳۳ سال له بهرچا و بگرین، رهنگه مه لا مه محمود له سالانی کوتایی سده ی ههژده دا پتی گرتبی و خاوه نی هیز بووی و کچ یا نه وهی کچی میرسمایی زهنگه نه ی ماره کردب، که سه روک هوژ بووه و له «قه يتول» ژیاوه. شیخ نه حمده ی کوربان چوه ته گوندی تاله بان، نه و گونده ی که ناوی خو ی له و بڼه ماله به وهرگرتوه و له وه بری روبری «باسه ره» له ناوچه ی چه مچه مال هه لکه وتووه. نه و شیخ نه حمده نو کوری هه بووه که هه موویان خاوه نی کور بوون و کوربان له دوا به جی ماوه.

کورپه کانی شی به نوره ی خو بان به راده یه ک به بار بوون، که نه وهی دوا ییان گه یشته وه ته دهیان کهس و له نه وه کانی دواتر دا له سهدان کهس تیپه رپن. له نیوان کورپه کانی نه حمده دا، غه فور زنجیره ی کوی دامه زراند و محمه د عارف له زوهاب نیشته جی بووه. نه و به پیاوچا کیکی مؤجزه گهر ناوبانگی ده کرد و به پتی داستانی ک کارگه ری نه و له به کیکی له شه ره کانی نیوان ښیران و عوسمانی له سنوری زوهاب به راده یه ک بووه که عوسمانیبه کانی له شکان رزگار کردووه و ته نانه ت نه وانی سهرخستووه. پاشای به غدا به چاکه ی نه وکاره ی چند گوندیکی له ناحیه ی «بنقه دره» له باکوری خانه قین خه لات کردووه. سپیه مین توره مه ی دوا ی مه لا مه محمود، شیخ حه مید کوری عه زیز، نه وهی نه حمده هو شیارتر له هه مووان بووه. نه و سهره تا بوو به خاوه نی ژماره یه ک مولکی «گول» و کاتی داگیرکردنی عیراق له لایه ن سوپای به ریتانیا وه له سالی ۱۸۱۸د، گرن گترین که سایه تی پاریزگا بوو. نه و که دوژمنی له ناشتی نه هاتووی تورک بوو، ته واوی هیز و دهسته لاتی خو ی بو یشترگرتی ښمه ته رخان کرد. بو ریزگرتن له خزمه ته کانی، ښینی پیدرا گونده کانی خو ی به بی ده ستیوه ردانی مودبری ناحیه، راسته وخو له «گول» وه سهره رشتی بکات و له بیر نه و ته کونه کانی ناحیه ش به سوودی خو ی که لک وهرگری. نه و پیره پیاوه سالی ۱۹۳۱ کوچی دوا یی کرد و من هه رگیز چاوم پتی نه که وت. به کیکی له کورپه گه نجه کانی به ناوی «تالب» هه موو میرات و ده سته که و ته کانی بابی پیگه یشته. ته واوی کورپه کانی حه مید جوان چاک و ریکوییک بوون و به گشتی په یوه ندیبه کی دوستانه یان له گه ل حکومت هه بوو، هه رچه نده بی مه یل نه بوون له م په یوه ندیبه ی که به هو ی هه لسورانی با ییان له گه ل حکومت پیکه اتبوو، به قازانجی خو بان که لکی لی وهرگرن. بڼه ماله ی تاله بانی له ناحیه کانی قه ره حه سن و توقیشدا خزم و که سیان هه بوو.

له شه ره فنا مه دا (۱۵۹۶) ناماژه کراوه به ره گه ز و ولاتی پیشووی هو زی زهنگه نه، به لام ته نیما نه م خاله ی روون کردووه ته وه که نه دنامه حاکمه کانی نه و بڼه ماله یه له سهرده می شا سمایلدا به پله و پایه ی بهرز گه یشته (۲-۱۵۲۴)، به لام، چونکه دوا یی سهرکرده یه کی لیوه شاوه یان نه بووه، بلا و بوونه وه و که وتنه ژیر فه رمانی میره جیاوازه کانی شیعه وه. نه م مه سه له یه به ههر شپوه یه ک بووی، بیگومان نه وه ده گه یه نی که هو زی زهنگه نه له سهرده می قاجاره کاندا، هو زیکی به گگرتوو بووه و له «ما هیده شته» و ناوچه ی تری کرماشان، له ژیر ده سته ی بڼه ماله یه کی به ده سته لاتدا ژیاون، که توره مه ی خو بان بردووه ته وه سهر شیخ عه لی ناویک که له سهرده می به کیکی له پاشا کانی

سه‌فەوی و بەرله سالی ۱۷۳۶ سەرۆک وەزیر بووه. زەنگەنەکانی عێراق سوننەن و ئیستاش لە شوێنیک دەژین کە بە ولاتی ئەسلی خۆبانی دەزانن: مەبەست لە بەشی سەرۆکی «ئاو سپی» و بەشیک لە گوندەکانی نزیک کفری لە باشووری ڕۆژەھەلاتە و دەلێن شیخ عەلی خان لێرەووە چوو و ڕینگای خزمەتی شای ئێرانی گرتوووە بەر. شیوەی ئاخافتنی ئەو خەڵکە، لە شیوە زاراوێ کوردیی ئاسایی ناچتی، بەلکۆ یەکیک لە زاراوەکانی گروپی ماچو ماچو واتە زاراوێ گۆرانییە.

بە ئەندامە حاکمەکانی بنەمالە ی نوێ لە عێراق دەلێن ئاغا و ئەوان تۆرەمە ی خۆیان دەبەنەو سەر کەسیک بە ناوی برایم خانچی:

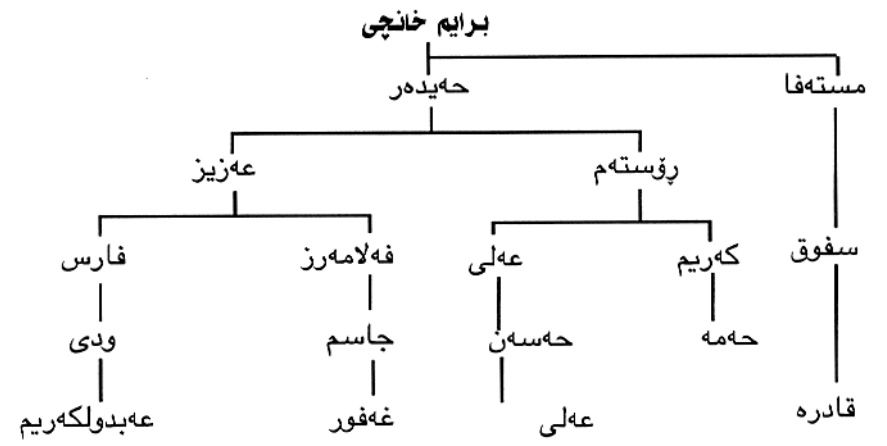

ئەمانە هیندیک جار باسی میرسمایل ناویکیان دەکرد، کە لەو دەچوو باپیرە گەورەیان بووین. بەلام گوتنی ئاغا بە ڕوای ئەت قەسە ی ناحەزەکانیان دەبارە ی ئەم دیار دەبە ی دەسەلمانە کە برایم خانچی لە راستیدا پیاوێکی تازە پێگە یشتوو بوو و بابانە کان چاودێری گوندیکی گرنگ و کاروان سەرایە کیان پێ سپاردوو، کە ئیستاش ناوی برایم خانچیان لەسەرە. ئەو گوند و کاروان سەرایە، لەسەر جادە ی کفری بۆ قەلاچوالان و سلیمانی هەلکە و تووو. حەمە ی کەریم ئاغا، کە لە برایم خانچی دەژیا سالی ۱۹۲۲ کرا بە مودیر و بەریرسی نزیکە ی ۳۵ گوند. لەو ژمارە یە نزیکە ی ۲۰ گوندیان بە دەست ئاغاکانی زەنگەنەو بوون. ئەو و ئاغاکانی زەنگەنە دەستە لاتیان بە سەر تالە بانیبە کان و مولکی دراوسێکانی ڕووبەر و نەبوو: زۆریە ی دانیشتوانی گوندەکانی دراوسێی

ئەندامی هۆزی زەنگەنە بوون.

تالە بانیبەکانی گۆل و تۆق، هەمیشە لە گەل هۆزە دراوسێکانیان، کە جەباریبە کان، کاکەیبە کان و دودەیبە کان بوون و لە شیعەرەکانی شیخ رەزادا بە توندی زەم دەکرین، لە شەر و کیشە دا بوون. پێشتر باسی کاکەیبە کان و جەباریبە کانم کردوو. دودەیبە کان (داو دە) یەکیک لە هۆزە نیشتە جێ و سەرنج ڕاکیشەکانی باشووری کوردستانە، کە مێژوویەکی تاییە تیان نییە، کە بتوانم باسی بکەم. بنەمالە ی حاکمی ئەم هۆزە، دەلێ تۆرەمە ی دەگاتەو سەر کەسیک بە ناوی حەقی بەگ. نەو ی پێنجەم لە حەقی بەگەو بەم لایە، لە ناحیەکانی تۆق و دوزخورماتوودا، مولک و زەویەکی زۆریان هەبوو یا داگیریان کردبوو. خشتە ی خوارووە ڕادە ی خزمایەتی سی کەس لە سەر کردە گرنگەکانیان پێشان دەدات، کە حکومەت لە سالی ۱۹۲۲ پە یوەندیی لە گە لیان هەبوو:

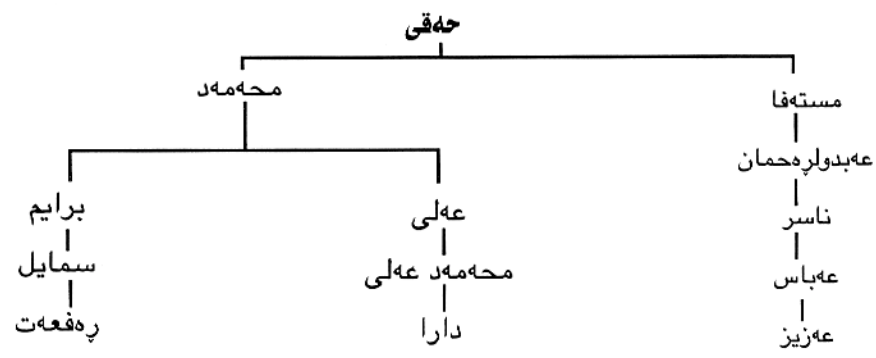

لە نیوان ئەو ژمارە یە دا، دارا بەگ لە هەمووان دەوڵە مەندتر بوو و لە گەل خزمە نزیکەکانی دە دوازدە گوندیان لە ناحیە ی تۆق هەبوو. پیاوێکی هیمن و لەسەر خو و هەمیشە جێی سەرنجی کاربە دەستانی حکومەت بوو. رەفەعت بەگ و خزمەکانی و ژمارە یە ک ئەندامی هۆزە کە ی، مولکیکی زۆری «میر» بیان بە ناوی «ابوالصباح»، لە نزیک ناحیە لە دووز هەبوو. ئەم بە مرۆقیکی ناتارام دەناسرا و هەرگیز پە یوەندیی بە حکومەتەو نە دە کردو هەمیشە هەولێ دەدا لە بزوتنەو هەکانی دژ بە حکومەتدا بە شدار بێ. عەزیز عەباس لەوانە ی تر بە تە مە نتر بوو. بە پیاو کوژیکی بێ رەزا دەناسرا و هەمیشە هەولێ دەدا لە پە یوەندیی گرتن لە گەل مە ئمورەکانی حکومەتی خۆپارێزی.

شوتین و هه لومهرجی ئه و گوندانهی که له دهشتی بچووکى «پاته کى» به ههردوو لای ئاوه سپیییه وه بوون، رینگایان بۆ بهرپهوه بردنی ئه م سیاسه ته خوڤش کردبوو. راسته، که ئه وه دهشته زۆر له دوورخورماتوو دوور نه بوو، به لام زنجیره بهرزاییهک، ئه وى له جاده جیا کردبووه، له بهر ئه وه، به ئاسانى نه ده کرا به ئۆتۆمبیل بۆى بچى.

ئىستا، که باسى هۆزه گرنه کانی کورد و که مایه تیبیه ئایینییه کانم کرد، پهنگه به لیدوان له به شه جیا وازه کانی ئیداری و هیندییک با به تی سه رنج راکیشی تر، که په یوه ندییان به م داستانه وه هه یه، بتوانم چوارچیتوهی ناوچه که با شتر روون که مه وه.

ناحیه ی ناوه ندیی به ۲۴.۵۰۰ که س نفوس، سه ره پای ئه و با سانه ی که ده رباره ی شار و گونده کانی «تازه خورماتوو» و «تسعین» م کرد، شتیکی زۆرم بۆ گوتن نییه. ده دوا زده گوندی له باکوری رۆژه لاتى هیلتیکی ریکدا، که له ئالتون کوپری تیده په ری، تیکرا به بی که م و زیاد کوردن. گونده کانی لای باشووری رۆژئاوا، زۆر تیکه لاون و له زۆربه یاندا هه ر سێ په گه ز ده ژین، له به شی ده شته به دار و ده وه نه که ی «حه و یجه» شدا چه ند جیتی تازه ئاوه دان کرا وه ته وه، که دانیش تووانی به ته وایى عه ره به حوشتره وانه کانی عوه یه دین. زۆریه ی گونده کان، مو لکی بنه ماله ده و له مه نده کانی شاره کانن و مه سه له ی عه شیره تیبیان بۆ زه ق و به رچا و نییه. بۆ نمونه، چه ند مو دیر تکیان بۆ ما وه یه که له سه ر گونده بچو وکه کانی عوه یه دى و باقی هۆزه کانی عه ره بی نزیک کیتوه سور دانا، که ته مه نی ئه م ریک خستنه کورت بوو.

مه له به ۱۵.۰۰۰ که س نفوس، له رۆخی چه پی زى و باشووری رۆژئاوا ی ئالتون کوپری جیتی گرتوو و دوا زده مایل له گه ل یه کاوی زى و دیجله مه و دایه تی و درێژایی نزیک به چل و پینج مایل ده بی.

سنووری ناوه وه ی، که زۆر له و روبا ره دوور نییه، هیلتیکی نادیا ره (۱۰) و هه واره گی

پیشووی چه ند هۆزی بچووکى عه ره ب و دوو گرووی بچووکى چه چه نه کان له ده شتی «حه و یجه» جیا ده کاته وه. ئه م چه چه نانه، له نیوه راسته کانی سه ده ی نۆزده دا و دوا ی ئه وه ی که ولاته که یان تیکه لى خاکی رووسییا کرا، هاتن بۆ ئه و ناوچه یه. زۆربه ی عه ره به کان، له هۆزی «جه بور» بوون، که له ناوچه کانی نزیکى رۆخی خوارووی هه ردوو زبى گه و ره و بچووک و به شه کانی ده و روبه ری دیجله نیشته جین (۱۱).

ته وای جه بو ره کان مه له وانن، به لام ئه و کاته ی که ئاوی روبا ره کان هه لده ستی، به چه شتییک که له نه خشه هه لکه نه را وه زه قه کانی ئاشووردا ده بینری له مه شکه ی باکرا و که لک وه رده گرن. ئه و خه لکه، ناویانگیکی تریشیان هه بوو، که جیتی داخه: به وه ده ناسرین که گشت ژن، پیا و و مناله کانیان نه خو شیه کی پیسیان هه یه به ناوی «بجل»، که زۆر له سفلیس ده چی و نه خو شیه کی گیرۆیه. به شتییک له منالییه وه تووشی ده بن و دوا ی با لئ بوون که متر.

ناحیه ی ئالتون کوپری به ۱۵.۰۰۰ که س نفوس له قه راخی چه پی هه ردوو لای جاده ی که رکوک و هه ولیر جیتی گرتوو. به شی ئه سلپی شارۆچکه که، که ناوی خو ی به و ناحیه یه دا وه له نا و دوور گه یه کی نا و روبا ر سازکرا وه. ئالتون کوپری، واتای «پردی زبى» ده به خشی. به گویره ی داستانییک، ئه م شارۆچکه یه، ناوی خو ی له ناوی ژنییک به ناوی ئالتون وه رگرتوو، که دوو پرد به فه رمان یا سه باره ت به و سازکراون؛ به پیی داستانیکی دیکه، ناوی ئه و پرده یان بۆ ته وس لیدان سه باره ت به پارهیه ک کردوو ته «زبى»، که له رینگای سازکردنی ئه و پرده دا فه و تا وه. عه ره ب پیی ده لئین «القنطره» و کورده کانیش «پردی» ی پیده لئین و هه ردوو واتایه کیان هه یه. ئه و جییه، یه کییک له ناوه نده کانی

۱- به و ته ی شیخ تاهیر سه روکی جه بو رییه کانی زومار Zummar له باکوری مووسل، ئه م هۆزه دابه ش کرا وه به سه ر پینج لقدا: (۱) الجاموس، به رۆخی دیجله له باکوری مووسل، به لای زومار و حه مید، له گه ل چه ند گوندی تر به رۆخی چه پ له قه راخی ده وک. (۲) ابوتومه، لقییک له عه شیره تی الجاموسه که به ره و که ناله کانی باشووری به غدا کوچیان کردوو. (۳) ابولجد به سه ر هه ر دوو به شه کانی خوارووی هه ردوو زبى گه و ره و بچوک و هه ردوو رۆخی دیجله ی نینوان یه کاوی ئه و روبا رانه دایه. (۴) الهیچل به رۆخی رۆژئاوا ی خابور له خاکی سو رییه. (۵) گه ده له نزیک خانه قینه. له م ناوچه یه دا به جبور ده ناسر و له نینوان کورده کانی هۆزی باجلان توانه ته وه و له باره وه له کورد ناچن. هه رکام له و هۆزانه سه ره له نو ی دابه ش کراون به سه ر چه ند لقی فه رعى دا: بۆ نمونه، ابولجدی که رکوک دابه ش کرا وه به سه ر ابوجیار، السفر، ابولجهاش و...

۱- له سالی ۱۹۲۲ دا، سنووری له حه وت مایلیی ئالتون کوپری بوو، به لام دوا ی سێ چوار سا ل نزیکه ی ۲۵ گوند نیوه یان کورد و نیوه ی تریان عه ره بی «البو حمدان» به ئالتون کوپری زیاد کران و ناوه ندی ئیداری له مه له وه که له به شی هه ره باکوری رۆژه لاتدا بوو، گواسترایه وه تلعه لی که ناوه ندی تر بوو، به لام ناوی پیشوو وه ک خو ی مایه وه. دوا ی سالی ۱۹۴۰، ژماره که نا لیک که ئیداره ی ناو دیری به ناوی «گه لاله ی حه و یجه» سازى کرد بوو، له گه ل مه له خران و به م کاره باس و دیا ریکردنی سنووری نو یی ناحیه پتر زه ق بۆ وه.

«که له ک» ئاژۆبییه. جیا له بنه ماله ی به گزاده کانی کورد، که ده لێن له «شنۆ» ی نزیك ورمی وه هاتوونه ئالتون کۆپری، نزیکه ی چل بنه ماله ی کوردی سالجی و چهند بنه ماله ی عه رهب و تورکمانی سوننه شی لێ ده ژین. وهک ده لێن هه ژاری زۆره. جیا له چهند گوندی عه رهب نشین که دوا ی ته و او بوونی خزمه تی من، له مه لحه نیشته جیپیان کردن، گونده کانی تری ئه و ناحیه یه کوردنشین؛ سالجیه کانی، له نزیك روبرار و «بیبانی» یه کانی دوورتر له وان، له باشووری رۆژهه لاتن، به لام زۆریه ی مولکه کانی ئه و جیپیه هی ده وله مهنده کانی شارن که هه یچ په یوه ندییه کی عه شیره تیپیان نییه. دوو کهس له سه ره که کانی سالجی، به ناوی ته ها و توفیق به شیوه ی ئاسایی له که رکوک یا له گونده کانیان له قه راخی قه ره حه سه ن و جه باری ده ژیان.

شوان به ۱۱.۰۰۰ کهس نفوس له باسکی چه پی زێ له رۆژهه لاتنی ئالتون کۆپری جیتی گرتوه. ته پۆلکه کانی لای باشووری زۆر چر و ترسناکن. ناوچه ی لای دۆلی زێ هیندیك به رز ده بیته وه و ده گاته ناو ده شتیکی به رزی بێ دار و ده وه نی چر، که به رزایی له ته پۆلکه ی خالخالاندا ده گاته نزیك به ۳۰۰۰ پێ و سه ره ئه نجام دیسان به ره و دۆلی «خاسه» و ده شتی که رکوک شوڤر ده بیته وه. جیپیه کی پر ئاوه و بو ئاژه ل راگرتن زۆر باشه. به ته و او ی له نزیك روبراره که، زنجیره گوندیکی لیپیه، که مولکی شیخ به زه نیپیه کانی و پیشتر ئامازه م بو کردوون. ئه و گوندانه، بو ماوه یه ک خرا نه سه ر سلیمانی. له شوینه کانی تری ناحیه شوانه کان ده ژین. هه موو ئه و خه لکه ره عیه تن، به لام ئاغان له سه ر نیپیه و ره شایی عه شیره ته ده وله مهنده کانی نی. پتر له ژیر ده سته لاتنی خاوه ن مولکه شارنشینه کانی وهک نه و تچی زاده کان و ئه وانی تر دا بوون، به لام سه ره رای ئه وه ش بییری عه شیره تیپیان نه بوو؛ له باری سیاسه تی عه شیره تیپیه وه، له هه مه وه نده کانی دراوسیتی باشووری رۆژهه لاتیان زۆر نزیك بوون. شوان دابه ش کرابوو به سه ره سی گروو پدا:

۱- که شک، له ۴۵ گوند ده ژیان، به لام له ئه وانی تر، هه ژار و ده سته نگتر بوون.

۲- «سه رخاسه گولون کیتو» شه ش گوند.

۳- «سه رخاسه یه خته کان»، پا زده گونسد. ئه م دووانه ی دواتر، هه ره وک له ناوه کانیان ده رده که وی، له باشوور و نزیکی روبرارن. له ناو ئه و جه ماوه ره دا، که سایه تیه کی گرنگ که بو حکومه ت یا با شتر بلیم بو پۆلیس ناسراو بێ، «عه زیزی شه ریفی جه لیل» له

«یه خته کان» بوو. پیره پیاوێکی ریشنی به جو له بوو، که به چه ته ناوبانگی ده رکردبوو و ته نانه ت له نیوان هه مه وه نده کانی شدا که سی نه ده گه یشتی.

قه ره حه سه ن به ۱۴.۰۰۰ کهس نفوس، له باشووری شوان و رۆژهه لاتنی قه زای ناوه ندیی که رکوک. له نیوان په نجا و پینج گوندی ئه و ناحیه یه دا، هه وت گوند مولکی بنه ماله ی ناسراوی ساداتی قه ره حه سه نه و پینج گوند مولکی ساداتی به رزنجیه ی «کانی کو» و نزیکه ی بیست گوندیش مولکی تاله بانیه کانه. گونده کانی تریا مولکی ئه و که سانه ن که له و جیپیه ناژین یا مولکی گوندیه کانی سه ره یه خو ی دوور له به ستراوه یی عه شیره تین. چوار گوندیش، تورکمان نشین: له له یلان ۳۰۰ بنه ماله، له یه حیا ئاوا ۱۵۰ بنه ماله، له ته رجه ل ۱۵۰ بنه ماله و له قه ره لو ۷۰ بنه ماله ده ژین. پیشتر باسی له یلانم وهک یه کیك له ناوه نده کانی قزلباش کرد. ژماره یه کی زۆر له خه لکی سی گونده کانی تریش بیگومان هه ر ئه و بیرو بو چونه یان هه یه. له سه ره تای داگیرکردنی عیراقدا، باش زانرا بوو که ئه وه شه له ژیر چا و دیری تاله بانیه کاندا بێ، به لام له سالی ۱۹۲۲ شیخ حه بیب مودیری ئه و جیپیه یه کیك له برازا کانی شیخ ره زا ئیزن درا که ناوه ندی ناحیه که ی له گونده که ی خو ی واته «خالیدبه زینی» دا بنی.

ناحیه ی تۆق یا (داقوق) (ح) له هه ردوو لای ئه و جاده یه هه لکه و توه که له باشووری قه زای ناوه ندیی که رکوک تیده په ری. تۆق ناوی له شارێکی کۆنه وه وه رگرتوه، که له وانیه له سه رده می حکومه تی خه لیفه کاندا، ناوه ندیکی گرنگتر له شاری که رکوک (۱۲) بوو بێ. بناخه ی مناره یه کی جوانی لیپیه. شارۆچکه ی نو ی، که بازاریکی

(ح) - ناوی پیشووی «تاوغ» (تووغ) بووه، که به تورکی ده بیته مامر (مربشک). دوا ی پیکه اتنی عیراق ناوی کرایه داقوق و تۆقیشی پیده لێن.

۱۲- له نه هالقلوبی حه مداله مستوفی قه زوینیدا، ناوی که رکوک نه هاتووه و بیره کانی نه وتیش له په یوه ندی له گه ل توق باس ده کات: «شارێکی ده سته یه، به ئاو و هه وایه ک که خو شتر له و له عیراقی عه ره بدا نیپیه» روبراره که شی، وه کو سی روبراری بچوکی عیراقی عه ره ب ده ژمیری (ئه وی تر روبراری به یاته، که بیگومان ده بێ ئاوه سی بی) و ده لێ له ده ورویه ری شوینیك سه رچاره ده گری که ناوی ده ربه ندی خه لیفه یه (که ده بێ با زیان بێ). یه که م ئامازه یه ک، که میژوو نو سه کانی ئیسلامی به که رکوکیان کردووه، له میژووی ته به موری له نگ دایه، به ناوی ظفرنامه، نووسراوه ی عه لی به زدی، که له سه ده ی پا زده دا نووسراوه. (بروانه نووسراوه ی لسترنج به ناوی ولاته کانی خلاقه تی رۆژهه لات، لاپه ره ۹۲).

چوکی هه یه، له قهراخی جاده له نزیک روبراری باسه په یا «توق چایی» هه لکه وتوو. روبرار، لیږه پان و خیزه لانییه و ته نیا له کاتی بارانی زوردا پړناو ده بی. پینج مایل له سه رووی نه و جییه ی که روبرار له ژیر ته پوله کانداسه در دینتی، تورکه کان پردیکی به خشت سازبان له سه ه لبه ستبوو، که په کم لافاو چوند کلتی بردبوو و هه لسورانی نیمه ش بۆ چاک کرده وی، سه رکه وتو تر له تورکان نه بوو، به لام ژماره ی نه و رۆژانه کم بوون که روبرار به راستی بواری نه ده دا. هه روه ها، ژماره ی نه و رۆژانه ش کم بوون که ده بووایه له پرد که لک و هرگیری. جیا له وه ژماره ی نه و ئوتومبیلانه ش به و رادیه نه بوون که ناماده بن ده مایل ریگا بېرن تا له پرد بپه رنه وه. دانیشستوانی توق به گشتیی تورکمانی قزلباشن. دانیشستوانی زوره ی گونده کان کورد و عه رهن و چوند بنه مالله ی تورکمانیش له دوو کوخی نزیک توق ده ژین. له به شی رۆژه لاتدا ژماره گوندیک هه ن، که دانیشستوانی به ته وایی کوردن و له به شی رۆژاواشدا سی چوار گوندی عه رهن نشینی لییه. زه و بیه کان به گشتیی مولکی سی بنه مالله ی گرنگی کوردن: سه رۆک عه شیره ته کانی ساداتی کاکه یی هه ژده گوندیان هه به. شیخ فه یزوللا و شیخ عیزه دینی تاله بانی، ناموزاکانی شیخ حه بیب حه وت گوند و دارا به گی دوده یازده گوندی هه یه. هه موو سالتی له کوتایی به هار و سه ره تای هاویندا، که ئوی روبرار کم ده بیته وه، نه گه ر حکومت بهر له وکاته به ئینسافوه شپوه ی دابه شکردنی ئوی روون نه کرد بیته وه، له سه ر شپوه ی دابه شکردنی ئاو شه ر ساز ده بی.

قادر که ره م به ۱۵۰۰۰ کهس نفوس به گشتیی وه ک ناحیه ی «گؤل» ی سه رده ی حکومتی عوسمانیی دیته وه. نه و ناحیه یه له سالی ۱۹۲۲ دا دابه ش کرابوو به سه ر سی ناوچه ی عه شایریددا که پیشتر له شوپنیکیی دیکه ناماژم بۆ کردوه.

ناحیه ی دوزخورماتوو به ۳۰،۰۰۰ کهس نفوس به لای باشووری رۆژه لاتدا تیکه لئی توق ده بی. نه و ناحیه یه سالی ۱۹۲۲ سه ریه «قه زای» کفری بوو و وه ک توق له هه ردوولای جاده وه هه لکه وتوو. روبراری ئاوه سپی یا به وته ی خه لکی ناوچه «ناق سو» له باکووری رۆژه لاتوه بۆ باشووری رۆژاوا دوو له تی ده کات. هه روه ک پیشتر گوتم شاروچکه ی دوزخورماتوو که ناوی ناحیه ی له سه ره، یه کییکه له ناوه نده گرنکه کان یا رهنگه ناوه ندی هه ره گرنگی تورکمانه قزلباشه کانی «لیوا» بی. ناوی نه و ناحیه یه له ژماره کانگایه کی خوئی و هرگیراوه، که له شیوپنیکیی ته نگدان و ئاوه سپی به هوی نه و شپوه وه له یه کم زنجیره ی به رزاییه کان درده چن و ده گاته ده شتایی. گوتمی دوو به زمانی

تورکییی، ده بیته خوئی. سی له چواری دانیشستوانی گونده کانی نه و ناحیه یه له «دوده» هکان پیکهاتوون و دوو له سیتی گونده کانی به سه ر ته پوله کانه وه ساز کراون و یه ک له سی شیان له ده شتایی دان. ته نیا هۆزی گرنگی دیکه ی نه م ناحیه یه، «به یات» هکانن، که عه شیره تیکیی تیکه لای سیه یرن. وه ک ده لپن بنه چه که ی نه سلی نه وانه له «خوراسان» وه هاتوو. بیست و چوند گوندیان هه یه، که له به شی هه ره باشووری ناحیه و نزیکیی کیوه سوور و ناحیه ی قه ره ته په دان: پتر په یوه ندییان به عه ره به وه هه یه تا کورد. من جیا له وه ی که به هه لکه وت دوو سی سه رۆکی نه وانه بینی، هپچ په یوه ندییه کی راسته وخوم به م هۆزه وه نه بووه و شتیکیی نویشیان لی نازانم، به لام به پتی یاداشتیک که له لام ماوه، نه و هۆزه دابه شکراوه به سه ر حه وت گروپ. یه کییک له وانه «البوحسین» سوننه و عه رهن زمانن، دوو دانه یان به ناوه ی «العمار» و «البولی» تورکمانی سوننه؛ سی دانه یان به ناوه کانی «بیرنه حمده و قزه دالی و یلانچی» قزلباشی تورکمانن و نه وه ی تریان به ناوی «نه مرلی» قزلباشی تورکمان بووه و بووه ته کورد. حکومت بۆ نه نجامی کاره کانی له و جییه، فارس به گی له نه مرلی کردوه ته سه رۆک هۆز.

کفری به نزیکه ی ۲۰۰۰ کهس نفوس، دووهم شاری پارتیزگا و قایمقام نشینه. نه و شاره له زارکی شیوپنیکیی دیکه سازکراوه، که شپوه که ده چیتنه ناو یه کم زنجیره چیاکانه وه و له و جییه ی جاده هه لکه وتوو که نزیکترین کاروانه ریتی سلیمانی بۆ برابیم خانچی و سه گرمه ی لی جیا ده بیته وه. به م جوړه، بازاری سروشتیی هۆزه کانی دوه روه ربه تی و بهرله کیشانی ریگای ناسن بۆ کهرکووک، ناوه ندیکی گرنگی بازرگانی و سه ودا و مامه له ی کورده کان بوو. کانگایه کی خه لوز له به شی باکووری شپوه که یه، که له راستیدا بووه ته قیر و ره ق بووه. به ره مه ی سالانه ی نه و کانگایه، بهر له سالی ۱۹۱۵، سالانه په نجا تون بوو و له ماوه ی جهنگدا (۱۳)، کاربه ده ستانی سوپای تورک گه یانندیانه هه زار تون له سالدا. رهنگی روون و رۆشنی نه و به رده ی که له کانگای کویتستانه کانی کفری ده ست که وتوون، سیمایه کی جوان و خاوتنی به و شاره به خشپوه و من له دیداره کاندا له و شاره، نه و چۆنیه تییه م به پروونی ده بینی، که «هیود» و جیهانگه رانی تریش سه رنجیان داوه تی. بنه مالله گرنکه کانی شار خو یان به تورک ده زانن. دانیشستوانی شار به گشتیی له کورد

و تورکمان پیکهاتون. له سهردهمی حکومتی تورکاندا، به شپوهی رهسمی بهو شار و «قهزایه» دهگوترا «سالحیه».

ناحیهی پيشووی کفری، که دوايي کرا به دوو بهش: ناحیهی ناوهندیی له شار و دهوروبهري پیکهاتبوو، ۵۰۰۰ کهسی نفوس ههبوو، قهلائی شپروانهش ۱۶۰۰۰ کهس. باشتره بهم جوړهه که من ئه و دووانه دهناسم، ئهوان بهیهکهوه بژمیترین. دانیشتونانی دهروهی شار بهتهواویی کوردن: جافهکان، تاله بانیهکان، «دوده» بیهکانی سهر به عهزیزعه باس و «دیلو» هکان و «گیتز» هکان. شوپنی ئه و دوده یانه، ناوچهیهکی چوکه بهناوی «دوده کوردستان» که له گه ل به شپیک له زهنگه نهکان له و ناوچهیه هاتوونه پیش و له ئهوانی تر جیابوونه تهوه؛ چهند سال بهرله پروخانی دهوله تی عوسمانیی، زهنگه نهکان، دیلوهکانیان له ولاتی خویمان دهرکرد و ئهوانیان بو به شهکانی باکور کشاندبووه و ئه و جه ماوهره له چهند گوندیکدا خویمان گرتبووه که پیک له گه ل گه رانی گیتی سهعات له باکوری روزههلاتهوه بو روزهاتاوا، دهوری کفرییان گرتبوو. ژمارهیهکی دیکه یان، له زهوییه پیشکه شکراوهکانی خانهقین به «شهریکه ی نهوتی ئینگلیز و ئیران» دهژیان. ئهوانه ی که له دهوروبهري کفری بوون، ههروا ناآرام و بی نهزم مابوونهوه و له هیرش کردن بو سهر کفری و کوشتنی مهئمووره سیاسیییهکانی بهریتانیا له ناژاوهکانی سالی ۱۹۲۰ دا دهستی بالایان ههبوو. گروهه که ی تر که له خانهقین جیگیر ببوو، له ژیر کارتیکردن و پهروهده کردنی شهریکه ی نهوت، که وهک کیشکچی که لکیان لی وهردهگرتن، بهر بهره ببوون به ئه ندامی به که لکی کومه ل. «گیتز» رهنکه ئه و «گاج» ه بی که شهرنامه به بی پروونکردنهوهی لایه نهکانی له ریزی هوزهکانی کوردی سهر به ئیران ناوی بردووه. گوتنی گیتز له زمانی کوردیدا، واتای «حوئل» ده دات و نه یارانی ئه و تایفه یه، ئه م ناوه یان بو ئهوان به ناویکی به ناوه رۆک دهزانن. ئهوانه، له دوو سئ گوندی قهراخی سیروان و نزیک قهلائی شپروانه و هیندیک سهرووتر بو لای روزهاتاوا له دوو گوندی قهراخی روبراری «نارین» دهژین، وهرزیریکي نارامن و وهک ده لپن کاکه یین.

پیواز به ۵۰۵۰۰ کهس نفوسهوه له گه ل هیندیک شوپنی پتوه لکاو له خواریوی ناحیهی وارماوا جیی گرتوه، که له ریکخستننی کوئی سلیمانیدا، ناحیهی نیوان سهنگاو و سیروان بوو، به لام کاتیک زنجیره چیای قه رده داغ وهک هیللی سنور دیاریکرا، خرایه سهر که رکوک. دانیشتونانی ناحیهی پیواز به گشتیی جافن و ژمارهیهکی که می

زهنگه نهش له روزههلات و نزیک ناوه سپی دهژین.

ناحیهی قه رته په به ۲۱۰۰۰ کهس نفوس، دوا سوچی باشووری روزههلاتی پاریزگا دهگرتتهوه، که به لیککهوتنی سیروان له کیوه سوور پیکدی. دانیشتونانی شاروچکه ی قه رته په له تورکمان، کورد و عه رهب پیکهاتوه، به لام له زوره ی گوندهکاندا عه رهب دهژین. هوزی هه ره گرنگ و یهک شکلی ناحیه، «که روی» کانن، که له نوکی سوچه که دا جییان گرتوه. به شپیک له زهوییهکانی ناحیه به ناوی سیروان و نارین ئا و ده درین، به لام به رزه وهندی قه رته په هه میشه له چوارچیوهی ویستی بنه ماله خاوهن مولکه به دهسته لات هکان و هوزهکانی باشووری کیوه سوور دایه. دوو هوزی چوکی «زه ند» و «پالانی»، که له قه راخی سیروان و له باکوری «که روی» نیشته جین، نوپنه رایه تی کوردهکانی ئه و ناحیه یه یان له ئه ستویه. ههروه ها گیتزهکان ههروهک پیشتر گوتم به رۆخی نارینه وهن. پالانیهکان حهوت یا ههشت گوندن، خه لکیکی هیمن و له سه رخن و زور سه رنج راکیش نین. زهندهکان ده گوندن، ئهوان سونهن و ده لپن له گه ل که ریم خان (پاشای عادل) ئیران (۵۰-۱۷۷۹)، هاوهوزن و وهک ده گیتز نهوه خه لکی پایته خته که ی واته شاری شیراز، ئیستاش یادی ئه مه کناسیی ئه و ده کهن.

نیواری رۆژی ۲۰ سیپتەمبەری ۱۹۲۲ له بەغداوه به سواری قەتار چوومه که رکوک. شیخ مەحمود و نوێل لەم قەتارەدا بوون. کاتیک بەیانی رۆژی دوایی له کنگرەبان، له چوار مایلی کفری گەشتینە کۆتایی هێلی قەتار، سەدان سواری عەشاییری که بۆ پیشووازیبکردن هاتبوون، به دروشمان و پراوەشاندنی ئالای شالوویان بۆ ویستگە قەتار هینا. ئەم جەماوەره له دەوری شیخ کۆبوونهوه و کاتی قسە کردنیان به لیژنە نوێنەرایەتی رەسمیی نەدا که له سلیمانیەوه بۆ پیشووازیبکردن هاتبوو. شیخیان بەشادمانی له قەتار هینا، سێ رۆژ له کفری ماینهوه و رۆژی بیست و چوارەم دوای بەرپێکردنی نوێل و شیخ مەحمود، به سواری فرۆکە یەکی سکاڤرانی ۳۰ M، که فرۆکەوانەکی ستوان «س.م. کین هید»^(۱) بوو، بەرەو که رکوک هەڵقڕیم.

بارودۆخی ئیداری که رکوک له گەڵ سلیمانی جیاوازی هه‌بوو: هه‌رچه‌نده ئەم پارێزگایه هیشتا نه‌چوووه ژێرفه‌رمانی ده‌وله‌تی پاشایه‌تی فه‌یسه‌ڵ، به‌چه‌شێک به‌رپه‌وه ده‌چوو، که ده‌تگوت له‌گەڵ ده‌وله‌ت که‌وتوه، به‌و جیاوازییه‌ که زمانی تورکی بۆ کاره‌کانی ناوچه و په‌یوه‌ندی گرتن له‌گەڵ به‌غدا که‌لکی لێوه‌رده‌گیرا و گشت کارمه‌ندان ئیداری خه‌لکی ناوچه بوون. چونکه ئەو جییه لانکی په‌روه‌رده‌کردن و باره‌یتانی مه‌ئموور بۆ ده‌وله‌تی عوسمانی بوو، له‌م باره‌یه‌وه که‌موکۆری نه‌ده‌بینرا و به‌کورتی هیشتا ئالای عیراق له‌ سه‌ربانی سه‌رای حکومه‌ت هه‌لنه‌کرا بوو. له‌به‌ر ئەوه مۆته‌سه‌ریف لێپرسراوی به‌رزی ئیداری و نوێنەری بالای وه‌زاره‌تخانه‌کانی حکومه‌تی بوو و قایمقام، مودیر و کاربه‌ده‌سته‌کانی حکومه‌تی له‌ژێر فه‌رمانی ئەودا بوون. ر‌اوێژکاری ناوچه‌ ئه‌رکی به‌رپه‌وه‌رایه‌تی نه‌بوو، به‌لام تا ماوه‌یه‌ک دوای دابه‌شکردنی ده‌سه‌لات و تا ئه‌وکاته‌ی که وه‌زیر و مۆته‌سه‌ریفه‌کان نه‌زموینی زۆریان نه‌بوو، دابی باکور و باشوور ئەوه بوو که نامه‌ گرنه‌کانی ئیداری له‌ دوو ریزی به‌رامبه‌ردا به‌دوو زمانی ئینگلیزی و عه‌ره‌بی بنوسن. زمانی ئینگلیزی پایه‌ بوو. له‌ که‌رکوک، زمانی تورکی به‌جیتی زمانی عه‌ره‌بی به‌کار

ده‌هینرا. مه‌سه‌له‌ د‌واره‌کان، که پێوستییان به‌لێک‌ۆلینه‌وه و گۆرینه‌وه‌ی بیرورا هه‌بوو، به‌ر له‌ پراگه‌یاندنیان به‌ ئیمزای مۆته‌سه‌ریف یا وه‌زیری به‌ش، له‌ نیوان ر‌اوێژکارانی ناوچه و ر‌اوێژکارانی ئینگلیز و وه‌زاره‌تخانه‌ی سه‌ر به‌و به‌شه‌ ده‌که‌وتنه‌ به‌رباس. بۆ سه‌ماندنی دروست نه‌بوونی ئەم کرده‌وه‌یه، چەند مانگ دوای هاتنم بۆ که‌رکوک، ناوی «ر‌اوێژکاری ناوچه» بیان کرده «بازره‌سی ناوچه‌یی»، به‌لام تا چەند سالی دواییش و له‌ راستیدا تا نزیک به‌ ته‌واو بوونی ماوه‌ی سه‌ره‌رشتیی، کۆمیسیری بالا ده‌ستی ده‌خسته‌ ناو گشت ئەو کارانه‌وه که له‌وانه‌ بوو شوێن له‌سه‌ر وه‌زعی سیاسی کوردستان دانێو ئەوانی ده‌خسته‌ ژێرچاودێری راسته‌وخۆ. له‌به‌ر ئەوه بارودۆخی ئیمه‌ گه‌لێک به‌ هێزتر له‌ بارودۆخی هاوکاره‌کامان له‌ باشوور بوو.

فه‌تاح ناغا مۆته‌سه‌ریفی که‌رکوک یه‌کێک بوو له‌ ئەفسه‌رانی بالای سوپای سه‌رده‌می عوسمانیی و بنه‌ماله‌که‌شی له‌ ئەسه‌لدا خه‌لکی دووزخورماتوو بوو. پیره‌ پیاویکی شه‌ریف بوو و له‌ خودای ده‌ویست به‌شی زۆری کاره‌کانی به‌ بازره‌سی ناوچه‌که‌ی بسپێری. هۆده‌کامان، له‌ قاتی یه‌که‌می سه‌رادا، ر‌یگایان بۆ یه‌کتر هه‌بوو وه‌یندیک جار به‌شێوه‌ی غه‌یره‌ ر‌ه‌سمی پێکه‌وه له‌سه‌ر مه‌سه‌له‌کان ده‌دواین. ئەو وه‌ک زۆریه‌ی کاربه‌ده‌ستانی پێشوی عوسمانی ئەه‌لی میوانداری و به‌زم و خو‌ش ر‌ابواردن بوو. له‌به‌ر ئەوه په‌یوه‌ندی ئیمه‌ ته‌نیا کاتی ئیداری نه‌ده‌گرتوه و به‌ره‌به‌ره‌ پتر له‌گەڵ یه‌کتر ر‌اهاتین و سه‌رئه‌نجام به‌ ته‌واوی خووم پێگرت.

یه‌کێکتر له‌ دۆسته‌ باشه‌کانم، مه‌جیدبه‌گ، له‌ بنه‌ماله‌ ده‌سه‌لاته‌که‌ی یاقوبزاده بوو. ئەو پیاویکی خاوه‌ن که‌سایه‌تی و مودیریکی به‌کار و لێهاتوو بوو. له‌ باری فه‌یکری و شێوه‌ی بیرکردنه‌وه‌شدا، گه‌لێک پێشکه‌وتووتر له‌ هاوکاره‌کانی خۆی له‌ شوێنه‌کانی عیراق بوو.

یه‌کێک له‌ کاربه‌ده‌سته‌ گرنه‌کان به‌ر‌ای من مو‌راد به‌گ «سه‌رۆکی پۆلیس» بوو. ئەویش کاربه‌ده‌ستی پێشوی عوسمانی بوو و ئەگه‌ر به‌شێوه‌ی راسته‌وخۆ ئەندامی هۆزی «گیش» نه‌بوو، به‌لام به‌هۆی دایکی یا ژنه‌که‌یه‌وه په‌یوه‌ندی به‌ هۆزه‌ هه‌بوو. پۆلیسی عیراق لقی پیاوه‌ و لقی سواره‌ی هه‌بوو. لقی پیاوه‌ به‌ شێوه‌ی ئاسایی ته‌واوی کاره‌کانی پۆلیسی ئەنجامده‌داو لقی سواره‌ش پتر رۆلی ژاندارمه‌ی هه‌بوو. مو‌راد به‌گ، سه‌ره‌ر‌ای به‌رپه‌وه‌ردنی ئه‌رکی دیاریکراوی له‌په‌له‌ی سه‌رۆکی پۆلیسدا، به‌کرده‌وه ئه‌رکی مودیری ناحیه‌ی ناوه‌ندی پارێزگاشی به‌رپه‌وه‌ ده‌برد. له‌ حکومه‌تی سه‌یروسه‌مه‌ره‌ی عوسمانییدا،

۱- S.M. Kinhead، یه‌کێک بوو له‌ ئەندامانی ده‌سته‌ی هه‌وایی سه‌لته‌نه‌تی، که له‌ پێشبرکیتی سالی ۱۹۲۷ ی یارییه‌کانی خه‌لاتی شنیدر له‌ شاری «فینین» یه‌که‌م هاته‌وه و سالی دوایی له‌ پێشبرکیتی توند‌ناژویدا، گیانی له‌ ده‌ستدا.

که پیشتر ناماژم بۆکرد، ئەو ئەرکە لە چوارچێوەی بەرپرسیاریەتی راستەوخۆی شەخسی مۆتەسەریفدا بوو و قایمقام و مدیریان نەبوو. مۆراد بەگ بۆ چارەسەرکردنی کیشە و گیروگرفتنەکانی عەشیرەتیی، لە تەواوی پارێزگادا، هەم بەپێی «یاسا و فەرھەنگی عەشیرەتی» و هەم بە کەلک و ھەرگرتن لە شێوەی غەیرە رەسمیتر بەنۆتەرایەتی مۆتەسەریف ھەلەسۆرا. پیاویکی قسە خۆش بوو و ھەمیشە لە سەفەرەکانی ھاوبەشماندا لەزەتم لە قسەکانی دەبرد.

ناودارتر لە سەرۆکی دادگای بالا، جێگری ئەو واتە عومەری نەزمی بەگ خەلکی کفری بوو، کە بەھۆی نەخشی گرنگ و شەرافەتمەندانەیی لە خەبات بۆ گرتنی موصل، بەپلەیی بەرزای ئیداری گەشت: سەرھەتا بوو بە مۆتەسەریف و دوایی کرا بە ھەزیری ناوخوازی ولات و سەرئەنجام پۆستی جێگری سەرۆک وەزیرانی عێراقی پێسپێرا.

لە نێوان کەسانی ناودارتردا، کە دەسەلاتیان بە سەر بیروپرای گشتی خەلکدا ھەبوو، دەکرێ ناوی ئەم چەند کەسانە بەرین: عەزەت پاشا، ئەویش ئەفسەری پیشووی سوپای عوسمانی بوو و لە یەکەم کابینەیی عێراقدا پۆستی ھەزیری کار و پەڕەندییەکانی ھەرگرت؛ نازم بەگ، سەرۆکی بنەمەلەیی نەوتچیزادە، کە پیشتر نۆتەری کەرکوک بوو لە پەرلەمانی قۆستەنتەنبەدا. ئەو لەو دلتیا بوو، کە پلەیی مۆتەسەریفی کەرکوک پێ دەسپێرن و لەم بابەتەو کە فەتاح پاشایان لەو جێیە دانا، بەتەواوی دلێ شکا و نەرەحەت بوو؛ سەرئەنجام، عەبدوللا ئەفەندی، برای مەجید «سەرۆکی بنەمەلەیی یاقوزادە»، ئەویش نۆتەری پیشووی پەرلەمانی عێراق بوو. لە نێوان رێبەرانێ ئایینییدا، کە بەشێوەی رەسمی بەم ناو دەناسران، پیشتر باسی سەید ئەحمەدی خانەقا و قەشەیی کەلدانییەکانم کرد. ھەرھەوا کۆمەڵێکی تر ھەبوون کە لەناو ئەواندا کەسیکم لەبیرە کە بە «خادم السجاده» دەناسرا و کوتە بەرماڵێکی پیغەمبەری وەک میراتی بنەمەلە لا بوو؛ یەکیکیتر ھەبوو کە شیخ محەمەد عەلی تالەبانیان پێدەگوت. برا گەورەکەیی شیخ حەبیبی قەرە حەسەن بوو، بەلام بەگومانم لە داکیکی نەبوون. ئەو شیخ عەلییە، پیاویکی زۆربلێتی چەنەباز بوو و سەردەمی دووھەمی مندالیی تێدەپەراند و یەکیکی لەوانە بوو کە ھەمیشە ھاتوچۆی سەرای حکومەتیی دەکرد: زۆرجار سواری کەریکی سپی و زلی بەحەرینی دەبوو. لە حالیکدا «با» شاقەلەکانی رادەوھشاندا، بۆ ئەوێ خۆر زەختی لێ نەکا، چەترێکی گەورەیی لەسەر خۆی ھەلەدەدا و بە شەقام و کۆلانەکاندا تێدەپەری.

ھاوکارە ئینگلیزەکانی نزیکم، بریتی بوون لە: کاپیتان «ئا.ف. میللەر»^(۲) یاریدەدەری بازەرەسی ئیداری. کاپیتان «ف. ریبو»^(۳) ئەفسەری بازەرەسی پۆلیس و دوکتۆر «ویلیام کۆرنر»^(۴)، پزیشکی مەدەنی. ئەندازبازیکیش ھەبوو کە بە کارە گشتییەکان یا باشتەرە بلێم ئەرکی قازانجە گشتییەکانی بەرپۆھ دەبرد و شوێنی مەئموربەتەکەیی ھەولێریشی دەگرتەو. میللەر باش زمانی تورکی دەزانی، بەلام ھەرگیز نەیتوانی کوردیی و عەرەبیی فێرێ. سەرەرای ئەو، ئەوئەندە قورس و قەلەو بوو کە نەیدەتوانی سواری بکات، لەبەر ئەو بەرھەمی کارەکەیی ناوچەییکی چوک و بەرتەسکی دەگرتەو، بەلام یاریدەدەریکی زۆر ئەمین و ئەرکناس بوو و کاربەدەستان و کەسانی ناسراوی تورک خۆشیان دەویست و قسەیان لێوھەرگرت. کۆرنر، سەرەرای شارەزایی لە کارەکانییدا، کە جیتی باوھری گشت چینیەکان بوو، جیھانگەرێکی ماندوویی نەناسیش بوو و توانیبوو لەناو ئەو ولاتە شاخاویییەدا جێگای وھا بچێ کە ئۆتۆمبیلی پێدا نەچوو بوو. لەبەرئەمەش ناوایانگی دەرکردبوو. کۆرنر، لە بەشی ناوھو و من لە بەشی دەرەوھیی خانووبەرەییکی کۆندا دەژیاین و بەپێی رێکخستنی کارگێری پینشو، کە ئیمەش رەچاومان کرد، لە حەوشەیی دەرەوھیی وەکباشگا (نادی) کەلکمان وەرگرت. ژمارەیی ئەندامانی باشگا، ھەمیشە سەرخوازی دەکردو کۆرنر ئەرکی نووسینگەیی باشگای بەرپۆھ دەبرد.

ھەرچەندە، ھەولێر بەروالەت سەرەبە فەتاح پاشا بوو، بەلام بە کردەوھ سەرەبەخۆ بوو و کارە ئیدارییەکانی بە دوور لە دەستیوھردانی کەرکوک بەرپۆھ دەچوون. جیا لەو، ئەم دوو پارێزگایانە، گەلیک بەرژەوھەندی ھاوبەشیان پیکەوھەبوو و من ھەمیشە پەڕەندیی نزیک و دۆستانەم لەگەڵ ئەحمەد بەگ یاریدەدەری مۆتەسەریف ھەبوو. ئەحمەد بەگ لە سەردەمی حکومەتی تورکاندا سەرۆکی شارەوانی بوو. ئەو ھەرھەوا ئەندامی یەکیکی لە بنەمەلە بەدەسەلاتەکانی ناوچەش بوو. دیارە لەگەڵ ھاوکارەکانم، لاین، کاپیتان «س. لیتل ھید»^(۵) و ئەفسەری بازەرەسی پۆلیسیش پەڕەندی ھەبوو.

نۆتەری ھێزی ھەوایی سەلتەنەتی، ئەفسەریکی یەکانی خزمەتگوزاری تایبەت بوو، کە بە مەبەستی کۆکردنەوھیی ھەوآل و دەنگوباس لەناو شار دەژیا. ئەو، ھەرھەوا بەپێی

2- A.F. Miller
3- F. Reeve
4- William Corner
5- C. Littlehead

هه لومهرجی سیاسی، تیپ یا «سکادران» یکیشی لهم جیبه هه بوو، که فرۆکه وانه کانی له باخی میناس غه رب له نزیک فرۆکه خانه له باشووری شار ده ژیان. یه کانی ۵۵ یه پیاوهی «گوک» (۶) له سوپای هیندستان و ههنگی سواری «هیزی ناوچهیی» له سه ربا زگهی نزیک سه رای حکومت بوون.

له وکاته دا ژماره دوکاندارتیکی بهرچاوی هیندی، له بازاری شار بوون، که به دوا ی سوپای داگیرکه ردا هاتبوون و به هوی نه بوونی کونسولی بهریتانیا له کهرکووک، بۆ پاراستنی بهرزه و هندییه کانیان، چاویان له یارمه تیی بازرسه ئیداری بوو. نامه یه کم راگرتوه که رۆژتیکی یه کیتک لهم دوکاندارانه پییدا بووم. دهقی نامه که بهم جوړه یه:

به ریزه وه، ئەم چەند دێرە خوارە وەتان، بۆ لیکۆ لێنە وە ی دووبارە ئاراسته ده کهم، تکایه لهم باره یه دا یارمه تیبم بدن: رۆژی ۱۱/۷/۱۹۲۳، جهژنیکی گه وری هیندییه کان بوو به ناوی «دیوالی» (۷). هیندییه کان لهم رۆژه دا دهست له کار ده کیشنه وه و جهژنه که پیرۆز ده کهن. له دهووری یه کتر کۆده بنه وه بوونه وه و رۆژه که به یاریکردن و شتی دیکه ده ربا ز ده کهن. یه کیتک له یارییه به ناوبانگه کانی جهژنی دیوالی له گشت هیندستاندا، قوماری په ران له سه ر پارهی که مه. ده ووله تیش رهنکه، له بهر باو بوونی ئەم یارییه له و جهژنه دا، په خه یه کی زۆر له یاریکه ران نه گری، له بهرئه وه له جهژنی دیوالیدا، به ئاشکرا له بازاره کان، دوکانه کان، ماله کان و شوینه کانی دیکه دا یاری ده کری.

منیش که هیندییم لهم جهژنی دیوالیدا بۆ ریزگرتن له و جهژنه چەند دۆستی خۆم بۆ خواردنی فراوین له چیشخانه کهم میوان کرد. به له بهرچا و گرتنی داب و نه ربیتی باسکراو، هیچ بیرم له وه نه کرد بووه که له دوا ییدا ئه وکاره به قوما ر داده نین. چەند خوله کیتک دوا ی ده سپیکردنی یاری، گرو بانیتیکی پۆلیس هات و یارییه که ی راگرت و گوتی به یانی رۆژی دوا یی خۆم به ئیداره ی پۆلیس بناسینم. فه رمانی ئەوم به جی گه یاند و بۆ لیکۆ لێنە و هه له گه ل چاودیران ره وانه ی دادگا کرام و دادگاش به تاوانی قوما رکردن بیست و پینج روپیه ی سزا دام.

به ریزیکی زۆره وه، له به ریزتان داوا ده کهم، به له بهرچا و گرتنی ئەم راپۆرته ئا وریکی له وه زعی من بدنه وه و بزنان تا چ راده یه ک ده کری ناوی ئەم یارییه به قوما ر دا بری. باش

ده زانم که قوما رکردن تاوانه و بهم وه زعه چۆن ده توانم قوما ر بکه م و به که سانی دیکه ش ئیزن بده م که به ئاشکرا له شوینیکی گشتی وه ک چیشخانه دا قوما ر بکه ن. هیچ کهس، ئه وکاره ناکات. هوی ئه نجامی ئه وکاره ی ئیمه ش، قوما رکردن نه بووه، به لکوو ته نیا ریزگرتن له و رۆژه و داب و نه ربیتی هیندییه کان بووه، که حکومت پیکه تینه که ی ئازاد کردووه. بۆ ئاگاداری له راستبوونی داواکارییه کهم، داوا ده کهم ئەم مه سه له یه له هیندییه کان بپرسن.

هيوادارم ئەم دیارده یه روون بیسته وه و ئەو پارهیهم بدنه وه که به ناوی سزا له من وه رگیراوه. لهم با به ته وه که به کاری من راده گهن، سوپاستان ده کهم.

فه رمانه بری ئیوه ها ولی رام (۸)، خاوه نی چیشخانه ی ویکتوریا.

به سکا لاکه ره کهم گوت، ناتوانم دهست له بریارانی دادگا بده م، ئەگه ر جارتیکتر ویستت ئەو رۆژه جهژن بگری، بۆ پیشگیری له هه رچه شنه هه له یه ک باشتره پیشتره له پۆلیس ئیزن وه رگری.

ئەم مه سه له یه، رووداویکی خۆشی بیهی نامه وه. هه رچه نده وه زعی ژیا نمان له کهرکووک، باشتر له ژیا نی ده ربه ند، هه له بجه و سلیمانی بوو، به لام له راستیدا ژیا نیکی زۆر ئاسایمان هه بوو. رۆژتیکی بیستم دوکانیکیان له نزیک پردی شار کردووه ته وه و که لویه لی ئه و روپایی لی ده فرۆشن. بۆ دیتنی ئەو دوکانه چووم و خۆم توشی هیندییک خه رجی زیاده کردو گه لیک شتی بی که لکم کری. له وانه شوشه یه کی هیندییک به نرخم کری که تۆزتیکی بۆنخۆشی تیدا بوو، که پییان ده گوت شاپه سه ند و له کارخانه یه کی جوانیی و رازاندنه وه ی ئینگلیستان ساز کرابوو. من پیشتر که لکم له شتی ژنانه وه رنه گرتبوو و نه مده زانی چۆنی که لک وه رگرم. ئیواره ی ئەو رۆژه، کاتیکی ده مویست لیباس بگۆرم و بۆ شیو خواردن بچمه باشگا، نیوه ی شوشه کهم له ئاوی شیله و گه رمی حه وزی حه مامه کهم کرد، که له ژووری هۆده ی خه وه که مدا بوو. له پر، بۆنی عه تریکی توند و هه ناسه بری لی هه ستا، سه ره تا ژووری خه وه که می پرکرد و دوا یی به حه وشه که دا چووه باشگا: ئەندامانی باشگا و میوانه کانی هیزی هه وایی تازه بۆ شیو خواردن ده هاتن. ئەوان گه لیک ته وس و پلاری توندیان پییدا دام و کاتیکی بهم بۆنه تونده وه چوومه ژووری باشگا ته وسه کان زیاتر و توندتر بوون. ئەو قسانه چاوترسینیان نه کسردم و رۆژانیتیش (تا ته و او بوونی تۆزه که)

که لکم لیتی وەرگرت، به لآم که متر له رادهی پیتشوو. شتیکیتر ئه وه بوو، که شتیوهی ناسایی ناو کیشان لهو به شهی شار، بریتی بوو له دوو جوگه له ناوی سه رئاوه له، که له مالتیکه وه بۆ مالتیکی دیکه ده چوون: ناوی یه کتیک لهو دوو جوگه لانه، له وه ده چوو خاوپن بی و بۆ خواردنه وه که لکی لی وهرده گیرا و ئه ویتریان بۆ شیوو کوئ و پیتداو یستییبه کانی رۆژانه. ئیمه ناوی خواردنه وه مان له کانی ده هینا. رۆژتیک دواي ته و او بوونی شوشه تۆزه که، کۆرنر بۆ دیتنی نه خۆشیک چوو بووه مالتی یه کتیک له دراوسپکان. له گه رانه و هدا په یامپکی به ئه ده پانه ی له دراوسپی خوار ماله مان بۆ هینام، که ده یگوت ئه گه ر به ئه ندامانی باشگا بفرمبون و یسکی له ناوی جوگه له کان نه که ن، سوپاستان ده که م. زۆر باشم ده زانی که ئه لکوئ بۆ ئه و که سانه حه رامه که بۆ ره ستگاریی دوا رۆژیان هه ولده ده دن. روون بووه وه به هۆی گوینه دانی خاوه نی ئه و دوو مالا نه به وه زعی جوگه له کانیا ن و پی رانه گه یشتنیا ن به وه ی، که ئه و دوو جوگه له ئاوانه لیک جیا راکرن، به شیک له ناوی جوگه له ی دووهم ده چوه ناو جوگه له ی یه که م و له ئاکامدا ئه و دراوسپ خۆشه و یسته مان ماوه یه که له ناوی حه وزی حه مامی من و ئه و که سه ی خوار دبووه وه که به ر له من لیتره له و ماله دا بوو.

کاره که م له که رکوک، دوو سال و نیوی خایاند و له ئاکامدا توانیم له ته وای وهرزه کانی سال نمونه هه لگرم. په نگه ده ره جه ی گه رمای که رکوک بگاته راده ی گه رمای به غدا، به لآم ماوه ی رۆژه گه رمه کانی قولهن و زستانه کانیشی زۆر سارد ترن. سه ره رای ئه وه ش هه وای که رکوک زۆر سارد نیه. خۆشیی و رابواردنی ئیمه له پاییز و زستاندا ئه وه بوو که رۆژانه دواي ته و او بوونی کاری ئیداری، تفه نگیک هه لگه رین و به هیوای رای پینج شه ش قه تی، سۆنه و پۆر بچینه ناو کینلگه کان و قه راخی روبرار و جوگه له ئاوه کان. بۆ رای سوکسه یا به ته ی ئینگلیزه کان که وه ره شه ده بوایه ریگایه کی دوورتر بیری و رۆژتیک بۆ ته رخان بکه یین. چون بۆ جیتی ئه و راه ئاسان بوو، ده بوایه بچین بۆ گوندی دارا به گ به ناوی «حه وته غار» له قه راخی تۆق چایی. دارا به گ و پیاهه کانی سواری ئه سپ و ماین ده بوون و له ری زیکدا ده چوونه پیتش و سوکسه کانیا ن هه لده فراندو له گه ل ئیمه له و ده وه نه بۆ ده وه نیکی تر ده هاتن و کاتیک بالنده یه کمان ده خسته خوار، ده یانگوراند و شادیان ده کرد: ئه م جوژه ته قه کردنه یان پیتستر به ر له هاتنی سوپای به ریتانیا بۆ ناوچه که یان نه دیبوو. دواي ته و او بوونی کریسمه س ده کرا له ده ور به ری گوندی کفری و دارستانه کانی نزیک سیروان چهند قاز بدۆزیتته وه. بۆ راه

مراوی، «قه ره ته په» شوینیکی باش بوو. لیتره، به هۆی چهند گۆل و زه لکاو ی گه وه، هاوکات ده کرا ۱۰-۲۰ راوکه ر پای لی بکه ن. ناوچه ی «که روی» له نزیک سیروان، ژماره یه کی زۆری (پۆر) هه بوو، به لآم من له به ر گیروگرفتی زۆر له به شه کانی پارێزگا دا، له ته وای ئه و ماوه یه دا نه متوانی پتر له یه ک دوو جار بچمه ئه و ناوچه یه .

یه که م پاییزی ژیا ن له که رکوک بۆ وهرزش کردن، هه موو به یانییه ک سوارییم ده کرد، به لآم زۆر زوو بۆم ده رکه وت سوارییکردن به «سمکۆ» به ر له ناشتا به چه شنیک ماندووی ده کردم که نزیک سه عات یازده له ئیداره خه و ده ییردمه وه و به ناچار ده ستم له م وهرزشه هه لگرت. خۆشیی و رابواردنی رۆژانه م ئه وه بوو که ئیواران بچمه رۆژئاوای شار. هیندیک جار به ته پۆلکه یه کدا تیده په ریم که ناوی «بیلاوه» بوو و ژماره یه کی زۆری به رده کۆن و سه رده مه کانی نوپی به ردناسی لی ده بیئرا. کۆرنر، له ژیر کارتیکردنی په رتوکیک به ناوی «له شوینه وارناسیدا چون ده بی بیئری»، که مۆزه خانه ی به ریتانیا له ناو ئه فسهر و مه ئموره ئینگلیزه کاندایا کوردبووه وه، تایلیکۆلینه وه ی شوینه وارناسیی هه لیگرتبوو و کۆمایه کی گه وه ی به رد کۆکردبووه وه و بۆ ئه م کاره ش به ته نیسا خۆی له گه ل بیلاوه ماندوو نه کوردبوو، به لکوو به ردی ئه و شاخ و کیوانه شی کۆکردبووه وه که له سه فه ره کانی پزیشکییدا پییاندا چوو بوو. ئه و کۆما به ردتیک نارد ه موزه خانه یه کی ئینگلیستان، به لآم به رده کانی سه رنج راکیتش نه بوون.

کۆرنر، دۆزینه وه یه کی گرنگی دیکه شی کرد: ئه و توانی به که لک وهرگرتن له زانیاریی نه خۆشیک ئه مه گناس، سه رچاوه ی ئه سلیی به شیک به ردی بزما ریی بدۆزیتته وه، که به «له وحه ی که رکوک» ده ناسران و ژماره یه کی که میان گه یشتبووه موزه خانه کانی رۆژئاوا. دواي بارانیکی توند له سالی ۱۹۲۲ یا ۱۹۲۳ دا به شیک له قه لای که رکوک خزیبوو و ژماره یه کی «له وحه» له گه ل خۆی هینابوو. کاتی کۆلینه وه ی خاکه خزیوه کان، ئه م له وحانه یان دۆزیبووه وه. راپۆرتی ئه م دۆزینه وه یه نه درا، به لآم هه شت له وحه یان به ریگای کری و فرۆشتندا گه یشتنه به غدا و کریاره که ی ده یگوت له که رکوک هیناونی. کۆرنر، که ئه و له وحانه ی له مۆزه خانه دا دیبوو، دواي گه رانه وه ی توانی دۆزه ره وه که یان بدۆزیتته وه. ئه م که سه پیاهیک باش و به ئیمان بوو و کۆرنر بیست و پینج به ردیتری بۆ مۆزه خانه و هه ژده به ردیشی بۆخۆی لی کری. مۆزه دواي ماوه یه ک ئه و له وحانه شی له کۆرنر کری. له وحه کان له جیتییه که ی چهند ئینچ قولدا بوون و شتیکی وه ک خه لوزیان به ده وره بوو، که بیگومان هۆی مانه وه یان هه رئه وه بوو. له سه ر داوا و پیتداگرتنی کۆرنر،

«گرتروبدل» ۵۰۰ روپیهیدا به دوکتور «ئیدوارد چهیرا»^(۹) ئەندامی خویندنگەى ئەمریکایی لیکۆلینەوهی رۆژەهلاتناسیی بەغدا و ئەوی لە فیبرواری ۱۹۲۵دا ناردە کەرکووک تا لیکۆلینەوهیەکی پتر دەربارەى ئەو لەوحانە بکات. لە یەکەم چاپپیکەوتندا دەرکەوت کە بەبێ زبانی گەیاندن بە خانووبەرەکانی سەرقلە، رینگایەکیتر بۆ هەلکەندن و دانەوهی ئەو جێبەجێیە.

کۆرنر، هەر وها کۆمەلە داستانیکی دەربارەى پیاویکی خەلکی «ترکەلان» لە ۹ مایلی باشووری رۆژئاوای کەرکووک بیستبوو. ئەو کابرایە، نزیکەى سی و پینج سالی پیش بۆ دۆزینەوهی خشتی خانووبەرە، تەپۆلکەى «ویرانشار» هەلەدەداتەوه، کە بەهەلکەوت دەگاتە چەند لەوحان. ویرانشار لە باکووری تەپۆلکەیهکی گەورە ساز کراوه، کە بە «یۆرغان تەپە» دەناسرێ. ئەو پیاوه گوندییە کە «عەتیە» ی ناو بووه، چەند مانگ بەنهیینی زەوی کۆلیوەتەوهو چەند رەهەندی بەدەست هەلکەندوووه و چەند بارى ولاخیشى بردووه تە بەغدا؛ سەرئەنجام بەیانیی رۆژتیک، «عەتیە» بە خنکاوی لەناو یەکیک لەو رەهەندانە ببنراوتەوه کە بەدەستی خۆی کۆلیبووی. ئەم جێبەجێ، ئیستاش بە «عەتیە خرابەسى» دەناسرا و هیشتا شوینەواری هەلکۆلینەکانی عەتیەى لێ دەبینرا. کۆرنر کاتییک دوکتور چهیرای برده ئەو جێبەجێ و بۆ دانەوهی تەپۆلکەکە ئیزنی لە «حوسین بەگى نەوتچی زاده» مامی نازم خاوەن مولکی ئەوئ وەرگرت، دواى چوارهفته، من کە چهیرام دی ئەو شوینییکی بە خشت فەرشکراوی خاوتین کردبووهوه، کە خۆلەمیشییکی تەنکی لەسەر بوو و شەست دانە بەردی بزماریی لێ دۆزبووهوه. ئەو لەوه نیگەرانی بوو، کە ۵۰۰ روپیهکەى تەواو بێ و منیش خوشحال بووم کە لەو رینگایەدا خزمەتیک بەکەم. لەبەر ئەوه، بروسکەیهک بۆ خانمی «بل» نارد و داوام لیکرد یارمەتییهکەى ئەوهندە زیاد بکەن کە بەشى وەرزییک بکات، کە داواکەم پەسەند کرا. بە گومانم جیا لەو ۵۱ لەوحانەى کە پیشتر پەنجەم بۆ راکیشان، لەوحەیهکیتر بە لەوحەى کەرکووک نەناسران و بیگومان تەواوی ئەو لەوحانەش کە بەرله سالی ۱۹۲۵ گەیشتبوونه موزەخانەکانی ئەوروپا و بە «لەوحەکانی کەرکووک» دەناسران و بەرهمەى کۆلینەوهکانی نەهینی و دژ بە یاسای عەتیە بوون.

ناکامی لیکۆلینەوهی ۵۱ لەوحەى کەرکووک و ۳۱ لەوحەى یۆرغان تەپە لە گوڤاری

9- Edward Chiera

سالی ۱۹۲۶ی «ناشوورناسی و شوینەوارناسیی رۆژەهلات»^(۱۰) دا بە قەلەمی «س. ج. گد»^(۱۱) بلاو بووتەوه. نووسەر بە لیکۆلینەوه لەسەر ئەو لەوحانە توانی بە دلنایی بلی شاری کەرکووک، کە لەو سەرەمدا جیگای باس بوو، شاری کۆنی «ئورفە» یە و عەتیە خرابەسى، شارێک بووه بەناوی «نوزو»^(۱۲). زۆریەى ناوه تاییهتییهکان نە بابلی بوون و نە ئاشوری و ئەم داب و شوینانەى کە لە پەیمان و دادنامەکاندا باسکراون، زۆریەى بەردە نووسراوهکان دەگرنەوه و پەنجە بۆ بوونی کۆمەلێک رادەکێشن، کە لەگەڵ خەلکی «ولایتەکانی» دەوربەریان جیاواز بوون.

سالانی دواى، چەند گروپی ریکوییتی ئەمریکایی کاری دانەوه و هەلکەندنی زەوییهکانی «نوزو» یان دەستپیکرد و لە ئاکامدا هەزاران بەردی بزمارییان دیتەوه، کە گەلێک نووسراوهى بەکەلکیان لەسەر هەلکەنرابوو. من لە بابەت ئەم یاداشتەى خوارەوه زۆر سوپاسی پروفیسۆر «سیدنی سمیت»^(۱۳) دەکەم.

کۆنترین زمان و نووسراوهى سەر ئەم لەوحانە دەگەریتەوه بۆ سەرەدەى پاشاکانی زنجیرهى «ناکد»^(۱۴)، کە میژووی ژانیان نزیکەى سەدەى بیست و دووی پیش زابین بووه، واتە ئەوکاتەى کە ئەو جێبەجێ بە ناوی «گاسور»^(۱۵) لەژێر فرمانی ئەواندا بووه. شوینی حکومەتەکەیان، تا ماوهیەک عیلامیشی گرتووتەوه. لە سەدەى نۆزدەیهەمدا، لە نامە و نووسراوهکانی بازرگانیی نیتوان بازرگانەکانی ناوچەى «قەیسەریه»^(۱۶) (مازاکا)^(۱۷) کە سەرە ئاشور بوون، باسی بەرهمە دەستچنەکانی «گاسور» دەکەن. لە سەرەدەى حەمورابی لە نیوهى یەکەمى سەدەى هەژدەدا، شاری «یۆرغان تەپە» بووه، کە «نوزو» ی پێ گوتراوه. لەناو ئەو نامانەدا کە لە شاری کۆنی «مەعیس»^(۱۸) دۆزراونەتەوهو

10- Revue d, Assyriologie et d, Archologie Orientale
11- C.J. Gadd
12- Nuzu
13- Sidney Smith
14- Agade
15- Gasur
16- Caesarea
17- Mazaca
18- Ma,er

ناشووریه‌کان په‌نجه‌یان بۆ راکیشاوه، یه‌که‌م پاشای زنجیره‌ی «کاسیت» (۱۹)، که ده‌ستی به‌سه‌ر بابلدا گرت، باسی ده‌سه‌لاتی خۆی به‌سه‌ر «گوتیوم» (۲۰) و «ئه‌لام» (حه‌لوان) و ولاتی کاسیته‌کان ده‌کات و وا پیشان ده‌دات که له ده‌ور و به‌ری سالی ۱۶۰۰دا که‌رکوکی له‌ژێر فه‌رماندا بووه. هه‌لکه‌ندنه‌کانی «نوزو» بۆ مه‌ودای نیوان نامه‌ی بازرگانه‌کان واته سه‌ده‌ی نۆزده و کۆتایی سه‌ده‌ی شازده یا سه‌ره‌تای سه‌ده‌ی پازده به‌لگه‌یه‌ک به‌ده‌سته‌وه نادا. له‌وحه دۆزراوه‌کان ئاماژه به «نوزو» وه‌ک دوا شوینی ژیان و ئیشوکارو تیکۆشانی چوارپشتی خاوه‌ن مو‌لکه ئه‌شرافیه‌یه‌کانی «هوری» (۲۱) ده‌که‌ن. ئه‌و خه‌لکه‌ی که له «وه‌سه‌یتنامه کۆنه‌کاندا» به «هوریان» ده‌ناسرین، به زمانیک قسه‌یان کردووه که بیگومان له‌گه‌ڵ زمانی «ئوراتویی» (۲۲) که له دوا‌ییدا هاته ناو کۆمه‌ڵ په‌یوه‌ندیی هه‌بووه و له نووسینیشدا هه‌م له نووسراوه بزمارییه‌کانی بابل و هه‌م له نووسراوه‌کانی بزماریی ئه‌لف و بیی «راس السمره» (۲۳) دا تووشی ده‌بین. دروشم و ئه‌فسانه‌کانی ئه‌م جه‌ماوه‌ره، تا راده‌یه‌ک له نووسراوه دۆزراوه‌کانی «بوگاژکوئی» (۲۴) دا ده‌بینرین. له‌وه ده‌چی ئه‌وانه خه‌لکی ناوچه‌ی «تۆرۆس» (۲۵) بووین، که له سه‌ره‌تای سه‌ده‌ی ۱۸دا به‌ره‌به‌ره له بینالنهرین بلا‌بوونه‌ته‌وه و تا شیوی «ئورونتس» (۲۶) هاتونه‌ته پیش و به‌پیتی لیکۆلینه‌وه‌ی «وولی» (۲۷) رهنه‌گه ئه‌ندامی گرنگیی کۆمه‌لی «ئاته‌شانه» (۲۸) بووین. له سه‌ره‌تای سه‌ده‌ی پازده‌دا، یه‌که‌یتیه‌یه‌کی

- 19- Kassite
- 20- Gutium
- 21- Hurri
- 22- Urartaeon
- 23- Ras as Samra

۲۴- بو‌غازکوئی، گوندیکه له به‌شی باکووری ناوه‌ندی ئاسیای تورکیه، له ۱۵۰ کیلومه‌تری رۆژه‌لاتی ئه‌نقهره‌را. به‌پیتی ژماره له‌وحه‌یه‌ک که له‌م جیه‌یه دۆزراوه‌ته‌وه، ده‌رده‌که‌وێ که ئه‌م گونده له سه‌ده‌کانی سیزده و چواره‌ی پیش زاین پایته‌ختی ئیمپراتۆری «حه‌تی» بووه. وه‌رگێری ف.

- 25- Taurus
- 26- Orontes
- 27- Woolley
- 28- Atshanah

سه‌لته‌نه‌تیی پیکهات، له‌ناو ئه‌و یه‌که‌یتیه‌یه‌دا ژماره‌ناویک هه‌بوون که شیوه‌ ناوی پیشووی سانسکریتیان هه‌بوو، که باشتره به «هیند و ئیرانی» یان بناسین. یه‌که‌یک له پاشاکانی «سائوستر» (۲۹) پاشاییمتانی (۳۰) و سه‌رۆکی گشتیی یه‌که‌یتیه‌یه‌ بوو، که شاری ناشووری داگیر کرد. نامه‌یه‌کی ئه‌و له «نوزو» ده‌ست که‌وت، که میژووی ئه‌وکاته پیشان ده‌دا، که له‌وێ به‌و پله‌یه ناسراوه و میژووه‌که‌ی ده‌گه‌رپه‌ته‌وه بۆ سالی ۱۴۲۰-۱۴۴۰. ئه‌و نامه‌یه، هی نیوه‌ی دووه‌می سه‌رده‌میکه، که نوینه‌رانی ئه‌و چوار پینچ پشته پینکدین، که له به‌لگه دۆزراوه‌کانی «نوزو» دا ئاماژه‌یان بۆ ده‌کری. ناشوور هه‌رکه دوا‌ی زه‌بری پاشای «میتانی» خۆی گرت‌ه‌وه، یه‌که‌م کاری ئه‌وه بوو، که که‌رکووک په‌لامار بدا. به‌گشتی دوا به‌لگه‌ی ده‌ستکه‌وتووی «نوزو» باسی تالانی گوندیک به‌ ده‌ست ناشووریه‌یه‌کان ده‌کات له ده‌ور و به‌ری ۱۴۰۰دا. گشت ئه‌و پارێزگایه «ئورفه» ی پین گوتراوه. رهنه‌گه بتوانین به پایته‌ختی ئه‌و جیه‌یه، واته که‌رکووک بلین ئورفه، به‌لام به‌تایبه‌تی به‌شاری خودایان ناسراوه. ژماره‌یه‌ک لیکۆله‌وه‌ر له‌م باوه‌ر ده‌دان که باره‌گای هۆزیک بووه و ژماره‌یه‌کیتر ده‌لین باره‌گای پاشاکانی بینالنهرین بووه. بیگومان شا‌قه‌لایه‌کی له نوزو هه‌بووه جیه‌یه‌کیشی بۆژنه‌کان و منداله‌کانی له‌و شوینه ساز کردبوو. جیه‌یه‌ی سه‌رنجه، کاتیک «که‌ی ئه‌خشارش» پاشای ماد له دوا شه‌رپیدا دژی نه‌ینه‌وا ۶۱۲-۶۱۷ له‌گه‌ڵ «نه‌بو پولاستس» (۳۱) یه‌کی گرت، یه‌که‌م هیرشی بۆ سه‌ر ئورفه بوو. میژووی پیشووی پارێزگای که‌رکووک، له‌رۆر لایه‌نه‌وه ئه‌م رۆله‌ی هه‌بووه که له کیشه‌ی نیوان زنجیره‌عوسمانیی و پاشاکانی ئیراندا بوویه‌تی.

دۆزینه‌وه‌یه‌کی سه‌یری دیکه‌ش، سالی ۱۹۲۳ ئه‌نجامی گرت. ئه‌وه له کاتیکدا بوو که سه‌ربازه ناشووریه‌یه‌کان خه‌ریکی ته‌ختکردنی زه‌وییه‌ک بۆ مه‌یدانی مه‌شق بوون له رووبه‌رووی سه‌ربازگه‌که‌یاندا. ئه‌وان کوپه‌یه‌کی سه‌ر به‌ستراویان دیت‌ه‌وه که پر بوو له سکه. ئه‌و کوپه‌یه پترله دووه‌زار سکه‌ی سه‌رده‌می ساسانییه‌کانی تیدا بوو. به‌رۆر به‌مان ژماره

- 29- Saussatar
- 30- Mitani
- 31- Nabolassar

سکه‌ی یک گه‌یشت. به‌پیتی راپورتی مؤزخانه‌ی به‌ریتانیا، کۆی سکه‌کانی کۆرتنر سه‌ری له سکه‌ی پینچ پاشا ده‌دا: قوبادی یه‌که‌م (۵۳۱-۴۹۹ز)، خه‌سه‌روی یه‌که‌م (۷۹-۵۳۱ز)، هۆرموزی چوارم (۹۰-۵۷۹ز)، بارامی شه‌شه‌م (۱-۵۹۰ز) و خه‌سه‌روی دووم (۶۲۸-۵۹۰ز)، دوا میثووی سکه‌کانی ده‌گه‌ریتته‌وه بۆ سالی ۶۰۱. هیچ دوور نییه که ئەم گه‌نجینه‌ی ده‌وی سه‌رکه‌وتنی عه‌ره‌به‌ په‌لامارده‌ره‌کان له شه‌ری «قادسیه» و هیرشکردنیان بۆ سه‌ر که‌رکووک و له مه‌ترسی خستنی ئەو له سالی ۶۳۹دا ژیرخاک کرابێ. سه‌رکه‌وتنی قادسیه، عه‌ره‌بی به‌سه‌ر پایته‌ختی زستانی ئیبران واته «تیسفون»دا زال کرد و له ئەنجامدا سه‌ره‌تای روخانی زنجیره‌ی ساسانییه‌کانی له سالی ۶۵۱دا ده‌سته‌به‌ر کرد.

که‌سایه‌تی هه‌ره ناوداری سه‌رده‌می نوێ که که‌رکووک له ئامیزی خۆبیدا په‌روه‌رده‌ی کردووه، بێگومان شیخ ره‌زای تاله‌بانییه، واته ئەو شاعیره‌ی که به مه‌به‌ست باسی چهند دیر له شیعره‌کانی ده‌که‌م. جیا له حاجی قادری کۆبه، که یه‌که‌م پیشه‌وای ناسیۆنالیستی کورد بووه، ره‌نگه ئیستاش شیخ ره‌زا، سه‌ره‌رای زمانه ره‌نگرتوه‌که‌ی کۆنی که وشه‌ی عه‌ره‌بی زۆرتیکه‌لاوه، شاعیری هه‌ره به‌ناو و ده‌نگی باشووری کوردستان بێ. په‌وتی سه‌ره‌تای ژبانی، لهو ریتگایه جیاوازه‌بووه که کورده‌کان به‌تایبه‌تی لاوانی کوردی بنه‌ماله ئاینیییه‌کان له سه‌رده‌می ده‌سه‌لاتداریه‌تی سولتان عه‌بدوڵحه‌میددا بوویانه. شیعره‌کانی چونکه باسی به‌شیک له هه‌لومه‌رجی ژبانی ئەو کوردانه ده‌کات که من له ناویاندا ژباوم سه‌رنج راکیشتن. له‌به‌ر ئەوه، هیوادارم زۆر نابه‌جێ نه‌بێ که ئەگه‌ر لایه‌نیکی ساده‌ی ژبانی که‌رکووک، به راپورتیکی کورت له ژبانی ئەو مرۆقه سه‌رنج راکیشه ته‌واو بکه‌م (۳۲).

شیخ ره‌زا، نه‌وه‌زای مه‌لا ئەحمه‌د، بناخه‌دانه‌ری بنه‌ماله و کوره مامی شیخ حه‌مید، له ده‌وره‌ی ۱۸۴۰ له دایکه‌بووه و سالی ۱۹۰۹ کۆچی دوایی کردووه. له سه‌رده‌می لایه‌نیکی ساددا، ولاته‌کانی ژێرده‌ستی عوسمانی گه‌راوه: هه‌شت سال له قوسته‌نته‌نیه له‌ژێر

۳۲- زۆریه‌ی نووسراوه‌کانی خواروو، له وتاریکدا به‌قه‌له‌می نووسه‌ر، له ژیر ناوی: «شیخ ره‌زای تاله‌بانی شاعیری جینو فرۆشی کورد»، له گو‌قاری کۆمه‌له‌ی سه‌لته‌نه‌تی ناسیای ناوه‌ندی (به‌رگی ۲۲، ژانویه‌ی ۱۹۳۵)دا نووسراون. له‌م ساله‌دا بوو که دیوانی ئەم شاعیره به زمانه‌کانی کوردی، فارسی و تورکی له به‌رگیکدا، له لایه‌ن «چاپخانه‌ی مه‌ریوانی» له به‌غدا بلا‌وکرایه‌وه.

بالی پاشای مه‌زندا بووه؛ بۆ ماوه‌ی دوو سال، مامۆستای زمانی فارسی کوره‌کانی خه‌دیوی میسر بوو؛ بۆ ماوه‌یه‌ک گه‌راوه‌ته‌وه ئەسته‌نبول و له‌ویوه چووه‌ته «حه‌ج» و زیاره‌تی مالی خودای کردووه؛ دیسان ماوه‌یه‌ک له که‌رکووک ژباوه و سه‌ره‌نجام له به‌غدا نیشته‌جێ بووه؟! هونه‌ری شیخ ره‌زا له‌وه دایه که ره‌خنه‌گره‌کانی پارسی ئەو به «قه‌له‌م تیژ» ده‌ناسن. هیوادارم سایه‌ی شیعره‌کانی له‌م وه‌رگیرانه وشه‌به‌وشه‌یه‌ی خواره‌وه‌ی مندا ببینرین (ح). زۆریه‌ی هه‌لبه‌سته‌کانی پێشانده‌ده‌ن که ئەو باج وه‌رگریکی به‌ جه‌رگ و به‌ زۆره‌سه‌پن بووه. زۆریه‌ی سه‌فه‌ره‌کانی، به‌رواله‌ت به‌هۆی ناکوکی له‌گه‌ل ئەندامانی بنه‌ماله‌که‌ی ئەنجامی گرتووه‌و جیتی سه‌رسورمان نیه که ئەگه‌ر هه‌لبه‌سته‌ی خواره‌وه‌ی نمونه‌یه‌ک بێ له‌مجۆره‌ نامانه‌ی که خزمه‌کانی به‌ شپوه‌ی ئاسایی به‌ ده‌ستیان گه‌یشتوه.

به‌رخه‌ نیی

قه‌ومه‌کان به‌و زاته‌ و حوکمی له سه‌ر به‌حرو به‌ره
به‌رخه‌ نیی گه‌ر نه‌نیی هه‌ر که‌سه‌ی خاوه‌ن مه‌ره
دیم به‌ گژیا ده‌ی درم گه‌ر فیاله‌ئه‌ل شیری نه‌ره
با نه‌قه‌ومیت و نه‌زانن ئەم هه‌موو شوور و شه‌ره
گشت له سه‌ر به‌رخه‌ی شه‌ل و کاوری له‌ر و بزنی گه‌ره (۳۳)

هه‌لبه‌سته‌ی خواره‌وه، پارچه‌ شیعریکه، که ئەمجاره سه‌باره‌ت به‌ رووداویک بۆ شه‌خسی خۆی داناوه:

برازا ئەزیزه‌که‌م

پروم کرده به‌زمی خاسی برازا ئەزیزه‌که‌م
ئهمشه‌و به‌ سه‌د ته‌وازع و ئەخلاس و سه‌ر کزی
پروانیم له‌ درزی قاپیه‌وه خۆی و تابعان
دانیشتبوون دوو ریزه له‌ ده‌وری خله‌ی که‌زی
ده‌تووت ته‌می کرا بوو به‌ مه‌خصوصی قاپیه‌وان
خۆی کرد به‌نیی تورك و وتی: «کیم بیلیر سیزی؟»

ح- بۆ که‌لک لێ وه‌رگرتنی دروست له شیعره‌کانی شیخ ره‌زا، ئەوانم له‌ رووی دیوانه‌که‌ی نووسیییه‌وه.
۳۳- به‌شی دووه‌می ئەو دیره‌ به‌مجۆره‌یه: گشت له‌سه‌ر بزنی شه‌ل و کاوری گه‌ر و به‌رخه‌ی له‌ره.

پېم ووت: «منم، فلانه كه سم»، مامه شېخ په زام؛
 تاغز ميسن خومه بيس نه فنه ندى، مه گهر بيزى؟
 هم سه ددهى بابه بو منه؟ ازهار كه تا بړوم
 يان مهرحه مهت كه، خپره «له سه رما گونم ته زى»
 وهختى كه له م موعامه له زانيم غه رزه چيه
 دهرحال گه رامه پاشه وه، همما به عاجزى

خدر، يه كېك له چيروكبېزه ناسراوه كان بووه و گه لېك چيروكى خوش و سه رنج
 پاكيشى گيپراوه ته وه. هم هه روه ها نمونه يه كى باشى هم پياوانه بووه، كه له جياتى هم وهى
 به ناوى بابيه وه بنا سرى، به ناوى داى كى ناسراوه. به مجورى كه شېخ په زاناسين،
 ده كرى بلين هم و په زارهى هم پتر هم بابه ته وه بووه كه له بيستنى چيروكه كانى خدر
 بېشه كراوه، نه كه له بهر بې نه ده بى برازا نازينه كهى. شېخ هه بيبى تاله بانى، به
 پاشكاوى و تورپى ده يگوت قاره مانى هم به سه رها ته (برازا خوشه ويسته كهى) نه بوو،
 به لكوو برا گه وره كهى، واته شېخ محمه د عه لى، خاوه نى چه تره به ناو بانگه كه بوو. له
 لايه كستره وه، هم ته نيا خزمه كانى نه بوون كه ده بوايه به بې هېچ چه شنه پرسيا رېك
 ويسته كانى به جې بگه يه نن. ده لېن، هم دوو نامانهى خواره وهى بو سه يد نورى نه قيب
 هم ندامى بنه مالهى به رزه نجهى دانيشتوى سلېمانى و حاجى هم سه د تاغى هه ويزى
 نو سيوه:

كه له شېر

كه له شېرى به په زانازمه، كرماشانى
 زبره ك و چابوك و دم گهرم و در و شه رانى
 كه له شېرى كه قه پى گرت له بنا گوى كه له شېر
 پر به دم بېپچرى و هك سه گى هه ورامانى
 كه له شېرى كه هم گهر شېرى نه پى بېته مه ساف
 راي رفينى به شه قى ميسلى كهرى تالانى
 به در پى و هكو مه ولان به گه كهى مېرى به يات
 به جه سامه ت و هكو كو پخا زله كهى بيبانى
 همى نه قيب زاده، بنېره كه له شېرى كى و هها
 بو په زاكهى، سه گه كهى قاپيه كهى گه يلانى

توتن

توكه م نه زهرى دهرحه قى من نېسته كه تاغا
 من ماوه هه وای صوحبه تى توم هه رله ده ماغا
 بو توتنىكى بېشه مه و شاور و شېتنه
 شېت بووم و نه هات وهخته دلم دهرچى له داخا
 جار ان چ به چاغ و چ به بار بو ت هم هه ناردم
 نا نېرى هم مېستا نه به بار و نه له چاغا
 پى نه و ته كه، باجگېرى هم گهر زوره ده فه رموى
 پى خاسه به شه و خالىه، بابى به بلاغا

به شېكرنه وهى هم فه سله و فه سله كانى پېشو، په ننگه زوره ي هېما و نامازه كان
 روونكرابنه وه. له هه لېبه ستى يه كه مدا، مه به ست له كهرى تالانى، كه رېكه كه بزواندى
 دژواره، هه روهك هه موو مناله خوېندكارى كى كورد ده زانى، كه رزگار بوون له چنگ
 په لامارده ران به كهرى تالانى پيوستى به هه ول و تېكوشانى پتره. له هه لېبه ستى
 دووه مدا «شېتنه» ناوى گوندى كه و بېشه ماش به توتنىك ده گوترى كه بو نى كى تاييه ت و
 خوشى هه يه؛ رېگای نه وت، له روزه ناواوه دېته ناو كه ركوك و به جېبه كدا تېده په رى كه
 نېستامه لېبه ندى شه ريكهى نه وتى عېراقه. «رېگای خاسه» له باكورى روزه لالت و به
 روى روباردا دېته ناو كه ركوك؛ «بلاغ» ناوى هم كانيا وه يه، كه له ژير ته پوكه
 گه وره كهى نزيك كه نيسه كون و ويران بووه كهى «شه هيدان» دېته دهر. به لام،
 جېبه جېكردى هم داواكار بېانهى به و اتايه نه بووه كه هم كه سهى كه نامه ي پېگه يشتوه
 نېتر له مه ترسى رزگارى بووه. هېرشى خواره وه بو سه ر ميران خدر به گ، له هوزى
 خوشناوه تى نېشانهى هم بو چوونه به.

هېستى ديارى

مير به سه د منه ت هه ناردى هېستى رېكى رووت و قوت
 چوارپه لى سست و سه قه ت، هم ندامى هه روهك عه نكه بووت
 خاوه نى الېكى ناليم پى نه داوه مـوتله قـا
 داويه تى، همما و هكو بېستومه، قوتى لايوت

پشتی ریش و شانی زامدار و جهدهوبو، ناعلاج
چهند قرووشیکم هه‌بوو بۆمدا به نهوت و نه‌زهرپوت
سه‌ی فه‌تاحتی مه‌یتهرم رۆژئ به حججه‌ت لیتی نه‌وی
کلکی ده‌رهینا له بن، نه‌نجا به‌ئاستهم گویتی بزوت
گهرچی ناتوانی بیزوی هیند له‌ر و کم قووه‌ته
ده‌نکه جو‌یه‌کی نیشاندی تا قه‌یامه‌ت دئ له دووت
پوش له لای حه‌لوایه، حه‌تتا گهر په‌لوشی چنگ که‌وی
بای ئەدا، لولی ئەدا، قوتی ئەدا مانندی حوت
گهر قه‌له‌و بئ ئەم نه‌جنه‌ نیره، لیره چاری ناکرئ، مه‌گهر
شیخی رفاعی عیلاجی کا به‌اسمی جه‌لجه‌لوت
مه‌صله‌حەت وایه هه‌تا نه‌ی خواردووم بینیرمه‌وه
زۆر ده‌ترسیم ده‌فعه‌ی قوتم بیدا، بکا به قوت

مه‌به‌ست له دیری یه‌که‌می ئەم هه‌له‌سته نه‌وه‌یه، که هه‌ستهره‌که لغاو و جلی پێوه
نه‌بووه؛ «نه‌زهرپوت»، وه‌ک ده‌لێن گیایه‌کی گول زهردی دپکاوییه، که له باه‌ت شکله‌وه
له گوله‌ توتن ده‌چئ و بۆ نه‌وکاره‌ ده‌بئ، که لیره‌دا ئاماژه‌ی بۆ‌کراوه. ته‌ریقه‌تی رفاعی،
هاریو مارانگازان چاک ده‌کاته‌وه. جه‌لجه‌لوت، گوايه گیاندارێکی ناسروشتیه‌ که
ئه‌ندامانی ئەو ته‌ریقه‌ته له‌ فیله‌کانی خۆیاندا یارمه‌تی لئ وهرده‌گرن. به‌شیک له
شيعره هه‌ره باشه‌کانی شیخ ره‌زا، کۆمه‌له هه‌له‌سته‌تیکن که شاعیر له‌واندا هه‌یرش ده‌کاته
سه‌ر نه‌یارانی بنه‌ماله‌ی تاله‌بانی، واته جه‌باریه‌کان، داوده‌کان (دوده‌کان) و کاکه‌یه‌کان؛
به‌لام به‌شی زۆری ئەو هه‌له‌سته‌نه‌ی شاعیر، وه‌ک زۆریه‌ی هه‌له‌سته‌کانی تری رویان
له‌خه‌لکیکی تایبه‌تیه و شيعره‌کانی زۆر توندوتیژ و ناحه‌زن و بۆ وهرگه‌یران نابن.

گیبون (٣٤)، له‌ نیوان ئەفسانه‌ ناشرینه‌کانی سه‌ره‌تای دامه‌زرانی که‌نیه‌دا، ئەفسانه‌ی
ناسراو به «حه‌وت له‌ خه‌وکرای به‌داخ» (٣٥)، سه‌رنج راکه‌تشته‌ر له‌وانیتر ده‌بینئ. ئەو
حه‌وت لاوه مه‌سیحیانه‌ رایان کردووه‌ په‌نایان بۆ نه‌شکه‌وتیک بردووه. که‌چی به
فه‌رمانی ئیمپراتۆر «دسیوس» (٣٦) دیواریان له‌ناو ده‌رگای نه‌شکه‌وته‌که هه‌لچنیه‌وه و

٣٤- روخانی ئیمپراتۆری رۆم، فه‌سلای سی و سێیه‌م.

35- Seven Sleepers Of Ephesus
36- Decius

ده‌رگاکه‌یان گرتوه. ئەو حه‌وت گه‌نجانە تا سه‌رده‌می حکومه‌تی «تئودوسیوس» (٣٧)
واته بۆ‌ماوه‌ی ١٨٧ ساڵ له‌ نه‌شکه‌وته‌دا نووستوون. ئەو ئەفسانه‌یه، به‌ناوی
«نه‌شکه‌وت» به‌ دووردریژی له‌ سوپه‌ی هه‌ژده‌ی قورئاندا نووسراوه‌ته‌وه، به‌لام ماوه‌ی
خه‌وه‌که‌ کراوه به ٣٠٩ ساڵ. یه‌که‌یک له‌ به‌شه‌ خۆشانه‌ی، که به‌و ئەفسانه‌یه زیاد
کراوه، ئەوه‌یه که سه‌گی ئەو نه‌سحابانه له‌ حالیکدا سه‌ری له‌ناو ده‌سته‌کانی ناوه،
له‌به‌رده‌رگای نه‌شکه‌وته‌که‌ نوستووه. قورئان ده‌رباره‌ی ژماره‌ی نوستووه‌کان یا به‌ وته‌ی ئەو
«نه‌سحابه‌کانی نه‌شکه‌وت» ده‌لئ:

ژماره‌یه‌ک ده‌لێن «سئ که‌س بوون، به‌ سه‌گه‌که‌یانه‌وه بوونه چوار».

به‌شیکێ دیکه‌ ده‌لێن «پینج که‌س بوون، به‌ سه‌گه‌که‌یانه‌وه بوونه شه‌ش».

ژماره‌یه‌کی دیکه‌ش ده‌لێن «حه‌وت که‌س بوون، به‌ سه‌گه‌که‌یانه‌وه بوونه هه‌شت».

لێکدانه‌وه‌ی رېبه‌رانی ئیسلام سه‌باره‌ت به‌م وته‌یه نه‌وه‌یه که سه‌گه‌که‌ش به
«نه‌سحابه» ژمیراوه و خودا به‌لێنی به‌هه‌شتی پێداوه.

شیخ ره‌زای تاله‌بانی، له‌ به‌غدا کۆچی دوایی کرد و له‌ لای مه‌زاری شیخ عه‌بدولقادی
گه‌یلانی به‌خاک سپێراوه. نووسراوه‌ی سه‌ر کێلی قه‌بره‌که‌ی یه‌که‌یک له‌ شيعره‌کانی خۆیه‌تی
که به‌رله‌ مردنی به‌زمانی فارسی بۆ ئەم مه‌به‌سته‌ی داناوه.

یا رسوالله! چه‌ باشد چون سگ اصحاب کهف

داخل جنت شوم در زمهره اصحاب تو؟

او رود در جنت و من در جهنم کی رواست؟

او سگ اصحاب کهف و من سگ اصحاب تو

وه‌رگه‌یراو:

یا ره‌سول الله! چ ده‌بئ گهر وه‌ک سه‌گی نه‌سحابه‌ی نه‌شکه‌وت (نه‌سحابولکه‌ف)

بچمه به‌هه‌شت وه‌ک نه‌سحابه‌ی تو؟

ئهو ده‌چیتته به‌هه‌شت و من بۆ جه‌هه‌نهم، که‌ی ره‌وايه؟

ئهو سه‌گی نه‌سحابه‌ی نه‌شکه‌وت و من سه‌گی نه‌سحابه‌ی تو

ئیسنا ده توانم پاشماوهی رووداوه سیاسییه کان، لهو جیبه وه دهست پئی بکه مه وه که له سه رته تای فهسلئی پیشودا خۆم لئ کیشابووه.

له ماوهی سئ پوژ مانه وه م له کفری له چون بۆلای شیخ مه محمود خۆم پاراست، به لام ریبه رانی لیژنه ی نوینه رایه تی سلیمانی واته ئەحمه دبه گی توفیق به گ، حه مه ی عه بدولر حمان ئاغا، عه زیز به گی جاف و مسته فا پاشام بینی، که ئەویش ئەفسه ری پیشووی سوپای عوسمانی بوو. له وهی که ئەوان به هۆی ئەندام بوونیان له لیژنه ی حکومه تی میللی کاتیی کوردستاندا تا ئەو پاده یه بادیه وه ببوون، سه رم سوپما. سه روک عه شیرته کان، له ئیسناوه باسی کوردستانیکیان ده کرد که سنووری باشووری ده گه یشته کتیه سوور.

کاتییک گه یشته که رکوک له یه که م هه نگاودا سه رقائی هه ره شه ی تورکان بووم. ئۆزده میر، به هیزیکی که م کۆیه ی داگیر کردبوو و هه ولئ گرتنی رانیه شی ده دا. هه روه ها هه باسی مه محمود ئاغا، سه روکی پشده ریه راپه رپوه کانی له سه ر «لهشکر» یکی عه شایریی دانابوو، که به ژماره یه ک سه ربازی تورک به هیزی کرابوو و بوگرتنی سلیمانی ره وانه ی نه و ناوچه یه ی کردبوو، به لام گه وه پیاوانی شار رازییان کردبوو، که تا گه رانه وه ی شیخ مه محمود، له سوورداش بمیپیتته وه. یه که کانی گه شتی کۆیه بۆ زئ، له ته ق ته ق مابونه وه و فرۆکه کان راگه یناوئیکیان به سه ر کۆیه دا خستبووه خوار و سئ پوژبان ماوه به خه لکی شار دابوو، که بۆخویان تورکه کان له کۆیه ده رکهن، ئەگه رنا شار بۆمباران ده که ن. من ئیسنا لیم روون بووه ته وه که ئەوه کارپکی دروست نه بوو؛ له وه لامدا خه لک گوتبوویان بوونی عه شایر له به ره ی دوژمندا رپگای ئەم کاره یان پینادات و له ئەنجامدا ماوه یان ویستبوو.

له گه ل «مینت»، که فه رمانده ی گشتییه هیزه کانی ناوچه ی که رکوک بوو، به م ئاکامه گه یشتین که پیشنیازی دانانی سه ربازگه یه ک له ئالتون کۆپری بکه ین تا سه ره رای چاودیری کردنی له ته نیا پردی زئ لهو جیبه، په یوه ندی ئیمه ش له گه ل هه ولتر و موسل راگری؛ هه روه ها زۆر به جیدی داوامان له نووسینگه ی فه رمانده ی گشتی کرد که دژی

لهشکری عه شایری به ره وسوورداش بچیتته پیتش. پیشنیازه کانمان په سه ند نه کران و مینت له بیست و حه وتی سیپته مه به ردا وه لامی ره دی وه رگرتته وه، به لام هه ر لهو پوژده دا، ئەفسه رپکی بالائی به رپوه به رایه تی هیزی هه وایی، له لایه ن «ئیرویس. مارشال سیر جان سالوند»^(۲) وه هات و ده رباره ی وه زعی ناوچه گفوتگۆی کرد و سه ردانی منیشی کرد. به پیتی بریاری کۆنفرانسی قاهیره ده بوایه ئەرکی فه رمانده ی هیزه کانی عیراق له پوژی یه که می ئوکتۆیه ره وه به و ئەفسه ره بدرئ. هاتنی ناوبراو له شنه بایه کی تازه ده چوو و سه ره تایه ک بوو بۆ هاوکاری نزیک و دۆستانه له نیتوان به رپوه به رایه تی ئیداره ی سیاسی و هیزی هه وایی له دوا پوژدا. من به جیدی له سه ر ئەو باوه ره بووم که دانی به رپرسایه تی به سیر جان سالوند، عیراقی رزگار کرد: ئیمه خه ریکی راکردن بووین و ئەگه ر پارێزگای موسلمان له ده ست چووبا، به غداو به سه ره به دژواری حکومه تییان بۆ ده کرا. پوژتیک دوا ی دیداری سیر جان سالوند و ته نانه ت به رله وه ی که ئەرکی فه رمانده یی وه رگری، فرۆکه کان به سه ر سوورداشه وه به شوین لهشکری عه شایریدا ده گه ران و هه رچه نده له م ولاته شاخاوییه پرله دارستانه دا نه یانتوانی ئەو لهشکره بدۆزنه وه، به لام ئەو خۆپیشاندانه بۆخۆی کارپکی به نرخ بوو.

له یه که م پوژه وه که من هاتمه که رکوک نه خوش بووم و له جیگه دا که وتم و ته وای ئەو کارانه م له ناو جیگادا ئەنجام دابوون. پوژی بیست و نۆیه م، ئەوه نده به خۆهاتبوومه وه که هه ستمه سه ری. هه ستمه وه و به بی ئەوه ی که بچمه «سه را» ی حکومه ت، سواری ئۆتۆمبیل بووم و چومه ئالتون کۆپری. دوو سه عات لهو رپگا ناخۆشه دا بووم. چوو بووم تا له نزیکه وه رپگا چاره یه ک بۆ به ره ره کانی دژی تورکان بدۆزمه وه و سه رسامانیکیش به وه زعی به شی پاراستنی ناوچه چۆلکراوه کان بده م. هه روه ها، سئ کاروانسه رای ئەو جیبه ش بۆ هیزی پۆلیس و دوو یه کانی سواره ی «هیزی ناوچه یی» وه رگرم. بریاربوو هیزی پۆلیس بۆ ئەو ناوچه یه بنترین و دلنیاش بووم له یه کی مانگی ئوکتۆیه ریشدا بریاری ناردنی دوو یه کانی سواره ی «هیزی ناوچه یی» بۆ ئەو جیبه په سه ند ده که ن.

هه روه ک گوتم شارۆچکه ی ئالتون کۆپری به سه ر دوگه یه ک له نیتوان روباردا سازکراوه. ئەو شارۆچکه یه نزیکه ی ۴۰۰ مال و شه قامیکی چکۆله ی هه بوو. شه قامه که ی بازاری شارۆچکه که ی پیکده هیتناو هه رکه عارابه یه کی پیتدا تیده په ری، له که لوپه لی به ردوکانه کان

و چۆكى ئەوخەلكانە دەخشا كە لەسەر كورسى چايخانە پان دەبوونەو. كارى خانووبەرە سازىي ئالتون كۆپرى ئىستا نەپەرىبووئەو بۆ دوو رۆخى لای دەرەوئەو روبرا كە. توركان لە پاشەكشەي سالى ۱۹۱۸د، دوو پردى سەر ئەو روبراەيان تەقاندبووئەو و چەند ئاسنى بەدسىمايان لە جىگە دانابوون، كە تەنانت لەم وەرەشدا كە ئاو كەمبوو، ديمەنى لای باشوورىيان لەوئەي كە بوو پتر ناشىرىن نەدەكرد: ديمەنى لای باشوور برىتى بوو لە سەرايەكى كۆن و روخاوى حكومەت كە بەسەر پىگاكەدا قوت ببووئەو و پەهەندىك بە قاتى خوارويدا دەرويشت؛ ئاوى شىن و پرونى روبرا، لە سەرەو بە پىگايەكى تەنگ و بارىكدا كە لەناو زنار و گابەردەكاندا پىكهاىتوو، دەهاتە خوارى و بەناو كۆمەلە بىستانىتكدا تىدەپەرى كە لەژىر زنارەكان و دىوارىكى بەردچندا چاندبوويان. زنارەكان تا نرىك دىوارى كۆن و قەلشىوى مالەكان دەچوونەپىش.

چونكە دەزگايەكى پاراستنى رىكويىكمان نەبوو، هەوال و باسىكى زۆرم چنگ نەكەوت. بەوتەي كەلەكوانەكانى مىرزارۆستەم، ئۆزدەمىر ئاغايەكى نارازىي كۆيەي كردبوو مودىرى «تەق تەق». بەپىي خەبەرىكىتر هۆزى شىخ بزىنى، كە لە سەر پىگاي جادەي كەركوك بۆ كۆيە، لە رۆخى زى نىشتەجى بوو، بەتەواوى لەگەل دوژمن كەوتبوو. دواى دوو رۆژ، لە كاتىكدا هىشتارۆژىكمان بۆ يەكى ئۆكتۆبەر ماوو، مېنت لەگەل بەشى هەرە زۆرى «هېزى ناوچەي» چوو ئالتون كۆپرى و هاوكات لەگەل ئەو سەربازگەي كۆيە و گوندە گرنگەكانى شىخ بزىنى بە توندى بۆمباران كران. رۆژى پىنجى ئۆكتۆبەر، سىر جان سالموند، بۆخۆي بە فرۆكە هات و شەو مىوانى من بوو. پىاوتىكى بالا بەزى خوش سىماي رىكويىك و خوش رەفتار بوو؛ بە تەواوى هەست بەهېز و تواناى دەرەكرا و بە پرونى پىشانى دەدا كە سىاسەتى دوارۆژى ئىمە سىاسەتتىكى هىرشكەرانه دەبى. شەويتىكى لەبىر نەكراو بوو. دواى خواردنى شىو، لەژىر شوقى مانگە شەويتىكى خوش و سەرنج راکىش دانىشتبووين. ئارام و هىمن گوتى دابوو پەخنە و گازندەكانم كە دەرەكراي هەلەكانى رابردوو لىيان دەوام و بۆچوونى خۆم دەرەكراي وەزعى سىاسىي و عەشىرەتى ناوچە بۆ پرون دەكردەو. ئەفسەرىكى گەراو و هىندىك بە تەمەنى نووسىنگە، بەناوى «دى»^(۳)، بەروالەت و تەكانى منى ياداشت دەكرد، بەلام لەنىوان قسەكاندا پەيتاپەيتا لەسەر سەندەلىيەكەي خەوى لى دەكەوت. فەرماندەكەي، كە ئاگاي لەم وەزەعە بوو، هىندىك جار بە گالته پىي دەگوت: «دى، ئەو مەسەلەيەت نووسى؟» «دى» لە خەو

رادەپەرى و زۆر بەجىدىي وەلامى دەدايەو و دەيگوت: «بەلئى قورىان!» و بە پەلە خەرىكى نووسىن دەبوو. من ناو دژوارەكانى خەلك و هۆزەكانم بۆ دووپات دەكردەو، بەلام زۆرى نەدەخاياند كە سەرلەنوئى خەونووچكە دەبىردەو. ئاكامى گفتوگۆكان ئەو بوو كە فەرماندەي عەمەلىياتى هەوايى رازى كرد، هىرشى سەربازىي «هېزەكانى ناوچەي» لەژىر چەترى هىرشى هەوايىدا ئەنجام بەردى؛ هەرەها گوتى ئەگەر بۆمباران نەتوانى دوژمن لە كۆيە دەرگا، بە زووبى كاروانىكى بەهېز بۆ ئەو جىيە دەنبرى. ئەوانەي هاتبوون، رۆژى دوايى گەرانەو بەغدا، بەلام دەفتەرە ياداشتە بەناوبانگەكەي «دى» بەجىما و هەفتەيەك لە باشگاي ئەفسەرانى كەركوك مايەو. ئاكامى كار بەپەلە خۆي نواند: دەستبەجى دواي دەسپىكردى عەمەلىيات، چەند ئاغاي شىخ بزىنىيەكان هاتن و دەرەكراي خۆ تەسلىم كردىيان گفتوگۆيان لەگەل كردين؛ چەندكەسىتريان بەم ئاكامە گەشىتتوون كە ئەگەر بچنە لای نوئىل و شىخ مەحمود بۆيان باشتر دەبى. بە لەبەرچاوتى ئەم وەزەعە، مېنت بەرەردەكانىكى زۆرى لە بەرامبەر خۆيدا نەبىنى. توركەكان كە لە سەربازگەي كۆيە دەمانەو، بەهوى توندوتىزبوونى بەرەردەكانىي خەلك بە ناچار رۆژى حەوتى ئۆكتۆبەر لەو جىيە رۆبىشتن. رۆژى يازدەي ئۆكتۆبەر من و لاين بە سوارى ئۆتۆمبىل چووبىنە هەولبىر. رۆژى دوايى، لاين و «لىتل دىل»^(۴) لەگەل كاروانىكى پىكهاىتوو لە پۆلىسەكانى شار بۆ گرتنەوئەي سەرلەنوئىي كۆيە چوون و شار لە رۆژى چواردەي ئۆكتۆبەردا بەبى هېچ چەشنە بەرەردەكانىيەك كەوتەوئە دەست ئىمە.

هەولبىر شارىكى خوش و سەرنج راکىشه؛ لە بان تەپۆلكەيەكى چوار سوچى درىژى زۆر لىژ سازكراو و لە ناو دەشتىكدا سەرى بەرز كرووئەوئەو. «داراي سىيەم» دواى شكانى لە بەرامبەر ئەسكەندەردا لە شەرىك كە بە «ئارىلا»^(۵) دەناسرى، بەلام لە راستىدا شەرەكە لە دەشتى «گەوگەملە»^(۶) لە نرىك گوندى تازه سازكراوى مەسىحىنىشىنى «كەرەم لەيس»^(۷) لە سازدە مايلىي رۆژەهلەتى موسل روويدا بوو، رايكردوئەوئە ئىرە. بئەمالە

4- Littledale

5- Arbela

6- Gaugamela

۷- Karamlais بڕوانە «ياداشتەكان دەرەكراي پەرىنەوئەي ئەسكەندەر لە دىجلە و جەنگى ئارىلا»، كە سىر ئەرل ستاين لە «گۆقارى جوگرافىاي، بەرگى C، ژمارە ۴، ئۆكتۆبەرى ۱۹۴۲ نووسىوئەتى، پروفىسۆر سىدىنى سمىت دەلئى شوئىنى شار ديار نىيە و بىگومان ئەو تەپۆلكەيە نەبوو. سەير ئەوئەيە كە تا ئىستا بەردىكى بزمارىي لە هەولبىر بەدەست نەكەوتوو.

رەسەن و ناودارەکانی شار بە کورد و تورکەو، بە پێچەوانەی کەرکوک ئیستاش لە خانووبەرە گەرەکانی سەرقلای شار دەژین، کە لە بابەکانیانەووە بۆیان ماووەتەو. ئەو مالانە لە دەوری قەلاکە سازکراون و وەک دیوار دەوری شاریان گرتوو. چون بۆ ناو ئەو بازنیە، تەنیا بەهۆی سێ چوار باریکەرتی لێژ و هەلدێدا دەکرا. کارگەری گشتی ئەو شارە لەسەر بینەرانی گەلیک بەرچاوترە لە «قەلا»^(۸) وێران بوو کە کەرکوک. هێشتا، بینایەکی زۆر لە ژێر قەلاکەدا ساز نەکرا بوو. گرنگی شاری هەولێر لەو دەدا بوو کە ناوێندی ناحیە یەکی پرلە گەنم بوو لە نیوان جادە کەرکوک و موسڵدا و بەهۆی بارودۆخی سڕوشتیی، بازاری هۆزەکانی جێگرتوو لە چیاکانی رۆژھەلات و باکور بوو.

لە کاتی کدا ئەو عەمەلیاتە لە زەوی بەرپۆە دەچوو، هێرشێ هەوایی دژی گروپەکانی دۆژمن بەبێ پسانەو لە رانیەو مەرگە درێژە هەبوو. رادە کاتی کردن و ئاکامی ئەو بۆمبارانە دەستبەجێ نەبوون، بەلام بەرەبەرە کەسانیک لە لایەن سەرۆک عەشیرەتەکانەووە هاتتە کەرکوک، هەولێر و سلیمانی تا ئاگاداری بیرورای حکومەت دەبارە «بەخشین و ئەماندان» بن. جێگە سەرئەجە، زۆر بەهۆی سەرۆک عەشیرەتەکان لە ترسان لەگەڵ ئەو رووداو کەوتبوون. من بەبێ پسانەو لە نیوان کەرکوک، هەولێر، کۆبە، کفری و بەغدادا لە هەولێریندا بووم یا فرۆکەکانم بەرەو نیشانەکان ریتوینی دەکرد. یەکەم جار، لە بیست و حەوتی ئۆکتۆبەر، بەشداری بۆمبارانم کرد، کە ئاکامەکی لە دەفتەری یاداشتە کەمدا، بەم جۆرە نووسراو:

ئەمڕۆ بەتوندی مەرگە بۆمباران کرا. من بۆ پێشاندانی نیشانەکان لە فرۆکە «مەکلارن-راید»^(۹) دا بووم. ئەو چەند بۆمبێ زۆر بەباشی خستە خوار: یەکیک لە «کۆپ»^(۱۰) هەکان لە بەردەرگای «سەرا» تەقییەو و دەبێ زیانی گەیانیدی. هەستیک، کە لە کاتی بۆمباران کردندا خۆدەنوینی سەرئەجە راکیشە. ئەوکاتە کە بەسەر نیشانەدا دەسورپیتەو و بە دواي خستنی هەربۆمبێ کدا لار دەبیتەو تا بەرلە دووپات کردنەو هێرش، ئاکامی کارەکت بیینی، زۆر هەست بە تیزژۆبی ناکە و فرۆکەکانیتر دەبینی، کە وەک زەردەوالتە هەژاو بەتوندی هەول دەدەن.

- 8- Acr opolis
- 9- McLaren- Reid
- 10- Cooper

بە نێبەت وێرانییەکانی «رۆهیر»^(۱۱) و تۆکیو، کە هێشتا بیرەو هەریبەکانیان زیندوون، لەبیر کردنی بۆمبارانەکانی سالی ۱۹۲۲ دژوار نیە. «کۆپ»، بۆمبێکی ئاساییە و تا ئەو جێیە کە لەبیرمە، بۆمبێ «پرژۆل»^(۱۲) ی بیست و پینج «پۆند»^(۱۳) ی بوو. هەرەها، بەرلە دەستپێکردنی بۆمبارانەکان هەمیشە خەلکی ناوچە کەمان هۆشیار دەکردەو. هاتنی بۆمبەکانی سەد پۆندی و دواي دووسەد و بیست پۆندی هەست و زەوقی مەرۆقیان دەبزواند. بۆمبەکانی ئاگر پڕزینمان، بۆ یەکەم جار لە یەکی ئۆکتۆبەر دا خستە خوار.

دواي گەشتنی بۆمبەکانی ئاگر پڕزینی نوێ، حەوت فرۆکە «نیناک»^(۱۴) لە بەغدا هەستان و مەرگەیان بۆمباران کرد؛ تەوای فرۆکەکانی مەوجود لەو ناوچە یەدا، بە بۆمبای ئاسایی لەم هێرشەدا بەشداریان کرد. چوار ئاگری مەزن، سەرلەبەیان دەبینران، بەلام ئەو ئاگرانە، دەوامیکی زۆریان نەبوو و تا نیو دەرۆ کۆابوونەو: خانووە قورپنەکان، بۆ بۆمباران نیشانە یەکی باش نین.

ئەو بۆمبارانانە بێ زینایش نەبوون: رۆژی شەشی ئۆکتۆبەر، فرۆکەوانیکی جوان چاکی خەلکی ئەفریقای باشوور بە ناوی «لاکواترن»^(۱۵)، سەرەبەهێزی سکا درانی ژمارە ۸، کە ماو دەیک لای من بوو، لە نزیک «ترکەلان» کەوتە خوار و مرد؛ لە بیست و چواری ئۆکتۆبەر دا، ئەفسەرێکی فرۆکەوان بەناوی «هاریکس»^(۱۶) سەر بە «سنایپ»^(۱۷) هەکان، لە هێرشێ رانیە نەگەرایەو؛ یەک دوو کەسبتریش کۆژران کە من نەمدەناسین. لە دوو سالی دوايیشدا، هیندییک جار داوای هێرشێ هەواییم دەکرد، بەلام هەمیشە تا گەرانیەو فرۆکەکان دەپەشۆ کام و نارەحەت دەبووم. هەرکە کاتی گەرانیەو فرۆکەکان دەهات، دەچومە سەریانی «سەرا» و چاوم لە ئاسمان و لای نیشانەکان دەبری. هەرچەندە رادە یان گەیانندیان زۆر نەبوو، بەلام لە بەرامبەر دا کارگەری دەرونی

۱۱- Ruhr مەلبەندیکی پیشەسازی لە ئالمەن.

12- Shrapnel Bomb

۱۳- Pound، هەر پۆندییک دەبیتە ۴۵۳/۵۹ گرم یا ۱۶ ئونس. وەرگێری ف.

- 14- Ninak
- 15- Lockwaters
- 16- Horricks
- 17- Snipe

کاره که زۆر به زبۆو. «بريستول»^(۱۸) هکان و سنایپهکان بۆ ماوهی چهند ههفته هه موو رۆژێ ناوچه کانیان بۆ مباران کرد و به ره به ره ناوچهی عه مه لیات له مه رگه وه به ره گوونده کانی پشدر و دۆلی شاور واته هیللی سه ره کی په یوه ندیی دوزمن له گه ل په واندر گواسترایه وه.

له کاتیکدا ئەم عه مه لیاته دژی په لامارده ران و عه شایری هاوده ستیان درێژهی هه بوو، سلیمانی به ره و ئالۆزیی ده چوو. شیخ مه حمود په نگه سه به رته به و به لینییهی که به رله به جیهیشتنی به غدا دابووی سه به رته به وه که ته نیا له ناوچهی سلیمانییدا هه لسه وێ، راست و سادق بوو بێ، به لام پیشوازیی کردنی گه رمی خه لک له و له وێستگه ی قه تاری کنگریان و بارودۆخی شیتوای کوردستان له کاتی گه رانه وه یدا بۆ باره گاهه ی، به په له هه موو په میان و به لێن و سنووریکه ی که بۆی دانرابوو له میتشکی برده ده ر. چهند سه ره وک عه شیره تی که رکوک و ته نانه ت به یاته کانیشی له گه ل که وتبوو. زۆری پینه چوو چهند سکالامان له لایه ن شێخه کانی تاله بانی و چهند که سیتر پینگه یشت، که ده یانگوت شیخ مه حمود کاتی گه رانه وه ی بۆ سلیمانی گوشاری بۆ هیناون و ناچاری کردوون نامه یه ک ئیمزا بکه ن که ولاته که یان له گه ل ده ولته تی کوردستان به سه ره وکایه تی نه و بکه وێ. شیخ مه حمود، رۆژی ۳۱ی ئۆکتۆبه ر گه یشته وه سلیمانی و له په لی «حوکمدار» یا فه رمانه وه ی کوردستان پیشوازیی لیکرا. رۆژنامه ی ناوچه نووسی نوێل وه ک ئەفسه ری په یوه ندییگر هاتوو و له راستیدا هه ر به م جوړه ش بوو. ئەو شیتوه کۆنسولیک بوو، له نیوان کوردستان و کۆمیسییری بالادا. رۆژی ۱۰ی ئۆکتۆبه ر، فه رمانیک، له سلیمانی «پایته ختی کوردستان» بلاو کرایه وه و پیکهاتنی کابینه ی کوردستانی به هه شت ئەندام راگه یاند و له مانگی نۆفیمبه ردا «حوکمدار» ناوی پاشای له سه ر خۆی دانا. مه سه له ی کورد به مجۆره ی که ناسیۆنالیسته کانی سلیمانی لیتی ده ودان، په نگه به گێرانه وه ی چهند به شیتیک له رۆژنامه ی ناوچه به ناوی «رۆژی کوردستان»^(۱۹) باشتر روون بکریته وه. به شی یه که می ئەو وتاره له رۆژنامه ی ژماره یه کی رۆژی پازده ی دیسه مبه ر و به شی دووه می له ژماره ی رۆژی ۲۷ی دیسه مبه ری

18- Bristol

۱۹- Rhozhi Kurdistan بروانه وتاری من، له ژێر ناو نیشانی «رۆژنامه یه کی کوردی: رۆژی کوردستان» له «گۆفاری کۆمه له ی سه لته نه تی ناسیای ناوه ندی» دا، به رگی دوازه، سالی ۱۹۲۵.

سالی ۱۹۲۲ وه رگیراوه:

(رۆژنامه ی عه ره بیی به غدا)، به شیتوه یه ک ده رباره ی کوردستان ده وێ، که ده لیتی کوردستان به شیتکه له خاکی عێراق و به و ده لتی لیوای سلیمانی، چونکه کوردستان په یوه ندی نزیکه ی ئابورییو بازرگانیی له گه ل به غدا هه یه، ناوی «شوراییدارپیاریزگا» ی له سه رحکومه تی کوردستان داناوه. ئەو قسانه زۆر جیهگی داخن. باوه ر ناکرێ که سیکی رۆشنبیر و تیگه یشتوو بتوانی تا ئەم راده یه بێ ئینساف و بێ تیبینی بێ. ئیمه هه رگیز چاوه روانی ئەوه ناکه ین که دراوسی و دۆستی گه وره ی ئیمه ته وای مافی هه زار ساله و په یوه ندییه کانی باشی ئەو دوو ده ولته ت و نه ته وه یه له ژێر پێ نێ و... سنووره کانی ئیمه پیشیل بکا... پیکهاتنی ده ولته تی کوردستان بۆ عێراق سه ده هه زار قازانجی هه یه: نه ک هه رته وه، به لکوو بوون و مانه وه ی عێراق ته نیا به درێژه دانی ده ولته تی کوردستان به ستراوه ته وه... نه ته وه ی کورد به شاهیدی یه ک به دوا ی یه کی میژوو و جوگرافیا، هه میشه ژیانیکه ی جیاوازی له م جیهانه دا بووه و میلییه تی خۆی هه میشه به کرده وه سه لماندوو. ئەگه ر له باری په ره رده کردن، پیشه سازی، بازرگانی، مافی مرۆف، شارستانیته ت، خاک، ژماره ی دانیشتوانی و... هتد له وانه ی وه ک خۆی گه وره تر نه بێ، چوکتیه نه... یاسای دابین کردنی مافی چاره نووسی نه ته وه یی به سه ره روح و میتشکی هه رکام له ئەندامانی ئەم نه ته وه یه چه سپاوه. له سایه ی ئەو مافانه ی که کۆمه لتی ولاتانی یه کگرتوو به حه ق ده ستنیشانی کردوون، ئیمه ش به شی خۆمان هه یه و بۆ پارێزگاریی ئەم به شه له هیه چه شنه له خۆبووردووییه کی مادی و مه عنه وی کۆتایی ناکه ین... من به راشکاوی راده گه یه نم که ئیمه مرۆفیکه ی پاک و بیباکین، ئیمه کۆبیه نین و مرۆفی نازاد و نازایخووزین...

ئێستا، هه زاران سوپاس بۆ خودا، که شه وی لیکردووین به رۆژ و... سه رکرده و ریه ریکه ی مه زنی وه ک پاشای کوردستان، مه لیک مه حمودی یه که م، که ده لیتی به که رامه تی مه سیح ژیان ی دووباره ی دراوه ته وه به ئیمه به خشیوه... ئامانجی پاکی خاوه نشکو پاشای کوردستان هه میشه پارێزگاریی له ماف و سنووره کانی کوردستان و دابین کردن و پارێزگاری کردن له یه کیتی و برایه تی له گه ل دراوسییه کانی ئیمه یه...

کوردستان: کاتیک مرۆفی خۆتندەوار ئەو ناو دەتێتە سەر زمان، مەبەستی تەنیا لە ناوچەى سلیمانی نیە، بەلکوو بێر لە مەلەندیکى پان و بەرىنى جوگرافىی دەکاتەووە کە کۆمەڵیکى مەزن و یەکگرتوی کورد تییدا هاوپیەیان. سنوورەکانى سروشتى ئەم ولاتە... دیارن... کاتیک خەلکى موسڵ کوردن، لەم حالەتەدا بۆچى دەبێ کۆمەڵیکى دیکە داواى گەرانندەوێ موسڵ یا حاکمى تى بکەن... تورک و عەرەب و ئاشووریەکان سەبارەت بە کۆمەڵیکى چوک، ئەم شەر و شوۆرە دەخولقین... داواى ئیمە لە کۆنفرانسى لۆزان ئەووە نیە، کە لایەنى کە مایەتیکى کورد بگرێ، بەلکوو داواى ئیمە ئەووە کە لە مافى نەتەووەیکى مەزن و دەولەتى سەرەخوێ ئەوان پشتیوانى بکات.

ئەو زیادە خاویبەکانى کە لە لایەن کەسانى ئالۆزەو لە سلیمانى دەهاتنە گۆرێ، بێگومان کۆسپ و دژواریان لە پارێزگاکانى دراوسێدا پێکدەهێنا. مرۆڤە ناسراوەکان، واتە ئەوانەى لە بنەمالەى حاکمەکان بوون و لایەنگرانیان بیریان لە بەشوتن کەوتنى دەولەتى عەرەب لە بەغدا و دەولەتى کورد لە سلیمانى نەدەکردەووە و زۆریەى کوردەکانیش لە پشتگرتنى دەولەتى کوردستان بە سەرۆکایەتى شیخ مەحمود لە گوماندا بوون. ئەمانە تا ئەوکاتەى کیشەى موسڵ چارەسەر نەکرابوو، کیشیان بۆلای «شیوێ ئیدارەى» تاییەتیی لە ژێر چاودیرى کۆمیسیرى بالادا بوو: شتیکی وەک ئەم شیوێ ئازادییە نیوچلەى کە لە سلیمانى درابوو و چاودیرى کردنى ناوچەکانى تری ولات لە لایەن بەغداوە.

لە کەرکووک، ئیمە بەروالەت دوور لەو گیروگرت و دژوارییانە بووین کە کۆر و کۆمەڵە سیاسییەکانى پایتەخت و باشوورى شلەژاند بوو. وشەى سەرپەرشتى، لە مێشکى ئەو ژمارە خەلکەى عێراقدا کە هەستى سیاسییان هەبوو، پترلە بیریکی بەرتەسک دەچوو، کە بەپیتى لیکدانەوکانى پێشوو لە مافى نێونەتەووی پێگای بە دەولەتى سەرپەرشتکەر دەدا کە بە پشت ئەستوربوون بە سەرکەوتنەکانى، داواى سەرپەرشتى بکات. دژایەتى لەگەڵ بیری سەرپەرشتى، بەگشتى زۆر بە پەلە هەلیدا و گەشەى کرد؛ دەولەتى خاوەنشکو پاشای ئینگلیستان زۆر زوو، واتە دواپێکھێنانى دەولەتى کاتیی عێراق، بۆ دیاریکردنى پەيوەندییەکانى خۆى لەگەڵ ئەو دەولەتەى کە بۆخۆى دايمەزاند بوو، هاتە سەرئەو باوەرە کە پەیمانیکى هاوکارى بە جیگای پەیمانى سەرپەرشتى لەگەڵ بەستى و زنجیرە رێککەوتنیکى فەرى لەگەڵ ئەم پەیمانە بخات، کە

شیوێ بەرپەرشتى ئەرکى سەرپەرشتى و دەزگاکانى بەرپەرشتى ئەمکارانە دیار بکات. داواى ئیمزکردنى ئەو پەیمانە، هەنگاوى داوى بەرەو پێکھێنانى حکومەتیکى گەلی لە عێراق و هەلبژاردنى کۆری دامەزرێنەر (موتەسسان) دەچوو، کە دەبواوە ئەمکارە سەرەکیانەى وەک پەسەند کردنى پەیمان، نووسینى یاسای بنەرەتى و پەسەندکردنى یاسای هەلبژاردنى نوێ ئەنجام بدات.

ئیمزای پەیمان لە ۱۰ رۆژى ۱۰ ئۆکتۆبەر، واتە سێ هەفتە داواى هاتنى من بۆ «پارێزگا» (۲۰) و فەرمانیک کە هیندیک دواتر بە موتەسەرىفى کەرکووک و جیگرى موتەسەرىفى هەولێر درابوو تا کارە سەرەتاییەکانى هەلبژاردن جیبەجى بکات، گیروگرتەکانى بەوپەرى خۆى گەیانە. بە منیان گوتبوو هەول بەم کەرکووک لە بیلابیەنى و تەریکبوون رزگار بکەم و بەرەو حکومەتى عێراقى پالى پێو نیم. زۆر زوو، بۆگەرە پیاوان و دەولەتمەندەکانى «پارێزگا» دەرکەوت کە بەشداریی کردنیان لە هەلبژاردندا بە واتای پشتگیرى کردن لەو بریارەى، کە دژی راوەستان و دەیانەوێ هەلبژاردنە کە دوا بخەن.

پێکھاتن و گەشەکردنى ناکۆکى بیروبووچوون دەربارەى سیاسەتیک کە دەبواوە بەرپەرشتى لە نێوان من و نوێلدا گەرانەوێ نەبوو. لە روانگەى منەو، ئەو بە ئاشکرا دەبویست گیروگرتەکان لە پشت چاویلکەى سلیمانیدا بپین (۲۱). ئیمە نەمانتوانیبوو بە پشتبەستن بە دەرەتانی خۆمان، تورکان لە ناوچە دوور بکەینەووە و بۆ داپینکردنى هەست و

۲۰- ماوەى ۲۰ سال کە بۆ ئەم پەیمانە لە بەرچاوی گێرا بوو، بە شیوێ بەکى وەها توندوتیژ هێرشى بۆ کرا، کە زۆر زوو دەرکەوت ئەگەر ئالوگۆرێکى تییدا پێک نەهێ، ئومیدی پەسەندکردن لە دەست دەدا. لەبەر ئەوە لە سەر گەلە کە قسەکرا و بە هیندیک ئالوگۆر ئیمزاکرا. لە گەلە ئیمزاکراوەدا گوتراوو، تەمەنى ئەو پەیمانە داواى چوونى عێراق بۆ ناو کۆمەلەى نەتەوویە کگرتوکان تەواو دەبێ. بەم جۆرە تەمەنى پترلە چوار سال داواى ریککەوتن لەگەڵ تورکیا تەواو دەبێ (ئەوکاتە، بە هەلە بێر لەو دەکرایەووە کە تورکیا بەپیتى پەیمانیک دەست لە کیشەى خۆى لەگەڵ عێراق هەلەدەگرێ). ریککەوتن لەگەڵ تورکیا تا ماری ۱۹۲۴ ئیمزاکرا.

۲۱- بێگومان، ئەویش هەر بەم جۆرە دەربارەى من فیکرى دەکردەووە. من، ئەو باسەم بۆ ئەو نەکرد، کە بلێم ماف بە من بوو و ئەو هەلەى کردووە، بەلکو مەبەست ئەووە کە باشتەر لەم وەزەعە دژوارە بگەین، کە بەرلە چارەسەرکردنى مەسەلەى موسڵ لەگەڵی رووبەر بووین. دوو سال داوى، من پتر لە هەمووان بۆ جیبەجى کردنى گەلە نزیکیم پێشان دەدا، بەلام زۆریە ئەم کارانەى کە باسیان لى دەکری ناکامیکى زۆریان نەبەخشی.

په یوه نندبیه کانی نه ته وایه تی خه لکی کوردیش، ته نیا کاری نیمه گه راندنه وهی شیخ مه محمود له ته بعید بوو؛ به رای من، نه گهر نه مانده ویست سیاستمان بشکی و رهنګ و کارتیکه ریبی و باوه رپی خوی له دست بدات، ده بویه ناکام و په یوه نندبیه کانی دوستی نه و له بهرچاو بگرین و ویستی شیخ مه محمود که جتی ریز و پشتیوانی کورده کانی هر سی پاریزگا بوو به ته وای قبول بکه یین. له ۱۷ ی نوکتوبه ردا، نه نامه یه م بو کومیسری بالا نویسی:

نه وه و الانه ی که له سلیمانی ده گهن، به ته وای نیگه رانیان کردوم نه و سیاسته ش که نیمه به رواله ت له م جیبه پشتیوانی لی ده که یین... له سهر بناخه و بنچینه ی زنجیره دست پیکردنیکی نادرست راوله ستاوه و گه لیک ناکامی ترسناکی به دواوه یه. داوای هه لبراردنی کتور نه م گومانه ی له گه له که زوربه ی خه لکی پاریزگای که رکوک به قازانجی شیخ مه محمود دنگ بدن. من له نامه یه کی دیکه دا پیشانم دا که ناکامیکی به مجوره به ته وای جتی گومانه. سهر رای نه وانه ش نیمه نابج دهره تانی زوربه ی دنگی «نا» واته دژ به و له بهرچاو نه گرین. به نیمه ده لین نه گهر دست له کاری هه لبراردن وهرده یین، مه محمود به ره له ستان ده بی. نه گهر دلنیا بی سی له چواری پاریزگا پشتی ده گرن به ناچار کاتیک له هه لبراردندا سهر نه که وئ به و ناکامه ده گات که دستیان خستوه ته ناو کاری هه لبراردن و ناکامی کاره که ش هر نه وه ده بی. (به شی دوای نه نامه یه، باسی گیروگرفتیک دیکه ده کات که به گویره ی چوارچپوه ی دیاریکراو بو هه لبراردنی کوری دامه زینه ران رایان سپارد بوو.)

له کاتیکدا، شیخ مه محمود هات و هاواری دانابووه و ده ویست وه ک سهر وک و ریبهری ده ولته تی کورد بناسری، بارودوخی سلیمانی ریز به ریز نالوزتر ده بوو. نه و پاره بهرچاوه ی که کاتی چولکردنی هیزه کان له سلیمانی له (خه زینه) دا مابووه، له ماوه ی سی هه فته ی یه که مدا پتر به کرینی دیاری بو سهر وکی نه و عه شیره تانه ی که ده اتن له شار کورده بوونه وه و میوانداری هاوسه فهره کانیان خه رچ کرابوو. نه و نه فسه ره کوردانه ی، که سوپای عیراق به وپه ری بهرز روانییه وه بو پیکه یینانی ناوه ندیک له کوردستاندا په وانه ی سلیمانی کردبوون، چونکه شیخه نه خوینده واره کانیان له وان پین گرن گتر بوو و به سهر نه واندان زالیان کردبوون، به ته وای دلشکاو به په ریش بوون و یه کیتک له م

نه فسه ره زور تیگه یشتوانه به ناوی جه مال به گ، که له سلیمانی ده ژیا به هو ی ره خنه ی له شیوه کاری شیخ مه محمود، ناچو امیرانه کوشتیان. نه وه جتی داخی نیمه بوو، که پاره ی خه زینه هاوکات له گه ل ته حویلدانی به ره می توتنی سال به عه مباره کانی گومرکی سلیمانی ته و او بپوو. توتن، سهره کیتترین به ره می پاره سازی ناوچه که بوو و مه محمود ده ی توانی به وهرگرتنی باجی یه که له ده ی توتن که یاسا داینا بوو، پاره ی پتویست کویکاته وه. هیندیک جار کاتی پتویست، ناچار ده بووم شیوه کاری ده ست و پیگیری ئیداری وه لا نیم. رامگه یاند، نه و به لگانه ی که له سلیمانی بو وهرگرتنی ده له یه که ده درتین، وه ک داها تی ناوچه حساب ناکرتین و داها تی ناوه ندن و نه و باجانه ش له سلیمانی ده درتین له روانگه ی حکومه ته وه بی بایه خن و به حساب نایه ن. چونکه بهرپرسانی داری، له بهر هیندیک هو و مه به ست پتر له لیپرسراوانی دیکه به یاسای وشکی ئیدارییه وه ده نویستین، زوری نه خایاند که به رپوه به رایه تی گشتی گومرک به م هو به وه که ده ست له کاری نه وان وهرد ابوو، به توندی ره خنه ی لیگرتم و ماوه یه کی زوری خایاند تا توانیم به و به رپوه به رایه تبیه به سلیمانی که نه و پارانه ی که له سلیمانی کورده کرینه وه له رپگایه کی ناحه ز و به مه به ستی به ربه ره کانی به کار ده هینری و نه و به رپوه به رایه تبیه ش به شیک گرنگی داها ته که ی له دست ده دا. به لام، نه و کاره ته نیا بو ماوه ی چند هه فته مه حمودی تووشی گیروگرفت کرد، چونکه بازرگانه کان ناماده بوون دووقات باج بدن و نه هیلن توجاره ته که بیان راوله ستی.

ها تنی له ناکاو و کتوری سمایل ناغای سمکو بو «دیره» له ۱۸ مایلی باکوری هه ولیر له کوتایی مانگی نوکتوبه ردا، وهرچه رخنیکتی نوتی له ره وتی رووداوه کاندای پیکه یینا. سمایل ناغا، سهر وکی به سامی هو ی شکاک، له ناوچه ی سهر سنووری نیوان ئیران و عوسمانی، له ناوچه ی قوتور نیشته جتی بوو. نه و له ره وتی شو رشیکدا، که ده ویست ره نگی نه ته وایه تی کوردی لی بدات له ئیران برابوو و ته وای ناوچه کانی سهر سنووری له «دیلمان» وه تا بانه له ناکاو به هو ی هیرشی به کگرتوی سوپای تورک له ریزتاوا و سوپای ئیران که ره زا خان زیندوی کردبووه، له ریزه لات لی گیرابوو. سمکو ته نیا توپ، ره شاش، قه تاری فیشه ک و ته قه مه نییه کانی له دست نه چوبوو، به لکو و سهر رای نه وانه ژنه که ی کوژرا بوو و کوره شه ش ساله خو شه ویسته که شی به دیل گیرابوو. نه و بو وهرگرتنی یارمه تی هاتبووه عیراق و له وه ی که نیمه ئیزمان پینه دا یه کراست بیته هه ولیر زور نارعه ت و به په ریش بوو.

مهسه لهی هاوکاره سه ره کییه که ی واته سهید ته ها، که دوو رۆژ دوا ی نه و هات، هیندیک جیاواز بوو: سه ره رای نه وه که نه و خه لکی تورکیا بوو، تیکه لایوی مولک و عه شیره تیشی له قه زای ره واندزدا هه بوو و له بیهرمانه که نه ومان بۆ پله یه کی بالا له بهر چاو گرتوو، به لام ره وتی رووداوه کان ناچاری کردین که نه م پله یه به شیخ مه محمود بسپیرین. له بهر نه وه پتی گوترا رۆژی ۳۰ مانگ بیتنه که رکوک و من رۆژی سی و یه که م له که رکوک چاو پتی که وت.

سه یدته ها، پیاویکی چوارشانه ی به خۆوه بوو و نزیکه ی سه دو بیست کیلو ده بوو. بهرگی کوردی باکورپی له بهر دا بوو. پانتۆلیکی نیفه ک شوپی له قوماشیکی بۆری رپیری و پهسته کیکی له سه ره که واکه ی له بهر کردبوو. سه رکلاوه یه کی ده ستچنی له سه ره بوو، که له کلاوی جهنگیی ده چوو. به شیوه ی خه لکی ئاسیا، گولینگه یه کی له سه ره قیستکه ی سه رکلاوه که ی چنرابوو. سه یدته ها به نیشانه ی نزیکایه تی تایفه که ی به بزوو تنه وه ی ناسیونالیستی کورد سه رکلاوه ی له سه ره کردبوو. پیاویکی زۆر به هۆش و خاوه ن ریز بوو. سه ره رای قورس بوونی له شی زۆر چالاک و ماندوویی نه ناس و ته قه که ریکی لیها تو بوو. کاتیک بیستی کۆمیسیری بالا هیچ پیتش نیازی تک بۆ هه لسه وران له ده ره وه ی خاکی عیراق په سه ند ناکات، به توندی ناره حه ت بوو، به لام سه ره رای نه وه ش ناماده بوو بۆ گه راندنه وه ی حاکمیته تی ئیمه له ره واندز هاوکاریمان بکا. به رای نه و ده رکردنی تورکان له ناوچه کاریکی ئاسان بوو: تورکه کان ته نیا ۱۳۰ که سیان له ناحیه ی رانیسه و ۱۲۰ که سیان له ره واندز و ۵۰ که سیشیان له زبیار له به شی رۆژئاواتری ناوچه که هه بوو. گوتی بۆ نه مکاره له عه شیره ته که ی، واته هۆزی هه رکی، که ۳۰۰ بنه ماله یان له عیراق ده ژیان و له م وه رزه شدا خه ربکی گه رانه وه بۆ بنکه کانی زستانیی خۆیان له ده ور به ری ئاکری بوون و ههروه ها سه رۆک عه شیره ته کانی نزیک به خۆی که لک وه رده گری؛ ته نیا داخوای نه و له ئیمه هیندیک پشتیوانی هه وایی و تفه نگ و فیسه ک و پاره بۆ دا بین کردنی خوراکی «له شکر» که ی بوو. ده رباره ی خه لاتنی نه مکاره، هیچ داوایه کی ئاشکرای له ئیمه نه کرد، به لام به ئیما و ئیشاره رایگه یاند که هیواداره هه ره وک به ره رسایه تی سلیمانیتان به شیخ مه محمود سپاردوو، به ره رسایه تی قه زاکانی ره واندز، ئاکری و نامیدییش به و بسپیری ت.

په سه نکردنی بریاریکی سیاسی نازیانه ده رباره ی ره واندز له سه ره نه م بنچینه یه، بۆ دا بین کردنی حاکمیته ت به سه ره سنوره کانی پارێزگای موسل و ههروه ها چاره سه رکردنی

مه سه له ی سلیمانی به پچراندنی په یوه ندیی شیخ مه محمود له گه ل تورکان به ته وای جیتی ره زامه ندی من بوو. نه م پیتش نیازه م، به به غدا راسپارد. بوردلین به گه رمی پیتشوازی لیکرد و سهید ته هام به سواری فرۆکه ناره به غدا تا به شداریی بکات له گه تگۆیه کی سی قۆلی نیوان مه لیک فه یسه ل و کۆمیسیری بالا و لیژنه ی نوینه رایه تی سلیمانیدا، که ده رباره ی په یوه ندیه کانی داهاتووی نه و پارێزگا خودموختاره و ده وله تی عیراق نه نجام ده درا. سه ره رای نه وه، گوتیان من بچم و چاو م به سمکۆ بکه وی.

به مجۆره، رۆژی چواری نوقتیمبه ر بۆ گه تگۆ له گه ل «لاین» به سواری فرۆکه چوومه کۆیه و رۆژی پینجی نوقتیمبه ر به ره وه هه ولیتر وه رپیکه وتم. رۆژی شه شه م، له گه ل لاین که له کۆیه وه به ئۆتۆمبیل گه رابوو وه و نه حمه د نه فه ندی و لیتل دیل سواری ئۆتۆمبیل بووین و بۆ دیتنی سمکۆ چووینه گوندی «به حرکه» ی سه ره به هۆزی «گه ردی» له ده مایلی قه راخ رینگای «دیره». سمکۆ له گه ل نه حمه دی برای و دوو سی خزمی رپین سپی و نزیکه ی بیست هاو رپتی ها تبوو. ئاگاگان، بهرگی فاسونیا ی بۆری یه ک شکلی ئینگلیزیان له بهر دا بوو، چه که م ی لاسک درپتی رووسییان هه لکیشابوو و کلاوی تایبه تی شکاکیان له سه ره بوو و پیتچیکی توندیان له ده وری هالاند بوو. که واکانیان، له هه ردوولا دوگمه ی هه بوو؛ یه خه ی کراسه کانیان عه ره بیی بوو و شاقه له کانیان وه ک که وای سوارچاکان فراوان بوو؛ پانتۆلی سواره کانیان به شیوه یه ک بوو که ده تگوت له فرۆشگای «ساویلرو» ی له ندن دووراون. دیاره، هه موویان قه تاری فیسه کیان پتوه بوو و یه ک دوو که سیشیان دوربینی چاوییان به خۆبانه وه هه لواسیبوو. سمکۆ پیاویکی باریک نه ندام و بالا بهرز و خۆش سیما بوو؛ روخساری زۆر له نه وروپاییان ده چوو، سمیلتی قاوه یی و زبری ده بوونه هۆ و مایه ی جوانیی نه فسه ره ئینگلیزه کان، زه رده خه نه یه کی دلگوشا و هیندیک به شه رمه وه ی زنجیره ی دانه ریکو پیکه که ی ده ر ده خست.

شیوه ی ره فتاری هیندیک له شیوه ره فتاری سهید ته ها ده چوو: گوتی ناره حه تیه کی تایبه تی له ئیرانییه کان نیه. نه وه ندی که لییان داوه، نه وه ندی له لای داوان، به لام ده یه وی له تورکان توله بستینیته وه، چونکه به لئینیان پیدابوو یارمه تی بکه ن، که چی پشتیان تیکردوه. له وه ی که دیتی ئیمه به پارێزه وه سه به رته به وروژاندنی هه ستی دژایه تی ئیرانییه کان ده دویتن سه ری سوپا، چونکه هه موو که س به درپژایی سنووری ئیران و تورکیا ده یانزانی که تورک ئیمه ی له ره واندز و رانیه ده رکردوو و ئیستاش به یارمه تی ئیران شه رمان له گه ل ده کا. گوتی: به م هیوایه وه هاتووم که ئیوه بۆ نازا کردنی گه لی کورد له ژیر

سته می نه و دوو دهوله تهی که دوزمنایه تی ئیوه ده کهن، پشتم بگرن و نه گهر له م باره دا به هله چووم، داوای په نابهری له ئیوه ناکهم، به لککوو ده گهریمه وه ناو عه شیرته ته که م و به ته نیایی نه و په پری هه ولی خوم ددهم.

له م دیداره دا توشی مه سه له یه کی سه رنج راکیش بووم: هوی چیه که به ئاسانی ده کړی له هه رچه شنه پیلانی عه شیرته تی ئاگادار بی؟ دیداری ئیمه له پشت ده رگای به ستراو له دیوه خانی خانه خویته که مان جه میل ئاغای گهردی نه نجامی گرت. «چایچی» نه و ماله، هه رچه ند جاره ی که ده هاته ژوور به شیوه ی عه ره بان سی ده وری قاوه ده هیتا و هه موو جاریش وه که نه ووی که گوئی له قسه کاغان نه گری، له ژووری پالی به چوارچیتوه ی ده رگا که وه ددا و راده وه ستا. به رواله ت له وه ده چوو نه و کوردانه ی که له ژووره که دا بوون، نه زانن نه و چایچی به به وردی گوئی له قسه ی ئیمه ده گری و ته نیا من و لاین بووین که کاتی پیویست، نه و مان ده نارده ده روه یان قسه کاغان راده گرت.

ناکامی کووونه وه که ی به غدا، به هیچ شیوه یه که جتی ره زامه ندیی من نه بوو: بریاربان دابوو سه ره رای نه و چه کوچول و پاره یه ی که سه ید ته ها داوای کرد بوو، ۱۵۰ چه کداری کوردی سه ره به «هیزی ناوچه یی» ش به ره زامه ندیی خویمان بو به هیتز کردنی هیتزه کانی عه شایری بو ماوه ی مانگیک له گه ل سه ید ته ها بخرین؛ گوئیو یان نوئل که له گه ل لیژنه ی نوینه رایه تی سلیمانی له به غدا بوو، نه رکی سیاسی عه مه لیات وه برگری و منیش بچه هه ولیتر و داوی بچه ئاگری و له وپوه کاره کان سه ره رشتی بکه م؛ بریار نه وه بوو به زووترین کات داوای په سه ند کردنی ناوه رۆکی که لاله به کی نووسراو له لاین هه ردوو دهوله تی به ریتانیا و عیراق، به یاننامه یه که ده رباره ی مافی گه لی کورد بلا و بکریته وه.

به لئی، من چاوه روان بووم هیتزیک ریکیویک له خه لکی ناوچه که پیک بی و حکومت ئیمه له ناوچه یه که دانی که به هوی هیتزه کانی عه شایری له تورکان پاک کرابیته وه، به للام نه و هیان نه کرد. به رای من بوونی ۱۵۰ سه رباز به بی هیتزیک پشتیوان نه ته نیا سوودی ناب، به لکوو کاتی عه مه لیاتی ئازاردانی دوزمن، که من چاوه روانی بووم کوسپ ده خولقینی. هه ستم ده کرد به جیتی نه ووی که من و نوئل له ده روه ی نه و ناوچه یه وه بیتن، باشتربوو سه ید نه حمده نه فهندی و لاین که به رپرسی پاریزگای هه ولیتر بوون له سه ر نه مکاره دانین: هه ولیتر له نه سلدا به رواله ت له گه ل که رکوک خرابوو و له کوتایی سالدا سه ره خوی خوی وه رده گرت. به مجوره، هه رچه نده که منالی له دایکبوو نه وه نه بوو که من چاوه روانییم لی ده کرد، به للام ئیستا ئیتر نه مده توانی له ژیر باری نه رکی باوکایه تی

بیمه ده ر، له به رنه وه له بیستو یه کی مانگدا به ره وه هه ولیتر ریکه وتم.

له سه ره تایی ده ست پیکردندا، «له شگری ره واندن» توشی نه هاتییبه کی ره ش بوو. ئاسمان، له هه فده ی مانگه وه کونی تیکه وت و بز ماوه ی سی هه فته له سه ریه ک و بی پسانه وه به توندی باران باری. نه و که سانه ی که به ویستی خویمان ئاماده بیوون له موسل و به غداوه بیتن و له م عه مه لیاته دا به شداری بکه ن به زه حمه تیکی زور له ناو سه رما و قور و چلپاو و بارانی قورس و ناخوشدا به بی به رگی سه فهر رۆژی ۲۶ و ۲۸ ی مانگ گه یشتنه جی و زور نارحمت بوون. که له وپه لیکیش که داوای چه ند رۆژ گه یشت روون بووه وه که زوره بیان کوون و له لاین به رپوه به رایه تی دابین کردنی پیداویستییه کانی سوپاوه بیکه لک (ئیسقات) کراون. سه ید ته هاش، جیتی ئومید نه بوو: پتر له ده رته تانی، خوی هه لکیشابوو؛ هه رکییه کان، که جیتی هیوا و ئومیدی سه ره کی نه و بوون، روی خوشیان بو ویسته کانی پیشان نه دا. نه و به رواله ت که لاله یه کی بو هه لیسورانندی کاره کی نه بوو و پشتی به بو مبارانی پان و به رینی هه وایی به ستبوو، بو نه مکاره ش ته نیا داوای بو مبارانی دوزمنی نه ده کرد، به لکوو ده یویست ناوچه ی نه و سه رۆک عه شیرته تانه ش بو مباران بکرتن که ئاماده نه بوون هاوکاری بکه ن. رۆژه کان به په له تییده په رین و هیچ روناکیی بو به ره وپیش چوونی کاره کان نه ده بینرا. نه و که سانه ی که به ویستی خویمان به شداری عه مه لیاتیان کرد بوو، به ره به ره له م فیکره که وتبوون که نه گهر داوای ته واو بوونی مانگه مه ئموره ته که یان نه گه رپنه وه ناو هیتزه کانیان چی؟ دواکه وتنی بلا و کردنه وه ی به یاننامه ی سیاسی به لاین دراویش نا ئارامیی له ناو نه فسه ره کاندای به رز کردبووه وه.

هه فته ی یه که می دیسه مبه ر، له حالیکدا ده ستی پیکرد، که «له شگری ره واندن» هیتستا له قوری ده ستی هه ولیتر رزگاری نه بسوو و چاوه روانی نه وه شی لی نه ده کرا که به م زوانه بجولیتته وه و له م دۆخه دا من هیچ کاریکم له ده ست نه ده هات. له به ر نه وه گوئیان سه ردانیکی «کوئه» بکه م و نه گهر له وپوه کاریکم بو ئازاردانی گروه کانی دوزمن بو کرا که هیتستا له ناحیه ی رانیه بوون نه نجامی بده م و داوی بکه رپیمه وه که رکوک.

بایه کر ئاغا هاته هه ولیتر تا چاوی به ئیمه بکه وی و له هه ستی دیسه مبه ردا له گه ل نه و و هه فتا چه کداری پشده ری هاوپی، هه ولیترمان به جیهیشت. داوای سی هه فته، خور بو یه که م جار روی تی کردین. هه شت مایل به ده شتیکی پرله که ندوکودا، رۆبشتین و گه یشتینه ناوچه یه کی نارپیک، که جوگه له و جو باریکی زور سنگی خیزه لانه سوور و بو ره کانی پچرانده بوو. له ره شمالی هوی «بوئه» تیپه رین، که خه ریکی گه رانه وه بو

شوتنی زستانی خویان له دهشتی ههولیر بوون. ههتا نزیک خۆرپه‌پین که گه‌یشتینه گوندیکی سه‌د ماله به‌ناوی «شاخه پيسکه»، توشی هیچ گوندیک نه‌بوین. له نیوان جه‌ماوه‌ریکدا، که ده‌یانروانییه ئیمه، کۆنه سه‌ربازیکی تورکی خه‌لکی «نادریانویل» (۲۲) ده‌بیرا، که به توزه‌له‌ی هه‌نبانه‌ی ده‌ستکردی ئه‌و جیتییه‌هیندیک توزه‌له‌ی بۆ لیداین. ئه‌م توزه‌له‌یه، کاتیک هه‌نبانه‌که‌ی با ده‌کرا، ئه‌وه‌نده زل بوو که توزه‌له‌ژنه‌که ده‌یتوانی کاتی توزه‌له ژهنین لپوی له قامیشه‌که‌ی هه‌لگری و به‌رله‌وه‌ی که بای هه‌نبانه‌ی توزه‌له‌که ته‌واو بی چهند به‌یتانیش بلتی.

له کۆیه، جه‌میل ئاغای حه‌ویزی قایمقام میوانی کردین. به‌مجۆره‌ی که له ده‌فته‌ری یاداشته‌که‌مدا نووسیومه، خیزانی خۆراکیکی ئه‌وه‌نده خوشی ساز کردبوو، که له‌وم خوشتر له کوردستاندا نه‌خوارد بوو. له نیوان ئه‌و که‌سانه‌دا که بۆ دیتنی من هاتن، زیاد ئاغای کوری حه‌مه ئاغای غه‌فووری و ره‌شید به‌گ، سه‌رۆکی عه‌شیره‌تی پشتگه‌لییه‌کان ده‌بیران. ره‌شید به‌گ گوتی دوو شه‌و له‌مه‌وبه‌ر تورکه‌کانی رانییه که له ترسی بۆمبارانی ئیمه ته‌نیا به‌شه‌و هاتووچۆیان ده‌کرد، له حالی پاشه‌کشه‌کردن به‌ره‌و ره‌واندن، له گوندی ئه‌و واته «بیتواته» له شیوی رانییه و رۆژئاوای شاه‌ره‌ تیتپه‌پین. بۆمبارانی نه‌پساوه‌ی مه‌رگه و پشده‌ر سه‌رئه‌نجام کاریکی وایکرد، که عه‌باسی مه‌حموودئاغا هاو‌په‌مانی هه‌ره نزیکی تورکان پشتی له‌وان کرد. هه‌روه‌ها، ده‌نگۆی به‌هیتزکردنی هه‌ولیر، تورکی له ترسی پچرانی هیلتی په‌یوه‌ندی گرتیان له مه‌ترسی خست بوو. ئه‌م دیارده خوشه، نیشانه‌ی ئه‌وه بوو که فیکر و بۆچوونی به‌هیتزکردنی «له‌شکری ره‌واندن» هه‌رچه‌نده به‌جێ نه‌گه‌یشت و ناخۆش بوونی هه‌وا ریگای سه‌رکه‌وتنی ته‌واوی پیگرت، له بنه‌ره‌ته‌وه کاریکی دروستبوو. نوێل هه‌روا هه‌ولتی ده‌دا تا به‌لکوو بتوانی سه‌ید ته‌هاو سمکۆ و شیخ مه‌حموود بۆ کاریکی هاو‌به‌ش و یه‌کگرتوو لیکنه‌ر نزیک بکاته‌وه، به‌لام سه‌رنه‌که‌وت. ئه‌مه‌ش له‌به‌ر ئه‌وه بوو، که هه‌رچه‌نده که سه‌ید ته‌ها و سمکۆ نا‌ئومید بوون و هیوايان به‌ به‌خشینی تورکان نه‌بوو، مه‌حموود تیده‌کۆشا بۆ دا‌بهنکردنی ویست و ئاواته‌کانی وه‌ک پشتگریک له تورکان که‌لک وه‌رگری.

له‌گه‌ل با‌به‌کر دوو شه‌و له کۆیه ماینه‌وه، له‌وه‌ی که نه‌متوانی به‌لینی گرتنه‌وه‌ی کتویری رانییه و پشده‌ری پیبده‌م، ناره‌حه‌ت بوو. ماله‌ئاواییم لیکنه‌ر و له کۆیه ده‌رکه‌وتین.

خۆره‌تاویکی خۆشبوو؛ به‌ ناوچه‌یه‌کی زۆر ناریکدا تیتپه‌پین، که ته‌واوی ئاوده‌کانی به‌ گوله‌ژاله‌ دا‌پۆشرا بوون. به‌ر له فراوین، له سی مایلی زی‌ دابه‌زین. لی‌ره، ئاوی جوگه‌له‌یه‌کی روون به‌سه‌ر خیزه‌لانیکدا ده‌رۆیشت و له‌وه‌به‌ریش خاله‌خالان و گرده سه‌ر سه‌وزه‌کانی شوان ده‌بیران. له رۆژه‌لات، چیا ناریک و به‌د سیماکانی جاسنه و قه‌مچۆغه له پشتی لای سه‌رووی هه‌بیه‌ت سولتان سه‌ریان به‌رز کردبووه‌وه و لوتکه به‌فر گرتوه‌که‌ی پیره‌مه‌گرون هه‌رچه‌نده چل مایل له ئیمه دوور بوو، به‌لام چونکه به‌سه‌ر قه‌ره‌سه‌رددا ده‌پروانی، زۆر نزیک ده‌هاته به‌رچاو. شه‌و له «ته‌ق ته‌ق» ماینه‌وه و به‌یانی به‌ سواری لوتکه له روبرا په‌رینه‌وه. ریگا، سه‌ره‌تا به‌ نیوان میترگوزاریکی نه‌رم و ته‌ردا تیده‌په‌ری و دوا‌یی سه‌روخواری ده‌کرد و چهند جوگه‌له‌ ئاو و شیوی سیلا‌وگری ده‌په‌ری، که مه‌زنتریان «به‌ستی هومه‌رمه‌ندان» بوو. جیتییه‌ک که ریگا به‌ ۲۵۰۰ پی به‌رزایی له خاله‌خالاندا تیده‌په‌ری، دیه‌نیک زۆر جوانی چیاکانی باکور و رۆژه‌لات ده‌خاته به‌رچاو و سالانی دوا‌یی کاتیک جاده‌ی ئۆتۆمبیلی پیدا کیشرا، بوو به‌ سه‌یرانگای ئه‌و جیهانگه‌رانه‌ی که له باشووره‌وه ده‌هاتنه‌که‌رکوک.

کاتیک گه‌رامه‌وه ناوه‌ندی کاره‌کم، له‌گه‌ل دوو دیارده‌ی دژ به‌ یه‌کتر رووبه‌روو بووم: شیخ عه‌بدولکه‌رمی قادرکه‌رم و به‌گزاده‌کانی جاف و ژماره‌یه‌ک له میانه‌ره‌وه‌کان نووسیوبان، چونکه شیخ مه‌حموود له‌گه‌ل تورکان په‌یوه‌ندی هه‌یه لپی کشاونه‌ته‌وه. له لایه‌کی دیکه‌وه، ئیستا که شکانی «له‌شکری ره‌واندن» ئاشکرا ببوو، خۆپاراستنی شیخ مه‌حموود بۆ هاو‌کاری کردن له‌گه‌ل ته‌ها و چکۆله‌ دیتنی ئه‌و بۆ ئه‌مکاره‌ریزیکی زۆری له‌ناو خه‌لک و به‌تایبه‌ت له‌ناو سه‌رۆک عه‌شیره‌ته‌کانی کفری به‌شی سه‌رووی ناوچه‌ی مه‌ئوره‌تی من و خۆیدا به‌ده‌ست هینابوو. تاله‌بانیه‌کانیش ته‌نانه‌ت به‌ناچار بۆ ئه‌وه‌ی مه‌ترسی له‌خۆیان دوور که‌نه‌وه، خه‌ریک بوون بچنه‌ سلیمانی و شیخ مه‌حموود ببین. له‌به‌ر ئه‌وه، بۆ بلا‌وکردنه‌وه‌ی به‌په‌له‌ی ئه‌و به‌یاننامه‌یه‌ی که ده‌بویه‌ ده‌ریاره‌ی مافی گه‌لی کورد رابگه‌یهری گوشارم خسته‌ سه‌ر کۆمیسیری بالا و پیتشنیازم کرد، به‌یاننامه‌که به‌په‌له و به‌ شیوه‌ی ره‌سمی نه‌ک له لایه‌ن شیخ مه‌حمووده‌وه، به‌ میانه‌ره‌وه‌کانی سلیمانی رابگه‌ینرئ. ئه‌و پیتشنیازمه‌ په‌سه‌ندکرا و سه‌ره‌رای ئه‌وه به‌ کاپیتان «ئا. ج. چاپمه‌ن» (۲۳) چاودیری قه‌لای سلیمانیشیان گوت، تا گه‌رانه‌وه‌ی نوێل له ژیر

به‌رپر سایه‌تی من دابی، که نوپل هه‌رگیز نه‌گه‌رایه‌وه.

به‌محوره رۆژی بیست و دووی دیسه‌مبه‌ر، له حالیکدا به‌یاننامه‌که‌م له گیرفاندا بوو، له‌گه‌ل کۆرنر و «ریو» (٢٤)، به‌سواری ئۆتۆمبیل که‌رکوکمان به‌جیه‌یشت و چووینه‌گوندی «دارابه‌گ» به‌ناوی «حه‌وته‌غار». دوانیوه‌رۆی ئه‌و رۆژه‌مان به‌راویکی خوش‌تیپه‌ر کرد و شه‌ویشمان له‌و گونده‌برده‌سه‌ر. به‌یانی رۆژی دوایی، به‌ناوچه‌یه‌کی شاخاوی پرله‌قولکه‌ی ناهه‌مواردا هاتینه‌گوندی «بارام‌به‌گ»، که‌شوینی ژبانی شیخ‌تالبی‌تاله‌بانی سه‌رۆکی عه‌شیره‌تی به‌شی «گۆل» بوو.

سێ‌برای شیخ‌اته‌جه‌لال (ه‌راگه‌وره) و غالب و ره‌شید، هه‌رکام به‌گویره‌ی که‌سایه‌تی ئایینی خۆیان بالتۆیه‌کی تیره‌ی دوختی ئه‌وروپاییان له‌به‌ردا بوو و خامیکی شینی تاریکی رپرتیپیان له‌سه‌ر کردبوو و به‌چه‌شنی دانیش‌توانی باشووری عیراق عه‌گالیک‌ی سازکراو له‌توکی حوشت‌ریان لیه‌الاندبوو. شه‌رمه‌نده‌ی ئه‌و دیداره‌ی سلیمانی بوون و زۆریان داوای لیبوردن کرد و به‌لینی هاوکاریمان پیداین. بارام‌به‌گی، ناوی گوندیک‌ی چوکی پێشه‌سازی نه‌وتی وه‌ک ناوه‌ندی پێشه‌سازی نه‌وتی که‌رکوک بوو. به‌یانی رۆژی دوایی، به‌رله‌به‌جیه‌یشتنی ئه‌و گونده‌چاومان به‌سێ‌ده‌زگای پالائوتنی نه‌وت که‌وت که‌ له‌و گونده‌دامه‌زراوون و ده‌بیری ته‌نکی نه‌وتیشمان له‌دوو‌مایلیی گونده‌که‌دا بینی.

رینگای قادرکه‌ره‌م به‌ناوچه‌یه‌کی زۆر ناخۆشی قوره‌سوورگرتووی خیز و به‌رده‌لان و ئاودری قولدا تیده‌په‌ری. باران ئه‌و باریکه‌رپیه‌ی لوس و ترسناک کرد بوو. ئیمه‌ دوای تاریکبوونی هه‌وا به‌له‌شی ساردی ته‌ر و قوراوی گه‌یشتینه‌جێ. کوری شیخ، که‌به‌سواری هاتبوو پێشوازیان لێ‌بکات، ئیمه‌ی له‌دوا لێ‌ژایه‌خزه‌که‌نه‌وه‌برده‌میوانخانه‌ی دووقاتی ته‌کیه‌که‌یان. پیره‌پیاو به‌دلفراوانی له‌ژوواریکی فه‌رشکراوی گه‌رم به‌ئاگری سۆبه‌ی دیواری پێشوازیی لێ‌کردین.

دوو‌سالی دوایی هاتوچۆی زۆرم له‌گه‌ل شیخ‌عه‌بدوولکه‌ریم هه‌بوو. هه‌روه‌ک پێشتر گۆتم ئاواتی سه‌ره‌کی ئه‌و دامه‌زرانی حکومه‌تیک به‌سه‌رۆکایه‌تی شیخه‌کانی به‌رزه‌نجه‌بوو، به‌لام تا ئه‌و راده‌یه‌ش زه‌به‌ک بوو، که‌بزانی شیخ‌مه‌حمود ته‌نیا پالئیسوراوی ئه‌و پله‌یه

نه‌یاریتی. شیخ‌عه‌بدوولکه‌ریم دژی کرده‌وه‌سه‌رسوهره‌ینه‌ره‌کانی شیخ‌مه‌حمود بوو، ئه‌ویش نه‌ک له‌به‌ر ئه‌وه‌ی که‌له‌بنه‌ره‌ته‌وه‌پتی دروست نه‌بن، به‌لکوه‌له‌به‌ر ئه‌وه‌بوو، که‌نه‌کا‌رای ئیمه‌ له‌ده‌ست بدات و به‌مجۆره‌ئاواته‌کانی کوپه‌ر بنه‌وه. سه‌ره‌رای ئه‌وانه، ئه‌و له‌هه‌لسوراوتیکدا که‌ئیمه‌بو‌یه‌ک‌گرتنه‌وه‌ی بیبری میانه‌ره‌وه‌که‌ن ده‌مانکرد، هاوپه‌یمانیک‌ی به‌که‌لک بوو. ناوه‌رۆکی ئه‌و راکه‌یانراوه‌ی که‌من ده‌بوایه‌بلاوی بکه‌مه‌وه، به‌م چه‌شنه‌بوو: ده‌وله‌ته‌کانی به‌ریتانیا و عیراق مافی ئه‌و کوردانه‌ی که‌له‌ناو سنووری عیراقدا ده‌ژین، به‌دانانی ده‌وله‌تی کوردیی، له‌ناو سنووری جوگرافیای باسکراویدا به‌رپه‌سمی ده‌ناسن و هیوادارن کۆرو کۆمه‌له‌جیاوازه‌کانی کورد به‌زوت‌ترین کات له‌ناو خۆیاندا شکل و شێوه‌ی ئه‌و ده‌وله‌ته‌دیاری بکه‌ن، که‌ده‌یان‌ه‌وئ‌تیدا بژین و له‌سه‌ر سنووره‌کانی پێک‌بین و نوینه‌رانی به‌رپرسی خۆیان بو‌گفتوگۆ‌ده‌رساره‌ی په‌یوه‌ندییه‌کانی ئابوری و سیاسی له‌گه‌ل ده‌وله‌تانی به‌ریتانیا و عیراق بنێرنه‌به‌غدا.

ئه‌وه‌به‌تایبه‌تی نووسینی وشه‌ی «ده‌وله‌تی کوردستان» به‌جێ «ده‌زگای ئیداری» و پروون نه‌کردنه‌وه‌ی هه‌ریمی جوگرافیایی گه‌لێک پتر له‌و چاوه‌روانبیه‌بوو که‌ده‌وله‌تی عیراق و کۆمیسیری بالا پێشتر له‌میشکی مندا زه‌قیان کردبووه‌وه. نووسراوه‌که‌م به‌هیندیک‌گومانه‌وه‌به‌زمان بو‌شیخ‌عه‌بدوولکه‌ریم وه‌رگێراوه، به‌لام له‌به‌غدا هه‌ست به‌و ترس و دوو‌دلاییه‌که‌راوو و ئه‌ویان بلاوکردبووه‌وه.

رۆژی کریسمه‌سم له‌گه‌ل کوره‌کانی شیخ‌به‌«راوه‌که‌رویشک به‌تاجی» له‌وبه‌ری روبا‌ر تپه‌په‌رکرد. له‌قادرکه‌ره‌مه‌وه‌به‌دوو‌مه‌نزلان هاتینه‌وه‌دوو‌زخورماتوو و دوای دیداریکی کورت له‌کفری و تۆق‌گه‌راینه‌وه‌که‌رکوک. گه‌رانه‌وه‌که‌م به‌جێ بوو، چونکه‌توانیم جیبه‌ک له‌پشت فرۆکه‌ی «نیناک» ی کین هید که‌ده‌چوو به‌غدا بو‌خۆم بکه‌مه‌وه. له‌به‌غدا میوانی بو‌ردلین بووم و له‌ناو جلوبه‌رگی رهنگاو‌رهنگی ده‌ستچنی وه‌ک پێژامه‌و ده‌سه‌رۆکه‌ی ئاوریشم و په‌رده‌ی رازاوه‌به‌سیمای «کرجی بانان» ی ناشتیخواری «قینیز» سالی نویمان پیرۆز کرد.

وه لانی باسی موسل له بهرنامهی کاری وتووێژ، سه ره تایی مانگی فیبرواری به ئیمه گیشته و روون نه کردنه وهی داها تووی ئه و ویلا یه ته نائه منی گیشتهی په ره پیتا.

له بارودۆخیککی ئاوادا، ره وتی به ره و پیتش چوونی چاره سه رکردنی کیشهی کورد هیچ جیگهی چاوه روانی نه بوو. سمایل ئاغای سمکۆ یا به وتهی رۆژنامه کانی ناوچهیی، قاره مانی لیها تووی کوردستان به ریز سمایل ئاغای سمکۆ، له هه شتی یانواریدا هاته سلیمانی و به سان و رانی هیزه کان و ته قاندنی هه وت گولله تۆپ و راگه یاندنی پشوو دانی ره سمی پیتشوازی لی کرد، هه رچه نده له و چاوپیکه وته نده هه یی ریکه وه تیک له نیوان سمکۆ و شیخ مه حمود دا مۆر نه کرا، به لام هاتنی سمکۆ به لایه نی که مه وه توانی هه ستی نه ته وایه تی خه لک بیزوینی و گه شه ی پیتا ت. شیخ مه حمود دوو جاری راسپارد که چاوم پیتی بکه وی. جاری یه که م له قادر که ره م و جاری دوو م له که رکوک، به لام هه ردوو جار له دو اکاته کاندایه لینه کانی هه لوشانده وه. ئه م جار، رۆژی بیستی مانگ که ریم به گی جاف و پیاویکیتری نارده لام، به لام ئه و داواکارییه نی که به و دوو که سه دا راسپارد بوون، هینده ساویلکانه بوون، که ئه نجامی هه رچه شنه گفتوگۆ به کی جیددییان دژوار ده کرد. سه ره رای ئه وه ش، مه حمود له سه ره تایی یانواریدا ئالای خۆی له رانییه هه لکرد بوو، به لام چونکه ئه و قه زایه له و کاتدا سه ره به پارێزگای سلیمانی بوو، کرده وه که ی به کاریکی شه ری و له چوارچێوه ی په سه ندرکراویکدا ده بیئرا که کاتی گه رانه وه ی برباری له سه ر درابوو. به لام، ئه و کرده وه یه راسته وخۆ ئه وی تیکه لی مه سه له ی ره وانند ده کرد؛ جیاله وه، دوا ی تپسه ره بوونی ماوه یه ک دوو ئه فسهری تورک چو بوونه سلیمانی و گفتوگۆ بان له گه ل کرد بوو. فه تاح ئه فه ندی ژن براشی که پیتشتر ئه فسهری سوپای عوسمانی بوو، به وه رگرتنی به لینی پشتیوانی له ئه نقه ره له سه ره تایی فیبرواریدا گه رابوه وه. سه ره رای ئه وانه ئیمه چند نامه ی ئالوگۆرکرای نیوان شیخ مه حمود و نووسینگه ی له شگری تورک له جه زیره مان ده ست که وتبوو. له ناوه رۆکی نامه کانی ئۆزده میر ده رده که وت، که ئه و زیره کانه له دانی هه رچه شنه به لینییک ده رباره ی مافی گه لی کورد خۆی پاراستبوو. مه حمود سه ره ئه نجام هیمنا یه تی وه لانا و ده ستی کرد به ئاژاوه نانه وه له ناوچه کوردنشینه کانی پارێزگای که رکوکدا.

له به رامبه ره هه ره شه ی گروه کانی لایه نگری تورکیا و شیخ مه حمود دا به ته واری هه ولما و ره ی موته سه ریف و مه ئموره کان را گرم و به نوێ کردنه وه ی دیداره ی په یتا په یتا، وه ی شیخ عه بدولکه ریمی قادر که ره م و سه رۆک عه شیره ته کانی تاله بان و جاف و ئه وانیتتر له

به وه ی پیکه اتنی کۆنفرانسی ناشتی له لۆزان له بیستی نو قیلمبه ردا هه موو چاوه کان برابونه ئه و جیبه. «لۆرد کۆرزون» و «عیسمه ت ئینونۆ» نوینه رانی به ریتانیای مه زن و تورکیا بوون. تورکیا داوای گه راندنه وه ی گشت ویلا یه تی موسلی تا کتیه سوور ده کرد، له حالیکدا ده وله تی خاوشکۆ پاشای ئینگلستان خاوباری دا بین کردنی سنووریک بوو، که له گه ل سنووری باکوری ئه و ویلا یه ته یه کی ده گرتنه وه. له به ر ئه وه ی که هه یچکامیان له هه لوتیستی خۆیان دانه به زین، کۆنفرانس ته گه ره ی تیکه وت و سه رکه وتنی به ده ست نه هینا. سه ره ئه نجام له چواری فیبرواری بریارباندای کیشهی موسل له بهرنامه ی کاری وتووێژ ده رخن و بیده ن به و دوو ده وله تانه که بۆ خۆیان له سه ری بدوین و ئه گه ر له ماوه ی سالتیکدا به یه ک نه گه یشتن، ئه م جار هه کیشه که به کۆمه لی ولاته یه کگرتوه کان بسپین. بریاردا هه ردوو لایه ن له و ماوه یه دا مل بۆ «وه زعی مه وجود» را کیشن.

به وه رگرتنی ئه و بریاره نیگاتیقه، په یمانه نه زۆکه که ی سیقه ره و به لینی ده وله تی به ریتانیا بۆ رینگه دان به کوردی عیراق بۆ یه کگرتنه وه یان له گه ل ده وله تیکی کوردی که ده بویه له پارێزگاکانی رۆژه لاتی تورکیه دا پیک بیت، چالکرا.

سه ره تایی یانواری ۱۹۲۳، له حالیکدا وتووێژه کان هه روا له لۆزان درێژه یان هه بوو، ده رکه وت تورک له جه زیره ی بنی عومه ره له چه ند مایلی زاخۆ، هه یز داده به زین. خه لک زوو به م جموجۆله پرله هه ره شه و ئالوگۆره سه ربازییه ی زانی که دوا ی ئه و هه یزه کانی به ریتانیا ئه نجامیاندا: له که رکوک ترس و په رۆشی به و په ری خۆی گه یشتبوو. هاوکاره کانی ئیمه له ناوچه دا ترسان ره نگیان به روخساره وه نه ما بوو و ئه گه ر له بیست و هه وتی یانواریدا، چه کداره کانی «گوک» له جیاتی جاده ی هه ولیر به جاده ی کفریدا له شار ده رچووبان، دوو نه بوو تیکه هه لچوونیککی توند روویدات. تاقمه نه یینییه کانی لایه نگری تورکیا وه ک کارگ به یه ک شه و له زه ی هه لتۆقین. زۆریه ی بنه ماله به ده سه لاته کان هه ولیاندا بوو به لانی که مه وه یه ک دوو که سی خۆیان له و گروهانه بخزین. سه ره ئه وه بوو که سه یه ئه حمه دی خانه قا یه کیک له پیتشه وانی ئه و ئاژاوه یه بوو. هه والی

بهرامبهر پروپاگنده‌ی نئو دوولایه‌نه هیرشکه‌رانه به‌هیز بکه‌م. نئدامانی به‌شی پاراستنی من و به‌شی پاراستنی «لاین» هه‌والی شۆرشیکیان راگه‌یاند، که بریاربوو له سه‌ره‌تای مانگی مارسدا ده‌ست پت بکات، که به‌که‌م نامانجی کۆبه و که‌رکووک بوو. له چواری فیبرواریدا، «بوردلین» بۆ گفوتوگۆ له‌گه‌ل ئیمه به‌ فرۆکه هات: به‌و ناکامه‌ گه‌یشتین، که نئ‌گه‌ر بتوانین تورکان له‌ ره‌واندز دوورکه‌ینه‌وه، نیوه‌ی کۆسپه‌کانی سلیمانی چاره‌سه‌ر ده‌کرین، به‌لام چونکه‌ پلانیک و امان بۆ داها‌توویه‌کی نزیک نه‌بوو، ده‌بوايه پلانیک دژی شیخ مه‌حمود دابرتین.

بۆ نئ‌نجامی نئو مه‌به‌سته رۆژی شازده‌ی فیبرواری سواری فرۆکه بووم و چوومه به‌غدا و به‌شدارای کۆبوونه‌وه‌یه‌کم کرد، که لایه‌نیک سیر «هنری دابز»^(۲)، بوردیلین و من بووین و لایه‌نه‌که‌یتربیشی سه‌رتیپی هه‌وایی «ئا. ئی. بۆرتن»^(۳) و فه‌رمانده‌ی گروپ، «دابلینو. ف. مه‌کنیس»^(۴) نۆینه‌رانی نووسینگه‌ی فه‌رمانده‌ی گشتی بوون. له‌و کۆبوونه‌وه‌یه‌دا بریار درا:

۱- رۆژی ۲۱ی فیبرواری، کۆمیسیری بالا به‌ بروسکه له‌ شیخ مه‌حمودی بو، بێته به‌غدا؛

۲- نئ‌گه‌ر له‌ به‌جیگه‌یاندنی نئو فه‌رمانه‌ خۆی پاراست، هیزی هه‌وایی به‌جیته سه‌ر سلیمانی و سه‌ره‌رای چهند مانۆریکی بۆ ترساندن، فه‌رمانی وه‌لانی شیخ مه‌حمود به‌سه‌ر شاردا بلاویکاته‌وه و پینج رۆژی ماوه‌ی بداتی له‌گه‌ل نئ‌دامانی شواری ئیداری بچنه به‌غدا؛

۳- بۆ پیشگی‌ریکردن له‌ هه‌رچه‌شنه هیرشیک کتوپرو به‌هیزکردنی «هیزه‌کانی ناوچه‌یی»، دوو یه‌کان له‌ هیزی چوارده‌ی سیک به‌قه‌تار به‌جیته کنگریان و له‌ویوه به‌ فرۆکه ره‌وانه‌ی که‌رکووک بکرین، (نئ‌وه کرده‌وه‌یه‌کی نوێ بوو له‌وکاتدا)؛

۲- Sir Henrey Dobbs. سیر پرسی سایکس ئیستاش له‌ عیراق بوو و به‌شی هه‌ره زۆری بی‌ری نئو به‌مه‌سه‌له‌ ئه‌ساسیه‌کانی حکومه‌ته‌ تازه پت هه‌لگرتوه‌که‌ی عیراق به‌سه‌رابووه‌وه. راویژکار و جیگره‌که‌ی، سیر هنری دابز، به‌ مه‌سه‌له‌ ئاساییه‌کانی ولات را‌ده‌گه‌یشت. بوردیلین نووسه‌ری کۆمیسیری بالا بوو و کاتیک دابز به‌ پله‌ی کۆمیسیری بالا گه‌یشت، نئ‌ویش پله‌ی چوه سه‌رو بوو به‌ «راویژکار».

3- Air Commodore A.E.Borton

4- W.F.McNeece

۴- مه‌حمود نئ‌گه‌ر شار به‌جیته‌هیلێ بنکه‌کانی بۆمباران بکرین. به‌ منیان گوت به‌ سمکۆ رابگه‌یه‌نم که له‌سه‌ر داوای کۆمیسیری بالا، ده‌ولته‌تی ئیران لێ خۆشبووه و هانی بده‌م شاری سلیمانی به‌جیته‌یلێ. ئیمه‌ ریمان وابوو مه‌حمود له‌ جیاتی هاتن بۆ به‌غدا په‌نا بۆ یه‌کیک له‌ گونده‌کانی خۆی ده‌بات و له‌ویوه هه‌ولده‌دات شار نالۆز بکات، یان را‌ده‌کاته ئیران. به‌م جۆره هه‌نگاهه‌کانی دوابی نئ‌م دیارده‌یه‌ ده‌گه‌رانه‌وه سه‌ر را‌ده‌ی په‌ره‌سه‌ندنی رووداوه‌کان. نئ‌گه‌ر را‌ده‌ی ده‌سه‌لاتی حکومه‌تی ناوه‌ندیمن له‌ سلیمانی به‌چه‌شنیک جیگیر کردبا، که هه‌موو پارێزگای هینابایه‌ ژیرفه‌رمان و چاودیری خۆی، نئ‌وه رووداوه‌کان به‌ قازانجی ئیمه‌ ته‌واو ده‌بوون. نه‌خشه‌ی من نئ‌وه بوو قه‌زاکانی رانیه، چه‌مچه‌مال و هه‌له‌بجه له‌ سلیمانی بکه‌مه‌وه. رانیه له‌ هه‌ولیر و نئ‌و دوانه‌یتر له‌ که‌رکووک‌ه‌وه سه‌ره‌به‌رشتی بکه‌م. بریار درا چاپمه‌ن له‌ سلیمانی بگه‌رپته‌وه و کاپیتان «ئی. ج. داگلس»^(۵)، که پیشتر ئه‌فسه‌ری ده‌زگای ئیداری پیشووی سلیمانی بوو، به‌شی ئیداری من به‌هیز بکه‌ن. رۆژی نۆزده، که من گه‌رامه‌وه که‌رکووک، رێژنه‌ بارانیک توند ته‌واوی فرۆکه‌خانه‌ی ژیر ئاو کردبوو و هه‌ر چوار فرۆکه‌مان له‌ قورچه‌قی بوون، به‌لام به‌خۆشیه‌وه هه‌یچکامیان به‌سه‌ر سه‌ردا نه‌که‌وتبوون.

به‌پتی بریار، ئیواری رۆژی بیستی فیبرواری، په‌یامی کۆمیسیری بالا به‌ بروسکه را‌گه‌یاند. شیخ مه‌حمود له‌ منی ویست بچمه‌ تیلگرافخانه و مه‌به‌ستی کۆمیسیری بالای پتر بۆ روون بکه‌مه‌وه؛ وه‌لام دا‌یه‌وه و گوتم من ناتوانم له‌سه‌ر بریاری سه‌ره‌ۆکه‌که‌م بدویم. تۆ ده‌بی به‌پتی نئ‌و فه‌رمانه‌ بجولیتته‌وه که پیت دراوه. گواستنه‌وه‌ی سیکه‌کان رۆژی بیست و دووهم کۆتایی پیهات. هاتنی نئ‌و پۆله مه‌زنه به‌ بیست فرۆکه‌ی شه‌رکه‌ره‌وه و خولانه‌وه‌یان به‌سه‌ر شاردا و چوونیان به‌ره‌و رۆژه‌لات هه‌ستی له‌ شاردا بزواند، به‌لام داخی گرانم بۆ نئ‌و پلانه‌ ریکوپیته‌ دارپێژاوه. شانۆی گه‌وره به‌ته‌واوی تیکشکا. فه‌رمانده‌ی عه‌مه‌لیات، که نه‌خۆشیه‌ی مه‌لاریای گرتبوو، له‌ ئاسمان بورایه‌وه؛ میکانیکی فرۆکه‌که‌ی، کاتیک له‌ سه‌نده‌لی پشته‌وه‌ی فرۆکه‌که‌وه خۆی به‌ره‌وپیشه‌وه لار ده‌کاته‌وه، له‌نگه‌ری فرۆکه‌ تیکده‌دا. رهنه‌گه‌ دل بورانه‌وه‌ی فه‌رمانده‌ی عه‌مه‌لیات پتر له‌ چرکه‌یه‌کی نه‌خایاندی، به‌لام نئ‌و ئیتر نه‌یتوانی عه‌مه‌لیات ریه‌ری بکات و گه‌راپه‌وه دواوه. دیتن

له و بهری قهراغهوه بههوی ئالۆزیی ههوا زۆر دژواربوو. چهند فرۆکهوان وا تێدهگهه فهراندهکهیان عه مهلیاتی هه لوه شان دووه ته وه و به هه له دهگه رینه وه. ئه وانیتتر رینگا ون دهکهن و فرۆکهوان «ئا. ت. ک. شیرایت»^(٦) به ته نیا خۆی له سه ر سلیمانی ده بیینته وه و به شه راگه یانرا وه که ی به سه ر شه قام و کۆلانه کاندای ده خاته خوارئ و له گه رانه وه دا له دوا زده مایلیی شار توشی ئه فسه ری فرۆکهوان «د. دابلیو. ف. بنهام کارتر»^(٧) ده بی و ده بی نی فرۆکه که ی له ناو کۆمه له مژیکێ قورسدا ده چیتته پیش و به شه راگه یانرا وه کانی به ده ست له هه وادا راده وه شپینی تا پیشان بدات هیشتا کاره که ی ئه نجام نه دا وه. ئه و دوو که سه به رله گه رانه وه یان بۆ که رکوک، جار یکیتیریش ده چنه وه سه ر سلیمانی.

رۆژی دوا یی، عه مه لیا ت به دوا زده فرۆکه ی جهنگی بریستول و چوار فرۆکه ی دوو ماتۆر ه ی «ویکر- ویرنون»^(٨) دوو پات کرایه وه، به لام ئه م جار هه له دلّه کوته بی به ری نه بووین. به ری به یانی، هه وائ گه یشت که لانی که م حه وت فرۆکه له ده ره ندی با زیان نیشته ون: یه کێک له فرۆکه کانی بریستول به هوی تیکچوونی ماتۆر ه که ی ناچار بوو بنیشی؛ ستوانی هه وایی «ئا. مکلارید» که له فرۆکه یه کیتردا بوو، بۆ یار مه تیدان به و فرۆکه یه ده نیشی و سه ره رای هوشیار کرد نه وه ی، یه کێک له فرۆکه قورسه کانی تریش له نزیک ئه وان ده نیشی و له قور ده چه قی. دوا ی ئه وانه چهند بریستولیتیریش هه رله و شوینه نیشتن. دوا یی جیا له فرۆکه یه کی «ویرنون» هه موویان هه لفرینه وه. گوتم چهند په یامیک به سه ر ئه و گوندانه دا بخه نه خوارئ که سی ئاغای هه مه وه ندیی دۆستی ئیمه ی لی بوو تا کیشکچی بۆ ئه و فرۆکه یه دانین. ئه و کیشکچی به بۆ ما وه ی چهند هه فته له و جییه مایه وه و سه رئه نجام فرۆکه که به سلامه ت له مه ترسی ده رباز بوو.

نیوه شه ی بیست و چواری فیترواری، بۆ ما وه ی چهند سه عات شیخ مه حمود و شیخ قادری برای و گه وه ره پیا وه کانی سلیمانی له لایه ک و من له م لایه برو سه که مان ئالو گو تر کرد. شیخ مه حمود خۆی له مه سه له که ده بوارد و گه وه ره پیا وه کانی شاریش کاتی پتریان ده ویست و منیش دوو پاتم ده کرده وه که ده بی فره مانی کۆمیسیری بالا به بی ئه ملا و ئه ولا جییه جی بکری. له دووی ماریسدا چهند فرۆکه مان نارد که چهند بۆمب بخه نه خوار و

6- A.T.K.Shipwright
7-D.W.F. Bonham Carter
8- Wicker - Vernon

به مجۆره پیشان بدهین که له سه ر بریاری خۆمان سورین، به لام به هوی خراپوونی هه و فرۆکه کان گه رانه وه و رۆژی سیی ماریس چونه وه و بۆمبه کانیان به سه ر نیشانه کاندای خسته خوار. هه رئه و رۆژه لیژنه یه ک که شیخ قادرو مسته فا پاشا ئه ندای بوون، هاتنه که رکوک. چونکه گشتو گوگردن له و باره یه دا بی سو د بوو، مسته فا پاشا ته وای شه و له تیلگرافخانه مایه وه و له گه ل شیخ مه حمود و گه وه ره پیا وانی شار قسه ی کردو سه رئه نجام له سه عات چوار و نیوی به یانی منی له خه و هه ستاند و گو تی شیخ مه حمود دوو سه عات پیش شاری به جیه ی شسته و بۆ شوینیکی نادیار کشا وه ته وه و پارهی خه زینه و زۆره ی ئه ندامانی هیزی ناوچه ی شی له گه ل خۆی بردو وه.

سه ره رای ئه وه، من و موته سه ریف به یه که وه دا وامن کرد، ئیزفمان بدهن که دژی پرو پاگهنده ی تورکان له که رکوک، سه ید ئه حمه دی خانه قا بگرین و دووری خه ینه وه. ئه م کاره له بهر ده سه لاتی ئایینی و ناویانگی سه ید کاریکی زه ق و دژوار بوو و ده بوایه پلانیکی زۆر وردی بۆ دارێژین. بۆ ئه نجامی ئه م مه به سه ته، بریارماندا موته سه ریف بانگی بکات و ئه وانه ی که ده رباره ی هه لسه و رانی ده زانین پیتی بلتی، دوا یی چونکه موراد له سه فهر بوو، له «ریو» بخوازی ئه و زیندانی بکا. هه یوانه کانی «سه را» به شیه ی ئاسایی هاتو چۆیه کی زۆریان به سه ره وه بوو و پر بوون له داخواز که ر و سکا لاکه ر. له بهر ئه وه بریارماندا ژماره یه ک پۆلیسی پتویست له بهر ده ستدا بن، تا کاتیکی سواری ئۆتۆمبیلی پۆلیسی ده که ن بهر به هه رچه شه نه هه لسه و رانیکی بۆ رزگار کردنی بگیری و ئۆتۆمبیله کان بیسه نه فرۆکه خانه و سواری فرۆکه یه کی بکه ن که بۆ ئه م مه به سه ته چا وه روانییه تی. بریارماندا ئه گه ر ده ره تانمان هه بی من خۆم تیکه لی ئه و مه سه له یه نه که م، به لام چونکه له وانه بوو، بوونم له جیتی کاره که مدا پتویست بی له ژووری کاره که م بپنمه وه که ده رگای بۆ ژووری موته سه ریف هه بوو.

به یانی رۆژی دیارییکراو، واته رۆژی شه شه م، ده رکه وان هه وائی هاتنی سه ید ئه حمه دی پتداین و من له ژوره که مدا چا وه روان بووم که موته سه ریف بیت و بلتی کاره که ی ته واکردو وه. پینج خوله ک تپه ری، هه وائییک نه بوو. دوا یی ده خوله ک، پا زده خوله ک و سه رئه نجام یه ک سه عات به سه رچوو دیسان هه وائ نه بوو. بریارمدا بچمه ژووری موته سه ریف و بزائم چی بووه. که چووم، فه تاح پاشام زۆر به نار هه تی له پشت میزی کاره که ی بینی و سه ید ئه حمه دیش زۆر شاد و به که یف له سه ر سه نده لی پان بیو وه. وا ده رده که وت که هیشتا ئاگای له هوی بانگ کردنی بۆ «سه را» نیه. پاشای به ته مه ن

به شتیوهیه کی تکاکه رانه وه سهیری کردم. من جیا له وهی که به لیسته یه کی پرله تاوان له گه ل نهو پیاوه نایینییه رووبه پروو بم ریگایه کیترم نه بوو. هه لوتیستی سهید نه حمه د له ناست نهو تاوانانده اهنیدیک جار توند و تهوس لیده رانه و هیندیک جاریش قه لسانه بوو. نهو قسه کانی بهو رسته یه تهواو کرد: «نهو به دبینی و گومانه کردنه قبول ناکری. به راستی نه گهر تیوه باوه رتان بهم جوژه تاوانانه هه یه، من چیترا ناتوانم له که رکوک بیتنمه وه.» منیش ههر نهوهم دهویست. له وه لامدا گوتم، من و موته سهریف به ناکامیتی تاوا گه یشتوبن و باشتره که رکوک به جیهیلتی. کاری پیویست بو سه فهری تو به ره و به غدا کراوه و نه گهر بتهوی هه رتیستا ده توانی سواری نهو تو تو مبیله بی که له دهره وه چاوه روانته. ههستا سه ری و به تو ره بی گوتی به هیچ شتیوهیه ک ناتوانی به بی خو تاماده کردن نهو کاره بکا؛ به لام «پیو» که به دوا ی دهنگی زهنگی ژووره که وه هاتسو، به شتیوهیه کی زور لیزانانه، له سه رخو دهستی له سه ر شانی دا و تاماژیه به دهرگا که کرد. سهید نه حمه د که وای دی به بزاقی کی زور جوان شاقه لی عه باکه ی تا سه ر سنگی خپ کرده وه و سه ری هه لیتنا و به ههنگاوی ورد و له سه رخو له دهرگا چوو ه دهر.

به راستی لهو بابه ته وه که پیویست بوو نهو سهیده له ناوچه دوور خهینه وه به داخ بووم. خو شم دهویست؛ له بیرم بوو کاتیک له سه رده می «لانگریگ»^(۹) واته نهو کاته ی که من له گه ل هیزی فریزر بووم و بهو ناوچه یه دا تیپه ریم، نهو به ته وای لایه نگر بی له حکومه ت ده کرد، به لام رهنگه له نیوان سالی ۱۹۱۹ و ۱۹۲۲ دا شتتیک پرووی دابی؛ من نه مده زانی چی بووه؛ نایا پرو پاگه نده ی خه لیفه گه ربی شوینی له سه ر دانابوو یا بیری له وه ده کرده وه که نه گهر هاتوو تورکان شیخ مه حمودیان کرده پاشا، ده ستکه وتی لای نیمه ی بو کهم بی، یاله وانه بوو دا وایه کی به جی نه هاتبی. به مجوره هه رچی بوو من ناگام لیتی نه بوو و ته نانه ت پیشتریش که پرو پاگه نده ی نایینی ده کرد، بو نه وه ی رای خه لک بولای خو ی راکیشین، روخساری ناشتی نه خوازانه ی به خو به وه گرتبوو. دوا بی کاتیک له هه لیتی خو شتردا چاوم پتی کهوت، نه نه وه بوو که تاوانه کان قبول بکات و نه نه وانی ره د ده کرده وه. ته نیا ره خنه ی نهو له نیمه نه وه بوو، که کاتی سه فهر کردنی به فرکه زوری سه رمای بووه و شتیکیان نه دا وه تی له خو به وه پیچی. دوا ی گرتنی سهید نه حمه د ده ستبه جی ژماره یه ک که تاوانیان له خو باندا شک دهر د رایان کرده تورکیا؛ نازم به گی

نهو تجیزاده پیاوه ناوداره که ی که رکوک یه کیک له وان بوو.

پیشتر گوتم لهو هه لا و بگرده ا شانسیتی سهیر پرووی له نیمه کرد. مه به ست لهو شانسه، به ده ست هیتانی راپورتی کی دوور دیر ژوو به پاشکو یه کی زوره وه، که له نزیک موسل ده ستمان کهوت. راپورته که له نوزده میره وه بو ژه نرالیکی تورکی فه رمانده ی ناوچه ی جه زیره ی نوو سرا بوو. راپورت ته نیا باسی هیترا شکردنی بو سه ر که رکوک و کو به نه ده کرد، به لکوو راده ی نزیکایه تی شیخ مه حمود ی له گه ل تورکان پیشانده دا. پلانی نوزده میر نه وه بوو که به هیترا ش کردن بو سه ر هه ولیتر عه مه لیاته که تهواو بکات. بو نه نجامی نهو مه به ست دهویست هیتزه کانی به خاکی ئیراندا راکویتی و ته نانه ت بو به هیترا کردنی هیتزه کانی له عه شایری ئیران، شه رکهر وهر گری و بو نه مه ش په یوه نده ی به دوو فه رمانده ی سوپای ئیران له وه ره ی سنوور گرتبوو.

سیر جان سالوند به ته وای هه لوتیستی گرت. نهو بو ناگادار بوونی پتر له دوا هه واله کان و ناشنا بوونی له گه ل وه زعی سیاسی ناوچه له حه وتی مارس هاته که رکوک. رژی دوا بی به مه به ستی دیتنی لاین به ره وه هه ولیتر هه لفری و دوا ی نهو چوو موسل و کو مه لیتی ده ستووری عه مه لیاتی راگه یاند، که س هه فته پیشتر منو بور دیلن باس مان لی کردبوو، به لام له پرووی ناچار ییه وه وه ک «عه مه لیاتیکی باشی دوور له باس» وه لامان نابوو. برپار نه وه بوو دوو کاروان پیک بی. کاروانی یه کهم به ناوی کاروانی کو به به سه رو کایه تی سه ره نگ «بی. وینسنت»^(۱۰) لهو هیتزانه پیک بی؛ نه ندامانی سه ره به هیزی ئیمپراتوری وه ک (یه که کانی کامه رون، ههنگی «ویست یورکشایر»^(۱۱)) یه کانی ۱/۱۳ (یه کانی ۱۵ پی شسوی سیک)، یه کانی توپخانه ی سه حرایی په نجاب و ده ستیه کی نه ندازیاری مه ته یز ساز له موسله وه بیته هه ولیتر و له ویتوه بچنه کو به. کاروانی دووهم که ناوی کاروانی سه رسنوور^(۱۲) بوو. به سه رو کایه تی سه ره نگ «ج. تی. دابین»^(۱۳) له یه که کانی هیزی ناوچه یی (یه کانی دووهم و سییه م و چواره می پیاده و یه که ی توپخانه ی سه حرایی) و پولیس، دوا ی وه ریکه وتی کاروانی کو به له هه ولیتر جیگی ربی و دوا بی به ریگایه کدا که نهو کات کاروانه رییه کی گرنگ بوو، له «دیره» و

10- B.Vincent
11- West Yorkshire
12- Frontiercol Haqq
13- H.T.Dobbin

«دۆینقه‌لا» و کهلی «سپیلک» تپه‌ری و به‌ره‌و ره‌واندز بچی. چوار پینج هه‌فته‌ی ده‌کیشا تا ئەو دوو کاروانه بۆ دوا هیترش ناماده بن. بریار درا سهره‌رای جیبه‌جیکردنی ئەو کارانه، بۆ راگرتنی که‌رکووک و سلیمانی و هه‌ولیر وه‌ک پیتشوو هه‌لسوپین.

دوای کشانه‌وه‌ی شیخ مه‌حموود له سلیمانی له به‌یانی چواری مارسدا، تا یه‌ک دوو رۆژ پاپورتی دژ به‌یه‌کمان ده‌رباره‌ی ئەو پێده‌گه‌یشت، به‌لام زۆری پینه‌چوو که شۆینی ئەومان له باکووری رۆژئاوای سوورداش دیته‌وه: ناوه‌ندی باره‌گاکه‌ی له‌ناو ئەشکه‌وتیکی گه‌وره له جاسنه‌داناوو و ئەندامی یه‌که‌کانی هیتزی ناوچه‌یی و عه‌شایری و لایه‌نگرانیسی له گونده‌کانی ده‌وربه‌ری جینگیر کردبوو و خه‌ریکی کۆکردنه‌وه‌ی باج یا به‌وته‌یه‌کیتر خه‌ریکی ده‌سه‌لاتداریه‌تی له ناحیه‌کانی سوورداش، سه‌رچنار و شارباژێردا بوو. به‌داخه‌وه‌ تاگادار کرام دۆسته‌ کۆنه‌کانم واته‌ په‌زا به‌گ و عه‌بدولره‌حمان ئاغا سه‌رکرده‌ی چه‌ند گروپ له نزیک سلیمانی مابوونه‌وه و ترس و خۆفیان خستبووه‌ ناو شار و باجیان له بازرگانه‌کان و ئەو که‌سانه‌ ده‌ستاند که له‌گه‌ل شیخ مه‌حموود نه‌بوون. شیخ ته‌نانه‌ت چاپخانه‌ی شاره‌وانیسی له‌گه‌ل خۆی بردبوو و رۆژی هه‌شتی مارس یه‌که‌م ژماره‌ی ئۆرگانی نوێی خۆی به‌ناوی «بانگی حه‌ق» بلاوکرده‌وه. ئەو ئۆرگانه، له‌سه‌ر لاپه‌ره‌ کاغه‌زێک چاپ ده‌کرا و له راستیدا له جیاتی رۆژی کوردستان بلاوده‌کرایه‌وه‌و گوڤاریکی په‌سمیو سیاسی، ئەده‌بی و کۆمه‌لایه‌تی بوو، به‌لام له سه‌رکرده‌یه‌تی گشتیی له‌شکری کوردستاندا چاپ ده‌کرا. ناوی بلاوکرده‌وه‌که پیتشوازی له بیروباوه‌ری خه‌لک ده‌کرد، چونکه هه‌روه‌ک ده‌زانین گوته‌ی حه‌ق له زمانی عیرفاندا واتای خودا ده‌گه‌یه‌نێ. ته‌نیا وتاری ئەو بلاوکرده‌یه‌ی راگه‌یاندنی خه‌زا بوو. ئەو کارانه و هه‌لسورانی په‌زا به‌گ که دوای راگردنی شیخ مه‌حموود ده‌سته‌جی هه‌لوه‌شانی شواری په‌سه‌ندکراوی کۆمیسیری بالای به‌ دواوه‌ بوو، پیتشانیدا که شیخ مه‌حموود هه‌رگیز له کرده‌وه‌ی خۆی په‌شیمان نیه. له‌به‌ر ئەوه، چه‌ند هه‌لفرینی شناسایی به‌سه‌ر سلیمانی و سوورداشدا ئەنجامی گرت و هیندییک جاریش جاسنه و کاروانه‌کانی ناوڕیگی جاسنه بۆمباران کران. داوایان لیکردم به‌رپرسایه‌تی چه‌مچه‌مال و هه‌رگرم و بۆ سه‌ره‌رشته‌ی کردنیسی قایمقامیکی «دژی گوله‌»ی بۆ دانیم. ئەو قایمقامه‌ ئەمینێ په‌شید ئاغا سه‌ر به‌ تایفه‌ی په‌مه‌وه‌ند له هۆزی هه‌مه‌وه‌ند و دۆژمنی که‌ریی فه‌تاح به‌گ بوو. به‌ هه‌موو توانامه‌وه‌ هه‌ولمدا دۆستان و میانه‌په‌وه‌کان دژی دانی باج به‌ نوێنه‌ره حاکمه‌ وه‌لانراوه‌کان راپه‌رینم.

که‌رکووک به‌ رواله‌ت، به‌هۆی ده‌رکردنی سه‌ید ئەحمه‌د و هه‌لاتنی نازم به‌گ تاسابوو

و له‌وه‌ ده‌چوو که ته‌واوی نازاوه‌و گه‌یره و کیشه‌کان به‌ سیحر و جادوو له‌ناو چووبن. له نیوه‌راسته‌کانی مانگدا، به‌ره‌و کفری هه‌لفریم و له‌گه‌ل «داگلاس» بریارماندا چه‌ند ئاغای زه‌نگه‌نه و جافی گه‌لالی بگرین (له ناو گه‌راوه‌کاندا من بۆ توفیق ئاغا بابی گولده‌سته به‌داخ بووم) و به‌ده‌ست پیکردنی سه‌رژمیری مه‌ری جافه‌کان و کۆکردنه‌وه‌ی باجی سه‌رانه، هه‌ول به‌دیه‌ن ده‌سه‌لاتی حکومه‌ت بۆ ئەو ناوچه‌یه‌ بگه‌رینینه‌وه. کاتیک ئەو‌کاره ئاساییه‌مان کرد وه‌ک سیلاو له لایه‌ن زۆریه‌ی ئەو که‌سانه‌وه‌ داوای به‌خشیمان لیکرا که وێژانیان نازاری ده‌دان و ئیستا له تۆله‌ سه‌ندنه‌وه‌ی شیخ مه‌حموود دوور ببوونه‌وه.

رۆژی ۲۳ی مانگ، سێر هنری دابز به‌ سواری فرۆکه‌ هاته‌ که‌رکووک و رۆژی دوایی له‌گه‌ل ئەو بۆ به‌شدارییکردن له کۆبوونه‌وه‌یه‌ک چوینه‌ هه‌ولیر، که «ئه‌میر زه‌ید» برا چکۆله‌ی فه‌یسه‌ل، بازرس‌ی ئیداری موس‌ل و لاین به‌شدار بوون تیتیدا. ئەمیر زه‌ید، له سه‌ره‌تای مانگدا هاتبووه‌ موس‌ل تا عه‌ره‌به‌کان دژی هیتزی تورکان ریکبخت. خالی سه‌ره‌کی ده‌ستوری کاری کۆبوونه‌وه‌که واته‌ ئەو دیاردانه‌ی که ده‌گه‌رانه‌وه‌ سه‌ر ئیمه، هه‌لوتیستیکی سیاسی بوو، که ده‌بوایه‌ دوای گرتنه‌وه‌ی ره‌واندز له‌به‌رچاوی بگرین، به‌لام من به‌رله‌وه‌ی که بگه‌ریمه‌وه‌ که‌رکووک، له هه‌ل که‌لکم وه‌رگرت و له‌سه‌ر ئەو خاله‌ پیتداگرت، که ده‌بی ئەو‌کاره به‌ گرتنه‌وه‌ی سه‌رله‌نوێی سلیمانی ته‌واو بکری.

کاروانی کۆیه‌ رۆژی چواری ئاپریل گه‌یشته‌جی. من به‌ته‌واوی تاسه‌ی دینتی سه‌ره‌نگ «وینسنت» و «لاین»م ده‌کرد. لاین ئه‌فسه‌ری سیاسی کاروانه‌که بوو. بریارمدا داوای فرۆکه‌ نه‌که‌م و به‌ ریگی زه‌وی و به‌ ناوچه‌ی شوان و گونده‌کانی شیخ بزینیدا که هه‌ردوولای زینان گرتبوو و له‌م دواپانه‌دا خه‌لکه‌که‌ی هیندییکمان لێ سارد ببوونه‌وه، تپه‌رم و خۆم پیتشان بده‌م. به‌ سواری ئۆتۆمبیل و به‌ جاده‌ی ته‌فته‌قدا چوومه‌ جیبه‌ک که چوارده‌ مایل له که‌رکووک دوور بوو. له‌وی چاودێره‌کانم به‌ ئه‌سپه‌وه‌ چاوه‌روانم بوون. یه‌که‌م شه‌وی سه‌فه‌ر له گوندییک بووم به‌ ناوی «حاجی بیخان» که له حه‌وت مایلی ئەو جیبه‌ هه‌لکه‌وتبوو. ئەو جیبه‌ له ناوچه‌یه‌کی قول دایه و کانسزای به‌رد و دارستانی داربه‌روی لێ نیه. خه‌لکی حاجی بیخان خانوبه‌ره‌کانیان به‌چه‌شنی خانووی عه‌ره‌بان له قور ساز ده‌کهن و بۆ گه‌رم راگرتنیشیان له ته‌پاله‌ که‌لک وه‌رده‌گرن. ته‌پاله‌کان له ته‌نوریک ده‌خه‌ن که له نیوه‌راستی ژووره‌که هه‌لکه‌نراوه و ده‌یانسوین. زۆریه‌ی ماله‌کان دوکه‌لکیش یا کولانه‌یان نیه. کوپخا به‌ راده‌یه‌ک له میوانداریکردنی ئیمه‌ خۆشحال بوو، که به‌په‌له‌ میوانخانه‌که‌ی پرکرد له دوکه‌ل و ئیمه‌ی به‌ توندی وه‌کو‌خین خست؛ فرمیسک به‌

چاوانماندا هاته خوار. زۆریه ی کوردەکانی باشووری کوردستان لـە زستاندا ئەو حالەیان هەیه و بێگومان ئەم جۆره ژیانەش بە توندی زیان بە چاو و لەشی ئەوان دەگەیهێنێ. بەیانی رۆژی دوایی، لەههوه‌ایه‌کی خۆشی مانگی ئاپریلدا، سه‌فه‌ره‌که‌مان درێژه پێدا. به‌رزاییه‌کانی شوان به‌ گياو گۆلی به‌هاریی داپۆشراوی و باخه‌کان له‌ گۆلدا خه‌مڵی بوون. له‌ ته‌قته‌ق، ئاوی زێ که‌ به‌هۆی توانه‌وه‌ی به‌فر و پێژنه‌ بارانی رۆژانی پێشوو هه‌ستا‌بوو، سی‌لاویکی شلوتی به‌ پانایی ١٥٠ یارد سازکردبوو که‌ به‌توندی هه‌ژهی ده‌هات. کاتی په‌رینه‌وه‌ بۆ ئه‌وبه‌ری ناوه‌که‌، سی‌لاو که‌له‌که‌که‌ی ئێمه‌ی به‌ مه‌ودایه‌ک له‌ گه‌ڵ خۆی برد و تا هینامانه‌وه‌ بۆ شوێنی په‌رینه‌وه‌ی ئەو رۆخه‌ په‌نج‌ا‌خوله‌کی گرت.

کۆیه‌ی پڕ له‌ سه‌رباز، دوا‌ی پێژنه‌ بارانی پێشوو به‌ قوڕ و چلپا و داگیرابوو. له‌ مائلی مه‌لا حه‌ویز ئا‌غای غه‌فووری دابه‌زیم. ئەو و جه‌میل ئا‌غای قا‌یقام به‌ خوارنی زۆرخۆش و دللی فراوانه‌وه‌ که‌ له‌ په‌وشتی کوردانه‌، خزه‌تی زۆریان به‌ فه‌رمانده‌کان و ئه‌فسه‌رانی بالا‌ کرد. له‌ نۆی مانگدا، سی‌ر جان سالمۆند بۆخۆی به‌ فرۆکه‌ هات تا فه‌رمانی پێویست بۆ دوا‌ عه‌مه‌لیات بس‌دات. رۆژی ده‌یه‌م، کاروانی کۆیه‌ به‌ره‌ «سه‌رخمه» له‌ هه‌یه‌ت سو‌لتان تیپه‌ری. جیا له‌ بۆمبارانی هه‌وایی، ئەوه‌ یه‌که‌م شانۆی هێره‌کانی حکومه‌ت بوو له‌ ناوچه‌ی رانیه‌دا، که‌ دوا‌ی پاشه‌کشه‌ خه‌فه‌تباره‌که‌ی کاروانی رانیه‌ له‌ حه‌وت مانگی پابردودا ئەنجام درا.

چونکه‌ تا چه‌ند رۆژیتەر، ئالوگۆریک چاوه‌روان نه‌ده‌کرا، بپارمدا بچمه‌ ئالتون کۆیری و دوا‌ی ئەو ناحیه‌ی مه‌لحه‌ بیه‌م، که‌ تا ئیستا له‌ به‌ر گیروگرفت و سه‌رقا‌ل بوونم به‌ رووداوه‌کانی سلیمانی لیبی خا‌فل بووم. دوا‌ی بیست خوله‌ک رێ، له‌ «هه‌رموته» تیپه‌رییم که‌ ته‌نیا گۆندی «قه‌زای» کۆیه‌یه‌ و ته‌واوی دانیشتوانی فه‌لەن. رینگا چه‌ند ما‌یل به‌رۆخی روبراری «کۆیه» دا‌ تیده‌په‌رێ، که‌ له‌ وه‌رزه‌ی سا‌لدا ئاوی زۆره‌ و به‌رواله‌ت به‌رله‌ گه‌یشتنی به‌ باریکه‌ رتیبه‌کی به‌شی رۆژئاوا‌ی، که‌ ده‌چوه‌ گۆنده‌کانی «عومه‌رگۆنبه‌د» و «سی‌گرده‌کان» چه‌ند جار په‌رینه‌وه‌. سه‌روبه‌ندی خۆره‌په‌رین گه‌یشتینه‌ ره‌شماله‌کانی مه‌حموود ئا‌غای شیخ بزینی، که‌ له‌ قه‌راخی «به‌ستی هه‌وار» هه‌لیان دا‌بوون و یه‌ک ما‌یل بۆ گۆندی «سارته‌ک» و نزیکه‌ی سی‌ ما‌یل ییش بۆ کۆیه‌ مه‌ودای هه‌بوو.

شه‌ویکی ئارامم له‌ جه‌ویکی شوانانه‌ی خۆشدا برده‌سه‌ر، که‌ ده‌تگوت هه‌زاران ما‌یل له‌ شوێنه‌ شه‌رگرتووه‌ دووره‌، که‌ به‌یانی ئەو رۆژه‌ لیبی بووم. خانه‌خۆیه‌که‌م گوتی خه‌لکی ئەو دوو گۆنده‌ی که‌ من ئەم‌رۆ لیبیان تیپه‌ریبووم، واته‌ سی‌گرده‌کان و عومه‌رگۆنبه‌د، به‌

زاراوه‌یه‌ک ده‌دوێن، که‌ تاییه‌مه‌ندیی خۆیا‌نه‌. گوتی ئەوانه‌ له‌ باری بئه‌چه‌وه‌، وه‌ک ته‌واوی خه‌لکی گۆنده‌کانی ئەو ناوچه‌یه‌ی، که‌ هه‌ردوو لای زیبیان گرتوه‌، شیخ بزینی، به‌لام له‌ جیاتیی «ئهو کوردیه‌یی» که‌ ئەندامانیتری ئەو تیره‌یه‌ له‌ رۆژگارانی هیندیک کۆنه‌وه‌ قسه‌ی پێده‌کهن، ئەوان زمانی کۆنتریان پاراستوه‌. چه‌ند وشه‌یه‌کی له‌و زمانه‌ گوت، که‌ به‌ رای من له‌ زاراوه‌ی کوردی کرماشانی یا له‌کی با‌کووری لو‌رستان ده‌چوو. له‌بیرمه‌، شیخ بزینییه‌کان به‌ گۆیره‌ی داستانیک له‌ ئەسلدا له‌ موس‌ل یا له‌ به‌شه‌کانی سه‌رووی با‌کو‌ره‌وه‌ هاتوون. له‌به‌ر ئەوه‌، ئەو ئاخافته‌ پتر له‌ گه‌ڵ داستانیک ده‌هاته‌وه‌ که‌ جه‌مال ئا‌غای کۆیه‌ بۆی گێرمامه‌وه‌. به‌پیتی ئەو داستانه‌، خه‌لکی ئەو دوو گۆندا‌نه‌ سه‌ر به‌ هۆزیتکن به‌ ناوی «ده‌رهن‌دی» و له‌ ناوچه‌ی «ره‌جه‌ب» له‌ با‌کووری جاده‌ی نزیک که‌لی «ته‌قیه‌گه‌» وه‌ هاتوون، واته‌ ئەو جیتییه‌ک که‌ روبراری «حه‌لوان» به‌ رینگای قه‌سری شیرین و خانه‌قیندا ده‌چیته‌ ناو ده‌رهن‌دی «ده‌رته‌نگ».

به‌یانی رۆژی دوایی، میلیرو چاپمه‌نم له‌ ئالتون کۆیری دیته‌وه‌. ئەوان به‌ با‌وه‌شیک دۆسیه‌وه‌ چاوه‌روانیان ده‌کردم. ستوان «چارلیز گورنیک»^(١٤) شیان له‌ گه‌ڵ بوو. چارلیز به‌هۆی لیوه‌شاوه‌یی له‌ عه‌مالیاتیکی زریپۆشدا به‌ ناوی «دروینه‌چی» له‌ کاتی سه‌ر‌بزیویی عه‌ره‌باندا له‌ سالی ١٩٢٠، سیمایه‌کی ئەفسانه‌یی په‌یدا کردبوو. ئەو ئیستا به‌رپرسی کیشکچییه‌کانی هیتلی په‌یوه‌ندیی ئی‌مه‌ بوو. پیراگه‌یشتن به‌ کاری دۆسیه‌کان دووسه‌عاتی به‌س بوو: ئەوانم به‌ جیه‌یه‌یشته‌ تابه‌ ئۆتۆمبیل بیانبه‌ که‌رکووک و بۆخۆشم به‌ رۆخی روبراره‌که‌دا به‌ره‌و مه‌لحه‌ چووم. مه‌لحه‌ ناوه‌ندی دوا ناحیه‌ی کوردنشین بوو.

رۆژی دوایی به‌ ناوچه‌ی عه‌ره‌ب نشینی ته‌لعه‌لیدا رۆیشتم؛ له‌ رینگا توشی چه‌ند ته‌پۆلکه‌یه‌کی گه‌وره‌ی «ماهوس»، «رمان» و «مطیخ» بووم (که‌ کۆمایه‌ک بوون له‌ خشته‌ و قسلی زۆرباش و ده‌گوترا قسلی خانووبه‌ره‌کانیان له‌و ته‌پۆلکه‌کانه‌وه‌ هیناوه‌). ته‌لعه‌لی له‌ خشته‌ گه‌وره‌ی دووپی له‌ دوو پی و نیوساز کرابوو و ته‌پۆلکه‌کانیتریش بێگومان بنکه‌ی سوپای ئاشووریه‌کان بوون، چونکه‌ پیغه‌ی ئاشوور پتر له‌ بیست ما‌یل له‌ گه‌ڵ ئەو شوێنه‌ مه‌ودای نیه‌. به‌ر له‌ وه‌رپیکه‌وتنم له‌ که‌رکووک، مو‌راد هۆشیا‌ری کردبوومه‌وه‌ که‌ به‌هیچ شتیوه‌یه‌ک میوانی هۆزه‌ عه‌ره‌به‌کانی ئەو ناوچه‌یه‌ نه‌بم، چونکه‌ ئەوانه‌ به‌ تیکراییی نه‌خوشی (بجل)یان هه‌یه‌. له‌به‌ر ئەوه‌ کاتیکی چاوم به‌ حاجی

حسه‌نی ناوچیزاده، پیاوه ده‌لهمه‌ند و وه‌رزیره پیشکه‌وتوه‌که‌ی که‌رکوک که‌وت که‌ ماوه‌به‌ک به‌رله‌ ئیستا مال‌یکی له‌ نزیک روبراری ته‌له‌لی بۆ خۆی ساز کردبوو، میتشکم حسه‌سایه‌وه. حه‌وشه‌ی مال‌ه‌که‌ی پرپوو له‌ ئامیر و که‌لویه‌لی وه‌رزیریی و به‌شیک له‌ ئامیره‌کانی به‌رله‌ جه‌نگ له‌ ده‌روه‌ه کرابوون و له‌به‌ر نه‌بوونی که‌ره‌سه و چاودیریی لی نه‌کردنیان بی‌که‌لک مابوونه‌وه. حاجی حه‌سه‌ن، نه‌وکات خه‌ریکی کیشانی که‌نال‌یکی ئاودیریی بوو و ده‌بویست به‌ کیشانی ئاو نه‌و به‌شه‌ زه‌ویبانه‌ وه‌گه‌ر خات، که‌ له‌ سه‌ده‌کانی ناوه‌راسته‌وه بی‌به‌رهم مابوونه‌وه. پرۆژه‌کانی بریتی بوون له‌ کیشان و نوژه‌ن کردنه‌وه‌ی دوو که‌نال‌ی کۆنی پان و به‌رین به‌ناوه‌کانی (سفرالفیلوعباسیه). من نازانم دانانی نه‌و ناوانه‌ له‌ کویتوه‌ سه‌رچاوه‌یان گرتوه. که‌نال‌ی یه‌که‌م واته‌ سفرالفیل له‌ شه‌ش مایلیی سه‌رووی ته‌له‌لیسه‌وه ده‌کیشرا و کانه‌لی دووهم له‌ بیست مایلیی نه‌ولاتر له‌ به‌شی سه‌رووی روبراره‌که‌وه ده‌ستی پێده‌کرد. حاجی حه‌سه‌ن، منی برده‌ سه‌ر که‌نال‌ه‌کان و داوی لیکردم هه‌ول بده‌م رای به‌ پێوه‌به‌رایه‌تی ئاودیریی بۆ نه‌و ناوچه‌ به‌پیت و به‌ره‌که‌ته‌ راکیشم. من نه‌و کاره‌م کرد، به‌لام چه‌ند سالی گرت تا پرۆژه‌ی «حه‌ویجه» توانی له‌ نیوان پرۆژه‌ه‌ ئه‌ساسیه‌کانی ترده‌ سه‌رکه‌وی و ریگا بۆ کیشانی یه‌کیک له‌و که‌نال‌ه‌ن خۆش بکات. کاتیک گه‌رامه‌وه نه‌م ناوچه‌یه‌ له‌ سالی ۱۹۴۴د و بینیم سه‌دان بنه‌ماله‌ی «چه‌چهن»، «جه‌بور» و «عه‌ویه‌د» بی‌هاتوون له‌و ناوچه‌یه‌ نیشته‌جی بوون و جه‌ماوه‌ریکی تریش چاوه‌روانی ته‌واوبوونی که‌نال‌ی دووهم ده‌که‌ن، خۆش‌حال بوم.

داوی دیتنی که‌نال‌ چووم بۆ بینینی بینا و تیرانبوه‌کانی سه‌رده‌می ئیسلام، که‌ عه‌ره‌بان پێیان ده‌گوتن «الاسمعینیات». به‌م جوهری که‌ من دیتم شوینه‌واره‌ گرنه‌گه‌ به‌جیماوه‌کانیان بریتی بوو له‌ دوو خانوبه‌ه‌ی لاکیشی له‌ لای یه‌کتر و قه‌به‌ریکی ناسراو به‌ ئیمام نه‌سمه‌عین، که‌ ناوی له‌سه‌ر هه‌موو ناوچه‌که‌ بوو. له‌و بینایه‌، گومبه‌زیک و چه‌ند دیواری روخاو و کۆمایه‌ک خشت و قسل مابووه‌وه، که‌ لیک ناکرتیه‌وه. بینای لاکیشیی یه‌که‌م به‌ شپۆیه‌کی زۆرباش به‌ خشت سازکراوه؛ لای ده‌روه‌ی خشتکاری زه‌ق بوو؛ له‌ ژوره‌وه‌یدا تاقیکی نوک تیزی هه‌به‌. ژوره‌که‌ی هۆده‌یه‌کی نزیک به‌ بیست پتی چوارگۆشه‌ ده‌بی؛ دیواره‌کانی نه‌و هۆده‌یه‌ زۆر جوان گه‌چکاری کراون؛ هه‌رکامیان سێ «تاقه‌یان» (۱۵) هه‌به‌ و پێنج «تاق» ی به‌رته‌سکیشیان قات قات له‌سه‌ر یه‌ک سازکراون، که‌ نوکی هه‌موویان تیژه‌.

Baroque - ۱۵ شپۆیه‌که‌ له‌ خانوبه‌ره‌ سازیدا. واتای سه‌یر و سه‌مه‌ره‌ و بێقه‌واره‌ش ده‌دات.

سێ لای دیواره‌کانی سوهری ناسراوی «الملک» له‌ ئایه‌تی قورئانیان له‌سه‌ره‌. نه‌و ئایه‌تانه‌ له‌ نیوان تاق و تاقه‌کاندا نووسراون و دیواری چواره‌میش ده‌رگای تیدا سازکراوه. نووسراوه‌کانیتر، که‌ به‌ داوی ئایه‌ته‌کانی قورئاندا به‌ دیواره‌کانه‌وه‌ن زیانیان دیوه‌ و خراب بوون، به‌لام ناوی محمه‌ده‌حیا به‌میژوووی ۶۷۰ هه‌جری قه‌مه‌ری (۲-۱۲۷۱ز) ده‌خوێنرێته‌وه. شپۆیه‌ی سازکردنی ژوووری نه‌و ساختمان زۆر له‌ ژوووری «بقعه‌ی اربعین» ده‌چێ که‌ سالی ۶۶۰ هه‌جری قه‌مه‌ری به‌ رۆخی دیجله‌ له‌ شه‌ست مایلیی نه‌م شوینه‌ (۱۶) سازکراوه. بینای دووهم، نزیکه‌ی ده‌ هه‌نگاو له‌ بینای یه‌که‌م دووره‌ و شکلی ده‌روه‌ی له‌و ده‌چێ، به‌لام له‌ ژوره‌که‌یدا گه‌چکاری لی نه‌ده‌بینرا. له‌سه‌ر ژماره‌یه‌ک له‌ خسته‌کانی هه‌ردوو خانوبه‌ره‌، شوینه‌واری ليقاو (لعاب) یان پیتوه‌ بوو، به‌لام ليقاوه‌که‌ یان به‌ته‌واوی لی ببوه‌وه. بارستایی بینای ئیمام نه‌سمه‌عین دوو هیندی بینای یه‌که‌مه‌و باشتیسه‌ ماوه‌. به‌شیک له‌ گومبه‌زه‌که‌ی ماوه‌ته‌وه؛ کۆله‌که‌ی گومبه‌زه‌که‌ له‌سه‌ر هه‌شت سوچیک سوارکراوه. تاقی ده‌رگه‌ی درێژه؛ به‌شی ژوووری خانوبه‌ره‌که‌ هه‌شت سوچه‌. نیتوقه‌دی دیواره‌کانی به‌به‌رزایی نزیکه‌ی چواره‌ پێ گه‌چکاری کراون و هه‌رکامیان کونیکیان تیدا به‌. دیواری لای باشووری، میحراییکی چکۆله‌ی تیدا به‌، که‌ رویل قیبله‌یه‌؛ هه‌رکام له‌وه‌ه‌شت سوچانه‌ تاقیکی خشتیان هه‌به‌، که‌ سه‌ریان گه‌چکاری کراوه؛ له‌ ژیر پایه‌ی گومبه‌زه‌که‌دا دار بۆ داوه‌را کردن ده‌بینین.

حاجی حه‌سه‌ن رای وابوو که‌ ناوی کۆنی نه‌وجیه‌ شتیکی نزیک به‌ «زیج» (۱۷) بووه، به‌لام من چوکتین گومانم له‌وه‌دا نیه‌که‌ نه‌سمه‌عینیات له‌ راستیدا و تیرانه‌کانی «باوه‌ زیج» (۱۸) ه، که‌ «گای سترنج» (۱۹) ده‌باره‌ی ده‌لی:

له‌ رۆژه‌لاتی نه‌و جیه‌وه‌ واته‌ «شرق السین» (۲۰) له‌ یه‌کاوی زێ و دیجله‌ و چوار مایل له‌ سه‌رووی زبی بچوک، شاری باوه‌زیج یا به‌م جوهری که‌ «ابن حوقل» ده‌لی مه‌دینه‌ الباه‌زیج بووه، که‌ ئیستا به‌رواله‌ت هه‌یج شوینه‌واریکی له‌سه‌ر نه‌خشه‌ نه‌ماوه‌... یاقوت، نه‌و شاره‌ به‌ باوه‌ زیج الملک ده‌ناسین، که‌ له‌

۱۶- Sarre و هه‌ر تسفلد باسی نه‌و خانوبه‌ره‌یه‌یان کردوه.

Reise in Euphrat und Tigris Gebiet (Berlin 1911- 02)

17- Zuwij 18- Bawazij

19- Guy Strange

20- As- Sinn

سدهی ههشتهمی هیجری (چواردهی زاینی) دا هه بووه، چونکه مستهوفی دهلی
۱۴۰۰ دیناری ددها به خهزینهی ئیلخانیهکان.

لهو ماوهیهدا، عهمهلیاتی سهریازی بهی بهنامه دهچوهپیش. کاتیک رۆژی پازدهی
ئاپریل گه پامهوه که رکوک، «کاروانی سهرسنور» گه یشتبووه دهشتی ههریر له نیوان ههولیر
و پهواندز، بهلام دهیانگوت دوژمن کهلی «سپیلکی» گرتوه. کاروان دهباویه بو تیپه ریوون
له زنجیره چیا بهک، که له باکوری رۆژه لاتهوه له مپهری پیش ئهوه دهشته بوو، لهو که له
که لک وهرگرت. «کاروانی کۆبه» ش به نۆرهی خۆی چهند عهمالیاتی باشی له بتوین
ئه نجام دابوو. دوو توپی گیراوی کاروانی رانییهی (جیا له دهراگی توپهکان که دواپی
ئهوانیش له پهواندز گیرانهوه) ههستاندبووهوه و بو ئهوهی که خۆی بو عهمهلیاتی پتر
ئاماده بکات، گه پابووه «سهرخمه». لهو رۆژهدا فهرماندهی عهمهلیات بوخۆی
هه لفرینیکی شناسایی کرد. قایم بوونی سروشتیی کهلی سپیلک، بهتهواوی شوینی
لهسهر ئهوه دانابوو. بهوناکامه گه یشتبووه که بهی عهمالیاتیکی چهند قۆلی و هاوبهش و
هاوکات دژواره بتوانن بهی زبانی قورس لهو ریگایه دهچن. به سههرهنگ وینسنتی
دهستور دا دههتانی دهورلیدانی کاروان تا «دۆلی کهشان» واته دووهم شیوی رۆژئاوای
شاوه له «باوه شینه کهی» رانییه و لهو یوه به ناوچهی «پشتگه لی» دا تا «باليسان» و
شیوی ئالانهی جیگرتوو له رۆژه لاتتی زنجیره چیا «ههریر» هه لسه نگینتی. وینسننت که
عهمالیاتیکی ئاوی پیشبینی کردبوو له دیداری پیشوویدا له گه ل من له کۆبه، داوای له
من و لاین کرد تا زانیاری تهواوی دهبارهی ئهوه ریگایه بو کۆ بکهینهوه. ئه م ریبه به چهند
شویندا دهرویشنت، که تا ئهوکاته لهسهر نهخشه دیاری نه کرابوون. ئهوه سههرهتا
پیداویستیهکانی راگواستن و گه یاندنی جیبه جی کردبوو. سروشتی وهحشیی، نانارامیی
ناوچه که، قین و تورهبی دانیشستوان و پلانی باوه ریپنه کراوی کاروانهکانی گه یاندن که
بهتهواوی له یستری ئیجاره کراو پیکهاتبوون، له بهرامبهری ئهوه دا له مپه نه بوون.
ئهوه فهرماندهیهکی بهدهسه لات و پایه دار بوو؛ چونکه بهتهواوی ئامادهی ئه نجامی ئهوه
کاره بوو، بهی پراوهستان و سلکردن له گه ل پلانی پیشنیازکراو هاودهنگی کرد.

رۆژی ۱۷ی ئاپریل، فهرماندهی سکادرانی ههواپی «ئی. پی. منینگ»^(۲۱)، منی به
سواری فرۆکه برده «سهرخمه» تا چاوم به وینسننت بکهوئ و له دوا کاتهکاندا له گه ل لاین

ئاگاداری کارهکان بین. بتوین دوا ریپنه بارانی پیشوو وهک دهراپی قورینی لیها تبوو.
ئیمه به شیوهیهکی سهرسورهینهر و کهس نه دیودا لهسهر زهوییهکی بهرتهسکی
پیشینیان و تهنی به رادهی بهری دهست دابهزین. تا تیپه ریوونی دوا نه فهرهکانی کاروان
لهو جیبه ماینهوه و دواپی بهرهو که رکوک هه لفرین.

عهمهلیات بهتهواوی سهرکهوت. ههروهک چاوه پروان دهکرا کاروانی کۆبه رۆژی یه کهم و
نۆزدهیهمی عهمهلیات لهوبهری باليسان توشی بهریه رهکانیهکی توند بیوو، بهلام به
هاوکاری کاریهگرانهی هیزی ههواپی، تهنییا پینج سهریازی لی بریندار بوو و
زبانیکترمان پی نه گه یشت، بهلام دوژمن دوا زبانی قورس پاشهکشهی کرد. نۆزدهمیر
بهی ئهوهی که فیشهکیک بته قینتی، شهوی ۱۹ لهسهر ۲۰ی مانگ مه تهریزی سپیلکی
به جیهیشت. دواپی بو مان ده رکهوت دهبارهی قایم بوونی پیکهکانی ئهوه جیبه درۆ
نه کراوه. پهواندز بهی بهریه رهکانی دوانیوه رۆی بیست و دووهم کهوته دهست ئیمه.

چۆنیه تی شیوهی بهریه بردنی پهواندز گیروگرتی پیکهکینا. دهولهتی عیراق واته شا و
سهرۆک وهزیر و موته سهریفی ههولیر به یشتیوانیی کورنوالیس و بوردیلن و لاین
دهیانویست کارمه ندیکی ئاسایی بکه نه قایمقامی ئهوه شاره، بهلام سیر هنری دابز به
پشتیوانی فهرماندهی هیزی ههواپی پیی دادهگرت که سهید تهها بکات به قایمقام، چونکه
قایمقامیکی «دژی گولله» باشر دهیتوانی بهی وهرگرتی یارمه تی له حکوممهت، له گه ل
دۆخیک رووبهروو بیتهوه که لهوانه بوو بههاتنی ژماره یهک تیکدهر سه ره لدا. به پیی
ههوالیکی باوه ریپیکراو، تورکان دهیانویست دوا به جیهیشتنی ناوچه ژماره یهک تیکدهر
بو ئاژاوه گپران و راگرتی به خرۆشی ناوچهکان بنیرنه ئهوه مه لبه نده. ته نانهت به له بهر چاو
گرتنی رووداوهکانی دوا بییش مرۆف ناتوانی بلتی حهق به کام لا بوو، بهلام ناکوکیی
بیروبوچوونی ئهوان شوینی خراپی لهسهر پلانی من بو سلیمانی دانا.

له بهغدا، له گهڵ سه رتییی هه وایی «ل . ئی . ئو . چارلتن، هیرسون^(۱) و مه کنیس» فه رمانده کانی هیزی هه وایی و بوردلین شیومان ده خوارد، که بروسکه ی گرتنه وه ی سه رله نوئی ره واندزم پینگه یشت. رۆژیک پینشتر بۆ گفتوگۆ له سه ر په سه ندردنی پلانیک بۆ به رپوه بردنی سلیمانی و به شداری کردن له میواندارییه کی شیوخواردندا که به یۆنه ی ته و او بوونی خزمه تی سپرپرسیو خانه نشین بوونی و رۆیشتنی بنه ماله ی کاکس له عیراق پیکهاتبوو، به فرۆکه هاتبوومه به غدا. ئەو میواندارییه، بۆ من زۆر خه مه یته ر بوو: ته و او ی خزمه تی ده ساله م، له و رۆژه وه که بۆ یه که مجار له سالێ ۱۹۱۲، وه ک لاویکی تازه کار هاتبوومه «بوشه ر» له ئۆرگانی سه ره به سپر پرسی یا له ژێر فه رمانی راسته وخۆی ئەودا تییه ر کردبوو. من هه میشه ئەوه پری ریز و نه وازیشم له و له «لیدی کاکس» دیبوو. ته نانه ت ئیستاش ناتوانم ئەو راپۆرته نه یینییه ی که ئەو وه ک بابیکی دلسو زکاتی رۆیشتنی له عیراق له سه ر منی نووسیوو، به بی هه سته ی فرزه ندیی بیلمه وه^(۲).

ناکامی گشتییی گفتوگۆکانی به غدا ئەوه بوو، که تا ئەوکاته ی شیخ مه حموود له ده ور به ری سوورداش له ناو نه چی ت، هیوایه ک به دی ناکرێ که دوای ده رکردنی تورکه کانیش له ره واندز بتوانین که رکوک به بی ده سته یوه ردان و گیره شیوتینی ئیداره بکه ین. دوو گوردانی ئینگلیز له کاروانی کۆیه، که به گشتی له سه ربازی نوێ پیکهاتبوون و دوای ته و او بوونی شه ر هاتبوونه ریزی سوپاوه، له و عه مه لیاته ی که له فه سلێ پیشووودا ئامازه م بۆ کرد، پاله وانیه تی به رچاویان نواند، به لام له گه رانه وهدا به هۆی نه خۆشی زگچوون و به له فیره ی خوتناوی و نه خۆشییه کانیه تی ناوچه یی، که پتر سه ربازه نوئییه کان ده یگرن، وه ک گه لای پاییز وه ربسوونه سه رزه وی. له به ر ئەوه بریاردا ئەو دوو گوردانه له گه ل دوو گوردانی خاوه ن ئەزمونی سوپای هیندستان (گوردانی ۱۳/۱ ی پیاده له هیزی سه رسنور واته گوردانی ۵۵ ی پیشووی گوک و یه کانی ۳/۱۶ ی په نجاو واته یه کانی ۳۳ ی پیشووی په نجاو) بگۆرینه وه و هه ولێ

1- L.E.O.Charlton, Hearson

۲- به پیتی یاسا، راپۆرتیکی وایان به ر له ناردنی بۆ به رپرسانی بالا، سه ره تا به خاوه ن مه به سته که پیشان دهدا.

رۆژی ۲۷ ئاپریل گه رامه وه که رکوک و به یانی رۆژی دوایی به فرۆکه ی ستوان «ئا. ئو. ود»^(۳) چوومه کۆیه. کاتیک له شار نزیک بووینه وه توشی ره شه بایه کی توند و به هیز بووین، که به شیوه یه کی ترسناک به بناری هه یبه تسولتانداندا ده هاته خوارێ و فرۆکه ی ئیمه ی به شیوه یه کی مه خۆف به سه ر ته نه یشته کانییدا لار ده کرده وه. کاتی نیشتن چی نه مابوو ته ورشی ره شه با ئیمه له جی هه لکه نه ی. هۆی ئەو چاوپیکه وتنه و چاوپیکه وتنیکی تر له چواری مانگی مایدا، درێژه دانی په یوه ندی به بزوتنه وه کانی عه شایری له ناوچه ی رانیه و دیداری سه رۆکی عه شیره ته کانی دۆست و نوینه رانیان، به تاییه تی نوینه ری باهه کر ئاغا بوو، که به شیوه ی ئاسایی درێژه ی به و هه لسو رانه دیپلۆماتییانه دهدا، که تیکه لاوی ژبانی ببوون. یه کیک له سه رکه وتنه کانی، که کوره که ی بۆ ئیمه ی نووسی و من ئەوکات گرنگیه کی زۆرم پینه دا، جیا کردنه وه ی بایز ئاغا له به ره ی دژبه ئیمه بوو. بایز ئاغا سه رۆکی بنه ماله ی هه باس ئاغا و له خانه دانی میراوده لی بوو. بایز ئاغا و کوره کانی له «هه نجیره» و دوو سی گوندی رووبه رووی لای هه ره باشووری ده سته مه رگه ده ژبان.

له پینجی مای، فه رمانده ی عه مه لیات ده ستوری عه مه لیاتی راگه یاند. خالی یه که می ئەو ده ستوره که چۆنیه تی عه مه لیاته که ی روون ده کرده وه به م جو ره بوو:

به مه به سته سه قامگیرکردنی ده سه لاتی حکومه ت له و ناوچه یه دا، کاروانی کۆیه به پیتی ئەو خالانه ی خواره وه ریکه خراو بۆ ده سته سه ردا گرتنی سلیمانی ده چی و به مجۆره ی که تا ئیستا برباری له سه ر دراوه، رۆژی ۱۴ ی مانگی مای که رکوک به جیدیلێ. دوای داگیرکردنی سلیمانی وه ک پتیوست بۆ تیکشکاندنی هیزه کانی شیخ مه حموود و له ناو بردنی داموده زگاکه ی و سزادانی ئەو ژماره عه شیره تانه ی که دژایه تی ئیمه یان کردوه، عه مه لیاتی فه رعی ئەنجام دهدرێ. چونکه ئیستا ناکرێ شکل و راده و مه ودا ی ئەو عه مه لیاتانه روونبکرتنه وه، ئەو چه شنه عه مه لیاتانه ده بی له چوارچێوه ی ئەو ئامانجانه دا بن که بۆ گه یشتن به ئامانجی سه ره کی پتیوستن و له خۆتیوه ردان له عه مه لیاتی دوور له ناوه ندی ئەسلێ واته سلیمانی پاریز

دهكړئ، چونكه ټوكاره له وانه يه ته گهړه بخاته سهر پټي كاروان و ماته لي بكات و دهره تاني ناردني ده سته جيتي هيزه كان بؤ عمه مالياتيكي تر نه هيلټي.

دواي راگه ياندني ټو فهرمانه، رږڅي هه شتي مانگ به يان نامه يه ك نووسرا كه به فرږوكه، به سهر شاري سليماني و ناو ونده كاني تر دا بلا و بركرته وه. ټو به يان نامه يه هه لوت يستي ده وله تي بؤ ده سته سهر دا گرتنه وه ي سهر له نوپي سليماني، بي ديار بي كړدني ميژوو را ده گه ياند و ده يگوت ته نيا ټو كه سانه سزا ده درين كه له به رامبر هيزه كاني حكومه تدا راوه ستن.

له پينج تا ده ي مانگ، ديسان له به غدا بووم و هه ول مده دا به نامه يه كي پروني سياسي بؤ ئيداره كړدني سليماني و هر گرم تا دواي گرتنه وه ټو شاره و جيتي گيريووني سهر له نوپي هيزه كاني حكومه ت له وي، شپوه ي به رپوه بر دنه كه ي ديار بي، به لام هه لسورانه كه م ده سته وتي به رچاوي نه بوو. هيشتا دلنيا نه بووم كه كارواني كوږه وهرزي هاوین له و ناوچه يه بمينټه وه. به ئينگليستان پيشنياز كرابوو كه كارواني سهر سنوور سهر بازگه يه ك له (هيزه كاني رېكوپټيک) له و جيتي ساز بكات و تا پينج سه د ژاندارمه به پارهي خه زينه ي حكومه تي ناو وندي دامه زريني و فيري مه شقيان بكات و سهر بازگه تازه كه يان پي بسپيري و هيزه كاني ده وله تي سهر په رشتي كهر بگه رينه وه و ټو وان بارود وڅخه كه راگرن. دهر باره ي شپوه ي دامه زراندي شكل و شپوه ي ده زگاي ئيدار يش ناكوكي قول له نيوان كو ميسيري بالا و ده وله تي عير اقاد هه بوو. سپر هنري دابز ده يگوت تا ټو كاته ي كه شيخ مه حمود نازاد بي هيچ رږڅميك ناتواني ده وام بيني. ټه گهر ټو نه كوژري يا به دليل نه گيري، باشته له گه لي ريك كه وين. له لايه كيتره وه، پارله ماني عيراق به بي له به رچا وگرتني راستييه كان و ناوهر وكي ټو به لټينه ي كه بؤخوي له به يان نامه ي كريس مه سي ۱۹۲۲د را يگه يان دبوو، ده يو بست به ره و دامه زراندي شپوه ده زگايه كي ئيداره كړدني ناو وندي بچي، كه به ته واوي به به غدا بيه ستر يته وه، كه ټو هه ش بيگومان به هيچ جوړيک جيتاي په سه ندي رپبه راني كورد نه بوو.

من له پله ي حاكمي سياسي ناوچه دا، هيچ كام له و دوو شپوه بؤچو نانه م به دل نه بوو. له حالټيكا له گرنگي بيرو بؤچووني دابز ده گه يشتم، به دواي ټه زموني سالي ۱۹۱۹ و ۱۹۲۲د به و ناكامه گه يشتم بووم كه هه رچه شنه مامه له يه ك له گه ل شيخ مه حمود به واتاي نوي كړدنه وه ټو بارود وڅخه يه، كه كو تايي بي هيناني نامنجي سهره كي ټو عمه ليا ته

بوو. من به راستي به بي ټوه ي كه تا ټو را ده يه بچمه پيش كه له راگه ينراوي كريس مه سدا به لټين درا بوو، داواي شپوه چاره سهر كړدنيكي به رفر او انترم ده كړد، كه له ودا هه ستي گشتيبي كورده ميانه رپوه كان به ره و حكومه تيكي نيوه خودموختار بيزو پټي. به و حكومه ته نيوه خودموختاره رپگا بدري به هينديك پشتگرتن له لايه ن حكومه تي سهر په رشتكهر و دوايي له لايه ن حكومه تي ناو وندييه وه خوي له سهر پي راگري. دابز له وه لامي ويستي مندا را يگه ياند، هه رچه نده له سهر را ي خوي ده مينټه وه، به لام به هوي ناكوكي له سهر داناني سه يد ته ها له پله ي قايمقامي رپه وان دزدا، كه به پيدا گرتني ټو سهر ي هه لدا بوو، نايه وي بيرو بؤچووني من و خوي به سهر ده وله تي عير اقادا سه بيني كه ناماده ي پيشووازي لټي كړدني نيه.

كاتيک له گه ل چاپمن (جيتري حاكمي سياسي) و «گراون»^(۴) (ټه فسه ري پشكيني پوليس، كه سي (۳۰) پوليسي سواره ي كه ركوكي سهر په رشتي ده كړد) هاتينه باشگاي باره گاي وينسنت، دؤخه كه به مجوره بوو كه ناماز هم بؤ كړد. ټه نداماني تري ټو بنكه يه تا ټه وجيتي ه ي له بيرمه برتي بوون له: سهر گوردي هه وا يي «ئا. ف. باستو»^(۵)، سهر واني ستاد (روكن) «دابلينو. ئا. لوت»^(۶) و ستواني فرږو كه وان «جتي. ئي. گينز»^(۷)، كه په يوه ندييگري هه وا يي بوو. من ته نيا ده متواني به وه ئوميدده وار بم كه كاتيک به نامانج ده گه ين دؤخه كه به شپوه يه ك بي كه ټم جاره ش بتوانم وهك ټه فسه ري سياسي له گه ل هيزه كان له گورپاني خه باتدا بم. ټه و كاره بؤ من ټه ونده خوش و دلرفين بوو كه له تالي چاوه روانييه كه ي كه م ده كړد وه: ماوه ي چوار سال بوو كه به ورد ي ټو كار هم ده كړد، به لام سهره را ي ټه وه ش به زحمه ت ده متواني چاوه رواني دووپات بوونه وه ټو شانسه بم كه له هيرشه كاني پيشوودا رويان تيكرد بوو ين.

ټو راپورته ي خواره وم دهر باره ي دؤخي سياسي و سياسي هه شيره تي بي بؤ فهرمانده ي كاروان نووسي: دواي دهر كړدني شيخ مه حمود له سليماني و هه لوه شان دنه وه ي ده زگاي ئيداري ټو شاره، ناوچه يه كي بچوك له گونده كاني شيخ بزيني

4- Growden
5- A.F.Bastow
6-W.A.Lovatt
7- G.E. Gibbs

که ناحیه‌ی شوان له زئی جیا ده‌کاته‌وه به ناروونی مابوونه‌وه؛ به‌هۆی قه‌تلیک و کۆمه‌له‌ ناژاوه‌یه‌ک که له‌و ناوچه‌یه‌دا روویاندا بوو، ناچار بووم مویدیرتکی «دژی گولله» به‌ناوی وه‌هاب به‌گ له‌گه‌ل ژماره‌ پۆلیسیکی که‌م، که‌ خه‌رجیان له‌ داها‌تی ناوچه‌ دا‌بن ده‌کرا، له‌ که‌رکوکه‌وه به‌رمه‌ ئه‌و ناوچه‌یه‌ و گونده‌کانی باکوری «قه‌لاسیوکه»^(۸) شی له‌گه‌ل به‌خه‌م و ناحیه‌ی پیشوو ئاوه‌دان که‌مه‌وه. به‌م جۆره، عه‌شیره‌تی شیخ بزینی ده‌که‌وته ژیر فه‌رمان. ئه‌مینی ره‌شید ئاغا، چه‌مچه‌مائی بو‌ئیمه‌ راگرتوو و زۆریه‌ی ئه‌ندامانی هۆزی به‌گزا‌ده‌ش، که‌ هۆزی هه‌ره به‌ هیزی ناوچه‌ بوون، له‌م دوا‌ییانه‌دا ها‌تبوونه‌ ژیر فه‌رمان. له‌ به‌ر ئه‌وه، چاوه‌روان نه‌ده‌کرا که‌ ئه‌م هۆزه‌ رامنه‌کراوه‌ کۆسپ و دژواری بخولقی‌نین، به‌لام ژماره‌یه‌ک له‌ پی‌اوه‌ ناسراوه‌کانی که‌رکووک له‌گه‌ل سه‌ید محمه‌دی جه‌باری بوون، له‌ به‌ر ئه‌وه‌ ده‌ره‌تانی بو‌سه‌ دانان و ته‌قه‌کردن له‌ لای باشووری رینگا چاوه‌روان ده‌کرا؛ به‌لام نه‌جولانی سادات له‌و روو‌داوه‌ی دوا‌ییدا و ده‌ستو‌برد کردن له‌ کۆکردنه‌وه‌ی کاروان له‌ که‌رکووک، ئه‌نجامی شتیکی ئا‌وای له‌ ناو ده‌برد. شیخ مه‌حموود، ماوه‌یه‌ک له‌مه‌وه‌ به‌ر له‌ پشده‌ر گه‌رابوو‌ه‌وه: با‌به‌ر ئا‌غاهه‌ولی شیخ مه‌حموودی بو‌را‌په‌راندنی خه‌لکی ناوچه‌ له‌ پشت سه‌ری کاروانی کۆیه، له‌ کاتی‌کدا کاروان به‌ره‌و په‌واندز ده‌رۆیشت، پو‌چه‌ل کردبووه‌وه. ئه‌و هیزانه‌ی که‌ له‌نیوان گونده‌کانی ده‌وربه‌ری شاری سلیمانی و زئی جیبیان گرتوو، له‌ ئه‌ندامانی «هیزی ریکویتیکی ناوچه‌یی» و گوندیه‌کان پیکهاتوو و ژماره‌یان له‌ شه‌ش سه‌د که‌س تیده‌په‌ری و سالتی ساحتیق‌رمان فه‌رمانده‌یان بوو. بنکه‌ی شیخ مه‌حموود هیشتا له‌ جاسنه‌ بوو و عه‌شیره‌تیکی زۆری له‌گه‌ل نه‌که‌وتبوو و بیگومان ده‌بو‌یست له‌ بازبان یا له‌ تاسلوجه‌ پیتسمان بگری و شه‌رمان له‌گه‌ل بکا، به‌لام داخوا و‌ره‌ی چه‌کداره‌کانی ئه‌وه‌نده‌ به‌رزبوو، که‌ ئه‌و هه‌له‌ی بو‌ به‌خسین. بو‌ هه‌لسه‌نگاندنی ئه‌و بی‌ره‌ به‌لگه‌یه‌که‌مان به‌ ده‌سته‌وه‌ نه‌بوو.

شه‌و ریتنه‌ بارانیتیکی توند باریبوو. سه‌عاتی شه‌ش و نیوی به‌یانی رۆژی دوا‌زده‌ی مانگ که‌ له‌ که‌رکووک ده‌رکه‌وتین، تۆزوخۆل نیشته‌بوو و هه‌واش زۆر فینک و خۆشبوو. رینگای

رۆژی یه‌که‌مان کورت بوو و ته‌نیا هه‌وت مایل رۆیشتین: له‌ «چیمه‌نه‌گه‌وره» دا‌به‌زین، که‌ بو‌ تۆردوی سه‌ربازی جیه‌کی خۆش و روبریتیکی پرتاوی هه‌بوو. رۆژی سیزده‌ی مانگ گه‌یشتینه «پاشبلاغ» و له‌ جیه‌گه‌یه‌کی خۆش و دل‌رفین له‌ قه‌راخ جۆگه‌ئاوتیکی خو‌رتین، که‌ به‌لای باشووری رینگا که‌وه‌ بوو، له‌ دوا‌زده‌ مایلی چه‌مچه‌مال و بیست و سی مایلی ده‌ره‌ندی بازبان چادرمان هه‌ل‌دان. رۆژی دوا‌یی، له‌ چه‌مچه‌مال، ئه‌مینی ره‌شید ئاغا له‌ تایفه‌ی به‌گزا‌ده‌کان و دۆستی سالی ۱۹۱۹م له‌گه‌ل مشیر ئا‌غای به‌گزا‌ده‌ راپۆرتی هه‌وایی ئیمه‌یان ده‌ریاره‌ی نه‌گرتنی ده‌ره‌ندی بازبان به‌راست گه‌راند. به‌م جۆره‌ وینسنت هه‌رئه‌وکاته‌ بریاریدا به‌ره‌و خانه‌قای کاک ئه‌حمه‌د بچیته‌پیش، که‌ گوندیک بوو له‌ دوو مایلی ده‌ره‌ندی ئاوتیکی زۆری هه‌بوو؛ هیشتا شه‌و نه‌هاتبوو، که‌ سیکه‌کان له‌ به‌رزایه‌کانی هه‌ردوو لای گونده‌که‌ کیشکیان ده‌دا. من له‌گه‌ل کاروانه‌که‌ به‌شیکی رینگا گه‌رام، به‌لام که‌سم نه‌دی. رۆژی پا‌زده، توند و به‌یه‌له‌ له‌ ده‌ره‌ندی بازبان و که‌لی تاسلوجه‌ تپه‌رین و گه‌یشتینه «که‌ندیکه‌وه» له‌ دوا‌زده‌ مایلی سلیمانی. له‌ ماوه‌ی دوو رۆژدا، چل و سی مایل رینگامان بریبوو. چالکی و ده‌ستو‌برد له‌ کۆکردنه‌وه‌ی کاروان و بزواندن، به‌ته‌وا‌وی شیخ مه‌حموودی خا‌فلتگیر کردبوو. ئه‌و نامانه‌ی که‌ دوا‌یی به‌ده‌ست ئیمه‌ گه‌یشتن، به‌ی هه‌یج شکوگومانیک، پیتسانده‌ری ئه‌وه‌ بوون که‌ چه‌کداره‌کانی شیخ مه‌حموود له‌ فیکری گرتنی تاسلوجه‌دا بوون: شیخ مه‌حموود له‌ نامه‌یه‌کدا که‌ رۆژی چوارده‌ی مانگ بو‌ فه‌رمانده‌ی کاروانی نووسیبوو، را‌ده‌گه‌یه‌نی هه‌ول مه‌ده‌ به‌ره‌و چه‌مچه‌مال بیی. ئه‌و نامه‌یه‌ له‌ «که‌ندیکه‌وه» گه‌یشته‌ ده‌ست فه‌رمانده‌ی کاروان. سه‌رله‌به‌یانی ئه‌و رۆژه، شیخ مه‌حموود بو‌خۆی له‌ جاسنه‌وه‌ به‌ره‌و سلیمانی دیت، تا به‌لکوو بتوانی له‌مپه‌ر بخاته‌ سه‌ر رینگای کاروان، به‌لام ئا‌گاداریان کردبوو یا بو‌خۆی دیبوی که‌ هیزه‌کانی ئیمه‌ دوا کۆسپه‌کانی سه‌ر رینگایان بریوه، له‌ به‌ر ئه‌وه‌ گه‌رابوو‌ه‌وه‌ و گوتبووی له‌ «شیخ باخ» وه‌ بو‌ ماوه‌ت و شاربازیر پاشه‌کشه‌ بکه‌ن. ئه‌و کرده‌وه‌یه‌ پیتسانی ده‌دا که‌ خه‌ریکی چوون بو‌ ئیرانه‌.

رۆژی شازده، له‌ تۆفانیتیکی سه‌خت و به‌ ته‌وژمدا، به‌ره‌و سه‌رچنار چوینه‌پیش: له‌ په‌یامیکدا که‌ رۆژی پیشوو به‌فروکه‌ به‌سه‌ر شاری سلیمانی‌دا بلا‌ومان کردبووه‌وه، له‌ گه‌وره‌ پی‌اوانی شارمان دا‌وا کردبوو، بیته‌ سه‌رچنار. به‌یانی ئه‌و رۆژه‌ وینسنت له‌ با‌به‌تیک دا‌وا، که‌ منی نیگه‌ران کرد: گوتی چونکه‌ خه‌لکی سوورداش، مه‌رگه‌ و شیلانه‌ رۆلی به‌رچا‌ویان هه‌بووه‌ له‌ هه‌یرشکردن بو‌ سه‌ر کاروانی رانیه‌ و هه‌روه‌ها له‌ مانگی ئاپریلیشدا له‌وبه‌ری

۸- گوندی گزنگی ئه‌و گروپه «عه‌سکه‌ر»ی ناو بوو، که‌ شوینی زاده‌ وه‌له‌دی بنه‌مائه‌ی جه‌عفه‌ر پاشای عه‌سکه‌ری، ها‌وکاری فه‌یسه‌ل له‌ راپه‌ربینی عه‌ره‌به‌کان دژی تورکان و میردی خوشکی نوری سه‌عید پاشا بوو. هه‌روه‌ها خوشکی جه‌عفه‌ر پاشا ژنی نوری سه‌عید بوو. له‌ سالی ۱۹۲۴، ناحیه‌یه‌کی کاتی به‌ناوی (زئی) پیکهات؛ ناوچه‌ی شیخ به‌زینی درایه‌وه‌ به‌شوان و قه‌لاسیوکه‌ تیکه‌لی چه‌مچه‌مال کرا.

روبار تەقەیان لە کاروانی کۆبە کردوو، تەنیا شەویەک لە سەرچنار دەمینیتهوه و دواى ئەو، بە تەواوی کاروانهوه دەچى خەلکی ئەو گوندانە سزا بدات. گومان ناکرێ کە ئەو کارێکی بەجێ بوو و لە راستیدا ئەوکارە لە پلانی عەمەلیاتی تۆلەسەندنهوهی من بۆ کاروانی کۆبە، لە کاتی جێگیربوونی لە ناوچەى رانیە یەكەم هەنگاو بوو، بەلام گۆزینی رێگای کاروان و چوونی بۆ رەواندز پێشوی بەوکارە گرت. سەرەرای ئەوانە هیوادار بووم ئەوکارە دواى گرتنەوهی سلیمانی لە بارودۆخێکی گونجاودا ئەنجام بدری، بەلام کارێکی ئاوا، لەوکاتە ناسکەدا و بە دوور لەو رێگایەى کە شیخ مەحمود گرتبوو بەر، لەوهی کە بەکردهوه هەنگاوێک بۆ دامەزراندنەوهی سەرلەنوێی دەزگای ئیداریی لە ناوهندی پارێزگا ئەنجام درا، هێچ لەگەڵ بۆچوونی من نەدەهاتەوه. چی دەکرا؟ فەرمان دەبی بەرپۆهەبچى. لەبەر ئەوه، لەگەڵ گەورەپیاوانی شار بۆ جێبەجێکردنی هیندیک کار پێویست تا گەڕانەوهی کاروان چوومە سلیمانی. بەرپۆهەرایەتی پۆلیسم سەرلەنوێ خستەوه ژێرفەرمانی سەرۆکی پێشوی پۆلیس. بە لێپرسراوی شارەوانیم گوت لەسەر ئەرکی خۆی بی. ئەحمەد بەگی توفیق بەگم لەسەر هەموو دەزگا ئیدارییهکان داناو شیخ قادری برای شیخ مەحمودم کردە بەرپرسی ئاسایشی گشتی. بە پەیمانکارەکانم گوت بەرلە ئاوابوونی خۆر، نازوقە و پێداویستیهکانی کاروان بەرنە سەرچنار.

تەواوی ئەوکارانەم لە خۆتێندنگەى ناوهندییدا ئەنجام دان، کە سالی ۱۹۱۹ ناوهندی بەرپۆهەرایەتی سیاسی ئێمە بوو و شیخ مەحمود کەردبوو نووسینگەى خۆی. لە پشت سەندەلییهکەى وێنەیهکی قاپکراوی خۆی بوو، کە لەسەر تەختەیهک کە کاغەزی قاوهی تێگرابوو، هەلواسرابوو. ئالایهکی کوردستان و تاجیکی پۆلهکە رێزیشم دۆزیوه کە نامادەى پێکەوهدان بوون و دەیانویست بیکەن بەئالای دهولهتی شیخ مەحمود^(۹). دوو گروپی چەكدار، رۆژی هەفده هاتنە سەرچنار و خۆیان تەسلیم کرد؛ من زۆریه کاتی ئەو رۆژەم بۆ تەواوکردنی کارەکانی رۆژی پێشوو تەرخان کرد و هەروەها نوێنەری خەلکی ئەو گوند و عەشیرهتەنەشم بینی، کە هاتبوونە لامان و قسەم لەگەڵ کردن.

رۆژی دواى بەرهو باکوری رۆژئاوا چوینەپێش و رۆژی سێیهم گەیشتیینه زى و لە

۹- ئەو دەستکەوتانەم ئیستاش ماون؛ رەنگیکیشم هەبوو، کە لە سەردهمی حکومەتی شیخ مەحموددا بۆ چاپکردنی تەمر (پول) کەلکیان لى وەردهگرت. ئەو رەنگەم دا بە نا.چ. میسن. ئەو وهستاکاری دهولهت و تەمریازیکی شیلگیر بوو.

«گردهبۆر»، «حاجیئاوا» و دوکان نۆردومان لێدا. رێگاکەمان بەژێر پیرەمهگروندا تێدەپەری، کە بالای جوانی لەوبەری شیوی دەستی راست ۶۰۰۰ پێ سەری بەرز کردبووه. لە سوورداش بنارهکان بە داربەر و دوهن داپۆشراوون و هیندیک شوێنیش داری زل و ئەستوری لى بوو، کە گۆرستانی کۆن و چاک و پیر بوون و سێبەری فیتک و خوشیان بۆ رێیواران پێکھێنابوو. تەواوی ناودەرەکان بەگۆلە ژالە داپۆشراوون و گۆلەکان لەوپەری جوانییدا دەرەوشانەوه؛ رۆباری تابین بەتایبەتی لە حاجی ئاوا لەو جێیهی کە جادەى لى دەپەریتەوه بەتەواوی سوور دەبینرا. ئوتۆمبیلی شیخ مەحمودمان لەناو ئاوی رۆبارەکەدا دۆزیبەوه.

لە سێیهم رۆژدا، لەگەڵ گروپێک سەربازی هێزی گوک لە جادە لاماندا و چوینە جاسنە. لەوتێه رێچکەیهک بە شیوی پشت گوندەکەدا تێدەپەریو دەچوو شیخ باخ. جۆگەلەئاویکی زۆر روون و سارد بەسەر گاشەبەردیکی سپیدا دەرژایه خوارو بەنیوان پۆلیک گۆلەژالەى سووردا دەرپۆشت. بەر لەوهی کە درێژە بە رێگا بدەین، تیر ئاومان خواردەوه. دیوارێکیان لە بەشى باشووری ئەو ئەشکەوتە بە ناوبانگە هەلچنیبوو و ئەو بەشەیان بەتەواوی لەبەر چاوان شاردبووهوه. تەختی ئاسنی خەوی شیخ مەحمود و چەند کورسی چایخانە و چەند تەرسی ئەسپ لەو جێیه بوون؛ لە هۆدەیهکی نزیکى ئەودا دوو ئالای سەلتەنەتی و دەزگایهکی تەلەفۆن دەبینران، کە بۆ پەییوهندی گرتن لەگەڵ شیخ باخ و دوکان کەلکی لێوهردهگیرا. هەروەها دەزگایهکی چاپ و عەمباریکی ئاردی لیبوو، کە ئێمە بیست بارمان ئارد لەو عەمبارە برد.

ئەو شەوه نوێنەری گشت گوندەکانی باکوری رۆژئاواى سوورداش و گوندەکانی شیوی قەرەسەردو ناوچهکانی ئەولاتر هاتنە لامان. ئێمە زۆر شارەزای ئەو رێگایە نەبووین، کە بە قەرەسەرددا تێدەپەری، جیا لەوهی کە دەمانزانی رێگایهکی زۆر سەخت و پرله کۆسپە. نەماندەویست بە پرسین لە خەلک، کە دۆژمن رێگای گرتوو، هەلوێستی خۆمان ئاشکرا بکەین، بەلام دیسان لێوہشاوہیی کاروانەکە و توند و چالاکیوونیبوتیکەلاوی لێژنەکانی نوێنەرایەتی خەلکی گوندەکان و ئاگادار بوونمان لە پاشەکشەى شیخ مەحمود بەرەو رۆژەلەت لەگەڵ ژمارەیهکی کەمی هەفتا کەسیی و سەرئەنجام هاتن و تیکەلبوونی بايز ئاغای هەنجیره بە گروپی بابەکر ئاغا لەوبەری رێگای مەرگەدا، بەتیکرا دەبوونە هۆی دلنیا بوونمان، کە بەخۆمان بسەلمێنین لەم رێگایەدا توشی هێچ چەشنە بەرەبرەکانییهک نابین.

رۆژی بیست و یه‌کەم، بەر لەوەی کە خۆر دەری، ئۆتۆمبیلەکانمان لە دوکان بەجیه‌یشت. بە ڕێگایە کدا کە شیوی چوکی «دۆلەرۆت»ی دەبیری و لە یه‌کەم بەرزایەکان تێدەپەری و دەچوو ناو باخەکانی «تۆزواو» و «رێکئاو»، چوونەپێشو سەرئەنجام بە ڕێچکە یە کدا دوو هەزار پێ سەرکەوتین. سەرەتا بەناو رەزاند و دواپی بە دارستانیکی داربەر و اندا کە هەردوو لای حەشارگە ی باشبوو بۆ چە کداری دۆژمن گە یشتینە سەر لوتکە ی چیا. ڕێگا پشوو بوو، بەلام کزە بای فینکی ژیر سیبەری درەختەکان مەزۆقیان دەحەساندەوه. دیمەنیکێ بەراستی جوان و دلرفین لەبەرچاومان بوو: دارستانی داربەر، دارە هەنجیرەکیوی و دەوینی جۆراوجۆر دەوریان تەنیبووین؛ تەپۆلکە داپۆشراوەکان بە رەزی «کوێرەکانی» و «پالکۆ» لە رووبەر و ومان بوون. ئەو تەپۆلکە دەخزینە ناو شیویکی گەورەوه. ماوەیه‌ک بیر لەوه دەکرایه‌وه کە ئەو شیوه زارکی چەمچەمال بێ، بەلام لەو لای زێ، لە دۆلی دەریه‌ند سەری دەهینا یه‌در و بەشیوه‌ی زنجیرەیه‌کی بادراوی وه‌ک تیل، لولی دەخوارد و ڕێگای دەشته پان و بەرینه‌کی بتوین و مەرگە ی دەگرتەبەر و سەرئەنجام لە بەشی خواروی ئەودا تەواو خێ دەبووه‌وه و دەچوه ناو شیوی باکوری دوکان. لە باسکی چەپی ئیمه، دوندی هەیه‌ت سولتان و کۆسرت بوو، کە لە کۆتاییدا پێکەوه دەنوسان، لەگەڵ سێ گوند کە بەسەر بناری رۆژەه‌لا تیدا پان ببوونەوه؛ دواپی لوتکە بۆرەکانی شاور و ناودەشت لە دوورەوه، لەوبەری دەشته کە شان بە شانی هیلێ دەریه‌ند، بەفره‌ ورشەدارە کە ی قەندیل بوو، کە بەره‌و ڕێگای گەلاله‌ و «کۆتره‌ل» دەهاته‌ خوارێ. لەو نزیکانه، لە لای راست، چیا ی «کۆلاره‌» جیی گرتوووه بەره‌و «کۆرکۆر» بەرز بووه‌تەوه و هیشتا پەلە بەفری بەسەرەوه بوو. سەرئەنجام بناره‌ روتەکانی باشووری بەرزاییه‌کانی جافه‌رەشکە دەبیران.

لە هەلیکی باشدا گە یشتبوونەجێ و نەدەکرا چۆنیه‌تی رای خۆمان لەو هاتنه‌ بشارینه‌وه. وینسنت بریاریدا دەستبەجێ عەمه‌لیاتی تۆلە و تازار دەست پێ بکا. فرۆکە شەرکەرەکان و بۆمبهاوێژەکانی عێراق، تا ئیستا دەزگای بیسیمیان لەسەر دانەمەزرابوو و هێزەکانی زه‌ویش بیسیمی بارییان پێنه‌بوو. پەیه‌ندیگرتن لەگەڵ فرۆکەوانه‌کان بە شتیکی ئەنجامی دەگرت کە بە لەوحە ی «پوپام»^(١٠)ی دەناسرا. پوپام قوماشتیکی ئەستوربی لاکیشی گەوره‌ بوو لەگەڵ چەند ڕیشالی رەش و سپی کە لە دوورەوه‌ باش

دەبیران. شیوه‌ی ناردنی پەيامه‌کان، بە گۆرینی جیگە ی ڕیشاله‌ سپییه‌کان ئەنجام دەدرا، کە بەپێی بریاری پێشوو بۆ فرۆکەوانه‌کان دادەنرا. پەيامه‌ درێژەکانیش لەنیو توره‌کە یه‌ک دەخراو ڕیشالی رەنگا ورەنگیان پێ هەلداوه‌سیو بە تەنافیتیکی درێژ هەردوو سەریان لە دارتیکی درێژ دەبەست و هەلیانداه‌وه‌سی. فرۆکەوانه‌کان بە قولاپێک، کە بە تەنیشتی فرۆکەکانیانەوه‌ بوو، توره‌کە یه‌کیان هەلده‌گرت و پەيامی خۆشیان بە توره‌کە دەخستنه‌ خوار. هێزی پەیه‌ندی هەواپی هیشتا لە ڕێگادا بوو و هەولی دەدا بەشیویکدا بێته‌ سەر و هیندیک دوا کەوتبوو، بەلام «گبیز» دوو سەرەداری قولە ی لە دوو سەرە درەخت بەست و فرۆکەوانی بریستول هات و بە جارێک پەيامه‌کە ی لە نیوان ئەو دوو دارانه‌ هەلگرت.

شۆپوونەوه‌مان بەره‌و هەنجیره‌ واتسه‌ ئەو جیه‌ی کە بایز ئاغای پشده‌ری هاتبووه‌ تا لەو پێشووازبیمان لێ بکات و ئاماده‌بوونی خۆی بۆ بەجیه‌یتانی فرمانی ئیمه‌ رابگه‌ینێ زۆر دوور و لیژ بوو. دوا ی پشودانیکێ کورت، کاروان دابه‌شکرا. من لەگەڵ پەنجابیه‌کان چومە گوندەکانی «بنگرد» و «بەردەشان»ی سەر بە هۆزی شیلانە: لێره‌، ئیمه‌ کەوتینە ژیر ناگری چەکی دۆژمن، بەلام زیانمان پێنه‌گیشت. تەنیا سزایه‌ک، کە فرمانده‌ی کاروانیکێ سزادان دەتوانی لەو بارودۆخدا ئەنجامی بدات، ئەوه‌ بوو کە ئازەلی دوورنەخراوه‌ی گوندە کە کۆیکاته‌وه‌و مال و گوندە کە بسوتینێ. ئەوکاره‌، بەم جۆره‌ی کە پێشاندەدات هینده‌ توند و کاری نیه‌، چونکە مالی ئەو گوندییانە کۆمایه‌ک کەپری قورینیه‌، بەلام دیسانیش پەیدا کردنی دار بۆ داره‌رای میچه‌کان پاره‌ و کار و زه‌حمه‌تی ده‌وێ. ئیمه‌ ده‌چوونە هەر گوندیک بۆ ئەوه‌ی مزگه‌وت تالان نەکرێ، بە ئەفسه‌ری بەرپرسی عەمه‌لیاتم دەگوت کیشکچی بۆ مزگه‌وت دانێ، چونکە جیا کردنه‌وه‌ی مزگه‌وت لە مالەکان بۆ کەسیتی ناشاره‌زا کاریکی دژواره‌. کرده‌وه‌ و هەلسوکه‌وتی پەنجابیه‌کان و ئەندامانی هێزی کوک، کە من رۆژی دواپی لەگەڵیان چومە چوار گوندی شیلانە بەرپۆخی روبراه‌کەوه‌ لەگەڵ بەسالداچوانی بەجیمماو لە گوندەکاندا زۆر باشبوو: چە کداریانی ئەو دوو هەنگە موسولمان بوون، بەلام چاپمەن کە لەگەڵ سیکه‌کان چووبوه‌ مەرگه‌ و دوو کۆخی رووبەر ووی، کە توشی کۆسپ و دژواری ببوو. کرده‌وه‌ی سیکه‌کان بێگومان بەهۆی ناکۆکی ئایینی یا بیره‌وه‌ریه‌ تاله‌کە ی «کاروانی رانیه‌» بوو.

لە هەنجیره‌وه‌ پەيامیتکم بە فرۆکە نارد بۆ باه‌کر ئاغا بۆ گوندە کە ی خۆی لە نزیکێ قه‌لادزی و داوام لیکرد بێته‌ فرۆکەخانە ی «سەرسیان» چاوم پیتی بکه‌وێ. دیداری ئیمه‌ مه‌ترسی بۆ ئەو عەمه‌لیاته‌ کتوپره‌ نەبوو، کە بەم زوانه‌ ئەنجامی دەگرت. ئەو هاته‌ شوینی

دیاریکراو؛ من له گه لئی چوومه گوندی «مامه ند ناوا»، که گوندی خۆی بوو و سێ مايل له «بنگرد» واته شوینی ئۆردوگا که مان دوور بوو. لهوئ، دواي وهگرنتی دوا ههواله کان و ناگادار بوون له چۆنیهتی دۆخی عهشایری ناوچه، بابه کرم برده ئۆدوگا که مان که چاوی به فهرماندهی کاروان بکهوئ. فهرماندهی کاروان به دیتنی ئه و پیاوه ناوداره، پێژ و سوپاسی فهرماندهی گشتی پێ راگه یاند و له بابهت ئه و زهحمه تهی که بۆ تیکشکاندنی پلانی شیخ مهحمود له کاتی هێرشکردنی بۆ سه ر پانیه کیشابووی، خۆشحالی خۆی دهبرێ.

پۆژی بیست و چواره م، سه ره له نوێ له روبرای قه ره سه رد په رینه وه و چوینه وه دوکان و کاروان له سه رخۆ گه رپایه وه سلیمانی. چونکه راگه ینا بوو ژماره یه ک گولله توپیان له جیبه ک به ناوی «چاله خانه» له به رزاییه کانی شیخ باخ شاردووه ته وه، له گه ل گروپیک له هیزی ئەندان یار که فه رمانده که یان سه روان «هامیلتون»^(۱۱) به رپرسی دۆزینه وه و ته قاننده وه بوو، چوینه ئه و جیبه. رینگای قه مچۆغه مان گرت به ر، که ده یانگوت له و رینگایه خۆشتره که به جاسنه دا بۆی ده چی. قه مچۆغه به پێچه وانیه جاسنه له زارکی شیوه که دایه و له لای خواره وهی شوینه واری قه لا و سه نگه ر و مه ته ریزی جهنگی ده بیئرئ و شوینیکی قایه. ده گوترا بابانه کان ئه و به رگرانه یان له به رامبه ر قه لایه کدا ساز کردووه که پاشا گه وهی په وان دز له رۆخی روه ره رویدا زئ سازی کردبوو. زارکی وه ک زارکی شیوه که یتر جوان بوو. دواي نیو سه عات گه یشتینه دارستانیکی داربه روان. له وێوه، به ره و به رزایی هه لکشاین و دواي تپه ره یبوون له گوندی «سه ره مه رد» چوینه ناو ده شتیکی به رزی پرله که ندوکۆ، که له نیوان دوو زنجیره چیای قسلی روتی بی دار و ده وهی تیغه تیغه له مشار چو هه لکه وتوووه. ده تگوت ئه و دوو زنجیره چیایه لول دراوه تا ئه و شیوهی که ئیمه ی پێدا هات بووین دروست بکات. له و چیایه تپه ره یین، له ناو شیوه که دا دیمه نیکی جوان به رچاو ده که وئ که تا زارکی زئ و ئه وه به ری قه ره سه رد و درێه ی ئه و واته هه بیه ت سولتان ده چیته پیش. له و جیبه، روبرا له باشووره وه به ره و رۆژتاوا رێ ده گۆرئ. به ناو په زاندا چوینه پیش و دروست دوو سه عات دواي به جیه تیشتنی ئۆردوگا، به نیوان دره خته کانی ژیر قه مچۆغه دا گه یشتینه کۆخی «وره چای»، که له بان ملی شیوی جاسنه دا جیبی گرتوووه. دیه نی ئه و ناوچه یه جوان و دلر فیه ت: دۆلی سوورداش و روبرای قه ره سه رد، به رزاییه کانی

عه ودا لآن و قه ره داغ، نزیکه ده ره ندی بازبان به جوانی به سه ر کۆمه له مژیکدا ده بیئران، که بناری ته پۆلکه به رز و نزمه کانی دا پۆشیبوو. سێ ما یلیترمان ما بوو تا بگه ینه ئه شکه وت؛ من هه نگا وه کانم شل کرده وه و له وانیت به جیمام، تاهیندیک باس و هه وال له و کوردانه بیسم که له ناو په زه کاندای کاربان ده کرد. سه ره نه نجام کاتیک گه یشتمه چاله خانه گیانیکی نویم پێ درایه وه: ئه گه ر خوله کیک دوا که وتبایه م، راست ده که وتمه ناو یه کیک له و چالانه ی که گولله توپی ۷۵ میلیمه تری ئالمانیان تیدا شاردرابوووه. هامیلتون خه ریکی ئاگردانی پلسته بوو. من هه ر ئه وه نده م ده ره تان هه بوو، که به ره له ته قینه وه ی گولله توپه کان هاوکات له گه ل ئه و خۆ حه شار ده م.

دواي گه رانه وه م بۆ ئۆردوگا، هه والیکی کورتم ده رباره ی عه مه لیاتی رۆژی ۱۲ تا ۲۷ ی مای ۱۹۲۳ ی کاروانی کۆیه نووسی. چونکه بیرم له وه نه ده کرده وه که داها توو چ خه ونیکی بۆ دیوین، به داخه وه راپۆرته که م به و خاله (رینوینیکه ره) ته واو کرد.

ئه گه ر به ره ره کانی نه کردن له گه ل کاروان ئه و گومانه هه له یه له میشکدا پیکبیتنی که کۆنترۆل کردنی کوردان دژواره، ئیستا که به تایبه تی پرپاره چۆنیه تی ئیداره کردنی پارێزگای سلیمانی بخه رتته به ریاس، ره نگه هۆشیار کردنه وه یه ک له م باره یه دا پتویست بئ. نووسه ری ئه وم راپۆرته ئه وه نده ی به سه که سالی ۱۹۱۹ له پله ی ئه فسه ری سیاسیی له هیزی فریزر و سالی ۱۹۲۳ له کاروانی کۆیه دا خزمه تی کردوو و له نزیکه وه ش له گه ل ئه و رووداوانه ئاشنا بووه که بوونه هۆی پیکه له پڕزانی سالی ۱۹۲۲؛ هه ره ها له شکانی رانیه شدا له و جیبه بووه. کورده کانی باشوور ده کړئ به ئاسانی له گیانی یه کتر به درتین؛ ئه وانه له ئاست هیزیکی به هیزتر له خۆیان راده که ن یا ته سلیم ده بن. له لایه کیتره وه، ئه گه ر ئه و هیزی شه ریان له گه ل ده کا لاواز بئ یا به ته واوی به ره ره کانیان له گه ل نه کا، وهی په لاماردانیان به رز ده بیسته وه، که نابئ ئه و شیوه یه به که م بگیری؛ هه ره وک چاره نووسی تورکان له پاشه کسه ی سالی ۱۹۱۸ و شکانی سالی ۱۹۱۹ و ۱۹۲۲ ی ئیمه پیشانیدا. کورد جیا له هیز شتیکیتر نانسئ و ده بی به زۆر رامی بکه ی... دیاره ئه گه ر بگۆجئ باشتره به نه رمیی ئه نجام بدرئ، به لام سه ره نه نجام ده بی به هیز له گه لئ رووبه روو بی. هیمنکردنه وه ی راپه رینه کانی عه شیره تیبی به شیوه ی ئاسایی ماوه یه کی ده وئ؛ بۆ ئه م مه به سه ته گورجوگۆل بوون و زوو جولانه وه شه رتی سه ره کی سه ره که وتنه. ئه گه ر له سه ره تادا به بی سلکردن به گورجی به ره ره کانی له گه ل بکړئ، هیزیکی چوک ده توانئ هیمنا یه تی راگری. ئه گه ر نا بۆ به چۆکدا هیتانی راپه رین زۆر جار پتویستی به هیزیکی وه ک

هیزی فریزر و کاروانی کۆبه دهی.

رۆژی بیست و ههشتهم ههركه گه‌یشتینهوه سلیمانی بۆمان دهرکهوت که شیخ مه‌حمود بۆ پیران پاشه‌کشه‌ی کردوه. پیران گوندیک بوو له‌خاکه‌ی ئیراندا، له‌نزیکی مه‌ریوان و نزیکه‌ی دوو مایلیی سنور و ده‌مایلیی باشووری پینجوبین هه‌لکه‌وتبوو. چه‌ند لایه‌نگری هاتبوون و خۆیان ته‌سلیم کردبووهوه و ده‌یانگوت ژماره‌یه‌کیتریش له‌ریگادان.

رۆژی دوایی، سه‌رۆک وه‌زیر عبدالمحسن السعدون و سه‌رۆکی شه‌اره‌وانی به‌غداو ساحب نه‌شئه‌ت، که کوردی هه‌ولیر بوو، له‌گه‌ڵ کورنوالیس به‌فرۆکه‌هاتنه‌ سلیمانی و له‌سه‌ر شیوه‌ی ئیداره‌کردنی ئه‌و شه‌اره‌گفتوگۆیان کرد. من له‌بابه‌ت هه‌والیکه‌وه که کورنوالیس پیتی راگه‌یاندام سه‌رم سوڕما. گوتی: کاروانی کۆبه له‌نیوه‌ی مانگی ژوئیندا ده‌گه‌ریته‌وهوه ره‌نگه‌ هیزی «پیکوپیتی ناوچه‌یی سه‌ربه‌کاروانی سه‌رسنور» جینگای بگره‌وه. ده‌وله‌تی خاوه‌نشکو پاشای ئینگلیستان گوشاری بۆ هیناوینو ده‌لی به‌زووترین کات ده‌بی ژماره‌ی هیزه‌کانی ئیمپراتۆری له‌عیراق که‌م بکرته‌وهوه ئه‌و ژماره‌یه‌ش نابێ له‌شه‌ش گوردان تپه‌ری. ساردیی و لیل بوونی په‌یوه‌ندی نیوان ئیمه و تورکیا ئه‌و مه‌ترسییه‌ی پیکه‌ینابوو، که نه‌کات تورکان له‌ناکو له «جزیره‌ی بنی عومه‌ر» ده‌وه په‌لاماری عیراق بدن؛ ده‌وله‌تی ئینگلیستان نه‌ته‌نیا دژی ئه‌و پینشیازه‌بوو که کاروانی کۆبه تا ته‌واو بوونی هاوین له‌ سلیمانی بی، به‌لکوو ده‌یگوت ته‌واوی هیزه‌کان ده‌بی به‌په‌له و به‌بی به‌ک رۆژ دو‌اکه‌وتن بگه‌ریته‌وه بکه‌کانی ئاسایی خۆیان؛ سه‌ره‌رای ئه‌وه کۆمیسیری بالا به‌و ئاکامه‌ گه‌یشتبوو که ئه‌گه‌ر ته‌نانه‌ت سه‌ید ته‌هاش قایقامی ره‌واندز بی، بۆ دلنیا بوون له‌وه‌ی کۆسپیک بۆ ئه‌و شه‌اره‌ نه‌خولقی، بوونی بکه‌یه‌کی سه‌ربازی له‌و جیه‌ی پینوسته.

رۆژی دووی ژوئین، سی‌ه‌نری دابزیش هات و له‌گه‌ڵ سه‌رۆک وه‌زیر و هاو‌پیتیانی که‌وت. گه‌لله‌یه‌ک به‌ریه‌ری کورده‌کان پینشیازه‌کرا، که له‌ئه‌سلدا به‌گوتیه‌ی پینشیازه‌کانی پینشوی من ئاماده‌کراوو، به‌لام به‌شیک له‌وا‌ایانه‌یان لێ ده‌هاویشته‌ بوو، که له‌گه‌ڵ هه‌ستی کوردایه‌تی یه‌کیان ده‌گرتسه‌وه و هه‌یج خه‌رجیشیان بۆ حکومه‌تی عیراق نه‌بوو. کۆمیسیری بالا چونکه نه‌یتوانی به‌لینیان پیتی بدات تا سه‌قامگیربوونی هه‌یمنایه‌تی و دامه‌زاندنی ده‌زگای ئیداری نوێ، هیزه‌کانی به‌ریتانیا له‌و جیه‌ی ده‌مینیتته‌وه، و توو‌په‌ژه‌کان راگیران. کۆمیسیری بالا ئه‌وپه‌ری ده‌یتوانی له‌سه‌رمه‌سه‌له‌ی دو‌اخستنی رۆژی چۆل‌کردنی هیزه‌کان له‌گه‌ڵیان ریک بکه‌وی و ئه‌و مه‌سه‌له‌یه‌ جاریکی تر بۆ به‌ریتانیا بنوسی. به‌شه‌دارانی ئه‌و و توو‌په‌ژه‌ رۆژی چواری ژوئین گه‌رانه‌وه به‌غدا.

بۆ ماوه‌ی ده‌ رۆژ به‌سه‌ر ئه‌و مه‌سه‌له‌یه‌دا، دوایی کابووسیکی راسته‌قینه‌ بوو. به‌م جۆره‌ی که له‌ده‌فته‌ری یاداشتی رۆژانه‌مدا نووسیموه، له‌ ماوه‌ی ئه‌و ده‌ رۆژده‌ا هه‌وت رۆژ به‌فرۆکه‌ له‌ نیوان سلیمانی، که‌رکووک و به‌غدادا له‌ها‌توچۆدا بووم. هه‌ولمه‌ده‌ا کاریک بکه‌م به‌لکوو شتییک له‌ رو‌خان و ویرانبوون رزگار بکه‌م. سه‌ره‌نجام رۆژی چوارده‌، کۆبوونه‌وه‌یه‌کی خه‌مبارم له‌گه‌ڵ شو‌رای کاتیی شار پیکه‌ینا؛ کاتییک گوتم هیزه‌کانی ئیمه لیره‌ ده‌رۆن و ده‌بی له‌ ماوه‌ی سه‌ رۆژدا ناوچه‌ به‌جیه‌یلن، نه‌ندامانی شو‌را به‌کۆمه‌ڵ ده‌ستیان له‌ کار کیشایه‌وه. ئه‌وه له‌ حالیکدا بوو، که هه‌نگاوێک بۆ ئاسایی‌کردنه‌وه‌ی دۆخه‌که‌ و پیکه‌ینانی ده‌زگای ئیداری به‌یارمه‌تی ئه‌فسه‌ره‌ ئینگلیزه‌کان هه‌لنه‌گیرابوو یا هه‌روه‌ک به‌لین درابوو ته‌نانه‌ت ژاندارمه‌یه‌کیان دانمه‌زاندبوو.

سه‌ رۆژی دوایی، په‌رۆشی و دلله‌کوته‌ به‌وپه‌ری خۆی گه‌یشت. ئه‌و که‌سانه‌ی په‌یوه‌ندیان به‌ ئیمه‌وه هه‌بوو و خزمه‌تی زۆریان پین کردبووین، له‌ ترسی گیانیان وه‌ک سی‌تلاو ده‌رژانه‌ نووسینگه‌که‌م و ئه‌ویان گه‌مارۆ ده‌دا و ده‌یانپرسی: چی بکه‌ین؟ یا بۆ ده‌رچوون و را‌کردن له‌ شار و لا‌خیان ده‌ویست. له‌گه‌ڵ چاپمه‌ن و داگلس، که له‌گه‌ڵ گه‌رانه‌وه‌ی ئیمه له‌عه‌مه‌لیاتی شیلانه‌ به‌فرۆکه‌هاتبوون، له‌ ترسی خه‌لک توانای چوونمان بۆ شه‌قامه‌کانی شار نه‌بوو. ژنان به‌دیتنی ئیمه‌ ده‌وریان ده‌گرتین و سکا‌لایان ده‌کردو ده‌یانگوت چه‌ندمانگه‌ موچه‌یان وه‌رنه‌گرتوه و ئه‌وانه‌ش که ترسیان له‌ خۆیان هه‌بوو، ریکه‌چاره‌یان له‌ ئیمه‌ ده‌ویست.

له‌ دوا دیداره‌کانم له‌ به‌غدا، هه‌ولمه‌دا رای به‌رپرسان بۆ په‌سه‌ندکردنی گه‌لله‌یه‌ک را‌کیشم که ماوه‌یه‌ک پینشتر (به‌رله‌وه‌ی که باسیک له‌ کاروانی کۆبه‌ کرابی) نووسیمووم و له‌ودا پینشیازم کردبوو له‌کاتی پینوستدا ناوچه‌کانی نزیک به‌ که‌رکووک و هه‌ولیر له‌ لایه‌ن ئه‌و دوو ناوه‌نده‌وه سه‌ره‌رشتی بکرتین و سلیمانی چکۆله‌ بکرته‌وه و بیه‌ته‌ قه‌زایه‌کی ناوه‌ندیی، که گه‌لله‌که‌م په‌سه‌ند کرا. له‌گه‌ڵ ئه‌حمده‌ به‌گی توفیق به‌گ و شیخ قادر قسه‌م کرد، ئه‌وان گوتیان ئه‌وه کاری هه‌ره‌ باشه‌ که ده‌توانن بیکه‌ن و ته‌نانه‌ت گوتیان ئه‌گه‌ر پاره‌ی پینوست بۆ دامه‌زاندنی ۳۵۰ موچه‌خۆر دابین بکری و بیده‌ن به‌ ئه‌وان و ئه‌فسه‌ر یا ده‌ره‌جهداریکی ئینگلیز له‌ ناوچه‌دا بیلنه‌وه، ئه‌وان به‌رپرسانیه‌تی «قه‌زای» ناوه‌ندیی له‌ ئه‌ستۆ ده‌گرن. چاپمه‌ن و داگلس ئاماده‌ بوون بپیننه‌وه، به‌لام دابز پینشتر رایگه‌یانده‌بوو له‌ هه‌یج حالیکدا ئیزنی مانه‌وه‌یان پین نادات. له‌ هه‌لومه‌رجیه‌کی ئاوادا، کاری هه‌ره‌ گرنگ که من بۆم ده‌کرا ئه‌وه بوو، که له‌ گه‌وره‌ پیاوانی شار داوا بکه‌م

گه ره که کانی خویان بپاریزن و پیتش به دهستدریژی و کاری تیکده رانه و نهو پیلانانه بگرن که له دهره وهی شار داده ریژرین. شیخ قادر به لینییدا بۆ نه وهی پیتش به تالان و سوتاندنی هیندیکی شوینی چاوه روانکراو له نه بوونی دهسه لاتی حکوممه تدا بگری، دوا ی رویشتنی هیژه کان چهند رۆژ له شار ده مینیتته وه.

جه ماوه ری په ناخواز، که ژماره بیان ده گه بیشته ۲۰۰۰ کهس له پیتش و پاشی کاروانه که له سلیمانی دهرکه وتن و کۆمه لیککی زۆربش چوونه گونده کان. کاروان رۆژی هه فده، سلیمانی به جیته پیتش. له ریگادا جار جاره ته قه بیان له کاروانه که ده کرد و هه مه وه نده کانیش چهند که سیکیان که له کاروانه که جیا بوونه وه، رووت کرد. هه ر نهو رۆژه، چاپمه نم وه که نه فسه ری سیاسی له گه ل وینسنت نارد و بۆ خو شم به بی فه وتاندنی کات بۆ ناماده کردنی پلانی «پشتینه ی تهن دروستی» (۱۲) ح، به فرۆکه گه رامه وه که رکوک. نهو پلانه، له م رۆژدها به م ناوه دناسرا. فرۆکه کاتیک نارام و له سه رخۆ له زهوی به رزبووه وه، بیره وه ری نهو چوار سالانه ی دوا بی، که به شیکیان خو ش و زۆربه بیان تال و ناخو ش بوون، هیرشیان کرده سه ر میتشکم و ههستی دامو بی ته واوی له شی داگرتم. هه ستم ده کرد پیره مه گروونی پیریش که له رووبه پرووی نیمه بوو، به روخساری پتر له هه میسه تانه لیده رانه ی چاومان لی ده کات. من به سه رسورمانه وه بیرم له وه ده کرده وه که پیره مه گروون چهندان نالۆژی و راپه رینی تری له م پاریزگا سه ربزیوه دا له بن سه ر دایه.

۲۲- پشتینه ی ناسایش

کاتیک گه رامه وه که رکوک به راده یه که له ژبان بیزار بووم، که بریارمدا بۆ به که م جار له مافیک که لک وه رگرم، که له په میانی دامه زانمدا بۆ خزمهت نووسرابوو. به پیتی نهو په میانه ده متوانی سالانه له سی هه فته پشوودانی ناوچه بی که لک وه رگرم. نیزنی ناوچه بی له و ماوه پشوودانه ی که م نه ده کرده وه، که ده بوویه له ئینگلیستان که لکی لی وه رگرم. داوا که م به و مه رجه په سه ندکرا که به ر له پشوودان گه لاله ی چۆنیه تی پیراگه یشتن به «پشتینه ی ناسایش» ناماده بکه م. بریاردره یه یه ونده بی خو م به شیوه ی پیتشو له گه ل موته سه ریفی پاریزگی که رکوک دریزه پی بده م؛ به لام بۆ پیراگه یشتن به کاری نهو هیزانه ی که له سلیمانی جیا ده بنه وه (جیا له قه زای رانیه، که ده بوو تیکه لی هه ولیر بکری) له گه ل وه زاره تی ناوخی ولات هاوکاری بکه م و بۆ کاروباری قه زای سلیمانیش که چۆلکرا بوو له گه ل کۆمیسیری بالا په یه ونده م هه بی و کارم به شیخ مه مموود نه بی، به لام نه گه ر پیتی له سنووری خو ی دریزتر کرد هیندیکی بشیلم.

هه روه که پیتشتر گوتم چه مچه مال به ر له عه مه لیاتی کاروانی کۆیه، به کرده وه له پاریزگی سلیمانی جیا ببووه وه. له بهر نهو نه مینی ره شید ناغا کرا به قایقام و مه جید نه فه ندیش که یه کیک بوو له پیاوه ده وله مه ند و ناو داره کانی سلیمانی و له و ماوه کورته دا که سلیمانی گیرابووه وه سه رۆکی پۆلیسی شار بوو، کرا به جیگری قایقام: کۆمه له داستانیکی ناخو شم ده رباره ی کرده وه نهو دووانه بیستبوو که له ماوه ی نهو سی رۆژه ی دوا بی، واته له نیوان راگه یاندنی هه والی چۆلکردنی له شکر و رویشتنی هیژه کان له سلیمانی نه نجامیان دابوو، به تایبه تی دهستدریژی و تالانکردنی گه ره کی جوله کان. من نه وکاته نه مده توانی زۆر به وردی له سه ر نهو مه سه له یه برۆم، به لام زۆری پینه چوو که ریگری و رووتکردنه وه ی خه لک له و ریگایانه دا که له شاری که رکوک جیا ده بوونه وه شیوه ی گشتی و ناسایی به خو وه گرت و کاتیک شوین نه م دیارده یه که وتین، سه ری کاره که گه یشته قایقام. له سه ره تای مانگی ژوئیه دا، ناچار بووم قایقام و جیگره که ی و هه ژده کهس له داروده سه ته کانی بگرم و وه هاب به گ که له ناحیه ی (زی) باشی کار کردبوو، له جتی نهو دانیم.

وه هاب به گ پیتشتر کارمه ندی بالای ده زگی عوسمانی نه بوو، به لام له کاری چکۆله ی وه که به راوردکردنی کشتوکال و کۆکردنه وه ی داها ت و شتی له و با به تانه، به شیوه کاری

۱۲- ناماژه یه به و «پشتینه» که بۆ پاریزگار بکردن له پان و به رین بوونه وه ی دهسه لاتی شوینی ئوکتۆیه ر، دوا ی شه ری یه که م و کۆنفرانسی ناشتی فیرسای به ده وری یه کیتی سو قیه تدا کیشرا.
(ح) - له مه و دوا به جیگه ی «پشتینه ی تهن دروستی» له وشه ی «پشتینه ی ناسایش» که لک وه رده گرم که روونتر مه به سه ته که ده گه یه نی.

دهزگانانی حکومەتی عوسمانیی شارەزا بوو. هۆی دانانی ئەو لەو پلەبەدا، سەختگیری و نەترسی و ئاگاداری گشتیی ئەو لە بارودۆخی ناوچە بوو. ئەسەندنەوێ زۆری ئەو کەلپەلانی ئەو کە بەلوتفی قایقیمی پیتشوو تالان کرابوو و هەرۆها سزادانی هەمەوهندەکان بەو نەسبەتە، دروستی دانانی ئەو لە پلە قایقیمی پیتشاندا. ئەو قارەمانی بەکێک لەو چیرۆکانە بوو، کە «نوری سەعید پاشا» و سیاسەتمەدارە پایە بەرزەکانی بەغدا لە خەباتی ناسیۆنالیستی بەکەم رۆژانی سەرپەرشتیدا بەشدار بوون و لەو سالانە دوا بیدا زۆر زیاتر لە سەر حسابی خۆیان دەیکێتێنەوه. (ئەو نمونە یەکە لە زهوق و خوش ئیشتیایی عەرەب، کە تەنانت بۆخۆشیان قسە و قسەلۆک ساز دەکەن.) هەرکە دەزگای ئیداری حکومەت جێگیر بوو و پێگای ئاسایی خۆی گرتەبەر، کاتی ئەو هات و هەاب بەگ کە شێوەکارەکی وەک پیتووست لەگەڵ یاسا یەکی نەدەگرتەوه، جێگای خۆی بدات بە کارمەندیکی پسیپۆر. من ئەوکاتە لە کەرکووک بووم و بێگومان زۆرم هەلدا لەبەر خزمەتی پیتشووی، وەلانا ئەکە ی گوشاری بۆ نەهێنێ. بۆخۆم ئەو رووداو لەبەر نیە و لە جێبەجێ یاداشتم نەکردوو، بەلام بیستم پەيامی خوارەوی بەزمانی تورکی بۆ نارد بووم:

Admonsa seule, beni ayer bir daha tayin etmezse vatani olaurim

«بە ئیدمۆندس بلێ ئەگەر کارێک بە من نەسپێرێ، دەبمە نیشتمانپەرۆر».

لە قەرەداغ و سەنگاو، کە دوو ناحیە باشوور بوون، ساداتی بەرزنجە دەسلالانی فراوانیان هەبوو، قەزایەکی نوێ پیکهات و یەکیک لە ئەندامانی ئەو بنەمالە بە ناوی شێخ عەبدولقادر لە زنجیرە قازانقایە، کە نامۆزای شێخ عەبدوڵکەرمی قادرکەرەم بوو و بە شێخ «ئەوول» ی سەنگاو دەناسرا، کرا بە لێپرسراوی. شێخ «ئەوول» لە «گۆک تەپە» دەژیا، کە گوندی هەرە گرنگی ناحیە بوو و شوێنیکی لەبار بوو بۆ هەرچەشە مەبەستیکی چاک و خراپ: لە مەلەبەندیکی گرنگی سەربازی و لە خوار دەریەندی سەگرە و نزیکي جادە ی کفری بۆ سلیمانی هەلکەوتبوو. لە تەنیا باریکەرتیەک نزیکبوو کە بە شیبوی نیوان ئاجداغ و قەرەداغ تێدەپەری. چاوی پر لە خۆین و سمیلی پر و ئەستوری روخسارێکی بێ پەزای لێ سازکردبوو، کە کاتی خۆی لەگەڵ ناوبانگی بێ بزەیی ئەو باش یەکیان دەگرتەوه. بەرگی ئاوریشمی و پر زەرق و بەرقی لەبەر دەکرد و بۆ ئەوێ خەلک بزانی پلە ی ئایینی هەیه، لە جیتی میتزەر بەچەشنی عەرەب چەفیه و عەگالی لە سەری دەبەست. عەگالەکی لە توکی حوشتر چنرابوو، زۆر ئەستور بوو. ئەو تاییبەتەندییەکی ئەو یان گەیاندبوو ئەم پلەیه، ئەو بوو کە لە بابەت سیاسەتی ناوچەدا، لە ژیر شوین و

کارتیکەری شێخ عەبدوڵکەرمیدا بوو و لە پیزی کەسانی نەرم و میانەپەر دەژمێرا؛ «دژی گوللە» بوو؛ سەرەرای ئەوانە دەیتوانی، جیا لە خۆی، بەر بە دزی و رێگری خەلکی تر بگری؛ هەرۆها زۆری پیتخۆش بوولە ی ئیداری هەبێ. بۆ دلتیا بووم لە بەرەپیتش چوونی کارەکانی حکومەتی بەرپێگای دروستدا، کارمەندیکی خاوەن ئەزموون بۆ دانا، کە بەشی داھاتی هەلسۆرتی.

بەلام هەلەبجە، بەرلە چۆلکردنی سلیمانی کاری جۆراوجۆرم لە ناو بەگزادە گزنگەکانی جافدا دا بەشکردبوو: ئەحمەد بەگ، کوری خانم، قایقیم و حامید بەگ، جێگری قایقیم و کەرم بەگ کارگوزاری عەشیرەتی جاف. هەرۆها پەیمانیکیشم پێ ئیمزا کردبوون، کە دژی یەکتەر نەجولتێنەوه و بۆ تەریککردنی ئەو کەسانە ی کە لە لایەن شێخ مەحموودە دادنەرتین، هاوکاری یەکتەر بکەن. مووچە ی پازدە رۆژ و هیندیک پارە ی زیادەم بۆ بەرتۆبەردنی کاری ناوەندیکی چوک دابوون و پیتم گوتیون بەرلە تەواو بوونی مانگ بۆ گتوگۆ دەریارە ی دامەزراندنی مووچەخۆر و پیتووستیەکانیان پیتە کەرکووک.

بۆ بەرگری کردن لە داسەپاندنی هەرچەشە دەسلالاتیکی شێخ مەحموود لە ناوچەکانی پشدر و ماوەتدا، وەک پیتشو بە بابەکر ئاغاوە بەسترابوومەوه، کە لە حکومەت پارە ی وەرەگرت. بۆ یەوێندیکرتن لەگەڵ ئەو، بە فرۆکە دەچومە کۆبە و سەرسیان، بەلام بۆ ناوچەکانی نزیک کەرکووک، کەلکم لە پێگای زەوی وەرەگرت و شەوانەش لە گوندەکان و رەشمالی هۆزەکان دەمامەوه. سروشت و ئەرکی زۆر و پان و بەرینی کارەکانم حوکمیان دەکرد تەنانت پتر لە سەردەمی بەر لە «ناکامبی» سلیمانی، لە هاتوچۆدا بێ. کاتیکی ژمارە ی سەفەرەکان و هەلفرینەکانی هەوایی یادداشت کراوم کۆ دەکەمەوه، کە لەوانە یە چەند دانە یەکیشم نەنووسین، دەبینم لە بیستی سیتەمبەری ۱۹۲۲ وە کە بوومە بەرپرسی کەرکووک هەتا ۲۶ ی ئاپریلی ۱۹۲۴ واتە ئەو رۆژە ی کە چومە پشودان، لە ۵۸۵ شەو ۲۲۵ شەو لە دەرهە ی شوێنی کارەکەم تێپەر کردبوو. ۴۳ رۆژ، بە فرۆکە هاتوچۆم کردبوو. ناوی گشت فرۆکەوانەکانم نەدەنووسی کە لەگەڵیان هەلدەفریم، بەلام ئەو کەسە ی کە پتر ناویم هیناوه «کین هید» لە سکادرا نی ژمارە ۳۰، مینینگ و مەکلارین رید و شپ رایت لە سکادرا نی ژمارە ۶ مەودایەکی زۆریان لەگەڵ کین هید نیبە.

هەرچەندە بە گوێرە ی سروشتی رێکخستنیکی کە خەریکی کارەکانی بووین، هەلومەرج حوکمی پیتەکردین، کە ئەرکی گرنگی کارگێری بە کەسانی «دژی گوللە» بسپێرین، من ئیستا لە بارودۆخیکیدا بووم، کە دەمتوانی بۆ زۆریە ی فەرمانبەرە

پسپۆره‌کانی ئیداریی که له ئاکامی چۆلکردنی سلیمانییدا بیکار بوون، وه کارمهندی یا کارمهندی به‌شی داهاات کار بدۆزمه‌وه، ئه‌ویش نه‌ک له (پشتینه‌ی ئاساییش) دا که بۆخۆم سه‌ره‌رشتی بووم، به‌لکو له پارتیزگای که‌رکووکیشدا به یارمه‌تی موته‌سه‌ریف توانای کار دۆزینه‌وه‌م هه‌بوو. به‌لام ته‌نیا به‌دوای گێره و کیشه‌یه‌کی زۆر توند له‌گه‌ڵ وه‌زاره‌تی دارایی توانیم بریارێک وه‌رگرم که خزمه‌ت له پارتیزگای سلیمانی نه‌ته‌نیا پیش چۆلکردنی هێزه‌کانی ئینگلیز له‌ سالی 1921دا به‌لکو له‌ ماوه‌ی حکومه‌تی شیخ مه‌حمودیشدا که به‌ فه‌رمان یا راگه‌یانراوی کۆمیسێری بالا له‌ ده‌زگا ئیدارییه‌کاندا خزمه‌تیان کردبوو، بۆیان به‌ خزمه‌تی یاسایی به‌ حساب بێ. دیاره حوکمی به‌رپۆه‌بردنی ئه‌و بریاره‌ دوای دوو سال له کاتیگدا راگه‌یانرا که من بۆ به‌غدا نه‌قل کرابووم و له‌وێ باشتر ده‌متوانی پشتی کاره‌کانی پیشووم بگرم و ئه‌نجامیان بده‌م. به‌لێ، به‌شێکی به‌رچاوی ئه‌و کارمهندانه‌ مرۆفی خۆنده‌واری ئه‌و کۆمه‌لگایه‌ بوون؛ جیا له‌وه، له‌ بنه‌ماله‌ شه‌ریف و ناو‌داره‌کانی ولات بوون: ئاگیان له‌ هه‌لسورانی من به‌ قازانجی خۆیان هه‌بوو، به‌ گومانم ئه‌و کارمهنده‌یه‌کی باشی بۆ نزیک‌کردنه‌وه‌ی چینه‌کان له‌ کاتی هاتنی کۆمیسێونی لیکۆلینه‌وه‌ی کۆمه‌لی ولاته‌یه‌که‌گرتوه‌کان بۆ عێراق بۆ چاره‌سه‌رکردنی «کیشی موسل» پیکه‌ینا و رهنگدانه‌وه‌یه‌کی زۆر باش و گرنگی بۆ ئه‌و ولاته‌ هه‌بوو.

«پشتینه‌ی ئاساییش» ته‌نیا دیاره‌یه‌کی گرنگ نه‌بوو که ده‌بوایه‌ به‌ر له‌ چوونم بۆ پشودان کاری له‌سه‌ر بکه‌م. له‌ گه‌رانه‌وه‌ی عه‌مه‌لیاتی سلیمانیی بۆ که‌رکووک، نامه‌یه‌کی کورنوالیسم پیکه‌یشت، که تیییدا نووسرابوو: چونکه‌ پرۆتۆکۆلی په‌یمانی ئینگلیستان و عێراق ئیمزاکراوه، شاو کۆری وه‌زیران ده‌یان‌ه‌وێ به‌ جیدی خه‌ریکی کاری هه‌لبژاردنی کۆری دامه‌زرینه‌ران (مه‌جلیسی موئه‌سسان) بن بۆ په‌سه‌ندکردنی ئه‌و په‌یمانه‌ (1). نامه‌که هه‌روه‌ها ده‌یگوت شا و کۆری وه‌زیران به‌ جیدی خه‌ریکی لیکۆلینه‌وه‌ن له‌سه‌ر شێوه‌ی سزادانی رێبه‌رانی شیعه‌ که‌ دژی هه‌لبژاردن راوه‌ستاوان.

دوای پاکردنی نازم به‌گی نه‌وتجی زاده، براده‌رانی یاقوبزاده‌ که‌سانی هه‌ره‌ ده‌سه‌له‌اتی شار بوون. میللر، که به‌کاره‌کانی شار و له‌وانه‌ شاره‌وانیی راده‌گه‌یشت و هه‌روه‌ک پیشتر گوتم باش تورکیی قسه‌ ده‌کرد، په‌یوه‌ندیی نزیک و دۆستانه‌ی له‌گه‌ڵ مه‌جید، سه‌رۆکی

1- فه‌رمانی هه‌لبژاردن، له‌ ئۆکتۆبه‌ری پارساله‌وه‌ ده‌رچوو بوو، به‌لام دژایه‌تی مه‌لاکانی باشوور پیشی به‌ئه‌نجامدانی گرتبوو.

شاره‌وانی هه‌بوو. مه‌جید له‌ ماوه‌ی دوورکه‌وتنه‌وه‌که‌ماندا له‌ که‌رکووک به‌پیتی نیازگه‌لیک خزمه‌تی به‌که‌لکی ئه‌نجام داوو، به‌ ته‌واویی رینگای بۆ کارکردن ئاماده‌ کردبوو. له‌گه‌ڵ موته‌سه‌ریف چاوم به‌ براده‌رانی یاقوبزاده و که‌سایه‌تییه‌ ناو‌داره‌کانی شار که‌وت. له‌ ئاکامی ئه‌و چاوپیکه‌وتنه‌دا توانیمان له‌ کۆتایی مانگدا راگه‌یه‌نین، هه‌رکاتیک به‌غدا و پارتیزگا عه‌ره‌بنشینه‌کان، (که‌ دیاربوو ده‌وله‌ت گه‌یروگرتی له‌گه‌ڵیان هه‌یه) کاری هه‌لبژاردنیان ده‌ستپیکرد، ئیمه‌ش ئاماده‌ ده‌بین ئه‌و کاره‌ بکه‌ین، به‌لام به‌و مه‌رجه‌ی که‌ پیشتر ده‌وله‌ت له‌ به‌یاننامه‌یه‌که‌دا رایگه‌یه‌نی که‌ زمانی ره‌سمیی پارتیزگا وه‌ک پیشوو زمانی تورکیی ده‌بی و کاربه‌ده‌ستانی ده‌وله‌ت له‌ خه‌لکی ناوچه‌ هه‌لده‌بژیرین. ئه‌مه‌ پیشاندهری به‌ره‌وپیش چوونیکه‌ به‌رچاوی بوو که بۆ چاره‌سه‌رکردنی کیشی که‌رکووک به‌ده‌ست هاتبوو، چونکه‌ پیاوه‌ ده‌وله‌مه‌ند و ناو‌داره‌کانی شار له‌ شه‌رتی پیشووی خۆیان دا به‌زیبوون. به‌کێک له‌م شه‌رتانه‌ ئه‌وه‌ بوو که سه‌ره‌تا په‌یمانی ناشتی له‌گه‌ڵ تورکیا مۆر بکری. له‌و چاوپیکه‌وتنه‌دا هه‌روه‌ها رای به‌شدارانم ده‌رباره‌ی سه‌فه‌ری شا بۆ که‌رکووک وه‌رگرت. گوتیان چونکه‌ پیشنیازه‌کانی پیشووی شایان بۆ وتووێژ قبول نه‌کردوه، هۆیه‌ک نابین که به‌گۆره‌ی ئه‌و داوای هاتنی شا بکه‌ن؛ به‌لام ئه‌گه‌ر ئه‌و بۆخۆی خوازیاری هاتن بێ، به‌ رێزه‌وه‌ پیشوازیی لێ ده‌که‌ن. به‌گشتیی به‌و ئاکامه‌ گه‌یشتن، که باشته‌ به‌ هیمینی و به‌بێ شه‌ر و شوێر و ده‌نگ به‌رزکردنه‌وه‌ درێژه‌ به‌ کاره‌کامان بده‌ین و دیداری شا له‌ که‌رکووک بۆ داهااتو راگرن. رای به‌شداران ده‌رباره‌ی هه‌لبژاردن له‌ چوارچێوه‌ی بریارێکدا کۆیوه‌وه‌ که له‌ لایه‌ن شو‌رای ئیداریی پارتیزگاوه‌ گه‌لله‌ کرابوو. ئه‌و بریاره‌ به‌ شێوه‌ی ره‌سمیی له‌ لایه‌ن موته‌سه‌ریفه‌وه‌ به‌ به‌غدا راگه‌ینرا. به‌پیتی بروسه‌کی رۆژی یازده‌ی ژوئیه‌، ئه‌و بریاره‌ی خواره‌وه‌ له‌ لایه‌ن سه‌رۆک وه‌زیره‌وه‌ په‌سه‌ندکرا:

تکایه‌ به‌ شو‌رای ئیداریی بلێن پیشنیازه‌کانیان په‌سه‌ندکرا و ده‌وله‌ت رازییه‌ کاروباری ئیداریی ته‌نیا له‌ لایه‌ن لێپرسراوانی ناوچه‌یه‌وه‌ به‌رپۆه‌ بجێ و زمانی ناوچه‌ش زمانی ره‌سمیی به‌حساب دێ... ده‌توانن ئه‌و بریاره‌ به‌ شو‌رای ئیداریی رابگه‌ین و به‌لێنی ئه‌نجامی ئه‌و مه‌رجانه‌یان به‌شێوه‌ی ره‌سمی بده‌ن.

وه‌زیران و کاربه‌ده‌ستانی به‌رزی به‌غدا، که بێگومان هێشتا خاوه‌ن ئه‌زمون نه‌بوون، له‌وه‌ نه‌ده‌گه‌یشتن که ته‌نانه‌ت ئه‌گه‌ر «تۆی» که‌رکووک چه‌که‌ره‌ بکات، ئه‌و به‌ره‌مه‌ ناسکه‌ پیشووستیی به‌ چاودێری هه‌یه. موته‌سه‌ریف و سه‌رۆکی شاره‌وانیی که‌ ئه‌رکی ناو‌نووسکردنی ده‌نگه‌ران و ئه‌نجامی باقی کاره‌کانی هه‌لبژاردنیان له‌ ئه‌ستۆ بوو، به‌

ته‌واوی له‌و بریاره فه‌رمانده‌رانه‌یه ره‌نجا بوون که به ده‌ستیان گه‌یشتبوو. ئەو بریاره به‌بی له‌به‌راچا‌گرتنی مه‌رحه پتو‌یسته‌کان، که ده‌سپتکردنی هه‌لبژاردنی که‌رکوکیان به ده‌سپتکردنی هه‌لبژاردن له‌به‌غدا و پارێزگا عه‌ره‌بنشینه‌کان ده‌به‌سته‌وه، حوکمی پتیده‌کردن له‌که‌رکووک هه‌لبژاردن بکه‌ن. مه‌لایه‌کی وشکی نه‌خوتنده‌وار به‌ناوی مه‌لا «ره‌زا» که پتیشتر به‌نام‌ژۆگاری توندوتیژ، خه‌لکی دژی به‌شداریبیکردن له‌حکوومه‌تی عه‌ره‌به‌کاندا هانده‌دا و دوا‌ی جی‌گی‌ربوونی له‌پله‌ی مودیری ته‌وقافی ناوچه، چهند مانگی‌یک پتیده‌نگ ببوو، به‌بی‌راویژکردن له‌گه‌ل موته‌سه‌ریف، به‌بروسکه‌یه‌ک له‌سه‌ر کاریان لا‌برد تا جی‌گا بو‌یه‌ک‌یک له‌نزیکانی وه‌زیری ئەو به‌شه‌بکه‌نه‌وه. نه‌زانیه‌کی هه‌ره‌گرنگتر ئەو بوو، له‌کاتی‌کدا هه‌لسورانی سه‌رکه‌وتوانه‌ی کاروباری شاره‌وانی که هیشتا به‌پتی یاسای عوسمانی به‌رتیوه‌ده‌چوو، له‌ته‌ستۆی سه‌رۆکی شاره‌وانی بوو، ناوی‌راو پتر له‌و راده‌یه‌ش سه‌ره‌خۆبوو که وه‌زیری ناو‌خۆی ولات ده‌یوست، هه‌میشه‌ره‌خنه‌ی لی‌ده‌گیرا. دیاره‌نامه‌یه‌کی شه‌خسی من بو‌ کورنوالیس توانی کۆتایی به‌و ره‌خنه‌و بۆله‌بۆله‌بێتی؛ کاتی‌ک ده‌مبینی ئیمه‌به‌خه‌ل‌ک‌یک بو‌ئه‌نجامی کاره‌کانیان یارمه‌تی ده‌که‌بن و ته‌وانیش تا ئەو راده‌یه‌ کورت بین و ته‌نگ نه‌زهرن، ره‌نجم ده‌برد. هه‌رچۆن‌یک بوو ئەو گیرو‌گرفتانه‌مان وه‌پشت سه‌رنا و له‌نیوه‌ی دووه‌می مانگی ئەو‌گوستیدا کاری نووسینی لیسته‌کانی هه‌لبژاردمان ده‌ست پتیکرد.

سه‌ره‌رای ئەوانه، بریار بوو هه‌ول‌بده‌ین ناوچه‌ی سه‌ره‌خۆی «پشتینه‌ی ئاساییش» بو‌به‌شداریبیکردن له‌هه‌لبژاردندا هان بده‌ین. بو‌ئه‌نجامی ئەو مه‌به‌سته‌شورای وه‌زیران هاوکات له‌گه‌ل ناردنی وه‌لامی که‌رکووک، به‌یاننامه‌ی خواره‌وه‌شی ده‌رباره‌ی شیوه‌ی هه‌لسوکه‌وتی ده‌وله‌ت له‌گه‌ل کورد بلا‌کرده‌وه:

ده‌وله‌تی عی‌راق له‌و باوه‌رده‌دا نیه‌جیا له‌کارمه‌ندی پ‌سپۆر، کارمه‌ندی عه‌ره‌ب له‌ناوچه‌ کوردن‌شینه‌کان جی‌گی‌ر بکا، له‌سه‌ر ئەو باوه‌رده‌ش نیه‌خه‌ل‌کی ناوچه‌ کوردن‌شینه‌کان ناچار بکات له‌په‌یوه‌ندییه‌کانی ره‌سمییدا، له‌زمانی عه‌ره‌بیی که‌ل‌ک وه‌رگرن. مافی خه‌ل‌ک و جه‌ماوه‌ری ئایینی و مه‌ده‌نی ئەو هه‌ریمه‌ به‌ته‌واویی ده‌پارێزیت.

کورده‌ناسیۆنالیسته‌کان ده‌یان‌توانی له‌و را‌گه‌یانراوه‌ره‌خنه‌بگرن و بلێن ئەو بلا‌وکراوه‌یه‌په‌یوه‌ندییه‌کی زۆری به‌مافه‌دیاریبیکراوه‌کانی بلا‌وکراوه‌ی کرسمه‌وه‌نییه‌. به‌لام، ئیستا بو‌هه‌موو ئەو که‌سانه‌ی چاوی دیتنیان هه‌بوو، ئاشکرا بوو که هاوده‌نگی کردن له‌گه‌ل

عی‌راق ته‌نیا داها‌تووه‌که‌که‌رێگای بو‌ ئەو ولاته‌تو‌ک لی‌کراوه‌کردوه‌ته‌وه. هه‌رچه‌نده‌ مافی ئەوه‌یان هه‌بوو، هیواداربن ده‌وله‌تی ناوه‌ندیی رێگای عه‌قل و لی‌زانی بگرتیه‌به‌ر و به‌ناسینی کورد وه‌ک کورد، نه‌ک ته‌نیا وه‌ک مرۆ‌قی‌یک که‌ مافی یه‌کسانی له‌گه‌ل عه‌ره‌ب هه‌بێ، بو‌پتسه‌وکردنی په‌یوه‌ندیی و ئەمه‌کدارییه‌تی ئەوان هه‌ول‌ب‌دات و سیاسه‌تیکی له‌بار له‌به‌رامبه‌ر ئامانجه‌ فه‌ره‌ه‌نگییه‌کان و لایه‌نه‌کانی تری نه‌ته‌وه‌یی کوردان، له‌پله‌ی یه‌ک‌یک له‌ره‌گه‌زه‌ئه‌سلییه‌کانی ئاسیای رۆژئاوا بگرتیه‌به‌ر. به‌م پتیه‌، ئاماده‌کردنی کاری هه‌لبژاردن له‌وناوچه‌یه‌دا هاوکات له‌گه‌ل ئاماده‌بوونی که‌رکووک ده‌چووه‌پیش و ته‌نانه‌ت خه‌ل‌کی «ناوچه‌گواستراوه‌کانیش» ئیزن دران بو‌ناو‌نووسکردن، بچنه‌نزیکترین ناوه‌ندی ئیداریی پارێزگای که‌رکووک.

له‌و ناوه‌دا دژایه‌تی مه‌لا شیعه‌کان له‌گه‌ل دیاره‌دی هه‌لبژاردن و په‌یمانی ئینگلیز و عی‌راق به‌وپه‌ری خۆی گه‌یشتبوو. کورپی «مه‌هدی الخالصی»، مه‌لای گه‌وره‌ی «کازمین» یان کاتی چه‌سپاندنی «به‌یاننامه‌ی فتاوی‌به‌شداریی نه‌کردن له‌هه‌لبژاردن» به‌دیواری بازار گرتبوو و مه‌هدیشیان بو‌ «حجاز» دوور خستبووه‌وه. مه‌لا گه‌وره‌کانی «که‌ره‌لا و نه‌جه‌ف» دژی ئەو کرده‌وه‌یه‌به‌چهند ئۆتۆمبیلی‌یک به‌ره‌و ئێران ریکه‌وتن، به‌لام حکوومه‌ت رێگای پتیکرتبوون و بو‌به‌ره‌رچ دانوه‌ی ئەو کرده‌وه‌یه‌، بردبو‌نییه‌ سنووری خانه‌قین و له‌ئێرانی ک‌ردبوون.

شیخ مه‌حموودیش، بیکار دانه‌نیشتبوو. لایه‌نگرانی ده‌ستبه‌جی دوا‌ی پاشه‌ک‌شه‌ی هێزه‌کانی ئینگلیز له‌سلیتمانی گه‌رابو‌نه‌وه‌ناو‌شار، به‌لام بو‌خۆی تا یازده‌ی ژوئیه‌ نه‌گه‌راپه‌وه. مه‌جید به‌گی مسته‌فا که‌ئه‌فسه‌ری پتیشووی عوسمانی و پیاویکی زۆر پرکار و به‌توانا بوو، سالانی دوا‌یی موته‌سه‌ریفی‌کی سه‌رکه‌وتوو بوو، دوا‌ی ئەوه‌کرا‌بووه‌ وه‌زیر له‌کابینه‌ی حکوومه‌تی عی‌راقدا، له‌جیاتی س‌ال‌ح زه‌کی پله‌ی فه‌رمانده‌ی «سو‌یای میلی‌ کوردستانی» پتیدرا‌بوو. به‌هۆی سه‌ره‌له‌دانه‌وه‌ی شیخ مه‌حموود پتیبست بوو ئیمه‌له‌ بلا‌وکراوه‌یه‌کدا وه‌زعی ئەو روون بکه‌ینه‌وه، به‌لام کاتی‌ک له‌هه‌فده‌ی ژوئیه‌دا چوومه‌به‌غدا دیتم به‌سه‌ره‌اتی مه‌لاکان کیشه‌ی کوردستانی وه‌بن خۆی داوه‌و ئالوزییه‌کی گه‌وره‌ی فیکریی له‌ناو کاربه‌ده‌ستانی ده‌وله‌تدا سازکردوه‌و می‌شکی هه‌مووانی به‌خۆیه‌وه‌ خه‌ریک ک‌رد بوو. ده‌رکردنی مه‌لا شیعه‌کان له‌عی‌راق به‌زه‌قی وه‌رنه‌گیرابوو و پتییان وابوو هیتیمی بو‌خولقاندوون، به‌لام له‌راستییدا قین و توره‌یی له‌ئێرندا بو‌به‌رزکردبو‌نه‌وه‌و فرۆ‌که‌یه‌ک له‌سکادرا‌نی ژماره‌ ۸ بو‌هیتانی «سیر پرسی لۆرن» وه‌زیرموختاری بریتانیا له‌ئێران، بو‌

راویژکردن، چوو بووه تاران. له م بارودوخه دا، سنی رۆژم کات هه بوو که رای به پرسانی بالا بۆ ناردنی نامه یه ک بۆ شیخ مه محمود وهرگرم. من بۆخۆم نامه کهم نووسی. نامه که به م جوژه بوو:

جه نابی کۆمیسیتی بالا بیستوو یانه که ئیوه گه راونه وه سلیمانی. به پیربان فه رموی که پیتان رابگه یه نم که ئه و بۆخۆی ره وتی پیراگه یشتن به کاری قه زاکانی رانییه، قه لادزی، چه مچه مال، هه له بجه، قه رده داغ، سه نگاوو ناحیه ی ماوه تی روونکردوه ته وه و ئیوه به هیچ شتیه یه ک نابی ده ست له کاروباری ئه و ناوچانه و گونده کانی سه ربه ساداتی سه رگه لئو وهرده ن. ئه گه ر «خوا نه کرده» به پپچه وانهی ئه و ئه مره بجولینه وه و ده ست له کاری ئه م ناوچانه وهرده ن و به هه ر شتیه یه ک کۆسپ بخه نه سه ر رتگای حکومه ت، زۆر به توندیی دژی ئیوه کار ده کری. ئیستا که خۆتان له کاروباری ئه و ناوچانه وهرنه داوه، جه نابی کۆمیسیتی له سه ر ئه و باوه ره نیه، که به ره ه لستکاری ئیوه بکات.

دوای ئه نجامی ئه و کارانه، رۆژی بیست و سییه م له که رکوکه وه چوو مه خانه قین تا به یانی رۆژی دوایی بگه مه کریند له خاکی ئیراندا. به هۆی کۆمه له گیروگرفتییکی چاوه روانه کراو، سه ره تا له سه ر سنوور و دوایی له قه سری شیرین، ناچار بووم شه و له قه سری شیرین بچینه وه که به که م شاری سه ر سنووری ئیران بوو. له ته واوی ئه و جیگا ناخۆش و تۆز و خۆلگرتوانه دا که بیینی بووم، قه سری شیرین له سه ر دوو ته پۆلکه که «قه لای جوامیت» سه رۆکه ناو داره که ی هه مه وه نده کانی له سه ر به رزیبووه وه، له هه مووان تا وه سوت و خه فه تر بوو. تا ئه وه ی که له پر به شتیه یه کی چاوه روانه کراو له ژیر لیژاییه کدا که و تمه سه ر روبرایی گه وه و به ته وژم: روبرای ئه لوه ند یا حه لوان بوو، که خانه قین له ته نیشتی جیتی گرتوه. قه راخ و ته نیشته کانی لای سه رووی به جه گه ن و قامیش دا پۆشرا بوو، که من هه تا ئه وکات نه مدیوو. به هۆی پچرانی په یوه ندیی بازرگانیی ئیران و رووسییا و په ره سه ندنی ئه و رتگایه، ژماره ی نفوسی خه لکی ئه و ناوچه یه له دوو سالی پاربدوودا له سنووری هه زار و چوار سه د که س تیپه رپیوو، له به ر ئه وه کاری خانووبه ره سازکردن زۆر به رچاوبوو.

سه رۆکی گومرگ، فه له یه کی عیراقی بوو به ناوی «ناوم»^(۲). به دلفراوانی له

چایخانه یه کی چوکی سه ر روبرا که پيشووازی لیکردم. من، ناوم له سالانی پیشووه وه، له «بوشه ر» وه دهناسی. ده یگوت عومریک له خزمه ت حکومه تی ئیراندا بووه ئیستا به پیتی یاسای نوێ که دژی راگرتنی بیگانه له ده زگا حکومه تییه کان، کۆتاییان به خزمه تی هیناوه و ده ری ده که ن. دوای ماوه یه کی کورت، کابرایه ک که ئۆتۆمبیلی به کری ده دا، ها ته لامان: پیاویکی کورته بالا و خۆش مه شره ف بوو. گوتی ناوی (مه هدی) یه. سه ره تا ماوه یه ک به شتیه ی ئیرانییه کان ئاماژه ی به ویرانییه کانی ولات و (بی خاوه ن) بوونی کرد و دوایی باسی ئه مریکاییه کانی هینایه گۆرێ، که تازه جیپیی خۆیان له ئیراندا کردبووه وه و (کاتی مه ئموره تی مایلیسپو بوو). مه هدی، ئه وانێ تاوانبار ده کرد و ده یگوت ئه وانه به ر له هه موو شتیکی خه ربکی به ده سه ته پینانی «ده سه تکه وتن». مه هدی ئینجا به شتیه یه کی حه کیمانه ئاکامی له قسه کانی وهرگرت و گوتی: «به لام باشه، له م دنیا به دا هه رکه س له فیکری خۆی دایه، ته نانه ت خوداش پیغه مبه ری (س) بۆ ئه نجامی مه به سه ته کانی خۆی نارد». کاتیکی کاروباری گومرگ و پاسپۆرت ته وا بوو، کاتی رۆیشتن به سه ر چو بوو. له به ر ئه وه ناوم منی برده مالی دوکتۆریکی رووسی که شه و میوانی بم. ئه و دوکتۆره دوای روخانی سوپای ئیمپراتۆری له و جییه ما بووه وه. هه ولێ دامه زانندی ناوه ندییکی پزیشکی دا بوو له قه سری شیرین، به لام سه رنه که وتبوو و ده یویست بچینه سنه و له وێ به ختی خۆی تا قی بکاته وه.

له و سه فه ره دا، شتیکی خۆش رویدا که هۆبه که ی ده گه رایه وه سه رجیاوازی نیوان و اتا کردنه وه ی وشه یه کی عه ره ب له زمانه کانی فارسیی و تورکیی دا. من پیمخۆش بوو هه موو لایه ک بزائن که من ده چمه پشوودان و رهنگی سیاسی به دیداری من له ئیران نه دریت. چونکه هیشتا له ناو زمانه کانی رۆژه لانداندا فارسییم باشتر له ئه وانیتتر ده زانی، به هاوکاره کان و دۆسته عیراقییه کانم گوتیوو، ده چمه «مه ره خه سی». ئه و وته به نیسه بت نارپیکه، له زمانی فارسییدا بۆ ئه م چه مکه به کار ده هینرێ، به لام له زمانی عه ره بیدا «ره خصه» به واتای «ئیزن دانه»: ئاوالناوی (مفعول) ی ئه و «مه ره خه س»، له زمانی فارسییدا به و واتایه جیکه وتوو: «ئه مر به رۆیشتن» و تنیکه، که بالا ده سه ته کان بۆ ئیزندانی ژێرده سه ته کانیان به کاری دین: «ده توانی برۆی». ئه وه ی که من به کارم هینا، ناویکی به واتایه که له ئاوالناو سازکراوه، به لام گوتنی مه ره خه سی له زمانی تورکییدا بۆ «مه ئموره ت چوون» یا «نۆینه رایه تی کردن» به کار ده هینریت. به م جوژه کاتیکی گوتم «ده چمه مه ره خه سی» له که رکوک وایان زانیوو بۆ ئه نجامی مه ئموره تییک ده چم، دروست

به پیچده وانه‌ی ئەو شته‌ی که من ویستبووم راییگه‌یه‌نم.

له ریگای کرێند گفتوگۆیه‌کی سیاسیشم هه‌بوو. له پشت یه‌کیک له و بازگانه‌ی راه‌ستا بووم، که له زارکی چوونه ژووری زۆریه‌ی گونده‌کاندا بۆ پشکنینی مسافیر و دینتی پاسپۆرته‌کانیان و وه‌رگرتنی باجی دل‌ره‌نجینی «هاتوچۆ» ساز کرابوون. سه‌ربازیک، که پاسپۆرته‌که‌ی لێ وه‌رگرتبووم گوتی جه‌نابی سه‌روان ئیوه‌ی ده‌وێ. ئەفسه‌ری ناوبراو به‌پیچده‌وانه‌ی دوو سال‌ له‌مه‌وه‌یه‌ری، که یاسای سه‌ربازیی حوکمی پێ ده‌کرد، بۆ وه‌رگرتنم له‌ جیتی هه‌لته‌ستا، به‌لام شتیوه‌ی قسه‌کردنی دروست به‌پیچده‌وانه‌ی فیز و ده‌عیه‌ی ئەو له‌ کاتی هاتنه‌ ژووره‌وه‌م بوو. ئەو ده‌یویست رای من ده‌رباره‌ی مه‌سه‌له‌یه‌کی نه‌یتی بزانی: بریار و ابو بانکی شاه‌ی ئیران یه‌ک ملیۆن ته‌ن پاره‌ له‌ قه‌سری شیرینه‌وه‌ بنیڕی. ریگابه‌هۆی بوونی شیخ مه‌حمود له‌ نزیک «قۆره‌توو»، که گوندیکی سه‌رسنوره‌ نائامنه‌و نه‌یده‌زانی چیبکات. دل‌تیاام کرد که شیخ مه‌حمود له‌ ناوچه‌یه‌ نییه‌، به‌لام گۆتم باشته‌ له‌ سه‌ربازانه‌ی ژیر فه‌رمانی چهند که‌سیکیان له‌گه‌ڵ پاره‌که‌ بنیڕی. له‌ بابه‌ت ئەم رینوتینییه‌ خیرخوازانه‌ی، که من پێم کرد، گه‌لیک سوپاسی کردو به‌مجۆره‌ به‌پیچده‌وانه‌ی ئەو سفه‌ته‌ی که ئیرانییه‌کان به‌شیوه‌ی ئاسایی به‌هی خۆیانی ده‌زانن و خۆیان به‌ «خۆش پیشووازیبکه‌ر و به‌د ره‌وانه‌که‌ر» ده‌ناسن، ره‌فتاری کرد.

له‌ هه‌مه‌دان، سێ هه‌فته‌ میوانی «سی. تی. بیل» (٣) بووم. له‌ ١٩١٨-١٩٢٠ جیگری حاکمی سیاسی بوو، له‌ کوردستان خزمه‌تی ده‌کرد و ئیستاش مودیر و کارزانی بانکی عوسمانیی بوو. ئەو سێ هه‌فته‌یه‌ زۆر به‌ خۆشیی تێپه‌ری. مال یا به‌ ته‌یه‌کی باشتی ئیرانییه‌کان «باخیکی» زۆر خۆشی هه‌بوو، که له‌ به‌رزایی ٧٠٠٠ پینیدا ده‌یروانییه‌ شار. باس ده‌رباره‌ی سفه‌ره‌کانی ده‌رووبه‌رمان (له‌وانه‌ چوون بۆ سه‌ر لوتکه‌ی ١١٦٠٠ پیتی ئەلوه‌ند) یا چاوپێکه‌وتن له‌گه‌ڵ فه‌رماندار، فه‌رمانده‌ی له‌شکری رۆژئاوا، کاربه‌ده‌ستان، که‌سایه‌تییه‌کان، دوکاندار و کاسبکارانی بازار دوور له‌ حال و حه‌وسه‌له‌ی ئەم نووسینه‌یه‌. قسه‌کردن به‌ زمانی فارسی ئەسلیی به‌ راستی بۆ من خۆشبوو، چونکه‌ له‌نیوان زمانه‌کانی رۆژه‌لاتدا، زمانی فارسیی زمانی دل‌خوازم بوو. هه‌رچه‌نده‌ که‌ خۆپنده‌وارانی سلیمانی فارسییان به‌ دروستیی قسه‌ ده‌کرد، به‌لام شتیوه‌ی قسه‌کردنیان وشک و دوور له‌ وشه‌ و زاراوه‌ی نوێ بوو، له‌ گۆی خۆش نه‌ده‌هات.

میژووی دیپلۆماسیی کیشه‌ی موسلم پیشتر تا ئەوجیه‌ گێرایه‌وه‌، که له‌ چواری فیه‌رواری ١٩٢٣دا بریار درا مه‌سه‌له‌ی موسلم له‌ په‌یمانی لۆزان بیته‌ده‌ر و به‌ هه‌ردوو لایه‌نی وتووێژکه‌ر سالتیک ماوه‌ درا که بۆ خۆیان به‌ ریگای و تووپی راسته‌وه‌خۆی دۆستانه‌ به‌یه‌ک بگهن. ئەو گفتوگۆیانه‌ له‌ بیست و دووی ئاپریل واته‌ سێ رۆژ دوا‌ی ده‌سته‌به‌سه‌رداگرته‌وه‌ی سه‌رله‌نوێی ره‌واندز ده‌ستی پیکراوه‌وه‌ و له‌ بیست و چواری ژۆیه‌ پینج هه‌فته‌ دوا‌ی چۆل‌کردنی سلیمانی له‌ لایه‌ن ئیمه‌وه‌، به‌وجۆره‌ی که له‌ فه‌سلی پیشوودا ئاماژه‌ی بۆ کرا، گه‌یشه‌ په‌سه‌ندکردنی په‌یمانی لۆزان، که ماده‌ی ٣ی په‌یمانه‌که‌ به‌م جووره‌ بوو:

سنووری نیوان عیراق و تورکیا، له‌ په‌یمانیکدا دیاری ده‌کری که له‌ ماوه‌ی نو مانگدا له‌ نیوان تورکیا و به‌ریتانیای مه‌زندا ده‌به‌ستری. ئەگه‌ر ئەو دوو ده‌وله‌ته‌ نه‌توانن له‌ ماوه‌ی دیاریکراودا به‌یه‌ک بگهن، کیشه‌که‌ بیان ده‌چیته‌ شواری ولاته‌یه‌که‌گرتوه‌کان. ده‌وله‌تی تورکیا و به‌ریتانیا به‌لین ده‌ده‌ن تا راگه‌یاندنی بریار ده‌رباره‌ی کیشه‌ی سنوور، خۆ له‌ عه‌مه‌لیاتی سه‌ربازیی یا کاریکی تر بپاریزن که ببیته‌ هۆی ئالوگۆرکردن و تیکدانی دۆزی ئیستای ئەو ناوچه‌یه‌ی که داها تووی ئەوان ده‌گه‌ریتته‌وه‌ سه‌ر ئەو بریاره‌.

ئوه‌ی که هه‌ردوولا ده‌بانگوت وه‌زعی داها تووی ویلایه‌تی موسلم هیشتا نادیاره‌، یارمه‌تی به‌ ئیمه‌ بۆ چاره‌سه‌رکردنی گه‌روگرفته‌کان نه‌کرد و به‌پیچده‌وانه‌وه‌ کاره‌کانی دژوارتر کرد.

دوا‌ی گه‌رانه‌وه‌م بۆ که‌رکوک له‌ شازده‌ی ئەوگوستیدا، به‌که‌م گرفتم مه‌سه‌له‌ی هه‌لبژاردن بوو، که کاره‌کانی هه‌یج به‌ره‌وپیش نه‌چوو بوو و دیاره‌ ئەمه‌ش سه‌یر و جیگای سه‌رسورمان نه‌بوو. رۆژی ٢١ ئەوگوستی، من و موته‌سه‌ریف کۆیونه‌وه‌یه‌کی دژوارمان له‌گه‌ڵ لیژنه‌ی نوینه‌رایه‌تی شارکرد، به‌لام دوا‌ی هه‌یندیک توندگوتیژی و تاوانبارکردنی به‌کتر، عه‌بدو‌للا سه‌فی که‌وته‌ نیوان قسه‌کامان و توانی له‌ تیکه‌ه‌لچوونی پتر به‌رگری بکات و سه‌ره‌نجام ده‌رباره‌ی دیاریکردنی ئەندام بۆ لیژنه‌یه‌کی بازرسیی، که ئەرکی چاودیری کردنی به‌که‌م هه‌نگاه‌کانی کاری هه‌لبژاردنی له‌ ئەستۆ بوو، هاوده‌نگیمان کرد. ئەو شه‌وه‌ چهند نامه‌یه‌ک دژی هه‌لبژاردن و ئینگلیستان له‌ شار بلاو کرابوه‌وه‌، به‌لام لیژنه‌ی ناوبراو رۆژی دوا‌یی به‌ گۆیه‌ی بریاری شه‌وی پیشوو دیاری کرا و ئەوه‌ه‌نگاه‌ به‌ره‌به‌ره‌ جیتی گرت. راپۆرتی ئەوکاره‌مان ئاراسته‌ی به‌غدا کرد، بروسکه‌یه‌ک و دوا‌ی ئەو نامه‌یه‌کی کورنوالیس

لهو هيمنايه تيبه ددوا كه له نهجمای نهو كاراندا له دلای نهوان نیشتهبوو. كورنواليس نووسیبووی: «پالپتوه نانی كه ركوك به رهو هه لباردن كاریکی زور چاك بوو. من پیرزبایی له تپوه و میللر ده كه كه تپوه نه ونده له كاره كانی تاريف ده كه ن؛ لپره وهك پتوبست له سهر نهو هه نگاوه بیان حساب كردهو». سهیر نهو بوو كه له هه نگاوه كانی دوا بیدا، كه لیسته كانی نوتی هه لباردنمان دهنوسی پترله هه مووان له گه ل هوزی عهره بی عوبه بدی تووشی قره بووین. سه روكی نهو هوزه پیره پیاویك بوو به ناوی شیخ حوسین علی. نهو شیخه به دگومانه ته نیا دوا ی ناردنی «قوسته ننتین نه فهندي» له گه ل موراد رازی بوو به نه ندامانی هوزه كه ی ئیزن بدات، كه ناوی خو بان بو هه لباردن بنووسن. نهو نمونه یه کی بهرچا بوو له راده ی ده سه لاتی فه له و جوله كه تاجر هكان، كه له سه رده می حكوممه تی عوسمانیبه كاندا به هوی سه داقه ت و دروستكاری بیان له ناو خه لکی ناسایی هوزه كاندا نه خشی نوینه رایه تی بازار و بانکیان له بهرام بهر نهو خه لکه دا ده گپرا (۴).

به لام شیخ مه حمود له ناکامی ده ستیوه ردان له کاروباری ناوچه قه ده عه كراوه كان و به تاییه تی له ماوت، لهو روزه دا كه من گه رامه وه كه ركوك، بنكه كه ی له شاری سلیمانی به بومی ۲۲۰ پوندی، كه بو یه كه م جار به كار ده هینرا، بومباران كرابوو. بو هاو ده نگی و هاو به شیی كردن له گه ل ده ستدری تپیه كانی شیخ مه حمود كومه له رتگر بیه کی زور له جاده ی كه ركوك رووید ابو و میللر وای به چاك زانیبوو كه بو چاودیری كردن له جاده ی نیوان كه ركوك و كفری، له زرتپوشی هیزی هه وایی كه لك و هر گری. ماوه یه ك دوا ی نهو بومبارانه بیستم شیخ محمه مد غه رب، كه ژن برای شیخ مه حمود بوو، روزه بومبارانه كه چووبوو هه له بجه، به لام دوا ی بومباران لییان ویستبوو به په له بگه رپته وه. به گزاده كانی جاف سه ره رای به لینی پتشیو یان، به هوی ناکوکی ناو خوی هه روا به بلاوی ماپونه وه و هیچ چه شنه به ره ره كانیبه کیان دژی پیلانه كانی شیخ مه حمود نه كردهوو. به مجوره نهوان پتشیاناندا چه ند بو باوه ر پت كردن ده بن، به لام خه لکی گوندی «نه ورزلی» به لیکدانه وه ی خو بان هیرشیان كردهوو سه ر «له شكریك» له حالی پاشه كشه ی شیخ مه حمود و كه سیکیان لی كوشت بوو، چه ند نه سپ و تفه نگیشیان لی گرتبوو. هه له بجه

۴- به کیکی تر له بنه ماله جوله كه كان، بنه ماله ی «خلا سچی» نه وه ی بازرگانه كانی ناسراوی به شی ناوه ندی فورات بوو.

دور بوو له پتگه كانی كه ركوك و نیمه جیا له به شیک «وارماوا» كه له باشووری زنجیره چیا ی به رانان هه لكه وتوو، تا چه ند مانگ كاریکی جیدیمان بو گه راندنه وه ی نه زم و جتگر كرده وه ی ده سه لاتی حكومه ت لهو جتیه نه كرد.

یه کیك له خاله لاوازه كانی «پشتینه ی ناساییش» بوونی به شیک له خاکی هوزی تاله بانی و زهنگه نه له ناو پاریزگای كه ركوكدا بوو، هه رچه نده نهوان دراوسی تی چه مچه مال و سه نگا و بوون. له بهر نهو، من و موته سه ریف له وه به داخ نه بووین، كه نهو دوو بنه ماله یه تووشی هه له یه ك بن و نیمه بتوانین كو تایی به بارودوخی زور باشیان بینین و ناحیه ی پتشیو ی گول «قادر كه ره می نه مر» ببورژینینه وه. شیخ ره شیدی برای شیخ تالب به چهك هیرشی كردهوو سه ر گوندی «داره سه ر» له روهی روبرای باسه رده دا. مه ودا ی گوندی داره سه ر بو تو ق نه ده گه یشته یازده مایل. شیخ ره شید نهو گونده ی به مو لکی خو ی ده زانی و گوندیبه كانی ش دژی نهو داخوازه بوون و ملیان بو ویستی نهو رانه ده كیشا. ده وله تیش هه رگیز ویستی شیخ ره شیدی به ره سمیی نه ناسیبوو. لهو تیکه هه لچونه دا رانی شیخ ره شید به توندی بریندار ببوو (۵). فه تاح پاشا، زه مانه تی له برا كانی شیخ و هر گرتبوو كه كاتی پتوبست نهو بنا سیتن و بو نه وه ی سزادانه كه ی به گو تیره ی تاوانه كه ی ب، گو تبووی شیخ ده بی به كه ره سه ی خو ی و پلانی نیمه بنكه یه ك بو نهو پو لیسانه ساز بكات كه ده مانویست لهو شو تینه یان دانین. عه بدو لكه ریم ناغا و حه مه ناغای زهنگه نه ش به یه كه وه كیشه یان هه بوو، به هوی شه ر و پتكدانیان كو سپ و دژواریان بو ئیداره ی پو لیس پتكه ینا بوو. نهوانیش به دانی سزای خو تینی كو ژراوه كان مه حكوم كران و دوا ی ماوه یه ك به ومه رجه له به ندیخانه نازاد كران، كه تا نه و كاته ی ده زگای به رپوه به رایه تی راسته و خو ی ناوچه داده مه زری، نابج لهو ناوچه یه دور بكه ونه وه (۶).

به پتشیو ازیب كردنی كاریه ده ستانی به غدا له به كو ر اگرتنی هیزه كان و رق و توره بیان له دانی مووچه ی تاییه ت به عه شایر، چاوه روان ده كرا بو دانانی به رپوه به رایه تی

۵- چه ند روزه دوا ی نهو رووداوه، كوژنر چووبوو نهو گونده و دیبوی كه برینه كه ی له ژیر پتسته بزنیكدا چلكی كردهوه؛ نهو به كات گه یشتبوو نه گه رنا گیانی له ده ست ده دا.

۶- ناوچه ی جهاربی كه دوا ی راویژ كرنی نوئل له گه ل كورده كان، له كه ركوك پچرا بوو و خرابوو سه ر سلیمانی، له فیهرواری ۱۹۲۴ سه رله نو ی تیکه لی كه ركوك كرایه وه.

راسته و خو به جیتی به پرتوه به رایه تی عه شاییری له و ناوچه ناوه نندییه دا خو شحال بن، به لام سه ره رای نه وانه به زحمه تیکی زور توانیمان نه و پیتش نیازمان سه لمینین و له و ریتگیه دا توشی گه لیک دژواری بووین. هوی نه و کارهش بوونی کابرایه کی خو تیهه لقووتین له باره گای شادا بوو، که وای ده نواند ناگای له وه زعی کوردستانه و به ته و اویی تاسه ی دامه زانندی حیزبکی له پاریزگا دوور که وتوه کانی باشوور له میتشکدا بوو، که ناوی «حیزی شا» ی لی بنی و به مجوره قسه ی خو ی سه لمینتی. به رای نه و چونکه له وانه بوو که سانی ره سمن و خاوهن ده سه لاتنی ثابینی و عه شیرته ته کان له هه لوتستی کاربه ده ستانی ناوچه یی رازی نه بن، باشتره کاربه ده ستانی به غدا به پیچه وانه ی پرپاری کاربه ده ستانی ناوچه یی بچولینه وه. شا هه رکه بوخوی راستیه کانی بو دهر که وت، ئیتر گویی به وته کانی نه و کابرایه نه دا؛ موته سه ریفیش به نۆره ی خو ی توانی به زهخت هینان و پیداکرتن بو نه سندننی باجی زهوی سالانی رابردو له گه ل نه و وه زعه به ره ره کانی بکا. نه و ده یگوت چونکه نه وانه ده توانن بو چوون بو وه زاره تخانه کان و په بوه ندیی له گه ل کوشکی سه لته نه تی ماوه یه کی دوورودریت له هۆتیه له پرخه رجه کانی پایته خت میننه وه، بیگومان ده بی نه و نه ده شبان پاره هه بی که باجه کانیشیان بدن. نه و بوچوونه، پشتگری و هاوده نگیی شیلگبرانه ی وه زاره تی دارایی له پشت بوو. یه که م مودیری دیار بی کراوی «گۆل» عه زیز نه فه ندی یه کی که له خاوهن پله کانی تورکمان بوو، که له ده زگای تورکانیشدا پله ی مودیری هه بوو. عه زیز نه فه ندی زور به جیدی کاره کی ده ستی کرد و له ماوه ی دوو هه فته دا (له سه ره تای نۆقیمه ر) باجه دو اکه وتوه کانی دوو سالی پیشووی کو کرده وه.

پیداکرتن بو کو کرده وه ی باج پیوستی به روونکرده وه هه یه: بهرله رۆژگاری نه وت، داها تی ولات به هوی دوو سه رچاوه ی گرنگ دابین ده کرا. یه کیکیان گومرگو نه ویتربان باجی به ره مه کانی کشتوکال بوو که به گویره ی ده سته سه ردا گرتنی زهوی ده به یه ک یا پتر وه ده گیرا. نه و باجانه راسته و خو کو ده کرانه وه. جیا له دابینکردنی نیازی خه زینه، راده ی سه رکه وتنی حکومه ت و لپوه شاهه یی ده زگا ئیدار بییه کان به کو کرده وه ی نه و باجانه هه لده سه نگیترا؛ باجه دان خو ی له خویدا به واتای گوینه دان به حکومه ت بوو. نه گه ر به شیوه یه کی جیدی به ره ره کانی له گه ل نه کرابا، ده ی توانی شوینی خراب له سه ر نه زم و ئاساییشی گشتی ولات دانن. وه رگرتنی باج نه م شوینه واره زور ناله باره شی هه بوو که زۆریه ی فرمانبه رانی ئاسایی به و ئاکامه ده گه یشتن که کو کرده وه ی داها ت ته نیا به بوونی

نه وان به ستراوه ته وه و نه گه ر له ده وله مه نده کان و زۆرداران ترسیان هه بوو، له جیاتی گوشاریان بو هه ژار و بیده سه لاتان ده هینا و هه یج تیبینییه کیان بو نه و که سانه نه بوو که به راستیی توانای دانی باجیان نه بوو. کاربه ده ستانی دارایی ناوه ندییش، کاتی روودانی کاره ساتی سروشتی یا زیادکردنی نرخه کان ئاماده نه بوون بو به خشین و که م کردنه وه ی راده ی باجه کان هه نگاو هه لگرن. به مجوره، مه ئموره سه ختگیر و پیداکره کان زهختیان بو قه رزداره کان ده هینا و نه وانیان ناچار ده کرد بو دانی باج، ئازه له کانیان به نخه هه رزان بفرۆشن. بو ئیمه ش که له پاریزگا دوور که وتوه کان بووین، دژوار بوو بتوانین وه زاره تخانه کان تیبگه یه نین و بلتین کاتیک داوای باج ده کهن، ده بی له به رامبه ر نه و دا به لانی که مه وه جیا له دانانی پیگه ی پۆلیس و یاسای سزادان، به شیک نه رکی کومه لایه تی، هه یج نه بی ناوه ندیکی ته ندروستی له سنووری په نجا مایلیی ده ره وه ی شار بو خه لک دانین.

دهستبه جئ، دواي چۆلكردنى سليمانى له يهكى ژوئندا، ئيزنى دامه زاندى چەند هيزىكى چەكداريان پيدام كه بوونيان له «پشتينهى ئاسايش» دا پتويست بوو. ئيزنىكىشم بۆ دامه زاندى هيزىكى پۆلىسى تاييهت وهرگرت كه له سهء و بيست سواره پيكداهات بۆ كه لكوهرگرتن له كاتى پتويست له پاريزگاكاني كهركوك و سليمانيدا. راهيتان و ئاماده كردنى ئەو هيزه بۆ عه مه ليات، له كۆتايى مانگى سېته مبهردا كۆتايى پى هات. له سه ره تاي ئۆكتۆبه ردا، بۆ به سه ركردنه وهى ناوچه كان زنجيره گه شتيكم له گه ل ئەو هيزه كرد، كه دوو گه شتى به كه ميان ههردوو به شى سنورى نيتوان ئەو دوو پاريزگايه ي ده گرتوه، واته ناوچه ي نيتوان زنجيره چيائ بنزهرد- به رانان له باكورى رۆژه لالت و جاده ي كهركوك كفى له باشورى رۆژئاوا. (چارچيويه گشتى ئەو ناوچه يه م له فه سلى دووه مدا روون كردووه توه.) ئەو ناوچه يه بۆ جيهانگه ره ئينگليزه كان، ناوچه يه كى ناسراو نه بوو. له و يازده جيهانگه رانه ي كه ناوم بردوون، هه شت كه سيان به و رېنگايه دا رۆيشتون، به لام راولينسون و مانسل به جاده ي به غدا، ته ورئيز، برايم خانچى، ده ربه ندى سه گرمه و سليمانيدا تپه پر نه بوون و رېنگايه كيتريان هه لئار دووه.

هيزى هه وايى له و گه شتانه دا هاو كاري نزيكى كردين؛ له گه شته كه ماندا بيتسييمان پى بوو. ئەو نه ينيانەى كه بۆ په يوه نديگرتن دانرابوون، له گه ل دهنگى هاره ي ماتورى فرۆكه كه بۆ هه لگرتنى توره كه ي په يامه كان لورده بووه و ههروه ها رهنكى جوانى ريشاله به ستراره كان به ژير توره كه ي په يامه كانه وه، به تيكرايى ده ستيان ده دايه ده ستى به كتر و پتر شوئيان له سه ر ئەم ره وته داده نا: ئەمه، نهك هه ر له وجييه، به لكوو له ناوچه دوورده سته كانيشدا شوئى باشيان هه بوو و ژماره ي هيزى زه ميني و هه واييان چه ندقات پيشانده دا. كۆسپ و دژواريه كى تاييه تيمان له و گه شتانه دا نه بوو، چونكه لانى كه م تفاق و گوشتمان له گونده گه و ره كان ده كرى و پاره مان ده دانئى يا له جياتى قه رزه كانى ده ولت له بابته داها تى باج بۆمان ده نو سين.

هيزى گه شتى واته پۆلىسى سواره، بۆ ئه نجامى به كه م گه شتى خۆى له حه وتى ئۆكتۆبه ر كهركوكى به جيته يشت. موراد، گراودن، گروبان «برجيس»^(۱)، من و پۆلىسه كان

پيكه يته رانى هيزى پۆلىسى سواره ي گه شتى بووين. كاروانه كه مان به جلويه رگى نوتى سه ربا زى و ئه سپى تيروه سه ل و باش تيمار كراو رواله تيكى جوانى هه بوو. هه ركه به دهنگ و ئاههنگى سمى ئه سپه كان و شهقه و زرنگه ي له غاوه كانيان له شار ده چووينه ده ر، دل م پر له فيز و هه وا بوو.

ئەندامىكى گرنگترى ئەو گروپه، كه جيگه ي خۆبه تى ليره بيناسينم، خزمه تكاره كه م حه مه عه لى كورپه كورديكى خه لكى كفى بوو، كه «داگلس» كاتى رۆيشتنى به منى سپارد بوو. حه مه عه لى بيست و دوو سئ سالى دوايى له لاي من مايه وه و له ته واي سه فه ره كانمدا له گه لم بوو، ئەو كات هه شت كه ژم هيتا ئالوگورپك له وه زعى ئەودا پيكت نه هات: به خه رجى مالمان راده گه يشت و سه ر خزمه تكار و به رپرسى كه لوپه لى ماله كه م بوو. شيوه ي چينى سفره و ميوانداريى باش فير بيوو. ده توانم به راشكاوى بلتم له ماوه ي ئەو بيست و دوو سئ ساله دا هه رگيز شتيك له مالى من ون نه بوو و له و گومانه شدا نيم كه له خه رجى بازا ريشدا شتيكى پتر له خه رجه كان نووسيبن. ئەو باشت له من ده يزاني چم هه يه و ته واي كه لوپه لى ماله كه م و ته نانته ئەو شتانه شى ده ناسى كه له سه رده مى ره به نسييدا كرىبووم و ده يزاني چۆن و له كوئوه هاتوون. له په يوه ندى له گه ل ئاغا و خزمه تكاردا هينديك رپوره سمى جوان، له ولاتانى رۆژه لالتى نيوه راستدا به رچاو ده كه وئى: جيا له و ريزه ي كه برا چكۆله به شيوه ي ئاسايى له براگه و ره ي ده گرى، يا لاوه كان بۆ به ته مه نه كانى داده نين، ژماره يهك له سه رو ك عه شيره ته گرنه كان، يا پياوانى ده وله مه ند له ناو بنه ماله كاندا، خزميكي كه م ته مه نى خويان له بهر ده سته هه يه، كه كاره كانيان پى راده په رپين. ئەوه به و واتايه نيه، كه له نيتوان چينى ئاغا و خزمه تكاردا مه ودا و جيا وازيى كۆمه لايه تى نيه، هه رچه نده به و حاله ش له كاتى نه بوونى ئاгада به چه شنى ميوان له خزمه تكارى پيشوو ريز ده گرن و ئيحترامى بۆ داده نين. حه مه عه لى كه سيكى وابوو. بوونى بۆ من غه نيمه ت بوو. چونكه سه رو ك عه شيره ته كان باوه ريان پيى هه بوو و ريزيان ده گرت، ده متوانى به شيوه يهك كه به دلئى نه گرى، هه وائ و دهنگوباسه كانى لئى وهرگرم و هينديك شتى دلخوازش به شيوه ي ناراسته و خۆ به ئەوان بگه يه نم.

به كه م شوئى سه فه ره كه مان چه مچه مالم بوو. ئيمه له جياتى كه لك وهرگرتن له جاده ي ئۆتۆمبيل به كاروانه رتيه كدا رۆيشتين، كه چه ند ماييل دورتر به ره و باكور، رپك له گه ل ره وتى روبارى خاسه به نيتوان زنا ره قورگرتوه كاندا ده چه و پيش واته ئەو رېنگايه ي، كه

شیخ رەزا لە هەلبەستیکیدا بە قاچاخچیەکانی توتنی رادەسپێری کە پێیدا بڕۆن. رۆبار، لە چاو ئەم وەرزی ساڵ پڕناو بوو. لە پێش هەر گوندیک لەسەر لم و خیزەلانی رۆبارە کە بیستانی کالەک و شووتی دەبینرا. بەرله نیوهرۆ، لەکن گوندیکی چوکی عەشیرەتی گۆزان (سەر بە هۆزی شوان- سەر خاسە) لە رۆخی یەکاوی رۆبارە ئەسڵییە کە و رۆباریکی چوکتەر بە ناوی «شیوهرتەخت» کە لە باشوورەو دەهات چادرمان هەلدا.

بە یانی رۆژی دوایی، بە رۆخی شیوهرتەختدا گەیشتیێنە گوندە پڕ نفوسە کە «ساتی»، کە ئەویش سەر بە سەر خاسە بە. گوندی ساتی لە جیتیە ک هەلکەوتەو کە دەروانیته دارستانیکی پڕ لە درەختی هەنجیر و سپیداری پێلق و پۆ و لە باوهرشی زنار و گابەردی خز و گیا مەخمەر گرتوهرکانی بەهاریی دایە. بە سەر دەشتایەکی بەرزدا درێژەمان بە پێگادا و ناوچە ی شوانمان بە جیتیشت: دەشتیکی پان و بەرین لە گەل بەرزایی چەمچەمال ئیستا لەژێر پێماندا بوو و بەرزاییەکانی قەرەداغ و دەر بە ندهکانی بازبان و باسەرەش بە روونی دەبینران.

هیندیک کاری سیاسی و پۆلیس هەبوو، کە دەبوا یە لە ناوهدی قەزا ئەنجامیان بەدم. و هەب بەگ لە دواییاندا کرابوو قائمقام. دوو شەو لە چەمچەمال مایهوه. رۆژی دووهم، دوو فرۆکە ی چکۆلە هاتن و لەو نزیکانە نیشتن؛ فرۆکە یەکیان کاتی نیشتن خۆی لە داری تیلگراف دا؛ بەلام بەخۆشییەوه گیروگرتی بۆ پیک نەهات.

رەوتی ئاسایی سەفەرە کەمان ئەوهبوو، بە یانی سواربێن و چونکە هەوا زۆر گەرم بوو، هەتا نیوهرۆیە پڕۆین و دوای ئەو چادر هەلدهین. لەبەر ئەوه، بەرله سەعات شەشی بە یانی لە حالیکدا گروپە کەمان بەهاتنی سواره هەمەو ندهکان، کە ژمارەیان لە دوو سەد کەس تێدەپەری و هەموویان چەکیان پێ بوو و رەخت و فیشەکیان لە خۆیان بەستبوو، سوار بووین و بەرەو باشوور چووین: سەرەتا بە دەشتیکی رێکدا و دوای ئەو بە ناوچە یەکی پڕ کەند و کوڤا تێپەری و سەرئەنجام بە ئاودرێکی بەریندا بە ناوی «شیوهرسوور» شوڤر بووینەوه. گوندی تالەبان کە ناوی خۆی داوه بەبەنەمالە ی ناسراوی تالەبانیی لە باسکی راست بە جیتیشت و گەیشتیێنە رۆباری «تەینال»، کە لێرە باسەرە ی پێدەگوتراو سنووری نیتوان چەمچەمال و سەنگاو بوو، هەتا ئیستا سە سەعاتی تەواو هاتبووین. لە سەر ووی گوندی قەرە داغ کە سەر بە هەمەو ندهندی سە تا بەسەرە لە رۆباریکی چوک پەرینەوه و دوای سەعات و چارەگێک گەیشتیێنە چەند کەنزی خوی بە ناوی «قوم مەلەحە» (خوێلین) کە لە بناری باشووری ئاجداغ هەلکەوتوو.

ئەو کەنزیانە چەند کانیای سۆپەر بوون، کە بە بناری چیا کەدا دەپژانە خوار. ناوی سۆپری ئەو کانیانە یان کیشابوو نەو چەند گۆلی تەنک و بەر تەسک. عەمباریکی گەورەش لەو جیتیە بوو، کە مەئموری بەرپرس یا ئیجارەداری کەنزاکانی لێ دەژیا. چونکە لە سەر دەمی عوسمانییەکاندا خوی بە مولکی دەولەت دەژمێرا ئەو عەمبارە یان ساز کردبوو. لەو جیتیە ی حکوومەت زۆری دەسەلات نەبوو، ئیجارەدانی مولک و کەنزاکانی دەولەت کاریکی ئاسایی بوو. کاتیک من بەرپرسی سەنگاو بووم، شیخ مەحموود ئەو جیتیگیە ی بە پارە یەکی کەم بە خزمیتی بە تەمەنی خۆی بە ئیجارە دا بوو و من ئیجارە نامە کەم بۆ مۆرکرد. مەرگی مۆرکردنی ئەوه بوو کە لە مەودوا قەرز و کرێکی بەدری بە خەزینی کەرکووک، بەلام ئەو تا ئیستا کرێی ئەو جیتیگیە ی نەدا بوو و هەمیشە لە وەلامی داواکردنی ئیجارەدا گوتبووی ئەو جیتیە پارە ی ئیجارە کە ی دەرناهیتی و زەرەر دەکات و ناتوانی تەنانەت دیناریک کرێ بدات. ئیستا، لێرە شیخ «ئەوول» قائمقامی نوێ قەرەداغ بە شەست سواره و تیکەلی ئیمە بوو. پۆلیسەکان ئەگەر پارە ی خوراک و تفاقیان دەدا، هەمەو ندهکان و عەشیری قەرەداغ ئەو کارە یان نەدەکرد. میوانکردنی گروپیکی ئاوا گەورە بۆ شەویک زۆر قورسایی نەدەخستە سەر ئیجارەداری کەنزاکانی خوی، بەلام مانەوه ی پترمان گران تەواو دەبوو. لەبەر ئەوه، کەبەر ئیجارەدار یە کەم کرێی مانگانە ی خۆی، کە دەبوو ۲۵۰۰ رۆپیە دا و بە لێنیشیدا کە لە مەودوا ئیجارە کە ی بە رێکوییکی بدات.

رۆژی دوایی، سەعاتیک بەرەو رۆژەلات چووین: نیتوان ئاجداغ و چیا یە کمان، بە ناوی «باسکی زانور» بری، کە سنووری نیتوان گۆل و سەنگاو بوو؛ لەوێ یە بەرەو باکوری رۆژەلات لاریوینەوه و بەباریکە ریتیەکی سەخت و دژواردا سەر لوتکە ی ۳۰۰۰ پیتی ئاجداغ کەوتین: سەنگاو لەژێر پێماندا بوو. سەنگاو ناویکی بە ناوهرۆکە: بەرد و ئاو. لەوێ یە چیاکانی قەرەداغ پتر لە هەشت مایل مەودایان لە گەل ئیمە نەبوو. سەعاتیکتری گرت تا گەیشتیێنە «گۆکتەپە»، کە ناوهدی ناحیە بوو. لەوێ، نانی نیوهرۆمان خوارد و دوای پە یو ندهدی بەهۆی پە رده ی تیلگراف بەو فرۆکە یە کە هەموو رۆژی دەهات، شەش مایلیتر بە شیوێکدا رۆشیتین و گەیشتیێنە گوندیکی گەورە و دەولە مەند کە ناوی «کرپچنە» بوو. شیخ عەبدولکەریم لەوێ چاوه‌روانی ئیمە ی دەکرد کە ئەویش لە گەل ئیمە کەوێ.

کرپچنە شوینی ژبانی شیخ عەبدولقادر یە کێک لە شیخە گەورەکانی بەرزنجە بوو. شیخ

عهبدو لکه‌ریم، دهرباره‌ی شیوه‌ی مهرگی ئەو شیخه که پارساڵ روویدا بوو، داستانیکی خوشی بۆ گێڕاینه‌وه. گوتی شیخ له دیداری هه‌ورامان گه‌رابوووه و به‌ته‌واوی له‌شی ساخ و به‌که‌یف بوو. شه‌ویک له‌په‌ر له‌کوهره‌کانی ده‌گێڕیته‌وه که بچنه‌ لای و وه‌سیه‌تیان بۆ ده‌کات و دوا‌ی ئەوه‌ میزه‌ره‌که‌ی له‌سه‌ر سه‌ری یه‌کیک له‌کوهره‌کانی داده‌نی و ده‌یکا به‌جینشینی خۆی و سه‌ره‌ره‌شتی خانه‌قا‌که‌یانی پێ ده‌سه‌پێری. ئەو له‌وه‌لامی پرسبیری پرله‌ شکوگومانی کوهره‌کانیدا، هه‌رئه‌وه‌نده‌ له‌نی، که رۆژیک ده‌بێ مه‌رگ به‌ره‌وپیری مرۆف بی و ئەمه‌ی به‌دلدا هاتوووه که هیچ شتیکی له‌ می‌شکیدا نه‌هێلتیته‌وه. دوا‌ی ئەوقسانه سه‌عاتیک نوست و هه‌ستا، ده‌ستتوێژی شوش و نوێژی به‌یانی کرد. چوووه سه‌رمینه‌ری ئەو مزگه‌وته‌ی که لێی ده‌ژیا، شاده ئیمانی هێنا: «اشه‌دان لاله‌ الاله‌، اشه‌دان محمد رسولاله‌» و له‌ حالیکدا ناوی خودای له‌سه‌ر زار بوو، که‌وته سه‌ر هه‌رد و مرده‌. ئەم داستانه‌ی که خزم و که‌س و ها‌وپیشه‌که‌ی له‌و پیره‌ پیا‌وه‌یان ده‌گێڕایه‌وه، هه‌رگیز له‌گه‌ڵ ئەو ناوبانگه‌ خراپ و دزی و تیکه‌ده‌رانه‌یه‌ی که لای ئیمه‌ هه‌ببوو یه‌کی نه‌ده‌گرته‌وه، به‌لام دیسانیش خودا ده‌زانێ.

له‌ کرپچنه، به‌خت به‌ره‌و پیرمانه‌وه هات و کابرایه‌کی تاوانباری هه‌لا‌تومان گرت که پۆلیس به‌تاوانی سوتمان وه‌ریخستن به‌شوێنیه‌وه بوو؛ ئەوله‌گه‌ڵ کۆمه‌لیک تاوانباری دیکه بوو، که ئەوانیشمان کۆکرده‌وه: ئیمه‌ به‌ ناچار ده‌بوو ئەو ژماره‌یه‌ تا ئەوکاته‌ی دیانده‌ین به‌ زیندان له‌گه‌ڵ خۆمان بگێڕین.

رێگای کرپچنه، به‌ ده‌ربه‌ندی سه‌گره‌دا نزیکه، به‌لام دژوارتر له‌و رێگا ته‌سلبه‌یه، که له‌ گوکته‌په‌وه‌ بۆی ده‌چێ. سه‌عات و نیوکی خایاند تا سه‌ر ئەو چیا ۵۰۰ پێ به‌رزه که‌وتین. چیا به‌ دارستانیکی چر دا‌پۆشرا‌بوو. دانیشن و حه‌سانه‌وه له‌ژێر سیبه‌ری دره‌ختان، له‌ حالیکدا پیا‌وه‌کانی شیخ سه‌ما‌وه‌ر و قه‌ند و چایان له‌ یستریکی گورجوگۆڵ داده‌گرت، خوش و به‌له‌زه‌ت بوو. رێبواره‌ سامانداره‌کان هه‌میشه‌ یستریکی ئا‌ویان له‌ سه‌فه‌ره‌کاندا پێیه‌.

ناحیه‌ی قه‌ره‌داغ، که ئیمه‌ ئیستا ده‌یگه‌یشتینی، ئەو به‌شه‌ی شیوی نیوان زنجیره‌ چیا‌کانی قه‌ره‌داغ و به‌رانان^(۲) ده‌گرتیته‌وه، که له‌ باشووری رۆژه‌لاتی شیوی باسه‌ره هه‌لکه‌وتوووه؛ له‌ باکووری رۆژئا‌وا‌دا به‌ بازبانه‌وه‌ نوسا‌وه و «ساق» و ارما‌واش که پێشتر

۲- لیتره له‌ ناوچه‌که‌دا «گه‌وره‌ قه‌لا» و «دارما‌زه‌له» ی پێ ده‌گوتری.

ئاما‌زه‌م بۆ کرد، ئەو له‌ سیروانجیا ده‌کاته‌وه. ئاو‌رپێژگی نا‌وه‌وه که به‌رزترین لوتکه‌ی ۴۰۰ پێیه، شیوه‌که له‌ رووبه‌رووی ده‌ربه‌نده‌ی سه‌گره‌ ده‌بێ و به‌شی ته‌ینال «باسه‌ره» له‌ به‌شی «دیوانه» که به‌هۆی لافا‌وی توند و له‌ نا‌کا‌وی به‌م نا‌وه‌ ده‌ناسری جیا‌ده‌کاته‌وه و تیکه‌لی سیروان ده‌بێ. شیوی لای باکووری رۆژه‌لاتی ئاو‌رپێژگی به‌هۆی ته‌پۆلکه‌یه‌کی به‌رته‌سک به‌ ناوی «که‌لۆش» که له‌ به‌رده‌قسل پیکه‌هاتوه و ۶۰۰ پێ به‌رزایه‌تی، به‌ لای پانا‌یدا دوو له‌ت بووه. له‌ سه‌گره‌وه تا زه‌رده، که جیه‌کی زه‌قی ۵۹۰ پێ به‌رزه و له‌ ده‌ مایلی سیروان هه‌لکه‌وتوووه، زنجیره‌ چیا‌ی قه‌ره‌داغیش وه‌ک چه‌رمه‌بان له‌ سو‌رداش، به‌لام مه‌زنتر له‌و، ده‌بیتته‌ دوو زنجیره‌ و له‌ لای باکووری رۆژه‌لاتی دیواریکی پر چین و قه‌لشت و شیوی ته‌نگ پیکدین، که یه‌کیک له‌و شیوانه‌ رێگا بۆ سه‌ر به‌رزاییه‌ک به‌ ناوی «قۆبی» ده‌کاته‌وه، یا دیه‌نیک ده‌خاته به‌رچا‌و، که ئەو ده‌بێ و له‌به‌ر چا‌وی ون ده‌کات. شیوه‌ گرنگه‌کان له‌ رۆژئا‌وا‌وه به‌ره‌و رۆژه‌لات ده‌چن و به‌ «ده‌ربه‌نده‌کانی» سه‌گره، جافه‌ران، گو‌شان، داری زه‌رد، وشک، ئەستیل، «گا‌ور»، ته‌کیه، بارا‌وله، مامه‌شه و «ماسۆره» ده‌ناسرین. نمونه‌ی ئەو کۆمه‌له‌ شیوانه‌ ژماره‌ رێچکه‌یه‌کن که وه‌ک ده‌می کێرد و چه‌قۆ له‌ قۆبیه‌وه ده‌چنه سه‌نگا‌و. چهند گوندیک، که ژماره‌یان زۆر نیه‌ به‌ بناری هه‌ردوو لای شیوه‌کانه‌وه‌ن و شیویکی شین و دلگه‌ریشیان له‌نا‌و دا‌یه که تاکه‌ داره‌ به‌رووی تێدا‌یه و جو‌گه‌له‌ ناوی روونی چیا‌شی پێدا ده‌روا.

دوا‌ی چل خوله‌ک رێگا، که چوینه سه‌ر ده‌ربه‌ندی سه‌گره‌مه، شو‌ر بوونه‌وه‌مان به‌ شیویکی هه‌لخه‌له‌تینه‌ردا ئاسایی بوو، تا گه‌یشتینه شیوی چیا‌ی لای باکووری رۆژه‌لات که ئاو‌دینکی زۆر باریک و لیژ بوو و له‌ دوو جییان پردی داریان (چه‌په‌ر) له‌ سه‌ر هه‌لبه‌ستبوو^(۳). په‌نجا خوله‌کیتر رۆشیتین تا گه‌یشتینه گوندی جافه‌ران. سه‌عید ئا‌غا، کو‌یخای دی، یه‌کیک له‌ دۆسته‌ کۆنه‌کانی ئیمه‌ بوو ئیستاش سه‌عاتی زێر و تا‌پری دوا‌ده‌ی کۆمیسیری بالا‌ی مه‌ده‌نی لا‌بوو که به‌هۆی خزمه‌تی باش و به‌ره‌ره‌کانیی دژی سه‌ربزپویه‌کانی سا‌لی ۱۹۱۹ به‌ خه‌لات وه‌ربگرته‌بوو. ناوی گونده‌که‌ی، له‌ «جاف» و «ران» وه‌رگیرا‌بوو، که واتای می‌گه‌ل ده‌دا، به‌لام ما‌وه‌یه‌ک بوو که ئەو په‌یوه‌ندی به‌ جافه‌ ره‌شکه‌کانی مه‌رگه‌وه نه‌ما‌بوو. گوندیبه‌کان هێشتا نه‌گه‌رابوونه‌وه‌ خانووه‌ قورینه‌کانیان و

۳- جی.بی. فریزر له‌ نووسینیکیدا، به‌دریژی له‌ چوونی بۆ سه‌گره‌ ده‌دوێ. به‌رگی ۱، لا‌په‌ره‌کانی ۷۰-۱۶۷.

وهك زۆرىه كوردەكان له به هاردا ئەوانيان بۆ مېشومەگەسان بەجێهێشت بوو. ئاغا له كه پریكدا پیتشوازیی كردین، كه میچه كهی به گەلای داربهرو داپۆشرا بوو. سینى پر له تری و میوه تریان له پیتش داناین. خانه خوێیه كه مان رەزەوانیكى پەسپۆر بوو؛ له نیوان ئەو ناوانەى كه ئەو گوتى من ناوى بیست جوړه تریم نوسی، یازده جوړیان تری سپی و نو جوړیشیان تری ئەرخه وانی و سوور بوون. له كوردی گوتندا، راویژی هیچ كه سێكم به رادهی گوتنى ئەو پېخۆش نه بوو: قسه كانی زیندوو، به كاكل و پر له وشه ی جوان بوون و وشه ی بېگانەیان تیدا نه بوو.

له گوندی قەرەداغه وه، كه ناوهندی ناحیه بوو و چوار مايل له گەل ئەو گونده مه وادی هه بوو، ته وادی خەلكه كه ی بۆ پیتشوازییمان، له دئ هاتبوونه در. له ناو ئەو جه ماوه رده دا، گروپىكى شهش كه سییم بینی، كه چاوی ساف و رون و رەنگی تیره ی لیباسه كانیان و ریشی لولوی دوو پیاویان پیتشانی ددها كه جوله كه بن. ئەوان نه وهی كۆمه لێكى مه زنتر بوون و له وه ده چوو دواى كۆچی بابل و روخانی یه كه م هه كهل به ده ست «نه بو خود نه سیر» (به ختی نه سر) له ۵۸۶ پزدا بۆ ئەو ناوچه یه هاتبن و تا ئەو دوايانه لیره و له جییتەر ما بنه وه (۴).

رۆژی دواى، سه عیدئاغا راوه رازی بۆ سازكردین. سه گی ته وادی گونده كانی ده ورو به ری، كه وهك سه گی مه ری پشده ر و بلباسه كانی ناوچه ی سه رووتر زل نین، به لام نازا و به هیتز و درن، كۆ كرده وه و سه رله به یانی له گەل راوچه چالاكه كان گه یشتنه جی. ئەوان بۆ بانگ كردنی سه گه كانیان له ته پلێكى چكۆله كه لکیان وه رده گرت. سوار بووین و دواى سه عاته رتیه ك دابه زین و زۆر به دژواری به رتیه كه به كدا و به سه ر گاشه به رده زنارندا چووینه پیتش تا گه یشتینه دارستانه كانی قۆبی. رتیه كه به پاده به ك ناخۆش بوو كه هاوړی كورده كانییش ته نانه ت ماندوو ده هاتنه به رچاو. دواى پشوو دانیكى كورت، سه عیدئاغا ئیمه ی برده شویتىكى به رئاوه له، كه له وه ده چوو سه گه كان نیتچیر به ره و ئەو شویتنه راوینین، به لام سه رته نجام چیمان چنگ نه كه وت: سه گه كان كوده له به رازیکیان خنكاندبوو، به لام هیچ راویترمان نه كرد. فراوینمان لای «كانیعه ماره ت» خوارد: ناوی ئەو كانیاهو هیان له خانوبه ره یه كى كۆنى نزیكى وه رگرتبوو، كه هیشتا

۴- جی. بی. فریزر ده لئ له ۱۵۰-۲۰۰ بنه ماله ی ئەو گونده، دوو سیتییه میان جوله كه بوون. به رگی ۱ لاپه ره ی ۱۶۳. وه رده گیرئ. وه رگرتی ف.

پاشماوه ی دیواره روخاوه كانی ما بووه وه. له رووبه رووی كانیه كه دا گاشه به ردیك له چیا دا بوو و هاوړتیان ده یانگوت هیشتا دیواره كانی قه لایه كى كۆن به سه ر ئەو گاشه به رده وه ماوه كه هه شت نو پیت به رزایه تی و چالا و تیکیشی لیتیه.

كانی عه ماره ت یه كێك له و چەند كانیاهو به بوو كه له دیدار تیکمدا له ئەو گوستیى ۱۹۳۶ ناویم نووسیوه: له و سه فه رده دا، له ده ره ندى جافه رانه وه چوو بوومه قۆبی، به دواى چەند شویتىكه وه بووم كه پاسگایه كى ده ولته تیبی لئ دانیم. كانی زهرد به به رزایی ۴۸۵۰ پیت، كانی هه ره باشوو؛ سه عیدئاغا، به سازكردنی ریزه كه پریك له و جییه، ئەوی پتر رازاندبووه وه. خواردنیكى خۆش و به له زه تی گوشتی مریشكى برژاو، دۆلمه ی باینجانی ره ش و ته ماته ی داينئ. تریخ تازه لیتكراوه یان بۆ هیناین، كه جوړه ترییه كى ئەرخه وانی زۆر خۆشیان له گەل بوو. سه ره رای ئەوانه، به و تا كامه گه یشتم كه ئەو جییه بۆ پاسگا باش نیه: چونكه كانییه كانی زۆر پر ئساو نه بوون و ته نیا به شی كیتلگه كانی توتنی ده كرد، هه رچه نده له وانه بوو به كۆلینیان بتوانین هیندیک ئاوه كه ی زۆر كه یین. سه ره رای ئەوه ی كه هه ور و ته م ئاسمانی داپۆشیبوو، هه وا زۆر گه رم و وشك بوو. ئەو كاته ی خۆر ده هاته در و تیشكى له به رده قسله كانی سه ر چیا ددها، تینی گه رما دوو هیتنه ده بوو. شه و كاتیک له ژیر شوقی ئەستیره كاندا چووم له جیگا كه مه وه نه متوانی له یه ك پۆیه شمین (مه لافه) پتر شتیکیتر به خۆم دادهم، به لام به ره به یانی لیتفه یه كى ته نكم له خۆم پیتجا.

زۆریه ی ئەو كه سانه ی كه له گەل ئیمه هاتیوون له كانی عه ماره ته وه، كه كورتترین رتیه بوو، گه رانه وه قه رده داغ. سه عیدئاغا و یه ك دوو كه سیترم رازی كرد تا له گەل من به «ده ره ندى گاور» دا بگه رتینه وه. وشه ی گاور له زمانی كوریدا به ئەوانه ده گوتری كه به ر له ئیسلام و له ده ورائی كفر و خودانه ناسیدا هه بوون. ئیرانییه كانی ئەمه رۆ به زه رده شتییه كان ده لئین گاور. چەند راپۆرتی یه ك به دواى یه ك دلنیا یان كردم، كه نه خش و نووسراوه ی بزما ریی له و شویتنه بدۆزمه وه.

ره نجم به خه سار نه چوو. نه خشىكى زهق له ناو دۆلێكدا به قه دی هه لدیرگه كه وه بوو، كه به هیچ شتییه ك نزیك بوونه وه و پینه گرتنی ئاسایی نیه. ئەو نه خشه وینه ی شه ركه رتیکى ریشنه كه رووی له لای چه په یه و به م جوړه ی كه من هه لمسه نگانده رزایی ده پیت ده بوو. كلاوتیکى جه نگی یا خری توند به سه ربییه وه نووساوه. ریشی له نزیك چه نه گه ی لولویه و دواى وهك شه پۆلی ئاو دیته خوار تا ده گاته قۆلی چه پی و له ویتوه به ره و پشتی چوو و له سه ر هیتلی پشتینى كه وانیكى گرتوه. یه خه ی كه واكه ی كورته. پیتچی ده ماری

سنگ و شان و باسکه‌کانی راده‌ی هیز و توانای ده‌گه‌یه‌نن. پشتینه‌که‌ی چوار قه‌دی ریتکه و وه‌ک داوینتی کراس شۆرپووه‌ته‌وه. به‌دهستی راستی، ده‌سکی شی‌ریا گورزیتیکی گرتووه. جومگه‌ی ده‌سته‌کانی جومگه‌به‌ند یا سۆرانیبیان پیوه. لاقی راسته‌ی شه‌قه. لاقی چه‌په‌ی له‌ئه‌ژنۆوه خوار بووه‌ته‌وه و ده‌لینی سهر به‌رزاییه‌ک ده‌که‌وو. گاشه به‌ردی ژیر داوینتی کراسه‌که‌ی به‌ناو سواوه، به‌لام له‌ژیر ههر لاقیتکیدا له‌شی که‌سیتک ده‌بیرنی که‌ه‌وتووه‌ته‌ ژیری. ئەندازه‌ی ئەو که‌سانه، یه‌ک له‌چواری نه‌خشه‌که‌ن و ده‌ست و لاقیان ئاوه‌له‌یه و قژی هۆنراوه‌یان شۆرپووه‌ته‌وه. هیزیتک که‌ په‌یکه‌رسازکه‌ بو‌دروستکردنی ئەو په‌یکه‌ره‌ی داناوه، شوینتی زۆری خستووه‌ته‌ سهر وینه‌که‌ه. من هیچ شوینه‌واریتیکی خه‌تی بزمارییم نه‌دی. ئەو وینانه‌ی، که‌ له‌و په‌یکه‌ره‌یان هه‌لگرتبوو به‌گشتی باشبوون. سیدنی سمیت سهر به‌موزه‌ی بریتانیا، که‌ ئەوکات مودیری ئیداره‌ی شوینه‌وارناسی عیراق بوو، ئەوی به‌ویننه‌ی ئەسلێ په‌یکه‌ری سهرکه‌وتن ده‌زانی، که‌ (ههر وه‌ک له‌ نووسراوه‌کان ده‌رده‌که‌وو) «نهرامسین پاشای ئاکد»^(۵) ئەوی به‌یادی سهرکه‌وتنی خو‌ی به‌سهر «ساتونی»^(۶) پاشای خه‌لکی «لولو»^(۷) له‌ ده‌روبه‌ری ۲۴۰۰ زاینی سازی کردبوو. ئەو دۆزینه‌وه‌یه، جیاله‌رخه‌ی په‌یکه‌ره‌که‌ شوینتی ژبانی «قه‌ومی لولو» شی روون کرده‌وه و باسیکی گهرمی لیکۆله‌وه‌ری هه‌لگیرسانده‌وه و تیشکی خسته‌ سهر به‌شیتک له‌ سهرکه‌وتنه‌کانی ئەو سهرکه‌وتووه^(۸). باسی «قۆپی»، من ده‌باته‌وه‌ سهر «نووسراوه‌کانی سهر پیست»ی هه‌ورامان که‌ له‌ یه‌کیتک له‌ فه‌سله‌کانی پیشودا ئاماژه‌م بو‌کردوو.

5- Naram- sin of Akkad

6 - Satuni

7- Lullu

۸- یه‌که‌م راپۆرت له‌و نه‌خشه‌یه، له‌ به‌رگی ۶۵، ژماره‌ی ۱، گۆڤاری جوگرافیایی دا چاپ کراوه و له‌ لاپه‌ره‌ی ۹۶ کتیبی «میترووی ئاشوری کۆن» نووسراوه‌ی سیدنی سمیت دایه. نه‌خشی په‌یکه‌ری «بیره‌وه‌ری سهرکه‌وتنی» نهرامسین، له‌ لایه‌ن شوینه‌وارناسانی فه‌رانسه‌وی، له‌ شوش دۆزراوه‌ته‌وه. له‌ ئەسلدا ده‌بێت ئەو نه‌خشه‌ وه‌ک ده‌ستکه‌وتیتی جهنگی بردراپه‌ته‌ ئەو جیبه‌ه. وینه‌یه‌کی ئەو نه‌خشه‌یه به‌ به‌رگی کتیبی «ل. دابلیو کینگ» هه‌وه‌یه، که‌ به‌ناوی «میترووی سۆمه‌ر و ئاکد» (له‌نده‌ن، ۱۹۱۰) چاپ کراوه و وه‌ک یه‌کیتک له‌ جوانترین به‌رده‌ تاشراوه‌کانی بابلی باسی لێ ده‌کری، که‌ تا ئیستا دۆزراوه‌ته‌وه. ئەو نه‌خشه‌ له‌ گه‌ل نه‌خشی «مجمع‌القوانینی حمورابی» له‌ به‌شیتکی ئەو جیبه‌ه‌ده‌ست که‌ه‌وتوون که‌ عه‌نتیبه‌ک و شوینه‌واره‌کانی تری بابلی لێ دۆزراوه‌ته‌وه. ژماره‌یه‌کیان، نووسراوه‌ی تریشیان له‌ سهر بوو، که‌ پاشای عیلام واته‌ ئەو که‌سه‌ی که‌ ئەو عه‌نتیکانه‌ی ده‌ستکه‌وتبوون، لێی زیاد کردبوو (جی.جی. کامه‌رون، لاپه‌ره‌ی ۱۰۹).

سێ دانه‌ قه‌باله‌ی نووسراوه‌ له‌ سهر پیست، که‌ دوو دانه‌یان به‌ زمانی یۆنانی و ئەویتریان به‌ زمانی پارسی بوو، دوکتۆر سه‌عید خانی کوردستانی ساڵی ۱۹۱۳ هینانی بو‌ ئینگلیستان و دوا‌ی ماوه‌یه‌ک موزه‌ی بریتانیای^(۹) کرینی. به‌م جۆره‌ی که‌ دوکتۆر سه‌عید خان ده‌یگوت قه‌باله‌کان له‌ ئەشکه‌وتیتیکی چپای «سالان» له‌ نزیکه‌ی شاری «هه‌ورامان» دۆزرا‌بوونه‌وه؛ له‌ گۆزه‌یه‌کی سهر به‌ستراودا پاراستبوویان و دوورنیه‌ ئه‌وانه‌ به‌شیتک بن له‌ ژماره‌یه‌کی زیاده‌تر و به‌شه‌که‌یتریان له‌ناو چووبن. یه‌کیتک له‌ نووسراوه‌ یۆنانییه‌کان، پشت نووسیتی کورتی به‌ زمانی پارسی هه‌یه، که‌ ناخوینتیته‌وه و له‌وه‌ ده‌چێ کورته‌یه‌ک له‌ نووسراوه‌ یۆنانیه‌که‌ بێ. هه‌رکام له‌و سێ قه‌بالانه‌، قه‌باله‌ی فرۆشی نیوه‌ ره‌زیتکن. ره‌زی فرۆشراوی هه‌رسێ قه‌باله‌ به‌ پڕۆژه‌ت له‌وه‌ ده‌چێ یه‌ک ره‌ز بن. نووسراوه‌ی دوو قه‌باله‌ یۆنانییه‌کان به‌ شیوه‌ و رپۆرته‌سمی کۆن، هه‌رکام دووبه‌ش بوون: یه‌که‌م نووسراوه‌ی (ئا)، که‌ نیوه‌ی به‌شی سه‌رووی قه‌باله‌که‌، لول کراوه و به‌ ریشالیتک که‌ به‌ناو دوو کونی لیتواری سه‌روویدا رۆیشتوه، به‌ستویانه‌ و مۆریان کردوو. (ب) به‌شی دووه‌می نووسراوه‌که‌، واته‌ نیوه‌ی به‌شی خوارووی کراوه‌یه‌ و مۆرۆت ده‌توانی ببینی. له‌ به‌شه‌کانی سه‌روو و خوارووی ئەو دوو قه‌بالانه‌دا هیندیک جیاوازی ده‌بینرا. میترووی قه‌باله‌ی یه‌که‌م (I) ساڵی ۲۲۵ سلوکی (۸۷-۸۸ پز) واته‌ دوا‌ ساڵه‌کانی حکومه‌تی میهدادی دووه‌می ئەشکانییه^(۱۰). میترووی قه‌باله‌ی دووه‌م (II) ده‌گه‌رپه‌ته‌وه‌ سهر ساڵی ۲۹۱ی سلوکی (۲۲-۲۱ پز) و سه‌رده‌می حکومه‌تی فرانتس (فه‌ره‌اد)ی چواره‌م. قه‌باله‌ی پارسی، واته‌ قه‌باله‌ی (III)

۹- ئەو باسه‌ی که‌ لێره‌ و شوینه‌کانی ترادا دی، له‌ سهر ئەساسی وتاریکی پروفیسۆر ئی.ج. مینس مامۆستای پمبروکی کالیجی کیمبریج نووسراوه، له‌ ژیر ناو و نیشانی «قه‌باله‌کانی ده‌ورانی ئەشکانی ده‌ستکه‌وتوو له‌ وتاری دوکتۆر ج.س. نیبیرگدا له‌ژیر ناو نیشانی «به‌لگه‌کانی په‌هله‌وی له‌ هه‌وراماندا» له‌ گۆڤاری «دنیای هه‌ورامان کوردستاندا». ئەو وتاره‌ له‌ «گۆڤاری زانیارییه‌کانی هه‌لنی»، ۱۹۱۵دا بلا‌بووته‌وه؛ هه‌روها له‌ «پۆڤه‌لات»ی ۱۹۲۳دا چاپ کراوه. نووسراوه‌ی یۆنانی، گه‌لێتک خالی میترووی، یاسایی و زمانناسی روون کرده‌وه؛ تا ئەوکاته‌، باوه‌ر نه‌ده‌کرا که‌ زمانی یۆنانی له‌سه‌ده‌ی یه‌که‌می پیش زایندا له‌ به‌لگه‌کانی یاسایی دا له‌و ناوچه‌یه‌ به‌کار هینرای. دوکتۆر سه‌عیدخان ئەندامی بنه‌ماله‌یه‌کی ده‌وله‌مه‌ندی کوردستان بوو. ئەو چووبوو سهر دینی مه‌سیح و له‌ تاران کاری پزیشکی ده‌کرد. یه‌کیتک له‌ کوره‌کانی ئەندامی به‌شی ئەندازیاری سه‌لته‌نه‌تی بوو و له‌ گه‌ل ئیبه‌ له‌ هیزه‌کانی بریتانیایی دا له‌ باکووری ئێران کاری ده‌کرد.

۱۰- به‌پێن لیکدانه‌وه‌ی مینس.

زۆر کورتتر له دووانه‌یتره و له‌وانیش خراپتر بووه و ئەگەر نووسراوه‌ی ئەویش دووبه‌ش بووب، نووسراوه‌ی به‌شی دووه‌می فه‌وتاو؛ مێژووی ئەو قه‌باله‌یه سالی ۳۰۰ی سلوکییه (۱۳-۱۲پز) و ده‌گه‌رپه‌توه سه‌ر سه‌رده‌می حکومه‌تی ئەو پاشایه.

له‌ناو نووسراوه‌ی هه‌رکام له قه‌باله‌ یونانییه‌کاندا، ناوی چوار جێ نووسراون: ناوی باخی رەز، ناوی گوند «کۆمه» (۱۱)، ناوی «هوپارخی» (۱۲) یا به‌شیئیداریبو ناوی «ستاس موس» (۱۳) یا ئەو پۆستخانه‌یه‌ی که به ئاگاداری شاهیده‌کان قه‌باله‌که‌ی لێ ئیمزا کراوه. قه‌باله‌ی پارسی، ته‌نیا ناوی باخی رەزی تیدا واژۆ ده‌کرا.

دوا پسته‌کان واته ras و bag به‌ریز واتای رەز و باخ ده‌ده‌ن و له فارسی نوێدا رز و باغ و له کوردیدا رەز و باخ و ده‌کرێ به‌جیتی به‌کتر به‌کار بێن و وه‌ک ناوی ئەسلی نازمیررین. ناوی رەز له قه‌باله‌ی IIIدا جیاوازی نیوان قه‌باله‌کانی IA و IB پوون ده‌کاته‌وه. له کوردیی نوێدا گه‌نجینه واتای زێر و به‌ردی به نرخ ده‌دات، به تایبه‌تی ئەو گه‌نجانه‌ی ژێرخاک کراون. ناوی ئەو جیتیانه‌ی که وشه‌ی گه‌نجیان له‌گه‌له، له‌ومه‌له‌ندانه‌دا که به کوردی و فارسی قسه‌ ده‌که‌ن، زۆر ده‌بیسرێ. ته‌واوی ناوه‌کانیتر، جیا له (دساکیس) له ژماره‌ی IIAدا نووسراون. (گه‌نزه‌که) به‌چه‌شنی ئاوال ناوی ته‌نیا (مه‌فعول) و Kophanis و Kopanis (کۆپهانیس و کوپانیس) ئاوال ناوی ته‌ک و ئەوانیتر ئاوال ناوی کۆن (جمع).

بوونی ناوی دوو جینگه واته قۆبی و باسه‌ره که زۆر له کۆپهانیس و کۆپانیس، باسیئیرا و باسییرا ده‌چن، له قه‌رده‌داغ که ناوچه‌یه‌کی زۆر ده‌وله‌مه‌نده له بابته شوینه‌وار و په‌یوه‌ندییه‌کانی مێژوویییدا زۆر جینگای سه‌رنجه. ئەو دیارده‌یه‌و گه‌لیک را و بۆچوونیتتر هانمه‌ده‌ن، وا بیریکه‌مه‌وه ئەو مولکه‌ مامه‌له‌ کراوه لی‌ره‌یه، نه‌ک له هه‌ورامان، که قه‌باله‌کانیان لێ دۆزراوه‌ته‌وه.

۱- دوکتۆر سه‌عید خان، له ناوچه‌ی دۆزینه‌وه‌ی ئەو قه‌بالانه‌دا، جینگایه‌کی نه‌ده‌ناسی که ناوی له ناوه نووسراوه‌کانی ناو قه‌باله‌کان بچن، منیش له لیسته‌ی ناوی گونده‌کان و سه‌رژمیرییه‌کانی سالی ۱۹۴۲دا توشی ئەوجۆره‌ ناوانه نه‌بووم.

- 11- Kome
- 12- Hyparchy
- 13- Stathmos

۲- له نووسراوه یونانییه‌کاندا، ناوی Kop(H)anis هاتوه، هه‌رچه‌نده ئەو ناوه به شتیه‌یه‌کیتر گوتراوه، به‌لام له‌گه‌ل ئەوه‌ش وه‌ک ناوه ناسراوه‌کانی جوگرافیایی که به ane و ene ته‌واو ده‌بن، باسیان لیکراوه. گوتنی (ane) له نووسراوانه‌ی یونانیدا، به‌مجۆره زانراوه که گوايه ئاماژهن به‌شتیه‌ دابه‌شکردنه‌کانی ئیداری، که له سه‌رده‌می حکومه‌تی سلوکییه‌وه ده‌ستی پیکراوه و تا حکومه‌تی ئەشکانیان درێژه‌ی هه‌بووه (۱۴). به‌مجۆره پیتی an له بنچینه‌وه ناویکی ناوچه‌یی نیه.

۳- سه‌گرمه ناوچه‌یه‌که، که رینگای گرنگی باکور و باشووری نیوان به‌غدا و ته‌وریزی پیتا ده‌روا و چیا قه‌رده‌داغ له‌ت ده‌کات. ئەو مسافیرانه‌ی که له باشووره‌وه دین لی‌ره‌وه ده‌چنه قۆبی که له په‌نجا و پینج مایلی چیا «سالان» هه‌لکه‌وتوه. لوتکه‌ی ئەو چیا به ۸۵۰۰ پین به‌رزه، له ۵-۶ مایلی رۆژه‌لات و باکوری رۆژه‌لاتیدا به‌رزترین لوتکه‌ی هه‌ورامان که ۹۸۰۰ پین به‌رزیه‌تی، سیروان جیتی گرتوه. سیروان له جیتی به‌هۆی پینجیتی توند، سالان ده‌ور لێ ده‌دا و له باکوری رۆژئاواوه بۆ باشووری رۆژه‌لات رینگا ده‌گۆرێ، به‌لام دیسان به‌لای رۆژه‌لاتی زنجیره‌ چیا زاگرۆسدا ده‌چینه‌پیش. هه‌ورامانی ئەم‌رۆ، وه‌ک هه‌میشه جیتی په‌نابه‌رانی شاره‌زور و ناوچه‌ی قه‌رده‌داغ بووه.

۴- حکومه‌ته‌کان بێگومان پۆستخانه‌یه‌کیان له یه‌ک یا هه‌ردوو لای ئەو ده‌ریه‌نده سه‌خت و دژوارانه هه‌بووه، که له نیوان رینگا گرنگه‌کاندا جیتیان گرتوه. دوور نیه جینگای ئەو پۆستخانه‌یه ناوه‌نده‌کانی ئیداره‌ی نوێ گۆکته‌په و قه‌رده‌داغ بووب.

	رەز	گوند	به‌شی ئیداری	پۆستخانه
1A	Dadbakanras	Kophanis	Baiseira	Baithbarta
1B	Ganzaka	Kopanis	Baiseira	Baithabarta
11A	Dadbakabag	Kopanis	Basiraora	Desakids
11B	Dadbakabag	Kophanis	Basiraora	Desakdids
111	Dadbakan			

belonging to Ganjaak

۱۴- دابلیو. دابلیو. تارن «لیکۆلینه‌وه‌کانی سلوکی و پارسی» له لیسته‌ی وتووێژکانی ئاکادیمی بریتادا، به‌رگی شازده.

جیاوازی نیوان ناوه‌کان، له قه‌باله‌کانی I و II دا گیروگرفت پیکناهیته‌ی، چونکه له‌وانه‌یه ناوی ناوه‌ندی ئیداری له ماوه‌ی شه‌ست و شه‌ش سالی نیوان میژووی ئیمزای ئەو دوو قه‌باله‌دا گۆزایی یا دوور نیه‌ بازگانه‌کان له دوو جیگای لیک جیاواز، ئەو مامه‌له‌یان کردبێ.

۵- سه‌گرمه له ده‌شته‌وه که‌متر له په‌نجا مایل مه‌ودای بۆ کفری هه‌یه. رێگایه‌ک که له باکووه‌وه دێ، له‌و شوینه‌ تیکه‌لی ئەو جاده‌یه ده‌بێ که له موسل، هه‌ولێر، که‌رکووک و تۆقه‌وه دیت. به‌مجۆره‌ نزیکه‌ی سه‌د و په‌نجا مایله بۆ به‌غدا. ئەومه‌له‌به‌نده بۆ هاتوچۆی یۆنانییه‌کان که له سلوکییه (له هه‌ژده مایلی باشووری به‌غدا) پێگه‌یان هه‌بووه گه‌لێک ئاساییتر بووه له ناوچه‌یه‌کی سه‌خت و شاخاوی که له نیوان به‌رگری سروشتیی مه‌زنی هه‌ورامان هه‌لکه‌وتوه.

ئه‌گه‌ر ناوی ناحیه‌ی ئیداری «هوپارخی» له‌سه‌ر باسه‌ره مابیته‌وه، له‌و حاله‌ته‌دا بۆچوونی من کاتی نه‌بوونی به‌لگه‌ و شاهیدیتەر، پتر پشت به تایبه‌تمه‌ندییه‌کانی جوگرافیایی ناوچه‌که و ئەو ئەزمونه‌وه‌یه‌ ده‌به‌ستێ که‌به‌هۆی کارکردنم له‌و ناوچه‌یه‌دا به‌ده‌ستم هینان) و ئەویش ئەوه‌یه که ئەو ناحیه‌یه به‌لانی که‌مه‌وه قه‌زای بازیانیشی گرتوه‌ته‌وه، که له سه‌رده‌می حکومه‌تی عوسمانییه‌کاندا هه‌بووه و ناحیه‌کانی ئیستای ئا‌غجه‌له‌ر، ناوه‌ندی چه‌مچه‌مال، سه‌نگاو و بازیانیشی له‌گه‌ڵ بووه. هه‌روها ناحیه‌ی قه‌رده‌اغ و گونده‌کانی ده‌ورو به‌ری و ارماوا، که ناحیه‌ی ئیدارییان په‌نجا مایل درێژ و بیست و پینج مایل پان بووه، به هۆی زنجیره‌ چیا‌ی قه‌رده‌اغ به‌لای درێژاییدا دوولت بووه و شیوی باسه‌ره‌ش ئەو زنجیره‌ چیا‌یه به‌لای درێژاییدا به‌سه‌ر دوو به‌شی نزیک به‌یه‌کتر له‌ت ده‌کات. به‌پیتی به‌لگه‌ی مه‌وجود ده‌کرێ قبول بکه‌ین که دابه‌شکردنه‌ گرنه‌گه‌کانی فه‌رعی ساتراپنشین له‌سه‌رده‌می سلوکیو ئەشکانییه‌کاندا ئە پارخی بوون^(۱۵) و هوپارخییه‌کان دابه‌شکردنی ده‌ره‌جه دووهم بوون، به‌لام له‌و حاله‌شدا هیندیک چوک دیته به‌رچاو. له‌به‌ر ئەوه ده‌مه‌وی بلتیم ره‌نگه «هوپارخی» ته‌واوی پارێزگای ئەمرۆی که‌رکووک و هه‌روه‌ها یه‌که‌م دۆلی ئه‌ویه‌ری قه‌رده‌اغی تا زنجیره‌ چیا‌ی بنزه‌رد- به‌رانانی گرتبیته‌وه، واته به‌ دروستی ته‌واوی ئەو ناحیه‌یه‌ی که ئیمه له که‌رکووک‌وه سه‌ره‌هه‌شتیمان ده‌کرد و تۆق که حاله‌تیک

ناوه‌ندیتری له که‌رکووک هه‌یه و له سه‌رده‌می حکومه‌تی موسولمانه‌کاندا پێگه‌یه‌کی گرنه‌گ بووه و دوور نیه‌ بنکه و ناوه‌ندی به‌رپه‌هه‌ریه‌تی ئیداری بووی^(۱۶).

له قه‌رده‌اغ‌وه، به میتره‌لانیکی باسکی باشووری «که‌لوش» دا لیمانخووی و چووبه‌ گونده تیروته‌سه‌له‌که‌ی «سه‌یوسینان». کوپخا نه‌جم که دۆستی سالی ۱۹۱۹ ی ئیمه‌و هاپه‌یانی سه‌عیدئاغا بوو، به‌رله‌ رۆبشتنمان میواندارییه‌کی باشی کردین. سێ مایلی دیکه‌ رۆبشتین و گه‌یشتییه «عه‌لیاوا» که بۆ چادرلیدان جیگه‌یه‌کی باش بوو. هه‌ر وه‌ک پێشتر گوتم کورده‌کان هه‌رگیز له تیکه‌له‌کردنی ناوه‌کاندا نامینه‌وه. ناوی گوندی کوپخا نه‌جم، «سه‌ی» و سێ نان (سه‌ید و سێ نان) بوو. داستانی ئەو ناوه‌ ده‌به‌نه‌وه سه‌ر پیاوچاکیک، که هه‌رگیز پترله‌ سێ نانی نه‌بووه، به‌لام سه‌ره‌رای ئەوه‌ش به‌ شیوه‌ی (مۆجزه‌)ی نان و ماسییه‌کان^(۱۷) توانیویه‌تی به‌و سێ نانه هه‌ر ژماره‌ میوانتیک راگرێ و به‌شیک له نانه‌کانیشی بمینیته‌وه. نمونه‌یه‌کیتری تیکه‌له‌کردنی وشه «باسه‌ره» بوو: «با» به واتای بزوتنه‌وی توندی هه‌وا و «سه‌ره»ش ئاوال ناوه‌ له سه‌رچاوه‌ی (مصدر)ی «سه‌رین» دیت، که واتای وشک‌کردن و پاک‌کردنه‌وه ده‌دات! به‌گشتی چه‌ند سه‌عاتیک له‌گه‌ڵ شیخه‌کان گفتوگۆم کرد. قسه‌گمان ته‌نیا ده‌رباره‌ی پێراگه‌یشتن به‌ کاره‌کانی قه‌زای نوێ نه‌بوو، به‌لکو مه‌سه‌له‌ی شیخ مه‌حموود و سیاسه‌تی گشتی کوردستانیشی گرته‌وه. له‌ نیوه‌ی دووه‌می مانگی ژوئینه‌وه، له‌و ناوچه‌یه‌دا که خه‌ریکی پیکه‌یتان و به‌هیزکردنی «پشتینه‌ی ئاسایش» بووم، شیخ مه‌حموود بیکار نه‌وه‌ستابوو. هیندیک جار، ده‌ورو به‌ری ئەوه‌نده چۆل ده‌بوو که به‌ خه‌یالم گوشاریک ده‌یتوانی بیروخینێ.

۱۶- وتاری نووسه‌ر له‌ژێر سه‌رده‌ری: «ناوی جیگه‌کان له قه‌باله‌کانی هه‌وراماندا»، که له «بۆلتنی خوتیندنگه‌ی زانیارییه‌کانی رۆژه‌لات و ئەفریقا»، به‌رگی ۱۴/۳- سالی ۱۹۲۵ دا بلاو کراوه‌ته‌وه، له چاپ کردنیدا هیندیک په‌له‌ی کرا بوو، تا بتوانرێ له‌گه‌ڵ کۆمه‌له‌ زانیارییه‌ک که ده‌بایه بۆ ریز گرتن له هه‌فتاوی پینجه‌مین سالی له دایک بوونی مینوربسکی بلاو بکرتنه‌وه. لیکۆلینه‌وه ده‌رباره‌ی پان و به‌رین بوونی هیبارخی Basiraora به‌شینه‌یی ئەجماعی گرت.

۱۷- ئاماژه‌یه به «مۆجزه‌ی عیسا... گوتیان ئیمه جیا له پینج نان و دوو ماسی مان نیه، مه‌گه‌ر بچن بۆ ئەو کۆمه‌له‌ خه‌لکه‌ خواردن بکرن... هه‌موویان دانیانان، دوا‌یی پینج نان و دوو ماسیه‌که‌ی به‌ ده‌سته‌وه گرت و روی له ئاسمان کرد، به‌ره‌که‌تیان تیکه‌وت. نانه‌کانی ورد کرد و دانی به‌ خوتیندکاره‌کانی تا له پیتش خه‌لکه‌که‌ی دانیان... هه‌موو خواردیان و تیر بوون و دوا‌زه‌مه‌یلی پریش مایه‌وه و هه‌لیان گرته‌وه... ئینجیلی لۆقا، فه‌سلی ۹.

کاته کانیتر، به مجۆره‌ی که من ده‌مبینه‌ی به‌هۆی که‌مه‌ترخه‌می ئیمه، وه‌زعی تی هه‌لده‌چوووه‌وه. من په‌یتا‌په‌یتا داوای ئه‌نجامی عه‌مه‌لیاتی هه‌وایی یا گرتنه‌وه‌ی سلیمانیم له‌ لایهن سوپای عیراقه‌وه ده‌کرد، چونکه ده‌مزانێ ئه‌وه ته‌نیا هه‌یژیکه که ئه‌گهر بیه‌تو جیگیر بی، ئیتر به‌ په‌له‌ فه‌رمانی پاشه‌کشه‌ی پی‌ ناده‌ن. ده‌مویست زه‌برتیکی کاری لی‌ بده‌م یا پێشی ته‌شه‌نه‌ی ئه‌وه لوه‌ پیس و پر له‌ کیمه‌ بگرم، به‌لام کۆمیسیری بالا تاکتیکه‌کانی «فابینه‌ی»^(۱۸) خۆی به‌لاوه‌ په‌سه‌ندبوو. ئه‌وه تیبینه‌یانه‌ی که ئه‌ویان به‌ره‌وه ئه‌وه پرێبازه‌ ده‌برد بۆمن نه‌ناسراو بوون و یاداشته‌کانم پێشانده‌ری ئۆقره‌ نه‌گرتنیکی گه‌نجانان که من ئه‌وانم به «بیاوایی دابز» ده‌زانی. شیخ مه‌حمود له‌ ته‌واوی ئه‌وه ماوه‌یه‌دا کۆمیسیری بالا و منی نامه‌باران کردبوو. له‌وه‌ نامانه‌دا ده‌یگوت نه‌ له‌ رابردوودا و نه‌ ئیستا مه‌به‌ستیکی خرابی نه‌بووه و له‌ داها‌تووشدا ناییی و له‌و باب‌ه‌ته‌وه‌ش به‌ داخه‌ که‌به‌هه‌له‌ ناکۆکی پێکه‌ها‌تووه. شیخ مه‌حمود به‌ ئه‌وانی ده‌ورویه‌ری خۆی ده‌گوت، ئه‌وه به‌یاننامه‌ی که‌ ده‌ی ئه‌وه بلا‌و‌کراوه‌ته‌وه و ئه‌وه کارانه‌ی ده‌یبه‌وه ئه‌نجام درا‌ون هه‌لسورانیکی تاکتیکی بوون و له‌روانگه‌ی سیاسه‌تی ده‌روه‌ه نووسرا‌ون و به‌وه‌ زوانه‌ ده‌گه‌رێته‌وه سه‌ر کاری خۆی. به‌م پێیه هه‌ستم ده‌کرد که کاربه‌ده‌ستانی ئینگلیز و عیراق به‌ قبول‌کردنی دوو لیژنه‌ی نوێنه‌رایه‌تی ئه‌وه توشی ئه‌ویه‌ری ناپارێزی بی‌وون. له‌به‌ر ئه‌وه، من ئاماده‌ نه‌بووم له‌گه‌ل نوێنه‌رانی دانیشم و ده‌مگوت وه‌رگرتنیان له‌م بارودۆخه‌دا به‌ قازانجی پروپاگه‌نده‌ی ئه‌وه ته‌واو ده‌بی و وه‌ی خه‌لکی دانیشتوی نا‌وچه‌کانی «پشتینه‌ی ئاسایش» و که‌رکووک کز ده‌کات. دانیشتن و باس و گفتوگۆ له‌گه‌ل شیخه‌کانی «لایه‌نگری حکومه‌ت» رای منی ده‌رباره‌ی ئه‌وه سه‌فه‌ره و هه‌لبژاردنی گۆل و قه‌رده‌داغ بۆ ئه‌وه گه‌شته وه‌راست گه‌راند: به‌وه واتایه، چونکه دلنیا بی‌وون که شیخ مه‌حمود ده‌گه‌رێته‌وه سه‌ر کاری خۆی، تیده‌کۆشان نا‌و‌بژیی ئیمه بکه‌ن تا به‌لکوه‌ له‌م رێگایه‌وه جی پیتی خۆیان له‌ داها‌توودا قایم بکه‌ن؛ به‌تایبه‌تی شیخ عه‌بدو‌لکه‌ریم هه‌ولی ده‌دا روخساریکی عاقلانه و رازپارێز بگه‌رێته‌به‌ر و به‌وه‌ گوتنه که رووسه‌کان خه‌ریکن به‌هۆی سمکۆوه‌ خۆتیکه‌لی ئه‌وه قومه‌اره بکه‌ن و ئیمه ده‌بی عاقلانه په‌فتار بکه‌ین و شیخ مه‌حمود بکه‌ینه مه‌تالی هه‌لسورانه‌کامان، منی وه‌غیره‌ت خست.

۱۸-Fabian (کینتوس فابوس ماگزیوس و روکوسوس، ۲۰۳؟ پ ز) سه‌ردار و کاربه‌ده‌ستی رۆمی، که له‌ دوومه‌ جه‌نگی رۆم له‌گه‌ل کارتاژ، به‌ تاکتیکی له‌سه‌ره‌خۆ به‌ هیمنی و دوور له‌ تیکه‌له‌چونی راسته‌وخۆ هانیالی شکاند. فابینی: له‌ سه‌ره‌خۆ به‌ئارامی.

له‌ قه‌رده‌داغ، دوو نامه‌ی شیخ مه‌حمود و ره‌زا به‌گم پێگه‌یشت، که بیگومان به‌ ئامازه‌ی خانه‌خوتیه‌کانم نووسرا‌بوون و له‌واندا داوای چاوپێکه‌وتنیان له‌گه‌ل ده‌کردم. ره‌زا به‌گ دۆستی کۆن و له‌مه‌یژنه‌م بوو. ئه‌وه، سالی ۱۹۱۹ زۆر له‌ من نزیکبوو، له‌به‌ر ئه‌وه هه‌لبژاردنی ئه‌وه بۆ چاوپێکه‌وتن له‌گه‌ل من کاریکی ژیرانه‌ بوو، به‌لام دیسانیش من وام به‌ قازانج زانی، که ئه‌وه دیداره‌ش پاشگۆی خه‌م.

له‌ لایه‌کیتره‌وه، به‌ رووخۆشی له‌ چادره‌کاماندا پێشوازییم له‌ شیخ قادری برای شیخ مه‌حمود کرد. سه‌ره‌رای ئه‌وه پیلانگه‌ییه‌یانه‌ی که پێشتر په‌نجه‌م بۆ راکێشان، کاری نووسینی لیسته‌کانی هه‌لبژاردن به‌ شتیه‌یه‌کی به‌رچا‌و ئه‌نجامیان ده‌گرت؛ لیسته‌ی ناحیه‌ی قه‌رده‌داغ به‌نا‌ونوسکردنی چوار هه‌زار که‌س ئاماده‌ کرابوو؛ له‌ سه‌نگاو، کاره‌کان به‌جوانی ده‌چوونه‌ پێش و ته‌نانه‌ت چه‌ند سه‌د که‌سیش له‌ نا‌وچه‌ جو‌ریه‌ جو‌ره‌کانی دوور له‌ نا‌وچه‌ی ئیداری ئیمه، دا‌وایان کردبوو نا‌ویان بنوسری. دا‌وای هه‌یندیک پێهه‌لا‌گوتن و هاندان، شیخ قادر قبولی کرد خۆی بۆ هه‌لبژاردن بپالێتی. سه‌رئه‌نجام نوێنه‌رایه‌تی ئه‌وه له‌ کۆری دامه‌زێنه‌رانی عیراق به‌لگه‌یه‌کی زیندوو بوو له‌ گۆره‌پانی جیهانییدا بۆ پوچه‌ل‌کردنه‌وه‌ی ئه‌م بۆچوونه‌ که «پاشای» نافه‌رمان نوێنه‌ری راسته‌قینه‌ی بیرو‌رای گه‌شتی خه‌لکی کورده‌(ح).

شیخه‌کان، له‌ سه‌یوسینه‌وه‌ گه‌رانه‌وه‌ گونده‌کانی خۆیان و ئیمه‌ش له‌ عه‌لیا‌وا شه‌ویکی خۆشمان برده‌سه‌ر: ژماره‌یه‌کی زۆر له‌ پۆلیسه‌کان خۆیان به‌ گۆرانیه‌ی و مۆسیقاژهن و شانۆگه‌ر ده‌زانی و شه‌ویکی زۆر خۆشمان بوو. ئه‌م جو‌ره یاریانه‌ی قه‌راغی ناگر، که هه‌میشه‌ به‌نامه‌کانی پان و به‌رین ده‌بنه‌وه، بی‌وون به‌ یه‌کیک له‌ کاره‌ ئه‌سلییه‌کانی سه‌فه‌ره‌که‌مان و یارمه‌تیکی زۆریان به‌ نزیک بوونه‌وه‌ی ئه‌ندامانی هه‌یژی گه‌شتی و به‌رزبوونه‌وه‌ی وره‌یان کرد. که‌لک وه‌رگرتن له‌ زانیارییه‌کانی نا‌وچه‌یی له‌ گونده‌کان و ئۆردوگا‌کاندا یارمه‌تیکی زۆری به‌ نزیک‌کردنه‌وه‌ی ئه‌وه که‌سانه‌ ده‌کرد که زۆرجار لایه‌نی ناخۆشی هه‌لسورانه‌کانی ئیداریان بینی بوو و چاویان به‌ لایه‌نه‌ جوانه‌کان نه‌که‌وتبوو.

له‌ عه‌لیا‌واوه به‌ رێگایه‌کی به‌رده‌لاندنا به‌ دا‌وینی قه‌رده‌داغ و ژیر لوتکه‌ی به‌رزی «زه‌رده» دا‌ چوینه‌ سه‌ر ده‌ربه‌ندی په‌یکۆلی. کاتیک لی‌ره‌وه به‌سه‌ر رو‌باری

ح- مه‌به‌ستی نووسه‌ر له‌ شیخ مه‌حموده.

«دیوانه» دا، بهرهو باکور ئهوبه‌ری شیوه‌که ته‌ماشاش ده‌که‌ی سی‌ دهر به‌ندی «سۆله» و «گه‌وره قه‌لا» و «پاشه‌ری» به‌سه‌ر زنجیره‌ چیا‌ی به‌رانانه‌وه ده‌بینی. به‌که‌م گروپی جافی گه‌لالی خه‌ریکی کۆچ به‌رهو باشور له‌ په‌یکۆلی تیده‌په‌رین: ره‌شماله‌کان، دیره‌که‌کان، چیغه‌کان، مه‌نجه‌له‌ گه‌وره‌کان و مه‌شکه‌کانی رۆن و لانکی منالانیان له‌سه‌ر پشتی‌گا و ولاخه‌کانیان بار کردبوو. ئیمه‌ هه‌شتا له‌ویویین که‌ ره‌شماله‌کانیان له‌ به‌شی باکوری چیا له‌ نزیک‌ی بینای نیرسی هه‌لدا، که له‌ سالی ۱۹۱۹وه «هه‌رتسفلد» گه‌لیک له‌ ته‌خته به‌رده‌کانی ئه‌و جییه‌ی هه‌لگه‌په‌راوه‌وه. ماوه‌یه‌ک خه‌ریکی وینه‌گرتن و نووسینی ئه‌و یاداشتانهم بووم، که له‌ فه‌سلتی دوازه‌دا که‌لکم لی‌ وه‌رگرتوون. دواپی به‌ رێچکه‌یه‌کی سه‌خت و دژواری بناری «زه‌رده» دا سه‌رکه‌وتین و گه‌بش‌تینه «چه‌قه‌لا» (ح)، که ناوه‌ندیکی ده‌رویشانه. له‌وئ دوا‌ی په‌یوه‌ندیی له‌گه‌ل فرۆکه‌ به‌رهو «ته‌په‌ گه‌روس» لی‌مانخوری، که گوندیکی جافه‌کانی روخزادی نیشته‌جی بوو.

به‌یانی رۆژی دواپی، له‌ دۆلی سه‌نگاوه‌وه به‌رهو رۆژئاوا چووین و گه‌بش‌تینه شیویکی چکۆله‌ که له‌ نیوان ئاجداغ و درێژه‌ی ئه‌و «برگه‌چ» که له‌ باشووری رۆژه‌لات هه‌لکه‌وتوه. کاتیکی له‌ زارکی ئه‌و شیوه‌ نزیکه‌بوینه‌وه، به‌ سه‌رسوپانه‌وه زه‌وی له‌ژێر سمی ئه‌سپه‌کاندا ده‌نگی بۆشایی ده‌دا و بۆنی توندی گوگرد له‌ قولکه‌ و چالاییه‌کان ده‌هات. له‌ناو شیوه‌که‌دا، دوو جوگه‌له‌ئاوی زستانه‌زێی یه‌کیان ده‌گرتوه: یه‌کیان له‌ باشووری رۆژئاواوه ده‌هات و ئه‌ویتریان که ناوی «تف‌تف» بوو له‌ رۆژه‌لاته‌وه. ئه‌و دوو جوگه‌لانه، ئه‌وکات (هه‌فده‌ی ئۆکتۆبه‌ر) وشک بوون و دوو کانیایتر له‌ ژێر گاشه به‌ردیکی زل و قیت له‌ هه‌ردوو لای شیوه‌که هه‌لده‌قولی. کانییه‌کان، نزیکه‌ی ۱۲۰ یارد لی‌کدوربوون و له‌ ئه‌سلدا ده‌بێ سه‌رچاوه‌ی ناوه‌سپی بن. ناوی شیریی رهنگی ئه‌و دوو کانیایانه به‌ توندی بۆنی گوگرد ده‌دهن و چونکه ئه‌و رۆژه‌ ناسمان سامال بوو، ژێریان شین ده‌چوووه. کاتیکیتر به‌ناوی «ترشاو» له‌ نزیکه‌مان بوو، که به‌گومانم جه‌وه‌هه‌ری گوگردی تیکه‌له. کانیکی گوگرداوی له‌ قه‌راغی ئاجداغ، له‌ پرگۆلیکی مه‌زن هه‌لده‌به‌ستی، پیویست بوو له‌و ناوه‌دا، که ده‌مزانێ بۆ سلامه‌تی له‌ش قازانجی هه‌یه‌ مه‌له‌ بکه‌ین. مه‌له‌ خۆشبوو، به‌لام ئه‌و خۆشیی به‌ چه‌وراییه‌ک که له‌سه‌ر له‌ش ده‌نیشتم تامی نه‌ده‌ما.

ح- له‌ ناوه‌دا (چه‌قه‌لا) شی‌ پیده‌گوتی.

ئه‌و ناوچه‌یه، رۆژگارێکی شوینی ژبانی هۆزی دیلۆ بوو. میژووی ده‌رکردنیان به‌ گوتیه‌ی وته‌ی شاره‌زایانی جیاوازه‌گه‌رینه‌وه بۆ چل تا سه‌د سالی رابردوو و داستانه‌که‌ی به‌مجۆره‌ بوو: عه‌شیره‌تی زه‌نگه‌نه‌ دوژمنایه‌تی کۆنی له‌گه‌ل ئه‌م هۆزه‌ هه‌بوو، له‌به‌رئه‌وه له‌ شه‌ویکی تاریکدا په‌لاماریان ده‌دهن و به‌وه‌په‌ری بی‌ بزه‌بیه‌وه، که له‌ شه‌ره‌کانی عه‌شیره‌تیدا باو نییه، ده‌ستیان کرد به‌ کوشتنی ئه‌ندامانی ئه‌و عه‌شیره‌ته. دیلۆکان دوا‌ی ئه‌و کاره‌ساته، کوژراوه‌کانیان له‌ گوتیکی به‌ کۆمه‌لدا شارده‌وه و تیکرا هاواریان بۆ که‌رکووک برد تا به‌لکوو به‌ رێگای شکایه‌ته‌وه زیان و خه‌ساره‌ته‌کانیان قه‌ره‌بوو بکه‌نه‌وه. زه‌نگه‌نه‌کان، که‌لک له‌ نه‌بوونی ئه‌وان وه‌رده‌گرن و ته‌رمی کوژراوه‌کانیان له‌ گۆر دینه‌ده‌ر و له‌ جیاتی ئه‌وان تا ئه‌و جییه‌ی ده‌توانن و بۆیان ده‌کرێ که‌لاکی سه‌گی تۆپیو، یستر و حوشتری مردوو له‌ گۆره‌ به‌ کۆمه‌له‌که‌ ده‌خه‌ن و به‌په‌له‌ به‌دوا‌ی دیلۆکاندا ده‌چنه‌ که‌رکووک و داوا له‌ کاربه‌ده‌ستانی ئه‌وئ ده‌که‌ن به‌و تاوانه‌ رابگه‌ن، که دوژمنانی باب و باپیریان به‌ سه‌ریان هه‌یناون. چونکه‌ بینینی گۆره‌ به‌ کۆمه‌له‌که‌ و هه‌لسه‌نگاندنی به‌ قازانجی زه‌نگه‌نه‌کان ته‌واو بوو، دیلۆکانیان به‌ زۆره‌ملی بردوه‌ته‌ کفری و ناوچه‌کانی ئه‌وه‌ترتری و به‌م جۆره‌ وشه‌ی «زه‌نگه‌نه‌ بازی» به‌واتای فیلبازی له‌ کاره‌کاندا هاته‌ ناو فه‌ره‌هنگی زمانه‌وه.

رۆژی دواپی به‌ باسکی چه‌پی ئاوه‌ سپیدا، به‌رهو باشووری رۆژئاوا درێژه‌مان به‌ رێگادا و به‌سه‌ر لم و خیزه‌لانی سی‌ جوگه‌له‌ئاوی گه‌وره‌ و خۆرتینی «مامران، لاهیز و میرده‌وله‌ت» دا تپه‌رین و له‌ گه‌گا «داری خیله‌» وه‌ به‌ره‌ و رۆژئاوا شۆربوینه‌وه و گه‌بش‌تینه کاروانسه‌را به‌ناوبانگه‌که‌ی برام خانچی. لی‌ره، له‌ جیگایه‌کی زۆر روونی روبا‌ره‌که، که هه‌یج شوتنه‌واری گوگرد و چه‌ورایی لی‌ نه‌ده‌بینرا، تیر مه‌له‌مان کرد. دوو گوند لی‌ره له‌ نیومایلیی یه‌کتر بوون. خاوه‌نی ئه‌و دوو گوندانه‌ حه‌مه‌ که‌ریم ئاغا و عه‌بدولکه‌ریم ئاغای زه‌نگه‌نه‌به‌هۆی دووژمنایه‌تیان له‌گه‌ل یه‌کتر به‌دانی زامن له‌ که‌رکووک له‌ ژێر چاودێرییدا بوون، به‌لام کوپه‌کانیان له‌و گوندانه‌دا ناماده‌ی خزمه‌تکردن بوون و هه‌رکامیان بۆ میوانکردنی ئیمه‌ له‌گه‌ل ئه‌ویتر پیتشپرکیی ده‌کرد. له‌به‌ر ئه‌وه، ئیمه له‌نیوان ئه‌و گوندانه‌دا چادرمان هه‌لدان و نانی نیوه‌رۆمان له‌ یه‌کیان قبولکرد و نانی شه‌ویش له‌ویتریان.

له‌ برام خانچییه‌وه به‌رێگای گوندی زه‌نگه‌نه‌ی «ئاوباریک» دا چووینه فه‌ره‌هاد به‌گ، که گوندی شیخ جه‌لالی تاله‌بانی بوو. شیخ له‌و دواپیانه‌دا بۆ سکالا دژی پیتکهاتنی ناحیه‌ی گۆل چووبوو به‌غدا. ئه‌و هه‌روه‌ها به‌که‌لک وه‌رگرتن له‌وه‌له‌ چووبوو له‌ی ددانسازێکی فیلباز. ئه‌و ژماره‌ ددانسازانه، سه‌رۆک عه‌شیره‌ته‌ پولداره‌کانیان فریوده‌دا و ئه‌وانیان

رازی ده کرد که روکیشی زېر بخه نه سهر ددانه کانیان و له وړتیا یوه پاره یه کی زوربان چنگ ده خست. دپاره نه وکاره بۆ سلامتې له ش و ددان ناکامی کی زور خرابی به دواوه هه بوو. دژایه تی شیخ له گه ل پلانی په سه ندرکراوی من، دهر باره ی پیراگه یشتن و چاک کردنی وه زعی ئیداری، به هیچ شیوه یه ک بهرگری له تین و گهرمی ئه و چاوپیکه وتنه ی نه کرد. زور به گهرمی پیشوازی لیکردم و ههر دوو شان کانی ماچ کرد. له هه لیک کی ناوا ده یتدیک جار په یوه ندی باب و فرزندانه م ده دیت، که باب هه رچه نده بۆخوی رنج ده بات، به لام ناچار ده بې مناله که ی سزا بدات. تاقیکردنه وه ی من له ناو کورد، ئیرانی و عه ره به کاندانده وه یه، کاتیک که سیک به دل بوی ده رکه وی هه له ی کردوه، له بهرام بهر کار به ده ستیکدا که سزای داوه، غه رزی لی به دل ناگرئ، هه رچه نده رهنکه له ناست خزمی کی خویدا، و ابیر بکاته وه که توشی کیشه و چه ره سه ری کردوه و گیروگرفتی بۆ خولقاندوه، به م جوړه نه بئ. له لایه کیتره وه، نه گهر به راستی بزانی له رووی زانیاریه وه غه دری لیکراوه، رهنکه بۆ رازی کردنی ههستی دهر وویی خوی و توله ی زولمی لیکراوی، خوی به ناو و ناگردا بدات.

شه و دواي خواردنی شیو، شیخ جه لال داستانی کی دوور و درتیزی دهر باره ی نه شکه وتی گه وره ی تاجداغ بۆ گپرامه وه و گوتی: به ره هۆلیکی سهر خه رپشته ی داپوشراودا، له نزیک خویلین، ده چنه ناو نه و نه شکه وته؛ شاریک له ناو نه شکه وته که دایه، که شه قام، حه وز و که فاره و مال و بازاری هه یه؛ ته نانه ت دار و دره ختیشی هه بووه. یه کیک له به شداران له وه ش پتر چوه پیشو گوتی له دوکانی کی ناو نه و نه شکه وته دا دهستی له سه ر شتیک داناوه که به رای نه و له تویه قوماش چوه، به لام هه رکه دهستی لیکه وتوه، قوماشه که له بهر به ک چوه و ورد بووه. له ناوه ندی نه و شاره دا کایکی دیوه که سی روبرای ناوه سپی له باشور، جوگه له ی سویری «مه ملیحه» له باکوری رۆژئاوا و «ناوی قه یتول» له باشووری رۆژئاوا لیجیاده بنه وه و به دانانی ته نیا خشتیک ده کړئ نه و روبرانه تیکه لی یه کتر بکه ن. یه کی کیتر ده یگوت جئ پتی دیویک له سه ر عه رزی ناو نه شکه وته که یه. سه ر نه نجام ته وسی کی شیخ کوتایی به و پیشبرکی به هینا. هه رچه نده نه و داستانه سه یر و سه رسوپه ینه رن، به لام سه ره رای نه وانه ش ژماره یه ک نه شکه وت له تاجداغ هه ن که له وانه یه بۆ نه شکه وت ناسان زور گرنه بن. پیمخوش بوو ماوه یه ک لیره بئیمه وه نه و نه شکه وته بئیم، به لام ناسمان ناوچاوانی تیکنا بوو و له وانه بوو یه که م بارانی قورسی پاییزی له رتگادا بئ، له بهر نه وه هه ولما ده بهر له وه ی که رتگای له یلان بۆ که رکوک بگیری، رۆزی

دوايی بگه مه وه که رکوک. ئوتۆمبیله که م له له یلان چاوه روانم بوو.

له رتگای فه رهاد به گه وه بۆ له یلان، شتیکی سه رنج راکیش رووی نه دا که شایانی باس بئ، به لام بۆ نه وه ی که باسی «گۆل» بپر مه وه، قسه کانم به چه ند وشه یه ک دهر باره ی چاوپیکه وتنی نه و جتیه له نیوراسته کانی مانگی نۆقتیمبه ردا ته واو ده که م.

له قادر که ره م، شتیکی سه یرم بئینی: له گه ل شیخ عه بدولکه ریم، له هه یوانی خانه قاکه ی دانیشتبوون، که له دووره وه دنگی ته پل و زکرم بیست. دنه گه که هه ر ده هاتوو نزیکتر ده بووه وه، تا نه وه ی که گروپتیکی تیکه لاوی دهر ویش و گوندی له سه ر ته پۆلکه ی نزیک گونده که دهر که وتن. سیمای ئالۆز و قرئی ژاکاو، دهر ویشه کانی له گوندی به کان جیا ده کرده وه. دوو ته پلژن له پیش جه ماوه ره که ده رۆیشتن. یه کیک له وان ته پلی چکۆله ی لیده دا و نه ویتریان ته پلتیکی گه وره که به سه ر پشتی یه کیک له گوندی به کانه وه بوو. له پیش مه رقه دی شیخ موحه یه دین، بابی خانه خویبه که م، نه لقه یه کیان لیدا و درتیزه یان به زکره که یاندا: سه ریان به شیوه یه ک راده وه شانده که ده تگوت هه رتیتستا میشکیان بلاوده بیته وه. نه وان مریدی نه و شیخ عه بدولقادره بوون، که له وه فه سله دا ئماژهم به شیوه ی مردنه که ی کرد. بنه ماله ی شیخ عه بدولقادر تازه له هه ورامان گه رابوونه وه و نه و جه ماوه ره ش بۆ دبتنی کوړ و جیگره که ی ده چونه کرپچه .

دواي یه ک دوو رۆژ، دیسان له «ئاو باریک» له چواره مایلی باشور بووم، که که لکم له هه ل وه رگرت و چومه جتیه ک به ناوی «خۆرنه وه زان»، که هیندیکم شت لی بیستبوو و هه رگیز خۆر نه و جتیه ناگرئ. دۆلیکی ته نگی باریکی چکۆله له چوار مایلی باشووری گونده که بوو، که له باکوره وه ده چیته سه ر «ئاوه سپی». روبرا لیره وه به نیوان زنا و گاشه به راندا به ره و رۆژئاوا ده چیت و له ته پۆلکه یه کی چکۆله به ناوی «مازوخ» تیده په ری، که له باکوره وه بۆ باشور چوه. له رۆخی روبرا که وه، به نیوان پۆله دره ختییکی تیکه لاو له هه نار، هه نجیر و پنچه دار سماقدا سه رکه وتین و گه یشتینه ناو گه رویه ک که ته واوی دهر و به ری به خه ز و قه وزه داپوشرا بوو. نه و گه رویه ده گه یشته دیواریکی به رزی به ردینی قام، که ناوی کانی به کی به سه ردا ده هات و وه ک تاقه که به سه ر خیزی رهنه گ سووری ژیر دیواره که دا ده که وته خوارئ. سواری به رده کان، به روا له ت به هوی تیکه لاوی ئاسن و به رده کان بوو. بونی خۆشی نه عنا و گیا بۆنداره خۆشه کانیتر هه وایان داگرتبوو. جتیه کی ناوا به زه حمه ت ده کړئ له به رزایه کانی باکورترا بئینری، به لام لیره له ناو نه و

ته پۆلكه سوتاو و بئى دار و دهه نانه دا زۆر دلرپين و خوشبوو و دوورنیه له سهردهمى كفر و نه زانبيدا وهك كۆشكى ناو ئەشكهوت (۱۹) كهلكى لى وهرگيرابى.

رۆژتيك له گوندهكانى سهربه «دودهكان» (داوده) مامهوه. به سهرسورمانهوه ليره «دودهى كوردستان» يان پييدهگوتن. لهوئى، به كارى شهريك راگهيشتم، كه له نيوان خهلكى ناوچهكه و جافهكانى پوخزادى (كه ماوهيهك له مهوه بهر هاتبونه ئهوه ناوچهيه) روى دابوو و دوايى بهرهو رۆژئاوا گه پامهوه و سه رهله نوئى له چوار مايلىي باشوورى «خۆرنه وهزان» له مازوخ تپيههريم. لوتكهى ئهوه جيبه ۲۰۰۰ پى بهرز بوو، واته ۸۰۰ پى بهرزتر له روبرارهكه و هه رچهنده چاو كارى ده كرد بهرى ئاوه له بوو: بهرهو باكورى رۆژهلالتى قهره داغ و چياكانى ئيران ده چووينه پيش؛ ئاوه سپى له باسكى رۆژئاوا بوو و ده شته پان و بهرينه كهى «پاتاكى» له ناو خۆى گرتبوو و تا يه كه م قاتى بهرزايهكانى نزيك جادهى دوزخورماتوو ده چوه پيش. لهو نزيكانه، توشى دوو كهس بووم كه تازه كونه رتيويه كيان قانگ دابوو و رتيويه كه يان گرتبوو. ئهوه شهوه و شهوى دوايى له «چهورى» مامهوه، كه له دهشت و نزيك روبراره كهوتوو. لهوئى ميوانى عهزىز عهباس يه كيك له ئاغا گرنگهكانى دوده بووين و رۆژتيكى خوشمان برده سهرو بو فراوين گۆشتى كه ومان خوارد. دواى دیدارى ئهوه رۆژه، ناوبراو له هاتن بو ئيداره دهوله تيبههكان نه ده پرينگايهوه و خۆى نه ده پاراست.

له «چهورى» يهوه به رتيگايهكى ئاساييدا كه به دهشتايه كدا تپيده پهري، چووينه ناو شيوتيكى پرله كانيواى سويز، كه ناويان له سهرو دوزخورماتوو بوو و گرنگى بهرچاويان دابوو بهو شارۆچكه به. بهرله گه رانه وهم بو كه ركوك به ئوتۆمبيل چومه كفرى تا سهرگورد «ئالک هۆلت» (۲۰) ئەندازيارى ناحيه بينم. هۆلت تازه بو كار له سهرو رتيگاي ئاسنى كنگريان هاتبوو كه ركوك. ئهوه، كاره كهى سى ههفته بهر له كاتى دياريكراو به گوپرهى بهرنامه تهواو كرد و بهم كارى نه ته نيا خزمه تى به بارى ئابورى عيراق كرد، بهلكوو ههروهك له جيبى خويدا په نجهى بو راده كيشم، كارى ئهوه له بارى سياسيشه وه، خزمه تيكى گه وهى به خهبات و ههول و تيكوشانى پاشه رۆژمان كرد.

۲۵- جارتىگيريش جافهكان و هه له بجه

ئيسستا ده بوايه پتر سه رنج بدرتته ناوچهى باشوورى رۆژههلالتى «پشتينى ئاسايش». ئه مه ئامانجيكى دياريكراو بوو بو پته وكردنى دهسته لالتى حكومهت به سهرو ئه م ناوچه يه دا هه تا ده گاته زنجيره چياى بهرئانان له درتپه ي سيراواندا. ئه وپيش به وه به سترابوووه كه سه ره تا ده زگا ئيداريه كانى حكومهت سه ره له نوئى له «وارماوا» دامه زريننه وه، باجى سه رانه ي دواكه وتوو بستينين، بو كۆكردنه وه ي باجى ئه مساليش مه ره كان بپزيرين و ژماره يه كيش بگرين كه پۆليس به شويتيانه وه بوو. تا به مجوره حوكم و دهسته لالتى حكومهت به سهرو جافه كۆچه ره كاندا به سپينين، كه تازه له هاوينه هه وار گه رابوونه وه ماله كانيان. بو مونه سه ريفى وارماوا حوسين به گى حه سه ن به گمان له بهرچاو گرتبوو. حوسين به گ سه رو كى لقى هه ره نوئى زنجيره ي كهى خه سه ره وه بگي بوو. چونكه مولكى له ناوچه كه دا هه بوو، خه لكى ناوچه پشتيان ده گرت. سه ره راي ئه وانه ش، ئه و ته نيا كه ستيك بوو له ناو به گزاده كانى جافدا، كه له رووداوى شازده ي ئه وگوستيدا لپوه شاوه ي پيشاندا و جوان دره وشايه وه. بو پله ي كارگوزارى جافه كان هيشتا كه ريم به گ وهك گه وره پياوى به گزاده كانى ناوچه ي باشوور هه لبارده يه كى هه ره باش بوو. له هه له بجه، سه ره راي پاشه كشه په شوكاوه كهى له شكرى شيخ مه حمود له مانگى ئه وگوستيدا، وه زع ئيسستاش زۆر جيگه ي ره زامه ندى ئيمه نه بوو، به جوړتيك كه له كاتيكا من پلانى كاره كانم رتيكوييك ده كرد، به گزاده ناسراوه كانى جاف له وانه ئه حمه د به گ، عيزهت به گ و حاميد به گ چونه سليمانى و ئه مه گناسييه تى خويان به «پاشا» راگه ياند.

له بهر ئه وه، رۆژى حه وتى ديسه مبه ر له گه ل گشت پۆليس سه واره كان كه ركوكم به جيه تيشت. موراد و برجيس وهك جارى پيشوو له گه ل ئه وه گروه بوون، به لام كاپيتان «س. وايت» (۱) سى، «ئوستراليا» يى كرابوو جيجرى «گراون» و ببوو به بازرسى پۆليس. كاپيتان «ى. سى. ج. ئالبان» (۲) يشم له گه ل خۆم برد. ئه وه له جياتى چاپمهن، كه له پشودان بوو، له كفرى خزمه تى ده كرد. له بهرنامه دا بوو كه كفرى بيته بنكه ي پيشه نكي ئيمه؛ له جياتى كه لك وهرگرتن له جاده ي ئوتۆمبيل، سواربووين و به يه كه م

1- S.White
2- E.C.H.Alban

۱۹- كۆشكى ناو ئەشكهوت، ژيخان، ئەشكهوت.

زنجیره چپاکاندا، به نیتوان «لهیلان» و «چهوری» دا، به سی مه‌نزلان ریگایه‌کی وشک و بیدار و دهوه‌نمان بری و چووینه کفری. ئەو ریگایه‌ی که جاری پیتشو پیتیدا هاتبووین، ئەمجاره‌ش پیتیدا چووینه‌وه و به‌گشتی هه‌رئو خه‌لکانه‌شمان بیینی، که جاری پیتشو چاویمان پیتیان که‌وتبوو.

له کفری، بروسکه‌یه‌کی کۆمیسیتی بالام پینگه‌یشت، که ده‌یگوت، چونکه شیخ مه‌حمود زۆرجار مه‌رحه‌کانی ئیمه‌ی شکاندوه و به‌لگه و شاهیدیکی زۆرمان هه‌یه که خه‌ریکی ئازاوه‌نانه‌وه و ده‌سدیری کردنه، پیتشیا زه‌کات له فەرمانده‌ی هیز بخوازم دوا‌ی هۆشیارکردنه‌ی ئاسایی بنکه‌ی شیخ مه‌حمود له سلیمانی بۆمباران بکات. من، بیگومان به ته‌واوی له‌گه‌ل ئەو بریاره بووم و پیموابوو ماوه‌یه‌کیشی له تیپه‌ریوه؛ به‌لام سه‌ره‌رای ئەوه، هۆبه‌کم نه‌ده‌بیینی که به‌گوتیه‌ی ئەو ئالوگۆر له سه‌فه‌ره‌که‌مدا پینک بینم، که خۆم بۆ ئاماده کردبوو.

دوا‌ی چاره‌سه‌رکردنی که‌موکوپیی ئازوقه له دوا ویتستگه‌ی قه‌تار، له دوا‌زده‌ی دیسه‌مه‌به‌ر وه‌رپه‌که‌وتین. له باکوری شاره‌وه، به شیوی ناو زنجیره چپاکاندا تیپه‌ری و دوا‌یی به‌ره‌و باشووری رۆژه‌لات گه‌راپه‌وه و له «شاکه‌ل» که به‌هۆی کیتلگه پان و به‌رینه چانراوه‌کانی ده‌ورو به‌ری قه‌ره‌ته‌په هیتشتا به سنووری لای باشووری هه‌واری جافه‌کان دیاری کرابوو، ئۆردومان لیتدا. فرۆکه‌کانی هیزی هه‌وا‌یی به‌پیتی به‌رنامه به‌رله کاتی دیاریکراو، له ریگادا ده‌هاتنه سه‌رمان و به‌شپه‌ی ئاسایی په‌یوه‌ندیان پیتوه ده‌گرتین. رۆژی دوا‌یی، له «که‌لار»، ستوانی فرۆکه‌وان «ئیریک رۆس» (۳)، له سکاندرانی ژماره ۳۰ به شپه‌یه‌کی لیتانانه، له زه‌وییه‌کی تازه کیتلدرای نزیکی مائی که‌ریم به‌گ نیشته‌ئوکات، فرۆکه‌کانی «دی.چ. ۹ا» (۴) «سلف ستارت» (۵) یان نه‌بوو. ئیمه هه‌موو لایه‌کمان، که پیتشتر سواری فرۆکه‌ببووین و هاتوچۆمان پیتکردبوو، له‌کاری سوپاندنی فرپه‌ی فرۆکه‌بۆ هه‌لکردنی ماتۆره‌که‌ی شاره‌زا ببووین: له‌جووره کاتانه‌دا، که‌سیتک که پتری لیتدانه‌ی، فرپه‌ی فرۆکه‌که‌ی به‌توندی ده‌سوپاند و سی چوار که‌سیش له پشت سه‌ری راده‌هه‌ستان، تا هه‌م بۆ سوپاندنی فرپه‌که‌ی یارمه‌تی بکه‌ن و هه‌م کاتیک که فرپه‌که‌ی وه‌گه‌ر که‌وت ئاگیان لیتی بیی که فرپه‌که‌ی له‌ نه‌که‌وی و زوو بیکیشنه دواوه.

3- Eric Routh
4- D.H.9A
5- Self- Starter

هیتشتا له که‌لار بووین که چهند نامه‌م له هه‌له‌بجه‌وه پینگه‌یشت. له‌وه ده‌چوو ئەوکاته‌ی ئەحمه‌دبه‌گ و عیزه‌ت به‌گ له سلیمانی کرپوشیان بۆ شیخ مه‌حمود ده‌برد، هه‌وا‌لی سه‌فه‌ری منیان دابن، له‌به‌ر ئەوه به‌په‌له‌ گه‌راپه‌وه‌وه تا بلین ته‌نیا بۆ ئەوه چوونه‌ته سلیمانی، که بیستبوویانه من له‌ویم. عادیله خانیش، نامه‌یه‌کی بۆ نووسیبووم و گوتبووی بۆ دیتنی من دیتنه «فه‌قی جنه» له بناری لای باشووری ریگای «پاشاری» ی له به‌رانان، که ناوه‌ندی ناحیه‌ی وارماوا بوو.

له که‌لاره‌وه، به سی مه‌نزلان ناوچه‌یه‌کی ناهه‌موارمان له رۆژئاوای سیروان به‌ره‌و باکوری رۆژئاوام بری. ریگاکه‌مان، هه‌رئو ریگایه یا نزیکی ئەو ریگایه بوو که سالی ۱۹۲۲ پیتیدا چوو بووم. ناوی شوینه‌کانی ئەو ناوچه‌یه، له‌سه‌ر نه‌خشه نه‌بوون، به‌لام دروست به‌رله وه‌رپه‌که‌وتیمان، هیزی هه‌وا‌یی چهند وینه‌ی باشی له ناوچه‌که‌ گرتبوو و ئیمه‌ش ناوی چپاکان، روبا‌ره‌کان و گونده‌کافان له‌سه‌ر نووسی.

یه‌که‌م شه‌و لای شاتریه‌که‌کانی «کانی چه‌قه‌ل»، له نزیکی زارکی روبا‌ریکی به‌رینی لافاوگیر ماینه‌وه، که له «داره‌خیتله» وه ده‌هات؛ شه‌وی دووم، له‌گه‌ل هارونیه‌کان له ده‌شته پان و به‌رینه‌که‌ی «پیاو» رۆژمان کرده‌وه، که ئەوکات سه‌ر به وارماوا بوو. شه‌وی سیتیه‌میش له «کارپه‌» لای هارونیه‌کان ماینه‌وه. هه‌وا خۆشبوو و تا ئەوکاته‌ی که به ده‌شته به‌رز و پرله هه‌وراز و نشپه‌کاندا ده‌ریشتین، دیمه‌نه‌کان جوان و دل‌رین بوون و له دووره‌وه سه‌رنجی ئیمه‌یان به‌ره‌و خۆیان راده‌کیشا: شیوی ده‌ره‌ندیخان، ئەوجیه‌ی که سیروان به‌نیتوان به‌رانان و درپه‌ی ئەودا تیتده‌په‌ری؛ گردی مه‌زنی «خۆشک» و «به‌مو»، که گه‌رمای زۆر له‌شی داب‌ر داب‌ر کردبوون؛ دوا‌یی چپای سه‌ر ته‌خت و بی لوتکه‌که‌ی «باوه‌یادگار» و «دالاهو» و ته‌پۆلکه‌کانی که‌له‌پۆر، که‌به‌هۆی خۆری ئیواره سوره‌ه‌لگه‌راپوون. به‌مجۆره که ده‌چووینه پیتش، ئەو دیمه‌نانه له باکوری رۆژه‌لاته‌وه به‌ره‌و رۆژه‌لات و باشووری رۆژه‌لات ده‌سوپان، هه‌رچه‌نده باسکی راستمان روبا‌ر بوو، به‌لام پنجه‌ دار بی و گه‌زه زه‌رد هه‌لگه‌راوه‌کانی پاییزیان ده‌هیتنا به‌رچاو.

رۆژانه کاتی کۆکردنه‌وه‌ی چادره‌کافان، ژن و منال ده‌رژانه ئۆردوگا‌که‌مانه‌وه. هاتنی ئەوان بۆ ئەوه نه‌بوو که قاپ، قابله‌مه، ده‌فر، مه‌شکه و شته‌کانیتریان به‌رئه‌وه که لیمان به‌قه‌رز وه‌رگرتبوون، به‌لکوو بۆ ئەوه ده‌هاتن، که قوتوو یا شوشه‌یه‌کی به‌تال یا شتیکی ئاوا بدۆزنه‌وه که هه‌میشه بۆ خیتلشینه‌کان به‌که‌لک بوون. به‌رگی ژنه‌کان به‌گشتی بریتی بوون: له ئاوالکراسیتی فاش و فراوان له قوماشی خامی شین یا بۆر و تیره، که

دەرلنگه كانيان له نزيكى گوتيزنگ تنگ ده بونه وه و چينه كانيان به سهر گوتيزنگياندا ده كه وتنه خوار؛ يهك دوو كراسى دريژ هه رله و قوماشه و كولونجه (كهوا) و چهند ده سمالي ناو ريشم كه وهك چارشيشوشان (چارۆكه) به سهر شانيان داده دا. ده سماليكي رهنگي كه رهنگه كه ي به گوتيره ي ته مه ني خاوه نه كه ي دياربي ده كرا و پشتينيكي، كه قوبه يه كي گه وره ي زبوي له سهر بوو^(٦). كچه كان له جياتي ده سمالي، كوچكه يان له سهر دنا كه پاره ي زبويان له دور دروا بوو.

زۆرم پي سهر بوو كه ديتم ر ه شمالي جافه كان زور له ناو دوره، به لام له بهر پي بايه خ بووني كات ده كرى به سواري يا به پي ناژ له كانيان به رنه سهر روبار يا كانياويكي نزيكيان. ژنه كانيش له رۆژگاراني كو نه وه له گه ل هه لگرتني مه شكه ي پر له ناو بو خوار دنه وه، ده ستنويز شوتن، چيشت ليتان و قاپ و قاجاخ شوشتن، له مه و دايه كي دوره وه راهاتون، به لام نه و هاتوچوبه بو ئيمه زور دژوار بوو و ناره حه تي ده كردين و زور جار ناچار ده بووين له شوپني ناو بو چادر ليدان خو مان بپاريزين و جتي نزيك له روبار هه لبريژين.

كاره كه مان به هيچ شي وه بهك به دل نه بوو. هارونييه كان ناماده نه بوون باجه دواكه وتوه كانيان بدن، تا له رووي ناچار بيه وه چهند كوئخاي پيدا گرمان گرت و بردمان. بهر له گه رانه وه بو پيگه كانمان، ته و اوي باجه كانني پيشوويان دا يان رازي به داني بوون.

ئيواره ي رۆژي سيبه م، هه وا تيكچوو. به ياني، كاتيكي به «توني باوه عومه ره» دا تيده په رين، ته م و مژ تا چاو كاري ده كرد ديمه نه كانني داپوشيبوو. «توني باوه عومه ره» كيويكي كورته و بهر زترين خالي له ۳۶۵۰ پي تينا په ئ و له گه ل قه ره داغ له هيلتيك دايه. ده مويست تا «فه قى جنه» واته ناوه ندى ناحيه باژوم، به لام پييان راگه ياندين كه شيخ مه حمود له باشووري شاره زوره. بو نه وه ي نه كات نه و بيته «پاشاري» و من ببيني، به و تا كامه گه يشتم كه به ره و باكوري ريگاي په يكو لي نه چم. چونكه پيشتر وه لامي «نا» م دابوو و ئيستاش كه ده مزاني له وانه يه له هه ر چاوتروكان دنيكدا بو مباراني بكن، كاريكي وا له دوو لايه نه وه داخه يته ر بوو. له بهر نه وه به بروسكه عاديله خانم تاگادار كرد و گوتم له وه ي كه ناتوانم ببينم به داخم، به لام نه و كه سيك نه بوو كه پياو بتواني به ناساني له ده ستى رزگار بي. سهره راي خراپي و ئالوزبوني هه وا، به شه ست و

٦- به و پشتيندانه ده ليين هه ياسه. وه رگيري ف.

شه ش سال ته مه ني، هه ردوو كه لي پاشاري په يكو لي بري و كاتي نيوه رۆ له گه ل كوره كانني و ژماره يه كيتر گه يشتنه «پيسه كان»^(ح) له دوو سي مايلي باشووري بيناي بيه ره ي نرسه. نه و له بييري نه كرد بووه، كه بهر له گه يشتنى، ده ست به سهر و رويدا پيني. كوره كانني، كه بو گوپيني بهرگي قوراويي له گه ل ليباسي ناو ريشم يي كاتيان به خه سار نه دابوو، به ئاشكرا ناره حه ت بوونو هه و ليان ده دا بيانويه ك بو كرده وه كانني نه م دواييانه يان بدوزنه وه و چوك و كه م بايخيان پيشان بدن. دايكيان هينديك جار به شه رمه وه وه ينديك جاريش له رووي زيره كييه وه نه واني ده خسته ناو باس و جار جاره ش به گوتمى «نه ريوه لالا و به خواويه» قسه ي نه واني ده سه لماند، تا به ره به ره باسه كان به داواي ليئوردن له بابه ت رابردوو كي شرايه سهر خو هه لكي ششان و له خو تاريك كردني نه و كاره سهر سوپه ينه رانه ي كه ده يان تواني له مه و دوا بيكه ن و ده يان كرد. پييان داگرتوو و ده يانگوت كاتي به جيه يشتنى سليمانى بپار بووه كاريكي باشيان به موچه يه كي باش بده مي و ئيستاش داواي نه و كارهيان لي ده كردم، به لام كاتيكي هاوده نگيم له گه ل نه كردن، پييان سه ير نه بوو: بو م روونكر دنه وه و گوتم موديري وارماوا، كه ده مويست بو به ييز كردني ده ره تاني عه شاييري ده دوازه پولي سي به بهرگي ره سميه وه بده مي، ده چيته سهر كفري نه ك هه ل به ج.

به ياني زوو، دوا ديدارم له گه ل عاديله خان و كوره كانني كرد و پيسه كانم به ره و «به كر بايف»^(٧) به جيه يشتن: نه و ناوچه به بريتي بوو له هه شت گوندي سهر به شيخه كانني سو له. ته مومژ هيشتا شاخ و به نده نه كانني داپوشيبوو و باران ده باري و مروف نه يده تواني پترله چنده نگا و ببيني. به له بهر چاوتروني وه زعي جوگرافيايي ده ره تاني چوونه سهر و دابه زين له باريكه ريبه لوسه كان نه بوو. كاري له وه ناخوشترم كه م پي شك ده هات كه له ژير ريژنه ي باراندا، كاتيكي زه وي و هك ده ربا ناوي تييدا كوئبووه وه، چادر هه لده ين. ئيمه بو خو مان له چادره كاندا ماينه وه و پولي سي و نه سپه كانيشمان ناره ناو گوند.

هه ركه كاره كانمان سه روساماني گرت، بپارماندا تيير «گروگ»^(٨) ي گه رم بخوتنه وه.

ح- ناوي نه سلبي بته كان بووه و له به رده كانني بيناي نرسه وه رگيراوه. له ناوچه كه دا «پساكان» يشي پينه ليين.

چونکه دوا شوشه‌ی ویسکیمان، که له کهرکووک هینابوو، شه‌وی پیشوو ته‌واو ببوو، به همه‌ه‌لییم گوت سندوقیتیکی تازه بکاته‌وه که له «کانتین»^(۹) ی ویستگه‌مان کرپیوو. همه‌ه‌لی چوو و دوا‌ی چهن‌دخوله‌کینک گه‌راپه‌وه و هک نه‌وه‌ی که جندوکه‌ی دیبئی چاوی زیت دهرپه‌ریبوو و گوتی: «ویسکی نیه، پۆرتته!»^(۱۰). کاری ناسایی کانتین به‌مجوره بوو، که له‌ویله‌ی راسپارده‌ی باشگاکانی له سندوقه به‌تاله‌کانی به‌رده‌ست ده‌خست؛ شه‌رابی سووری راسپارده‌ی به‌ریه‌رسی باشگای ئیمه‌یان بۆ شه‌وی کریمه‌س، له سندوقیتیکی به‌تالی ویسکی نابوو و ئه‌ویان به جینگای ویسکی به‌هله‌ه به ئیمه‌دا بوو. خواردنه‌وه‌ی «پۆرت» بیگومان له‌کات و جیتی خۆیدا شه‌رابیتیکی زۆرخۆشه، به‌لام بۆ ریبواریتیکی وه‌ک ئیمه له‌و بارودۆخه‌دا نه‌یده‌توانی جینگه‌ی «جان هیگ» و «بلاک نه‌ند وایت»^(۱۱) بگریته‌وه.

هه‌روه‌ک پیشتر گوتیم، کاربه‌ده‌ستانی پیشوو عوسمانی مه‌یخۆر بوون و شویتدان و کارتیتیکه‌ری و که‌یفی سه‌رخۆشبوونی مه‌یه‌یان پترپۆ گرنگ بوو تا تام و بۆنی. له‌به‌ر نه‌وه یه‌که‌م و دووهم پیاله‌ه که بنچینه‌ی کاره‌که‌یان داده‌پرشت، نه‌گه‌ر پیاله‌یتری به‌ دواوه نه‌هاتبا به‌شتیتیکی زیاده و بئی که‌لک ده‌ژمی‌یرا. مورادیش نه‌وکاته به‌مجوره‌ی بی‌ر ده‌کرده‌وه، به‌لام له‌ دوا‌یی راهات و نه‌وه عاده‌ته‌ی نه‌ما. ئیمه‌ رهنگه له‌ رووی زیره‌کییه‌وه هیندی‌کمان عاره‌قی ده‌ست سازی ناوچه له‌گه‌ل خۆمان هینابوو، تا نه‌گه‌رکه‌سیک که زۆر ورد نه‌بئی و تام و بۆنی بۆ گرنگ نه‌بئی، له‌و بخواته‌وه و به‌مکاره ته‌مه‌نی شه‌رابه باشه‌کامان له‌و سه‌فه‌رده‌دا درپۆتر بکه‌ین، چونکه جیتی وای لئ نه‌بوو که بتوانین شه‌رابی لئ بک‌رین. هه‌تا ئیستا سه‌رکه‌وتنیتیکی زۆرمان ده‌ست نه‌که‌وتبوو، له‌به‌ر نه‌وه له‌ رووی ناچاریه‌وه پیم گوت بۆ که‌سیک که فیری خواردنه‌وه‌ی ئاره‌قی توند بئی، شه‌راب که‌لکی نیه، به‌لام نه‌وه هه‌روا پیتی داده‌گرت و ده‌یویست وه‌ک ئیمه له‌و «لیوه سووره به‌بزه‌یه»^(۱۲) هه‌لم‌ئئی. من هه‌رچه‌نده زۆرم خۆشده‌ویست، به‌لام کاتیک بینیم نه‌وه شه‌رابه باشه‌ی که ده‌بوايه هه‌فته‌یه‌کیتتر، شیبوی کریمه‌سی پئی پرا‌زیته‌وه، له‌ گه‌روی که‌سیک ده‌چیته‌خوار که چاک و خراپی مه‌ی لیک ناکاته‌وه، بیده‌سته‌لات له‌ژیر لیوه‌کامندا بۆلاندم.

۹- Canteen، فروشگا له سه‌ربازخانه یا نۆردوگا یا ناوه‌نده گشتیه‌کان.

۱۰- پۆرت (Port) شه‌رابی سووری پرتغالی.

۱۱- دوو جوژه ویسکی

ته‌واوی نه‌وه شه‌وه به‌ توندی و بئی پسانه‌وه باران باری و هه‌ر نه‌وه‌نده‌ی که چادر هه‌لدانی شه‌وی پیشوو سه‌خت و دژوار بوو، ئیستاش کۆکردنه‌وه‌یان به‌و راده‌یه ناخۆش بوو، به‌لام هه‌رکه به‌ره‌و باکووری رۆژئاوا وه‌رێکه‌وتین، ناسمان په‌له‌هه‌وری پیتوه نه‌ما. فراوینمان، له‌ ره‌شماله‌کانی «روخزادی» (روخزایی) خوارد. کاتیک گه‌یشتینه‌جی، کویتخا «نه‌حمه‌دی شاسوار» به‌ته‌واوی خۆی دۆراند، به‌لام زوو خۆی گرت‌وه. پیره‌پیاویتیکی باشوو، له‌ خپوه‌ته‌که‌یدا میوانی کردین؛ خواردنیتیکی باشی دا به‌ پۆلیسه‌کان و به‌لئینیدا که له‌ ماوه‌ی دوو هه‌فته‌دا باجه‌ دو‌اکه‌وتوه‌کانی بدات. به‌ ناوچه‌یه‌کی نارێک و ناهه‌موار و پرله‌قولکه و به‌رده‌لاندا چووینه‌پیش، که له‌ نیوان چهن‌د له‌وه‌رگه‌ی چوک هه‌لکه‌وتبوو. رینگامان به‌ره‌و ره‌شمالی مکالییه‌کان له‌ باشووری به‌رزاییه‌کانی «برگه‌ج» درپۆته‌ پیدای و له‌ نزیک ناوه‌سپی گه‌راپه‌وه سه‌نگاو. رۆژی دوا‌یی هه‌ر به‌و رینگایه‌دا چووین بۆ دیتنی ره‌شمالی مکالییه‌کان له‌ بناری ئاجداغدا؛ دوا‌یی به‌ره‌و باشووری رۆژئاوا بامانداوه و شه‌وه له‌ نزیک گوندی «کۆیک» (قه‌ره‌گۆل) له‌ رۆخی ناوه‌ سپی، له‌ ره‌شمالی «رۆسته‌می سه‌سه‌نی حاجی قادر» دابه‌زین، که کویتخای هه‌ره‌ گرنگ و ده‌وله‌م‌هن‌دی مکالییه‌کان بوو. نه‌وه، که پیاویتیکی خۆش سیما بوو و به‌شپوه‌ی به‌گزاده‌کان به‌رگی ده‌پۆشی، به‌لام ژیرچه‌نه‌ی ده‌تاشی و تیغیشی له‌ ده‌وری لیوه‌کانی ده‌دا. ریشی، وه‌ک ریشی پیاوانی عه‌شیره‌ته‌که‌ی که بایه‌خی زۆریان به‌ سه‌ر و روویان ده‌دا، هینتستبووه‌وه و به‌ جوانی ده‌پرا‌زانده‌وه. له‌و جیبیه، فرۆکه‌ی په‌یوه‌ندیگه‌ر له‌سه‌ر داوای به‌ په‌له‌ی ئیمه، دوو شوشه‌ی ویسکی بۆ هاویشتینه‌ خوارئ: ویسکییه‌کانیان له‌ ناو توره‌که‌یه‌ک گیا پیتچابوو. شوشه‌یه‌کیان به‌ ساخی گه‌یشته‌ خوارئ و نه‌ویتریان به‌ زه‌ختی سندوقیتیکی ناسنی جگه‌ره‌ شکا.

رینگای دوا‌یییمان، به‌ لای باشوور و به‌ «کیوه‌ره‌ش» دا رینگایه‌کی دووردرپۆ بوو. کیوه‌ره‌ش زنجیره‌یه‌کی به‌رزه‌ که له‌ گرگه‌ (داره‌خیله‌) وه‌ به‌ره‌و رۆژئاوا ده‌چن. به‌ نیوان ده‌شتیتیکی پرله‌قولکه‌ی زۆر ناخۆشدا به‌ره‌و «ناوه» (نه‌وی) چووینه‌پیش. هه‌وا دیسان کرایه‌وه و خۆر ده‌رکه‌وت، به‌لام سه‌ره‌رای دووردرپۆبوونی کاروانه‌که‌مان، جینگای سه‌رسورمان نه‌بوو، که له‌و رینگا ناهه‌موار و پرله‌هه‌راز و نشپوه‌دا فرۆکه‌ ومان بکات.

هیندی‌ک دوا‌ی به‌جیه‌هیشتنی «ناوه» بۆ دیتنی که‌سایه‌تیه‌کیتتر به‌ ناوی سلیمان خان چووین، که یه‌کێک له‌ کویتخاکانی روخزادی بوو. نه‌وه، چهن‌د سال له‌مه‌وه‌پیش، له‌ نزیک هاونه‌هه‌واری هۆزه‌که‌ی له‌ خاکی ئیران نیشته‌جی ببوو، به‌لام له‌و دوا‌یانه‌دا چونکه له‌گه‌ل کاربه‌ده‌ستانی ئیران قه‌ری لئ په‌یدا ببوو، سه‌ره‌له‌نۆی گه‌راپه‌وه سه‌رژبانی

کۆچەریی. پێشتر گوتم له ناوچه کانی سهرسنووردا، فه رههنگی کۆنی ئێران چۆن و به چ شتیه بهک له ڕێگای ئەدهبیات، بیناسازی یا شتیوهی ژیان، کار دهکاته سه ره ئه که سانه که په یوه ندییان به ئه وانه وه هه یه و ئه و جوژه هه ستان و دانیشتنه له وه که سانه دوور بوو که په یوه ندییان به فه رههنگی عوسمانیه وه هه بوو. سلیمان خان ئه و نه په که باشی ئه و شوین هه لگرتنه بوو: ناو ختیه ته که پدا به به ره و فه رشی هه ره باشی ئێرانیی فه رشکردبوو؛ قوماشی ئاوریشمی به سه ره دۆشه گه له و بالئجه کانی دادابوو؛ سه ماوه ریکی زۆرباش له سوچیکدا ده کوئی؛ پیا له کانی چایی شکل و بارستایه کیتریان هه بوو و جی پیا له کانی زیوکاریی ئیسفه هان بوون.

ئه و شه وه، که دو ا شه وی سه فه ره که مان بوو، له ره شمالی شاترییه کانی نزیک «هۆمه رمل» ماینه وه که نزیکه ی ده مایلی بۆ کفری مه ودا هه بوو. بیست و دووی دیسه مه بهر بوو، به لām خۆر و تینی خۆشی هه تاوی ئه و دوو رۆژهی دوایی، ئازاری پێشوی له بیهر برده بوینه وه. ده رباره ی ئامانج و ئاکامه کانی ئه و سه فه ره، به کورتی بۆ به شدارانی سه فه ره که دوام. پۆلیسه کان وره یان زۆر به رز بوو، ئه وان له ده ره وه ی تاو له کان له هه وای ئازاددا ئاهه نگیکی خۆشیان گێرا. ته نانه ت به ندیه کانی، که له ریزی پێشه وه له جیتی میوانان دانیشتبوون، به روا له ت ئازاد نه بوونی خۆیان و دوا که وتنی باجه کانیان که بیگومان له ئه ندامی هۆزه که یان وه درگرتبوو و ده یانویست بیخۆن له بیهر کردبوو.

له کفری بووم که زانیم رۆژی کریسمه سیان بۆ بۆمبارانی شیخ مه حموود دباریی کردوه. به په له سواری ئۆتۆمبیل بووم و چوومه که رکوک. نه ئیتییه کان به ته واوی پارێزرا بوون^(۱۳). بریار ئه وه بوو فرۆکه کان به جیگای که رکوک له هه ولتیره وه بۆ عه مه لیات هه ستن. ئه مجاره ش، به یانیی ئه و رۆژه مان ئاوتیه ی نیگه رانییو دله کوته و چاوه روانیی و ترس بوو: دوو فرۆکه ونیوون. فرۆکه ی یه که م به ناچار دروست له ده ره وه ی شاری سلیمانی نیشتبوو. سیر جان سا لوموند که بۆخۆی له گه ل فرۆکه وان «جونز- ویلیامن»^(۱۴) فه رمانده ی سکا دران سواریبوو، له کن ئه و فرۆکه یه نیشتبوو «پۆس» و مکانیکه که ی له کیشه رزگار کردبوو. فرۆکه ی دووم، له ژتیر که لی تا سلوجه به لای سلیمانیدا که وتبوو. له و روودا وه شدا، فرۆکه وان و مکانیکه که ی رزگار کران. یه ک دوو

فرۆکه یتریش به هۆی خراب بونیان، له نیوه ی ڕێگادا گه رانه وه و سه ره ئه نجام ته نیا نیوه ی بۆمه دیاریی کراوه کان به سه ره شیخ مه حمووددا رژانه خوارئ؛ به لām «کین هید» ده یگوت توانیوه تی بۆمبا یه ک له ده رگای باره گاکه ی بدات. کاتی گه رانه وه فه رمانده ی هیزم بیانی، بریاربوو ده ستبه جی راگه ینراویک بۆ شیخ مه حموود بخه نه خوار و به ره په رسایه تی راگرتن و چاودێری فرۆکه کانیان تا کاتی گواستنه وه لیبی بوو. شیخ مه حموود ئه و کاره ی کرد، به لām فه تاحی هه مه وه ندیبی که له و ده وره به ره بوو، به ره له گه یشتنی ئه و راگه ینراوه، فرۆکه یه کی ته قانده بوه وه.

ئه و شه وه، «کادیرانی سیاسی» و ئه فسهرانی هیزی هه وایی، به به رگی غه یره ره سمی، به یه که وه له باشگای فرۆکه خانه شیومان خوارد و تا سه عات سیتی به یانی به یه که وه رامان بوارد. روداویکی ناخۆش به بن گویماندا تپه پری: ئه ویش له حالیکدا بوو، که یه کیک له دۆستان بۆگالته ریشی به لۆکه سازکراوی دۆستیکیتری به ناگری شه مچه سوتانند. لۆکه ناگری گرت، به لām چه ند هاوړی به په له گری ناگه ره که یان کوژانده وه و رووداوه که به هه لپه روزانی برۆ و مژۆله کانی ئه و دۆسته ته واو بوو. ئیمه (کادیره سیاسییه کان) بۆ ئه وه ها تبه وین که شه و له وئ بمیتینه وه. دوا ی خواردنی به یانیی که هیلکه ی نه کولاو بوو، بۆ تا قیکردنه وه چه ند دانه یه کمان هاویشتن: ده مانویست دلنیا بین خوارکی قه له مونه و «پودینگ»^(ح) هه لۆچه ی دویتنی شه و، شوینه واری خراپیان له سه ره چاومان دانه ناوه!

یانواری، فیبرواری و مارس ۱۹۲۴ به گشتی دوور له رووداو بوون. بۆمبارانی هه وایی رۆژی کریسمه س، هه ره چه نده ئاکامیکیتری به دی نه هینا، به لانی که مه وه، درۆکانی شیخ مه حموود ی ئاشکرا کرد، که ده یگوت له حالی پیکهاتن له گه ل ده ولت دایه و شوینه واری ئه و کاره ش به شتیوه یه ک بوو که ژماره یه ک له لایه نگرانی، له وانه ره زا به گ و عه بدولپه حمان ئاغای لی بوونه وه. چونکه له وه ده چوو شوین دانانی بۆمبارانه که به ره و له بیهر کردن چووبی، مانۆری هه وایی ده ست پیکرایه وه. به مجۆره ی که ده فته ری بیه ره وه رییه کانی رۆژانه م پێشان ده دات، به شتیکی ئه و ماوه یه له ئاسمان و زه وی خه ریکی هه لسویران بووم: سه ردانی به شه جیا وازه کانی پارێزگا و «پشتینه ی ئاسایش» م ده کرد، به لām ته نیا یه ک دوو رووداو هه ن که بۆ گپێرانه وه ده بن:

ح- Pudding خواردنیکی سوکه. پتر له میوه دروستی ده کن و دوا ی شیو ده بخۆن.

۱۳- له فه سلی پێشهودا گوترا، بهر له بۆمباران، هه ره شه یان له خه لک ده کرد. وه درگرتی. ف.

شهوپیک له کۆتایی مانگی فیبرواریدا، زوو پازام و لهسەر هه‌یوان خه‌وم لێ کهوت، که له‌په‌ر به‌ ده‌نگی گولله له‌ خه‌و راپه‌ریم. سه‌ره‌تا ده‌نگی گولله‌یه‌ک و دوا‌یی ده‌نگی گولله‌یه‌کیتر و سه‌ره‌نجم ده‌نگی ته‌قوتۆقم بیست. وام هه‌ست پینکرد که چه‌کداره‌کانی شیخ مه‌حمود به‌ که‌لک وهرگرتن له‌ تاریکی شه‌و خۆبان گه‌یاندووه‌ته‌ شار. به‌که‌م به‌ره‌هه‌لستکاریم له‌ به‌رامبه‌ر شه‌و رووداو ده‌هه‌ستیکی خه‌مه‌ینه‌ر بوو، که ته‌واوی له‌شی داگرتم، له‌وه‌ی که شه‌وان توانیبویان ناوا سه‌رکه‌وتوانه‌ زه‌برم لێ به‌دن. من هه‌میشه‌ شانازیم به‌وه‌ ده‌کرد، که سیستمیکی پاراستنی چاکم دامه‌زراندووه‌، به‌لام باشبوو زوو به‌خۆ هاته‌وه‌: ده‌نگی ته‌قه ته‌قی سینی و قاپ و قاچاخی مسم له‌ نیوان ده‌نگه‌کاندا ناسیبه‌وه‌. رووم له‌ ناسمان کرد، دیتم ناسمان ساماله‌، به‌لام مانگ گیراوه‌ و خه‌لکی شار به‌شیه‌وی کۆن بۆ نازادکردنی مانگ به‌ریه‌ره‌کانی ده‌که‌ن و هه‌ول ده‌ده‌ن شه‌ژدیه‌ها ناچار بکه‌ن، شه‌و مانگه‌ خه‌ نورا‌نییه‌ی که خه‌ریکی قوتدانی بوو، بخاته‌خواری. دوا‌ی چه‌ند رۆژ کاتیکی بیستم شیخ مه‌حمودیش وه‌ک منی لێ به‌سه‌ر هاتووه‌، خوشحال بووم. شه‌و، به‌ر له‌وه‌ی که ناگاداری مانگ گیران بێ، شه‌سه‌که‌ی ویستبوو تا به‌ره‌و گۆیژه‌ رابکا.

هه‌ر له‌وه‌ سه‌روبه‌نده‌دا، رووداویکی چکۆله‌ روویدا، که قسه‌ و باسیکی زۆری وه‌رپه‌خت. پینکه‌ینه‌ری رووداوه‌که شه‌و کابرا خۆتیه‌هه‌لقوتینه‌ی سه‌ربه‌ باره‌گای شاری به‌غدا بوو، که پینشتر ناماژه‌م بۆ کرد. له‌په‌ر کۆمه‌لیکم نامه‌ی کورت و درێژ به‌ ئیمزاو مۆر و جێ په‌نجه‌ پیگه‌یشت، که ره‌خه‌یان له‌ دانانی جه‌عه‌فه‌ر سو‌لتان سه‌رۆکی هۆزی هه‌ورامانی «له‌هۆن» له‌په‌ی قایقامی هه‌له‌بجه‌هه‌بوو. له‌م بابه‌ته‌وه‌ سه‌رم سو‌رما، چونکه‌ به‌ له‌به‌ر چا‌وگرتنی خۆش بوونه‌وه‌ی وه‌زعیکی که دوا‌ی عه‌مه‌لیاتی هه‌وا‌یی رۆژی کریسمه‌س و چوونی هه‌یزه‌کانی پۆلیس بۆ ناو جافه‌کان و شه‌نجمی سه‌ره‌ژمییری ناژه‌له‌کانیان، له‌گه‌ل پینشینیازی من بۆ گه‌راندنه‌وه‌ی کاروباری حکومه‌ت بۆ ناوچه‌ هاو‌ده‌نگیان کردبوو و خه‌ریک بووم چه‌ند کارمه‌ند و ژماره‌یه‌ک پۆلیس بنیمره‌ شه‌و ناوچه‌یه‌، تا له‌ژێر ده‌ستی شه‌حمه‌د به‌گدا کار بکه‌ن. شه‌حمه‌د به‌گ سه‌ره‌رای پینشان‌دانی ترس و لاوازی پینشووی ئیستاش ته‌نیا هه‌له‌پژاردی ئیمه‌ بۆ شه‌و په‌یه‌ بوو. به‌رواله‌ت، مه‌لایه‌کی خۆتیه‌هه‌لقوتینه‌ی ناوچه‌ی هه‌ورامان، به‌ ناوی مه‌لا حه‌سه‌ن ده‌چپته‌ به‌غداو له‌ هاوتایه‌کی وه‌ک خۆی له‌ کۆشکی شا حوکمیکی له‌سه‌ر کاغه‌زی ره‌سمی بۆخۆی به‌ ناوی مفتی و حوکمیکی بۆ جه‌عه‌فه‌ر سو‌لتان له‌ په‌ی قایقامدا وه‌رده‌گری. بێ سه‌ره‌وبه‌ره‌یی له‌وه‌ پتر به‌می‌شکدا نه‌ده‌هات، چونکه‌ دانانی سه‌رۆک هۆزیکی هه‌ورامیی بۆ حکومه‌ت

کردن به‌ سه‌ر خه‌لکی‌کدا که به‌گشتی جاف بوون، جیاله‌ شه‌ر و خوتن رێژی تاکامی دیکه‌ی نه‌ده‌بوو. له‌به‌ر شه‌و کاتیکی راستیه‌کان روون بوونه‌وه‌ کاری شه‌و دوو که‌سانه‌ش پوچه‌ل کرایه‌وه‌.

له‌ نیوه‌راسته‌کانی مارسدا، سین فرۆکه‌ به‌سه‌ر ناوچه‌ی شه‌میران به‌ لای رۆخی چه‌پێ زێ، له‌ باشووری رۆژئاوای هه‌له‌بجه‌، که شه‌وکات سه‌ر به‌ ناحیه‌ی وارماوا بوو، مانۆریان ده‌دا، که گولله‌یه‌ک له‌ عه‌مباری به‌نزیی یه‌کیکی له‌ فرۆکه‌کان که‌وت و ناچار بوو له‌ قو‌لکه‌یه‌کی قه‌راخ روبره‌که‌ بنیشت. کین هی‌دو «و.مانکی شرلاک»^(١٥) سه‌رکه‌وتوانه‌ له‌کن شه‌و فرۆکه‌یه‌ نیشتن و فرۆکه‌وان «ر. دی. ویلن»^(١٦) و میکانیکه‌که‌یان به‌ سلامت هه‌ینایه‌وه‌. بریار شه‌و بوو که من له‌گه‌ل یه‌کیکی له‌و فرۆکه‌کانه‌ بم، به‌لام هاتنی «هه‌یرسون»^(١٧) له‌ لایه‌ن فه‌رمانده‌ی هه‌یزه‌وه‌ بۆ و تووێژ ده‌رباره‌ی وه‌زعی ناوچه‌، به‌رگری له‌ چوونم کرد.

کۆتایی مانگی مارس، وه‌زعی ناوچه‌ کوردنشینه‌کانی پارێزگای من به‌ رواله‌ت شه‌وه‌نده‌ جیکه‌وتبوو، که بتوانم پلانیک بۆ دیتنی هۆزی عوبه‌یدی و باقی هۆزه‌ عه‌ره‌به‌کانی به‌شی شاری و کیه‌وه‌سوور دارپژم. وه‌زاره‌تی ناوخی و لا‌تیش بریاریدا له‌وه‌هه‌له‌ و له‌ وجودی هه‌یزکی ریکوییک و به‌رچاوی پۆلیس بۆ چاره‌سه‌رکردنی کیشه‌یه‌ک، که ماوه‌یه‌کی دووردرێژ له‌ نیوان هۆزه‌کانی عوبه‌یدی و عه‌زه‌دا به‌رده‌وام بوو که‌لک وهرگری. هۆزی عه‌زه‌، سه‌ربه‌ پارێزگای دیاله‌ له‌وبه‌ری کیه‌وه‌سوور نیشته‌جێ بوو. وه‌سفی شه‌و سه‌فه‌ره‌ زۆرخۆشه‌ی که سین هه‌فته‌ی خایاند، له‌ چوارچیه‌ی شه‌و ئه‌م کتیه‌دا ناگونجی. ته‌نیا، شه‌م خاله‌ ده‌گه‌رمه‌وه‌ که رۆژی سییه‌م له‌ «هاو‌یالمیته‌» له‌ قه‌راخی روبرای «شه‌هیم»، له‌ نیوان کیه‌وه‌سوور و دیجله‌ له‌ دیتنی فرۆکه‌ی فه‌رمانده‌ی هه‌یز سه‌رم سو‌رما. ره‌نگی شه‌و فرۆکه‌یه‌ سوور بوو، له‌به‌ر شه‌و ده‌کرا له‌ ناو شه‌وانیتردا بناسریته‌وه‌. فرۆکه‌ چه‌ند خولی لێدا و نیشته‌. سیرجان سالموند، به‌رله‌ به‌جیه‌تیشتنی شه‌رکی فه‌رمانده‌یی سه‌ری له‌ بنکه‌کانی هه‌یزی هه‌وا‌یی دابوو و جیگای ئیمه‌ی له‌ کین هی‌د پرسیبوو که رۆژی پینشوو چاوی به‌ ئیمه‌ که‌وتبوو و ئیستاش به‌بێ ناگاداری که یه‌کیکی له‌ تاییه‌ته‌ندییه‌کانی بوو، هاتبوو مالاو‌ایمان لێ بکات. هه‌رکه‌ گه‌راینه‌وه‌، زانیم وه‌زعی هه‌له‌بجه‌ شیاوه‌. شیخ مه‌حمود له‌

15- W (Monkey) Sherlock

16- R.D. Wheelan

17- Hearson

بهرامبهر چوونی کارمه‌نده ئیدارییه‌کان و پۆلیس بۆ هه‌له‌بجه راوه‌ستاوه و هه‌رشه‌ی کردبووه سهر قه‌زا و گروهه‌یه‌کی سواره‌ی جافی راوانابوو، که نه‌حمه‌د به‌گ، بۆ به‌ربه‌ره‌کانی ناردبوونی. به‌ روا‌له‌ت، جیه‌گی کاری گشت نوینه‌ره‌ ره‌سمیه‌کانی حکومه‌ت (جیا له‌وانه‌ی که له‌ وارماوا بوون، ته‌نیا ناو شاری ده‌گرته‌وه و جیا له‌وه هه‌یچ ئاگاداریکیترمان نه‌بوو). بریاربوو له‌ بیست و شه‌شی ئاپریلدا بچمه‌ پشوودان، چونکه‌ سالی ۱۹۲۴ سیه‌مین هاوین بوو که به‌ی پسانه‌وه لیره‌ خزمه‌تم ده‌کرد. سهره‌رای نه‌وه‌ش به‌ پتویستم زانی به‌رله‌ چوونم بۆ پشوودان بچمه‌ هه‌له‌بجه و وه‌زعه‌که له‌ نزیکه‌وه به‌بینم. رۆژی بیست و یه‌که‌م، به‌سواری فرۆکه‌ چوومه‌ نه‌وجیه‌یه. هه‌له‌فرینه‌که‌م دروست سه‌عاتیه‌کی خایاند و چونکه‌ ئیستا ناوچه‌که‌م باش ده‌ناسی زۆر خۆش و دل‌فرین بوو. سهره‌تا ته‌پۆلکه‌ پرله‌ شیوه‌کانی جه‌باریی بوون، چونکه‌ سهریان به‌ گیای به‌هاریی داپۆشرابوو له‌ هه‌واوه‌ زۆر ناشیرین نه‌ده‌بینران؛ دووه‌م «باسکی زانور»، ئاجداغ و سهرچاوه‌ی ئاوه‌ سپی و به‌دوای نه‌واندا ده‌شتی سه‌نگاو، شاخی زه‌رده، چپای قه‌ره‌داغ و که‌لی په‌یکۆلی؛ نه‌مجاره‌ دزی تایش و ده‌شته‌ پان و به‌رینه‌که‌ی شاره‌زور که‌ تا دیواره‌ به‌رز و قامه‌که‌ی هه‌ورامان ده‌چوه‌ پێش و په‌گه‌ په‌گه‌ی به‌فر ری پتیی کردبوو.

بریارماندا سهره‌تا من و کینه‌یه‌د بنیشین و دوو فرۆکه‌که‌یتر له‌ هه‌وا بخولینه‌وه، تا دلنیا‌بین هه‌له‌بجه هه‌یشتا له‌ ده‌ستی دۆستانی ئیمه‌دایه. کاتیه‌ک له‌ هه‌واوه‌ ته‌ماشای شارمان کرد، هاتوچۆیه‌کی زۆرمان نه‌بینی، چونکه‌ مانگی په‌مه‌زان بوو و بیه‌گومان خه‌لک به‌دوای نه‌خه‌وتنی شه‌و، له‌ خه‌ودا بوون، به‌لام چه‌ند خوله‌کیه‌ک دوا‌ی نیشتمان، سیلاوی خه‌لک به‌ره‌و فرۆکه‌خانه‌ شۆر بووه‌وه. له‌ ناو خه‌لکه‌که‌دا، عادیله‌خان قۆزتر له‌وانیتر بوو. له‌ حالیه‌کدا خۆی جوان رازاندبووه‌وه و کراسی به‌هاریی پتۆک پتۆکی سه‌وزی له‌به‌ر کردبوو، به‌ سواری نه‌سپ نزیک ده‌بووه‌وه. ئیستا، که‌ دلنیا بووین به‌ دوو فرۆکه‌کانیترمان راگه‌یاند بنیشن. فرۆکه‌خانه‌که‌ زۆر چکۆله‌ بوو و به‌جیه‌گیه‌کی لیه‌تی نزیکه‌ چیاوه‌ بوو، له‌به‌ر نه‌وه‌ هه‌میشه‌ نیشتمانی لی ئاسان نه‌بوو. فرۆکه‌ی دووه‌م زۆر به‌ توند لور بووه‌وه و ئیمه‌ به‌وپه‌ری سه‌رسورمانه‌وه‌ چاومان له‌ که‌وتنی بوو: فرۆکه‌که‌ توند له‌ زه‌وی که‌وت و سو‌را و چوه‌ سهر کلک و له‌ ناکاو به‌ ده‌نگیه‌کی به‌رز ته‌قییه‌وه و دوو له‌ت بوو. ئیمه‌، بۆ نه‌وه‌ی که‌ گری ئاگر قوتی نه‌دا، بۆلای هه‌لاتین، به‌لام به‌ خۆشیه‌یه‌وه‌ ئاگری نه‌گرت. فرۆکه‌وان و میکانیکه‌که‌مان له‌ فرۆکه‌که‌ ده‌ره‌ینا: له‌ش و گیانی «شرلاک» هه‌یندی‌ک کو‌ترابوو و شانی میکانیکه‌که‌شی ئازاری دیبوو. له‌و هاتوچۆیه‌دا، فرۆکه‌ی سیه‌یه‌میش له‌وبه‌ری

فرۆکه‌خانه‌که‌ نیشتمانی. خه‌لکه‌که‌ زۆر به‌ ریکویه‌کی و دوور له‌ فرۆکه‌کان راوه‌ستا‌بوون. باسکی میکانیکه‌که‌مان به‌ست و چوبه‌ مالی «خانم». دوا‌ی شکانی رۆژی نۆزده‌ مانگی رابردوو، نه‌وه‌ یه‌که‌م جار بوو که‌ نه‌فسه‌رانی ئینگلیز له‌و شاره‌ ده‌بینران و کاتیه‌ک به‌ کۆلان و بازاردا تیده‌په‌رین خه‌لک به‌ شادمانیه‌یه‌وه‌ پێشوازی‌ییان لی ده‌کردین: پیاوه‌کان تیه‌کرا له‌ناو دو‌کانه‌کاندا هه‌له‌ده‌ستانه‌ سه‌رپه‌ و سلاویان ده‌کرد و ژن و مناله‌کانیش له‌سه‌ر بانه‌کان راوه‌ستا‌بوون و به‌ ده‌نگی تاییه‌تی جه‌ژنه‌کان هه‌ستی شادمانیه‌یان ده‌رده‌په‌ری. کاتیه‌ک له‌ مالی عادیله‌خان بۆ چوونه‌ ژوری فراوین به‌ دالانیه‌کدا تیه‌په‌رین، کچ و ژنه‌ خزمه‌تکاره‌کان له‌نیو جلوبه‌رگی خۆشه‌رنگ و به‌ سیمای رازاوه‌ به‌ په‌نگی ده‌سمالی که‌تانی سپی که‌ به‌سه‌ر سه‌ر و شانیه‌کانی‌اندا شۆر بسووه‌وه، جوان بوون و خۆیان له‌به‌رچاوه‌ نه‌ده‌شارده‌وه. گه‌لیک به‌لێنی چیشتم و خۆراکی خۆش و به‌تامی چیشتم‌خانه‌ به‌ناو‌بانگه‌که‌ی مالی عادیله‌ خانم به‌ هاو‌رتیانم دا‌بوو که‌ به‌لێنیه‌کان به‌ ته‌واوی هاته‌ندی.

له‌ باری سیاسیه‌وه، وه‌زعه‌ به‌مجۆره‌ بوو: نه‌حمه‌د به‌گ، دوا‌ی شکانی دوو هه‌فته‌ له‌مه‌وبه‌ری به‌ده‌ست «له‌شکری» شیخ مه‌حمود، له‌گه‌ل ته‌واوی کارمه‌ندو پۆلیسه‌کان، که‌ مانگی مارس بۆمان ناردبوو، له‌ هه‌له‌بجه‌ مابوووه‌ و زۆربه‌ی «نه‌ورۆلی»ه‌کان پشتیان ده‌گرت. گونده‌کانی نه‌ورۆلی له‌ سه‌ی لاره‌ و ه‌ک زنجیر هه‌له‌بجه‌یان له‌ناو خۆیان گرتبوو و به‌رگه‌یه‌کی سه‌روشتیه‌یان له‌ ده‌وری شاریکه‌هه‌ینابوو. دوژمن سه‌ره‌تابه‌هۆی ته‌واوکردنی ته‌قه‌مه‌نی و دوا‌ی به‌هۆی هاتنی جه‌عفه‌ر سو‌لتان، که‌ له‌سه‌ر داواکردنی به‌په‌له‌ی خانم له‌گه‌ل ژماره‌یه‌کی زۆرله‌ کو‌رو خزم و چه‌کداره‌کانی هاتبوو، خۆی بۆ رانه‌گیرابوو و نه‌یتوانیبوو له‌و سه‌رکه‌وتنه‌ که‌لک وه‌رگرێ. ترس له‌ پیکه‌ه‌له‌په‌رژانه‌کانی عه‌شیره‌تیه‌ی له‌گه‌ل هه‌ورامانی له‌هۆن، هه‌روا پێشگریه‌کی گه‌نگ بوو له‌ به‌رامبهر هه‌رشکردندا. «سو‌لتان»، له‌ فرۆکه‌خانه‌ و میوانیه‌ی فراوین بوو. نه‌و گوتی هه‌یچ ئاگای له‌و کاره‌ هه‌له‌سه‌نگاوه‌ی مه‌لا حه‌سه‌ن نیه‌ که‌ به‌ نوینه‌رایه‌تی نه‌و نه‌نجامی داوه‌و هه‌رگیز به‌خۆی ریتگا نادات خه‌یال هه‌لی بگرێ و جیه‌ی نوینه‌ره‌کانی عوسمان پاشا بگرته‌وه، که‌ مافی به‌حه‌قی خۆیا‌نه‌ له‌ شاره‌زوردا و ئاماده‌یه‌ تا نه‌وکاته‌ی ده‌وله‌ت بخوازی لیره‌ مینیه‌ته‌وه‌ و پشتی عادیله‌خان بگرێ. به‌مجۆره‌، هه‌له‌بجه‌ ئیستا دوور له‌ مه‌ترسی بوو؛ به‌لام له‌شکری شیخ مه‌حمود ئیستا‌ش خورمال و وارماوا‌یان له‌ باکو‌ری به‌رانان به‌ده‌سته‌وه‌ بوو و کاری ده‌زگای ئیداریی نه‌و جیه‌یه‌ راوه‌ستا‌بوو. عادیله‌خان و کو‌ره‌که‌ی، که‌ به‌ چوونی ئیمه‌ و به‌لێنیه‌ جه‌عفه‌ر

سولتان هیتزیان گرتیبوو، لهو پروایه‌دا بوون که ده‌توانن هه‌تا مانگییک وه‌زعی مه‌وجود بپاریزن، به‌لام هیوادار بوون ده‌ولت پتر له‌وه خو له کاری ئەساسی و کۆتایی هیتنان به‌وه‌زعه ناله‌باره دوور رانه‌گری.

له گه‌رانه‌ودا، دوو دوو له کورسی پشت‌ه‌وه‌ی فرۆکه‌کان دانیشتبووین. شراک و من که هه‌ردوو قورس و قه‌له و بووین، کلکی فرۆکه‌ی کین هیدمان به‌ته‌واوی قورس کردبوو. به‌شیتوه‌ی ئاسایی، هه‌واوی پشت فرۆکه‌که پله چال و قولکه‌ی هه‌واوی بوو، له‌بهر ئەوه هه‌لت‌ه‌کان و بزوتنی په‌یتا په‌یتای فرۆکه‌که ئیمه‌ی پتر نازار دهدا. چونکه خه‌م و خه‌فه‌تی خو له کاتی چوونه سه‌ربانی «سه‌را» و چاوه‌روانیی گه‌رانه‌وه‌ی فرۆکه‌کانم له‌بیربوو، کاتییک له دووره‌وه شاری که‌رکووک ده‌رکه‌وت، به‌خووم گوت ئیستا که ته‌نیا دوو فرۆکه به‌سه‌ر ته‌پۆلکه‌کانه‌وه ده‌بیرن، هاو‌پتیان هه‌ست به‌چی ده‌که‌ن و له دلای خو‌مدا له‌وه خو‌ش‌حال بووم که ده‌زمانی هۆبه‌ک بو ناره‌حه‌ت بوون و په‌روشی نابیرن. دیاره ئەوه پینج که‌سه‌یتربیش، له‌م باب‌ه‌ته‌وه له‌گه‌ل من شه‌ریک بوون. له‌وه ناوه‌دا، که مه‌سه‌له‌ی جافه‌کان فیکری منیان به‌ته‌واوی به‌داگرتبوو، دوو دیاره‌ی ئەساسی و گرنگیتربیش له‌کایه‌دابوون:

رۆژی دوازه‌ی مارس، هه‌لت‌ه‌ژاردن به‌به‌رنامه ئه‌نجامی گرت. به‌پیتی یاسا، ته‌واوی پیاهه‌بالغه‌کان ده‌بان‌توانی له‌پله‌ی هه‌لت‌ه‌ژیری ده‌ره‌جه‌یه‌که‌مدا به‌شداریی بکه‌ن و پالیتوراوانی ده‌ره‌جه دووهم هه‌لت‌ه‌ژیرن. ئەوه هه‌لت‌ه‌ژیرانی ده‌ره‌جه دووهم بوون که نوینه‌رانیان دیاری ده‌کرد. ئەم شیتوه هه‌لت‌ه‌ژاردنه بو ئەو ولاته که له باری ده‌زگای په‌یوه‌ندی گرتندا هه‌ژار و زۆریه‌ی ده‌نگده‌ره‌کانیشی نه‌خوتینده‌وار بوون، شیتوه‌یه‌کی باشبوو. بو هه‌ر پارێزگایه‌ک، به‌پیتی ژماره‌ی دانیش‌توانی، نوینه‌ر دیاریبیکرا. چونکه هه‌ج حیزب و سیاسه‌تیکی راگه‌یانراو له ئارادا نه‌بوو، زۆریه‌ی هه‌لت‌ه‌ژیراوه ده‌ره‌جه دووهمه‌کان، به‌تایبه‌تی نوینه‌رانی عه‌شایر که له‌گه‌ل ئەو ژماره‌یه بوون، بو وه‌رگرتنی ریتوینی ده‌ریاره‌ی چۆنیه‌تی به‌ریوه‌بردنی مافی تازه‌یان ده‌هاتنه‌ لای به‌رپرس و کاربه‌ده‌ستان. ئاکامه‌که وای لیته‌ات که هه‌م که‌رکووک و هه‌م سلیمانی نوینه‌ری باشیان ره‌وانه‌ی په‌رله‌مان کرد. سالح به‌گی نه‌وت‌چیزاوه ده‌وله‌مه‌ندی ناوداری که‌رکووک، جه‌مال به‌گی بابان ده‌وله‌مه‌ندی ناوداری کفری، شیتخ‌ه‌بیبی تاله‌بانی و داود به‌گی دوده سه‌روک عه‌شایر، ئیسحاق ئەفرایم جوله‌که له سلیمانی؛ شیتخ‌قادر برای شیتخ‌مه‌حمود له شیتخ‌ه‌کانی به‌رزنج؛ ئەحمده به‌گ توفیق به‌گ ده‌وله‌مه‌ندی ناوداری سلیمانی، له په‌یوه‌ندی له‌گه‌ل پشده‌ر؛ عیزه‌ت کوری عادیل‌ه‌خان عه‌شیره‌تی سه‌ریه جاف و میرزا فه‌تاح بازرگانی شار نوینه‌ره هه‌لت‌ه‌ژیراوه‌کان

بوون. زه‌خت له هه‌لت‌ه‌ژیره‌کانی ده‌ره‌جه دووهم نه‌کرا، به‌لام له دواوی ئەوه بنه‌مایه‌ی که به‌مجۆره‌یان دامه‌زراندبوو گه‌لت‌ه‌جگار، هه‌رساله‌ی پتر له سالی پیتشو لیتی دابه‌زین، تا سه‌رئه‌نجام هه‌لت‌ه‌ژاردن شکل و شیتوه‌ی داسه‌پاندنی بیتشه‌رمانه‌ی به‌خۆوه گرت و کۆتایی به‌ئه‌نجامی هه‌لت‌ه‌ژاردن به‌بێ ئەوه‌ی که دلای که‌س بشکی به‌قیمه‌تی پله و پایه‌ی موته‌سه‌ریف ته‌واو ده‌بوو.

دیسان، له نیوه‌راسته‌کانی مانگی مارسدا بوو، که به‌سه‌رسورمانه‌وه بیستم پارله‌مانی میلیلی مه‌زنی تورکیه له سیتیبه‌می مارسدا یاسایه‌کی په‌سه‌ند کردوو و کۆتایی به‌دیاره‌ی خه‌لافه‌ت هیتناوه. پرویاهه‌نده‌یه‌ک که تا ئەوکاته توانیبوو کوردستان وه‌ک چیا‌ی گریکان له جۆش و حاله‌تی ته‌قینه‌وه‌دا راگری. به‌گشتیی ده‌گه‌رایه‌وه بو پزیزدانی دانیش‌توانی له پیتشه‌وا ئاینیه‌کان، واته له خه‌لیفه‌کانیان. ئەوه‌ی که تورکان به‌مجۆره ژیری پیتی خو‌بان به‌تال کرد، هه‌والیتی ئەوه‌نده خو‌ش بوو، که بو باوه‌ر پیتکردن نه‌ده‌بوو. دیاره ئیمه بو که‌لک وه‌رگرتن له‌وه‌زعه نوئیبه خافل نه‌بووین، به‌لام ماوه‌یه‌کی خایاندا تا واتای ئەوه دیاره‌یه به‌جیتته نیو میتشکی لیتلی زۆریه‌ی خه‌لکی گونده‌کانه‌وه. هه‌رجو‌رتیک بوو، بیتده‌سه‌لاتی له‌میتزینه‌ی تورکیه، وه‌ک ناوه‌ندی خه‌لافه‌تی موسولمانان زۆر گیان سه‌خت بوو.

بو گه‌رانه‌وه‌ی ئینگلیستان به‌به‌غدادا تپه‌په‌ریم، حال و هه‌واوی ئەوی به‌گشتی تارو خه‌مبار هاته‌به‌ره‌چاو. وتووێژ ده‌ریاره‌ی «په‌یمان» به‌چه‌شنیکی خراب له په‌رله‌ماندا ده‌چوه‌پیش، زۆریه‌ی سیاسیکاره به‌ده‌سه‌لاته‌کان و پارێزهره ناسراوه‌کانی دادگا دژی په‌سه‌ندکردنی په‌یمان بوون؛ له ده‌وره‌یه‌ی ساختمانی په‌رله‌مان، دژی په‌یمان خو‌پیشاندان کرا؛ به‌کتیک له نوینه‌رانی عه‌شایری فورات، که زۆر لایه‌نگری په‌سه‌ندکردنی په‌یمان بوو، ته‌قه‌ی لیترا و بو هه‌میشه سه‌قه‌ت کرا؛ گه‌لیک کاری دیکه‌شیان کرد. له ناو جه‌ماوه‌ری بریتانیادا، په‌ره‌ستاندن و سه‌رکه‌وتنی ئەو دژایه‌تیه‌یان به‌زه‌ر لیتدان له ئاپروی شا هه‌لده‌سه‌نگاند، که پشتی ئەو سیاسه‌ته‌ی ده‌گرت، که له په‌یمانی ناویراودا هاتبوو، به‌لام که‌سانی واش هه‌بوون، په‌چه‌په‌چیان ده‌کرد و ده‌یانگوت شا پیتی خو‌شه له به‌شیتک له مه‌رجه‌کانی په‌یماندا ئالوگۆر بکری و له ئاست ئەوه هاتووه‌وارده‌دا بیتلایه‌ن نیسه. له‌ناو هه‌لسورپینه‌ره سه‌ره‌کیه‌کانی سیاسه‌تی بریتانیادا، که فه‌یسه‌لیان هیتناووه عی‌راق، روخساری «کورنوالیس» به‌ته‌واوی تیک شکابوو و گرتو‌دبل به‌راسته‌ی

نه خوش که وتبوو و دهوری چاوی رهش هه لگه رابوو. له لایه کیتره وه، «سپهره نری دابن» که بیگومان گوناحی شکانی سیاسه تی بریتانیای ده گه رایه وه سهر زۆر به که یف و خوشحال دههاته بهرچاوا. له قه لافه تی «ئیرله ند» یی نه ودا، ره گه یه کی زۆلی ده بینرا و له گفتوگۆیه کدا که به یه که وه بوومان حاله تی سهر و پرووی جوریک بوو، که ده تگوت بو چاره ره شیبی نه وانیتتر شادی ده کات و له و فیکره دا بوو، که نه گهر هاتوو په یمان په سه ند نه کرا و ده وله تی ئینگلیستان بریاری دا هپزه کانی له عیراق بکیشیتته وه، نه رک و بهر پر سایه تیه که ی به کی بسپیرئ، به شا یا ژینرال ئیکی تورک؟ نه و دیارده یه ی که پتر سه رنجی منی بۆلای خوئی راده کیشا، نه وه بوو که بۆ په سه ند کردنی په یمان هه موو لایه ک چاوی هیوایان له و هه فده نوینه ره بریبوو که به گشتی سه ره به پارێزگا کوردنشینه کانی سلیمانی، هه ولیر و که رکووک بوون و نه وان بوون، که زۆریه ی دهنگی پیوستیان بۆ په سه ند کردنی په یمان دهسته بهر ده کرد.

پشتیوانی سوپای بریتانیا، که هیشتا له رۆژئاوای ئێران بوو، نزیکه‌ی ۳۵۰۰۰ کهسیان (که زۆریه‌یان له هه‌کاری و چهند سهد کهسیشیان له ناوچه‌ی ئامیدی سهر به موسل و چهند ههزار کهسیش سهر به ئێران و خه‌لکی دهشتی ورمی بوون) بۆ کۆمه‌لگایه‌کی گه‌وره له به‌عقوبه له سی مایلی باکوری به‌غدا گواسترانه‌وه. له نیوان ساڵی ۱۹۱۹ و ۱۹۲۳دا، زۆریه‌ی ئه‌و کهسانه‌ی که هاوولاتی تورکیا بوون، سهر له‌نوێ گه‌رانه‌وه ناوچه‌کانی خۆیان: ۷-

۸ هه‌زار کهسیان له‌وبه‌ری سنوور له باشووری هه‌کاری جیگیر بوون، که حکومهت هه‌یج ده‌سه‌لاتی به‌سه‌روهه نه‌بوو. ئه‌وانیتر له خاکی عێراق مانه‌وه. ژماره لاویکی زۆریشیان چون له «هه‌یه‌کانی ناوچه‌یی عێراقدا دامه‌زران و له ژێرده‌ستی ئه‌فسه‌ره ئینگلیزه‌کاندا خزمه‌تیان ده‌کرد. کاتی پێکهاتنی کۆنفرانس، نوێنهری تورکیا داوای گه‌رانه‌وه‌ی هه‌موو ویلایه‌تی موسلی بۆ ولاته‌که‌ی دوویات کرده‌وه. له لای دیکه‌شه‌وه سهر پرسی کاکس داوای هه‌یلتیکی کرد، که به به‌شی باکوورتی سنووری ئه‌و ویلایه‌ته‌دا تیده‌په‌ری و له راستیدا ئه‌و هه‌یله نه‌ته‌نیا ویلایه‌تی کۆنی ئاشورییه‌کانی ده‌گه‌رانه‌وه سهر عێراق، به‌لکو به‌شیک له ناوچه‌کانی ده‌خسته سهر خاکی عێراق که ئاشورییه‌کان لێی جیگیر بوون و ده‌بێ بگوترێ ئه‌و داوایه له هه‌یچکام له‌و پێش‌نیازانه‌دا نه‌بوو، که ئاراسته‌ی کۆنفرانسی لۆزان کرابوون. ئه‌م جاره‌ش لایه‌نه و تووپیژکه‌ره‌کان تووقاییک له هه‌لوێستی خۆیان دانه‌به‌زبن و کۆنفرانس له پینجی ژوئیندا هه‌لوێشا. له شه‌شی ئه‌و گوستی دروست مانگیک داوای نۆ مانگه دیاریکراوه‌که، ده‌وله‌تی بریتانیا چاره‌سه‌رکردنی کیشه‌که‌ی به‌کۆمه‌لی ولاته‌یه‌که‌گرتوه‌کان سپارد.

له‌و ناوه‌دا به‌هۆی پێکهاتنی باره‌وه‌خه‌یکی تاقه‌تیر که به‌هۆی سیاسه‌تی ده‌ستیه‌ردانی چالاکانه‌ی شیخ مه‌حمود له کاروباری ناوچه قه‌ده‌خه‌کراوه‌کاندا سهری هه‌لدابوو، کۆمیسیری بالا به‌و ئاکامه گه‌یشت بوو، که جاریکی دیکه‌ش به هۆی هه‌یه چه‌کداره‌کانی سلیمانی بگرێته‌وه. ئه‌مه به کاروانیکی پێکهاتوو له ئه‌ندامانی سوپای عێراق و به‌پشتیوانی هه‌یزی پۆلیس و هه‌یزیکی ئاشووری له ناوه‌راسته‌کانی مانگی ژوئیندا به‌رپه‌ چوو. چاپمه‌ن کرا به پارتی‌گه‌ر و به‌رپرسایه‌تی ئیداره‌کرانی ئه‌و شاره‌ی درایه، به‌لام ده‌بوایه راپه‌رتنه‌کانی خۆی بۆ کۆمیسیری بالا بنێرێ و له‌ویش فه‌رمان وه‌رگرێ.

سهره‌تای مانگی ئه‌و گوستی، تورک که زۆرجار دژی بۆمبارانی هه‌وایی و له‌شکرکێشان بۆ سهر په‌واندز و سلیمانی په‌خه‌یان له کۆمه‌لی ولاته‌یه‌که‌گرتوه‌کان گرتبوو، بۆخۆیان هه‌ولی گرتنه‌وه‌ی باشووری هه‌کاریاندا، به‌لام شکان و ناکام مانه‌وه: ئاشوورییه‌کانی جیگیرکراو له‌و ناوچه‌یه، له نیوان «جوله‌میترگ» و «چال» که ناوه‌ندیکی چوکی ئیدارییه،

به‌شی چواره‌م

۲۶- کۆمیسۆنی موسل

له‌بیرمانه به‌پیتی په‌یمانی لۆزان که رۆژی بیست و چواری ژوئیه‌ی ۱۹۲۳ مۆرکرا، نۆ مانگ کات درا به ئیمزاکه‌رانی ئه‌و په‌یمان که له‌و ماوه‌یه‌دا بۆخۆیان «به‌شیه‌ی دۆستانه» کیشه‌که‌یان چاره‌سه‌ر بکه‌ن. بۆ ئه‌نجامی ئه‌و مه‌به‌سته، گه‌فتوگۆی ئه‌و دوو ده‌وله‌تانه به‌یاداشتییکی ده‌وله‌تی بریتانیا بۆ تورکیه له رۆژی پینجی ئوکتۆبه‌ردا ده‌ستی پێکرد و ئه‌و رۆژه به سهره‌تای و تووپیژ ده‌ست پینه‌کرا. له‌و رۆژه‌دا بوو، که لیژنه‌ی ئینگلیزه به نۆزده‌ی مانگی مای و تووپیژ ده‌ست پینه‌کرا. له‌و رۆژه‌دا بوو، که لیژنه‌ی ئینگلیزه به سه‌رۆکایه‌تی سهر پرسی کاکس گه‌یشته قوسته‌نته‌نیه. هه‌روه‌ها کاپیتان «ر.ف. جاردین»^(۱)، جیگیری بازه‌سی ئیداری پارتی‌گه‌ی موسل ئه‌ندامی ئه‌و لیژنه‌یه بوو. کاپیتان جاردین له ساڵی ۱۹۱۹وه له موسل خزمه‌تی ده‌کرد و ده‌باره‌ی جوگرافیا و دانیه‌شتوانی ناحیه‌ی سهر سنوور لیکۆلینه‌وه‌یه‌کی تایبه‌تی ئه‌نجامدا بوو.

په‌رۆشی کاربه‌ده‌ستانی بریتانیا له‌و سهرده‌مدا، کیشه و چاره‌نووسی داواری مه‌سیحیه نه‌ستورییه‌کان بوو، که به ئاشووری ده‌ناسرین و له چیاکانی هه‌کاری له ویلایه‌ته‌کانی باکوری کوردستان ده‌ژین. ئه‌و خه‌لکه چیا نشینه شه‌رکه‌رانه به‌هاری ۱۹۱۶ به‌هۆی هاندانی فه‌رمانده‌ی هه‌یه‌کانی رووسییه، که ده‌ستیان به‌سه‌ر ناوچه‌که‌دا گرتبوو، دژی تورکان راپه‌ریبوون؛ پاشه‌کشه‌ی رووسان، ئه‌و خه‌لکه‌ی له به‌رامبه‌ر تۆله‌ستاندنه‌وه‌ی تورکاندا راکرتبوو و ئه‌وان جیا له شه‌ر و پاشه‌کشه به‌مال و منداله‌وه بۆ ئێران، چاره‌یه‌کی دیکه‌یان نه‌بوو. ئه‌وان تا هه‌لوێشانی سوپای ئیمپراتۆری رووسییه له‌ژێر فه‌رمانی فه‌رمانده‌کانی رووسدا شه‌ریان کرد و سه‌رئه‌نجام له هه‌موو چه‌شنه دیاره‌یه‌کی ژبان بیه‌ری بوون. به

«والی» یان گرت. بۆ نازادکردنی دهستبه جی ههول درا، بهلام تورک به کۆکردنهوهی هیتز له جهزبهی بنی عومهر بهرپه رچی ئه وکاره یان دایه وه. ئه وان له روبرای «هیزل» په رینه وه و له باشووری زاخۆ چهند مایل هاتنه ناو خاکی عیراق. سه ره رای بهرگریکردنی هیتزی هه وایی، ئه وان توانیان چهند رۆژ به چپاکانی ئه وه بهی سنووری پارێزگای موسلدا بچنه پیتش و دواپی به ره و ناوچهی چال گه رانه وه و هه شت هه زار ئاشووری جیگرتوو له و ناوچه یه یان راونا و به مجۆره جارێکی دیکه ش ئاشووری به کان په نایان بۆ عیراق هینایه وه.

ئهو کرده وه یه و په خنه ی هه ردوو لایه ن به ده ستدریژی چه کدارانه ی لایه نه که یتر، که ئاراسته ی کۆمه لێ ولاته یه کگرتوه کانیا ن کردبوو له کۆبوونه وه ی وه رزی پاییزی شورا دا له «ژنیف» خرایه به ریاس. شورا رۆژی سی دیسه مبه ر گه لاله یه کی په سه ند کرد. له ودا گوترا بوو هه ردوو لایه نی کیشه که پیتش به لیتیان داوه، که له م باره یه دا برپاری شورا به جی بگه یه ن و له کرده وه ی سه ربازی به مه به ستی تیکدانی «وه زعی مه وجود» خۆپارێز. شورا هه ره وها بۆ چاره سه رکردنی ئه و کۆسپه، برپاریدا کۆمیسسیۆنیکی تایبه ت بنیترته ناوچه کان و له نزیکه وه له و مه سه له یه بکۆلیته وه. به لیتنی راگرتنی جموۆلی چه کدارانه ی سه ربازی، به شتیه ی ئاسایی ئه و باسه نوێیه ی هینایه گۆرێ، که ده بی «وه زعی مه وجود» له بهر چا و بگیری: ئه وه ی که له بیست و چواری ژوێیه ی ۱۹۲۳ (ئینگلیستان له سه ری داوه) یا ئه و وه زعه مه وجوده ی که تورک رۆژی سی سیتته مبه ری ۱۹۲۴ باسیان لیکردوه؛ هه ره وها، ده ستبه سه رداگرتنه وه ی سه ره له نوێی ره واندز و سلیمانی به هۆی لایه نیکه وه و گرتنه وه ی سه ره له نوێی هه کاری به هۆی لایه نه که یتر ئالوگۆری ئه و تو پینک نا هیتنی، که زه بر له مافی هه ردوو لا بدات، یا ئه وانه به کرده وه ی نه زم پیدانی ناو خۆبی ده ژمی رتین. بۆ باس و لیکۆلینه وه له سه ره ئه و ره خناه، شورا رۆژی بیست و نوێ ئۆکتۆبه ر کۆبوونه وه یه کی تایبه تی له «بروکسل» پیکه هیتا و له ودا هه ردوو ده ولت قبولیان کرد، بگه رینه وه سه ر دوولای هیتلی نوێ، که کارناسی «بلژیک» بی شورا به ریتز «برانتینگ» (۲) پیتش نیازی کردبوو. ئه و، له جیاتنی شان و لوتکه ی چپاکان پتر جوگه له ئاوه کانی له بهر چا و گرتبوو، به لام له ناستی با به ته کانیتروه به گشتی له گه ل هیتلی کۆنی سنووری نیوان دوو ویلایه تی موسل و هه کاری به کی ده گرتوه. به په سه ندکردنی ئه و برپاره، ریتگا بۆ ده ستپیتکردنی کاری لیتز نه ی لیکۆلینه وه هه موار کرا.

له و ناوه دا، به عداش هاوینیتی که پرله کۆسپ و گیروگرتنی له پشت سه رنا. باسه کانی کۆری دامه زرتنه ران ده رباره ی په سه ندکردنی په یمان به دریتایی مانگی مای له هه مان دۆخی پرله مه ترسی شار دراوه و خۆپیتشاندانی نه یارانه ی ئاشکرا له لایه ن ئاژاوه گیتانی به ره لالی شار دریتیه ی هه بوو. ده ولته ی خاوه نشکۆ پاشای ئینگلیستان رایگه یاند، ئه گه ر تا رۆژی ده ی ژوئین په یمانی نوێ په سه ند نه کری، بۆ جیتبه جیتکردنی برپاره کانی کۆری گشتی کۆمه لێ ولاته یه کگرتوه کان ده رباره ی عیراق به شتیه یه کی تر هه نگا و هه لده گری. له ودا کاته کاندای شه ست و نوێ نه ره له سه د نوێ نه ری کۆری دامه زرتنه ران رازی بوون له ودا کۆبوونه وه ی برپار وه گرتندا به شدار بن و چهند خوله کیچ به ره له کاتی نیوه شه و، که ده هات ماوه ی دیارییکراو ته وای بی، به سی و حه وت دهنگی «ئا» له به رامبه ر بیست و چوار دهنگی «نا» و هه شت دهنگی «سپی» برپاری پیتوست وه رگیریا. نوێ نه رانی سی پارێزگا به پشتیوانی دوو پارێزگای ناوچه کوردنشینه کانی موسل ته سلیمی گوشار و هه ره شه نه بوون. ئه و ژماره یه زۆریه ی ده نگه کانیان هه بوو. ئه و ماده یاساییه پاشکۆیه کی له گه ل بوو، که ده یگوت: ئه گه ر ده ولته ی بریتانیا پارێزگاری له مافی عیراق نه کات له ته وای ویلایه تی موسلدا، په یمان هه لده وه شتیه وه. کۆری دامه زرتنه ران دوا ی ئه وه یاسای به ره تی و یاسای هه لئشاردنی په سه ندکرد و دوا ی به جیتگه یاندنی ئه رکه کانی هه لوه شایه وه. په یمان وه ک پیتوست له ده ی نۆفیمبه ر و دوا زده ی دیسه مبه ری ۱۹۲۴ دا ئاراسته ی خاوه ن شکۆبان «جۆرج» وه یسه ل کرا.

له نه بووی مندا کاره ساتیکی ناخۆش له که رکوک روویدا بوو. له چواری مای، به دوا ی شه ری دوو سی که س له سه ر نرخی شتیکی که م بایه خ له ناو بازاری شادا، دوو یه کانی ئاشووری که پاییزی را بردوو له جیاتنی سیکه کان له که رکوک جیتگیر کرابوون، به ره شاشه کانیان ته قه بان له خه لک کردبوو و تا ئه فه سه ره ئینگلیزه کان ویستبووان ئه وان بخه نه وه ژیرفه رمان، په نجا که سیان له خه لکی شار کوش و ژماره یه کی زۆریشیان بریندار کردبوو. موسولمانه وشک میتشکه کانی شار که به و رووداوه تو ره ببوون، رۆژی دواپی به تو له ی ئه و کاره را په رین و ویترای تالانکردنی که لدانییه کان چهند که سی بی نازاریشیان لی کوشتن. جیتی داخ ئه وه بوو، که دادگای لیکۆلینه وه ی ئه و کاره ساته نه یوانی تاوانبارانی کوشتاری رۆژی یه که می کاره ساته که بناسیتن و ده ولته ی عیراق و زۆریه ی خه لک له م با وه ردا بوون، که «کاربه ده ستان» پشتی ئاشوری به تاوانباره کان ده گرن. بۆ رو به رو بوون له گه ل ئه و دیارده کتوپره، گوردانی یه که می تفه نگچیه کانی «ینیسکیلینگ» (۳) یان له

به غداوه به فرۆکه هینا کهرکوک. ههروهک له بیرمانه سیکه کافمان له یانواریی سالی ۱۹۲۳ له کفریهوه به فرۆکه هینابووه کهرکوک، بهلام سه رهه رای نهوهش ده یانگوت نهو گوردانه یه کهم هینز بووه له میژوودا که دواي گه یشتنی بۆ شوینی کیشه، دهسته به جی خۆی توشی شه ره کردووه. به ته ته هری مو تو پری، که تازه دهستی به کار کردبوو و له «بهیروت» هوه ده چوووه دیمه شق و «ره مادی» له پشودان گه رامه وه (هه ره به و ته ته رهش چوو بووم) و له پازدهی نوقیمبه ره گه یشتمه به غدا. له گومرگ بووم که یادداشتیکی «لیدی دابن» (۴) م پیگه یشت. داواي لی کردبووم بچمه باره گای کۆمیسیری بالا. سیر پرسی لۆرن، وه زیر موختاری بریتانیا له ئیران و لیدی لۆرن به شداری نهو کۆره میوانیه بوون. سیر پرسی لۆرن بوئه وه هاتبووه باشور تا بریاریک ده رباره ی رهزا خان» سه روک وه زیری ئیرانو شیخی «محهمه ره» رابگه یه نی. رهزا خان بریاربوو تا مانگیکیتر ده وه له تی پاشایه تی رابگه یه نی و شیخی محهمه ره سه روک عه شیره تیکی نیوه سه ره خۆی عه ره ب بوو، که ده زگای نهوت پالاوتنی شه ریکه ی نهوتی ئیران و ئینگلیز و چهند مایلیکیش بۆری نهوت له ناوچه ی ژێرده سه لاتی نه ودا بوون. سیر پرسی لۆرن دواي دینتی شیخ و گفتوگو له گه ل نهو ده رباره ی په یوه ندییه کانی سه رسنور و دیارده کانی تری نیوان دوو ولاتی ئیران و عیراق و نهو یارمه تییانه ی بریتانیا ده یوانی بۆ چاره سه ره کردنی وه زعی نهوان بیکات، هاتبووه به غدا.

دواي ههفتهیه کی خوش له گه ل بنه ماله ی دابن، چوو مه وه کهرکوک: حهوت مانگی تهواو له ناوچه دور کهوتبوومه وه. ئیستا، قه تاره کان ده هاتنه دوزخووماتوو و به هۆی لیوه شادویی و کارگی پری «ئالک هۆلت» هیلتی نوئی قه تار له کهرکوک نزیک ببوه وه، بهلام به باشم زانی له دوور تییانه ی «قه ره غان» له سنوری پارێزگا که مه وه سواری ئوتۆمبیله کهم بم، که چاوه پروانم بوو. سه فه ره بهو رێگایه دا، که هیشتا خوش نه کرابوو، له تۆفانیکی خۆلدا به شیوه یه کی ترسناک نه نجامی گرت. باي توندی پشت سه رمان خه ریک بوو ئیمه له ناو نهو تۆزو خۆله دا بخنکی نی؛ پینج شهش ههنگاو پتر پیتش خۆمان نه ده بینی و هه رچه نده نارامتر ده چووینه پیتش تهپ و تۆز پتر ده بوو. باران هیشتا نه بار ببوو و ئیمه فرسه خ به دواي فرسه خدا به دهشتی کدا چووینه پیتش، که ته نانهت په له رهنگیکی لی نه بوو، که دلێ پیتخۆش بی. جیاوازی نهو دهشته له گه ل دهشته خه ندان و رازاوه کانی ئینگلیستان هه لئه ده سه نگیترا، که تازه لی بیان دور کهوتبوومه وه و هه ره ئه مهش ههستی من ژاکان دبوو.

بهلام، زۆر زوو به تینی گه رمیی نهوانه ی به درێژی رێگا به پیتشوازمه وه هاتبوون، هیمن بوومه وه. رپوره سمی پیتشوازی کردن به شیوه ی کۆن و سونه تی، ماوه یه کی زۆر بهرله ئیستا له ناو خه لکی چاو و گوئی کراوه ی باشوردا له باو کهوتبوو، که چی هیشتا له پارێزگا کانی باکور له بهر چاو ده گیرا: کاربه ده ستانی کفری، دوزخووماتوو و تۆق هه موویان به بی له بهر چاو گرتنی نهو تۆفانه به ره وه پیرمه وه هاتبوونه سه ر سنوری ناوچه که یان؛ له «تازه» واته دوا زده مایلیی کهرکوک، مه جیدی یاقویی که به جیگه ی فه تاح پاشا ببوووه پارێزگار به سه روکایه تی گروپیک له کاربه ده ستانی ئینگلیز و عیراق و خه لکی شار پیتشوازی بیان لی کردم.

تهواوی سکا درانی ژماره سی (۳۰) هیشتا له کهرکوک و له ژێر فه رمانده یی «راب» (ئیرجیف مارشال، سیر جیمز رابی نه مرۆ) دا بوو. من ماوه یه ک بهرله ئیستا رابم ده ناسی، واته له و کاته وه که بۆ مه ئموره تی تایبهت و به هینز کردنی هینزی هه وایی هاتبووه کهرکوک و له گه لیشی سواری فرۆکه ببووم. دیاره ئیمه له مه ودا په یوه ندییه کی پتر و نزیک ترمان به یه که وه هه بوو. زۆر زوو نهو په یوه ندییه و خۆشه ویستییه ی له گه ل کین هیدم هه بوو، له گه ل ئه ویش پیتکهات و به مجۆره نزیکایه تی نیوان هینزی هه وایی و گروپی سیاسی گه شه ی ستاند.

چاپه من که دواي بوونی به پارێزگاری سلیمانی به کۆمیسیری بالاوه په یوه ندی ده گرت، سه ره له نوئی گه رابه وه ژێر چاودیری و فه رمانی من. له بهر نهوه، بۆ دینتی ناوچه که ی له نزیکه وه کاتم به خه سار نه دا و به رهو سلیمانی هه لفریم. سی و شهش سه عات دواي گه رانه وه م هه ستیکی سه ره روی تیکردم و هه موو شتیکم به نیسه بت خۆم ناریک و نادروست ده بینی؛ بهلام سه ره له به یانیی رۆژی دووه می گه رانه وه بۆ کهرکوک، کاتییک له فرۆکه دا بووم و به سه ره شارداد هسواری نه وه و چاوه پروانی هه ستانی پینج فرۆکه یترمان ده کرد و کاتییک به رز بووینه وه و به رهو رۆژ هه لات چووینه پیتش و به سه ره دهشت و به رزاییه کانی چه مچه مال و قه ره داغدا تپه پری و ده ره ندی بازبان له باسکی چهپ و شیوه بۆره که ی با سه ره مان له باسکی راست به جی هیشت و کۆمه لگای یه که ی ئاشورییه کافمان له قه راخ ته بنال و کۆمه لگای سوپای عیراقمان له سه ر تاسلوجه له ژێر پیتدا بوو و به رهو سه رچار ده چووینه پیتش، جوړیک بووم که ده تگوت قهت لهو ناوچه دور نه بوومه وه. سیرهنری دابن دوو رۆژی ههفته ی رابردوو له سلیمانی بوو و له وی بهو ئاکامه گه یشتبوو، که ده بی کاریک دژی شیخ مه حمود بکری: شیخ مه حمود له وه ری نه زمه ر، له «سیتکه» له شارباژێر له بۆسه دا بوو. شوینی شیخ ئامانجی بۆمباران کردنی نهو شهش فرۆکانه بوو. دیمه نی جوانی شیوی قه لاجوالان ته نانهت له هه واوه

گهلیک جوانتر له زهوی ده‌بینرا و من لهو هه‌وا سافه‌ی ئاسمانه‌وه ده‌متوانی زۆریه‌ی ئه‌و جیگایانه بناسمه‌وه، که له گه‌شتی سالی ۱۹۱۹دا دی‌بوومن و نه‌خشیان له می‌شک‌مدا ما‌بووه‌وه. بۆ‌مبارانی سیته‌ک به‌باشی به‌رپه‌وه‌وه چوو: دوا‌ی بۆ‌مه‌کانی فره‌ته‌قینه‌وه، بۆ‌می سوتینه‌ری نو‌یمان خسته‌خواری، که من تا ئه‌وکاته نه‌مدی‌بوو. کاتی‌ک بۆ‌مه‌ سوتینه‌ره‌کان ده‌که‌وتن، به‌ دوا‌ی‌اندا خه‌رمانیک گ‌ر و هیندی‌ک جاریش ئاگر و دو‌که‌ل به‌به‌که‌وه به‌رز ده‌بوونه‌وه و من مه‌ست و سه‌رخۆش وه‌ک ئه‌وینداریکی جادوولیکراو ده‌مامه‌وه. دوا‌ی ته‌وا‌بوونی بۆ‌مباران له سلیمانی نیشتین.

هه‌رچه‌نده شار سه‌رله‌نو‌ی ده‌ستی به‌سه‌ر داگیرابووه‌وه و بۆ پیکه‌یتانی سیمای ر‌واله‌تی له ده‌زگا ئیداریه‌کانی ناحیه‌کانی ده‌وروبه‌ری شیوی سلیمانی له مودیری «گولله‌به‌ند» به‌ پله و ر‌اده‌ی لیته‌تویی و باوه‌ر پیکردنی جیا‌واز که‌لک وه‌رگیرابوو، بۆ نمونه‌ یه‌کی‌ک له‌وانه، سلیمان خانی ر‌وخزادی له تانجه‌رۆ بوو، به‌مجۆره‌ی که له ر‌اپۆرتی چاپمه‌ن ده‌رده‌که‌و‌ی وه‌زعی سیاسی له زۆر با‌ه‌تانه‌وه ئالۆزتر له به‌هاری ئه‌و ساله‌ بوو: تا‌قمه سه‌ربزه‌کانی شیخ مه‌حموود له بنکه‌کانیانه‌وه له شارباژێرو پینج‌وین بيشه‌رمانه تا ده‌وروبه‌ری سلیمانیان په‌لامار ده‌دا؛ وه‌زعی ئیداری ده‌زگای هه‌له‌بجه له‌به‌ر کیشه‌ی نا‌خۆبی به‌گزاده‌کان زۆر شپه‌زه و بیسه‌ره‌به‌ره بوو؛ له قه‌رده‌اغ «شیخ ئه‌وول» سه‌ری به‌ کاریکه‌وه قال بوو، که من به‌رله به‌جیه‌یشتنی عیراق پینج‌بینیم ده‌کردو ئه‌و به ئاشکرا با‌جی له کاروانجیه‌کان ده‌ستاند؛ جافه‌کان کاتی گه‌رانه‌وه له کو‌یستان بۆ ئه‌م به‌ره‌ی سنوور، له مه‌یدانیکی پان و به‌رینی ر‌یگای گه‌رانه‌وه‌یاندا خه‌لکیان ر‌وت کردبوو؛ سوپای عیراق له چه‌ند تیکه‌له‌چووندا دژی تا‌قمه شه‌رکه‌ره‌کان شکابوو و هیزی هه‌وایی مه‌ئموور به سلیمانی که یه‌که‌یه‌کی فرۆکه‌ی جه‌نگی تاکه که‌سیی سنایپ بوو، هه‌میشه له هه‌لسورانداندا بوو.

به‌مجۆره دو‌ومانگی یه‌که‌می دوا‌ی گه‌رانه‌وه‌م به‌ شیه‌ی ئاشنا تیبه‌ری: لهو شه‌ست شه‌وه، پتر له سی (۳۰) شه‌وه له ده‌ره‌وی که‌رکووک بووم. هه‌میشه له هه‌له‌فریندا بووم، پتر له‌گه‌ل «پان» و هیندی‌ک جاریش له‌گه‌ل «ئیری» ده‌چوومه سلیمانی و هه‌له‌بجه یا له بۆ‌مبارانی نا‌چه‌کان و یاله مانۆری هه‌وا‌ییدا به‌شدارییم ده‌کرد. زۆر جار ده‌مویست چه‌ند ر‌ۆژیک له کفری مینمه‌وه، چونکه کفری نزیکترین پیکه‌ی ئیمه‌ بوو، که مه‌ترسی جیددی جافه‌کانی «گۆل»، «پیوان» و وارما‌وای له‌سه‌ر بوو. لیته‌، له زۆریه‌ی ئه‌و‌کاره ئاساییه ئیداریانه دو‌وربووم که له نا‌وه‌نده‌کانیتر و له لایه‌ن ئه‌فسه‌رانی هیزی هه‌وایی له‌سه‌رم بارده‌کران. زری‌پۆشمان له کنگریان جیگیر کردن و له‌به‌ر ئه‌وه توانیم چه‌ند ر‌ۆژ له با‌خه‌کانی ده‌وروبه‌ر ر‌او

بکه‌م: سه‌ره‌رای پۆر، قه‌تی و ژماره‌یه‌کی زۆریشی سۆنه لی بوو.

ته‌نیا ر‌وودا‌وی ئه‌و ما‌وه‌یه، که بۆ گیت‌پانه‌وه ده‌بین، هاتنی مه‌لیک فه‌یسه‌ل بۆ که‌رکووک بوو، که دوا‌ی تیبه‌رپوونی نزیک به‌ چوار سال دوا‌ی هاتنی بۆ عیراق ئه‌نجامی ده‌گرت: ئه‌و به‌رله هاتنی کو‌میسیۆنی کو‌مه‌لی و لاتیه‌که‌گرتوه‌کان، بۆ ر‌اکیشانی رای خه‌لک، پارێزگاکانی با‌کوور ده‌گه‌را. له نۆزه‌ی دیسه‌مه‌به‌ر واتسه ر‌ۆژیک به‌رله هاتنی خاوه‌ن شکۆ بۆ ئه‌م نا‌چه‌یه، نزیکه‌ی چوار ئینچ باران باری. له ته‌وا‌وی و لاتانی ر‌ۆژه‌لاتی نیوه‌راست دا که باران که‌م ده‌باری، بارینی هاوکات له‌گه‌ل هاتنی که‌سایه‌تیکی گ‌رنگ بۆ نا‌چه‌کان ده‌گه‌رینه‌وه سه‌ر «قه‌ده‌م خیر» بوونی ئه‌و که‌سه و ر‌وودا‌ویکی وا جیگه‌ی بۆ ئه‌و ده‌کاته‌وه. به‌شیه‌ی ئاسایی نزیک به‌ دوو مانگ له کاتی «په‌له» تیبه‌رپسوو و ئه‌و دیارده‌یه به‌ ته‌وا‌وی خه‌لکی به‌ په‌رۆش کردبوو و هاتنی خاوه‌ن شکۆ له‌و کاته‌دا زۆر به‌کات و به‌جی بوو.

«فریشته‌ی مه‌ئمووری هه‌وا» به‌ر‌واله‌ت له‌وه ده‌چوو کاره‌که‌ی به‌نیوه‌چلی نه‌هیل‌یته‌وه و ده‌یه‌وی ته‌وا‌وی بکات. به‌یانی ر‌ۆژی بیسته‌م له‌گه‌ل میللر و چه‌ند که‌سیتر له کاربه‌ده‌ستان سواری ئۆتۆمبیل بووین و چوین بۆ دیتنی شا له ئالتون کو‌پری، که له سنووری پارێزگای ژیر به‌رپرسایه‌تییم هه‌لکه‌وتبوو. له گوندی «یاروله‌ی» له چوار مایلی شاری که‌رکووک له‌و جیه‌ی که جاده‌ی ئۆتۆمبیل له ر‌وباری خاسه تی‌ده‌په‌ری، ر‌وباره‌که به‌ بارینی باران هه‌ستابوو و که‌ف سه‌ری گرتبوو. شۆفیره‌که‌م (خه‌لیل) په‌له‌ی کرد و ویستی به جیگای هه‌میشه‌ییدا له ئاو بیه‌رپه‌ته‌وه، به‌لام ئۆتۆمبیله‌که تا نیوه‌راستی ته‌گه‌ره‌کانی له لم چه‌قی و ئاو وه‌سه‌ر کاپوته‌که‌ی که‌وت و ماتۆره‌که‌ی کو‌ژایه‌وه و من ناچار بووم له کاتی‌کدا ئاو تا سه‌ر چۆکان ده‌هات، له ئاو بده‌م. ئۆتۆمبیله‌کانیتر به‌ دیتنی ئه‌و ر‌وودا‌وه له قه‌راخی ر‌وباره‌که مانه‌وه؛ چه‌ند که‌سی‌کمان نارده که‌رکووک تا تاکسییه‌کانی شار کو‌یکه‌نه‌وه له‌گه‌ل خۆیان بیانیه‌ین، تائه‌گه‌ر بۆردنی هاوسه‌فه‌رانی شا نیازمان پێیان هه‌بوو، که‌لکیان لی وه‌رگرین. ئه‌وان تا دوو سی سه‌عاتیتر ده‌گه‌یشتنه‌جی، له‌به‌ر ئه‌وه له «یاروله‌ی» ماینه‌وه؛ جار‌جاره ئه‌سپیکمان له هاوری هه‌مه‌وه‌نده‌کانمان وه‌رده‌گرت و بۆ ئه‌وه‌ی بزاین ئاوه‌که نیشتوه‌ته‌وه، ده‌چوینه سه‌ر ر‌وباره‌که. به‌دوا‌ی بواریکدا ده‌گه‌راین، که ژیره‌که‌ی قایم و ره‌ق بی و ئۆتۆمبیله‌کان تی‌نه‌چه‌قن. دروست نیو سه‌عات به‌رله ده‌رکه‌وتنی ئۆتۆمبیله‌کانی شا و هاوسه‌فه‌ره‌کانی جیگه‌یه‌کی باشمان دۆزپه‌وه و بۆ ر‌یتوینی کردنی شۆفیری ئۆتۆمبیله‌کان به‌ سواری پيشوازیمان لی‌کردن. میللر بی‌گومان قاره‌مانی ئه‌و ر‌وودا‌وه بوو. هه‌روه‌ک پيشتر گوتم ئه‌وه‌نده قورس بوو، که نه‌یده‌توانی له‌سه‌ر زینی ئه‌سپ دانیشی: له نیوه‌راستی ر‌وباره

سیتلاوگرتوه که دا پراوه ستابوو و ریځگای به شوډفیره کان پیشانده دا. ئەو دیارده به شوینی له سهه شا دانابوو. دیمه نه که یه به که یف بوو و سالانی دواپیش باسی لیده کرد. تازه شا و هاوسه فهره کانیمان له روبرار په راندبووه وه، که ریژنه بارانیکی توند دهستی پیکرد، به لام سهه رپای ئەوانهش ژماره یه کی زۆر له که سایه تیبیه ناسراوه کان، پیاوه ماقوله کان و خه لکی شار بو پیشوازیبیکردن له شا له قه راح شار کوډبوونه وه و له گه ل هیزه کانی ناوچه یی و ئەندامانی پۆلیس و سواره کانی عه شایری کۆیه کی به رچاویان پیکه یینابوو و شکوی هاتنی شایان بو که رکوکو به رزتر کردبوو. تالای عیتراق بو به که م جار به شانازی هاتنی شا له سهه درگای سهه را هه لکرا و چونکه دواي گه رانه وهی شا شتیک له و باره دا نه گو ترا، تالاکه وه ک خوژی مایه وه.

ئەو شهوه و تهواوی رۆژی دوايي و تا تهواو بوونی بهرنامه ی پیشوازیبیکردن و میوانداریبیکردن له شا به توندی باران باری. توق چایی و ئاوه سپی و ههروه ها «قوروجایی» که له و دوانه تر چو کتر، به لام سهه رکیش و یاخیتر بوو، هه ستابوو و لافاو گرتبوونی. ریځگای باشوور به سترا بوو و بارانی نه پساو دهی رۆژی دوايي ریځگای گه رانه وهی شا و هاوسه فهرانی به ست، به لام مانه وه یان هیچ چه شنه به به ره کانی به دواوه نه بوو و تا رۆژی کرېسمه س که چه ند راپورتی دلگه رمکه رانه ی پیگه یشت مایه وه و ئینجا بریاری گه رانه ویدا. کاتی به جیه یشتنی شار به فر ده باری، به لام به که لک و درگرتن له پردیکی نیوه کاره که بو ریځگای ئاسنی توق چایی لیدرابوو له روبرار په رینه وه و بهرله توندبوونی باران که هه موو دیمه نه کانی وه ک که ندا و لیکردبوو، بو په رینه وه له ئاوه سپی بواریکی باشمان دۆزیبه وه.

شه و لای یه کانی زریځوژی سه ره هیزی هه وایی مامه وه. ئەو جیه هیشتا به شپوهی په سمی به دوا ویستگه ی کنگریان ده ناسرا؛ به یانی که له خه وه هه ستام نزیکه ی سی ئینچ به فر باریبوو و ده وره بیری ویستگه و قه تاری تاییه تیبی داپوشیبوو. شا و که سانی پیویستی و کاره ده ستانی عیتراقی شه و له مالی ده و له مه نده کانی کفری مابوونه وه و نزیکه ی سه عات هه شتی به یانی هاتنه لای ئیمه. من و پاریزگار له ناو قه تاردا گفتوگۆیه کی دوور و درێژمان له گه لێ کرد. خاوه ن شکۆ له ئاکامی دیداره که ی پارزیبوو. به لینییدا گوشار بو وه زیره کان بیتی، که له ریځگای به هیزکردنی ده زگای ئیداری و پارزیکردنی خه لک بو ئه نجامی ئەو خالانه ی که ئیمه پیشنیازمان کردبوو، جورج بن. بارینی به فر له ده شتی بینالنهرین و تانانته له کفریش به هه لکهوت بوو و هه رچه نده نووسراوه که م له م باره یه دا به ده ست نیه، به لام له بیرمه

که ده یانگوت دواي ده سال، ئەوه یه که م جار له به غدا به فر ده باری. دواي ئەو به فره بو ماوه ی چه ند رۆژ سهه وۆل به ندانیکی سارد بوو و روبراری خاسه به هو ی سه رمای زۆر سهه وۆلی به ستبوو.

دیاره وه زعی سلیمانی هیشتا ئەوه نده ئارام و جیه گه ی ره زامه ندیی نه بوو، که شا بتوانی بجیتته ئەو شاره. له راستیدا به پیتی چه ند بروسکه یه کی ناخۆش و نیگه رانه کانه ی چاپمهن، ناچاربووم له به شداریبیکردن له جه ژنی ده سپیکردنی سالی نو ی چاوپوشیی بکه م و چونکه فرۆکه خانه بو که لک لیوه رگرتن نه ده بوو، بریارمدا به ریځگای زه ویدا بچمه سلیمانی. به یانی رۆژی سی و یه که م له گه ل ئەفسه ریکی ئینگلیز که فه رمانده ی یه کانی سهه ربازه ئاشوورییه کان بوو، به سواری ئۆتۆمبیلی فۆرد ریکه وتین. سهه رما هیندیک ته شقی شکابوو، به فره کان توایوونه وه و ریگا زۆر ناخۆش بوو. به دژواری ئۆتۆمبیله کاغان له دوو که لی سهخت سهه رخست و له که لی سییه م له قورچه قین و به فر دیسان دهستی کرده وه به بارین. به سه عاتیک ده مایل هاتبووین و چونکه به هیوا نه بووین ئەوشه وه ته نانه ت بگه ینه چه مچه مالیش، بریاری گه رانه وه ماندا. دواي پالپتوه نان و له قور چه قینی په یتا په یتا، ئیواره لای خوژئاوا له کاتیکیا نزیکه ی سی ئینچ به فر له سهه ر زه وی که وتبوو و ئیستاش ده باری، گه یشتینه وه که رکوک. تازه خه ریک بووم له خوشتترین پیاله ی چای ژبانم له زه ت به رم، که گولله یه ک شوشه ی په نجره ی کون کرد و له نزیکه ئەژنۆم چو له پایه ی میتزه وه چیتری به دواا نه هات. زۆر ناره حهت بووم. دواي لیکۆلینه وه ده رکهوت ئەو گولله یه هی مالی رووبه روو بووه و کوری پاریزگار ته قاندویه تی. ئەو لویکی نۆبه ره ی بی نه زم بوو. به دزیی ده مانچه ی بابی له سندوقی میزی کاره که ی ده ره یینابوو و ده ستکاری کردبوو.

له سهه رتای مانگی یانواریدا، جافه کانی روخزادی به تالانکردنی کاروانیک له ریځگای برابیم خانچی، ئازاوه یه کی گه وره یان نایه وه. هیرشی سهه رکه وتوانه ی هه وایی به تو له ی ئەو کرده وه یه ئه نجامی گرت و من چوومه کفری تا خو به ده سه ته وه ده رانی ئەو گروپه تاوانباره وهرگرم و که لویه له تالانکاره کان بده مه وه به خاوه نه کانیان، که شه و دره نگایه ک ئەو بروسکه کورته ی کورنوالیسم پیگه یشت:

«تکایه به یانی به فرۆکه وهره. هه رشتیکت پیویسته له گه ل خو تی بینه، چونکه له وانیه له گه ل ئەندامانی «کۆمیسیۆن» به ره و موسل بچی.» بو ئەوه ی که کو تاییم به و مه سه له یه هینابجی کۆمه له فه رمانی نویم بو که ریم به گ و مه ئموره کانیتر نووسی و له سزایه کی به نیسه بت توند که بو تالانکه ره تاوانباره کانم له به رچا و گرتبوو، هیندیکی دابه زیم و به یانی

بەرلە پوناكبونى ھەوا بۆكۆكردنەو ھە و جىبەجى كىردنى كەلوپەلەكانم بە سواری ئۆتۆمبىل چوومە كەركووك و رۆژى بىست و دووم بە فرۆكە چوومە بەغدا.

كۆمىسىيۆنى پەوانەكراوى كۆمەلى ولاتەيەكگرتوكان رۆژى شازدە گەيشتېوۋە جى. ئەندامانى ئەو كۆمىسىيۆنە برىتى بوون لە: «ئا. ف. وىرسون»^(۵) لە ولاتى سوید، «كوند پاول تلکى»^(۶) لە ولاتى مەجارستان، سەرھەنگ «ئا. پاولس»^(۷) لە ولاتى بلژىك، «سىنيۆر رودولفو»^(۸) لە ولاتى ئىتالىا و «كونت ھۆراس دوپرتالس»^(۹) لە ولاتى سويس نووسەرانى كۆمىسىيۆن بوون. وىرسون يەككىك لە كارەدەستە بەرزەكانى وەزارەتى كاروبارى دەرەوى سوید بوو و بە گومانم چونكە نوپنەرى ولاتىكى بىتلايەن بوو لە شەردا، ھاوکارانى بە سەرۆكى كۆمىسىيۆن پەوانە ھەلبۇرد بوو. كەسايەتى ئەو ھەك كەسايەتى دوو كەسەكەى تر بەھىز نەبوو و بە چەشنى زۆرەى ئەو كەسانەى «خاوەنى بىرى نىونەتەوھىين» ھەك چاوەروان دەكرا چارەسەر كىردنى بىنەماى كىشەكەى بۆ گىرگ نەبوو، بەلكو بۆ چارەسەر كىردنى كىشەكە پتر بەرپىگای سازاندا دەگەرا. بەپىچەوانەى وىرسون، تلکى مرۆڤىكى نەسەرەتووبوو؛ لە ولاتى خۇيدا يەككىك بوو لە رىبەرانى بزوتنەوى دژ بە شۆرش و لە سالى ۱۹۱۹، ھاوکارانى كۆمىسىيۆنى «بلاكون»^(۱۰) ى روخاندبوو؛ لە ژوئەى ۱۹۲۰ ھە تا ئاپرېلى ۱۹۲۱ سەرۆك وەزىرى ولات بوو و ئىستاش سەرۆكى رىكخراوى پىشاهەنگى^(۱۱) مەجارستان بوو.

- 5- A.Af.Wirsen
- 6- Count Paul Teleki
- 7- A. Pauli
- 8- Signor Roddolo
- 9- Count Horace de Portales

۱۰- Bela Kun (۱۹۳۷-۱۸۵۵) جولەكەيەكى كۆمىسىيۆنى مەجارستانى. لە ترانسىلووانيا لە داىكبوۋە. ماوۋەك رۆژنامەنووس بوو. لە جەنگى يەكەمى جىھاندا لە سوپاى ئوترىشدا شەرى كرد. سالى ۱۹۱۵ لە لاين رووسەكانەو بەدىل گىراو چوۋە سەر مەرامى بولشويكەكان و سالى ۱۹۱۸ لە لاين رىبەرانى كۆمىسىيۆنە پەوانەى مەجارستان كرا. سەرنووسەرى بلاوكرادەى «ھەوالەكانى سوور» بوو. لە بوداپست شۆرشى كۆمىسىيۆنى وەپىخت؛ سالى ۱۹۱۹ بە يارمەتى رۆمانىيەكان لە ھۆكۆمەت كەوت، لە سەرەتادا رايكردە قىيەن و لەوئىشەو چوۋە رووسيا.

۱۱- لە فېبرۋارى ۱۹۳۹ دا ديسان گەرايەو مەجارستان و پۆستى سەرۆك وەزىرانى پىدرا. لە بەرامبەر گوشارى ھىتلەردا بۆ كەلك وەرگرتن لە خاكى مەجارستان بۆ ھىرشە سەربازىيەكان بەرەركانى كرد و لە ئاپرېلى سالى ۱۹۴۱ دا خۆى كوشت.

بەگشتى ھۆگرى لايەنەكانى جوگرافىيى و رەگەزناسى موسل بوو و بەرلە ھاتنى بۆ موسل دەنگۆيەك داكەوتبوو كە ھەرچەندە ئەو سەرۆك نى، بەلام يەككىكە لە ئەندامە سەرەكىيەكانى كۆمەلگای مەجارە، كە بۆ ھىز كىردنى پەيوەندى دۆستانەى تورك و «مەگيار»^(۱۲) ھەولتى دەدا، كە لە ئەسلىدا نەتەوھەيەكن و لە يەك جىگەو ھاتوون. من نازانم ئەو داستانە بنەما و بنچىنەيەكى ھەبوو يان نا. داستانى ئەو خزمایەتییە رەگەزىيە لەگەل دۆژمى پىشسووى، عىراقىيەكانى بە تەواوى نىگەران كىردبوو، بەتايەتى كاتىك ناوھەيان بەپىتى ەەرەبى دەنووسى و لە زمانى توركى دا واتاى «پىوى» دەدا، ئەو بۆچوونەى زەقتەر دەكردەو و نىگەرانىيەكانى پتر. پاولس شەرىكەيەكى لە ولاتى كۆنگۆ ھەبوو و خاوەنى ئەزمونىكى زۆرى بازىگانىي و موڤىرەت و بەرپەرايەتى بوو. ئەو پتر كىشى بۆ لاى باسى لىكۆلنەوھى ئابورىي ھەبوو. رودولفو رايۆككار يا كارەدەستى ئاسايى وەزارەتى دەرەوى ئىتالىا بوو، كە بە كۆمەلى ولاتەيەكگرتوكان مەئموور كرابوو. پرتالس لە زنجىرەى ئەو بنەمالە مەزەبوو، كە لە سويس زۆر ناسراون؛ زمانى ئىنگلىزىي زۆرباش دەزانى. بەگومانم گوتى خويىندى سەرەتايى لە ئىنگلستان تەواو كىردەو و بەپىتى دابى لەمىژنەى بنەمالەكەى بەرلە ھەلگىرسانى شەرى لە يەككىك لە ھىزە كارامەكانى «پروس» دا خزمەتى كىردبوو. ئەندامى رەسمى دەبىرخانەى كۆمەلى ولاتەيەكگرتوكان نەبوو، بەلام «سىر ئىبرىك دروموند»^(۱۳) سەرۆكى ئەوكاتى كۆمەلى ولاتەيەكگرتوكان لەم جۆرە مەئمورىيەتەندا كەلكى لى وەردەگرت. نووسەر و ژمىربار كە ھەردوو سويسى بوون، يارمەتى ئەو دوو كەسەيان دەكرد. ھەرەھا خزمەتكارى تلکى بەرپرسايەتى چىشتلىن و دابىن كردن و ئامادەكردنى خۆراكى لىژنەكەى لە ئەستۆ بوو. لەو دوايانەدا رۆژھەلاتناسىكى گەنجىش بەناوى «ج. ئىيچ. كرامرن»^(۱۴) لە ھۆلەندەو ھەك دىلمانج بەو لىژنەيە زيادبوو، كە زمانى سەرەكى ئەو توركىيى بوو، بەلام ئەگەر زانىارىي دىكەشى بوايە، نەيدەگوت كە بە زمانى ەرەبىي و فارسىي باش قسە دەكات. جىا لە پرتالس، تلکى زمانى ئىنگلىزى باش دەزانى و وىرسون ھىندىكى دەزانى، بەلام واى پىن باش بوو كە بە زمانى فەرانسىي قسە بكا؛ پاولس و رودولفو ئىنگلىزىيان نەدەزانى.

- 12- Magyar
- 13- Sir Eric Drumond
- 14- J.H. Kramers

لیژنه‌ی تورکانیش له‌گه‌ل کۆمیسسیۆن کهوت؛ ژینرال جه‌واد پاشا له پله‌ی راویژکاریدا ئهرکی سه‌رۆکایه‌تی لیژنه‌ی تورکانی له ئه‌ستۆ بوو. جه‌وادپاشا بازه‌سی ته‌واوی به‌ره‌ی شه‌ری جه‌زیره‌ بوو و هه‌روه‌ک دوا‌یی بۆمان ده‌رکه‌وت ئه‌گه‌ر دژی عی‌راق شه‌ریان ده‌ست پیکردبا‌یه‌وه، ده‌یه‌وه فه‌رمانده‌ی گه‌شتی ئه‌و به‌ره‌یه. ئه‌و، یه‌که‌یک له‌و پێبه‌رانه‌ی نه‌ته‌وه‌یی بوو، که‌ سا‌لی ۱۹۲۰ له‌ لایه‌ن فه‌رمانده‌ی بالا‌ی و لا‌تانی ها‌وپه‌یانه‌وه له‌ قوسه‌ننه‌یه‌ گیرابوو و بۆ و لا‌تی ما‌لت دو‌ور خرابوه‌وه. جه‌واد پاشا، سه‌رگورد کامیل به‌گی بۆ موس‌ل و نازم به‌گی نه‌وتچی زاده‌ی بۆ که‌رکوک و فه‌تاح ئه‌فه‌ندی بۆ سلیمان‌ی وه‌ک کارناس هینابوو. به‌رده‌ست کاره‌که‌شی ستوان به‌دری به‌گ بوو. سه‌رگورد کامیل ئه‌فسه‌رێکی باشبوو، زمانی کوردیی باکوریی باش ده‌زانی و تا ئه‌و جیه‌یه‌ی ئیمه‌ ئاگادار بووین ئهرکی دژواری خۆی به‌شپه‌یه‌کی زۆر پیکوپی‌ک و سادقانه‌ به‌په‌یه‌ ده‌برد. نازم ئه‌و که‌سه‌ بوو، که‌ دوو سا‌ل پێش له‌ که‌رکوک راپیکردبوو و فه‌تاح که‌ ژن برای شێخ مه‌حمود بوو له‌ بلا‌وکرده‌وه‌ی پرپاگه‌نده‌ی شه‌ری ساردی به‌رله‌ هاتنی ئه‌و لیژنه‌یه‌دا هه‌لسۆر بوو. نازم به‌ کرده‌وه ئه‌فسه‌ری سیاسی ئه‌و هینزی تورکیابوو که‌ کاتی پێشپه‌وه‌ی کردن له‌ جه‌زیره‌وه بۆ چا‌ل به‌ ناو خاکی عی‌راقدا هاتبوو.

راویژکاری لیژنه‌ له‌ لایه‌ن بریتانیاوه «جاردین» بوو، که‌ هه‌روه‌ک له‌بیرمانه‌ له‌ مانگی ما‌یدا له‌گه‌ل سی‌ر پرسی کاکس چو‌بووه‌ قوسه‌ننه‌یه‌یه. بریاربوو که‌ سی‌ک به‌نۆینه‌رایه‌تی حکومه‌تی عی‌راق له‌ کاره‌کانیدا یارمه‌تی بکات، که‌ ساحیب به‌گی نه‌شئه‌ت بۆ ئه‌م مه‌به‌سته‌ دیاریبکرا. ساحیب به‌گ نه‌قائلیکی باشبوو. ئه‌و هه‌میشه‌و له‌هه‌موو حا‌له‌تیکدا کۆمه‌لی‌ک نوکته‌ی خۆشی بۆ گوتن هه‌بوو. زمانی فه‌رانسی زۆرباشتر له‌وه‌ ده‌زانی که‌ له‌ناو کاربه‌ده‌ستانی عوسمانییدا بۆ کاری دیپلۆماسی که‌لکیان لێ وهرده‌گرت. له‌ هه‌ر گروپی‌کدا کاری ده‌کرد زوو جیتی خۆی له‌ناو ئه‌ندامانی گروپه‌که‌دا ده‌کرده‌وه.

دوا‌ی دیتنی کورنوالیس ده‌سته‌جی خۆم به‌ کۆمیسسیری بالا‌ ناساند. ئه‌و گوتی رو‌ویه‌رووی وه‌زه‌عیکی دژواره: راسته‌، جاردین ته‌واوی لیکۆلینه‌وه‌کانی نا‌وجه‌یی ئه‌نجام داوه‌ و وه‌ک راویژکاری بریتانیا به‌ کۆمه‌لی و لا‌ته‌یه‌که‌رتوه‌کان ناسینراوه، به‌لام له‌ لایه‌که‌یتره‌وه ئه‌و گه‌نجه‌ و وه‌ک ئه‌ندامانی کۆمیسسیۆن و راویژکاری تورک ئه‌زمونی زۆری له‌ تیکه‌لا‌وی که‌سانی بیتاگانه‌ نیه‌ و دو‌ور له‌ ئینسافه‌ ئه‌گه‌ر ئیمه‌ چاوه‌روان بین ئه‌و بتوانی ته‌نیا به‌هاوکاری ساحیب به‌گ ئه‌و ئه‌رکه‌ دژواره‌ به‌جی بگه‌یه‌نی؛ من هه‌رچه‌نده‌ پترله‌ سێ چوارسا‌ل له‌و به‌ته‌مه‌نتر نیم، له‌ ئه‌وروپا ده‌رسم خۆتیندوه‌ و زمانه‌کانی فه‌رانسی، ئالمانی، ئیتالیایی و که‌می‌کیش تورکی ده‌زانم؛ سه‌ره‌رای ئه‌وانه‌ش له‌ ئی‌ران په‌یه‌ه‌ندییم به‌ کاروباری نی‌ونه‌ته‌وه‌یی‌ه‌وه

هه‌بووه، که‌ ئه‌وانه‌ی له‌ عی‌راق و هیندستان خزمه‌ت ده‌که‌ن، زۆربه‌یان خاوه‌نی ئه‌و ئه‌زمونه‌ نه‌بوون؛ ئه‌و ده‌یوست منیش له‌گه‌ل لیژنه‌ی ئینگلیزو عی‌راق که‌وم، به‌لام مه‌سه‌له‌ی سه‌رۆکایه‌تی فیکری ئالۆز کردبوو.

له‌ و لا‌میدا گوتم جاردین یه‌که‌یک له‌ دۆسته‌ باشه‌کانه‌ و من هه‌رگیز نامه‌وی ره‌خنه‌ له‌ پله‌ و پایه‌ی ئه‌و بگرم که‌ به‌هۆی لیکۆلینه‌وه‌کانی به‌ده‌ستی هیناوه‌ و ئاماده‌م به‌هه‌ر شپه‌یه‌که‌ ئه‌و واته‌ کۆمیسسیری بالا‌ بیری لێ ده‌کاته‌وه‌و ره‌نگه‌ بۆی به‌که‌لک بم، یارمه‌تی بکه‌م. دوا‌ی هیندی‌ک گفتوگۆ په‌سه‌ندکرا من وه‌ک «لی‌پرسراوی په‌یه‌ه‌ندیگر» بچمه‌ ناو کۆمیسسیۆن. له‌و پله‌یه‌دا، من هه‌میشه‌ ده‌متوانی له‌ به‌رده‌ست دا‌بم و ده‌رساره‌ی دیارده‌کان له‌گه‌ل جاردین و ساحیب بدویم. هه‌رله‌و کاته‌شدا چونکه‌ په‌یه‌ه‌ندی لی‌پرسراوی په‌یه‌ه‌ندییه‌کان له‌گه‌ل ئه‌ندامانی کۆمیسسیۆن و لیژنه‌ی نۆینه‌رایه‌تی تورکیه‌ حا‌له‌تیکه‌ی ته‌واو په‌سه‌می بۆ تیکه‌لا‌وی له‌گه‌ل دیارده‌کان و ده‌رپینی بیرو‌را و بۆچوونه‌کان نابێ، له‌ راویژکارو یاریده‌ده‌ره‌کان ده‌ستی ئاوه‌له‌تره‌. ئه‌وان ده‌بێ به‌وپه‌ری هینز و تواناوه‌ له‌ به‌رژوه‌ندی حکومه‌ته‌کانیان پارێزگاری بکه‌ن، ره‌نگه‌ من بتوانم کۆمیسسیۆن له‌ بابته‌ ئهرکی زۆر ناسک و دژواریدا یارمه‌تی بده‌م.

ئیمه‌ ئیستا له‌ گه‌روا‌وی خه‌باتیکدا بووین که‌ بۆ عی‌راق له‌ حوکمی مه‌رگ و ژیا‌ندا بوو. هینچکام له‌ ئیمه‌ له‌مه‌ر سه‌رکه‌وتن له‌و خه‌باته‌دا تۆسقا‌لی‌ک شکوگومانان نه‌بوو، چونکه‌ دلنیا بووین به‌هۆی لیک‌دانه‌وه‌ی ئابوری و سه‌ربازی، به‌غدا و به‌سه‌ره‌ه‌رگیز ناتوان به‌بی موس‌ل و لا‌تیکی به‌رده‌وام پیک بیتن. هه‌رچه‌نده‌ بلا‌وکراره‌کانی جیهانی به‌پیتی دۆخی ئاسایی خۆیان ئه‌و دیارده‌یه‌یان به‌ به‌شیک له‌ خه‌باتی مه‌زن بۆ خۆگه‌یا‌ندن و چا‌ودێری کردن به‌سه‌ر چا‌له‌ نه‌وته‌کان دادنا، به‌لام گرنگ ئه‌وه‌یه، ئیستا که‌ رابردوو هه‌لده‌سه‌نگینم ده‌بینم له‌ هه‌لسه‌نگانه‌کانی ئیمه‌دا نه‌وت نه‌خشی تاییه‌تی نه‌بووه. من ته‌نانه‌ت یه‌ک به‌لگه‌شم له‌بیر نایه‌ت که‌ باسی نه‌وتی وه‌ک دیارده‌یه‌کی گرنگ و دیار له‌ پلانی بازرگانیی گشتیدا کرابێ، که‌ له‌ بواری ئابورییه‌وه ئه‌و سێ ویلا‌یه‌تانه‌ی وه‌ک یه‌که‌یه‌کی یه‌که‌رتووی ئابوری پێشان ده‌دا. پێش هاتنی کۆمیسسیۆن و دوا‌ی ئه‌و بۆ لیکۆلینه‌وه‌ گه‌لی‌ک یاداشتی پسپۆزانه‌ ئالوگۆر کران، به‌لام کاک‌ل و ناوه‌رۆکی مه‌سه‌له‌که‌ له‌ یاداشتی روونی مه‌لی‌ک فه‌یسه‌ل بۆ کۆمیسسیۆن ئاماره‌ی بۆ کرابوو. مه‌لی‌ک فه‌یسه‌ل له‌و یاداشته‌دا ده‌یگوت: «... که‌وا‌یه‌ من موس‌ل بۆ عی‌راق وه‌ک سه‌ر بۆ له‌ش ده‌بینم و به‌ ته‌واویش له‌و با‌وه‌رهدام که‌ هه‌رچه‌نده‌ مه‌سه‌له‌که‌ ته‌نیا دیاریکردنی سنووری نی‌وان عی‌راق و تورکیا‌یه، به‌لام له‌ راستیدا مه‌سه‌له‌ی مه‌وجودیه‌تی هه‌موو عی‌راقیشه‌. به‌مجۆره‌ خۆشه‌ختی و چاره‌ره‌شیی چوار

مليون مرؤف له دست نهو كوميسيونه بهريزه دايه.»^(۱۵) شتيكيتريش، كه بو نيمه كاره دهستاني پلهي خواروي نينگليز كه له دوروه ده مانروانيه مهسه له كان و گرنگ بو، نهو بو كه: نيمه به گومانم به حقه وامان بير ده كرده وه كه له نيوان په يوه ندييه كاني دريخايه ني عيراق و بهرزه وه ندييه كاني كاتيبي و نابروي ولاتي نيمه دا فرق و جياوازي نيه: به راي نيمه، دروست نه بو كه دانيشين و چاو له فهوتاني مافتيك بكهين كه له ئلف و بيتي ليكوليه وه گاماندا به نيمه ي ده گوت، نيستاش نهو مافه له حقوقي نيونه ته وه بيدا جتي ريزه وه نويش مافي سهركه وتن و زال بوونه. جيا له وه هر چه نده باسي نهو مهسه له مان نه ده كرد، به لام به گومانم هم موومان له ژير كارتيكه ربي نهو بير كرده وه خه يالديه دا بووين كه پيش هه شتا سال «ليبارد» به چه شني پيغه مبه ران پيشيني كردبو:

شوين و بارودوخ و كانزاكان و دهره تاني بي وينه نهو هه ريمه ي نيوان روزه هلات و روزه تاوا، به چه م و روبا ربي گه وره وه كه بو پا پورنا ژويي ده بن و به گشتي مه ديه ترانه به كه نداوي فارس و دهر ياي هي سندا ده به ستيته وه، به تيه په ربوني زه مان ده كه ن به ولاتيكي ده وله مه ندي به بيت و به ره كه ت و پرله نفوس، وهك نهو سه رده مانه ي كه به شيك بو له نيم پراتوريه كاني بابل، ناشور، ئيران و مولكي ده سه لاتداران بو. به لام بو تا وه دان كرده وه ي و له ناو بردني ويرانيه كاني كه به هوي ستمه ي حكومه تبي و پيرانه گه يشتن به سه ريدا سه پاوه ده بي ماوه يه كي زور تيه په ربي و گه ليك نالوگوري مه زن روو بدن. من هيوادارم نه نجامي نالوگوريكي تاوا گرنگ كه بو دابين كرده ي ناشتبي و بازرگاني و شارسانيه ت له راده به دهر گرنگن به نه سبي نينگلستان بي^(۱۶).

ههركه كوميسيون گه يشته به غدا، كيشه سازبو: ده وله تي عيراق به ته واوي له گه رانه وه ي كتوري نام و فه تاح له ناو ليژنه ي مه نموره سياسييه كاندا نار هه ت بو و نهواني به خايين و راكردو ده ناسي. سه ره راي نهو هه روهك من له سه فه ري خومدا بو به غدا دي بووم، هاتنه وه يان قين و توره ييه كي زوري پي كه پينا بو. نهو قينه له دلي مرؤفي تر سه نو كدا دور له

۱۵- نهو باسه له لاپه ري ۷ي «راپورت دهر ياره ي كيشه ي سنوري نيوان تورك و عيراق» دا گونجاوه. (به لگه ي ژماره ۴۰۰. 1925/ VII, M. 147.C. له لاپه ره كاني دواييدا له گه ل راپورتي و يرسون باسي لي ده كرى.

۱۶- بهرگي ۱ لاپه ري ۳۴۷.

مه ترسي و خو ف نه بو. كوميسيوري بالا به هوي راپورتيكاره وه ياداشتيكي ره خه گرانه ي توندي ته سليمي و يرسون كرد؛ هه ره هوا له حالتيكدا نه داماني كوميسيون و جهواد پاشا له پله ي ميوانه كاني خاوه ن ريز له شويي كوميسيوري بالا ميواندار بيان لي ده كرا، نهو سي كارناسه يان بردبووه دهره وه ي شار و له پيگه يه كي سه ربازي يا به وته ي جهواد پاشا له «كومه لگه يه كدا كه ده وري سه نگره رابو» رايان گرتبوون. دياره نهو گوتنه تا راده په ك راست نه بو. له سه ر داواي و يرسون نه وانيان هينا ماليكي نزيك شويي كوميسيوري بالا. له كاتيكا، نه داماني كوميسيون له و باوه ردا بوون كه داوي گه يشتن به ناوچه ي كيشه له سه ر ده بي ته واوي نه داماني ليژنه ي توركان به ته واوي نازاد بن، گوتيان تا نه و كاته ي هه موو نه چونه ته موسل، كارناسه كاني تورك له شويي ديار بكر اودا مي تنه وه.

گشت نه داماني كوميسيونم چه ند جار كاتي كونفرانسه كان، چاو پي كه وتنه كاني ره سمى، فراوين و شيو خوار دندا دي؛ روزه ي بيست و شه شه م بهرله سه فه ر به قه تاري شه وانه هه موو پي كه وه له بنكه ي كوميسيوري بالا شيومان خوار دو نازم و فه تاحيش له و كو رده دا بوون. نازم بهرگي نه وروپايي له به ردا بو، به لام كه واو پانتوله كه ي بو چكو له و نارتيك بو. كاتيكا پيتمگوت به داوي نهو هه مووه گف تو گو دو ستانه يه ي كه له كه ركوك بوومان، به را كرن ت زور به داخ بووم، بزده يه كي شيتانه ي هاتي و به نارامي له ژير ليوه كانيدا شتيكي دهر ياره ي «دهنگي نيشتمان» گوت. فه تاحم پيشتر نه دي بوو. پياويكي سارد و به خو وه بوو و شتيكي بهر چاو ترم لي نه ديت.

ته واوي ولات نيستا له ناو ته وژمي زستان يكي هه ره سه خت و دژواردا بوو و من يه كه م جار بوو زستاني وا ساردم له و چه ند سالانه ي دوييدا ده بيني. پله ي سه رما شه وانه چه ند دهره جه ده چوه ژير سفر. چونكه قه تار ده زگاي گه رم كرده ي نه بوو، زور سارد بوو و من و «ليتل ديلا» باز ره سي پولي سي شاره كاني كه ركوك، هه وليرو سليماني كه له ژورتيكدا بووين شه و ساتيكا خه و به چاوا نمندا نه هات. كاتي نيوه روه گه يشتينه دوا ويستگه ي نوي شه رقات له په نجا و پينج مايلي نه و به ري بايجي و له وي ته پوله كه يه كي مه زمان بيني، كه شويي شاره كوون و ويران بووه كه ي ناشور بوو. له و جيبه، پاريزگار عه بدولعه ريز به گي قه ساب كه سه رو كي بنه ماله يه كي ناوداري به غدا بوو و چه ندان سال له ده زگاي ئيداري پيشووي عوسمان ييدا كاري كردبوو، له گه ل سه رگورد «ئيج. ئاي. لويد»^(۱۷)، باز ره سي ئيداري

پیشوازیان لیکردین. دواى ناشابوون، شهست مایلیتری جاده که مان تا موسل به ئوتۆمبیل به نیتو به فردا بری. لهو شوینه خانویه ره به کی کۆنیان داینی، که به «کۆشکی سه لته نه تی» ده ناسرا، ئەو ناو هه شه له بهر ئەو بوو که مه لیک فه یسه ل له دیداره کانیدا لهو جییه مابوه وه.

ماوه به کی کورت دواى هاتمان بۆ موسل، لوید ته له فۆنی کرد و گوتی شار جۆش و خروشی تیکه وتوه و له گه ل عه بدولعه زیز ده خوازن ده باره ی فه رمانیک که له وه زاره تی ناوخۆی ولاته وه هاتوه بۆ ئاسانکردنی کاری کۆمیسسیۆن و دابینکردنی ئەمنیه تی گیانی ئەندامانی لیژنه ی نوینه رایه تی تورکیه له گه ل سه روکی کۆمیسسیۆن قسه بکه ن. ویرسۆن له سه ر داواى من بۆ دیتنی ئەو دوو که سه گوتی به رله دیتنی که سایه تیه کانی ناوچه پیتی خو شه سه ره تا له گه ل هاوکاره کانی خو ی بدو ی، به لام چونکه نیگه رانیی پیکه اتوه به جه واد ده لێ جار ی نه چیتته ناو شار.

تازه گه یشتبوومه هۆده که م له قاتی خواروودا، که عه بدولعه زیز به شوکاو یی هات و گوتی جه واد و تلکی چونه ته شار و له شه قامه کاندانا ئاژاوه ساز بووه. به په له سواری ئوتۆمبیل بووم و چوومه ناو شار. ئەو راستی گوتبوو، زۆر زوو توشی جه واد و تلکی بووم: جه واد به رگه ژینرالییه که ی له به ردا بوو و ئارام و له سه ره خو به رهو «کۆشک» هه نگاوی هه لده هیتا یه وه. ژماره یه ک ده وریان گرتبوو و چه پله یان بۆ لیده دا و کۆمه لیکیش دروشمیان به قازانجی عیراق و مه لیک فه یسه ل دده ا و به ره به ره لیبی نزیک ده بوونه وه. دوو سێ پۆلیسیش هه لوبیان دده ا هیتما یه تی بیارتین، به لام سه رکه وتوو نه بوون (۱۸).

ئەو هه که م تیر بوو، که لهو کیشه یه دا بۆ به ده سه ته ینانی دۆخی له بار له که مان ده رچوو. ئەو دیارده یه کاری کۆمیسسیۆنی بۆ ماوه ی دوو هه فته راگرت و به رای من له هه لگی رساندنی ئەو مه سه له یه دا هه ردوو لایه ن به یه ک را ده تا وانبار بوون.

ئەو هه که م لیکۆلینه وه بوو لهو زنجیره لیکۆلینه وانه ی کۆمه لێ ولاته یه کگرتوه کان که له نیوان سا لێ ۱۹۲۵ و ۱۹۳۵ ده باره ی عیراق ئەنجام دده را و له منیان ده ویست ده وری تیدا بگێریم. له هه ر کام لهو لیکۆلینه وانه دا من زۆرم هه ست به را ده ی جیا وازی قولی فیکری ده کرد، که ئیمه ی دوورگه نشینی له سیاسیی کار و مه ئموره ئەوروپاییه کان به تاییه تی

سیاسیی کار و مه ئموری ولاتانی چوکی ئەوروپایی جیا ده کرده وه. ئەو جه ماوه ره ئەگه ر پیشتر په یوه ندییان به ئیمه وه نه بوایه، هه میشه به گومانه وه کاره کانیان ده ست پیده کرد: ده باره ی ئەخلاق و داخوازییه کانی ئیمه به ته وای شکیان ده کرد و بریاریان ئەو بوو، نه هیتن ئەو مله ورا نه ی ئەو به ری کانال فریویان بدن و بیرو رای خو یانیان به سه ردابسه پیتن. ئەو ژماره یه به گشتی ئەزمونیان له رۆژه لاتی نیتوه راستدا نه بوو و سه ره تای ده سپیکردنی هه ر کام لهو مه ئمورییه تانه قۆناخیک بوو، بۆ له ناو بردنی هه لسه نگاننده کانی به په له ی پیشوویان، که به هۆی تینگه یشتنی نادرست له میشکیاندا کۆ ده بووه وه. ئەو کاته ماوه ی ده ویست تا بگه رپینه وه سه ر خالیک که ده بوایه له سه ره تادا ده ستی پت بکه ین. دوا یی کاتییک به کترمان ناسی و پتر لیک نزیک بوینه وه، کاره کان به توندی به ره و پیتشه وه ده چوون و هاوکاره کانیان له م با به ته وه ره خنه یان لێ ده گرتین و ده یانگوت بۆچی له سه ره تادا راستییه کان و بیرو بۆ چوونی خو مان که ئیستا با وه ریان به دروستبوونیان هه یه بۆ روون نه کردووه.

لهو با به ته تاییه تیه دا گومان نا کر ی، که له روو به روو بوونی لیژنه ی تورک و ئیمه واته نوینه رانی بریتانیا و عیراق، که ده وری هاو به شمان هه بوو له زۆر به تانه وه دۆخه که به قازانجی ئیمه بوو: ده زگای ئیداری ناوچه، له وانه پۆلیس، له ژیر چاودیری ئیمه دا بوو و به مه جۆره ئیمه له هه لومه رجیکدا بووین، که ده مان توانی کار بکه ینه سه ر هه ر کام له ئەندامانی کۆمه له؛ زانیاری دروست و نو ی، که ده یان توانی له لیکۆلینه وه کاندانا تاییه ته رازو به لای ئیمه دا بشکینن به ده ست پیتن. ئەو که سانه ی که یادا شته کانی ئیمه یان له با به ت کیشه که وه ئاماده کردبوو یا له ئاماده کردنیاندا رۆلیان گێرابوو یا وه لامی پرسیارنامه کانیان ئاماده کردبوو، هه موویان له ژێر ده ستی راوێژکار و لیپرسراوانی ئیداره ی ناوچه که دا بوون. له لیژنه ی نوینه رایه تی تورکدا که س نه بوو ده ستی هه بی له ئاماده کردنی دۆسیه که دا؛ دۆسیه که بۆخی زۆر لاواز بوو و به گوێره ی دۆسیه کۆن و نادرسته کانی مه وجود له «ئه سه ته مه ول» (۱۹) و بیری تار و شیتوای ئەو تا قومه ئەفسه ر و کارمه ندانه ئاماده کرابوو، که چه ندان سا ل به رله ئیستا لهو پارێزگایه دا خزمه تیان کردبوو و هه یچ کام له راوێژکار و کارنا سه کان زانیارییه کی ئەو تو یان نه بوو، که بتوانن ویست و داخوازی لایه نه که ی دیکه ره د بکه نه وه.

له لایه کی تره وه ئەو با به تانه ی که پیشتر له م کتیبه دا ئاماره یان پیکرا وه، پیتشان ده دن، که وه زعی ده زگای ئیداری تاج را ده یه ک لهو ولاته دا له رزۆک و خو رانه گر بوو. ئابرو و ده سه لاتی

۱۸- راپۆرتی تلکی ده باره ی ئەو روودا وه، له لاپه ره ی ۹ ی راپۆرتی ویرسۆندا نووسرا وه. هه ره وه ها قسه ی ئەندامانی کۆمیسسیۆن له سه ر چۆنیه تی روودا وه کان، له گه ل نووسرا وه کان دین.

ئەو حكومەتەي كە سەدان سالّ حوكمى كىردىبو، سەرەراي ئەو ئالوگۆرانی كە بەھۆى سەرکەوتنە بەرچاوەكانى مستەفا كەمال گەشەى ستاندىبو، هیشتا زۆر بەرچاوە بو. پروپاگەندەى توركان بۆ گەرانەوئى سەرلەنوئىيان بۆ ئەو ولاتە لە داھاتووبەكى نىزىكداو سزادانى خايىنەكان بە شىئەى نەپساوہ درىژەى ھەبوو و سەرى لە خەلك شىئەندىبو: ژمارەپەكەيان ھىوادار كىردبوو و مەشكى كۆمەلەىكى زۆرىشيان لەرزۆك كىردبو. ئاژاوەگىرەى بەوپەرى خۆى گەيشىبوو و تەنبا دەنكە شەمچەپەكى دەوىست ولات بكاتە گر و بلىسە و بۆ ھەواى بەرى و شانسى ھەرەباشى راوئىزكارى تورك تەنبا لەو خالەدا بو. لە پلانى بلاوكردنەوئى ھەزاران ئالائى توركيا ئاگادار بوو، كە دەیانوىست بە شەو لە پەنجەرەى مالەكانى موسل و مالى ئەو شارانەى ھەلئاسن كە شوئى دىتنى ئەندامانى كۆمىسىۆن بوون و ھەلئاردنى نازم و فەتاحىش لەو سىياسەتە سەرچاوەى دەگرت، كە توركان لە جىاتى ئەوئى باوەرپان بە بەلگە ھەب، پتر بە شوئىن پروپاگەندە كىردندا بوون. پىداگرتنى دەولەتەى توركيا بۆ رىفراندۆم دەگەرەپاوە سەر ئەو ئەسلە، چونكە بە رىنگاى رىفراندۆمەوئى دەپتوانى بەتەواوى ژىرپى دەزگاى ئىدارەى بەتال بكەن: ئەوئىش لە كۆمەلەىكى ئاوادا كە زۆرەى دانىشتوانى نەخوئىندەوار بوون و شەو كە دەنوستن تەنگەكانىيان لەژىر سەريان دەنا و رىزبان لە ژيان و مەرفە ئەدەگرت. لە بارودۆخەىكى ئاوادا بۆ بەتال كىردنى ژىرپى حكومەتەى مەوجود ھىچ شىئەك لەو خراپتر نىبە كە لىژنەپەكى بەرزتر لە نەتەوہ بىت و لەوان پەرس، داخوا لە حكومەتەى ئىستانبايان رازىن يا دەیانەوئى ئەو حكومەتە جىبى خۆى بە حكومەتەىكى دىكە بدات، ئەوئىش حكومەتەىكى كە لەوانەپە بۆ وەرگرتنى باج گوشارى بۆ ھىتابن و بە تاوانى قەتل و رىگرەى كەسوكارى سزا دابن!

دەولەتەى توركيا بە مەبەستى كارتىكردن لەسەر خەلكى ئەو ولاتە چكۆلانەى كە ئەركى خۆيان لەژىر ئالائى كۆمەلەى مەزنى جىھانىيدا بەجى دەگەياندا، داواكارىبەكەى بەم وتنانە تەواو كىردبو:

دواى پىكھاتنى كۆمەلەى ولاتەپەكگرتوكان، ئەوہ يەكەم جارە كىشەپەكى بەرچاوە لە نىوان ھىزەىكى مەزنى رۆژئاوایى و ولاتەىكى رۆژھەلاتى نىوہرەست دەربارەى چارەنوسى دوارۆژى بەشىك لە دانىشتوانى رۆژھەلات دەدرى بە شورای كۆمەلەى ولاتەپەكگرتوكان. ھەستى چاكەوىست و باوەرپىكردنى دوو لاىەنى رۆژھەلات و رۆژئاوا و ئىمانى نەتەوہكانى دانىشتووى رۆژھەلات بە سەردەمى نوئى كە كۆمەلەى ولاتەپەكگرتوكانى نوئەراپەتەى دەكات، بە رادەپەكى زۆر

دەگەرپتەوہ سەر رىنگاچارەپەك كە كۆمىسىۆن دواى لىكۆلەنەوئى دروست و ھەمەلاپەنە برىارى لەسەر دەدات. دەولەتەى «كۆمار» بى بە تەواوى لەم باوەرەداپە كە ئەو كۆمىسىۆنە دلسۆزە دەپەوئى پەرە بە ھەستى بروا بەپەكتر كىردنى ئەو دوو بەشەى جىھان بدات، كە گەلەك ئاكامى مەزنى بەدواوہ دەب. بۆ ئەمەش پىبوستە شورا ئىزن بە دانىشتوانى پارىزگاى موسل بدات كە بەشىئەپەكى ئازاد چارەنوسى خۆيان ديارى بكەن، تا بەمجۆرە سەرکەوتنى حق و عەدالەت دابىن بكرى.

مەئورىبەتەى كۆمىسىۆن كارپكى زۆر دژوار بو. كۆمىسىۆن بەحق دەبوىست بەو ھىزەى كە دەسلەتەى ناوچەى كىشە لەسەرى بەدەستەوہ بو، ئىزن نەدات پىش بە ھەلسورانى ئەندامانى كۆمىسىۆن و لىژنەكانى نوئەراپەتەى دىداركەر بكرى، بەلام ھىچكامىيان ئەزموونىيان لە رۆژھەلاتى نىوہراستدا نەبوو؛ رەخنەى توندى ئىمە لە شىئەكى وەك وەرگرتنى دەنگى گشتى و ھەرەوہا نىگەرانى دەولەت و كاربەدەستەى حكومەت لە ناوچەكاندا بۆ راگرتنى ئەمنىت و بەرگرىكردن لە پىكھاتنى كۆسپ و دژوارى بۆ لىژنەى توركان بە بەلگە دانرا، كە لە بۆچوونە سەرەتايىبەكانى ئەندامانى كۆمىسىۆن سەرچاوەپان دەگرت و وایان زانى ئىمە بە كەلك وەرگرتن لەو دياردانە دەمانەوئى كۆمىسىۆن لە گەيشت بە راستىبەكان دوور راگرىن و نەھىلن لىژنەى تورك دەستى بگاتە ھەوالەكان و لە پشتىوانى خەلكيان بى بەرى بكەين. دوو كىردەوئى ھەلەكەرەنەى عىراقىبەكان بوون بەھۆى رەنجاندنى ئەندامانى كۆمىسىۆن و ئەوان ئەو كارانەپان بە كىردەوئەپەكى بەرگرىكەرەنەى چوارچىوہدارى دەولەتەى خانەخوئى دانا: يەكەك لەوان، كىردەوئەپەكى ھەلنەسەنگىتراوى گەوجانە بوو و ئەوبىترپان بەھۆى نەزانى و كەم ئەزمونى روویداو.

وہزەى ناوخۆى پارىزگاى موسل جىساوازىبەكى زۆر بەرچاوى ھەبوو لەگەل وەزەى كەركوك، ھەولتر و سلیمانى و كارى پارىزگار و بازرسى ئىدارى و پۆلىسى ئەو ناوچەپە گەلەك دژوارتر بوو لە كارى ئىمە لەو سى پارىزگایانەدا. موسل نەتەنبا دووہم شارى عىراق بوو، بەلكو لەبەر ئەوئى كە كەمتر لەژىر كارتىكەرى و دەسلەتەى عوسمانىيدا بوو، رەنگە لە بارى ھەستى «عەرەپاىبەتەپەوہ» تەنانەت لە پایتەختىش توختر بوو: گەلەك بئەمالەى پەسەن و ئەشرافى لى دەژيا، كە بەسەر سىياسەتەى ناوچەكەدا زال بوون و نوئەرىشيان لە دەولەت و دەزگاكانى بالائى حكومەتدا پەلەى بەرزيان ھەبوو. بەشىكيان رەنگە ھەستىيان بەوہ دەكرد، كە بەرزەوئەندى ئابورىبان بەرلەوئى كە بەبەغدا بەستراپتەوہ، بەحەلەب

به ستراره تهوه. له ۶۰۰،۰۰۰ دانشتونوی ئه پارتیزگایه نزیکه ی ۲۰۰،۰۰۰ که سیان له شار دهژیان. کوردهکان هه رچه نده نیوهیتری کومه لگا که یان پینکده هینا، به لام دوور له ناوه ند بوون و به پینچه وانه ی براکانیان له به شه کانی باشووردا پینشه نگی سیاسیان نه بوو. ماوه یه ک بهر له هانتی کومیسسیون له به غداوه راسپیررابوو که بۆ هاندانی ههستی نه ته وابه تی خه لک له رینگای ئه نجامی خویشاندان، پینکه ی تانی متینگ و کوبونه وه و ناردنی نامه و بروسکه، «لینژنه کانی بهرگری نه ته وه یی» له هه موو ناوچه کان دامه زریتن و به رینگای ئه و لینژانه وه بریاری پاشگزه نه بوونه وه ی گه ل تا دوا هه ناسه بۆ بهرگریکردن له ولات به کومیسسیون رابگه یین. له موسل که قین و تورهبی خه لک له م بابه ته وه که سروشتی عه ره بیی شار که وتبوه بهر پرسیار که م نه بوو. ئه وان داوای به غدایان به هه ست و زه وقی زۆره وه له بهر چاو گرتیوو و موسلییه ناسراوه کان له به غداوه گه رابوونه وه که یارمه تی به خه لکی ناوچه که بکه ن، به لام خو ئه ندامانی کومیسسیونیش گه وچ نه بوون و هه رکه کاریان ده ستپیکرد زوو بۆیان ده رکه وت که لینژنه ی بهرگری نه ته وه یی و «نیشتمانپه رستانی راسته قینه ی عیراق» پینکه ی ژماره یه کی زۆرله که سانی ناره حه ته، که نمونه یان له ولاتانی رۆژه لاتنی نیوه راستدا زۆره و سه رچاوه که شیان قین و تورهبی له ئه وروپاییه کان و لایه نگره یکردنیان له هه سستی توندرویانیه ی ئایینییه. هیندیک جار که به نه یینی له و که سانه پرسیار ده کرا، راتان به رامبه ر به دوو ولاتی عیراق و تورکیا چیه؟ نه به قازانجی عیراق که به و گه رم و گورپییه ی به ردی ئه ویان له سنگیان ده دا، به لکوو به قازانجی تورکیا هه لوتیستیان ده گرت. دوو ئه ندامی کومیسسیون به چاوی خویان لایکی عه ره بیی خه لکی به غدایان به ناوی ئیبراهیم که مال که نیشتمانپهروه ریکی نه سه ره وتوو بوو، له گه ل عه ره بیکی ناسراوی موسل ده ست به خه نجه ر دیسو. ئیبراهیم که مال دوا ی ماوه یه ک کرا به وه زیری مالیی و له و پله یه دا لیوه شاوه بیی پیتشاند و ئه گه ر مه رگی له ناو و رینگی پینه گرتبا له وانه بوو تا سه رۆک وه زیری بیجیت.

ناکامی کاره که به و جیبه گه یشت که هه ر گوتتیک به ناوی لینژنه ی بهرگری ده سته جی رده ده کرایه وه و ئه وه نده ی که ئه و لینژنه یه زبانی ده گه یاند، سو دی نه بوو. له یه که م هه فته ی کاری کومیسسیون له موسل، لینژنه ی بهرگری نه ته وه یی عیراقی که له چوونی جه واد و تلکی بۆ شار تورپه ببوو، بریاریدا چیت خافلگیر نه یی. کومه لیک خویندکار و خه لکی شاری کۆ کردبووه وه و پتی گوتبوون که له ده وری «کو شک» بخولینه وه و ئه گه ر ئه ندامانی کومیسسیون له ده رگا هاتنه ده ر، ده وریان بگرن و به هه موو هینزه وه هه سستی نیشتمانپهروه رانه ده برن. دیاره منیش وه ک ئه وانیتر له موسل نه ده ناسرام و جاریک ژماره یه ک گه نجی قوله چوماغ ده وریان

گرت و ده ستیان کرد به دروشمدان و بهر زکردنه وه ی ئالای عیراق، به لام کاتیک به زمانی عه ره بیی خه لکی ره شوکی ده نگمدان، خو بان کۆکرده وه و مات و بیده سه لات مانه وه. پارتیزگار له بارو دۆخیک دیواردا بوو: کاتیک پیتیان گوت ئه و کرده وه ساو یلکانه زبان به قازانجی عیراق ده گه یه نی هه ولیدا له مه وودا خویشاندانه کان یاساخ بکات، به لام ئه و کرده وه به ش بوخوی بوو به هوی پینکه ی تانی خویشاندانیک دژی یاساخکردنی نازادیی به یان له سه ر مه سه له یه ک که یه کیتی و داها تووی ئه و ولاته ی ده گرته وه.

هه له ی دووم ده گه راپه وه سه ر ئه وه که ده زگای پۆلیسی عیراق له و کاته دا پتر به شتواری ژاندارم ریک خرابوو، تا هینری پۆلیسی شار، که له ئه وروپادا بهر چاو ده که وی. ئه ندامانی بۆ کاری ورد و زه رفی وه ک چاودتیرکردنی تیکه لاه له گه ل نه رمونیانی به مه به سستی چاودتیری یا پشتیوانیی، زۆر په رده ده نه کرابوون. ئه وشیه ریک خسته شه که ئیمه له ناو کۆشکه که دا پیتکمان هینابوو، به رو بومی له وه خراب و نابه جیتتر بوو: له کن ده رگا که چادریکیان هه لدا بوو و ته له فونیکیان لی دانا بوو؛ له گه ل هه ر جو له یه ک له ده ره وه ی کۆشک، ته له فون زه نگی لیده داو به رواله ت راپورتی روودا وه که به نزیکتربن بنکه ی پۆلیس راده گه یینرا. له هه مووان ناخو شتر ئه وه بوو سه رۆکی کومیسسیون مرۆقتیکی به دخه و بوو و سکالای ده کرد و ده یگوت شه وانه له بهر قسه و سرتوخورتی ناو چادری کیشکچییه کان خه وی لی ناکه وی: چادره که له ژیر په نجه ره ی هۆده ی ئه ودا بوو، له حالیکدا پۆلیس ده یگوت ئه و سرتوخورته له راستیدا هی یه کیک له نو سه رانی خو به تی که له «ژنیث» وه هینا ویه تی و شه و درنگایه ک به سه رخو شی له یه کیک له گه رکه به دنا وه کانی شار ده گه رپته وه. که سیک گومان هه لگربش له هۆده ی ژیر پله کانی هۆده ی ئه ودا ده ژیا، که هه میشه له بهر چاو شین ده بووه وه. رۆژتیک خزمه تکاری تلکی به منی گوت، چونکه جیگه یه کی له بارتتر له م هۆده یه ی ژیر پله کانه کان له و کۆشکه دا نیه، که بیکاته عه مبار و که لوپه لی چیشخانه ی لی دان، داوا ده کات ئیزنی بدن له و هۆده یه ی ژیر پله کانی سه رۆکی کومیسسیون که لک وه رگری. من که لام و ابوو کابرای ژیر هۆده که، خزمه تی کۆشکه که ده کات، داوام لیکرد تا ئه و کاته ی کومیسسیون لیره یه جیگه یه کیتتر بوخوی بدۆزیته وه. ئه و به چاوترو کاندنی په ی تا په ی تا ی که هه موو جاری که لله شی له گه ل هه لده تله کاند، به قسه ی کردم و ئه و بی به جیه یشت: مرۆقی هه ره گیتر ئه گه ر سه رنجی به کرده وه کانی ئه و کابراه دبا، ده یزانی ئه و خه ریکی چیه و چی ده کات. چادره کائمان گواسته وه جیه کی دیکه و جاسوسه لینژانه که ی ژیر پله کانه که مان سه ره رای چاوترو کاندنه کانی له و جیه ده رکرد، به لام نه ده کرا کارتیکه ربی ناپه سه ندی داسه پینراوی به ته وای کویر که ینه وه.

ئەندامانى كۆمىسيونىڭ تا ئەوكاتەي لەسەر شىۋەي «پارتىزگارى» كىرىپ چىقىپ كەتتى، دەستىيان بەكار نەكرد: ئەو شىۋەگومانەي كە پىششىق لە مېشكىياندا كۆيان كىرەپتە، دەپتەنە ھۆي بەجىدىي نەگرتنى پىششىقەكانى ئىمە و بە روالەت لە ھە دەچو بە رېككەوتن لەگەل جەواد پىششىقە چاۋدىرىي كىرىپ و پاراستنى ئەمىنەتەي ئەندامانى كۆمىسيونىيان لەگەل ئەنقەرە ھىتابوۋە بەرباس و ئىستىش چاۋەرۋانى ۋەلام بوون. بەلام، ۋەلامى گەيشتو يارمەتەي زۆرى بە چارەسەرىي مەسەلەكە نەكرد، چۈنكە لە ھە دەدوا كە دەولەتەي توركىيا، دەولەتەي برىتانىيا بە بەرپىسى گىيانى ئەندامى لىئىنەكەي دەناسى. لە رۆژى ۳۱ى يانۋارىيە ھە ئەندامانى كۆمىسيون بەرەبەرە نەرم بوونە ھە و ئەندامى لىئىنەكانى نۆپتەرايەتەييان قىۋىل كىرد: شوراي ئىدارى پارىزگا، ئەنجومەنى شار، كەسايەتەيە ناسراۋەكانى ئايىنى ئىسلام و مەسىحى، ئەندامى لىئىنەكانى بازىرگانىي، دوكتۇرەكان، ياسازانان و سەرئەنجام ئەو كەسانەي كە پراۋىزگارەكان دەياناساندن.

بەگومانم پولىس يەكەم دەزگاۋو، كە بەلىكۆلىنە ھە لەسەر كارتىكەرىيەكانى ئابورىي بە ۋاكامە گەيشت، كە بە راستى لەوانەيە ھەستى لايەنگىرىي كىرىپ لە عىراق لە ئارادا بى. ئەوانىتەر ھەروا لە بەلگانە بەشك بوون كە لىپىرسراۋانى رەسمى لىي دەدوان و ھەستىيان دەكرد ئەگەر ئەم «پەردە تەم گرتەي» كە دەورى تەنىون، لا بەدن و دەستىيان بگاۋە روناكى رۆژ، شتىك دەبىن كە لەگەل گشت ئەوانەي كە تا ئىستا دىۋانە جىاۋازە. ئەو دىاردەيە كىشرايە سەر زىچىرە «يارىيەكى نەپتى» و لە ئاكامدا ئەۋىش كۆمەلە گومانىكى پىكەپىنا: بەرلە دىتنى كەسايەتەيە ناسراۋەكانى موسل كە زۆرەيان ئەندامى دەزگاكانى رەسمى بوون، كۆمەلە دىدارىكى نەپتى لەگەل كەسانى بى ناو و بەدناۋ ئەنجامى گرت؛ بەرلەۋەي كە بچن بۆ دىتنى پارىزگار، چوون نۆپتەرى «پاپا» (ح)يان لە موسل دى، كە قەشەيەكى فەرانسەۋى بوو، لە ھالىكدا پارىزگار نۆپتەرى بالاي شا و ھۆكۈمەت بوو و بۆخوشى تا شەرقات بە پىشۋازىي ئەندامانى كۆمىسيونە ھە چوۋبوو، تا ئەۋەي كە من ئەو كەمتەرخەمىيانەم بە سەرۋكى كۆمىسيون پراگە ياند.

بىرى ۋەرگرتنى راي گشتى زۆر دژوار بوو و تەنانەت جارىك تلىكىش پىششىقەي كىرد كە بۆ تاقىكردنە ھە سەربازگەكان لە بەشىك لە ناۋچەكان كۆ بىرئەنە، بەلام زوو بۆيان دەرەكەوت

ح- رېتەرى ئايىنى كاتولىكەكانى جىهان.

كە ئەو كارە جىبەجى ناكى. لەپىر رۆژى شەشى فېبىروارى سەرۋكى كۆمىسيون رايگە ياند، كۆمىسيون لە رۆژى ھەشتەمەۋە دابەش دەكرى بەسەر سى كۆمىسيونى فەرعىدا و ھەركام لەو كۆمىسيونانە دەچنە شۆپىك كە جارى ناو و رېگاي چوونىيان ئاشكرا ناكى. فەرمانىياندا دوازە ئۆتۆمبىل ئامادە بن تا سەرلەبەيانى رۆژى دىبارىكراۋ ۋەرپىكەون.

سەرەراي ئەو ھەموو گوشار و ئازارە، پەيۋەندى ئىمە بە ئەندامانى كۆمىسيون و لىئىنەي نۆپتەرايەتەي توركىان (جىيا لە نازم و فەتەح كە زۆر تىكەلەۋى ئىمە نەدەبوون) زۆر باشبوو و ھۆي ئەم كارەش ئەۋە بوو، كە فراۋىن و شىۋمان بە يەكەۋە دەخوارد. رودولۋ كاتى سەفەرە شىۋدارەكەي بەرلە جەنگى ئىمپىراتورىيەتەي ئالمان بۆ سورىبە و فەلەستىن، لە «بەروت» چىشتلىتەرىكى زۆر باش كە لەو سەفەرەدا شىۋى بۆ لىتابو، لە لاي خۆي دامەزاندبوو و ھەرۋەھا لەۋە گىرگىر شەراپىكى زۆر و زۆر باشىشى لەگەل خۆي ھىتابو. سى ئەندامى كۆمىسيون بەرۋالەت ھەزىيان دەكرد بەسەرھاتى رۆژانەي خۆيان بۆ ئەۋانىتەر بگىرئەنە ۋە بەمچۆرە روداۋەكانى رۆژيان دەگىرۋە ۋە شەۋەكانمان بەشىۋەي ئاسايى لە ھال و ھەۋايەكى دۆستانەدا تىپەر دەكرد.

ژورى من لە «كۆشك»دا، بەپىچەۋانەي ژورى فراۋىن لە قاتى سەرۋودا جىگەبەكى زۆر راحەت نەبوو. ھۆدەپەكى گەۋرەم لە قاتى يەكەمدا ھەبوو، كە خەرىكەبو بەرەبەرە دەبوۋە ژورى كۆنفرانسى لىئىنەكەمان و پىگەي دىدارى كارەدەستانى ناۋچە و خەللى شار. ئەو ژورە ۋەك ھۆدەكانىتەر بە سۆپەبەكى گەۋرەي دار گەرم دەكرا، بەلام دوگەل كىشەكەي خراب بىو و چۈنكە سۆپەسازى ناۋچەكە بۆي چاك نەدەكرايەۋە، كارى نەدەكرد. شەۋانە پىشامە و پالتوكەم دەخستە سەر لىفەكەم و دەنوستم، بەلام رۆژانە ھەۋا زۆر سارد بوو و بەبى سۆپە كار نەدەكرا. تىبىنىيەكانى ئەمىنەتەي شىۋكەمىيان دەكرد، كە لەسەرەخۆ قسە بىكەين و بەمچۆرەي كە گروپى ئىمە خۆمان لە ناو پالتو پىچابو و دەم و چاۋمان لەنىۋ شەۋقى لاۋاز و تەم گرتورى كارەباي موسل لىك نىك كىردىۋەۋە، لەۋ ۋىنەيە دەچوۋىن كە «كاتسبى» (۲۰) و

۲۰- Robert Catesby، ۱۶۰۵-۱۵۷۳، پىلانگىرىي ئىنگلىز، كە لە سەربىزىي سالى ۱۶۰۱ى ئىرل وىسۆكس Eart of Vessoxدا بەشدارىيىكرد، لە پىلانى Rye بەھاۋكار ناسرا (ھۆي ئەۋكارە گوشار خستە سەر جەمىزى يەكەم شلگرتنى دىدارە ئايىنىيەكان بوو؛ نەخشەي پىلانى باروت (بۆ تەقاندنەۋەي پەرلەمان) بوو، كە لە لايەن يەكەي كە ھاۋدەستەكانى فرانسىس ترسام ئاشكرا كرا؛ كاتى گىراني، خۆي بەدەستەۋە نەداۋ كۆژا. ۋەرگىرى ف.

هاودهستانی له «پیلانی باروت» دا پیتشانیان ددها و نه گهر نه ندامتیکی کۆمسیسیونمان لی وهژور کهوتبا، مافی خۆی بوو که نهوه به بهلگه‌ی به‌دگومانی دابنێ.

هیتشتا ته‌واوی باکوری عیراق له‌ژێر به‌فردا بوو و شه‌وانه سه‌هۆل ده‌یه‌ست. نه‌گهر له ژووره‌کان و سیبه‌ره‌کاندا هه‌وا زۆر ساردبوو، له‌ ده‌روه و له‌ به‌ر خۆردا سۆزی سه‌رما له شه‌ریه‌تیکی هیتزده‌ر ده‌چوو. ناردبووم نه‌سه‌په‌کانیان له‌ که‌رکوکه‌وه بو‌هینابووم و هیتدی‌ک جار له‌ گه‌ل رودولتو له‌ باخه‌کانی قه‌راخ شار سواربیمان ده‌کرد.

جار دین له‌ پله‌ی راویژکاری ئینگلیز و من له‌ پله‌یه‌کی نزم‌تردا هه‌میشه به‌هۆی نه‌و گیروگرفتانه‌ی که‌ له‌ ره‌وتی کاره‌کاندا رویان دده‌ا، له‌ گه‌ل ویرسوون له‌ په‌یه‌ندیدا بووین. له‌و کاتانه‌دا که‌ ده‌بوايه له‌ سه‌ر مه‌سه‌له‌یه‌ک پیندا بگه‌یژێ یا بیروبوچوون یا سه‌کالا‌یه‌ک به‌خریتنه‌ ناو دۆسیه‌وه، هه‌ردوو به‌ جیا داوای خۆمان ئاراسته‌ ده‌کرد، که‌ له‌ زمانی دیپلۆماسیدا به‌ Notes Verbales ده‌ناسرێ. له‌ کاره‌ گشتیه‌کانیشدا گه‌لێک په‌یه‌ندیمان له‌ گه‌ل تلکی و پاولس هه‌بوو. بوونی رودولتو هه‌میشه به‌که‌لک بوو. نه‌و مرۆڤتیکی هۆشیار و خاوه‌ن نه‌زموون بوو و له‌ راده‌به‌ده‌ر پێزی له‌ «سپێر ئیریک دروموند» ی سه‌رۆکی ده‌گرت؛ هه‌روه‌ها له‌وه به‌ دوور بوو، که‌ به‌ رواله‌ت داوه‌ری و هه‌لوێستی سه‌رۆکه‌ کاتییه‌کانی ئالۆز کردبوو. من وام هه‌ست پیده‌کرد که‌ نه‌و له‌ گه‌ل نه‌و شپوه‌ کاره‌ نه‌بوو، که‌ له‌ هه‌لبه‌زودا به‌زکردنی هه‌سته‌وه سه‌رچاوه‌یان ده‌گرت و به‌ له‌ به‌رچاوه‌گرتنی نه‌و هه‌سته‌ی زۆر جار به‌ په‌رۆشه‌وه و به‌ گوێره‌ی بیروبوچوونی خۆی پیتشینیازی ساخکه‌ره‌وه‌ی ئاراسته‌ ده‌کرد، که‌ دور بوون له‌ هه‌رچه‌شنه‌ شکوگومانی‌ک، به‌لام لیژنه‌ی ئیمه‌ هه‌میشه گومانی ئاویته‌ی پیتشینیازه‌کانی ده‌کرد. گومان له‌وه‌دا نه‌، که‌ نه‌و له‌ په‌یه‌ندیی له‌ گه‌ل لیژنه‌ی تورکانیش هه‌ر به‌مجۆره‌ خزمه‌تی ئیمه‌ی ده‌کرد. زۆر جار ته‌نیا نه‌وه‌نده‌ی ده‌ویست پیتی بلتی کارتیکی چوکی وه‌ک ئاماده‌کردنی که‌سانی پیتویست راپه‌رینێ.

له‌ روانگه‌ی ئیمه‌وه نه‌و پیتشینیازه‌ی کۆمسیسیون که‌ له‌ نا‌کاوه‌ نه‌ندامانی خۆی بلاوبکاته‌وه و بو‌شوینی رانه‌گه‌ینراویان بنیترێ، نه‌ویش له‌ ولاتێکدا که‌ هه‌یج هۆتیل و سه‌روه‌به‌ریه‌کی به‌شپوه‌ی نه‌ورویا نه‌بوو، له‌ نیوه‌راستی زستانێکی ساردی که‌م ویتنه‌دا، که‌ نه‌و ناوچه‌ چهندان سال بوو سه‌رمای ئاوی به‌خۆیه‌وه نه‌دیوو، نه‌و واتایه‌ی ده‌به‌خشی که‌ نه‌ندامانی کۆمسیسیون ده‌یانویست له‌بان سه‌ری ده‌زگای ئیداریه‌وه به‌جولێنه‌وه، که‌ نه‌مه‌ قبول نه‌ده‌کرا. جیا له‌ په‌خنه‌ له‌و کرده‌وه‌یه، نه‌و کاره‌ ده‌بووه‌ هۆی تیکدانی گشت نه‌وکارانه‌ی که‌ من بو‌باش به‌رپوه‌چوونی کاری کۆمسیسیون و به‌رگری کردن له‌ دووپات نه‌بوونه‌وه‌ی رووداوی موسل نه‌نجامم دا‌بوون. له‌ به‌ر نه‌وه، له‌ گه‌ل جار دین پریماندا یاداشتێکی په‌خنه‌گرانه‌ ده‌رباره‌ی نه‌و کرده‌وه‌یه ئاراسته

بکه‌ین و بو‌کۆمسییری بالاش که‌ گوتبووی نه‌گهر وجودی پیتویست بێ ئاماده‌یه بو‌خۆی بیته‌ موسل، بروسه‌که‌یه‌ک بنیتر و بلتین هه‌ست به‌وه ده‌که‌ین کاتی نه‌وه هاتووه هیتزی خۆی ده‌کار بخات تا کۆمسیسیون به‌شپوه‌یه‌کی عاقلانه‌تر و دوور له‌ شانۆگه‌ری هه‌لسوێ.

نه‌و شه‌وه، هه‌وا خراب بوو و به‌یانی کاتی‌ک بیستمان سپێر هنری دابز له‌و کپتیه‌ تونده‌دا به‌ره‌و ئیمه‌ هه‌لفه‌ریوه، دوو سه‌عات له‌ نیگه‌رانی و دل‌ه‌کوته‌دا بووین. هه‌م فرۆکه‌ی هنری دابز و هه‌م نه‌و فرۆکه‌یه‌ی که‌ له‌ گه‌ل فرۆکه‌که‌ی نه‌و هاتبوو، له‌ راستیدا هه‌ردوو که‌وتن، به‌لام به‌خۆشیه‌وه مسافیره‌کانیان ته‌نیا هیتدی‌ک له‌شیان دا‌روش. ته‌نانه‌ت به‌رله‌ هاتنی نا‌براو، ئالوگۆرێک له‌ دۆخه‌که‌ پیکه‌اتبوو: جه‌واد پاشا نامه‌یه‌کی بو‌ سه‌رۆکی کۆمسیسیون ناردبوو و بو‌خۆی به‌رپرسیاره‌تی نه‌منیه‌تی نه‌ندامانی لیژنه‌ی تورکیای له‌ به‌رامبه‌ر هه‌رچه‌شنه‌ ده‌ستدریژی کردنی‌کدا له‌ نه‌ستۆ گرتبوو. له‌ گه‌ل نه‌و تیبینیانه‌ هاوه‌ده‌نگی کردبوو، که‌ پیتشتر کۆمسییری بالا ده‌رباره‌ی نه‌منیه‌ت پیتشینیازی کردبوو و گوتبووی: (نه‌گهر به‌چاکی جیبه‌جێ بکرتن زبان له‌ ئابرو و هه‌ستی لیژنه‌ی تورک نادریت.) نه‌ندامانی کۆمسیسیون به‌هۆی بیرکردنه‌وه‌ی خۆیان یا له‌ ئاکامی روونکردنه‌وه‌کانی ئیمه‌دا له‌ چوون بو‌شویتنه‌ رانه‌گه‌یانراوه‌کان خۆیان پاراست و به‌جیبی نه‌وه باسیکتیربان کیشایه‌ پیتشه‌وه‌و رایانگه‌یاند بو‌ هه‌رجیبه‌ک بچن ده‌بی سه‌ربازی چاودتیریان له‌ گه‌ل بێ، به‌لام نه‌و پلانه‌ش سه‌رنه‌که‌وت.

سپێره‌نی دابز، به‌یانی نه‌و رۆژه‌ له‌ گه‌ل نه‌ندامانی کۆمسیسیون و راویژکاران بوو. ئیواره‌ بو‌ ماوه‌ی دوو سه‌عات به‌ شپوه‌ی تاییه‌تی له‌ گه‌ل سه‌رۆکی کۆمسیسیون گه‌توگۆی کرد. داوی ماوه‌یه‌ک گه‌توگۆی روون و بێ پیتج و په‌نا هه‌ردوو لا به‌ته‌واوی له‌ سه‌ر پلانێک رپیکه‌وتن. پرپار درا کۆمسیسیون رۆژی یازده‌ی فیه‌رواری دابه‌ش بکری به‌سه‌ر چوار کۆمسیسیونی فه‌رعیدا: سه‌رۆکی کۆمسیسیون و راویژکاران له‌ موسل بچینه‌وه و له‌ ناوچه‌ ده‌شتایه‌کاندا کاری لیکۆلینه‌وه ده‌ست پێ بکه‌ن؛ تلکی و کرامرزه‌ گه‌ل نازم بچن بو‌ هه‌ولتیر و لاینش له‌ پله‌ی کارناسی ئینگلیز له‌وێ له‌ گه‌ل نه‌و گروپه‌ بکه‌وێ؛ پاولس، ساحیب و کامیل له‌ باکوری که‌رکووک بن. پرتالس له‌ گه‌ل فه‌تاح و کارناسی‌ک که‌ ئیمه‌ دیاریی ده‌که‌ین بچن بو‌ ناحیه‌ی کفری. پرپار درا داوی ته‌واو بوونی نه‌و لیکۆلینه‌وانه‌ هه‌موو له‌ که‌رکووک کۆ بنه‌وه و به‌ له‌ به‌ر چاوه‌گرتنی راده‌ی گرنگایه‌تی سلیمانی وه‌ک ناوه‌ندیکی ناسیونالیستی کورد به‌یه‌که‌وه بچنه‌ نه‌و شاره‌؛ له‌ سلیمانی بگه‌رپنه‌وه موسل و سه‌رله‌نوێ به‌یه‌که‌وه له‌ ناوچه‌ شاخاوییه‌ کوردنشینه‌کانی پارێزگای موسل له‌ نزیک سنووری نه‌و پارێزگایه‌ درێژه‌ به‌ لیکۆلینه‌وه به‌دن.

پرتالس ھەرۈەك گوتم بارودۇخى سى پارىزگاي باشور بە تەواوى لەگەل مۇسۇل جىاواز بوو. گشت كاربه دەستانى بالاي ئەو سى پارىزگايە خەلكى ناوچەكە بوون و عەرەبىيان لە ناودا نەبوو؛ ئەوانىش ۋەك ئىمە ئىنگىلىزەكان دەيانزانى خەلكى ناوچە لە بنەرەتەو نايانەوى لەگەل ئەو ولاتە تازە دامەزراو بەكون و لەم دوايانەشدا بە داوا و لاواندەو نامادە بىبون ئالا ھەلەكەن و لە ھەلەبئاردندا بەشدار بن. ھەلەبەكى مەزن دەبوو، كە ئەگەر شىپوئى بەرگرى كردمان لەسەر ھاندانى بنەماى ھەستى بە درۆى خەلەك دامەزرىنن. لەبەر ئەو، بەو ئاكامە گەيشتىن كە پتر ھىوا بە دياردە ئابورىبەكان بەستىن، كە لە راستىدا بو حاشا لىكردن نەدەبوو و بەپىي دەرتانىش ھەولئى پارىبىكردى خەلەك لە دامودەزگاكان و ھەلسوراندنى كارەكان لە لايەن كاربه دەستانى ناوچەبى بدرئ و بە رەگاژۆبى كردنى بەھىزى برىتانىا كە بە سازان لەگەل بىرەوھرى ئەو گەلانەى كە لە دەولەتى عوسمانىيى بوويان بەتەواوى كەلەك ۋەرگىن. ئاشكرابە لەو ھەلومەرجانەدا تەنانت خۆپىشاندانە تازادەكانىش دەبوونە ھۆى شىواندنى نەزمى گشتىي و دەرتانىان بو نارازىبەكان دەرخساند كە ئەوانىش كارىك ئەنجام بدەن و ھەرۈەك دىتمان، دەكرا دوژمنەكانمان سۇدى لى ۋەرگىن. لەبەر ئەو لە تەواوى ئەو سى پارىزگايانەدا دژى پىكھىتەنى لىژنەكانى بەرگرى راوەستىن و كاتىك لە بەغداو دەو كەسىان بو پىكھىتەنى ئەمجۆرە لىژنە ناردبوو كەركوك، ئەوانمان لە دوا وىستگەى قەتارەو بە بەكەم قەتار رەوانەى بەغدا كەدەو.

بەيانى رۆژى يازدەى فېبىروارى، لە مۇسۇلەو بە سواری فرۆكە چوومە ھەولتەر و توانىم بەرلەوھى كە «لاين» خۆى بە ئەندامانى كۆمىسىۆنى فەرعى بناسىنئى، لە سنورى پارىزگا لە رۆخى زىي گەورە چاوم پىي بەكەوئ و گفتوگۆبەكى كورتى لەگەل بەكەم. گفتوگۆبەكى دوور و درىشتم لەگەل ئەحمەد ئەفەندى پارىزگار كرد. ئەزمونى مۇسۇل بەلگەبەكى دروستى ئەو بپارە بوو، كە ئىمە لەسەر ئەو سى پارىزگايانە دابوومان و دلنىا بووين لەگەل ئەو رىكخستە سازگار دەبئ، كە كۆمىسىۆن دواى ۋەپشت سەرنانى ھەلە و تاقىكردەوھەبەكى زۆر دەستنىشانى كەردبوو. بربار درا شىپوئىكارىي پىشوو كە ئەنجامى ھەرچەشە خۆپىشاندانىكى بەتەواوى ياساخ دەكرد، بە وردى لەبەر چاوم بگىرئ و بەشىپوئى مۇسۇل ناوى ئەو كەسانەى كە بو شاھىدبىدان ناراستە دەكرىن تەنبا بەپىي بارودۇخى كۆمەلەبەتەى ئەوان

بئى؛ دەباوئە بە كۆمىسىۆن بگوتىرئ كاربه دەستانى ئەو سى پارىزگايە بەپىي رادەى پەلە كۆمەلەبەتەبىيان ھەلەبئىراون و ناپئ تەنبا ۋەك موچەخۆرىكى ناسايى حكومەت چاوم لەبىر و بوچوونىيان بكرئ؛ سەرەراى ئەوانەش ناپئ بە ھىچ شىپوئىبەك ھەستى لايەنگرىي كردن لە توركىشاش پوشبەسەر بكرئ، بەلام دەبئ بو ئەندامانى كۆمىسىۆن روون بكرتتەو، كە چ دياردەبەك پتر بووئە ھۆى پىشاندانى ئەم ھەستە لە لايەن ئەوانەو و پۆلىس لەو روانگەبەو دەور رابگىرئ.

شوپىن دانانى كارەكانى پارىزگارى ھەولتەر لەم بارەبەو بەرادەبەك بوو، كە كاتىك دوانىپوئە لەگەل پاولس و پرتالس بە بازارو گەرەكى سەرقلەى ھەولتەردا دەروىشتىن لەگەل بىتەنگىبەكى ناسايى رووبەروو بووين: دوكاندار و ۋەستاكارەكان بە رادەبەك سەريان بە كارەكانىانەو قەل بوو، كە كاتى ئەوھىيان نەبوو سەر بەرز كەنەو و نرخی ئەو شتەنە رابگەبەنن كە سەرنجى مېوانەكانىان رادەكىشابوو و بە دژوارىي چاويان لەسەر كار و پىشە و قوماشەكانىان ھەلەدەگرت.

لەگەل لاین و لىتەل دىل و چوار ئەندامى كۆمىسىۆنى بىلایەن لە جىگای ئەوان لە دەروھى شار بەبەكەو شىومان خوارد؛ توركەكان مېوانى ئەحمەد ئەفەندى بوون. بە تەواوى نازانم لاین بەراستى خەلەكى ولانئى «ئىرلەند»ە يان نا، بەلام دەزانم ئەو لە تەكبەبەكى ئىرلەندىبىدا گەورە بوو و سەرەراى زانىنى ھىندىك زاراوھى ئىرلەندىي، گەلەك تايبەتەندى بەرچاوى ئەو كەسانەشى ھەبە كە «بلازنى»^(۱) زيارەت دەكەن: ئەو و ھاوکارەكانى زۆر دەربەستى مېوانەكان نەبوون و ديار بوو مېوانەكان گىژ و مات مابوونەو و نەياندەزانى لەگەل ئەو دوو مرۆقە ھەست بە بەرپرسايەتى نەكەرانە چ بەكن و چۆن كەدەوئ ئەوان ھەلسەنگىنن. لاین و تلەكى زۆرەبى كاتەكانى دوو ھەفتەى دوايى بەبەكەو بوون و پىكەو ناوچەكانى پارىزگا دەگەرەن و زۆريان خووم بەبەك گرتبوو. تلەكى، كە ھىماي^(۲) بنەمالەكەى بزنەكىبىبەكى پالەوتوو لەبن تاجىكدا بوو، زۆرى ھەز دەكرد سەرى ئاسكەكىبىبەكى ناسايى لەگەل خۆى

۱- Blarney ناوى شارۆچكەبەكى باشورى رۆژئاواى ئىرلەندە. رەنگە مەبەستى نووسەر «بلازنى كاسل» قەسرى بلازنى بئ، كە بەردىكى تىدايە، ھەر كەس ماچى بكات، شىپوئى تايبەتەندىبەك بەخۆبەو دەگرئ، كە رەنگە لاسايى كردن و زمان لووسىبە. ۋەرگىرئ ف.

۲- بە نىشانەى نەجىب بوونى بنەمالە، بەسەر مەتال و سەر دەرگاى خانوبەرە و شتى لەم بابەتەنى ھەلداوھسن.

بەریتەوه ولاتەکهی. بۆ گەشتن بەو مەبەستە لە نیوەراستی کارەکاندا چۆهە چپای «سەفین» که ۶۵۰۰ پێ بەرزەو لە ناوچەى خۆشناووتى و بیست و پینج مایلی هەولێر هەلکەوتوو. بۆ ماوەی بیست چوار سعات کارەکانی دواخست، بەلام داخەکهەم «کونت» نەیتوانی خۆ بگەیهنیتە ئەو حەیانە جوێنەى که لاین برەبوو بەسەرى. تلکی مرۆقێکی بەتاقەت نەبوو؛ بەهۆی ئەو سەفەرەى و زستانی کوردستان نەخۆش کەوت و نەچۆه رەواندز.

رۆژی دوازدهی مانگ لەگەڵ کۆمیسسیۆنى فەرعى کەرکوک چوینە ئالتون کۆپری. پێدەنگیێکی تەواو بەسەر ئەو شارۆچکەیدا کیشابوو. کاتیەک بە بازاردا تێپەڕین و چوینە سەرەى حکومەت، هیچ سەرنجی خەلکمان بۆلای خۆمان رانەکیشا. لە سەرەى حکومەت پرسیار لە شاھیدەکان کرا. ئەو یەکەم جار بوو، که من بەشداریی کۆپری پرسیارکردم دەکرد. بە رای من پاولس بە شێوێهەکی باش که لەگەڵ رادەى هۆش تێگەشتنى شاھیدەکان دەهاتەو، پرسیاری لێدەکردن. تورکەکان ناوی کەسیان پێنەبوو، که وەک شاھید پرسیاریان لى بکری، لەبەر ئەو لە ناو لیستەى عێراقییهکاندا حەوت کەسیان بەهەلکەوت هەلبژارد. داویان لە ساحیب و کامیل کرد تا بەنۆرە و تەشە شاھیدەکان وەرگێرن و کاتی پێویستیش هەلەى یەکتەر راست بکەنەو. پاولس دواى راکەیاندى هۆی دیدارى کۆمیسسیۆن لەو هەرتیمە و ئەرک و مەئومرەتەى ئەو کەسانەى که لە هۆدەکەدا بوون، زنجیره پرسیاریکی لە شاھیدەکان کرد: رەگەز، دین، کار، نامیێری راکواستن و بازاری سەودا و مامەلەى بەرھەمەکان و شتێترى لەم بابەتانە. سەرئەنجام کاتیەک هەموو کەس لەوانە دیلمانجەکانیش هۆدەکیان بەجێهێشت، لە ولەمدەرەکانى پرسی: دەتانه وئ لەگەڵ دەولەتى تورکیا بژین یا دەولەتى عێراق؟ هەر ئەوئەندەش پێویست بوو بلین تورکیا یا عێراق. ئەو پرسیارە، که لەناو ئەندامانى کۆمیسسیۆندا بە «پرسیاری کورت» دەناسرا، لەو جێگایانەى که لە خەلکی ئاسایی گوندەکان پرسیار دەکرا، هەر وەک لەسەرەتادا دەرەکەوئ بە ئاسانى تەماشای نە دەکرا و پرسیارکەر دەرەتانی بە ولەمدەرەکان دەدا، که دەرەبارەى نزیکایەتى و پەيوەندییهکانى عاتفیى خۆى بدوئ (که تەنیا یەکیەک لەو دیاردانە بوو، که لەسەرى حساب دەکرا) یا و تەشە خۆیان بە مەرچیک بەستەنەو. چونکە ئالتون کۆپری تورکمان نشین و ناوەندی مامەلە و ئالوێر بە کەلەک لەگەڵ بەغدا بوو، ولەمەکانیان پتر لە چوارچێوهیەکدا بوو و جیاوازییهکی بەرچاویان بەیهکەو نەبوو. لە شێوهى هەلسوکەوتى شاھیدەکان و ناسینەکانى دوابی و تاییهەندییهکان و سەرورویان وام بۆ دەرکەوت که پینج کەسیان بە قازانجی عێراق و دوو کەسیان بە قازانجی تورکیا رایان دەرپرېبوو، که ئەو بۆخۆی

رەنگدانەوێهەکی بە ئینساف لە بیرو بۆچوونی خەلک بوو و بە لەبەر چاوە گرتنی رەگەزی دانیشتوانی ئەو ناوچەیه ئاکامیکی باشی بۆ عێراق هەبوو.

دواى خواردنى فراوین لەگەڵ پرتالس چوینە کەرکوک و پاولس و کارناسەکانمان لەو جێیه بەجێهێشت تا درێژە بە لیکۆلێنەو لەسەر خەلکی گوندەکانی نزیک جادە بەدن. بەهەلکەوت ئۆتۆمبیلی کامیل و فەتاح پەنچەر بێبوو و لە ئۆتۆمبیلی پاولس و ساحیب جیا بېوو. کاتی راولەستان لە دوو شۆین، گوندییه تورک زمانەکان و ایان زانی بوو ساحیب نوێنەرى تورکیایه (دیارە ساحیب وەک ئەستەمبۆلییهکان بە تورکی قسەى دەکرد) و ئەوان بە تەواوی هەستەو (پشتى تورکیایان گرتبوو و بۆ گیانی «پاشا» (سولتان) و خەلیفه بەکیان دوعا کردبوو، که شۆینە واریان لە سەر زەوى نەما بوو. پاولس سەداقەتى ساحیبى بە دل بوو و هەرچەندە بەتەنیا بوو، بەلام راپۆرتیکی جوانی لەو تیکەلاییه نووسیو: پاولس شەو بەمنى گوت لە رادەى پیسی و هەژاری گوندەکان و نزم بوونی پەلەى تێگەشتنى دانیشتوانى که تەنانهت لەگەڵ گوندنشینهکانى «کۆنگۆ» (ح) هەلناسەنگیترین، بەراستى ترساو و بە ناچار بەو ئاکامە گەشتوو که ئەو شێوه لیپرسینانەى گوند بە گوند سویدیان نیه و بۆچوونی دروستى ئیتمەى لە بابەت وەرگرتنى دەنگى گەلەلە کراوى گشتی جەماوەر سەلماندوو. بەلام، گوتى سەرەرای ئەوانەش تەنانهت ئەگەر بۆ رازیکردنى دەولەتى تورکیاش بێ، کۆمیسسیۆن جگە لە چوونی بۆلای خەلک هەرچی لە توانای دابوو کردوویەتى و پێویستە ئەوکارەش درێژەى پێبدەرى.

رۆژی ۱۷ى مانگ بۆ گفتوگۆ لەگەڵ چاپمەن بە فرۆکە چۆمە سلیمانى. ناوچەى ئاشنا لەو هەوا خاوتنەدا بەراستى جوان بوو: پەلە بەفرەکان وەک ئەسپى سپى بەسەر تەپۆلکەو شێوکانى شوان و چەمچەمالدا بلاوېوونەو؛ قەرەداغ، بەراران، پیرەمەگرون و ئەزەمەر بە بەفر داپۆشرابوون و بەفرە دانارەکان وەک هەزاران لەتە ئەلماس دەدرەوشانەو؛ دیواری بە هەببەت و سپى هەورامان لە رووبەرۆمان بوو و لە باکورى رۆژەلەتدا لوتکەکانى قەندیل بەسەر کۆما بەفرە ئالۆزەکاندا سەریان بەرز کردبوو.

چاپمەنم بە کەیف دى. چەند هەفتە لە مەو بەر بەیهکەو بە جیددیی لە حکومەتمان وېستبوو، بەر لە هاتنى کۆمیسسیۆن بۆ سلیمانى ئەحمەد بەگى توفیق بەگ بکسرتتە پارێزگار، بەلام وەزیرەکان بۆخۆیان پالێوراویکیتریان بۆ ئەو پەلەیه هەبوو، که ئیمە دژی ئەو راولەستانبووین و

ح- کۆنگۆ ولاتیکی ئەفریقایى یه. لەگەڵ ئەفریقای ناوەندی، کامەرون، گابون و زەبیر دراوسییه. لە سالى ۱۹۶۰ سەریهخۆی بەدەست هێناو ئەندامى ریکخراوى کۆمەلای تەتەو یەکگرتووێهە.

هیشتا فرمانیک له مباره‌ده‌دا نه‌گه‌یشتیوو. گوتمان نه‌گه‌ر ئیستا (واته سه‌عات یازده‌ی شه‌و) ئالۆگۆرێک له وه‌زعه‌که‌دا پیک بێنن، رهنکه گومان و گیروگرفت ساز بکات، له‌به‌ر ئه‌وه پێشنیازم به به‌غدا کرد، که تا ته‌واوبوونی دیداری کۆمیسسیۆن، چاپمه‌ن درێژه به به‌رپرسیاره‌تییه‌که‌ی له پارتیزگای سلیمانی بدات. سێ پیاوی ناسراو، که توانیم چاوم پێیان بکه‌وی (واته ئه‌حمده به‌گ، شیخ قادری برای شیخ مه‌حمود و حه‌مه‌ی عه‌بدوڵه‌رحمان ئاغای)، هه‌موویان هه‌ستی شه‌رخوازه‌یان هه‌بوو: ئه‌وان ئه‌هلی سازان و ته‌سلیم یا وه‌لام دانه‌وه به «پرسیاری کورت» نه‌بوون؛ ده‌یانویست له کۆرێکی گشتیی کۆمیسسیۆندا سیاسه‌تی چه‌وتی حکومه‌تی عوسمانیی مه‌حکوم بکه‌ن و جه‌واد پاشا که ده‌یوست دیسان پارتیزگای ئه‌وان بگه‌رێنێته‌وه سه‌ر تورکیا موحاکمه بکه‌ن و بریاری خۆیان له‌مه‌ر ئه‌وه‌ی که هه‌رگیز ئاماده نابن له‌گه‌ڵ ئاغاکانی پێشوو‌یان بسازین که ئه‌و هه‌موو سته‌مه‌ی پێ ره‌وا دیون به کۆمیسسیۆن راگه‌یه‌نن.

پاولس نزیک به دوو هه‌فته له که‌رکووک مایه‌وه. هه‌رچه‌نده ساحب کارناسی ئیتمه بوو، به‌لام چونکه که‌رکووک ناوچه‌ی به‌رپرسیاره‌تی من بوو، ده‌بوايه له کاتی نه‌بوونی میللر له‌و جێیه، یارمه‌تی پێ بکه‌م. کامیلیش به نۆزه‌ی خۆی له لایه‌ن نه‌وتچی زاده‌کان (که دوا‌ی نازم براکه‌ی سه‌رۆکیان بوو) و لایه‌نگرانتری تورکیا یارمه‌تی پێ ده‌کرا. له‌گه‌ڵ ئه‌و ئه‌ندامه‌ی کۆمیسسیۆن واته پاولس زۆر جار به دوور و درێژی گه‌فتوگۆم کرد. چونکه بۆ یه‌که‌م جار هاتبووه رۆژه‌لاتی نیوه‌راست، هه‌میشه توشی سه‌رسورمان ده‌بوو و بۆچونه‌کانی گورینیان به‌سه‌ردا ده‌هات، تا سه‌رئه‌نجام له چوارچێوه‌یه‌که‌دا شکلیان گرت و له‌وپه‌ری سه‌داقه‌ته‌وه ئه‌وانی له راپۆرتیکدا ئاراسته‌ی کۆبوونه‌وه‌ی کۆمیسسیۆن کرد. من واتیده‌گه‌یشتم که ئه‌و بۆ وه‌رگرتنی زانیاری پتر و هه‌لسه‌نگاندنی بیروبو‌چوونی خۆی، من ده‌کیشیتته ناو باس. دلنیام هه‌ر به‌مجۆره‌ش له‌گه‌ڵ کامیل ده‌جولایه‌وه، چونکه هیندی‌ک جار له‌گه‌ڵ ئه‌ویش به درێژی قسه‌ی ده‌کرد.

ئه‌و سه‌ره‌تا رای وابوو، که کیشه‌که به ته‌واوی کیشه‌یه‌کی ئابورییه (دیاره ئه‌وه به قازانجی ئیتمه بوو) و به بۆچوونی ئه‌و، ئه‌م لایه‌نه ئابورییه به وریایی ئاراسته نه‌کراوه. ده‌یگوت سه‌یره که هیتلی ئاسنی کفری بۆ که‌رکووک ئه‌وه‌نده هاتووه‌ته پێش و وای بیر ده‌کرده‌وه ئیتمه ویستمانه له‌م دیارده‌یه سود به‌رین. به رای ئه‌و ئیتمه به‌هه‌له هه‌ولمان داوه، پێیان به‌سه‌لمینین پارتیزگای به‌سه‌ره و به‌غدا (که له به‌رنامه‌ی کاری کۆمیسسیۆندا نه‌بوون) ناتوان به‌بێ موسل ده‌رێژه به ژیان و مانه‌وه‌یان بده‌ن. عاقلانه‌تر ئه‌وه بوو، که له‌سه‌ر ئه‌و خاله

پیدا‌بگیرن، که پارتیزگای موسل به‌بێ ئه‌و دوانه ناتوانی بژی... و ره‌خنه‌یتر له‌و بابه‌تانه. به‌لام، کاتی‌ک موسلی به‌جیه‌یشت، زۆری نه‌خایاند، که تیگه‌یشت مه‌سه‌له‌ی حکومه‌تی به‌غدا ته‌نانه‌ت بۆ که‌سانی دژ به‌تورکه تۆسن و له ناشتی نه‌هاتوکه‌نایش زه‌ق و به‌رچاوی نییه و ئه‌وان ئه‌م دیارده‌یه به‌هه‌نگاوێک بۆ گه‌یشتن به ئۆتۆنۆمی داها‌توو هه‌لده‌سه‌نگین و به سیستمی مه‌وجود دل‌خۆشن، به‌لام له‌مه‌ ناره‌حه‌تن که ئه‌گه‌ر هاتوو دوا‌ی نزیک به چوار ساڵ به‌پێی پرۆتۆکۆلی په‌یمان، به‌ریتانیا په‌یوه‌ندی خۆی بپه‌چرێتی چ ده‌خولقی. هه‌رچه‌نده ویستی لایه‌نگرانی تورکیا ویستی‌کی ده‌روونی بوو و کاتی‌ک پرساریان لێ ده‌کرا چ شتی‌ک بووه‌ته هۆی ئه‌وه که تورکیا له عێراق به هیندتر بگرن و لایه‌نگری لێ بکه‌ن، ژماره‌یه‌کی زۆر دژی تورکیا قسه‌یان ده‌کرد، به‌لام به‌راده‌یه‌ک له پرۆتۆکۆلی په‌یمان ده‌ترسان که سه‌ره‌رای ئه‌و هه‌مووه که‌م کاری و کاره‌ نابه‌جیه‌ی که ده‌یانخسته پال ده‌زگاکانی به‌رپه‌یوه‌رایه‌تی عوسمانیی، ئاسایشی ژێانی ژێرده‌ستی حکومه‌تی‌کی وه‌ک ئه‌ویان پێ باشتربوو، هه‌تا یاری کردن له‌سه‌ر عێراق و ده‌ره‌تانی ئالۆزی و ئاژاوه‌گیران و شپه‌زه‌بوونی. ده‌رپینی بیرو و شکی ناسیۆنالیستی له لایه‌ن سه‌رۆک وه‌زیر (یاسین پاشا) و که‌سایه‌تییه‌کانی به‌غدا، سه‌ره‌رای بیسودبوونی بۆ عێراق، راده‌ی شکوگومانی پاولسی ده‌رباره‌ی جیا‌بوونه‌وه‌ی پارتیزگای موسل به‌ شپه‌یه‌کی ماقول له‌ تورکیا پتر کردبوو. هه‌رچه‌نده پتر به‌ شوین لیکۆلینه‌وه‌کانی ده‌که‌وت پتر هه‌ستی به به‌رپرسیاره‌تی ده‌کرد؛ ده‌بگوت: ساتیک جوړیک و ساتیکیتر جوړیک دیکه بیر ده‌کاته‌وه. راسته، توشی شه‌ونخوونی نه‌بوو، به‌لام ئیستا زانیویه‌تی که پێراگه‌یشتن به‌رته‌وتی ئه‌و دیارده‌یه کاری‌کی ویژدانیه‌یه. گوتبوویان ئه‌رکی کۆمیسسیۆن نیه که په‌رسن، دوا‌ی ته‌واوبوونی په‌یمانی ئینگلیس و عێراق چی پێشده‌ی، به‌لام به‌رای ئه‌و، ئه‌م دیارده‌یه په‌یوه‌ندییه‌کی قوڵی به کۆمیسسیۆنه‌وه‌ هه‌بوو، چونکه ناماقولانه ده‌بوو، که ئه‌گه‌ر راسپاردنه‌کانی کۆمیسسیۆن دوا‌ی تپه‌ره‌بوونی سێ ساڵ ئه‌و پارتیزگایه‌ی توشی ئاژاوه و ئالۆزی کردبایه.

دیاره من هه‌ولتی‌کی زۆرمدا، که نیگه‌رانییه‌کانی ئه‌و (له بابه‌ت وه‌رگرتنی بریار به قازانجی عێراق) که‌م بکه‌مه‌وه. گوتم هۆشیاربوونه‌وه‌ی رۆژه‌لاتی نیوه‌راست بۆ له‌بیرکردن نایی و چه‌وساندنه‌وه و داگیرکردنی «ئاسیا» ش به‌شپه‌ی کۆنگۆ ئیتر دوور له باسه؛ هه‌روه‌ها گوتم به رای من ئه‌و ماوه کورته‌ی که له پرۆتۆکۆلی په‌یماندا له‌به‌رچاوی‌گه‌راوه، پاشه‌کشه له به‌رامبه‌ر بۆچوونی وشکدایه، که هه‌م له ئینگلیستان و هه‌م له عێراق باسی لێ ده‌کرا و به‌راستی هیچ که‌س بیر له‌وه ناکاته‌وه که ئه‌و په‌یمانه دوا‌ی ته‌واوبوونی چوار ساڵی

دیاریبکراو بۆ ماوه‌یه‌کی دیکه‌ش درێژ نه‌کریتته‌وه.

ئهو گفتوگۆ دۆستانه‌یه و هه‌له‌سه‌سورانی به‌ ئاشکرای پۆلیس و دووپات نه‌بوونه‌وه‌ی ئهو و روداو‌ه‌ی که‌ یه‌که‌م رۆژ بۆ ساحیب هاته‌پیش و به‌ ئاکام گه‌یشتنی ئهو له‌ لیکۆلینه‌وه‌کانیدا، راستی پێشبینیه‌کانی منیان ده‌رخستبوو... به‌لێ، ته‌واوی ئهو شتانه‌ی یارمه‌تیان به‌له‌ناو‌بردنی ئهو شکوگومانانه کرد، که له‌ سه‌ هه‌فته‌ی یه‌که‌می ده‌ستپێکردنی کار له‌ موسڵ پیکه‌هاتبوون. نه‌وتچی زاده‌کان به‌ ناچارکردنی کامیل بۆ شکایه‌ت و په‌خه‌گرتن به‌ته‌واوی هه‌ولیان ده‌دا ئهو بارودۆخه پرله‌ په‌شبینیه‌ رابگر. به‌لام له‌ هه‌موو بارپیکه‌وه سه‌لماندنی ئهو دیاره‌یه که ئهو که‌سانه‌ی شکایه‌ت ده‌که‌ن، که‌سانه‌ی خاوه‌ن رابردووی خراپ و مه‌به‌ستیان له‌و کاره هاندا و ئاژاوه‌گیرانه، کاریکی ئاسان بوو. له‌وه‌ی که ئیزمان نه‌دابوو هیچ خۆپیشاندانیه‌ک به‌ سودی عیراق بکری، کرده‌وه‌مان دژی خۆپیشاندانه‌کانی تر بنه‌مایه‌کی قورس و پته‌وی هه‌بوو و له‌ وه‌لامی یه‌کیک له‌و شکایه‌تانه‌دا که ده‌ریاره‌ی ئهو مه‌سه‌له‌یه ئاراسته‌ی کۆمیسسیۆن کردبوو، نامه‌یه‌کم له‌ کۆمیسسیۆن پێگه‌یشت که دۆخه‌ی له‌باری بۆ په‌سه‌ندین و ئه‌ویش له‌ کاتیکدا بوو، که ده‌وله‌تی تورکیا سکالای کردبوو و گوتیوی ئه‌ندامانی لیژنه‌ی نوێنه‌رایه‌تی تورکیا مان زیندانی کردوو. ده‌قی نامه‌که به‌مجۆره بوو:

به‌رێزه‌وه له‌ وه‌لامی نامه‌ی ئێوه‌دا که هیندی‌ک زانیاریتان ده‌ریاره‌ی قسه و باسی رۆژی ۱۴ ی مانگ نووسیه‌وه، پیتان راده‌گه‌یه‌نم، روونکردنه‌وه‌ی ئێوه به‌ته‌واوی جیگای په‌زانه‌ندییه. من باش ئاگاداری کاربگه‌ریبونی ئهو هه‌نگاوه‌نم، که ده‌زگای ئیداری شاری که‌رکوک بۆ به‌رگریکردن له‌ هه‌رچه‌شنه خۆپیشاندانیه‌ک له‌ لایه‌ن ئه‌م یا ئهو گروپ له‌ شه‌قامه‌کاندا هه‌لیگرتوو و خۆش‌حالم له‌و شاره‌دا ئازادیه‌ی ته‌واو به‌و که‌سانه دراوه که ویستوبانه رای خۆیان به‌من رابگه‌یه‌ن.

له‌ راستیدا، له‌ قۆناخی یاداشت گۆڕینه‌وه‌کانی دوو لایه‌نه‌ی رۆژانی ده‌ستپێکردنی کار له‌ موسڵ رینگایه‌کی دووردرێژمان پێوابوو.

کامیل‌شم پتر له‌ پیشوو ده‌بینی؛ به‌ره‌به‌ره خۆشم لێی ده‌هات و پترم لێ ده‌گرت. بۆ که‌لک و ده‌رگرتن له‌ که‌سانی به‌که‌لک له‌ که‌رکوک له‌ راده‌به‌ده‌ر زه‌حمه‌تی ده‌کیشا؛ به‌لام هه‌رچه‌نده نه‌وتچی زاده‌کان ساتیه‌ک لێی خافل نه‌ده‌بوون، هه‌رگیز له‌ کرده‌وه‌ی په‌سه‌ند و دروستی خۆی، که له‌ سروشتیدا بوو، لای نه‌ده‌دا. من زۆرم پێخۆشبوو به‌و به‌سه‌لمیتم، که ئهو کیشه‌یه‌ی که ئێمه له‌گه‌لی تیکه‌لێن به‌ هیچ جوړیه‌ک له‌ ریزی من به‌و که‌م ناکاته‌وه و «راب» کاریکی زۆر

باشی کردبوو، که ئه‌وی له‌گه‌ل پاولس بۆ کۆری سویندخواردن له‌ باشگای هیزی هه‌وایه بانگه‌یشت کردبوو.

هه‌ستمان ده‌کرد په‌وتی کاره‌کان له‌ که‌رکوک واته له‌و ناوه‌نده کۆنه‌ده‌سه‌لانه‌ی پارێزگای موسڵی عوسمانیه‌کان به‌گه‌شتی زۆرباشتر له‌وه ده‌چیته‌پیش که چاوه‌روانی بووین. پاولس ئیستا ده‌بینی هه‌رچه‌نده زۆربه‌ی دانیه‌ستوانی شار تورک زمان، به‌لام کوردان زۆربه‌ی هه‌ره‌زۆری پارێزگایه‌کان پیکه‌هاتوو. ئهو هه‌روه‌ها ده‌یزانی که ته‌نانه‌ت ژماره‌ی ئه‌ندامی هۆزه‌کانی عه‌ره‌بی عوبیدی، مه‌لحه و قه‌ره‌ته‌په له‌ ژماره‌ی تورکان پتره. له‌ به‌ره‌که‌تی تیکۆشانی بنه‌ماله‌ی یاقوبی ده‌نگی شاهیده‌کانی تورک نیوه‌ بوو. له‌ ناو کورده‌کانیشدا، هه‌رچه‌نده خه‌لکی ئاسایی ئالتون کۆری، شوان و گونده‌کانی نزیکه‌ی شار له‌ ژێر شونیه‌ی خاوه‌ن مولکه‌کان و بێرکردنه‌وه‌ی هه‌ستی ئایینی به‌ سودی تورکیا ده‌نگیاندا بوو، قه‌ره‌سه‌ن و تۆق و ژماره‌یه‌کی زۆر سه‌رۆک و که‌سایه‌تییه‌کانی عه‌شایری لایه‌نی عیراقیان گرتبوو. رای مه‌سیحیه‌ی کان و جوله‌که‌کانیش، که له‌ وانه‌بوو گرنگیه‌کی پتریان به‌ نیسه‌بت ژماره‌یان هه‌بێ، بێگومان به‌ قازانجی ئێمه بوو.

بۆ راپه‌راندنی بیری گه‌شتی خه‌لکی کفری که بنه‌ماله‌ ده‌وله‌مه‌نده‌کانی به‌چه‌شنی که‌رکوک تورک‌زمانبوون، به‌ نه‌زمی به‌گ به‌سه‌را بوونه‌وه، که بۆخۆی خه‌لکی کفری بوو و هه‌روه‌ک پێشترگۆم له‌ سالی ۱۹۲۲دا قازی ئێمه بوو و وه‌زاره‌تی داد به‌ شێوه‌ی کاتی به‌ ئیمه‌ی مه‌ئموڕ کردبوو، به‌لام چونکه‌ زمانی فه‌رانسی و ئینگلیزی نه‌ده‌زانی، بۆ کارناس نه‌ده‌بوو، که له‌گه‌ل پرتالس بکه‌وی و من به‌ ناچار له‌ په‌یوه‌ندیی دۆستانه‌ی خۆم له‌گه‌ل کۆرر که‌لکم و ده‌رگرت و ئهو مه‌ئموڕیه‌ته‌ی که له‌گه‌ل په‌وشتی ئهو یه‌کی نه‌ده‌گرتوه، به‌سه‌رم داسه‌پاند. له‌گه‌ل ئهو چوومه‌ کفری و دوا‌ی دیتنی پرتالس و فه‌تاح، ئه‌وان له‌سه‌ر پلانیه‌ک به‌یه‌ک گه‌یشتن، که کۆمیسسیۆنی فه‌رعی ده‌بوا به‌ پریری له‌سه‌ر بدات و دلنیا‌م کرد و گۆتم ئێمه چاوه‌روانی هیچ چه‌شنه‌ کاریکی سیاسی له‌و نین و هه‌روه‌ها گۆتم دلنیا‌م به‌هۆی ئاشابوونی له‌گه‌ل ناوچه و راده‌ی خۆشه‌ویستی له‌ لایه‌ن خه‌لکی ناوچه‌که‌وه، بێگومان ده‌توانی رای کۆمیسسیۆن بۆلای خۆی راکیش و بوونی له‌ لایه‌ک پێش به‌ سه‌ره‌رۆی فه‌تاح ده‌گری و له‌ لایه‌کیتریشه‌وه ئهو خزمه‌ته‌ی که ده‌زگای ئیداری «حکومه‌تی سه‌ره‌پرشت» ته‌نجامی داوه بۆ سه‌رۆکی عه‌شایر و ئه‌وانیتر روون ده‌کاته‌وه و بیریان دینیتته‌وه، که چون به‌ی ئه‌وه‌ی پرسیری نارێکی لێ کردب و گوتیه‌ی بۆچی بریندار بوون، بۆ چاککردنه‌وه‌یان هه‌ولی داوه. سیاسه‌تی ئێمه ئه‌وه نه‌بوو، که یاریکه‌رانی تورک له‌ نزیکه‌وه بخه‌ینه ژێر چاوه‌دێری خۆمان، به‌لام به

کۆرنم گوت ئەگەر فەتاح لە کاروباری راگەیاندا پیتی لە سنووری خۆی پتر پراکتیسا، یاداشتییکی ڕەخنەگرانه بدات بە پرتالس.

کۆمیسسیۆنی فەری بەشییکی پان و بەرینی ناوچەکە ی دی. بە ئۆتۆمبیل چوو کێوھسور، شەویک لە قەرەتەپە مایەو. بە سواری ئەسپ کفری بەجێھێشت و لە ھەژدە تا بیست و دووی فیبرواری لە دەرەوی ئەو جێیە بوو: شەوکانی لە برایم خانچی (لە لای ھۆزی زەنگەنە)، قادرکەرەم (لەکن شیخ عەبدولکەریم)، «چەوری» (لەمالی عەزیز عەباسی داوود)، دوزخورماتوو و بوستاملی (لەلای ھۆزی بەیات) تێپەر کرد. کۆرنر، کە ئەھلی سیاسەت نەبوو، کارەکی لە ھیندیک بابەتەو گەلیک دژوارتر لە کاری کارناسەکانیتر بوو. نازم لە ھەولێر و کامیل لە کەرکووک بە دوور لە ناوچەیی خۆیان بوون، بەلام فەتاح لە ناو ھۆزەکاندا، لەو جێیە ی کە من سەردەمیکی ناوی «عەمباری باروت» م لێنابوو، لە راستیدا لە مالتی خۆی بوو. ھەرەھا ئەو تەنیا کەسی گروپەکیان بوو، کە شەوانە لەدەرەوی ناوھەندە ئیداریەکان و لە دیوھانی سەرۆک عەشیرەتەکاندا دەمایەو: لەو جێیانە، بە باشی میوانداری پرتالس و کۆرنریان دەکرد و فەتاحیش بەھۆی خزمایەتی لەگەڵ ژنی سەرۆک عەشیرەتەکان دەیتوانی بچیتە مالتەکان و بەنھیتی لەگەڵ خەلک بدوێ. شیوکاری فەتاح بلاوکردنەوی دەنگۆ و لە قاودان بە زمان و نووسینی نامە بوو. من یەکیک لەو نامانەم چەنگ خست. لەودا دەیگوت مەسەلەکە لە سەرەتاو چارەسەرکراو و «رەزمی» کە سالی ۱۹۲۲ قایمقامی ڕەواندزو رانیە بوو، بەم زوانە دەگەریتەو کفری و ئەو جێیە وەردەگرتەو. لە کۆری لیکۆلینەوی شاھیدەکانیشدا ھەرچی دەگوترا بەپۆزتیکی پرلە و اتاوە یاداشتیی دەکرد.

کۆرنر بێگومان بەھەست تر لەو بوو، کە ئەمجۆرە متمانە ھێمنکەرانەو ھەبە بتوانی دنیای بکا: کاتییک گەراپەو کەرکووک وەک کەسیک دەچوو کە تازە لە بەندیخانە رزگار کرابێ و لە ئاکامی مەئموریەتەکە ی زۆر بەدبەین بوو، بەلام لە راستیدا زۆر باشی کار کردبوو: لە کەلار، کەریم بەگ و جافەکان بەئاشکرا لایەنی عێراقیان گرتبوو؛ لەناو داوودەکانی کفریدا، عەزیز عەباس (بەویەری سەرسورمانەو) ھەر بەمجۆرە ھەلۆتستی گرتبوو. تەنانەت گومان دەکرا ڕەفەتیش دەنگی بە عێراق دا بێ. تالە بانییەکانی «گۆل» بە گومان پێشاندا ئیتمەیان ھیندیک تال کردبوو، بەلام کاتییک گوتیان لەگەڵ عەبدوللا سەفی ئەفەندی و تالە بانییەکانی کەرکووک، ھەرچۆرێک بێ دەنگی ئەوانیش کۆی دەنگەکانی ئیتمەیان بەرز کردبوو. «دو» جێگە ی ڕەزامەندی بوو. تورکەکان ئەگەر لە شارۆچکەکانی کفری، قەرەتەپە و لە ناو ھۆزی

دیو سەرکەوتتییان دەست خستبوو، سەرکەوتنەکیان بە رادەبەک نەبوو، کە بتوانی کارتیکەری بەرگری کردنی جافەکان و داوودەکان پوچەل بکاتەو.

رۆژی بیست و یەکم بە فرۆکە چوومە موسڵ. ویرسۆن، جار دین و جەواد لە بەشی باشووری پارێزگادا خەریکی کاری لیکۆلینەو بوون. بارودۆخی ناوچەکە، فەرقییکی زۆری لەگەڵ پێشوو نەکرد بوو، بەلام بەھۆی سەرھەلانی کۆمەلە ڕووداویک کە ھەرچەندە بۆ پێکەنین دەبوون، ئەوھندەشیان شۆتین داھنا، کە شکی سەرۆکی کۆمیسسیۆن زیندوو کەنەو. لە «تەلەعەفەر» (کە شاریکی تورکماننشینە لە چل مایلی ڕۆژئاوای کەرکووکدا)، تیکدەرێک قایمقام بەھەلە دەبات و متینگیک لە ھەرزەکارانی شەقام و کۆلانەکان بەلایەنگری لە تورکیا لە قەراخ شار پیکدینێ و بەشیوھەکی سەرسورھینەر دەنگی شاھیدە نووسراوکان لە لیستە ی ھەر دوولا ڕەد دەکاتەو: ئەو شاھیدانە یا بە قازانجی عێراق قەسەیان کردبوو یا ئەویەری گوتبوویان دەیانەوی سەریە شاری موسڵ بن و ڕای خەلکی ئەو شارە بەرپۆتە بێرن. لە شارۆچکە کوردنشینەکی «ئاکری» ش، شتیکی وەک ئەو ڕوویدا بوو. لە «سنجار» (شەنگار)، دەرکەوانییک پال بە دەرگای ژووری لیکۆلینەو کە دەدات و خەو دەبیاتەو، کاتییک لە لای ژوورەو دەرگاکە دەکەنەو بەسەر سەردا دەکەوێتە ناو ھۆدەکە و بێگومان وایر دەکەنەو، کە ئەو دەرکەوانە گوتی بۆ قەسەکان راکرتوو. بە ھەلکەوت ڕوون بوو ھەو کە ئەو کەسە کەرە و گوتییەکانی نابیسن، بەلام کەس باوہری بەکەرپوونی نەکرد. لە گشت ئەوانە ناخۆشتەر بۆ سەرۆک، بوونی ئەندامییکی بالایی لێژنە ی بەرگری شار بوو. ئەو چونکە ریشی ھەبوو، لە ھەموو کۆرەکاندا بەزەقی دەبینرا. ئەو ڕیشدارە ڕەزبە، بەرلە چوونی کۆمیسسیۆن بۆ شۆتیییک بە پەلە خۆی دەگەیاندا شۆتینەکە و کاتییک ویرسۆن دەگەیشتە زارکی ھۆدەکانی لیکۆلینەو لەبەر چاوی شین دەبوو ھەو. بەمجۆرە، بۆ نیوہی بەشی باشووری پارێزگا بە دژواری دەمانتوانی ھیوادار بێن زۆری دەنگەکان بێنەو.

بیست و چواری مانگ، کاتییک گەرەمەو کەرکووک تلکی بەتوندی نەخۆش بوو و لە جێگەدا کەوتبوو. بە پێشینیازی کۆرنر رۆژی دوایی بە فرۆکە بردیانە بەغدا. پرتالس لەبەر ژانی زۆری مل و گەرووی لە کفری گەراپەو. ویرسۆن دەستبەجی دوای ھاتنی بۆ ئەو شارە لە بیست و پینجەمی مانگدا نەخۆشیی مەلاریای گرت و ئەویش پالکەوت. بەمجۆرە، ئەو کۆمیسسیۆنە ی کە دەبوا ھەو ڕۆژی بیست و ھەفتی مانگ بچێ بۆ سلیمانی، لە باری ژمارە ی ئەندامەو بە تەوای زەبری لێ کەوت، بەلام جیا لە تلکی ئەوانە ی بەجیمابوون دوای یەک دوو ڕۆژ ھەموویان خۆیان گەیاندا ھەو لای ئیتمە.

چوکتترین گومان له وهدا نه بوو، که ئیستا ئیمه گه یشتبووینه شوینی هه ره ئاسته می قوئاخی خه باتمان. نه وه پارێزگایه ک بوو، که عه ره ب و تورکی تیدا نه بوو؛ دانیشتوانی پێنج سالی ته واو دژی ده سه لاندارییه تی ئینگلیز و عیراق راپه ریبوو؛ ریه به ری به ده سه لات و جیی ریزی بزوتنه وه هه میسه له گه ل ئه ربا به کانی پێشووی ولات له په یوه ندییدا بوو و یارمه تی لی ده یستان و نه وانی له نه مه گناسییه تی خۆی دلنیا کردبوو. به مجۆزه، جیگای سه رسورمان نه بوو، که نه گه ر جه واد به دوای مملاتی له به رامبه ر ئیمه له موسل، هه ولیر و که رکوکدا ئیستا به ته واوی هیوا ی به سه رکه وتنی به رچاو هه بی. جیگای گومانی نه ندامانی کۆمیسسیۆنیش نه بوو، که به ویستیکی فراوانه وه چاو له لیکۆلینه وه ی نه و ناوچه به بیرن و هیوادار بن بیروپرای دروستی خه لک بیسن، که پێشانیان داوه بیروپرای سه ره خۆیان هه به. ئیمه ش به شه حالی خۆمان دلنیا بووین نه و لیکۆلینه وه به ئاکامیکی زۆر جیاوازی له گه ل ئاکامی چاوه روان لیکراوی کۆمیسسیۆن ده بی، (هه رچه نه ده پاولس و پرتالس چیتر متمانه ی پێشوویان نه مابوو) و جه وادیش له گه ل یه کیک له رووداوه سه رسورپه نه ره کانی ژیا نی رووبه روو ده بی.

شه ویک به رله چوون بو سلیمانی گفتوگۆیه کی دوو رو درێژم له گه ل ویرسو ن هه بوو و ریک نه و رینگایه م له گه ل گرت به به ر که له گه ل پاولس و پورتا ولس له به ر چاوم گرتبوو. ده رباره ی دۆزیک دوام که له وانه بوو له گه ل رووبه روو بی: ژماره یه ک ناسیۆنالیستی توندپۆ، زۆربه ی ناسیۆنالیسته کانی مامنا ونجی و رادیکال به ومه رجه ده یانویست سه ره به عیراق بن، که کاربه ده ستانی به رپرس کورد بن و زمانی کوردیی زمانی ئیداری و باره یانی ناوچه که بی؛ نه مجاره، بازرگانه کان جیا بوونه وه له عیراقیان به لاره به مالتویرانی ده زانی. نه وانه به راشکاوی و به بی هه یج مه رجیک لایه نگری عیراق بوون و له ده ره وه ی نه وانیشدا گروپی چوکی موچه خۆزه کانن که ته نه انه ت یه ک که سیشیان لایه نگری له تورکیا ناکات.

جه واد ته نه انه ت به رله چوون بو سلیمانی که م که م وه ده ست و پێ که وتبوو. وه ک بیستم نامه یه کیان دا بوو یه و له ودا هه ره شه یان لیکردبوو، که له سلیمانی ده یکوژن و گوا یه چه ند راپۆرتیکیشی ده رباره ی ناردنی پا زده ئاشوریی بو سلیمانی پێگه یشتبوو، که نه و و کارناسه هاوکاره کانی بکوژن. به ئینیم به سه رۆکی کۆمیسسیۆن و پاولس دا و گوتم شکم له ناراست بوونی نه و داستانه نییه که ده رباره ی ئاشوریه کان گوتراوه، (نه گه ر نه وانه چووبانه سلیمانی که ناوچه ی سروشتی خۆیان نیه هه موو که س قامکی بو راده داشت). من به راده یه ک نه و جیه ده ناسم که دلنیا م ده ستریزی بو سه ر نه ندامانی لێژنه ی تورکان ناکه ن، جیا له فه تاح

که بوخۆی خه لکی سلیمانی بوو و خه لک به خایه نی ده ناسن و به پیتی راپۆرتی چاپمه ن گروپیک لاری ناسیۆنالیستی کورد ناماده بیوون، که نه و سزا به دن. داوام له سه رۆکی کۆمیسسیۆن کرد، که تا نه وکاته ی من بوخۆم وه زعی شار له نزیکه وه ده بینم و نه و مه سه له یه م بو روون ده بیته وه، له فه تاح و هه ره ها بو دلنیا بوونی پتر له نازم بخوازی، ها توچۆی شار نه که ن. رۆژی دوایی سواری ئۆتۆمبیلی پاولس بووم. نه و ته نیا نه ندامی ساخی لێژنه که بوو، که ده یتوانی سه فه ر بکات. له رینگادا لیسته یه کی له ناوی که سانی ئاژاوه گپری سوک و چروک دامی و گو تی جه واد پیتی گو توه نه و که سانه یان بو هاندان و بلا و کردنه وه ی پرو پاگه نده و ئاژاوه گپران به نه یینی نار دووه ته سلیمانی و له منی ویست نه وان له و شاره ده رکه م. ناوه کان بریتی بوون له بابه کـر ئاغا، شیخ نه ووللی سه نگا و، حاجی شیخ عارفی سه رگه لو، نه حمه د به گی کوری عادیله خانی هه له بجه و که ریم به گی جاف. دیاره نه وانه (جیا له دوا که سیان، که پرتالس پێشتر دوای چوونی بو کفری، راپۆرتیک ی باشی ده رباره ی هه لومه رج و فام و بیر کردنه وه و راده ی زانیاری نه و نووسیوو) هه موویان گه وره پیا وانی پارێزگا بوون و ناویان له لیسته ی نه و شاهیدانه دا بوو، که ئیمه ئاراسته ی کۆمیسسیۆمان کردبوو و شوین و پله به کی بالا یان هه بوو. نه و هه وله ی جه واد (که بیگومان له وه ره ی دلپاکییدا و له ژیر کارتیکه ری فه تاح نه نجامی گرتبوو) له وه ی که نه و ژماره یه ی به هه یج و پوچ و ئاژاوه گپر ناساندبوو، له گه ل شیوه کاری ئاسایی ئیمه زۆر جیاواز بوو. ئیمه به بی نه وه ی که شیوه ی بیر کردنه وه ی که سایه تییه ناو داره کافمان له به رچاو گرتی، ناوی نه وانمان ئاراسته ی کۆمیسسیۆن کـردبوو. پرتالس به روا له ت له وه ی که هه لیک ی ئاوا ره خسابوو تا نه و چیرۆکه بی بناخانه ی بو روون بیته وه، که راپۆرتکاری تورک له سه ره تای ها تانی بو موسل به گویره ی نه وانه وه کۆمیسسیۆنی یاداشت باران کردبوو، به داخ نه بوو.

ها تانی کاروانی ئیمه به پتر له بیست ئۆتۆمبیل هه ستی دانیشتوانی له شاردا به رز کرده وه. پاولس و کرامرز دوای دابه زین له ئۆتۆمبیل چوونه ناو شار و جه وادیش به دوای نه واندان چوو. نه و دووانه تووشی جه واد ده بن و به یه که وه ده چنه ناو بازار و سه ر له دوکانداره کان ده دن و پرسیاربان لی ده که ن، به لام هه ره وک له هه ولیر روویدا بوو، لێره ش له گه ل گرژی و ساردیی خه لک رووبه روو ده بن و خه لکیان لی کو نابیتنه وه. جه وادو کامیل چیتر ها توچۆی شاریان نه کرد. فه تاح و نازمیش، که رینگای په یوه ندیی و وه رگرتی ئاگاداری خۆیان هه بوو، ده ترسان رووداویکی تال روو بدات. له به ر نه وه، له ته واوی ماوه ی مانه وه یان له سلیمانی هه رگیز هه وللی چوونیان بو ناو شار نه دا. دوا نیوه رۆی نه م رۆژه، بابه کر له گه ل نزیکه ی سه د

سواره‌ی پشده‌ری، به به‌رگی پر زه‌رق و به‌رقی جوان و چه‌کی باش له شاندا به ئەسپی باش هاتنه سلیمانی. پاولس هاتنی ئەم سواره سەرنج راکێشه‌ره به‌هێبه‌تانه به چاوی خۆی بینی و له‌وه‌ی که زانی ئەوه هەر ئەو کەسه‌یه که راپۆزکاری تورک به قسه‌ی کارناسه‌که‌ی به هه‌یج و پوچی ناساندوه، گالته‌ی ده‌کرد.

به‌روالته له‌وه ده‌چوو جه‌واد پاشا لهم باره‌یه‌وه که فه‌تاح بتوانی یارمه‌تی پی بکات، باوه‌ری له‌ده‌ست دای و داوای له من کرد به ره‌زا به‌گ بلیم له‌گه‌لی دانیشی و له‌سه‌ر شیوه‌ی تیکه‌لاوی ره‌گه‌زه‌کانی دانیشتوی پارێزگا هیندی‌ک روونی بکاته‌وه، چونکه ئیمه له راپۆزکاری تورکمان ویستبوو، که ئەو ۳۲.۹۰۰ تورکه‌ی که له یادداشتی ده‌وله‌تی تورکیادا نووسرابوو له‌و پارێزگایه ده‌ژین، به کۆمیسسیون بناسینی. (ره‌زابه‌گ سالی ۱۹۱۹ دۆستی به ئەمه‌گی ئیمه بوو و هه‌روه‌ک له‌بیرمانه ده‌یانگوت له سه‌بزی‌یه‌کانی سالی ۲۴-۱۹۲۳ ده‌سه‌رۆکی گرویتی لایه‌نگری تورکیا بوو.) ره‌زا به‌گ په‌یتا په‌یتا به منی ده‌گوت که ئاماده نیه جه‌واد پاشا بینی. من گوتم ئەوه کاریکی دروست نیه و داوام لیکرد، که به‌ته‌نیا یا له‌گه‌ل یه‌کیک له ئەندامانی کۆمیسسیون ئەو بینی. گوتم ئەو ئازاده بیروبو‌چوونی خۆی پێرا‌بگه‌یه‌نی و ئیمه دیداری ئەو له‌گه‌ل جه‌واد به‌حسابی ده‌ژایه‌تی له‌گه‌ل خۆمان دانانی و ئەگه‌ر (هه‌روه‌ک له کرده‌وه‌کانی ئیستای ده‌رده‌که‌وی) ئەزموونی له هه‌له‌کانی پێشوی و هه‌رگرتوه، ده‌توانی به‌دیتنی ئەو خزمه‌ت به کۆمیسسیون بکات، به‌لام سه‌ره‌رای گشت داواکاری و پێداگرتنه‌کانم ئەو له‌سه‌ر به‌ریاری خۆی مایه‌وه و کاتیک ئەو مه‌سه‌له‌یه‌م به جه‌واد گوت، داوای لیکردم چیتر خۆم له‌و بابه‌ته‌وه زه‌حمه‌ت نه‌ده‌م.

مه‌سه‌له‌ی تیکه‌لاوی ره‌گه‌زی دانیشتوانی پارێزگای سلیمانی نمونه‌یه‌کی زۆر باشی ئەو شته بی بناخه‌یه بوو، که ده‌وله‌تی تورکیا باسی ده‌کرد و ده‌ژواری ئەرکی پێسپیراو به جه‌واد پاشای هه‌ژار ئەمه‌ی به روونی ده‌سه‌لماند. بریتانیا له وه‌لامدا ده‌یگوت له ته‌واوی ئەم پارێزگایه‌دا ته‌نانه‌ت تورکیک نابینرێ. کاتیک گه‌بشینه سلیمانی گالته‌یه‌کیشمان کرد: یاداشتیکمان ئاراسته‌ی کۆمیسسیون کرد و له‌ودا له بابه‌ت هه‌له‌یه‌ک که له یادداشتی ده‌وله‌تی خاوه‌ن شکۆ پاشای ئینگلیستاندا روویدا بوو، داوای لیبوردنمان کرد. تورکیکمان دۆزییه‌وه که له یه‌کیک له سه‌ربازگه‌کانی به‌ر له جه‌نگدا دوکانی هه‌بوو و کچه کوردیکی ماره کردبوو و له‌و شاره گیرسابوه‌وه و ئیستا گه‌سکلیده‌ری شاره‌وانی بوو.

لیکۆلینه‌وه له سلیمانی سن رۆژی خایاند؛ ویرسون رۆژی دوهم یا سێیه‌م له‌گه‌ل پاولس کهوت. ته‌واوی شاهیده گرنگه‌کان به‌لینی خۆیان برده‌سه‌ر و هه‌روه‌ک گوتبوویان هه‌رچی له

دلیاندا‌بوو له کۆبوونه‌وه‌ی ناشکرادا باسیان کردو لینه‌هاتوویی و نزم بوونی ده‌زگای ده‌وله‌تی عوسمانی و به زه‌وقه‌وه ئاماره‌یان به چهند دیاردان کرد (به‌تایبه‌تی پاشه‌کشه‌ی سالی ۱۹۱۸) که کورده‌کان هه‌یزه سه‌رکوتکه‌ره‌کانیان چه‌ک کردبوون. هه‌روه‌ها وه‌ک به‌لگه‌ی دۆژمنایه‌تی له‌مێژینه‌ی نیوان ئەو دوو ره‌گه‌زه باسی گرتن و له سیداره‌دانی شیخ سه‌عیدی بابی شیخ مه‌حمودیان له سالی ۱۹۰۸ له موسل به‌ده‌ست تورکان کرد. وته‌ی شاهیده‌کانی ده‌ره‌جه دووه‌میش (وه‌ک دۆسته جوتیاره‌کامان سه‌عید ئاغای جافه‌ران و کویتخا نه‌جمی «سه‌ی و سینان» زۆر شویندانه‌ر بوون. ئەوان به راشکاوی و به به‌لگه وه‌لامی ته‌واوی پرسیاره‌کانیان دا‌بووه‌وه.

هه‌ولمه‌ده‌دا خۆم تیکه‌لی ئەو مه‌سه‌لانه نه‌که‌م و دوور له رووداوه‌کان بمینمه‌وه، به‌لام با‌به‌کر و به‌گه‌زاده‌کانی جاف و ژماره‌یه‌کی دیکه پێیانداگرت ویستیان له یه‌کیک له کۆبوونه‌وه‌کانی ناشکرا و گشت کۆره تابه‌تیه‌کاندا قسه‌کانیان وه‌رگێرمه‌وه. ده‌مبینی ئەندامانی کۆمیسسیون به‌ته‌واوی له‌ژیر شوین و کارتی‌کردنی وه‌لامی زیره‌کانه‌ی ئەو شاهیدانه و به‌تایبه‌تی با‌به‌کر ئاغا دان، که له به‌رامبه‌ر پرسیارای ئابووری، سیاسی یا پله‌ی شیخ مه‌حمود له ره‌وتی رووداوه‌کانی ناوچه‌دا ده‌یادایه‌وه^(۳). سه‌رکه‌وتنی ته‌واو له سلیمانی له ئاماره‌ جو‌راجۆره‌کانی راپۆرتی ویرسوندا ده‌ریاره‌ی ئەم پارێزگایه به روونی ره‌نگیدا‌بووه‌وه.

جیا له پارێزگای سلیمانی ده‌ژاره ناوچه‌یه‌ک به چهند ناحیه‌وه ده‌ست‌نیشان بکری، که بۆ‌چوونی نزیکیان ده‌ریاره‌ی یه‌کیک لهم دوو لایه‌نانه تیدا بینی. جیا پارێزگای سلیمانی بوو که بۆ‌چوونه‌کان به‌روونی و به‌راشکاوی راگه‌ینان... جیا له ژماره‌یه‌کی زۆر که‌م که پرسیاران لیکرا، هه‌موو لایه‌نگری حکومه‌تی عێراق بوون... کۆمیسسیون به‌ته‌واوی له‌سه‌ر ئەو باوه‌ریه که خه‌لک به‌ته‌واوی له ویست و داخوازه‌کانی خۆیان دا‌وان... ئیمه تووشی ناسیۆنالیستی کورد بووین، که هه‌رچه‌نده ده‌یانگوت به ئاواتی گه‌یشتن به سه‌ربه‌خۆیی ته‌واون، له ده‌سته‌که‌وتی لایه‌نی باشی «سه‌ره‌شتی» یه‌کی ژیر و تیکه‌یشتوو و ئازادبیر ده‌گه‌یشتن. گومان

۳- شیخ مه‌حمود له کاتی دیداری کۆمیسسیوندا ژیرانه خۆی دوور له مه‌سه‌له‌یه راگرتبوو و کۆمیسسیونیش به‌چاکی نه‌زانی له که‌سیک داوای شکایه‌ت بکات، که به ناشکرا راپه‌ربوو. داوای رۆیشتنی کۆمیسسیون هه‌یشه‌کانی خۆی ده‌ست پیکرده‌وه، به‌لام به سه‌قامگیر بوون و خۆراگری ده‌زگای حکومه‌تی، رایکرده سه‌ر سنوور و سه‌رئه‌نجام له ژوینی سالی ۱۹۲۷ ده‌سته‌وه‌ دا و ته‌سلیم بوو.

ناکری که لیتهاتویبی و زانیاری دهزگای ئیداری بریتانیا له و ناوچهیه دا شوینی زۆری له سهر بیرو میشکی خه لک داناوه.

به لئی، ئەو نانهی (٤) که سالانی پیتشو نوپل له مهئوریه تی هاوکاری سالی ١٩١٨ و سۆن له سهردهمی حکومه تی دژوار به لām عادیلانهیدا به ئاویاندا دابوو، له م ساته دا، که له ژبانی حکومه تی تازه پیگرتوی عیراقدا ساتیکی گسنگ بوو، به چند قات گه پراهه وه لای خویمان.

پۆژی سیی ماریس به سواری ئوتۆمبیل گه پراهه وه که رکوک. له وه خو شحال بووم، که سه روکی کۆمیسسیون داوای لیکردم له گه ل ئەو سواری ئوتۆمبیل بم، چونکه تا ئیستا که متر له ئەندا مانیتری لیتنه ی بیلایه ن، هه لسوکه وتم له گه لئ هه بوو. دیاروو، له وه ی که له سلیمانی دیسوی سهری سوپ ما بوو. گوتی، کاتیگ جهواد زانی دیارده که به پیچه وانهی لیکدانه وه ی ئەو چوه ته پیتش، رایگه یاند، خه لکیان ترساندوه یا کرپویانن؛ ههروه ها گوتی ئەوه سه یر دپته بهرچاو، چونکه ده کرئ یه ک دوو که س بکرن، به لām دانیشتوانی پارێزگایه ک ناکردین. راسته یه ک دوو که س له شاهیده کان نارازی بوون، به لām خه لک نه ک هه ترسیان نه بوو، به لکوو هیشیان ده کرده سهر شوینی کۆمیسسیون و به راشکاو ی بیرو رای خویمان ده رده پری.

شه ویک له که رکوک مایه وه؛ پاولس دوا و توویتی له گه ل کۆمه لیک لایه نگرپی تورکیا ته و او کرد. دواپی به ره وه هه ولیر لیمانخوری و بو ته و او کردنی لیکۆلینه وه یه ک که پاولس سی هه فته پیتش به نیوه چلی به جیی هیشته بوو، دوو سه عات له ئالتون کوپری مایه وه. لیره، رووداویکی چوک و ناخوش روویدا: گه یشتنمان بو ئەو جییه هه ره به و ساردیی و گرژیی به وه له تیبه وه رنه گیرا، که له تایبه تمه ندییبه کانی کۆمیسسیون له سی پارێزگای که رکوک، هه ولیر و سلیمانی بوو. کومه لیک گه نج (که دیاره هه موویان تورک بوون) له ده وری راوێتکاری تورک کۆبوونه وه و ئەویش له ناو ئوتۆمبیلدا وه ک بابیک که به شوپن کوپه ده ست بلاوه «وتل خه رج»^(٥) هه کی که وتبی، قسه ی بو کردن و یه کیک له گه نجه کان به

٤- په نگه ئاماژه به شوپه ی سه عدی بی:

تۆ چاکه بکه و له دیجله ی هاوی

که خودا له چۆلای پیت دده اته وه

وه رگپری ف

٥- ئاماژه به چیرۆکی کوپری مه سرف له ئینجیلی لۆقا، فه سلی یازده، ئایه کانی ١٥-٣٢. و. ف.

نیشانه ی هاو ده ردی پتر (که به پیتی راپۆرتی کۆمیسسیون له ناو خه لکی عه ره بدا هیندیک جار شتی وا له په یوه ندی له گه ل چینی هه ژاردا بهرچاو ده که وی) وه گریان که وت. ئەوه ش ده بی بلیم که ئەو خه لکه هه ژاره هیشتا تورکیای مسته فا که مالیان له گه ل حکومه تی عوسمانی به هه له ده گرت. چند که س له شاهیده کان کاتی به جیه هیشتنی هۆلی شورا، به زه قی مالئا واییان له نازم کرد و من واتیکه ی شتم که ئاکامی دیداری پیتشو و بی گیروگرت بوونی به شه کانیتری پارێزگا، کاربه ده ستانی به رپرسی له خه و کرده وه و نه وتچی زاده کانی که رکوکیش بیکار دانه نیشتون و به هه مان چه کی ناسراو به قازانجی تورکیا خه لکیان فریودا بوو.

دوانیوه رۆ گه یشتینه هه ولیر و جهواد داوای لیکردم به یه که وه گه شتیکی ناو شار بکه ین. به و گوتنانه ی که پیتشتر شکم بویمان ده چوو، قسه کانی ده ست پیکرد و گوتی ئەو مه ئوریه ته ناله بارترین ئه رکی ده و رانی خزمه تی بووه و داوای گوپینی خۆی کرده وه، به لām به گوپیان نه کرده وه؛ ئەو ههروه ها گوتی جیی داخه که ئەو گرپیبه راسته وخۆ و به بی سپاردنی به کۆمه لی ولاته یه کگرتوه کان له نیوان ئەو دوو ده وله تانه دا چاره سه ره نه کراوه: ده وله تی خاوه ن شکۆ پاشای ئینگلیستان به م بۆنه یه وه که داوای توویتی له عیراق و تورکیا نه کرد و بوخۆی نه بوو به ناو بیکه ربان به شیوه یه ک که هه م پارێزگاری له مافی تورکیا بکری و هه م ئاواته کانی عیراق به دی بین و هه م نابرویی بریتانیا رابگری، هه لیکمی مه زنی له ده ست داوه؛ بیکگومان له وانه بوو رپگایه ک بدۆزیته وه، که خه لکی تورکیا بگه رپنه وه بو تورکیا و بو له بهر چاو گرتنی هه سستی خه لکی کوردیش رپگایه ک بدۆزیته وه؛ له جیاتی ئیمه ته نانه ت به شتیکی پارێزگای هه کاریان ویست و کاره که مان ئەوه ند ه ژوار کردبوو، که ئەنجامی دژوار بوو. گوتی هه ژده مانگ له مه و پیتش دوو له شگری پیاده و دوو له شگری سواری له جه زیره له ژیر فه رماندا بووه و خه لک دروشمی جه نگ جه نگیان بو هه لگرتوه. هه رچه ند ه له وانه بوو هیزی هه وای بریتانیا بتوانی زه بریان لی بدات، به لām له راستیدا هیه شتیکی نه یده توانی پیتشیان پت بگری و ئەوان ده یان توانی هه تا به غدا بچه پیتش و داگیری بکه ن، به لām حکومه ته که ی رپگا چاره سه ری دۆستانه ی پت باشبوو. دواپیش مه سه له ی به دیل گرتنی والی هه کاری و کوشتنی فه رمانده ی ژاندارم به ده ست ئاشووربیه کان روویدا. ئەو ههروه ها گوتی راسته که والی ئازادکرا، به لām ته و او ی ئەو ئاژاوانه به پشتگیری ئیوه ئینگلیزه کان روویانداوه؛ جیا له وانه و وپرای ئەو ئاژاوه گپیه، ئەو چوارچپوه ی کرده وه ی خۆی له گه ل ئەوه ی که ئیمه له و کاتانه دا ئەنجامان ده دا به رته سک

کردبووه: عه‌شایری تاوانبار که نه‌و کاره‌یان کردبوو، سزای دابوون. له درېژه‌ی قسه‌کانیدا گوتی تورکیای نوی دوژمنایه‌تی زاتیی له‌گه‌ل بریتانیا نیه؛ له‌بیریه‌تی له شوړشی تورکه گه‌نجه‌کاندا له سالی ۱۹۰۹ خه‌لک چو‌ن نه‌سپی فایتونی بالوژی بریتانیا‌یان له فایتونه‌که‌ی کرده‌وه و به‌ویستی خو‌یان له کاتیکدا کونسولی بریتانیا له فایتونه‌که‌دا بووه نه‌ویان به شه‌قامه‌کانی شاردان گه‌راند. گوتی دیپلوماسی بریتانیا نه‌یتوانی به‌سهر نه‌و بارودوخه‌دا زال بچ و تورکیای له باوه‌شی نالمان هاویشته. دوا‌ی جه‌نگ، نه‌و بو‌خوی ناچار بوو له‌ژیر گوشاری بریتانیا‌دا له وه‌زاره‌تی جه‌نگ واز بیتی؛ دوا‌ی نه‌وه له‌خووه به‌وپه‌ری سوکایه‌تی پیکردن ده‌ستبه‌سهرکرا و بو‌ولاتی «مالت» یان دورخسته‌وه. سه‌ره‌پای نه‌وانه، نه‌و هینشتا له‌م باوه‌رده‌بوو که دو‌ستایه‌تی و هاوکاریی باشترین سیاسه‌ته، که ده‌بچ نه‌و دوو ولاته له په‌یوه‌ندی نیوان خو‌یاندان له‌به‌رچاوی بگرن، نه‌ویش وه‌ک زوره‌ی هاوولاتیانی چاوه‌روانی روژیکه، که نه‌و په‌یوه‌ندیی کونه له‌سهر بنه‌ما و بنچینه‌ی ریزگرتن و پاراستنی ریزی به‌کتر ده‌ست یچ بکاته‌وه.

کو‌میسیونه‌کان روژی پینجی مارس بو‌ نه‌نجامی دوا قوتاخی لیکولینه‌وه گه‌رانه‌وه موسل. چونکه کاریکی تایبه‌تم نه‌بوو، سواری فرۆکه بووم و چوومه به‌غدا و بو‌ماوه‌یه‌ک میوانی کو‌میسیوری بالا بووم و له‌وی تلکیم دیته‌وه. نه‌و سه‌فه‌ره، جیا له گه‌شتی قه‌راخ روبرار و چوون بو‌ کوری ره‌قس و هه‌لپه‌رکی له باشگا، چهند بانگه‌یشتن و میوانداری فراوین و شیو خواردنیشی له‌گه‌ل بوو. ماوه‌یه‌ک له وه‌رزی به‌هاریی باشوور تپه‌ریبوو، به‌لام نه‌رکی دلته‌زینی به‌شداریبیکردن له به‌خاک سپاردن و پرسه‌ی سه‌رگورد «ج. س. پولی»^(۶)، جیگری راویژکاری وه‌زاره‌تی ناوخوی ولات، نه‌و خو‌شیه‌ی تیکه‌لاوی خه‌م و په‌ژاره‌کرد. سه‌رگورد پولی هاوکاریکی به‌ریز و تا راده‌یه‌ک به‌ته‌مه‌نتر له هه‌مووی نیجه‌ بوو. له‌و ماوه‌یه‌دا بیگومان زور جار چاوم به‌ تلکی که‌وت. مرؤفیکی که‌مدوی بوو، به‌لام نه‌وه‌ی ده‌سه‌لمانده‌که به‌رله ناسینی بارودوخی ولات، نه‌و کارانه‌ی نه‌و و هاوکاره‌کانی نه‌نجامیان داوه، بیکه‌لک بوون. له‌بابه‌ت درېژ خایاندنی ماوه‌ی دوورکه‌وته‌که‌ی زور نیگه‌ران بوو، روونوسی تیلگرافیکی پيشاندام که له‌ودا داوا‌ی له سه‌روکی کو‌میسیون کردبوو نه‌رکی کو‌میسیونی لی وه‌ریگرنه‌وه، به‌لام پتیا‌ن راگه‌یاندبوو، ده‌توانی روژی یازده بگه‌ریته‌وه. له‌به‌ر نه‌وه به‌یه‌که‌وه سواری فرۆکه بووین و گه‌راینه‌وه موسل. له‌ناو

فرۆکه‌که‌دا به‌ته‌واوی بورایه‌وه و حالی تیکچوو.

نیستا هه‌موو ده‌رسیان له هه‌له‌کانی روژی یه‌که‌م وه‌رگرتبوو؛ هیچ پولیسیتیک له ده‌ره‌وه‌ی کوشک نه‌ده‌بیینا؛ هه‌وا خو‌ش و دل‌رفین بوو و نزیکایه‌تی و هاوکاریی ته‌واو له‌ناو نه‌ندامانی کو‌میسیون‌دا به‌رچاو ده‌که‌وت. نه‌وان که تاسه‌ی ته‌واو‌بوونی کاره‌کانیان له قه‌زا شاخاوییه‌کاندا هه‌بوو، بریاراندان ته‌نیا زاخو و «ده‌وک» ببین و له‌ویوه‌ داوا له شاهیده‌کانی ئامیدی و زتیار بکن، بینه‌ ده‌وک. بو‌دلنیا بوون له نه‌نجامی به‌کاتی کاروباری میوانداریی له‌و گروه و ریتونیکردنی لیتپرسراون بو‌ به‌ریوه‌بردی نه‌رکیک که ده‌ویاوه له ره‌وتی کاره‌کاندا له‌به‌رچاوی بگرن، دوو روژ به‌ر له وه‌ریکه‌وتنی لیژنه‌ چوومه نه‌و دوو جییه.

له سه‌ره‌تای گه‌یشتنم بو‌ زاخو، حال و هه‌وا‌ی نه‌و شاروچکه‌یهم به‌دل بوو. ژماره‌ی دانیش‌توانی ۴،۰۰۰ که‌س مه‌زنده‌ده‌کن، که نیوه‌یان جوله‌که و یه‌ک له چواری مه‌سیحی و ته‌نیا یه‌ک له چواره‌که‌بتری کوردن. به‌شی کون و قه‌دییمی شاروچکه‌که به‌سهر دوورگه‌یه‌که‌وه، که ۱،۴۵۰ یچ به‌رزه و له‌به‌شی روژه‌لاتی روبراری «خابور» و له‌حه‌وت مایلیی به‌شی سه‌رووی یه‌کاوی دیجله هه‌لکه‌وتووه. پینج مایل له‌گه‌ل «سنووری کاتی» مه‌ودایه‌تی. نه‌و سنوره سه‌ره‌نه‌نجام به‌سنووری ره‌سمی ولات ناسرا. هاتوچو به‌ روخی راستدا به‌ پردیکی که‌وانه‌بی نه‌نجام ده‌دری، که نه‌خشه‌ی سازکردنی له‌تیران ده‌گه‌ریننه‌وه سه‌رده‌می حکومه‌تی شا‌عه‌باس. په‌یوه‌ندیی له‌گه‌ل روخی چه‌پی به‌سهر پردیکی چه‌په‌ری «راهیلراو» دا نه‌نجام ده‌دری، که دوو سال پيش ئیداره‌ی خزمه‌تگوزاریی گشتی نیجه‌ سازی کردبوو. شه‌قامیکی که به‌ میترگوزاریکدا ده‌گه‌بشته نه‌و پرده، به‌ دار بادمی جوان و سپیدار داپوشراوو و داره‌کان تازه خونچه‌و گه‌لایان کردبوو. شه‌مه‌ بوو، بنه‌ماله‌کان که زوره‌یان جوله‌که و تاک تاکه‌ش مه‌سیحی و موسولمان بوون، هاتبوونه سه‌یران: که‌چه‌کان به‌ به‌رگی ره‌نگین و زیر و زیو خو‌یان رازاندبووه‌وه. کوره‌کان به‌ رانکوچو‌غه‌ی ریژی، که زاخو ناوبانگی یچ ده‌رکردبوو، به‌سهر چیمه‌نی بناری روبراره‌که‌دا شو‌ر ده‌بونه‌وه و خه‌ریکی راباردن بوون. قایمقام «مه‌حمود فه‌خری» لاویکی بارهاتووی موسل بوو. نه‌و به‌رله گه‌یشتن به‌ پله‌ی به‌ریسه‌ایه‌تی قه‌زا گشت پله‌کانی بارهاتنی له ده‌بیرخانه‌ی پاریزگادا وه‌پشت سه‌رناوو و به‌پای من له‌گه‌ل جیگری پولیس که‌ ناوی «یونس» بوو زورباش و ریک بوون: مرؤفی به‌نه‌زم و کارلیتهاتوو بوون و په‌یوه‌ندیی‌که‌ی زورباش و ده‌توانم بلیم دو‌ستانه‌یان له‌گه‌ل گه‌وره‌ پیوانی شار به‌ موسولمان، جوله‌که و

زاخۆ ناوهندی بازگانایی به سواری «کهلهک» ه. خه لکی باسکی باکوری دوورگه که به ته وای له ههول و تیکۆشاندا بوون: ده کهلهکیان له دار بار کردبوو و ئامادهی چوون بۆ موسل بوون؛ جیا له وه خه ریکی دروست کردنی کهله کیتیریش بوون. ئه وانه هه موویان نیشانهی زنجیره په یوه ندییه کی بازگانایی بوون که له گه ل باشووریان هه بوو. هه وائی شوپشی کورده کان به سه رهۆکایه تی شیخ سه عید له ناوچهی «خارپوت و راگه یاندنی حکومه تی سه ربازیی له پاریزگانایی باشووری رهۆشه لاتی تورکیا ده گه یشتن و رپیه رانی کوردی ناوچه به راشکاوی دژی تازاری نه ته وه که بیان به ده ست تورکان ده و ان. دهنگی جوله که و مه سیحیییه کانیش هه رگیز جیگه ی شکوگومان نه بوو. له لایه کیتیره وه عه شیرته گه رنکه گانی قه زا وه ک «گولی و سندی» له هه لومه رچیکی ناخۆشدا بوون. هاوینه هه واره که بیان، که سه رچاوهی ژبانیا ن بوو، له خاکی تورکیادا بوو و چونکه پتر له ئیمه، ترسیان له حکومه تی تورکیا هه بوو، دوور نه بوو ئه گه ر پیتشت له نه یینی بوونی دهنگه کان دلنیا نه کرابان، دهنگه کانیا ن له ده ست بچن. ئه وانیتتر که به هۆی نزیک بوونیا ن له سنوور ده ترسان، ئاماده بوون بلین له باری ئابوورییه وه به موسل به ستراونه ته وه له بواری سیاسیشه وه ده یانه وئ له چاره نویسی براکانیا ن له سلیمانیا ن هاوبه ش بن. له بهر ئه وه به دلنیا یی چاوه روانی هاتنی کۆمیسسیۆمان ده کرد.

زاخۆ شوپن و جیگه ی قه شه ی که لدانییه کانه. دوو خانووبه ره له و شارۆچکه یه دا بۆ ئه وه ده بوون میوانه گانی لی بمیننه وه: یه کیک له وان مائی قه شه بوو و ئه ویتریان ئه و ماله بوو، که «یونس» تپیدا ده ژیا. چۆلکردنی مال بۆ جیکردنه وه ی کاتیی میوانی خاوه ن که سایه تی له ولاتانی رهۆشه لاتدا ره و تیکی ئاسایی هه یه. یونس چۆلکردنی ماله که ی وه ک دیارده یه کی ئاسایی قبولکرد، به لام رازیکردنی قه شه ی به سالداچوو هیندیکی خایاند. مه حموود فه خری به یارمه تی پیتشتیژی زاخۆ ئه و مه سه له یه ی به جوانی جیبه جی کردو کۆمیسسیۆن له جیگه به کی خۆشدا که ده پروانیه دیمه نی جوانی دره ختی بادامه پر له گوڵ و خونچه کان جیتی گرت.

پۆژی دوا یی کاتی هاتنی کۆمیسسیۆن شه قامه کان ئارام بوون. جهواد پاشا بۆ درپژهدان به و سیاسه ته ی که پیتشت له موسل (نه ک له سن پاریزگانایتتر) په چاوی کردبوو، بۆ چوونه ناو بازار و هه لسه نگاندنی بیروپرای ئه و جییه و پرسیار کردن له خه لک هه لی له ده ست نه دا. له مجۆره کاتانه دا به گویره ی پیتشووازییکردنی خه لک له ناوبراو به

خۆشحالی یان به گرژی ده گه راپه وه. حاله تی روخساری له گه رانه وه ی یه که م گه شت و یه که م دیداری له قه راخ روبرا نیشانه یه کی باشبوو که ده کرا به هۆی ئه وه وه، ئاکامی کاره که پیتشینی بکه یین و ئاکامی راویژکردنی له و شارۆچکه شاد و دلگه ردا شاهیدی ئه و دۆخه بوو.

ئاکامی دیداری تلکی و پاولس له شیخان له باکوری رهۆشه لاتی موسل له پۆژی شه مه دا جیگه ی ئومید بوو. ئه و دوو که سه بۆخویان کاری لی کۆلینه وه ی ئه و قه زایه یان ئه نجام دا بوو و دیبوویان به پیتچه وانیه ی یاداشتیه ده وله تی تورکیا نه ته نیا هه موو دانیشتوانی قه زا تورک نین، به لکوو ژماره یه کی زۆریشی مه سیحی، عه ره ب و کوردی یه زبیدی لی ده ژین. ئه وان به ته وای که وتبوونه ژیر شوپنی شانۆبه ک که پیتشه روانی گوندی مه سیحی نشینی «ئه لقوش» بۆیان پیتکه یینسا بوون و راده ی زانیاری و تیکه یشتوبی کچانی که نیسه یه ک که شه و لپی ما بوونه وه، به ته وای کاری تیکردبوون و سه ره ئه نجام له م باره یه وه که ئه ندامانی ئه و دوو که مایه تییه دا وایان کردبوو که له گه ل عیراق بمیننه وه، زۆر ناره حه ت ببوون. رهنگه ئه وه ش نیشانه ی خۆشیه ی دۆخه که بووی، که ئه و دوو ئه ندامه ی لیژنه شه و له پر هاتنه ئه و ماله چوکه ی که من و جار دین لپی ده مایینه وه، تا به سه ره هاتی ئه و رهۆژیه یان بۆ ئیمه بگپرنه وه.

له به رامبه ر ئه و سه رکه و تنه دا، ئیمه ده مانزانی له زیبار، ئامیدی و ده وک تووشی دژواری ده یین. هه یچ کاره ده ستی رووناکییر و مه ئموریی خوینده وار و باره اتووی کورد له و جییا نه نه بوو، که چاوه روانی ئه وه ی لی بکه یین، که هه لسوکه وتی عیراق بۆ گه یشتنیا ن به ئامانجه کانیا ن (به رزومه مانوانجی) گونجاوتر له دۆخی تورکیا بیینن. ئاشوورییه ده رکه راه گانی تورکیا له زۆریه ی گوندی ئه و کوردانه دا جیگیر ببوون، که کاتی شه ر ماله کانیا ن به جییه یشتبوو. ئه و ژماره یه به پشت به ستن به لایه نگرانیان له ئینگلیستان له به رامبه ر هه ولدان بۆ دۆزینه وه ی جییه کی باش بۆیان و گه راندنه وه ی گونده کان به خاوه نه کانیا ن، که ده یانویست بگه رپینه وه ماله کانیا ن راه ستا بوون و به ره ره کانیا ن ده کرد. ژماره یه کیتریان له و گوندانه دا جیگیر ببوون، که خه لکیان تپدا بوو و به چه شنی حوشتی داستانییک که سه ری له خیته ت برده بوو ژوور و ده یویست خاوه نه که ی ده ر بکات، ده یانویست بۆخویان جیتی خه لکی ئه و گوندانه بگرنه وه. به هۆی بوونی ئه و که مایه تییه ئایینییه و ره گه زیه ده زگای ئیداری توندوتیژییه کی پتری لیتر به نیسه بت مه لبه نده نا ئارامه کانیتتر گرتبووه بهر و دوور نه بوو خه ون و خه یالی گه راندنه وه ی سه رده می

حکومته تی نه جولئی عوسمانیی ریښگی له میره ملهوره کانی «بادینان» ون بکات.

رژئی شازده، یهک رژژ بهرله هاتنی کومیسسیون گه رامه وه دهوک. چادره کانی ئیمه یان له دهوری مالیکئی چکولئی گوند هله دابوو، که بنکه ی پیتشوی جیگری حاکمی سیاسی بریتانیا بوو و نریکه ی نیو مایلیی بو شار مه ودا هه بوو. هه چنده وه زعی سیاسی زاخو باش و له بار بوو، وه زعی سیاسی ئیره بهد و ناپه سهند بوو. حکومته به ناشکرا قه در و قیمه تی نه بوو و به ته وای دهسه لاتی لهرزوک بوو. قایمقام که مه ئموریکئی نه زان بوو، له ته مه نی خانه نشینی نریک بیوه وه، یه کییک له و که سانه بوو، که نه گهر که سییک پانتولئی ته نگئی نه وروپایی له بهر نه کردبا و یه خه ی کراسه که ی چلکی پیونه نابا، به چاوی سوک ته ماشای ده کرد. له گهل ئاشوورییه کان کرده وه ی باش نه بوو و ته نانه ت به گوشار هینان بو سهر کرده ناو داره کان به و مه به سته که نابئی له په یوه ندییگرتن له گهل کومیسسیون له فرمائی «لیژنه ی بهرگری نه ته وه یی» لادهن، نه وانیشی به ته وای ره نه جان دبوو.

نه و جییه پر بوو له سه روک عه شیرت و هاوړی چه کداره کانیان. دوانیوه رژئی رژئی دواپی که کومیسسیون تازه گه یشتیوه جی، جه ماوه ریکی زور له کوزیکئی ره خنه گرانه ی دژ به قایمقام هاتنه در و هیرشیان کرده سهر چادره کانیان. زوریه ی ناغاکان رایان کرده لای جه واد و ده ستیان ماچ کرد. دوا ی نه وه، جه ماوه ره که به سه روکایه تی شیخیکی گرنگی نه قشبه ندی نایه تیکی ناسراوی قورئانیان خوینده وه. به خو شیبیه وه راوړیکاری تورک به ره فتاری ناپه سهندانه ی له ناست نه ندامائی کومیسسیون و داوکردنی نه وه که هه رئیستا ده بی بهر پر سایه تی ناوچه که ی بدریتتی، پی زور زیاتر له سنووری خو ی در یژ کرد. نه و کرده وه یه، نه ندامائی کومیسسیونئی که م بازار نه دا، چونکه نه وان ده یانویست هه رچی زووتر به شپوه ی ناسایی کاری لیکولینه وه و وتوو یژ له گهل خه لک ده ست پی بکه یین. جاردین که پیشتی لیره جیگری حاکمی سیاسی بوو، بیگومان بو سه روک عه شیرته ته کان ناسیاو بوو و نه ندامائی کومیسسیون دیتیان زوریه ی جه ماوه ره که دوا ی نارام بوونه وه یان چوونه لای ناوبراو و سکالایان له قایمقام کرد. نه ندامائی کومیسسیون هه روه ها دیتیان که دیسانیش جاردین بوو، که هیمنا یه تی گه رانده وه و ریښگی بو کاری کومیسسیون خوشکرد تا کاره که ی ده ست پی بکات. هیچ گومان له وه دا نه بوو، که وه لایم زوریه ی کورده کان به «پرسیاری کورت» ی کومیسسیون به سودی تورکیا ته واد ده بی.

جیا له پرسیار له شاهیده کانی نامیدی که پرسیار لیکردنیان بو رژئی دواپی مایه وه ئیتر کومیسسیون کاری خو ی ته واد کردبوو و نه وه دوا شه وی ئیمه له ده روه ی ناوه ندی کاری

کومیسسیوندا بوو. دوا ی رووداوی نه ورژه که له بابه ت توندوتیژبوونی، جیا له رووداوی رژئی یه که می هاتنی کومیسسیون بو موسل له نه وانیتیر توندوتیژتر بوو، هه لویستی هه موو لایهک به نیسبه ت گشت دیارده کان (کامل و ته واد) بوو، شتیکی وه ک شیو خواردنی دوا ی پیشتیرکیی سه ولتیدانی به له م له کمبریج. ماوه یه کی پترمان له کاتی ناسایی بو خواردنه وه ی شه رابی پیش شیو دانا؛ کاتی شیو خواردن هه موو خو ش و به که یف بوون. ساحیب که له بابه ت کرده وه ی راوړیکاری تورک ده سته که وتی مه زنی ده ست خستبوو، زور خه مبار و به په روش بوو و له ژیر کارتیکه ری «تا» و له رزی مه لاریا و تیکه لکردنی گه نه گه نه و «قیرموت»^(۷) ی فه رانسه ویدا که یه کییک له هاوکاره کانی بو نیشاندنه وه ی تایه که ی دابویه، ویستبووی له که سییک بدات، جا نه و که سه (هه رکه سییک بی) بو ی گرنگ نه بوو، به لام ئیستا هوشیار بیوه وه، له پله ی مرؤفه بارهاتووه که ی جاراندا، نه خشی ناسایی کوپ رازاندنه وه ی پیتشوی که نه وی لای دؤست و دوژمن خو شه ویست کردبوو، له نه ستو گرتبوو. نه ندامائی کومیسسیون و راوړیکاره کان که پیشتی خو یان به چیروک بیژی لیها توو ناساندبوو، به تیکرایی پله ی پیتشوویان بری و ته نانه ت کرامریش که مرؤقیکی نارام و بیده نگ بوو، تووشی سه رسورمانی کردین. له ناو گشت قسه خو شه کانی نه و شه ودا ته نیا نوکته یه کی بی نازارم له بیره، که خو شیبیه که ی له وه دا بوو، که به بی مه به ست گوترا. جاردین گوتی له خو یندنگه فیبری زمانی فه رانسیی بیوو، به لام نه و زمانه هه میسه له کوره کاندا ده بووه هژی گالته پیگردنی. نه و رووداوی که وتنی فرؤکه ی سیر هنری دابزی گپرایه وه، که له کاتی بارینی به فردا هاتبووه که رکوک و گوتی:

Le Haut commissaire a crache et il a coupe sox levre. ^(۸)

به یانی کاتییک شاهیده کانی نامیدی گه یشتنه چادره کانیان ئیتر سه رلیشیاوی رژئی پیتشوو دوویات نه بووه وه. قایمقام «عه بدو لحمید عه بدوله جید» (که من نه وکاته نه مده ناسی، به لام دواپی دؤستایه تی باشمان پیکه وه هه بوو) پیاوړیکئی میهره بان بوو و

۷- Vermouth شه رابی سیی له گیایه کی بو ن خو ش.

۸- Cracher به زمانی فه رانسی واتای تف کردن ددها و Crash له ئینگلیزییدا واتای ورد بوون و له گفتوگو کردن ده راره ی فرؤکه شدا ده بیته که وتن. ناوبراو، نه وه ی به جیگه ی گوتنی دووه م به کار هیتا. نه و ده بیوست بلن فرؤکه ی کومیسسیری بالا که وت و لیوی کومیسسیر بریندار بوو، که چی گوتی: کومیسسیری بالا تفی کرد و لیوی خو ی بری.

هەرچه نده زۆربهی سهروک عهشیره تهکان سهربزپوانی پيشوو بوون و دواي ليخوشبوونيشيان، خه لک به بهردهوامی شکايه تيان لي دهکردن، ههستمان کرد دهنگهکانيان به نيسبته دهنگی دهوک تا رادهيهک تاکامی دهنگهکانی دهوکيان هه لگه راندهوه. له نامیدی سههراي ناشووريبهکان که لهو دوايبانهدا پهنايان بو ئه و جتيه برديوو، ژمارهيه کيش گوندي ناشووريبينشين هه بوو، که دهنگی نهوانيش به تهواوی له بهرژه وندی عيراقدا بوو.

من بوخوم زورم پيخوش نه بوو لهو ناوچه يه دا کاری ليکولينه وه بکه م، له بهر ئه وه کاری به يانيم به جيهتت و چوم بو ديتنی نه خشه زهقه ناسراوهکانی «مالتای» (۹) که له بان بهرزایی باسکی باکوری چيايه کن و له لای باشووره وه پيش شيوی دهوکی گرتووه. له نزیکترین شوينه وه که دهکرا به ئوتومبيل ليی نزیک بينه وه، نيو سه عاته رتيهک به پي بوو. نه خشه کان له سههرا چوار له وحه ی مهزنی نزیک به ههژده پي له شهش پيدا هه لکه نراون. نووسراوه ی بزماريبان له سههرا نيه، به لام ئه وان ده به نه وه سههرا «سنه خريب» (۱۰) بو (۶۸۱-۷۰۵ پز). ئه وان به تايه تي له م باره يه وه سههراچ راکيشن که به پيچه وانه ی زۆربه ی نه خشه کانيتری ناشوريبی گۆره پانی شه ر و راوکردن نين، به لکوو جو له يه کی به کومه لي حه وت که س له خودايان پيشانده دا که له سههرا پشتی حه يوانی جو راو جو ر راوه ستاون، که ژماره يه کيان ئه فسانه بين، له گه ل نه خشی پاشا که له دوو قوژبنی هه رکام له و له وحانه دا خه ربکی دوعا و پارانه وه يه. (۱۱)

کۆميسسيۆن رۆژي هه ژده ی مانگ گه رايه وه موسل. پينج رۆژ له وئ مایه وه که ئه ندامانی بتوان به سههرا نامارو ياداشته کان ياندا بيته وه و ناماده يان بکه ن و ههروه ها «نه بينه وا» به رۆخی ديجه له و «شه رقات» و جي ميژوو يه کانيتر بينن. جار يکيش ميواني

9- Maltai

10- Senacherib

۱۱- يه که م که سي ئينگليز که له م له وحانه دواوه «ليارد» ه که له سپته مبه ري ۱۹۴۶ دا چوه ته ئه و جتيه (نه بينه وا و شوينه واره به جيماره وکانی، له نده ن ۱۹۵۰، به رگی ۱، لاپه ري ۱-۲۳۰)، هه موو لايه ک به گشتی ئه و به دۆزينه وه ري ده زانن. به لام، ف. تور دائن F.Thureau Danguin له وتاريکيدا به ناوی «زناره نه خشه داره کان ي ملتای»، گوڤاری ناشوور ناسی، به رگی ۲۱، به شی ۴، سالی ۱۹۲۴ دا ده لي يه که م ئه روپايی که ئه و جيگايه ی ديوه، ررۆته ت Rouet، کۆنسولي فه رانسه وي له موسل بووه، که له سی نامه دا به ميژوو وه ی ئوکتۆبه ر و نوڤتيمبه ر له و له وحانه دواوه. ئه و نامه له سالی ۱۹۴۶ له لاپه ري ۲۸۰، به رگی ۷ «گوڤاری ناسيا» دا چاپ کراون.

سکا درانی ژماره شهش بوين؛ جه واديش بو ئه و کۆره له بيه نه کراوه بانگه يشت کرا. رۆژي بيست و سييه م دواي وينه هه لگرتنيکی زۆر و گوڤينه وه ی نادريسو ده رپري نی خوشه ويستیی دوولايه نه، مالتا واييمان له يه کتر کرد و ليک هه لپراين. گروپی سههرا به کومه لي ولاته يه کگرتوه کان به ئوتومبيل چوونه «ديرالزور» (ح) و به يروت، تورکه کان رتيگای «نوسيبين» و ئه نقه ره يان گرت به ر. سههرا يی ئه و هه مووه هه سته راستينه دۆستانه ی که کاتي مالتا وايی کردن بوومان، به گومانم به تيکرا له وه خوشحال بوين، که بو دوا جار له و مه ئمو ربه ته دا يه کتر ده بينن. من باشتر ده توانم هه ستي خو م به و گوته نه ده رپرم، که له ده فته ري ياداشته که مدا نووسراوه: «کاتيک ئاور له راپردوو ده ده مه وه، ده بينم کار يکی وه ک مو جزه يه که ليکولينه وه ی کۆميسسيۆن به يی ليکترازان و روودانی کاره ساتيکی جیددی کۆتايی پيهات... له وه ی که له مه لبه نديکی ئاودا که هه ميشه ناماده ی ته قبه وه يه سههرا وه توانه کار يکی وای تي دا کرا، ئه گه ر به راستی ئه م کاره ئه نجامي نه گرتبا بو باوه ر پيکردن نه ده بوو.»

پاشماوه ی داستانه که به کورتي ده گيترمه وه: راپورتي کۆميسسيۆن به دواي شيکردنه وه ی خاله به رچاوه باسکراوه کان ی دوو لايه نی کيشه که و وه رگرتنی ئه و ئاکامانه ی که کۆميسسيۆن بوخوی له به شه جيا وازه کان ی ئه و ليکولينه وه يه دا به ده ستي هينابوو، به له بهر چا و گرتنی ئه و دوو مه رجانه ی خواره وه راي سپارد هيتلی بروکسل به سنووری نيوان عيراق و تورکيا په سه ند بکری:

۱- ناوچه ی کيشه له سههرا وه پاريزگای موسل بو ماوه ی «نزیک به بيست سال» له ژيتر سههرا رشتی کومه لي ولاته يه کگرتوه کاندا مي نيته وه.

۲- ويست و داوای گه لی کورد له م باره يه وه له به رچا و بگيري که لي پرسراوانی ئيداری، پهروه ره و دادگه ربي کورد بن و زمانی کوردی له تهواوی ده زگاگاندا به زمانی ره سمی بناسری.

به گوڤره ی ماده يه کيتر که بريارو دۆخی پيشهاتي تي دا گونجا بوو، راگه ينرا: ئه گه ر شورا به پيويست بزانی ناوچه ی کيشه له سههرا دابه ش بکات، باشترين هيتلی ئه و دابه شکردنه هيتلی ئاوی زيی بچوکه.

ح- مه به ست له شاری دي زوره که له رۆخی فورات له رۆژئاوای کوردستان واته کوردستاني ژي رده ستي سوريا هه لکه وتووه.

پاڤورتی کۆمیسسیۆن له سیپتەمبەری ۱۹۲۵دا کەوتە بەرباس و شورای کۆمەڵی ولاتەیه کگرتوکان لیکۆلینەوهی لەسەر کرد. چونکە دەولەتی تورکیا لەم باوەڕدا بوو کە شورا مافی برباردانی نیە و دوو لایەنی کیشەکە پتویست ناکات برباری شورا بەرپۆشەبەرن، شورای ئەمنیەت کیشەکە ی بە دەربڕینی هەلۆتست بە دیوانی داوهری سپارد. دیوانی داوهری لە بیست و یەکی نۆفیمبەر رابگه‌یاند برباری شورا بە زۆریە دەنگ پەسەند کراوه و هەردوو لایەنی کیشەکە پتویستە برباری شورا لەبەر چاو بگرن و ئەو برباره زامنی دیاریکردنی سنوور دەبێ (دەنگی ئەو دوو لایەنانه حساب نەکراو). لە بەرامبەر تاماده نەبوونی تورکیا بۆ سەلمانندی برباری دیوانی داوهری، لیژنەیه‌کی سێ کەسی بە سەرۆکایەتی سوید، بەروالەت بۆ «سازان» لەسەر دیاریکردنی هێلتی زتی بچوک بە هێلتی سنوور، خەریکی فەوتاندنی کات بوو، بەلام سەرئەنجام شورا رۆژی شازدەدی دیسەمبەر هێلتی برۆکسلی بە سنوور ناسی. ئەوکاتە داستانییک بە سەر زمانانەوه بوو، کە من نازانم بنه‌مایه‌کە چی بوو، کە دەبانگوت ئەو مەسەله‌یه پتر قەرزدارێ تلکی بوو، کە کەس نەیده‌توانی بلتی ئەو له‌ رەوتی هەلسورانه‌کەیدا ویستی تورکیای لەبەرچاو نەبووه، بەلام دەگوترا ئەو دژی هەرچەشە پیتشینیازیک بۆ دابه‌شکردن و رازی راگرتنی دلێ ئەو دوو لایەنه بووه.

بۆ ئەنجامی ئەو مەرجانەهی کە ئەو برباره‌یان پتی بەستراووه‌وه، کات بەفیرۆ نەچوو. گفتوگۆ بۆ بەستنی په‌یمانی نوێ بەپه‌له دەست پیکرا و په‌یمانیک له‌ رۆژی سێزدەدی یانواریی سالی ۱۹۲۶ ئیمزا کرا و بەپیتی ئەو ماوه‌ی تەمەنی دیاریبیکراو له‌ پرۆتۆکۆلی سەربه‌ په‌یمانی سالی ۱۹۲۳ی ئینگلیستان و عێراق وه‌لانرا و په‌یمان له‌ شانزده‌دی دیسەمبەری ۱۹۲۵وه بۆ ماوه‌ی بیست و پینج سال نوێ کرایه‌وه «مەگەر عێراق بەرله‌ ته‌واو بوونی ماوه‌ی دیاریبیکراو ببیته‌ ئەندام له‌ کۆمەڵی ولاتەیه‌ کگرتوکاندا» (۱۲). بە پیتچه‌وانه‌ی په‌یمانی پیتشو، بەلگه‌ی نوێ پینج رۆژ دوا ئیمزا کردنی بە زۆریه‌ی هه‌ره‌ زۆری دەنگ له‌ لایه‌ن په‌رله‌مانه‌وه‌ پەسەندکرا و په‌یمان له‌ مانگی مارسدا کەوتە بەرباسی شورا و دواي دنیا بوون له‌ دانی به‌لین له‌سەر ویستی گه‌لی کورد بۆ پیتراگه‌یشتن و ئیداره‌ کردنی ناوچه‌ کوردنشینه‌کان به‌ دەست خۆیان، شورا په‌یمانە‌کە ی پەسەند کرد.

تورک بەشداریی ئەو هه‌نگاه‌ی نەکرد، بەلام له‌ناکامی گفتوگۆکانی راسته‌وخۆ و لیژانانه‌ی «سیر رۆنالد لیندزی» (۱۳) سه‌فیری بریتانیا له‌ تورکیا، سه‌رئەنجام بە هیندیک ئالوگۆکردن له‌ ماده‌ی یه‌کی هێلتی برۆکسلا، په‌یمانیک سێ قۆلی له‌ نیوان بریتانیا، عێراق و تورکیا له‌ رۆژی پینجی ژوئینی سالی ۱۹۲۶ ئیمزا کرا و ئەو هیلە به‌ سنوور ناسراو ساردیی و بێگانه‌ بوونی دوور له‌ سروشت که‌ ماوه‌ی یازده‌ سال بوو سه‌ری هه‌لدا، به‌مجۆره‌ له‌ناو چوو و شتیه‌ی له‌میتزیه‌ی هاوکاری و پیتزگرتنی دوو لایه‌نه‌ی نیوان بریتانیای مه‌زن و تورکیا به‌خۆشی گه‌رايه‌وه‌ سه‌ر جیتی خۆی.

برباری رۆژی شانزده‌دی دیسەمبەر له‌ عێراق به‌ زه‌وقیک زۆره‌وه‌ پیتشووازیی لیکرا. مه‌لیک فه‌یسه‌ل په‌یامیک به‌کەلکی ئاراسته‌ی خاوه‌ن شکۆ جوړج کرد و سه‌رۆک وه‌زیر و عه‌بدولموحسین به‌گ السه‌عدونیش (که‌ بیه‌وه‌ جیگری یاسین پاشا) په‌یامیک بۆ به‌رپیتز «بالدوین» (۱۴) نارد. بۆ پیتزگرتن له‌ پشتیوانی جیددی بریتانیا له‌ به‌رزه‌وه‌ندییه‌کانی عێراق له‌ کۆمەڵی ولاتەیه‌ کگرتوکاندا، عه‌بدولعه‌زیز القه‌ساب پارێزگاری موس‌ل داواي له‌ ده‌ولەت کرد، که‌ باخی شاره‌وانی که‌ بێناکه‌ی له‌ حالێ ته‌واو بووندا بوو، ناوی پارکی «ئامری» (۱۵) لێ بنی، که‌ پیتشینیازە‌کە ی پەسەند کرا. بۆ به‌شیک له‌ ئیمه‌، که‌ له‌ ریزی شه‌ره‌کاندا بووین، سه‌رکه‌وتنی دواي نەته‌نیا ئەو مۆته‌یه‌ی هه‌لده‌گرت که‌ چەندان سال بوو له‌سه‌ر سنگمان نوستبوو، به‌لکوو بوو به‌هۆی به‌هیتزکردنی دۆستایه‌تییه‌ک که‌ به‌وته‌ی «یرمیا» (۱۶)کانی ئەم رۆژگاره‌ هه‌رگیز به‌رله‌ سالی ۱۹۴۵ بۆ بیری کردنه‌وه‌ نەده‌بوو: جاردين و ساحیب؛ عه‌بدولعه‌زیز، لوید و عه‌بدولحه‌مید؛ ئەحمه‌دعوسمان، لاین و لیتلدیل؛ مه‌جید یاقوبی، میللر و موراد؛ عومه‌ر نه‌زمی و کۆرنر؛ چاپمه‌ن و ئەحمه‌دی توفیق و ژماره‌یه‌کی زۆری تر له‌ قایمقامه‌کان، مودیره‌کان، کارگیتز و کاربه‌ده‌ستانی پۆلیس تا ده‌گاته‌ خه‌لکی ئاسایی که‌ نووسینی ناوه‌کانیان لێره‌دا ناگوجی. کاتیک پیتستی ئەو ناوانه‌ ته‌ماشاه‌که‌م و دۆستایه‌تییه‌کانی قایم و پیتزتووی ئەو سه‌رده‌مم بیری دیته‌وه‌ خروش ده‌مگرت.

به‌داخه‌وه‌ سه‌رده‌مییک سه‌ری هه‌لدا، که‌ کاری په‌روه‌رده‌کردن و باره‌ینان که‌وته‌ ده‌ست

13- SirRonald Lindsay
14- Baldwin
15- Amery Park

۱۶- یرمیا (ئەرمیا) له‌ پیغه‌مبەرەکانی بنی ئیسراییل و ئەولادی حه‌زرتی یاقوب.

۱۲- عێراق له‌ سیتی سیپتەمبەری ۱۹۳۲ به‌ ئەندامه‌تی کۆمەڵی نەته‌وه‌یه‌ کگرتوکان وه‌رگیرا.

که سانیک که هیچیان له و شتانه نه ده زانی - کۆچه رانی سوربایی و ئەوانی تر که به تەواوی له هەموو بیگانه یەک دەترسان. له ناکامدا نەو هەیه کی نوێ پتیه گەشتوو، که چوکتترین ناگادارییان له وه نییه، ولاتییک که بۆی فیه نه مه گناسی بوون، ههم له دایک بوون و ههم له سەر پێ راوه ستانه کانی له زۆریه قهیرانه کاندایه زرداری هاوکاری دهوله تی به ریتانیا له گه له یه کم شای به لانی که مه وه ژماره یه ک له بابه کانیان بووه. نه وه به ریه که فیربان کردوو «ئیمپریالیسته کانی به ریتانیا» ولاته که یانی له گه یشتن به دیارده یه کی نادیار به ناوی «ئاوات و ئاره زوی نه ته وایه تی» گه یاره ته وه و نه وه به ریه ی هه ساتیک چاوه پروانی هه لیکه تا نه وه سه ربه خوویه له ناو به ری، که تا ئیستا ده رباره ی شیوه ی پتیه کاتنی پرسبایی له خوئی نه کردوو. زۆری پتیه چوو که جیگه که ی عه دله عه زیز قه سابه که له باری ته مه نه وه نه وه نه ده مه زن بوو تا نه وه شتانه بزانی، به راده یه ک به رچاوه نگیی پتیه کاتنی، که ناوی باخی شاره وانی له «حدیقه نامری» کرد به «حدیقه الامیری» و به مجوره شوینه واری نه وه جو له حه قناسیه ی له ناو برد، که به م راده یه جیگه ی شانازی عیراق و مایه ی سه ربه رزی سیاسه ته دارانی بالا بوو، که خزمه تی به رچاویان به و ولاته کردبوو. سه ره رای گشت نه وانه، من له م باوه رده ام که ئیستاش له عیراق ههستی خو شه وستی به ریتانیا ده بیئرئ، که بابه کان به شیوه یه ک نه قلی رۆله کانیان ده که ن و رهنه گه نه وه ئیستاش یارمه تی به راگرتنی ناشتی و به خته وه ری له رۆژه لاتی نیوه راستدا بکات.

کورد هکان به گشتی به و مه رجان ه رازی بوون که کۆمه لی ولاته یه کگرتوه کان بۆیان جیبه جی بکات. من له نامه یه کدا که نه وکات بۆ سیر هنری دابزم نووسیوه، شیوه ی رووبه روو بوونی پرشن گداری خه لکی سلیمانیم له گه له نه و دیارده یه روونکردبووه وه و به مجوره ناکام لی وه رگرت: دیداری کۆمسیۆن جموجۆلی نوئی خستوو ته ناو کورده ناسیۆنالیسته کانه وه، زۆریه ی مله وره کانیس که خو شبینترین که سی ناو ئیمه ده یگوت به قازانجی تورکیا هه لۆیست ده گرن، به ره و ئۆردوی دژ به تورکیا چوون. وتووێژه دوور و درێژه کان رهنگی توندی ناسیۆنالیستیان پتیه بوو، به لام وته کانیان به گشتی جیاوازیخوازان ه نه بوو... کورده کانی سلیمانی له خه باتی خو باندا بۆ راگرتنی عیراق زه بریککی وه هایان له تورکیادا، که ده کری بلیین زه بری کاری بوو و من نه وه ده زانم. ئایا ده وله تی عیراق ده توانی له به رامبه ر نه م بارو ده خه دا تا قه ت بینئ و سیاسه تیککی دووربینانه ی دل فراوان له ناست کورده کان بگرتیه به ر؟

راپۆرتی کۆمسیۆنی تایبه تی کۆمه لی ولاته یه کگرتوه کان، ههستی نه وانی سه ماندبوو: که به دوا ی نه وده دا له و شه وه میژوو ییه ی ده ی ژوئیه ی ۱۹۲۴ له و ساته قهیرانییه دا بریارنامه کانی په یمانی ئینگلیز و عیراقیان په سه ندرده، ئیستاش به و هه لۆیسته له سلیمانیدا، جاریکیتر ولاتیان له له تبوون و پچران رزگار کرد. به مجوره، ریه رانی کوردیش ههم له خو باندا ههستی سه ربه زبیاان ده کرد و ههم به ولاتییک شانازیان ده کرد که پتیه یان وابوو بۆ نه و ولاته دانیشتوو یه کی بئ که لک نه بوون. هه لومه رجیککی مه زن بوو، به لام درێژ کردنه وه ی قسه و به شوین که وتنی پتری نه و رووداوه له حال و حه وسه له ی نه م کتیه دا نیه.

هیشتا له دهوک بووین که نامه یه کی کورنوالیسم پتیه گه یشته که له ودا به توژی له منی ده ویست نه رککی جیگری راپۆرکاری وه زاره تی نیوخۆی ولات قبول بکهم، که به مردنی «پولی» نه و شوینه به بی ئیپرسراو ما بووه وه. سه ره تا ده مو یست نه و پتیه نیازه رده بکه مه وه. من هه رگیز دژایه تی خو م بۆ کار له گه له نه و کاغه زیازانه (که به شیوه ی ناسایی نه و ناوه م له سه ر دانا بوون و ئیستا داوای هاوکارییان لی ده کردم) حه شار نه دا بوو. نه مه ده توانی خو م له هه لومه رجیکدا ببینم، یا بزانه خه لکیتر چۆنی ده بینم، که دانیشم و له ناو کتویک کاغه ز و دۆسیه ی سه ر میژی وه زاره تخانه کاندایه پتیه تر دیبوومن، کاری نووسینگه به رپتیه به رم. نه و جیبه ی که لی بووم به به رپر سایه تی ئیداری، دۆزینه وه ی رتیه گچاره و چوون بۆ سه فه ر و لیکۆلینه وه و ته نانه ت دۆزینه وه ی شوینه واری کۆن له شوینی خو ش و دلگیردا و په یوه ندیی به خه لکیکی ساده و میواندۆست، رازی و به ده ماغ بووم. هه ر له ته دار و به ردیک و له راستیدا جیا له و که سانه ی کاریان پیاوکوشتن و تاوان بوو، ته واری پیاو و ژن و مندالی نه و دوو پارێزگایه م خو ش ده ویست. چونکه به ده گمه ن ده بیئرا ته نانه ت له ناو نه و که سانه شدا که کۆسپ و دژواری گه وره یان پتیه که هیتنا، به دوا ی رام بوون و هیمن بوونه و هیان، تایبه ته ندیه کی به رچاویان لی نه بینم، که عه یب و که موکوری چکۆله ی پتیه شو یان، که تایبه ته ندیی کۆمه لانی ساویلکه یه و له شیوه په روه رده بوونی ئاشنا سه رچاوه یان گرتوو، قه ره بوو نه که نه وه. به لام، به تیروانین و بییر کردنه وه ی پتر به و ناکامه گه یشتم، ئیستا که پشتم له «ده زگای نه سلئ» (۱۷) خزمه تم کردوو، گه وجانه یه پتیه نیازی چوونه سه رووی پله م له و جیگایه دا که زۆریشم به دل نه بوو،

فهرهنگی ناو

ئەسكەندەرى مەزن 363	ئ. پاولس 473
ئى. ج. براون 57	ئارنۆلد وىلسن 44
ئى. بى. سپايزر 254	ئ. رايان 108. 55
ئەحمەد براى سمايل ئاغاي سىمكو 373	ئ. ژ. چىرىكف 51
ئەحمەد ئەفەندى پارىزگارى كەركوك 489.	ئاشور نىسپىيال 42
490. 373. 373	ئاشى ھاوسەرى محەمەد (س) 97
ئەحمەد بەگى توفىق بەگ 492. 408. 359	ئالبوئە بەكەم بەرپۆبەرى رېتورەسى محەرم
ئەحمەد بەگى جاف 493. 457. 455. 448.	دواى كوژرانى حوسپىن لە بەغدا 97. 96
446. 412	ئ. ت. ك. شىرات 383
ئەسەد ئاغاي حەوىزى 355	ئ. كىمبەل 175
ئەمىن بەدرخان 90	ئ. كلمان 51
ئى. بى. مېجەرسۆن 58. 55. 49	ئ. ف. مىللىر 344. 64
ئى. دابلىو. نوپل 58. 54	ئ. ئو. وود 396
ئىرىك دروموند 487. 474	ئ. ف. وىرسۆن 473
ئىبراھىم كەمال 483	ئ. ج. چاپمەن 367
ئى. فۆسدىك 313	ئ. ئىچ. ليارد 171
ئوسكارمان 6. 361.	ئ. بى. بۆرتن 381
ئىچ. دى. ئورئونىك 311	ئ. م. دانىلز 117
ئەمىن ئاغاي قامىش 295	ئالت ھۆلك 467. 445
ئەمىنى رەشىد ئاغاي 410. 400. 399. 387	ئ. ھەر. تسفلد 52
ئىدوارد گرەى 176	ئ. ن. گروز 45
ب	
بابا تاهىر ھەمەدانى 238. 236. 105. 100	موسا كازم ئىمامى شىعەكان 243. 105. 102.
بابا رەسولى گەورە 146. 145. 105. 104.	101. 100. 96
102	ئەبوئەكر بەكەم خەلىفەى ئىسلام 97
باباسلىمان 268. 86. 85. 84. 44	ئە. ر. مېنىنگ 412. 393

رەد بەكەمەو. بەمجۆرە بە دلدانەوئى خۆم بەو روانىنەوئە كە بەجىگای دوو پارىزگا چوارە پارىزگام لەژىر چاودىریدا دەبى، بربارمدا ئەو پىشنىيازە قبول بەكەم. ئەو سەرەتای ھاوکارى بىگەرد لەگەڵ كورنوراليس بوو، كە دە سالى خاياند و لەو ماوئەبەدا جيا لە خۆشەوئىستى و لىبوردن و ھىمنايەتى، شتىكىترم لى نەبىنى، تا سەرئەنجام لە سالى ۱۹۳۵ جىي ئەوم گرتەو.

سپاردنى كارەكانم بە مىللىر، كە زۆرجار بەجىي من كارى كردبوو، كاتىكى زۆرى نەگرت و چونكە مانگى رەمەزان بوو، رېتورەسى بەرپۆبەردىم زۆر بە كورتى ئەنجامى گرت. بەيانى پۆزى بىست و ھوتى مارس لە حالىكدا ھەمە عەلى لە پشئەوئى ئۆتۆمبىلەكە و لە ناو دەستەنوئىن و جانتاكاندا دانىشتبوو و منىش لە سەندەلى پشئەوئى ئۆتۆمبىل ماندوو و شەكەت بوم و لە حالىكدا ھەزاران زنجىرەى دۆستى و خۆشەوئىستى لە دلداندا كو بىوئەو، بە «خەلىل» م گوت رىگای باشوور بە كىئوئەسووردا بەرەو بەغدا بگرىتە— بەر.

خواجە عەلى 325. 99
 خەلىل شۆفىرى ئىدمۆندز 517. 470

د

دوكتۆر ئىدوارد چەيرا 349
 دوكتۆر ويلىام كۆرنر 344
 دوكتۆر سەعبەد خانى كوردستانى 434
 دابلىيو.بى. ھىنىنگ 212
 دابلىيو. ئا. لاین 302
 دابلىيو. ف. ئىنورس 47
 دابلىيو. س. دلامین 53
 دابلىيو.كى. لافین 173
 دابلىيو. ف. بىھام كارتەر 383
 داگلاس 388
 دارا بەگ 337. 332
 دايرەكت داىكى سولتان ئىسحاق 229. 228.
 225
 دوروتى گاور 430
 دى 362. 361
 دىنس 168
 دىيوكس بابى كەى ئەخشارش 260

د

رايبرت كورزون 168
 رابى خانى نانكەر 121
 ر.ئا. نىكلسن 57
 ر.ف. جاردین 463
 رۆستەم چىشتالىتەرى ئىدمۆندس 130
 رۆستەمى ھەسەن حاجى قادر 452
 رود ھاوس 168
 رەزا بەگ 501. 454. 440. 387

جەمىز بىلى فرىزەر 46
 جەمىز راب 18

ج

ج.س.د. فىترگىيۇن 243. 192
 ج. جىجىك 51
 چىرىكف 177. 166. 133
 چ.سنت.ج.ب. فىلى 155
 چ.ت.دابىن 386
 چ.س. پولى 505

ح

حاجى ھەمەد شىخ بىزىنى 66. 65
 حاجى شىخ عارف 500
 حاجى قادىرى كۆبى 353. 90
 ھوسىن كورپى ئىمام عەلى 98. 96. 93
 ھەزرىتى مەھمەد (س) 96. 94. 93. 92
 ھوسىن بەگى پەزاو 446
 ھوسىن بەگى نەوتچى زادە 349
 ھوسىن ھوزنى موكرىبانى مېژونووس 84. 6
 ھوسىن شەرىفى مەككە 155
 ھەمە ئاغاي زەنگەنە 422
 ھەقى پاشا 176
 ھەمە ئاغاي غەفوورى پانىيە 375. 293. 284.
 279
 ھەمەى عەبدولپەھمان ئاغا 493. 459. 88
 ھەمەى رەشىدى ھەيدەرى 72
 ھەمەى عەلى خەزمەتكارى ئىدمۆندس 426

خ

خان ئەھمەد خان 198. 197

تۆدۆز فرىزەر (سەرلەشكەر) 57
 توغول بەگى سەلجوقى 105
 توفىق ئاغاي قەسرۆك 66
 توفىق ۋەھبى پىرۆفىسۆر 120. 118. 17. 9
 تەھا كورپى شىخ مەھمەد سىدىق 375. 373.
 371. 161
 تەمپورەسى كىيانى 196

چ

چارلىز گورنىك 390
 جان سالموند 456. 361. 360
 ج.ئى. ھابرد 50
 ج.ئىيىج. دى. رایدەر 52. 50
 ج.ئىيىج. كرامرز 510. 500. 488. 474
 ج.پ.ج. جىنگىز 78
 جوامىر ئاغاي ھەمەۋەند 68
 جەغفەر سولتانى جاف 458
 جەۋاد پاشا 501. 500. 499. 493. 498. 488.
 485. 483. 479. 478. 458. 457. 455

ج. شىل 46
 جەمىل ئاغاي كۆبە 373
 ج.م. لىز 56
 جۆرج مەكەن 118
 جۆرج پاشاى ئىنگىز 514. 466
 جەلال سايپ 283
 جەمىل ئاغاي ھەۋىزى 375
 جەمىل ئاغا 389
 جەمىل بەگى نەۋەى ئىبراھىم پاشا 89
 جەغفەر ئىمامى شەشەمى شىعەكان 96
 جىنىد باپىرەگەرەى شاسمايلى سەفەۋى 99

باباعەلى ھەمەدانى 100
 بالول ئاغاي مەندەمەر 502
 بابەكرى سەلىم ئاغاي پىشدر ھاۋكارى
 ئىنگلىزەكان دژى شۆرشى شىخ مەھمۇد
 412. 402. 396. 374. 299. 270. 269.
 266
 بارامى سىيەم 212
 بايزاغاي ھەنجىرە 402. 369
 ب.ج. بوردىن 155
 براون 105
 برود 313
 بەرترام دىكسون 49
 بەرزەۋەفسكى 292. 291. 290. 133. 71. 51.
 6
 بل 349
 بۆند 305. 301. 299. 75
 بوغدى خانم 323
 بەھمەن كورپى ئىسەفەندىيار 197

پ

پرسى كاكس 475. 463. 318. 223. 154. 58.
 53
 پرسى لوزن 467. 416. 159
 پورداد پىرۆفىسۆر و مېژونووس 23
 پىرەمىتەد (حاجى توفىق) 107. 74
 پىگىرىس 82

ت

تام وىكھام 150
 ت.س. دابلىيو فاۋل 50
 تاهىر بەگى شاعىر 195. 193. 192

شیخ سرفه‌په‌دین 99
 شیخ علائ‌دین نه‌قشبه‌ندی 213. 112
 شیخ عبدالقادر گه‌یلانی 358. 111. 106.
 95
 شیخ عوسمانی سیراجه‌دین 112
 شیخ قادری برای شیخ مه‌حمود 459. 440.
 411. 409. 401. 383. 317. 117. 56
 شیخ محمده‌ غریب 421. 139
 شیخ محمده‌ علی تاله‌بانی 355
 ع
 عادیل‌خان هاوسه‌ری مه‌حمود پاشای هه‌له‌بجه
 500. 459. 457. 449. 448. 201. 194.
 192. 162. 160. 88. 81. 35
 عوسمان ناغای پیران 137. 107
 عوسمان پاشای جاف 201. 192. 162. 122.
 105
 عومه‌ری خه‌لیفه‌ی دووه‌می ئیسلام 97
 عه‌بدولحمید عه‌بدولمجید 510
 عه‌بدولعه‌زیز قه‌ساب 515. 514. 479. 478
 عه‌بدولموحسین السه‌عدون 514
 عه‌زیزی عوسمان ناغای (خواخه‌ نه‌فه‌ندی) 423
 عومه‌ری نه‌زمی به‌گی کفری 514. 343
 عه‌زیز به‌گی جاف 359
 عه‌زیز عه‌باسی دوده 497. 445. 339
 عوسمان خه‌لیفه‌ی سیه‌یه‌می ئیسلام 97
 عه‌باسقولی خان 198
 عه‌بدوللا یاقوزاده 343
 عه‌بود شو‌فیری ئیدمؤندس 130
 عه‌بدوللا گؤران (شاعیر) 217

سیدنی سمیت 433. 350. 23. 18
 سینپور رودولو 473
 ش
 شا ته‌ماسبی به‌که‌م 164
 شا سمایلی سه‌فه‌وی 330. 100. 99. 97
 شا عه‌باس سه‌فه‌وی 326. 506
 شا عه‌بدوللای دیه‌له‌وی
 شیخ عه‌لی سه‌فه‌وی
 شه‌ریف پاشا 88
 شیخ تالی تاله‌بانی 377
 شیخ حه‌بیبی تاله‌بانی 459. 357. 355. 337.
 336.
 شیخ ره‌زای تاله‌بانی 427. 355. 353. 336.
 328. 89
 شیخ عه‌بدولکه‌ریمی شه‌ده‌له 253. 252
 شیخ ره‌شیدی برای شیخ تالب 422
 شیخ عه‌بدولکه‌ریمی قادرکه‌رم 444. 434. 428.
 412. 380. 378. 377. 376. 161
 شیخ عه‌زه‌دین تاله‌بدنی 337
 شیخ فه‌یزوللا 337
 شیخ سه‌عیدی پیران 507
 شیخ سه‌عیدی بابی شیخ مه‌حمود 502
 شیخ ماری باپیره‌ گه‌وره‌ی شیخ مه‌حمود 142.
 111. 109. 107. 106. 104. 102
 شیخ عارفی سه‌رگه‌لو 500
 شیخ حسامه‌دینی نه‌قشبه‌ندی 214. 213. 199.
 112
 شیخ زاهدی گه‌یلانی 99
 شیخ سامیر 169

سولتان ئیسه‌حاق 246. 236. 235. 234. 229.
 228. 227
 سولتان سه‌لیمی عوسمانی 145. 102
 سولتان عه‌بدوللا 105
 سولتان عه‌بدولحمیدی عوسمانی 353. 109.
 108
 سولتان مورادی چواره‌م 183. 175. 167. 164
 س. لیتل. هید 344
 س. م. کین هید 468. 456. 454. 412. 387.
 341
 سوره‌ک ناغا 285
 سه‌لاحه‌دینی نه‌یوبی 268
 سه‌لیم ناغا 10
 سمایل ناغای سمکو 380. 370
 سه‌عید ناغا 502. 433. 432. 431. 430
 سه‌لمانسهر پاشای ئاشور 23
 سه‌ید ته‌ها نه‌وه‌ی شیخ سمایل 102
 سه‌ید نه‌حمه‌دی خانه‌قا 394. 398. 384. 379.
 343. 324. 112
 سه‌ید که‌ریم کوری شیخ عیسا 288
 سه‌ید نه‌حمه‌د 407. 387. 385. 384. 223.
 186. 145
 سه‌ید ته‌های شه‌مدینی 375. 373. 372. 371.
 162
 سه‌ید عه‌بدولره‌حمانی گه‌یلانی 154
 سه‌ید عه‌بدولقادر کوری شیخ عیسا 288
 سه‌ید زیانه‌دین 158
 سه‌ید محمه‌دی جه‌باری 399. 66
 سه‌ید نوری نه‌قیب 355
 سی 286. 285. 281. 280. 279. 278

سه‌سول ناغا په‌روتی 284
 سه‌شید عالی گه‌یلانی 199
 سه‌زمی به‌ی 497
 سه‌یچ کلودیوس جه‌یز 267. 207. 191. 133.
 132. 6
 سه‌یچارد سه‌روکی خاجه‌لنگران 69. 26
 سه‌ی. باکارکه 118
 سه‌یو 385. 384. 377
 ز
 زه‌لله‌ سولتانی قاجار 68
 زلموی 175
 زاهیر به‌گ 186. 185. 184. 183. 182
 س
 سالح ساحیبقران 399
 ساحیب 514. 510. 492. 493. 495. 491.
 488. 476. 475
 سان ستفانو 175
 سالار ده‌وله‌ی قاجار 62
 سالح زه‌کی به‌گی جاف 416. 88
 سالح به‌گی نه‌وتچی زاده 459
 سلیمان پاشای بابان 89. 87. 85. 185
 سلیمان پیغه‌مه‌ر 22
 سلیمان ناغا نه‌وه‌ی عوسمان ناغای پیران 137
 س.ج. لانگریگ 385. 64. 63
 ستراتفورد که‌نینگ 173. 172. 171. 168
 ستیفا جه‌بری 324
 سمایل کوری بابا سه‌سولی گه‌وره 102
 سمایل ناغای خدران 293. 287
 سوارناغای مامه‌ش 271

موراد به گی سه رۆکی پۆلیس. 514. 451. 425.
 421. 390. 384. 342
 موسا کازم هه شته مین ئیمامی شیعه کان. 145.
 105. 151. 100. 96
 مۆریس فه رمانده ی ئینگلیزه کان 122
 مه جید ئه فه ندی قایقام 410
 مه محمود ئاغا 389
 مه محمود ئاغا ی شیخ بزینی
 مه محمود پاشای بابان
 مه محمود پاشای جاف برای عوسمان پاشا
 مه محمود خانی دزلی
 مه محمود فه خری 507. 506
 مسته فا پاشا 384. 359
 مشیر ئاغا 400. 121
 مه بیجه ر فریدریک میلنیکن 175
 مه لا په زا 415
 مه کنت 243
 مه کنیس 395. 321
 مه لیک فه یسه ل شای عیراق. 514. 479. 476.
 470. 372
 مه کلارن 412. 363
 مه له که ویکتوریا 346
 مه ولانا خالد 111. 110. 105
 میناس غه ر دب 345. 324
 میرزا جه عفه رخان نوینه ری ئیران 234
 میگیبن 135. 87. 46
 مینت 362. 361. 360. 359. 308. 307.
 306. 305
 مه هدی 418. 416

کە یغان 267
گ
 گراون 446
 گریفیس 314
 گوینتۆ 239. 233. 226
 گولده سمیت 317. 302. 301. 222. 162. 160
 گولده سته 206
 گه زه نفون میژوونوسی یونانی 82. 55
 گینه 135
ل
 لانگریک 385. 64. 63
 ل. بۆند 305. 301. 399. 80. 75
 ل. ت. چارلتن هر سۆن 395
 لۆرد کۆرزون 379
 ل. س. دانسترویل 60. 59
 لۆردن ئابیردین 172
 لیتل دیل 514. 478. 372. 362
 لیدی کاکس 395
 لیدی دابز 467
م
 مارک سایکس 323. 266. 114. 72. 48
 محهمه د بها الدین بوخارایی 96
 محهمه د سه عید قه زاز 100
 محهمه د پاشای په واندر 168
 محهمه د پاشا دوا سه رۆکی جاف 191. 190
 محهمه د علی (دهوله تشا) 176
 مسته فا که مال 17
 معاویه حاکمی شام جینشینی علی 93

فیتیر گیبون 243. 160
ق
 قادر به گ کوری جه عفه ر به گی ته ویله 196
 قادر به گ کوری زاهیر به گ 186. 185. 184.
 183
 قوریانعلی (مه یته ری) ئیدمۆندس 129
ک
 کاک ئه حمه دی شیخ. 115. 111. 109. 108.
 107. 104
 کامیل 500. 497. 495. 493. 492. 491.
 488
 کرپورتر 135. 133. 46. 44
 کلوزتیر کچی شاعه باس 198
 کلود اوچینک 64
 گلوس یه کیتک له فه رمانده شه رکه رکانی کورشی
 هه خامه نشی 82
 کورنوالیس 517. 475. 472. 460. 420. 415.
 413. 407. 394. 318. 158
 کوند پاول ته لکی 473
 کونت هۆراس دوو پیرتالس 473
 کنتر به ری (سه رقه شه) 44
 کورشی هه خامه نشی (ناستیگس) کوردی که ی
 ئه خشاراش دامه زرتینه ری زنجیره ی دهوله تی
 پارسیبی 24
 کوری مولجه م قاتلی ئیمام علی 241
 که ریم به گی جاف 500. 472. 446. 412. 38
 که ریمی فه تاح به گی هه مه وه ند 299
 که ی ئه خشاراش مه دی پاشای ماد 24
 که یخه سه ره و 246. 201. 191. 186

عه بدولر حمان پاشای بابان 91. 86. 84
 عه بدولر حمان ی شاعیر (سه لیم) 88
 عه بدولر حمان ئاغا 493. 454. 359. 143. 88
 عه بدولستار 228
 عه بدولقادی ئه فه ندی نووسه ری لیژنه ی
 عوسمانی 169
 عه باس نامۆزای علی 93
 عیزه ت به گی کوری عادیه خان. 459. 448.
 446
 عیسمه ت ئینونۆ 379
غ
 غه فوور ئاغا دانیشتووی گه رکه کی ده رگه زین
 سلیمانانی 121. 120
ف
 فاقه کچی محهمه د (س) هاوسه ری علی 93
 فارس ئاغا ی سه رچنار 66
 ف. پ. دهنه ی 76
 ف. ر. مانسل 48
 ف. رپو 344
 ف. م. هالی 133
 فرائورتش سه رۆکی ماده کان 260. 23
 فلپکس جینز (پاپۆروان) 191. 166. 87. 72.
 48. 47
 ف. س. گرینه اوس 129. 126. 82. 81. 80
 فه تاح ئاغا ی موته سه ریفی که رکووک 342
 فه تاح ژن برای شیخ مه محمود 475. 422. 380
 فریزر نووسه ر 191. 133. 46
 فیرده وسی شاعیری ئیرانی 120
 فین ویک ویلیامز 168

ه

هآبرد 50
 هآرون رهشید 101
 هآولی پآم 346
 هویآرد 177. 178
 ههآسی مهآمود آآغآ 270. 359
 ههآسی سهآیم آآغآ برآی بآهآر 396
 هنری دآبز 407. 461. 468. 488. 510. 515
 381. 388. 394. 397
 هیتزڈیت میتزوونووسی یونانی 260
 هی. آ.آ. ویلسون 150. 177
 هینکس 291

ی

یآسین پآشآ 494
 یونس جیتگری پولیس 506. 507
 یهزید کوری معآویه 93

ن

نآوم 417. 418
 نآزم بهگی نهوتچی زآده 488. 497. 500. 504
 343. 385. 413. 475. 486
 نآیتینگل 224
 نآلی شآعیر 84
 نوری سهعید پآشآ 411
 نهبو پولآستر 352
 نهآرمسین آآکهدی 42. 433
 نهآسه کوری شآپوری ئهوهآل 212

و

و. مینورسکی پرڈفیسوری کومهآناس 290.
 6. 52. 227. 39
 وهآب بهگ 399. 410. 411. 427
 ویلسون 177
 ویلیآم هیود 44. 338
 وینسنت 388. 393. 398. 400. 403. 409
 386

وینہ کان



نهمه‌دی حومه ساله به‌گی جاف



سہید تہا



مہ‌حموود پاشای جاف و بابہ‌کر ناغای پشدر



ناوچی ہمہ‌وہندہ‌کان



سنوری تیران له بیاره



کوره کاژاو



جه عفر سولتان، عاديله خان و نه حمده بهگ



به رزنجه



گوندى ههوار



تهختى شازاده خانى زهرين كهوش



خهلكى گوندى ههوار



ساداتى كاكهيبى تورههنامهى خوڤيان پيشان دهدهن



حهمه ناغای رانییه



گوندی خورمال



شیخ عبدالکهریمی شادهله



مامه ند ناغای کوزیه



کۆمیسسیۆنی موسڵ. ئەوانەى راوهستاون له چهپهوه بۆ راست: فهتاح بهدري، کرامرز، شاور، رودولف، پرتالس، بېگۆ. ئەوانەى دانیشتون: نازم، ئېدمۆندس، جواد، پاولس، وېرسۆن، تلکى، جاردین، ساحیب و کامیل.



تهکیه‌ی قادریی له گوندی عه‌ودالان



له قه‌رده‌داغ



فرۆكەپەك بەسەر كوردستاندا



پاب، تلکی و ئیدمۆندس



لە چەپەوہ بۆراست: و. ھۆلت، سیراچ، دابز، لیدی لورن،
میسس ج. ل، سیرپ. لورن، لیدی دابز و ئی وامسی

395 ۲۲- کاروانی کۆیه ۲
410 ۲۳- پشتینهی ئاسایش
425 ۲۴- گۆل و قهره داغ
446 ۲۵- جارتیکی تریش جافه کان و ههله بجه

بهشی چوارهم

463 ۲۶- کۆمیسینی موسل ۱
489 ۲۷- کۆمیسینی موسل ۲

ناوهڕۆک

5 پيشه کی
15 پيشگوتنی نووسەر

بهشی يهكهم

19 ۱- سه ره تا: كورده كان
36 ۲- بهشیکى سه ره تایی: جوگرافیای باشووری كوردستان
53 ۳- هیزی فریزر
65 ۴- چه مچه مالم
84 ۵- بابانه كان
92 ۶- شیخه كان و سادات
114 ۷- ژیان له سلیمانی
131 ۸- شارباژێر

بهشی دووهم

153 ۹- سلیمانی دواى دوو سال
164 ۱۰- سنووری ئیتران و عوسمانی: ۱۶۳۹- ۱۹۱۴
181 ۱۱- جافه كان و هه ورامان
201 ۱۲- ژیان له ههله بجه
226 ۱۳- كاكه بیهه كان
249 ۱۴- تانجه پۆ، سه رچنار و سوورداش
264 ۱۵- رانیه و پشدهر
279 ۱۶- ژیان له رانیه
298 ۱۷- کاروانی رانیه «رانیكۆل»

بهشی سێههم

321 ۱۸- كه ركووك
341 ۱۹- ژیان له كه ركووك
359 ۲۰- له شكری ره واندر «راولش»
379 ۲۱- کاروانی کۆیه ۱

